

ISSN 1993-0259 (Print)  
ISSN 2219-4649 (Online)

**МІНІСТЕРСТВО ОСВІТИ І НАУКИ УКРАЇНИ**  
**Тернопільський національний економічний**  
**університет**

# **ЕКОНОМІЧНИЙ АНАЛІЗ**

**ЗБІРНИК НАУКОВИХ ПРАЦЬ**

**За редакцією В. А. Дерія**  
**Збірник засновано в 2007 році**  
**Виходить чотири рази на рік**

**Том 24**  
**№ 1**

**Тернопіль**  
**2016**

*Економічний аналіз*

**Том 24. № 1.**

2016 рік

*Рекомендовано до друку рішенням Вченої ради Тернопільського національного економічного університету, протокол № 8 від 22 червня 2016 р.*

*Рекомендовано рішенням Вченої ради Тернопільського національного економічного університету до поширення через мережу Інтернет, протокол № 7 від 20 жовтня 2010 р.*

*Збірник наукових праць*

*Засновник і видавець:*

*Тернопільський національний економічний університет*

*Виходить чотири рази на рік*

*Заснований у червні 2007 року*

Збірник входить до Переліку наукових фахових видань України у галузі економічних наук (наказ МОН України від 09.03.2016 р. № 241)

Збірник індексується в міжнародних каталогах та наукометричних базах

Index Copernicus, WorldCat, Google Scholar, Windows Live Academic, ResearchBible, Open Academic Journals Index, CiteFactor

Економічний аналіз : зб. наук. праць / Тернопільський національний економічний університет; редкол. : В. А. Дерій (голов. ред.) та ін. – Тернопіль : Видавничо-поліграфічний центр Тернопільського національного економічного університету “Економічна думка”, 2016. – Том 24. – № 1. – 161 с. – ISSN 1993-0259 (Print). – ISSN 2219-4649 (Online).

Збірник наукових праць „Економічний аналіз” містить статті теоретичного та прикладного характеру з актуальних проблем економіки, фінансів, обліку, аналізу й аудиту тощо.

**Головний редактор**

*Дерій В. А., д. е. н., доц., Тернопільський національний економічний університет (Україна)*

**Заступник головного редактора**

*Ярошук О. В., к. е. н., доц., Тернопільський національний економічний університет (Україна)*

**Почесний головний редактор**

*Шкарабан С. І., д. е. н., проф., Тернопільський національний економічний університет (Україна)*

**Редакційна колегія:**

*Абуселідзе Г. Д., д. е. н., проф., Батумський державний університет імені Шота Руставелі (Грузія)*

*Гуцал І. С., д. е. н., проф., Тернопільський національний економічний університет (Україна)*

*Длугопольський О. В., д. е. н., доц., Тернопільський національний економічний університет (Україна)*

*Задорожний З. -М. В., д. е. н., проф., Тернопільський національний економічний університет (Україна)*

*Іонін Є. Є., д. е. н., проф., Донецький національний університет, м. Вінниця (Україна)*

*Крик Барбара, д. габ., проф., Щецинський університет (Республіка Польща)*

*Крисоватий А. І., д. е. н., проф., Тернопільський національний економічний університет (Україна)*

*Крупка Я. Д., д. е. н., проф., Тернопільський національний економічний університет (Україна)*

*Лазаришина І. Д., д. е. н., проф., Національний університет водного господарства та природокористування (Україна)*

*Мартинюк В. П., д. е. н., доц., Тернопільський національний економічний університет (Україна)*

*Монастирський Г. Л., д. е. н., проф., Тернопільський національний економічний університет (Україна)*

*Панков Д. О., д. е. н., проф., Білоруський державний економічний університет (Республіка Білорусь)*

*Предеус Н. В., д. е. н., доц., Саратовський державний соціально-економічний університет (Російська Федерація)*

*Рудницький В. С., д. е. н., проф., Львівський інститут банківської справи Університету банківської справи Національного банку України (Україна)*

*Сковронська Агнешка, д. габ., проф., Вроцлавський економічний університет (Республіка Польща)*

*Чая Станіслав, д. габ., проф., Вроцлавський економічний університет (Республіка Польща)*

**Літературний редактор**

*Руденко М. І., к. філол. н., доц.*

Матеріали випуску друкуються мовою оригіналу.

Редакція не завжди поділяє думку автора. Відповідальність за достовірність фактів, власних імен, географічних назв, цитат, цифр та інших відомостей несуть автори публікацій.

Відповідно до Закону про авторські права, при використанні наукових ідей та матеріалів цього випуску посилання на авторів і видання є обов'язковим. Передрук і переклади дозволяються лише зі згоди автора та редакції.

URL: <http://econa.org.ua/>

<http://www.nbu.gov.ua/>

<http://www.library.tneu.edu.ua/>

ISSN 1993-0259 (Print)

ISSN 2219-4649 (Online)

© Тернопільський національний економічний університет, 2016

© «Економічний аналіз», 2016

© Різник О. І., дизайн обкладинки, 2007-2016

*Свідоцтво про державну реєстрацію друкованого засобу масової інформації  
КВ № 19228-9028ПР від 13 липня 2012 р.*

---

# ЗМІСТ

## ЕКОНОМІЧНИЙ АНАЛІЗ НА МАКРО- ТА МЕЗОРІВНЯХ

<b>Гарацук Олена Василівна, Куценко Віра Іванівна</b> Контент фахової освіти: аналіз, оцінка, перспективи розвитку	7
<b>Грищенко Євгенія Сергіївна, Скоробогатова Наталя Євгенівна</b> Теоретичні аспекти визначення сутності міжнародної економічної інтеграції	16
<b>Гайда Юрій Іванович, Новак Юлія Романівна</b> Особливості прогнозування попиту на готельно-туристичні послуги	22
<b>Долінський Леонід Борисович, Рибачок Оксана Сергіївна</b> Кореляційно-регресійний аналіз інвестиційної привабливості АПК	30
<b>Кічурчак Маріанна Василівна</b> Концептуалізація перспектив розвитку виробництва суспільних благ в економічній системі України	38
<b>Кулик Тетяна Павлівна, Андрусів Уляна Ярославівна</b> Механізми забезпечення сталого енергетичного розвитку самоврядних територіальних одиниць у контексті енергетичної безпеки України	45
<b>Максименко Анна Вікторівна</b> Податкові реформи та перспективи оподаткування: світова панорама	51
<b>Мартинова Лілія Борисівна</b> Підвищення конкурентоспроможності людського потенціалу у наближенні соціально-економічного розвитку України до країн ЄС	57
<b>Рібакова Тетяна Олександрівна</b> Перспективи торговельного співробітництва між Україною та ЄС в межах поглибленої та всеохопної зони вільної торгівлі	63
<b>Тинська Інна Іванівна</b> Державне підприємництво у формуванні та використанні фінансових ресурсів України: економіко-аналітична діагностика	71
<b>Філіпенко Олександр Євгенович</b> Проблеми підготовки спеціалістів сфери туризму в Україні	79
<b>Цицик Роман Володимирович, Котис Наталія Володимирівна</b> Аналіз регіональної диференціації домогосподарств України та пошук шляхів подолання асиметрій їх соціально-економічного розвитку	82
<b>Ющенко Надія Леонідівна</b> Статистичний аналіз середньої заробітної плати в Україні та країнах Європейського Союзу	92

---

## ТЕОРЕТИЧНІ ТА ПРИКЛАДНІ АСПЕКТИ АНАЛІЗУ В СФЕРІ ФІНАНСІВ

<i>Войцещук Андрій Дмитрович, Вірковська Анастасія Андріївна</i> Митні аспекти захисту національних економічних інтересів країн	<b>106</b>
<i>Баланська Олена Ігорівна</i> Міжнародний досвід фінансування житлового будівництва та можливості його застосування в Україні	<b>114</b>
<i>Глуценко Ольга Вікторівна</i> Фінансові ресурси домогосподарств як складова частина фонду національного добробуту України	<b>122</b>
<i>Грищенко Олена Федорівна, Летуновська Наталія Євгенівна, Сигида Любов Олексіївна</i> Особливості діяльності посередників на біржовому ринку	<b>133</b>
<i>Карпа Ірина Степанівна</i> Методологія іпотечного житлового кредитування у контексті національних вимірів	<b>139</b>
<i>Нагайчук Неля Григорівна, Третяк Наталя Миколаївна</i> Корпоративне страхування в системі ризик-менеджменту підприємства	<b>145</b>
<i>Фаріон Володимир Ярославович, Фаріон Ярослав Миронович</i> Роль посередників на фінансовому ринку України	<b>153</b>

---

# CONTENT

## ECONOMIC ANALYSIS AT THE MACRO- AND MESOLEVEL

<b><i>Garashchuk Olena Vasylivna, Kutcenko Vira Ivanivna</i></b> Content of professional education: analysis, estimation, development prospects	<b>7</b>
<b><i>Hryshchenko Yevheniia Serhiivna, Skorobogatova Natalia Yevhenivna</i></b> The theoretical aspects of international economic integration interpretation	<b>16</b>
<b><i>Hayda Yuriy Ivanovych, Novak Yuliya Romanivna</i></b> Features of demand prediction for hotel and tourist services	<b>22</b>
<b><i>Dolinskyi Leonid Borysovych, Rybachok Oksana Serhiivna</i></b> Correlation and regression analysis of investment attractiveness of AIC	<b>30</b>
<b><i>Kichurchak Marianna Vasylivna</i></b> Conceptualizing of prospects of manufacturing development of the public goods in the economic system of Ukraine	<b>38</b>
<b><i>Kulyk Tetiana Pavlivna, Andrusiv Ulyana Yaroslavivna</i></b> Mechanisms for ensuring the sustainable energy development for self-governing territorial units in the framework of energy security of Ukraine	<b>45</b>
<b><i>Maksymenko Anna Viktorivna</i></b> Tax reform and tax prospects: world panorama	<b>51</b>
<b><i>Martynova Liliya Borysivna</i></b> Increase of human potential competitiveness in convergence of social and economic development of Ukraine to the EU	<b>57</b>
<b><i>Rybakova Tetiana Oleksandrivna</i></b> Prospects of Ukraine and EU trade cooperation within the deep and comprehensive free trade area	<b>63</b>
<b><i>Tynska Inna Ivanivna</i></b> State-owned entrepreneurship in formation and consumption of Ukrainian finance resources: economic and analytical diagnostics	<b>71</b>
<b><i>Filipenko Oleksandr Yevhenovych</i></b> Problems of training specialists in the sphere of tourism in Ukraine	<b>79</b>
<b><i>Tsishchyk Roman Volodymyrovych, Kotys Nataliya Volodymyrivna</i></b> Analysis of regional differentiation of households of Ukraine to overcome asymmetries of their social and economic development	<b>82</b>
<b><i>Yushchenko Nadiya Leonidivna</i></b> Statistical analysis of the average wage in Ukraine and European Union	<b>92</b>

---

## THEORETICAL AND APPLIED ASPECTS OF THE ANALYSIS IN FINANCE

<i>Voytseshchuk Andriy Dmytrovych, Virkovs'ka Anastasiya Andriyivna</i> Customs aspects of the defense of national economic interests of the countries	<b>106</b>
<i>Balanska Olena Ihorivna</i> International experience of housing construction financing and possibilities of its application in Ukraine	<b>114</b>
<i>Hlushchenko Olha Viktorivna</i> Financial resources of households as a part of Ukraine's national welfare fund	<b>122</b>
<i>Hryshchenko Olena Fedorivna, Letunovs'ka Nataliya Yevhenivna, Syhyda Lyubov Oleksiyivna</i> Peculiarities of intermediaries activity on the exchange market	<b>133</b>
<i>Karpa Iryna Stepanivna</i> Methodology of housing mortgage lending in the context of national measurements	<b>139</b>
<i>Nahaychuk Nelya Hryhorivna, Tretyak Natalya Mykolayivna</i> Corporate insurance in the system of enterprise risk management	<b>145</b>
<i>Farion Volodymyr Yaroslavovych, Farion Yaroslav Myronovych</i> The role of intermediaries in the financial market of Ukraine	<b>153</b>

---

# ЕКОНОМІЧНИЙ АНАЛІЗ НА МАКРО- ТА МЕЗОРІВНЯХ

УДК 338.24:004

**Олена Василівна ГАРАЩУК**

доктор економічних наук, професор,  
завідувач сектору взаємодії з громадськістю та ЗМІ і міжнародного співробітництва відділу  
організаційно-інформаційного забезпечення та роботи з персоналом,  
Державна інспекція вищих навчальних закладів України  
E-mail: mon7@ukr.net

**Віра Іванівна КУЦЕНКО**

доктор економічних наук, професор,  
заслужений діяч науки і техніки України,  
головний науковий співробітник відділу соціоекологічних проблем сталого розвитку,  
Державна установа «Інститут економіки природокористування та сталого розвитку  
Національної академії наук України»  
E-mail: anisimov103@gmail.com

## КОНТЕНТ ФАХОВОЇ ОСВІТИ: АНАЛІЗ, ОЦІНКА, ПЕРСПЕКТИВИ РОЗВИТКУ

Гаращук, О. В. Контент фахової освіти: аналіз, оцінка, перспективи розвитку [Текст] / Олена Василівна Гаращук, Віра Іванівна Куценко // Економічний аналіз : зб. наук. праць / Тернопільський національний економічний університет; редкол.: В. А. Дерій (голов. ред.) та ін. – Тернопіль : Видавничо-поліграфічний центр Тернопільського національного економічного університету «Економічна думка», 2016. – Том 24. – № 1. – С. 7-15. – ISSN 1993-0259.

### **Анотація**

**Вступ.** Розкривається важливість фахової (вищої) освіти в житті суспільства, країни і кожного її жителя. Зазначається, що контент фахової освіти наповнюється багатьма показниками. Наводяться основні з них, що характеризують нинішній стан освітньої сфери. При цьому зазначається, що професійна освіта має бути якісною та неперервною. На основі аналізу основних показників розвитку вищої освіти робиться висновок, що практично всі вони мають тенденцію до зниження, а найвищі темпи зниження притаманні показникам кількості студентів. Підкреслюється, що найгострішою проблемою залишається ресурсне забезпечення галузі, яке негативно впливає на якість освітніх послуг і підготовки кадрів. Зазначається, що покращенню ситуації сприяє модернізація освітнього процесу, в тому числі на основі принципів державно-приватного партнерства.

**Мета.** Метою проведеного дослідження є розробка науково-методологічних засад оцінки стану розвитку фахової (вищої) освіти, виявлення існуючих проблем та обґрунтування шляхів їх подолання у контексті розбудови економіки знань.

**Метод (методологія).** Під час дослідження використані наступні методи: монографічний, аналізу та синтезу, балансовий, метод екстраполяції, моделювання тощо. Так завдяки монографічному методу було досліджено, хто з науковців і якою мірою здійснював аналіз стану фахової освіти в Україні та які у попередніх дослідженнях були виявлені позитивні та негативні тенденції розвитку цієї ланки освітньої сфери. У процесі роботи за допомогою методів аналізу та синтезу оцінено мережу навчальних закладів, які здійснюють фахову підготовку, виявлено зміни в кількості та структурі вищих навчальних закладів, чисельності студентів у них. Досить широко ці методи також використані при оцінці фінансового забезпечення освітньої сфери загалом і вищої її ланки, зокрема балансовим методом скористалися при моделюванні можливих майбутніх змін у наборі студентського контингенту до вищих навчальних закладів в умовах демографічної кризи в Україні.

**Результати.** У роботі охарактеризовано перспективи розвитку фахової освіти, спрямовані на подолання проблем, на забезпечення подальшої модернізації, варіативності, тісного зв'язку із суспільством. У числі найважливіших інструментів пропонуються інноваційні технології, які мають стати вирішальним чинником підвищення ефективності освітнього процесу, сприяти зростанню привабливості фахової освіти для молоді.

**Ключові слова:** модернізація; інновація; освітня сфера; якість освіти; моніторинг.

---

## Olena Vasylivna GARASHCHUK

Doctor of Sciences (Economics),  
Professor,  
Section Head of Public Relations and the Media and International Cooperation,  
Department of Organizational and Information Support and Work with the Staff  
State Inspection of Educational Institutions of Ukraine  
E-mail: mon7@ukr.net

## Vira Ivanivna KUTCENKO

Doctor of Sciences (Economics),  
Professor,  
Honored Worker of Science of Ukraine,  
Chief Researcher of Department of Social and Ecological Problems of Sustainable Development,  
State Institution "Institute for Environmental Economics and Sustainable Development of the National Academy  
of Sciences of Ukraine"  
E-mail: anisimov103@gmail.com

### CONTENT OF PROFESSIONAL EDUCATION: ANALYSIS, ESTIMATION, DEVELOPMENT PROSPECTS

#### **Abstract**

**Introduction.** The article reveals the importance of professional higher education in the society, the country and each of its residents. It is noted that the content of professional education is filled with a number of indicators frames. It is noted that the improvement of the situation contributes to the modernization of the educational process. It should be done on the basis of public and private partnership.

**Purpose.** The aim of the research is to develop scientific and methodological foundations of assessment of the state of professional higher education, to identify the existing problems and to justify the ways of their overcoming in the context of the development of economy of knowledge.

**Method (methodology).** The study has used the following methods: monographic method, method of analysis and synthesis, method of balance, method of extrapolation, method of modeling, etc. Professional education in Ukraine and the results are analyzed on the basis of monographic method. With the help of methods of analysis and synthesis, it is assessed the existing network of educational institutions offering professional training and revealed changes in the amount and structure of higher education institutions, the number of students. These methods are also used in assessing the financial security of the educational sphere in general, and its highest level in particular. Equity method is used in the simulation of possible future changes in the set of the student in higher education institutions in terms of the demographic crisis in Ukraine.

**Results.** The paper suggests promising directions of development of professional education. Their task is to overcome the existing problems of development, to ensure further modernization, variability and its close links with the community. Among the most important tools we propose the innovative technologies, which have become an important factor in increasing the efficiency of the educational process, enhance the attractiveness of vocational education for young people.

**Keywords:** modernization; innovation; educational sphere; quality of education; monitoring.

#### **JEL classification: I28**

---

*Відсутність глибокого аналізу зіграла з нами злий жарт.*

*академік Є. Веліхов*

*Усе життя – навчання, і кожен у нім є вчитель і вічний учень.*

*Абрахам Маслоу*

#### **Вступ**

Освіта України – це майже 40 тис. навчальних закладів. У цій сфері працює 1,7 млн осіб, у числі яких більше 53 % мають вищу освіту третього-четвертого рівнів акредитації.

Проблеми розвитку освіти загалом і фахової зокрема є актуальною темою досліджень багатьох

---



науковців. У їх числі Андрущенко В., Антонюк Ю., Антошкіна Л., Байденко В., Базилевський А., Величко О., Волюков В., Волохова І., Грицюк Т., Данилишин Б., Жамін В., Карпов В., Кобильник В., Кремень В., Луговий В., Сафонова В., Щетинін В., Якобсон Л., Яковець В. та багато інших. Водночас складність і багатоаспектність досліджуваної сфери зумовлюють наявність широкого простору для подальшого наукового пошуку, спрямованого перш за все на перспективи ефективного розвитку фахової освіти.

### Мета статті

Метою проведеного дослідження є розробка науково-методологічних засад оцінки стану розвитку фахової (вищої) освіти, виявлення проблем та обґрунтування шляхів їх подолання у контексті розбудови економіки знань.

### Виклад основного матеріалу дослідження

Освіта є базовою цінністю, як вважають 90 % серед опитаних в Україні. Тож не дивно, що в нашій країні понад 93 % населення у віці 25 років і старші мають вищу та середню освіту. Розвиток освіти й економіки корелюються між собою. Відомо, що за обсягом економічного розвитку і вищої освіти перше місце у світі належить США. Зрозуміло, що підготувати фахівця на все життя неможливо, адже кожного року, як свідчить статистика, відбувається оновлення 5 % теоретичних і 20 % – фахових (професійних) знань. У цих умовах освіта має бути не лише якісною, а й неперервною. Особливо це важливо забезпечити у вищій школі, де здійснюється підготовка фахівців для всіх сфер економічної діяльності. Модернізація економіки потребує й модернізації фахової освіти. Остання, до речі, невіддільна від:

- постійного вдосконалення вищої освіти;
- пошуку шляхів підвищення якості освітніх послуг;
- забезпечення рівного доступу всіх громадян до якісної освіти, можливостей і свободи вибору у сфері освіти;
- модернізації змісту освіти та організації її адекватно світовим тенденціям.

Моніторинг основних показників, які характеризують стан модернізації освітньої сфери, дозволяє зробити висновок, що вона (модернізація) знаходиться на початковому етапі. Як свідчить світовий досвід, успішному прориву у цьому плані сприяє інновація в освітній сфері, використання сучасних інформаційних технологій. Водночас важливо, щоб освіта загалом і фахова зокрема знайшли своє місце в освітньому просторі, встановили міжнародні контакти.

Досвід діяльності багатьох вищих навчальних закладів підтверджує, що впровадження в освітню діяльність інновацій залежить перш за все від рівня фінансового забезпечення галузі. А він, на жаль, є недостатнім порівняно з реальними потребами. Скажімо, базовим законом про освіту передбачено, що на цю сферу мають виділяти 10 % величини валового внутрішнього продукту. Проте, скажімо, за роки незалежності в Україні жодного року не було досягнуто зазначеного показника (табл. 1).

**Таблиця 1 Динаміка видатків зведеного бюджету на освіту, %\***

Роки	із загальних видатків		від ВВП	
	усього	вища	усього	вища
2000	14,7	4,7	4,2	1,3
2005	18,1	5,7	6,1	1,8
2010	21,1	6,6	7,4	2,3
2013	20,9	5,9	7,3	2,1
2014	19,1	5,4	6,4	1,8
2015	17,5	4,9	5,5	1,5

\*За даними [9, с. 4].

А це негативно позначається не лише на розвитку освіти, але й соціально-економічного стану країни. Адже нині відповідно до методології Шульца Т.\*, вкладення в людину розглядаються як джерело економічного зростання, як показник не менш важливий, ніж звичайний капітал. Іншими словами, інвестиції в освіту – це шлях забезпечення високої якості життя та зростання добробуту населення. Цю думку підтримало багато й інших фахівців, зокрема Денісон Е., Кендрік Дж., які здійснили кількісну оцінку внеску освіти в економічне зростання. Ними було встановлено, що протягом двадцятого століття накопичення людського капіталу випереджало темпи накопичення фізичного. Денісоном Е. доведено, що приріст душевого доходу в США післявоєнного періоду був на 15-30 % обумовлений зростанням

\* За методологією Шульца Т., величина загального фонду освіти рівна вартості одного року навчання кожного рівня, помноженого на число людино-років освіти, накопичених населенням країни до певного моменту часу (з поправкою на неоднакову тривалість навчального року).

освітнього рівня. Фахівці доводять, що саме завдяки зростанню інвестицій в освіту досягнуто високих темпів соціально-економічного зростання в Гонконгу, Сінгапурі, Південній Кореї, а в Японії збільшення витрат на освіту на один відсоток забезпечило зростання валового національного продукту на 2,5 % [10].

В Україні, як видно із табл. 1, з 2010 р. спостерігається зменшення видатків і на освіту загалом і на вищу зокрема як із загальних видатків, так і від величини валового внутрішнього продукту. Щоправда, в цей час суттєво зменшилась і мережа вищих навчальних закладів I-IV рівнів акредитації та кількість у них студентів (табл. 2).

**Таблиця 2. Динаміка мережі вищих навчальних закладів I-IV рівнів акредитації та кількості студентів**

Показник	2010/2011	2011/2012	2012/2013	2013/2014	2014/2015	2015/2016
Кількість закладів – усього, одиниць,	813	805	785	767	664	659
у т.ч. III-IV р.а.	330	326	316	309	277	288
Кількість студентів – усього, тис. осіб,	2418	2246	2106	1993	1689	1605
у т.ч. III-IV р.а.	2067	1899	1770	1673	1438	1375

*\*За даними [9, с. 8-9].*

При цьому темпи зниження чисельності студентів випереджають усі інші показники. Так протягом зазначеного в табл. 1 періоду мережа вищих навчальних закладів в Україні зменшилась на 19 %, а кількість студентів – на третину. Водночас частка студентів українських вишів у світі складає 0,9 %, а питома вага населення – 0,5 %.

Слід зазначити, що у вищих навчальних закладах готується 85 % аспірантів і 81 % – докторантів загальної їх кількості. При цьому, як свідчить статистика, підготовка аспірантів і докторантів в українських вишах у 2,5 рази ефективніша, ніж у науково-дослідних інститутах. Однією з причин цього є концентрація у вищих навчальних закладах висококваліфікованих викладачів. Саме у ВНЗ України працює 80 % кандидатів і 90 % – докторів наук.

Модернізаційні процеси, що відбуваються в освітній сфері, зумовлюють і структурні зміни (табл. 3).

**Таблиця 3. Видатки на окремі підгалузі, у % до видатків на галузь\***

Підгалузь	Роки					
	2000	2005	2010	2013	2014	2015
На освіту - всього	100	100	100	100	100	100
у тому числі						
дошкільну	11,1	11,0	12,8	14,8	15,2	15,9
загальну середню	36,2	41,6	41,2	41,9	42,4	42,9
професійно-технічну	6,1	6,5	6,4	6,0	5,9	5,5
вищу	32,3	29,6	31,3	28,4	28,3	27,7

*\*За даними [4, с. 4; 9, с. 4].*

Як видно із табл. 2, у структурі видатків на освіту тенденція до зменшення притаманна професійно-технічній і вищій освіті, а зростання – для дошкільної та загальної середньої. Така тенденція зумовлена негативними явищами (недофінансуванням) професійно-технічної освіти. У сфері вищої освіти в цей час спостерігається прискорення диверсифікаційних процесів. Адже в сучасних умовах виникає необхідність реалізації нових підходів до пошуку фінансового забезпечення функціонування освітньої сфери загалом та кожної її ланки зокрема.

Інноваційна освіта передбачає навчання в процесі створення нових знань за рахунок інтеграції фундаментальної науки, безпосередньо навчального процесу та виробництва. Система освіти в інноваційному виші повинна бути відкрита новим науковим дослідженням і сучасній економіці.

У цей час зростає кількість студентів вищих навчальних закладів, які навчаються за рахунок юридичних і фізичних осіб (табл. 4).

**Таблиця 4. Кількість студентів вищих навчальних закладів за джерелами фінансування їх навчання\***

Показник	I-IV рівнів акредитації			III-IV рівнів акредитації		
	2010/2011	2014/2015	2015/2016	2010/2011	2014/2015	2015/2016
Питома вага студентів (%), які навчались за рахунок:						
державного бюджету	38,3	44,5	45,6	38,6	46,1	47,2
місцевих бюджетів	3,8	4,9	4,9	0,7	0,8	1,1
органів державної влади	0,4	0,6	0,6	0,4	0,7	0,7
юридичних і фізичних осіб	57,5	50,0	48,9	60,3	52,4	51,0

\*За даними [9, с. 11].

У багатьох навіть високорозвинених країнах навчання у вищих навчальних закладах платне. Скажімо, у США навчання в усіх вишах платне (щоправда, плата за навчання коливається від 6 тис. дол. в рік до 40 тис. і більше). Зрозуміло, що платне навчання обмежує доступ представникам менш забезпечених верств населення до якісної вищої освіти. У цьому контексті заслуговує на увагу у цій царині соціально-економічного розвитку підхід, відповідно до якого у вищих навчальних закладах США відсутній поділ студентів на так званих «бюджетників» і «платників», тобто вища школа не знає диференціації щодо студентства. Водночас тут активно реалізується система диверсифікації фінансового забезпечення розвитку фахової освіти. У цій країні при відсутності прямого фінансового забезпечення вищих навчальних закладів існує розгалужена система державної, громадської та корпоративної підтримки вищої освіти, що передбачає:

- низьковідсоткові довгострокові кредити на освіту;
- гранти численних приватних і громадських фондів;
- корпоративні стипендії, а також ті, які надають самі вищі навчальні заклади своїм студентам;
- премії та призи за перемогу на різних конкурсах, призначені для оплати освіти.

Крім того, в університетах США поширеною є практика залучення студентів на роботу в межах кампусу. За рахунок цього студенти частково сплачують навчання, навіть у таких елітних вищих навчальних закладах, як у Гарварді, Єлі, Принстоні, Стенфорді та ін. Такий підхід дозволяє нівелювати роль різниці сімейних доходів у доступності вищої освіти. Тобто у США відбір студентів з допомогою мерітократичного принципу відіграє важливу роль у тому, щоб підтвердити фразу «університети – „розсадники” еліти талантів і знань». В університетах велика увага звертається на контроль якості освіти. Цей контроль забезпечують різні громадські організації, комітети, комісії. Останні є найбільш ефективними та дієвими способами контролю всього освітнього процесу. Крім того, в університетах США панує високий рівень громадянської культури американської професури, підтримується достойний рівень професійної спільноти з її дотриманням.

В Україні досить актуальними залишається питання щодо підтримки економічних засад розвитку освіти загалом і фахової зокрема, механізму поширення та впровадження накопичених знань, проблем затребуваності та сталості отриманих результатів, моніторингу стану та розвитку соціально-економічних проблем освіти, механізму взаємодії донорських організацій, професійної спільноти та органів державного управління освітою, активного переведення освіти на інноваційні засади подальшого розвитку вищої фахової освіти, зокрема у сфері інноваційної діяльності.

А тому у вищій школі значна роль має бути відведена співпраці між вищими навчальними закладами та мережевими проектами інноваційної діяльності, в межах яких існує велика можливість для збереження та розвитку вищезазначених зв'язків.

Фахова освіта, щоб відповідати потребам сьогодення, має взаємодіяти з потребами держави та ринку праці. З цією метою вищі навчальні заклади мають контактувати з фондами, дослідницькими організаціями, з державними організаціями. Під впливом вимог ринку активного розвитку мають набути міждисциплінарні курси, зміст яких спрямований на розв'язання конкретних цілей. Для подальшого вдосконалення фахової освітньої сфери її контенту необхідно:

- 
- процеси реформування освіти здійснювати у взаємодії із загальною стратегією соціально-економічного розвитку;
  - забезпечити цілісний підхід до фахової освіти, розглядаючи її в тісному зв'язку з іншими ланками освіти;
  - зробити акцент на ефективних засобах комунікації, зокрема на інформаційні комп'ютерні технології, що сприяють вирівнюванню окремих компонентів національних систем фахової освіти;
  - досягти розуміння важливості опори в процесі реформування на інтернаціоналізацію вищої освіти з метою використання у цьому контексті досвіду інших країн тощо.

Реалізація зазначених напрямів потребує, безперечно, значних ресурсів, у тому числі фінансових. І це визнають і представники визнаних у світі вищих навчальних закладів. Так президент Гарвардського університету стверджує, що, якщо хтось вважає, що освіта занадто дорога, то нехай він підрахує, скільки коштує невігластво.

Як зазначалось вище, Україна за часткою студентів у світі значно перевищує питому вагу населення, посідаючи 9-е місце серед 133 країн світу за кількістю студентів. Наша держава входить у першу десятку кращих країн світу за цим показником. Проте якість, як зазначалось вище, поки що не може нікого задовольнити. Водночас слід пам'ятати, що вища школа, як підкреслював Вернадський В.І., покликана служити вогнищем наукової діяльності та наукової творчості, бути школою загальнонародною, відкритою для всіх, хто володіє розумом і талантом.

Ще у 2000 р. глави держав і Урядів (у тому числі й України) схвалили Декларацію тисячоліття, де стосовно нашої держави було визначено 7 цілей, другою серед яких є забезпечення населення якісною освітою впродовж усього життя. Це перш за все стосується вищої освіти, оскільки наука доводить, що для розвитку постіндустріального суспільства не менше 40 % дорослого населення має мати вищу освіту. В Україні серед населення у віці 15-70 років повну вищу освіту мають лише 27 %. І це при тому, що за індексом освіти наша країна посідає достатньо високе місце – 18, тоді як, приміром, Іспанія – 22, Великобританія – 24, Франція – 27, Польща – 30, Росія – 53. Однак це досягнуто завдяки кількісним параметрам, а не якісним. Підтвердженням останнього є й те, що, скажімо, із числа випускників вищих навчальних закладів за останні 10 років працюють за отриманим фахом лише 30-35 %\*. Окрім інших чинників, на це, на наш погляд, вплинули й:

- девальвація цінності диплому про вищу освіту;
- стрімке зниження якості підготовки кадрів;
- невідповідність мережі вищих навчальних закладів, структури підготовки кадрів суспільним, особистісним і культурно-освітнім потребам;
- незбалансованість мережі вищих навчальних закладів з кадровими, дослідницькими, інформаційними, фінансовими та матеріальними ресурсами;
- обмеженість доступу вищих навчальних закладів до практики студентів, мережі Інтернет, якісної навчальної літератури тощо.

Успішному подоланню цих проблем певною мірою має сприяти подальше оновлення фахової освіти, за рахунок упровадження інновацій у виробництво, розподіл і споживання освітніх благ, якісних освітніх послуг тощо. Світовий досвід свідчить, що успіх такого оновлення забезпечується тоді, коли воно відбувається одночасно в різних ланках освіти з урахуванням сучасних механізмів суспільних змін, коли забезпечується взаємодія людського та соціального капіталів, коли до цього процесу долучається не лише держава, а й бізнес, забезпечується державно-приватне партнерство (табл. 5).

До речі, необхідність формування державно-приватного партнерства зафіксована в Законі України «Про державно-приватне партнерство» (2010 р.). Це свого роду форма участі різних економічних суб'єктів перш за все в системі управління, у тому числі освітньою сферою.

Україна – європейська держава, а тому її освіта має бути складовою європейського освітнього простору. Відповідно до вимог Болонської декларації, здійснюючи освітню реформу, модернізацію вищої освіти, українська вища школа має накопичувати і власний позитивний досвід. Якість вищої освіти покладена в основу європейського освітнього простору. Цьому має сприяти й стимулювання мобільності студентів, викладачів, дослідників\*, розвиток європейського співробітництва в області контролю якості знань, вироблення зіставних критеріїв і методологій. У цьому контексті, на думку Байденка В.І., актуальними залишаються проблеми щодо того, як адаптувати до вимог Болонського процесу національні системи вищої освіти, враховуючи при цьому традиції, досягнення та не вирішені проблеми, як зорієнтувати вищі навчальні заклади на ринок без комерціалізації вищої освіти, а конкуренцію між вищими навчальними закладами сумістити із співробітництвом, якою має бути позиція європейської

---

\* Опитування серед першокурсників показало, що 40 % не мріють працювати за обраною спеціальністю, а до закінчення ВНЗ ця цифра зростає до 60 %.

\* Статистика свідчить, що мобільність студентів і викладачів позитивно впливає на європейське життя в академічному, культурному, соціальному та економічному аспектах.

---

вищої школи відносно до транснаціональної освіти [3]. Останнім часом навіть вища освіта стає все менш конкурентоспроможною областю професійної діяльності.

**Таблиця 5. Основні складові державно-приватного партнерства**

Сфера реалізації державно-приватного партнерства	Особливості форм і механізмів державно-приватного партнерства	Очікувані результати в соціально орієнтованій економіці
Інноваційне інвестування, створення технопарків, бізнес-інкубаторів для забезпечення прискорення розвитку нових технологій	Держава бере на себе створення освітньої інфраструктури, надає преференцію фаховій освіті. Приватні компанії вкладають кошти у розвиток фахової освіти, в розробку інформаційно-інноваційних технологій	Підвищення рівня освіти населення, у тому числі зайнятого, зростання продуктивності праці, економічної активності населення, його добробуту
Освітня сфера	Держава здійснює фінансування великих освітніх та інфраструктурних проектів, залучає бізнес для розв'язання завдань окремих проектів, забезпечує врахування інтересів бізнесу	Економія фінансових ресурсів держави, підвищення ефективності використання освітніх об'єктів, відповідної інфраструктури
Об'єкти освіти	Бізнес вкладає кошти в освітню сферу за умов достатньої присутності у ній держави	Створення позитивного іміджу для бізнесу в системі вищої освіти, підвищення якості освітніх послуг тощо
Державне замовлення	Специфічна форма партнерства, в якій зацікавлені обидві сторони: державі необхідна висока якість підготовки кадрів, а бізнесу – стабільний прибуток, який забезпечують фахівці	Підвищення ефективності використання державних коштів, а також платоспроможності населення

Водночас, за даними Міжнародного бюро ЮНЕСКО, основна частина країн бере участь у конкурентній боротьбі за залучення на навчання у вищі навчальні заклади іноземних студентів й аспірантів. Це свого роду також шлях до підвищення якості освітніх послуг, просування їх на світовий ринок, де вимоги до якості названих послуг надзвичайно високі. Адже, згідно з Лісабонською конвенцією, кожен випускник будь-якої європейської держави має безплатно отримати додаток до диплому на одній із поширених європейських мов, що суттєво має покращити ситуацію з працевлаштуванням практично на території всього європейського континенту.

#### **Висновки та перспективи подальших розвідок**

Перспективи розвитку фахової освіти в Україні мають бути спрямовані на подальшу її модернізацію, передбачивши при цьому гнучку варіативність і зворотній зв'язок із суспільством, на підвищення адаптивних можливостей системи. При цьому слід визначити пріоритетні напрями розвитку фахової освіти. У числі останніх мають бути:

- підвищення якості та доступності фахової освіти;
- вирівнювання стартових можливостей майбутніх абітурієнтів;
- формування нових організаційно-правових форм: автономні заклади державні (муніципальні) автономні некомерційні вищі навчальні заклади, покликані підвищити фінансову самостійність та інвестиційну привабливість освітніх структур;
- подолання невідповідності змісту та технологій навчання вимогам сучасного суспільства, його відставання від соціально-економічного розвитку країни;
- інституційне формування системи неперервної освіти;
- посилення партнерських зв'язків освіти–держави–суспільства–бізнесу.

Серед найважливіших інструментів забезпечення реалізації цих напрямів у перспективі мають бути інноваційні технології, активно використовувані в навчальному процесі. Цьому також має сприяти дотримання наступних принципів: розв'язання проблем розвитку системи освіти не лише на рівні освітньої системи, але і в межах загальнодержавної політики, а також на міжнародному рівні; системності управління освітою на всіх рівнях і в усіх ланках; перегляд ролі та функцій держави у

---

фінансуванні та організації освіти; розвиток ринку освітніх продуктів і послуг; перегляд ролі різних соціальних інститутів, насамперед підприємств та сім'ї в системі освіти; підвищення ролі навчальних закладів і тих, хто навчається, в організації освітнього процесу тощо [2].

При цьому освітня сфера має стати привабливою для молодих і талановитих фахівців. Відомо, що низька кваліфікація окремих фахівців у сфері освіти загалом і вищої зокрема не дозволяє використовувати нові форми не лише навчання, а й управління. Проблема відсутності молодих і перспективних кадрів зумовлена не лише низьким рівнем заробітної плати. Вона загострюється й відсутністю належних побутових умов. І саме інноваційний характер освіти, як зазначалось вище, стає важливим інструментом в успішній конкуренції з іншими соціальними інститутами. Серед професорсько-викладацького складу використання сучасних інформаційних технологій у вищих навчальних закладах найперше притаманно молодим викладачам. Використання ж цих технологій не лише підвищує ефективність освітнього процесу, але й сприяє зростанню його привабливості серед молоді. Статистика свідчить, що рівень використання зазначених технологій вищий там, де вищою є частка молодих викладачів серед професорсько-викладацького складу.

Подальше оновлення фахової освіти пов'язане перш за все з інвестиційними ресурсами, розвитком інноваційного менеджменту, який передбачає не лише здійснення управління технологічними, організаційними, економічними, а й педагогічними інноваціями.

### **Список літератури**

1. Андреева, Ю. Школа педагогичної майстерності / Ю. Андреева // Позашкілья. – 2015. – №12. – С. 56-71.
2. Базилевский, А. А. Инновационный менеджмент модернизации системы образования Хабаровского края / А. А. Базилевский // Высшее образование сегодня. – 2010. – №10. – С. 2-5.
3. Байденко, В. И. Болонский процесс: структурная реформа высшего образования Европы / В. И. Байденко. – М.: Исследовательский центр проблем качества подготовки специалистов; Российский новый университет, 2002. – С. 104.
4. Загальноосвітні навчальні заклади України на початок 2015/16 навчального року // Статистичний бюлетень / Державна служба статистики України. – К., 2016. – 100 с.
5. Зайцева, Л. Компетентісний підхід в освітньому процесі / Л. Зайцева // Дошкільне виховання. – 2011. – №4. – С. 9-11.
6. Про вищу освіту [Електронний ресурс]: закон України № 1556-VII від 1 липня 2014 року. – Режим доступу: <http://zakon2.rada.gov.ua/laws/show/1556-18/page>. – Назва з екрану.
7. Кремень, В. Г. Освіта і наука України: шляхи модернізації / В. Г. Кремень. – К.: Грамота, 2003. – 216 с.
8. Національна доктрина розвитку освіти України у XXI столітті. – К.; Шкільний світ, 2001. – 24 с.
9. Основні показники діяльності вищих навчальних закладів України на початок 2015/16 навчального року // Статистичний бюлетень / Державна служба статистики України. – К.; 2016. – 171 с.
10. Сумарокова, Е. В. Образование и экономический рост / Е. В. Сумарокова // Высшее образование сегодня. – 2004. – №12. – С. 18-24.
11. Management Tools and Trends 2013 [Електронний ресурс]. – Режим доступу: [www.bain.com](http://www.bain.com)

### **References**

1. Andryeyeva, Yu. (2015). School teacher skills. *Pozashkillya*, 12, 56–71.
2. Bazilevsky, A. A. (2010). Innovation management modernization of the Khabarovsk Territory education. *Vysheye obrazovaniye segodnya*, 10, 2-5.
3. Bayidenko, V. I. (2002). *Bolonskyi protsess: strukturnaya reforma vyshego obrazovaniya Yevropy* [The Bologna process: structural reform of higher education in Europe], Research center of problems of quality training; Russian New University, Moscow, Russian Federation.
4. State Statistics Service of Ukraine. (2016). *Zahalnoosvitni navchalni zaklady Ukrayiny na pochatok 2015/16 navchalnoho roku. Statystychnyj byuleten* [Secondary education Ukraine at the beginning of 2015/16 school year. Statistical Bulletin, Kyiv, Ukraine.
5. Zayitceva, L. (2011). Competence approach in education. *Doshkilne vyhovannya*, 4, 9–11.
6. The Verkhovna Rada of Ukraine (2014), The Law of Ukraine "On Higher Education". Retrieved from: <http://zakon2.rada.gov.ua/laws/show/1556-18/page>.
7. Kremen, V. G. (2003). *Osvita i nauka Ukrayiny: shlyakhy modernizatsiyi* [Education and science of Ukraine: Ways of Modernization], Hramota, Kyiv, Ukraine.
8. *Natsionalna doktryna rozvytku osvity Ukrayiny u XXI stolitti* [National Doctrine of Education of Ukraine in the XXI century]. (2001). Shkilnyi svit, Kyiv, Ukraine.
9. State Statistics Service of Ukraine. (2016). *Osnovni pokaznyky diyalnosti vyshchych navchalnyh zakladiv Ukrayiny na pochatok 2015/16 navchalnoho roku. Statystychnyj byuleten* [Basic indicators of higher educational institutions of Ukraine at the beginning of the 2013/14 academic year. Statistical Bulletin, Kyiv, Ukraine.

- 
10. Sumarokova, Ye. V. (2004). Education and Economic Growth. *Vysheye obrazovaniye segodnya*, 12, 18-24.
  11. Management Tools and Trends. (2013). Retrieved from: [www.bain.com](http://www.bain.com).

**Стаття надійшла до редакції 25.05.2016 р.**

**Євгенія Сергіївна ГРИЩЕНКО**

кафедра міжнародної економіки,  
Національний технічний університет України «Київський політехнічний інститут»  
E-mail: yevheniia.hryshchenko@gmail.com

**Наталя Євгенівна СКОРОБОГАТОВА**

кандидат економічних наук, доцент,  
доцент кафедри міжнародної економіки,  
факультет менеджменту та маркетингу,  
Національний технічний університет України «Київський політехнічний інститут»  
E-mail: nskorobogatova@ukr.net

**ТЕОРЕТИЧНІ АСПЕКТИ ВИЗНАЧЕННЯ СУТНОСТІ  
МІЖНАРОДНОЇ ЕКОНОМІЧНОЇ ІНТЕГРАЦІЇ**

Грищенко, Є. С. Теоретичні аспекти визначення сутності міжнародної економічної інтеграції [Текст] / Євгенія Сергіївна Грищенко, Наталя Євгенівна Скоробогатова // Економічний аналіз : зб. наук. праць / Тернопільський національний економічний університет; редкол.: В. А. Дерій (голов. ред.) та ін. – Тернопіль : Видавничо-поліграфічний центр Тернопільського національного економічного університету «Економічна думка», 2016. – Том 24. – № 1. – С. 16-21. – ISSN 1993-0259.

**Анотація**

**Вступ.** На сучасному етапі усе більшого значення набувають процеси інтеграції та глобалізації, однак до цього часу поняття «економічної інтеграції» не має однозначного тлумачення. У статті здійснено узагальнення наявних концепцій, що стосуються різних аспектів поняття економічної інтеграції та дозволяють розвивати напрямки його аналізу.

**Мета.** Метою статті є дослідження основних теоретичних підходів до визначення поняття міжнародної економічної інтеграції та розробка науково обґрунтованого визначення цієї економічної категорії.

**Методологія.** У процесі дослідження використовуються методи теоретичного узагальнення, аналізу та синтезу для виокремлення основних підходів до визначення економічної інтеграції; історичний метод використано для розгляду процесу розвитку поняття; метод порівняння застосовується для розмежування понять «глобалізація» та «інтеграція»; метод індукції та теоретичного узагальнення - для розробки комплексного визначення міжнародної економічної інтеграції.

**Результати.** У ході проведеного дослідження здійснено критичний аналіз сучасних теоретичних підходів до трактування сутності та складових міжнародної економічної інтеграції. Виокремлено особливості меж визначення інтеграції залежно від історичних поглядів (неолібералізм, корпораціоналізм, структуралізм, неокейнсіанство та дирижистський напрям). Визначено рівні інтеграційних процесів: макрорівень – міжнародна економічна інтеграція, мікрорівень – економічна інтеграція підприємств, що дозволяє більш чітко розкрити сутність досліджуваних процесів. Розкрито відмінності інтеграційних та глобалізаційних процесів та запропоновано структурний підхід до визначення цих категорій. Запропоновано визначення міжнародної економічної інтеграції з урахуванням особливостей сучасних інтеграційних процесів у суспільстві та основних результатів, які має надати інтеграція всім учасникам цього процесу.

**Ключові слова:** міжнародна економічна інтеграція; глобалізація; інтеграційні процеси; ефективність інтеграції.



---

## Yevheniia Serhiivna HRYSHCHENKO

Department of International Economics,  
National Technical University of Ukraine «Kyiv Polytechnic Institute»  
E-mail: yevheniia.hryshchenko@gmail.com

## Natalia Yevhenivna SKOROBOGATOVA

PhD in Economics,  
Associate Professor,  
Department of International Economics,  
National Technical University of Ukraine «Kyiv Polytechnic Institute»  
E-mail: nskorobogatova@ukr.net

### THE THEORETICAL ASPECTS OF INTERNATIONAL ECONOMIC INTEGRATION INTERPRETATION

#### **Abstract**

**Introduction.** At the present stage processes of integration and globalization have become more and more important in the global economic, political, social and cultural space. By this time, the concept of "economic integration" has no unambiguous interpretation. Therefore we have tried to summarize existing concepts that are relating to different sides of "economic integration" and allow to develop different areas of its analysis.

**Purpose.** The aim of the article is to study the major theoretical approaches to the definition of international economic integration and development of scientifically-based definition of the economic category. To achieve this goal the following tasks have been solved: generalization of historical aspects of the emergence of the concept of economic integration and the evolution of its application; critical analysis of the main approaches to the definition of international economic integration; further development of the theory of international economic integration between countries by developing comprehensive definition of the "international economic integration".

**Methodology.** In this research we have used the following methods of theoretical generalization: method of analysis and synthesis (for the isolation of the main approaches to the definition of economic integration); historical method (for consideration of the concept of economic integration); method of comparison (for the delimitation the concepts of globalization and integration); method of induction and of theoretical generalization (for the development of a comprehensive definition of international economic integration).

**Results.** During the research it has been conducted a critical analysis of current theoretical approaches to the interpretation of the nature and components of international economic integration. The article summarizes the features of determining limits of integration on the basis of historical views of such economic schools as neoliberalism, korporatsionalizm, structuralism, neo-Keynesianism and dyryzhyzm. We have determined the levels of integration: at the macro level it means international economic integration; at the micro it means the economic integration of enterprises. The the differences and levels of integration and globalization are determined. It is suggested the structural approach to define these categories. The definition of international economic integration taking into account the features of modern integration processes in the society is roposed. The main results of such an integration should provide for all participants in this process.

**Keywords:** international economic integration; globalization; integration processes; effectiveness of integration.

**JEL classification:** F020

---

#### Вступ

Інтеграційні процеси у світовій економіці останніми роками набувають усе більшого поширення. Підґрунтям для цього є неперервний розвиток господарського життя населення планети, оскільки у ході такого розвитку зростає його інтернаціоналізація, відбувається поглиблення міжнародного поділу праці (МРТ) (спеціалізація і кооперація), розвивається науково-технічний прогрес (НТП) і продовжується науково-технічна революція (НТР), підвищується ступінь відкритості національних економік. Розвиток політичних та економічних союзів країн дозволяє учасникам здійснювати більш суттєвий вплив на хід глобальних процесів розвитку світового господарства, а у сфері бізнесу позиції лідера завжди займають саме міжнародні компанії. Проте до цього часу поняття «економічна інтеграція» не має однозначного тлумачення. Саме тому ми узагальнили наявні концепції, які стосуються різних аспектів поняття економічної інтеграції та дозволяють розвивати різні напрямки його аналізу.

Теоретичні аспекти поняття економічної інтеграції знаходять відображення у працях багатьох вітчизняних та зарубіжних вчених, серед яких Ф. Махлуп [2], Т. Онгоро [3], А. Булатов [4], В. Левківський

---

[5], В. Антоненко [5]. Проте недостатньо висвітленим залишається питання узагальненого підходу до визначення поняття міжнародної економічної інтеграції.

### Мета статті

Метою статті є дослідження основних теоретичних підходів до визначення поняття міжнародної економічної інтеграції та розробка науково обґрунтованого визначення цієї економічної категорії.

### Виклад основного матеріалу дослідження

Різноманітні аспекти інтеграційних процесів потребують більш детального визначення у наш час, однак у науковій літературі не наведено цілком однозначної дефініції поняття «економічна інтеграція». Під останнім (від лат. *integratio* – поповнення, відновлення) в загальному значенні розуміється об'єднання в одне ціле певних окремих частин. Економічна інтеграція – процес інтернаціоналізації господарського життя, зближення, об'єднання економік низки країн [1].

В економіці термін «інтеграція» спершу використовувався у сфері промислових організацій для характеристики методів об'єднання фірм: за допомогою угод, через картелі, концерни чи злиття. Для позначення об'єднання окремих економік у більш великі економічні райони термін «економічна інтеграція» почав використовуватися у 30-40-х роках минулого століття. Як стверджує Ф.Махлуп, перше його використання саме у такому значенні зустрічається у 1933 році у праці Г. Гаедіка і К. Ейема та, незалежно від них, у 1935 році у англомовній версії книги Е. Хекшера «Меркантилізм» [2].

З того моменту термін набуває розповсюдження і застосовується для характеристики майже усіх сфер міжнародних економічних відносин: торгівлі, міжнародних фінансових відносин, руху робочої сили, капіталу і навіть відносин у галузі контролю за забрудненням довкілля чи використання повітряного простору. Пізніше (наприкінці 50-х років минулого століття) термін «міжнародна економічна інтеграція» набуває більш звичного для сучасного розуміння значення і використовується для визначення процесу залучення низки незалежних економік у більшій економічній регіон. На практиці таке трактування стосувалося перш за все спроб урядів об'єднати економіки двох чи кількох країн шляхом ліквідації економічних кордонів, усунення бар'єрів або через використання специфічних форм інтеграції. Найяскравішим прикладом таких процесів у 50-х роках був початок створення інтеграційного об'єднання на території повоєнної Європи [3].

Економічна інтеграція в сучасній науковій літературі розглядається у двох основних аспектах: на мікро- та макрорівні. Економічна інтеграція на мікрорівні, тобто корпоративному рівні, є інтеграцією окремих компаній, які вступають у прямі господарські зв'язки. Особливу роль у такій формі інтеграції відіграють ТНК. Другим видом є економічна інтеграція на макрорівні, тобто на рівні міждержавних угод, коли виникає загальна стратегія економічного та політичного розвитку країн, заснована на спільних правилах переміщення товарів, послуг, капіталу, робочої сили. Однак виникають деякі труднощі, оскільки один термін використовується для позначення двох досить різних понять. Тому, коли мова йде про інтеграцію на рівні підприємств, вважаємо більш доцільним вживати термін «економічна інтеграція», а коли йдеться про макрорівень – «міжнародна економічна інтеграція».

У ході розвитку процесів економічної інтеграції погляди вчених на оцінки інтеграційного механізму поступово змінювалися, що призвело до виокремлення концепцій інтеграційного розвитку. Булатов А. С. називає п'ять основних теорій міжнародної економічної інтеграції: неолібералізм, корпоративізм, структуралізм, неокейнсіанство та дирижистський напрям.

Представники раннього неолібералізму (1950-1960 рр.) трактували поняття повної економічної інтеграції як створення єдиного ринкового простору в масштабі кількох країн. В основі функціонування такого простору лежить вільна конкуренція та дія стихійних ринкових сил. При цьому він не залежить від політики держав та чинних правових актів (державного та міжнародного рівнів). Вважалося, що втручання держави у міжнародні економічні відносини має негативні наслідки, до яких належали інфляція, дисбаланс у міжнародній торгівлі тощо. Однак на практиці у цей період формувалися регіональні міждержавні союзи, на діяльність яких суттєвий вплив здійснювався саме державами (на економічні відносини в тому числі), що було абсолютною протилежністю до теорії неолібералістів [4].

У середині 60-х років виникла теорія корпоративізму, основними представниками якої були американські економісти С.Рольф та Ю.Ростоу. Вони вважали, що інтеграційні процеси та збалансований розвиток економіки відбуваються за рахунок функціонування ТНК (на противагу ринковому механізму та державному регулюванню). Проте на практиці економічна інтеграція здійснюється комплексно, а не лише за рахунок окремих компаній. Державне регулювання та ринкові механізми є не менш важливими компонентами, аніж діяльність міжнародних корпорацій.

Представники структурної школи (Г. Мюрдаль, А. Маршалл, Ф. Пероу) вважали, що вільне функціонування ринкового механізму призводить до диспропорцій у економіці, нерівномірного розвитку та посилення нерівності доходів. Інтеграційні процеси в економіці розглядаються як структурні перетворення у сфері економіки кожної з країн, що інтегруються, в результаті чого виникає

якісно новий інтеграційний простір - більш досконала господарська організація. Центрами концентрації інтеграції, на думку вчених, є великі компанії (ТНК) або галузі промисловості [5]. Такий підхід є певним продовженням і удосконаленням підходу корпоративізму, оскільки концентрація інтеграційних процесів припадає на великі компанії, проте не менш важливим аспектом є структурні зрушення у економіках країн. Згідно з таким підходом, економіка повинна бути чітко регульованою, оскільки вважалося, що ринковий механізм не може забезпечити стабільного розвитку. Але повний контроль має свої недоліки, такі, як: сприятливі умови для виникнення монополій (переважно державні монополії), підвищення ролі бюрократичного апарату, знищення економічних стимулів у суб'єктів економіки, нездатність забезпечити зростання ефективності господарської діяльності тощо.

У 70-х роках поширення набули ідеї неокейнсіанства (найвідоміший представник - Річард Купер). Їх прихильники вважали, що головною метою міжнародного економічного співробітництва є поєднання вигод для міжнародної економічної співпраці від обмежень із забезпеченням максимально допустимого рівня свободи для кожної окремої країни. Тому неокейнсіанці пропонували два основних варіанти розвитку інтеграційних процесів: об'єднання країн з подальшою втратою ними суверенітету і взаємним погодженням економічної політики та інтеграція з максимальним збереженням національної автономії. Але, оскільки, жоден з варіантів не може існувати відокремлено, тому їх оптимальне поєднання повинне визначитися шляхом узгодження внутрішньої та зовнішньої політик країн, що інтегруються. Одним із різновидів неокейнсіанського напряму є дирижизм, представники якого вважали, що функціонування міжнародних інтеграційних структур можливе за умови розробки їх учасниками спільної економічної політики і погодженого соціального законодавства [4]. Неокейнсіанський підхід є найбільш актуальним у наш час, оскільки він розглядає економічну інтеграцію з точки зору ефекту синергії, тобто міжнародна економічна інтеграція має на меті досягнення максимальних вигод від об'єднання економік країн, за умови збереження певного (найбільш оптимального) рівня самостійності кожної з країн-учасниць.

В економічній науці поняття міжнародної економічної інтеграції має кілька значень і серед дослідників досі немає однозначної думки щодо єдиного визначення. З одного боку, вона може розглядатися як процес, у ході якого відбувається поступове спрощення економічних бар'єрів та встановлюються більш тісні економічні зв'язки між країнами. Однак у випадку визначення інтеграції як процесу виникає низка питань: що варто розуміти під станом «повної» інтеграції; як визначити оптимальний рівень інтеграції, який піде на користь країни; де знаходиться межа між оптимальним рівнем інтеграції та достатнім рівнем суверенітету тощо. Визначення інтеграції як процесу передбачає, що його завершенням повинна стати певна стадія, на якій усі перепони між країнами-партнерами будуть ліквідовані. Однак за такого підходу складно ідентифікувати таку стадію, а ще складніше її досягнути [3].

З іншого боку, можна розглядати міжнародну економічну інтеграцію як певний кінцевий стан, результат процесу, тобто ситуацію, коли політичні кордони вже не мають впливу на функціонування економік двох чи кількох країн. У цьому випадку виникає питання, які саме процеси призвели до такого кінцевого стану. Найбільш вдалим, на нашу думку, є підхід, згідно з яким міжнародна економічна інтеграція розглядається як комбінація процесу і кінцевого стану. Роберт Хайн, наприклад, пише, що міжнародна економічна інтеграція в якості стану належить до рівня злиття початково окремих економік, а в якості процесу означає поступове спрощення бар'єрів між країнами. Найбільш влучним є визначення Девіда Хендерсона, який визначає міжнародну економічну інтеграцію як процес, який призводить до того, що економіки стають більш тісно інтегрованими, спостерігається тенденція до зниження економічного значення політичних кордонів. Кінцевий результат, кульмінація, стан завершені інтеграції Хендерсон називає повною економічною інтеграцією [3].

Ще однією проблемою у застосуванні терміну економічної інтеграції є підміна його поняттям глобалізації. Деякі вчені використовують терміни «глобалізація» та «інтеграція» як взаємозамінні або ж пояснюють глобалізацію через розвиток і розширення економічних процесів інтеграції у світовому господарстві. Зокрема, навіть експерти МВФ надають визначення глобалізації як процесу швидкої інтеграції економік по всьому світу через торгівлю, фінанси, обмін технологіями, інформаційні мережі та крос-культурні відносини. У загальному розумінні глобалізація – це сучасна форма міжнародних відносин, яка характеризується поширенням взаємозалежності між країнами в економічній, політичній і культурній сферах практично на всю земну кулю. А поняття інтеграції в економіці – це зближення економік окремих держав. Графічно співвідношення цих понять можна зобразити наступним чином (рис.1).

Найбільш вдалим підходом до визначення глобалізації через поняття інтеграції є такий, який говорить, що глобалізація – це інтеграція у загальносвітовому масштабі [6].

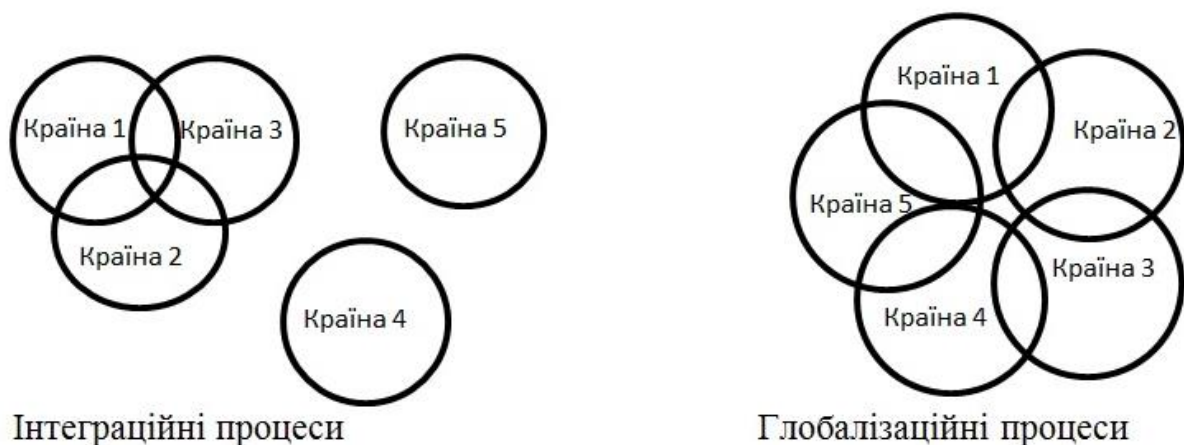

**Рис. 1. Розмежування понять економічної інтеграції та глобалізації\***

\*Розроблено автором

Таким чином, враховуючи усі розглянуті підходи, вважаємо, що міжнародна економічна інтеграція – це процес поступового спрощення бар'єрів та зближення економік країн, що інтегруються, основною метою якого є отримання максимальних вигод від об'єднання, а кінцевим результатом такого об'єднання є стан повної економічної інтеграції, коли політичні кордони більше не мають економічного значення.

#### **Висновки та перспективи подальших розвідок**

Проаналізувавши основні теоретичні аспекти визначення поняття економічної інтеграції, її виникнення та еволюції, можна зробити висновок, що єдиного визначення економічної інтеграції не існує. Підходи до визначення поняття міжнародної економічної інтеграції змінювалися з часом, оскільки еволюціонувала і сама суть інтеграції. У сучасній науковій літературі основною суперечністю у трактуванні поняття міжнародної економічної інтеграції є визначення її як процесу зближення економік чи певного кінцевого стану як результату такого зближення.

Аналіз чинних теоретичних підходів до тлумачення цієї економічної категорії та врахування сучасного стану розвитку інтеграційних процесів надали можливість запропонувати наступне трактування міжнародної економічної інтеграції – це процес об'єднання економік країн, що інтегруються, кінцевим результатом якого є стан повної економічної інтеграції, коли політичні кордони більше не мають економічного значення. Окрім того, для розмежування понять «глобалізація» та «інтеграція» варто зазначити, що глобалізація є більш широким поняттям, яке означає інтеграцію у загальносвітовому масштабі.

#### **Список літератури**

1. Мельничук, О. С. Словник іншомовних слів [Електронний ресурс] / О. С. Мельничук // Українська радянська енциклопедія. – 1985. – Режим доступу до ресурсу: <http://slovopedia.org.ua>.
2. Machlup, F. *History of Thought on Economic Integration*. London: Macmillan, 1977, p. 62
3. Онгоро, Т. Н. Международная экономическая интеграция: эволюция и границы понятия [Електронний ресурс] / Т. Н. Онгоро // Проблемы современной экономики. – N 3 (27). – 2008. – Режим доступу до ресурсу: <http://www.m-economy.ru/art.php?nArtId=2162>.
4. Экономика: учебник / Под ред. доц. А. С. Булатова. – М.: Издательство. БЕК, 1995. – 632 с.
5. Левківський, В. М. Теоретичні засади формування та розвитку міжнародної економічної інтеграції [Електронний ресурс] / В. М. Левківський, В. Г. Антоненко // Науковий вісник Чернігівського державного інституту економіки і управління. Серія 1 : Економіка. – 2012. – Вип. 2. – С. 120-124. – Режим доступу: [http://nbuv.gov.ua/UJRN/NvChdieu\\_2012\\_2\\_20](http://nbuv.gov.ua/UJRN/NvChdieu_2012_2_20).
6. World economic outlook [Електронний ресурс] / International Monetary Fund. – 1997. – Режим доступу до ресурсу: <https://www.imf.org/external/pubs/weomay/chapter1.pdf>.

#### **References**

1. Melnychuk, O. (1985). *The dictionary of foreign words*. Retrieved from: <http://slovopedia.org.ua>.
2. Machlup, F. (1977). *History of Thought on Economic Integration*. London: Macmillan.
3. Ongoro, T. (2008). *International economic integration: the evolution and the concept border*. Retrieved from: <http://www.m-economy.ru>.

- 
4. Bulatov, A. (1995). *Economy*. Moscow: BEK.
  5. Antonenko, V., Levkivsky, V. (2012). *Theoretical fundamentals of international economic integration formation and development*. Retrieved from: <http://nbuv.gov.ua>
  6. International Monetary Fund. (1997). *World economic outlook*. Retrieved from: <https://www.imf.org>.

**Стаття надійшла до редакції 13.05.2016 р.**

**Юрій Іванович ГАЙДА**

доктор сільськогосподарських наук,  
професор кафедри економічної теорії,  
Тернопільський національний економічний університет

**Юлія Романівна НОВАК**

кандидат економічних наук,  
доцент кафедри економічної теорії,  
Тернопільський національний економічний університет  
E-mail: julia-kulyk@mail.ru

**ОСОБЛИВОСТІ ПРОГНОЗУВАННЯ ПОПИТУ НА ГОТЕЛЬНО-ТУРИСТИЧНІ ПОСЛУГИ**

Гайда, Ю. І. Особливості прогнозування попиту на готельно-туристичні послуги [Текст] / Юрій Іванович Гайда, Юлія Романівна Новак // Економічний аналіз : зб. наук. праць / Тернопільський національний економічний університет; редкол.: В. А. Дерій (голов. ред.) та ін. – Тернопіль : Видавничо-поліграфічний центр Тернопільського національного економічного університету «Економічна думка», 2016. – Том 24. – № 1. – С. 22-29. – ISSN 1993-0259.

**Анотація**

*Туризм сьогодні вважається перспективним напрямком соціально-економічного розвитку країни, регіонів, міст. Туристична інфраструктура — одна із найскладніших, оскільки охоплює усі галузі економіки, усі види транспорту, культурні й оздоровчі заклади, спортивні споруди, народні промисли тощо. Попит на готельно-туристичні послуги залежить як від її розвитку, так і від сезонних коливань умов надання туристично-рекреаційних послуг.*

*Для згладжування сезонних коливань попиту на готельно-туристичні послуги запропоновано комплекс заходів щодо прогнозування сезонного попиту, зокрема створення окремого підрозділу з функціями пошуку, аналізу та обробкою комерційної інформації.*

**Ключові слова:** *попит; сезонність; індекс сезонності; одномірний аналіз Фур'є; модель ARIMA; метод експоненціального згладжування.*

**Yurij Ivanovych HAYDA**

Doctor of Sciences (Agricultural Sciences),  
Professor,  
Department of Economic Theory,  
Ternopil National Economic University

**Yuliya Romanivna NOVAK**

PhD in Economics,  
Associate Professor  
Department of Economic Theory,  
Ternopil National Economic University  
E-mail: julia-kulyk@mail.ru

**FEATURES OF DEMAND PREDICTION FOR HOTEL AND TOURIST SERVICES**

**Abstract**

*Tourism today is considered a promising area of social and economic development of countries, regions and cities. Tourist infrastructure is one of the most difficult infrastructures as it embraces all sectors of the economy, all modes of transport, cultural and recreational facilities, sports facilities, crafts and more. Demand for hotel and travel services depends on its development and seasonal fluctuations of the terms of tourist and recreational services.*

*In order to smooth seasonal fluctuations of demand for hotel and travel services it is offered a range of measures to seasonal demand forecasting. For example, it is created a separate unit with functions of search, analysis and processing of business information.*

---

**Keywords:** demand; seasonality; seasonal index; one-dimensional Fourier analysis; model ARIMA; exponential smoothing method.

**JEL classification:** H82, O21

---

### Вступ

Світовий досвід переконує, що туризм — повноправний і надприбутковий компонент економіки, завдяки мінімальним інвестиційним надходженням здатний забезпечувати максимальну віддачу.

За даними Центру туристичної документації ВТО, кожний чотирнадцятий працюючий у світі зайнятий у сфері, що надає послуги, в тому числі й послуги на підприємствах національного та міжнародного туристичного бізнесу. Нині оборот коштів з галузі туризму складає понад два трильйони доларів США. Це приблизно 5 % світових продажів товарів і 15 % послуг, які надаються кожного року. Туристичні адміністрації багатьох держав світового співтовариства повною мірою оцінили важливу роль і значення туризму та проводять усі необхідні заходи щодо його розвитку і вдосконалення.

Необхідною умовою розвитку туризму в Україні є ефективне функціонування готельної індустрії, що приносить близько 60 % усіх доходів від туризму (приблизно 6-8 % ВВП). Туристичні потоки безпосередньо залежать від стану готельного сектору, якості і ціни основних та додаткових готельних послуг. Характерною особливістю попиту на туристично-рекреаційні послуги є його сезонні коливання.

Сезонність готельно-туристичних послуг визначається головним чином місцевими природно-кліматичними умовами та рекреаційними ресурсами загалом, порою року (шкільні та студентські канікули, масові відпустки) та іншими факторами. Сезонні коливання і кліматичні умови країни також впливають на туристський попит. Сезонність попиту залежить і від виду туризму і території його освоєння. Кожна дистинація, тобто географічна територія, яка є привабливою для туристів завдяки наявності унікальних або специфічних туристсько-рекреаційних ресурсів та відповідної інфраструктури, може зовсім по-різному заповнюватися туристами протягом року. У зв'язку з цим попит на туристські послуги в окремому районі, країні, в масштабах всієї планети різний.

Від чинника сезонності особливо страждають курортні готелі, в структурі собівартості послуг яких постійні витрати суттєво перевищують змінні. Сезонні коливання попиту породжують також проблему збереження у складі персоналу кваліфікованих працівників.

Ефективність управління підприємством готельно-туристичного бізнесу суттєво може бути підвищена на основі надійного прогнозування попиту на його послуги і товари. Вивчення основних тенденцій зміни попиту й оцінка його майбутніх перспектив повинні здійснюватися з урахуванням аналізу факторів, що визначають величину попиту.

Українські Карпати характеризуються унікальними природно-кліматичними умовами та наявністю різних видів рекреаційних і туристських ресурсів для розвитку не тільки внутрішнього, а й міжнародного туризму.

Теоретичні положення та прикладні питання розвитку та управління індустрією туризму відбито в працях В. Борисова, О. Давидової, Я. Дубенюк, Н. Кудли, Т. Самонова та інших, а також у працях іноземних дослідників: С. Брігса, А. Булла, П. Джонсона, С. Маркідакіса, Ч. Робінсона та інших. Останні публікації з названих питань дають змогу зробити висновок як про існування позитивних тенденцій, так і про наявність дестабілізуючих чинників сталого розвитку туристичної діяльності в Україні. Однак у зв'язку з тим, що туризм - це динамічна галузь, визначення сезонного попиту на готельно-туристичні послуги на регіональному ринку Українських Карпат потребує постійного відстеження.

### Мета статті

Метою дослідження є аналіз впливу сезонних коливань попиту на готельно-туристичні послуги. Основним завданням є вдосконалення методів і підходів до прогнозування сезонного попиту шляхом ретроспективного дослідження попиту на готельно-туристичні послуги готельного підприємства в Українських Карпатах.

### Виклад основного матеріалу дослідження

Готельний комплекс «Синя Гора» є складовим елементом відомої спортивно-туристичної дистинації «Буковель» в Українських Карпатах. Комплекс розташований у с. Поляниця в гірському лісовому масиві на ВНРМ 920 м біля підніжжя гори Синяк (1664 м) поряд із гірськолижним спуском 1R курорту «Буковель» [3]. Номерний фонд готелю формують 12 кімнат різної місткості та рівня комфортності. У зв'язку з цим встановлено диференційовані ціни за проживання у різних номерах. Найвищий попит на послуги гостинності готелю спостерігається у січні. У наступні місяці заповнюваність номерів монотонно знижується, досягаючи мінімуму у різні роки в травні-червні. Влітку (серпні-вересні) попит досягає нового максимуму, після чого розпочинається осіння рецесія, яка закінчується у грудні. Таким чином, помітною є періодичність (сезонність) попиту на послуги гостинності готелю «Синя Гора».

Статистично наявність у багаторічній динаміці попиту характеру сезонності підтверджується розрахованими індексами сезонності (рис.1) та результатами спектрального одномірного аналізу Фур'є (рис. 2).

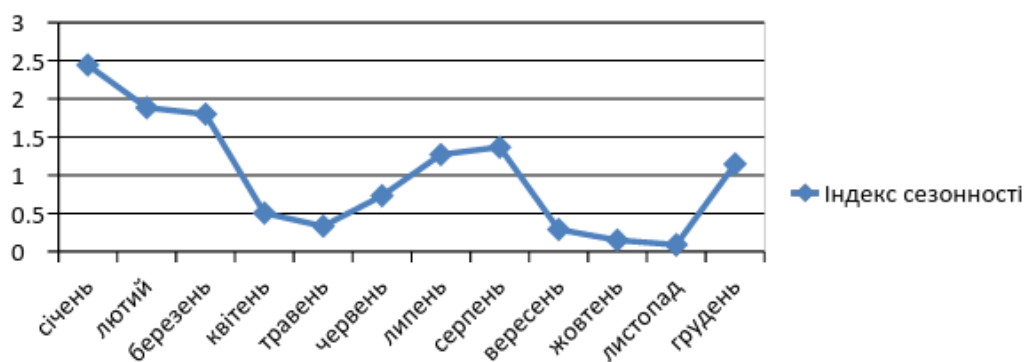

**Рис. 1. Динаміка індексів сезонності попиту на послуги готельно-туристичного комплексу у 2011-2015 рр.**

Два високі піки на періодограмі свідчать про наявність двох регулярних циклів у часовому ряду заповнюваності номерного фонду досліджуваного готелю. Тривалість першого циклу – 6 місяців, а другого – 12 місяців.

Широкий пік (через 30 місяців) ілюструє вияв нерегулярного, нестійкого циклу, який у масиві емпіричних даних характеризується двома максимумами річної заповнюваності номерного фонду у 2013 році (1785 номеро-днів) та 2015 році (1818 номеро-днів).

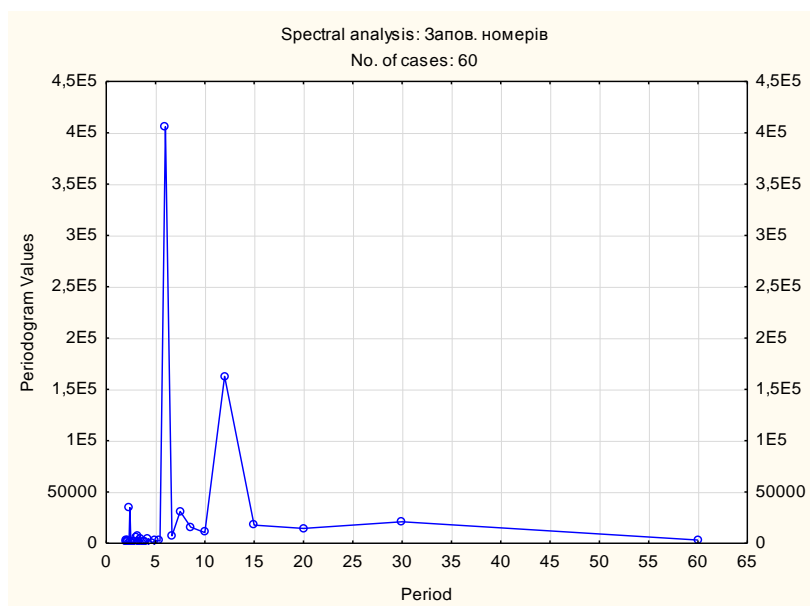

**Рис. 2. Періодограма спектрального (Фур'є) аналізу часового ряду заповнюваності номерів готелю «Синя Гора»**

Для прогнозування попиту на готельно-туристичні послуги готелю «Синя гора» застосовано модель ARIMA.

ARIMA (англ. autoregressive integrated moving average, укр. інтегрована модель авторегресії - ковзного середнього) є моделлю і методологією аналізу часових рядів. У пакеті програм *STATISTICA*, який ми використовували, ARIMA реалізована в методології Бокса і Дженкіна [4]. Унікальною особливістю моделі ARIMA є її здатність аналізувати часові ряди з тривалими періодами сезонності (з лагом до 30) [7] та як стаціонарні, так і нестаціонарні часові ряди [8].

Часові ряди, які використовуються у практиці економіко-математичних досліджень, часто виявляються нестаціонарними.

В аналізі та прогнозуванні нестаціонарних часових рядів часто використовують більш загальну модель  $ARIMA(p,d,q)$ , яку можна трансформувати до авторегресивної моделі  $AR(p)$ , моделі ковзного середнього  $MA(q)$  або моделі  $ARMA(p,q)$ .

Побудова  $ARIMA(p,d,q)$  моделі часового ряду складається з таких етапів [8]:



- визначення загального класу моделей;
- вибір моделі (тобто, значень  $p, d, q$ ) для експериментальної перевірки;
- оцінка параметрів під час експериментальної перевірки моделі (тобто, обчислення параметрів  $\alpha_1, \alpha_2, \dots, \alpha_p; \beta_1, \beta_2, \dots, \beta_q$ );
- діагностика моделі (перевірка того, чи не має досліджуваний часовий ряд властивостей, які суперечать одержаній моделі);
- використання моделі для виконання прогнозу.

У підході Бокса–Дженкінса не передбачено конкретної моделі для прогнозування досліджуваного часового ряду. Задається лише загальний клас моделей, які описують часовий ряд і дають змогу у деякий спосіб виражати поточне значення параметра ряду через його попередні значення. Алгоритм сам обере найбільш оптимальну модель для прогнозу. Для його реалізації використовують ітераційний підхід [8, с. 212].

Перед підбором адекватної моделі проаналізовано показники часового ряду на зіставність і однорідність та стійкість і повноту. Із графіка на рис. 1 видно, що досліджуваний часовий ряд відповідає усім перерахованим вимогам.

На графіку чітко видно вияв сезонної компоненти, тому в модель ARIMA потрібно внести сезонне коригування. Повна мультиплікативна сезонна модель представлена у вигляді ARIMA ( $p, d, q$ ) ( $Ps, Ds, Qs$ ), де  $p$  – порядок авторегресії,  $d$  – порядок різниці,  $q$  – порядок ковзного середнього,  $Ps$  – сезонний параметр авторегресії,  $Ds$  – сезонна різниця,  $Qs$  – сезонний параметр ковзного середнього.

Перед ідентифікацією параметрів моделі потрібно визначити, чи є часовий ряд стаціонарним, чи ні. Провівши аналіз вибіркової автокореляційної (ACF) і часткової автокореляційної (PACF) функцій, графіки яких мають тенденцію до згасання, робимо висновок про стаціонарність часового ряду заповнюваності номерів готелю «Синя Гора» впродовж 2011-2015 рр. Це означає, що ідентифіковано два параметри моделі ARIMA  $d = 0$  і  $Ds = 0$ .

Досвід проведених численних досліджень показує, що більшість часових рядів, які описуються моделлю ARIMA, можуть бути віднесені з достатнім ступенем точності до одного із наступних класів:

- моделі авторегресії з одним параметром:  $p = 1, g = 0$ ;
- моделі авторегресії з двома параметрами:  $p = 2, g = 0$ ;
- моделі ковзного середнього з одним параметром:  $p = 0, g = 1$ ;
- моделі ковзного середнього з двома параметрами:  $p = 0, g = 2$ ;
- моделі авторегресії з одним параметром і ковзного середнього з одним параметром:  $p = 1, g = 1$  [8].

Ідентифікація - це ітераційна процедура, після якої отримують декілька допустимих моделей (табл.1).

**Таблиця 1. Оцінка значущості параметрів моделі ARIMA(2,0,0)(0,0,1)**

Параметр	Значення параметра	Станд. помилка	Асимптот. t (60)	p	Нижня межа 0,95 конф. інтервалу	Верхня межа 0,95 конф. інтервалу
Const.	146,3484	22,18511	6,59669	0,000000	101,9063	190,7905
p(1)	0,7686	0,12648	6,07657	0,000000	0,5152	1,0220
p(2)	-0,3999	0,12619	-3,16906	0,002478	-0,6527	-0,1471
Qs(1)	-0,6385	0,11654	-5,47914	0,000001	-0,8720	-0,4051

**Оцінка значущості параметрів моделі ARIMA(1,0,0)(0,0,1)**

Параметр	Значення параметра	Станд. помилка	Асимптот. t (60)	p	Нижня межа 0,95 конф. інтервалу	Верхня межа 0,95 конф. інтервалу
Const.	160,1303	35,47313	4,51413	0,000032	89,09661	231,1641
p(1)	0,5714	0,12446	4,59073	0,000025	0,32213	0,8206
Qs(1)	-0,6868	0,10889	-6,30762	0,000000	-0,90485	-0,4688

**Оцінка значущості параметрів моделі ARIMA(0,0,1)(1,0,0)**

Параметр	Значення параметра	Станд. помилка	Асимптот. t (60)	p	Нижня межа 0,95 конф. інтервалу	Верхня межа 0,95 конф. інтервалу
Const.	141,4697	28,36115	4,98815	0,000006	84,67748	198,2619
q(1)	-0,5911	0,09450	-6,25531	0,000000	-0,78033	-0,4019
Ps(1)	0,8563	0,11026	7,76641	0,000000	0,63551	1,0771

### Оцінка значущості параметрів моделі ARIMA(0,0,2)(2,0,0)

Параметр	Значення параметра	Станд. помилка	Асимптот. t (60)	p	Нижня межа 0,95 конф. інтервалу	Верхня межа 0,95 конф. інтервалу
Const.	159,9817	34,97150	4,57463	0,000028	89,89729	230,0662
q(1)	-0,7881	0,13110	-6,01125	0,000000	-1,05079	-0,5253
q(2)	-0,3756	0,12556	-2,99181	0,004145	-0,62726	-0,1240
Ps(1)	0,7424	0,17386	4,27004	0,000078	0,39396	1,0908
Ps(2)	0,2233	0,20340	1,09785	0,277055	-0,18432	0,6309

Наступним кроком є вибір із них найбільш адекватної. Такою моделлю для досліджуваного часового ряду виявилася модель ARIMA (0,0,1)(1,0,0).

У табл. 2 наведено параметри моделі та показники, які оцінюють їх значущість. Як бачимо, усі ідентифіковані параметри є високо значущими (p є значно меншим 0,05).

**Таблиця 2. Оцінка значущості параметрів моделі ARIMA(0,0,1)(1,0,0)**

Параметр	Значення параметра	Станд. помилка	Асимптот. t (60)	p	Нижня межа 0,95 конф. інтервалу	Верхня межа 0,95 конф. інтервалу
Const.	141,4697	28,36115	4,98815	0,000006	84,67748	198,2619
q(1)	-0,5911	0,09450	-6,25531	0,000000	-0,78033	-0,4019
Qs(1)	0,8563	0,11026	7,76641	0,000000	0,63551	1,0771

Виведена модель використана для прогнозування загальної наповнюваності номерів готелю «Синя Гора» у наступні 12 місяців. Рис. 3 ілюструє графічно результати прогнозування загальної наповнюваності номерів готельного комплексу у 2016 році. Графік прогнозу побудований у правій частині рисунку разом із межами 90 % рівня конфіденційності.

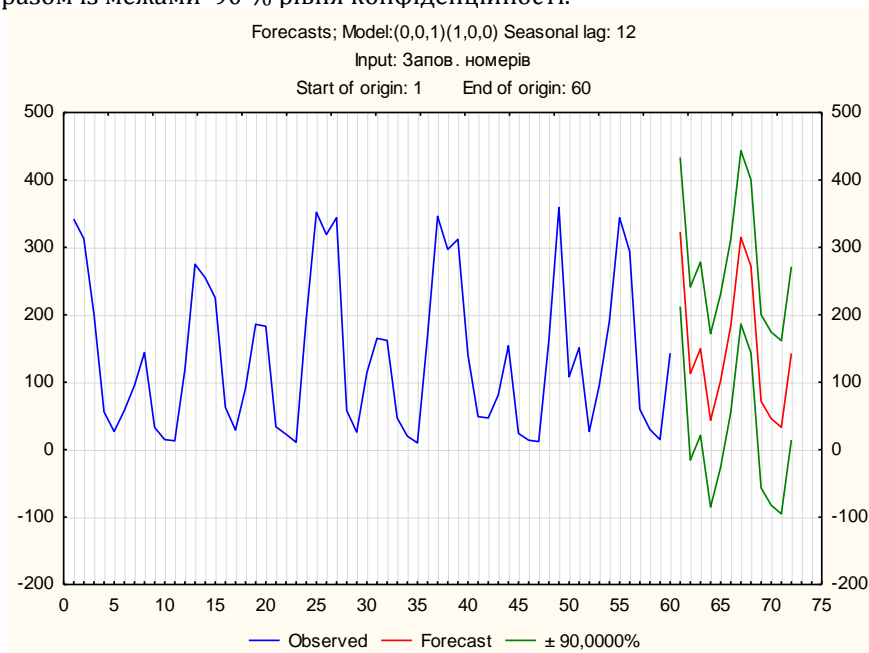

**Рис. 3. Прогнозування попиту на послуги гостинності готелю «Синя Гора» у 2016 р. (періоди 61-73)**

Табл. 3 містить прогнози та їх довірчі інтервали для періоду від січня (№ 61) до грудня (№ 72) 2016 року.

Для аналізу адекватності моделі проведено дослідження залишків, які є різницями між емпіричними значеннями і значеннями, що передбачені за допомогою моделі. Гістограма розподілу залишків добре апроксимується нормальним законом розподілу, а нормальний ймовірнісний графік (точки лежать на прямій лінії або близько до неї) ілюструє наближення густоти розподілу залишків нормальному закону.

Отже, враховуючи ці критерії, можна говорити про достатню адекватність ідентифікованої моделі ARIMA.

**Таблиця 3. Прогнозні значення попиту на послуги гостинності готелю «Синя Гора» у 2016 році**

Місяць	№ періоду	Прогноз	Стандарт-на похибка
січень	61	323	66,1
лютий	62	113	76,8
березень	63	150	76,8
квітень	64	43	76,8
травень	65	103	76,8
червень	66	184	76,8
липень	67	315	76,8
серпень	68	272	76,8
вересень	69	72	76,8
жовтень	70	46	76,8
листопад	71	33	76,8
грудень	72	143	76,8

Застосовано ще один метод прогнозування на основі моделі експоненційного згладжування емпіричного часового ряду, яка реалізована в форматі модуля Time Series Analysis/Forecasting програмного продукту STATISTICA. Оскільки досліджуваному часовому ряду притаманне сезонне коливання, апробовано вісім моделей експоненціального згладжування (адитивні і мультиплікативні, причому кожен підвид - з відсутністю тренду, з лінійним, експоненційним і затухаючим трендом). Можливі параметри згладжування (Alpha, Delta, Gamma, Phi) оптимізовано за критерієм найменшої суми квадратів. Для подальшого аналізу залишено три мультиплікативні моделі (без тренду, з лінійним трендом (модель Вінтерса) та затухаючим трендом) (табл. 4)

**Таблиця 4. Параметри мультиплікативних моделей експоненціального згладжування і їх оцінка**

Тренд	Параметри				Сума квадратів
	$\alpha$	$\delta$	$\gamma$	$\varphi$	
без тренду	0,700	0,100	-	-	102828
експоненціальний	0,600	0,100	0,100	-	113266
затухаючий	0,400	0,100	-	0,200	108039

Як бачимо, три запропоновані моделі за величиною суми квадратів відхилень майже однаково апроксимують емпіричний часовий ряд загальної заповнюваності номерів готелю «Синя Гора». Отримані за цими моделями, а також для зіставлення за моделлю ARIMA, прогнозні дані заповнюваності номерів готелю у 2016 році наведено у табл. 5.

**Таблиця 5. Прогнозні значення попиту на послуги гостинності готелю «Синя Гора» у 2016 році, розраховані різними методами**

Місяць	№ періоду	Моделі			
		ARIMA	мультиплікативна експоненціального згладжування		
			без тренду	Вінтерса	із затуханням
січень	61	323	330	348	319
лютий	62	113	279	284	265
березень	63	150	275	273	262
квітень	64	43	62	60	59
травень	65	103	40	38	38
червень	66	184	88	80	84
липень	67	315	151	133	144
серпень	68	272	166	142	158
вересень	69	72	37	31	35
жовтень	70	46	19	15	18
листопад	71	33	13	10	12
грудень	72	143	162	122	155

Порівняльний аналіз прогнозних рядів свідчить про те, що результати прогнозу, зробленого на основі мультиплікативних моделей експоненціального згладжування, є близькими. Оскільки

---

мультиплікативна модель без тренду характеризується найбільшою адекватністю емпіричним даним (найменшою сумою квадратів відхилень), саме її прогнозний ряд варто використати для порівняння з даними, отриманими за допомогою ARIMA.

Як видно з табл. 5, результати прогнозу за цими моделями є близькими лише для кількох місяців 2016 року – січня, квітня, грудня. Особливо великі розходження спостерігаються для лютого і літніх місяців. Якщо порівняти прогноз за ARIMA із емпіричним рядом, то стає очевидним, що результати цього прогнозу найбільше корелюють із фактичною наповненістю номерного фонду готелю в останньому 2015 році. Сезонні тенденції цього року склалися з огляду на перерозподіл потоку туристів у зв'язку з анексією Криму. У 2016 році повернення звичної структури потоків внутрішніх і зовнішніх туристів, найбільш ймовірно, не відбудеться.

Тому, при плануванні діяльності готельного комплексу «Синя Гора» у 2016 році доцільніше орієнтуватися на прогнозні дані попиту, отримані за допомогою моделі ARIMA.

### **Висновки та перспективи подальших розвідок**

Сезонні коливання попиту негативно впливають на фінансово-господарську діяльність готельного комплексу «Синя Гора». Аналіз динаміки прибутковості підприємства за 2011-2015 рр. свідчить про незадовільні фінансові результати його роботи саме у місяці низького та мертвого сезону. Сезонність попиту перешкоджає ефективному плануванню діяльності готелю, сповільнюють його економічний розвиток. Соціальними наслідками сезонності роботи таких закладів є сезонне (приховане) безробіття, зменшення платежів у бюджети різних рівнів.

Серед стратегічних пріоритетів готельного підприємства особливе місце повинен займати комплекс заходів, спрямованих на нівелювання коливань попиту на його послуги і продукти, зокрема створення окремого підрозділу з функціями пошуку, аналізу та обробкою комерційної інформації.

Серед інструментів, якими можна послуговуватися при аналізі та прогнозуванні економічної діяльності готелю, особливе місце займають моделі аналізу часових рядів. У статистичному пакеті STATISTICA ці методи реалізовані у форматі модуля «Time Series / Forecasting», який окрім апробованих нами моделей ARIMA та експоненціального згладжування, пропонує інші інструменти дослідження економічних явищ: модель інтервенції для ARIMA (для аналізу динаміки попиту з різкими змінами траєкторії), модель класичної сезонної декомпозиції (Census I) та 12-місячної сезонної корекції (XII/Y2k Monthly Seasonal Adjustment – Census II). Останній метод розроблено в Бюро переписів США. Він дозволяє враховувати різну кількість днів у місяцях року та здійснювати коректування аналізу на різні дні тижня. Остання опція є дуже інформативною для точнішого аналізу сезонного попиту на готельно-туристичні послуги, який може коливатися як у межах окремих місяців, так і робочих та вихідних днів тижня.

### **Список літератури**

1. Борисов, В. Г. Прогнозування ємкості та частки ринку товарів та послуг / В. Г. Борисов, О. О. Нехаєнко, О. В. Кірічек // Научно-технический сборник ХНАМГ: «Коммунальное хозяйство городов». – 2008. – № 82. – С. 296-300.
2. Давидова О. Ю. Дослідження факторів, що впливають на туристський попит в Україні / О. Ю. Давидова, І. В. Халіна // Научно-технический сборник ХНАМГ: «Коммунальное хозяйство городов». – 2006. – № 71. – С. 372– 376.
3. Готель Синя Гора в Буковелі [Електронний ресурс] – Режим доступу: <http://hotel-synya-gora.com>.
4. Касян, С. Я. Цінове прогнозування як інструмент маркетингової цінової політики / С. Я. Касян // Вісн. Черкас. ун-ту. — 2009. — № 152. — С. 69–77.
5. Квіта, Г. М. Аналіз сучасних методів економічної кібернетики та їх реалізація в програмних засобах / Г.М. Квіта // Вісник КНУТД. - 2013. - №3. - С.157-161.
6. Кудла, Н. Є. Менеджмент туристичного підприємства: підручник / Н. Є. Кудла. – К.: Знання, 2012. – 343с.
7. Тринько, Р. І. Туризм як фактор соціально-економічного відродження / Р. І. Тринько, Я. В. Григор'єва // Науковий вісник НЛТУ України. – 2012. – Вип. 22.8. – С. 54–63.
8. Фігун, Н. В. Методи прогнозування попиту на замінні частини / Н. В. Фігун // Вісник Хмельницького національного університету. – 2010. – № 6. – том 4. – С.135–145.
9. Chodak, G. Genetic algorithms in seasonal demand forecasting / G. Chodak, W. Kwaśnicki // MPRA Paper No. 34099, posted 14. October 2011 [Електронний ресурс] – Режим доступу: <http://mpra.ub.uni-muenchen.de/34099>.
10. World Tourism Organization UNWTO [Електронний ресурс]. - Режим доступу: <http://www2.unwto.org/content/why-tourism>.<http://www2.unwto.org/content/why-tourism><http://www2.unwto.org/content/why-tourism><http://www2.unwto.org/content/why-tourism>

---

## References

1. Borysomandrav, V. H., Nekhayenko O. O., Kirichek O. V. (2008). Prohnozuvannya yemkosti ta chastky rynku tovariv ta posluh. *Kommunal'noe khozyaystvo horodov*, 82, 296-300.
2. Davydova, O. Yu. & Khalina, I. V. (2006). Doslidzhennya faktoriv, shcho vplyvayut' na turyst-s'kyy popyt v Ukraini. *Kommunal'noe khozyaystvo horodov*, 71, 372– 376.
3. *Hotel' Synya Hora v Bukoveli* (2016). Retrieved from: <http://hotel-synya-gora.com>.
4. Kasyan, S. Ya. (2009). Tsinove prohnozuvannya yak instrument marketynhovoyi tsinovoyi polityky. *Visn. Cherkas. un-tu*, 152, 69–77.
5. Kvita, H. M. (2013). Analiz suchasnykh metodiv ekonomichnoyi kibernetiky ta yikh realizatsiya v prohramnykh zasobakh. *Visnyk KNUTD*, 3, 157-161.
6. Kudla, N. Ye. (2012). *Menedzhment turystychnoho pidpryyemstva*. Kyiv: Znannya.
7. Tryn'ko, R. I. & Hryhor"yeva, Ya. V. (2012). Turyzm yak faktor sotsial'no-ekonomichnoho vidrozhennya. *Naukovyy visnyk NLTU Ukrainy*, 22.8, 54–63.
8. Fihun, N. V. (2010). Metody prohnozuvannya popytu na zaminni chastyny. *Visnyk Khmel'nyts'koho natsional'noho universytetu*, 6(4),135–145.
9. Chodak, G. & Kwaśnicki, W. (2011). Genetic algorithms in seasonal demand forecasting. *MPRA Paper*, 34099. Retrieved from: <http://mpa.ub.uni-muenchen.de/34099>.
10. *World Tourism Organizazation UNWTO*. (2016). Retrieved from: <http://www2.unwto.org/content/why-tourism>.

**Стаття надійшла до редакції 01.06.2016 р.**

**Леонід Борисович ДОЛІНСЬКИЙ**

кандидат економічних наук, доцент,  
викладач кафедри економіко-математичного моделювання,  
Київський національний економічний університет імені Вадима Гетьмана  
E-mail: dolinsky@rurik.com.ua

**Оксана Сергіївна РИБАЧОК**

аспірантка,  
Київський національний економічний університет імені Вадима Гетьмана  
E-mail: pancren@mail.ru

**КОРЕЛЯЦІЙНО-РЕГРЕСІЙНИЙ АНАЛІЗ ІНВЕСТИЦІЙНОЇ ПРИВАБЛИВОСТІ АПК**

Долінський, Л. Б. Кореляційно-регресійний аналіз інвестиційної привабливості АПК [Текст] / Леонід Борисович Долінський, Оксана Сергіївна Рибачок // Економічний аналіз : зб. наук. праць / Тернопільський національний економічний університет; редкол.: В. А. Дерій (голов. ред.) та ін. – Тернопіль : Видавничо-поліграфічний центр Тернопільського національного економічного університету «Економічна думка», 2016. – Том 24. – № 1. – С. 30-37. – ISSN 1993-0259.

**Анотація**

**Вступ.** На сучасному етапі стратегічно важливим завданням для економіки України є розвиток її аграрно-промислового комплексу (АПК). Саме аграрний сектор покликаний стати рушійною силою для відродження економіки, підвищення ефективності інвестиційно-інноваційної, економічної та соціальної діяльності нашої держави.

**Мета.** Визначення головних чинників, які впливають на обсяги капітальних інвестицій в АПК, за допомогою кореляційного аналізу. Також необхідно висвітлити негативні та позитивні фактори впливу на інвестиційну привабливість АПК України та перевірити значущість обраних чинників впливу за допомогою регресійного аналізу.

**Метод (методологія).** У статті застосовано кореляційно-регресійний аналіз, лінійну регресію.

**Результати.** Проведено кореляційно-регресійний аналіз, у першому випадку між обсягами капітальних інвестицій в АПК та макроекономічними показниками, а саме: індексом інфляції, обліковою ставкою НБУ та курсом валют. Задані макроекономічні показники мають нещільний зв'язок з обсягами капітальних інвестицій. У другому випадку розраховувався вплив обсягу експорту, рентабельність продукції, індекс цін реалізації, індекс обсягу сільськогосподарського виробництва та ВВП галузі на обсяг капітальних інвестицій. Найбільший вплив здійснює ВВП галузі, коефіцієнт кореляції якого становить 0,82. Коефіцієнти кореляції рентабельності продукції становить 0,5, обсягу експорту – 0,69. Тобто найбільший вплив на обсяги капіталовкладень в АПК мають внутрішньогалузеві фактори. Було отримано наступне емпіричне рівняння простої лінійної регресії. Обсяги капітальних інвестицій в агропромисловий сектор будуть збільшуватись, якщо галузь буде рентабельна та перспективна, тобто буде приносити прибутки.

**Ключові слова:** кореляційний аналіз; капітальні інвестиції в агропромисловий комплекс; фактори впливу; лінійна регресія; інвестиційна привабливість; інвестиційний клімат.

---

## Leonid Borysovych DOLINSKYI

PhD in Economics,  
Associate Professor,  
Lecturer,  
Department of Economics and Mathematical Modeling,  
Kyiv National Economic University named after Vadym Hetman  
E-mail: dolinsky@rurik.com.ua

## Oksana Serhiyivna RYBACHOK

PhD Student,  
Kyiv National Economic University named after Vadym Hetman  
E-mail: pancren@mail.ru

### CORRELATION AND REGRESSION ANALYSIS OF INVESTMENT ATTRACTIVENESS OF AIC

#### Abstract

**Introduction.** At the modern stage, strategically important task for Ukraine's economy is to develop its agro-industrial complex. The agricultural sector has to become a driving force for economic recovery, improvement of the efficiency of investment and innovation, economic and social activities of our country.

**Purpose.** The aim of the article is to identify the major factors that affect the volume of capital investments in agriculture. It should be done with the help of correlation analysis. It is also necessary to highlight the negative and positive factors of impact on investment appeal of Ukraine's agro-industrial complex and verify significance of the chosen impact factors by means of regression analysis.

**Method (methodology).** In this article we have used the correlation and regression analysis, linear regression.

**Results.** Correlation analysis has been carried out. In the first case it has been applied between amount of agriculture capital investment and macroeconomic criteria, namely: inflation indices, NBU discount rate and exchange rate. The gained correlation coefficients are rather low, being in the range from 0.31 to 0.39. One can state that the given macroeconomic indicators do not have close connection with capital investment amount. In the second case it has been calculated the impact of volume of export, products profitability, sell price index, agricultural production amount index and GDP of the agricultural sector on amount of capital investment.

The obtained correlation coefficients are in the range from 0.2 to 0.82. GDP of the sector has the biggest impact, its correlation coefficient being 0.82. Correlation coefficient of products profitability is 0.5, correlation coefficient of export amount is 0.69. So, it is possible to state that intra-sector factors have the biggest effect on capital investment in agriculture. The following empiric equation of simple linear regression was obtained, where dependent variable is amount of capital investment in agriculture, independent factor is GDP of agro-industrial complex. The generated model has the following equation: Capital investment amount = 0.08 \* GDP of agro-industrial complex - 387,792. Amount of capital investment in agro-industrial complex will grow, if this sector is profitable and advanced.

**Keywords:** correlation analysis; capital investment in agriculture; impact factors; linear regression; investment attractiveness; investment climate.

**JEL classification:** H82, O21

---

#### Вступ

На сучасному етапі стратегічно важливим завданням для економіки України є розвиток її аграрно-промислового комплексу (АПК). Саме аграрний сектор покликаний стати рушійною силою для відродження економіки, підвищення ефективності інвестиційно-інноваційної, економічної та соціальної діяльності нашої держави. Незадовільний стан матеріально-технічної бази сільськогосподарських підприємств у частині основних засобів вимагає значних капітальних інвестицій у цій галузі.

Капітальні вкладення – це витрати на створення нових, а також розширення, реконструкцію і модернізацію наявних основних фондів підприємства. За рахунок капітальних вкладень проводиться як відновлення списаних, що стали непридатними, основних фондів, так і придбання додаткових засобів праці, необхідних для розширеного відтворення.

Проблематику інвестиційної привабливості підприємств агропромислового комплексу відображено в працях вітчизняних та зарубіжних економістів, серед яких Асаул А. Н., Денисова І. В., Ковальов В. В., Лукінов І. І., Рибалко С. В., Топіха В. І., Юрчишин В. В. Проте тривалий процес реформування АПК вимагає подальших досліджень у цьому науковому напрямку.

## Мета статті

Мета статті – висвітлити негативні та позитивні фактори впливу на інвестиційну привабливість АПК України; визначити головні чинники, які впливають на обсяги капітальних інвестицій в АПК за допомогою кореляційного аналізу; перевірити значущість обраних чинників впливу за допомогою регресійного аналізу.

## Виклад основного матеріалу дослідження

Інвестиційний клімат – це узагальнена характеристика сукупності соціальних, економічних, організаційних, правових, політичних, соціокультурних передумов, що визначають привабливість держави для інвестування. Інвестиційний клімат характеризується високою мінливістю і постійно змінюється в кращий або гірший бік під впливом великої сукупності різноманітних чинників. У зв'язку з цим необхідне постійне проведення моніторингу інвестиційного клімату держави.

Обсяги капітальних інвестицій в АПК показують, наскільки галузь приваблива для інвесторів, держави та самих власників аграрних підприємств.

Український аграрний сектор економіки має цілу низку притаманних йому позитивних та негативних чинників, що впливають на інвестиційну привабливість АПК. Ключові з них (на нашу думку) наведено в табл. 1.

**Таблиця 1. Ключові чинники впливу на інвестиційну привабливість АПК**

Позитивні фактори	Негативні фактори
- сприятливі кліматичні умови для ведення сільського господарства	- системні труднощі ведення бізнесу, пов'язані з недосконалістю та мінливістю нормативно-правової бази, надмірною зарегульованістю галузі, високим рівнем корупції та тиском на бізнес з боку представників усіх гілок влади
- 7,8 млн га чорноземів, що становить 8,7 % від світових площ чорноземів	- невизначеність статусу українських земель, що спричиняє низьку ефективність їхнього використання
- особливий режим оподаткування аграрних підприємств, зокрема нульова відсоткова ставка ПДВ	- нестабільність податкової та митної політики стосовно АПК
- експортноорієнтована галузь, підприємства АПК мають надходження більш стабільної ВКВ	- високий рівень інфляції та нестабільний курс національної валюти спричиняють уведення валютних обмежень для експортерів у межах країни; - наявність квот на експорт певних видів продукції та неспроможність держави відстоювати права вітчизняних підприємств у світі
- вдале географічне розташування на перетині торговельних потоків між Азією, Близьким Сходом та Західною Європою	- перманентна політична криза, військові дії на сході України, анексія території Автономної Республіки Крим
- високий потенціал підвищення врожайності, за умови використання передових технологій обробки землі і вирощування культур	- фінансова криза, недостатня ємність фінансового ринку, що спричиняє нестачу фінансових ресурсів для задоволення попиту на капітальні інвестиції в АПК

Таким чином, можна побачити, що обсяги капітальних інвестицій в АПК залежатимуть від великої кількості чинників, більшість з яких важко оцінити у кількісному вимірі. Водночас майже всі перелічені в табл. 1 чинники опосередковано знаходять своє відображення у ключових макроекономічних показниках країни.

Наприклад, дослідник Гунько В. І. у статті [1, с. 86] серед економічних факторів, які впливають на обсяги капітальних інвестицій в агропромисловий комплекс, виокремлює такі, як: індекс інфляції, облікова ставка НБУ, курс національної валюти, рентабельність сільськогосподарського виробництва, індекс цін та ймовірні обсяги виробництва продукції.

Погоджуючись з вищевказаним автором, зауважимо, що всі ці економічні фактори впливу можна умовно поділити на макроекономічні (системні) чинники, які впливають на всі галузі економіки країни, та галузеві (специфічні) чинники, що стосуються лише АПК.

Тому, на наш погляд, має сенс дослідити взаємозалежність між обсягом капітальних інвестицій в АПК та такими макроекономічними індикаторами, як: індекс інфляції, облікова ставка НБУ, курс національної валюти.



---

Також, на нашу думку, доцільно проаналізувати взаємозв'язок між обсягом капітальних інвестицій в АПК та такими економічними галузевими показниками, як: рентабельність с/г виробництва, індекс обсягу с/г виробництва, індекс цін реалізації продукції с/г виробництва, обсяги експорту с/г продукції, ВВП аграрної галузі.

Зрозуміло, що між усіма вказаними показниками не існує функціональної математичної залежності, однак за наявності відповідних статистичних даних можна висунути гіпотезу про наявність між цими чинниками кореляційно-регресійного зв'язку.

У науково-практичних економічних дослідженнях розрізняють два основних види зв'язку: функціональний (детермінований) і кореляційний (стохастичний).

При функціональній залежності у явищ проявляються динамічні закономірності, жорстка механічна причинність, яка виражається у вигляді математичного рівняння.

Зв'язок, при якому кожному значенню аргументу відповідає декілька значень функції, а між аргументом і функцією не можна встановити чіткої залежності, називається кореляційним. Він описується за допомогою економетричних регресійних моделей, які дозволяють кількісно охарактеризувати наявні закономірності соціально-економічних процесів і явищ [2, с. 17]. Зауважимо, що регресійна модель є однобічною стохастичною залежністю однієї випадкової змінної (залежної змінної) від однієї або декількох інших випадкових змінних (незалежних змінних).

Оскільки нашою метою є дослідження впливу різних макроекономічних та галузевих факторів на капітальні інвестиції в АПК, то при проведенні кореляційно-регресійного аналізу саме обсяги цих інвестицій вважатимемо результуючою ознакою (залежною змінною), а всі інші чинники вважатимемо пояснювальними ознаками (незалежними змінними).

Базисом кореляційно-регресійного аналізу є оцінювання парних коефіцієнтів кореляції між залежною та незалежними змінними. Ці коефіцієнти показуватимуть щільність взаємозв'язку між економічними показниками, що досліджуються. Таким чином, обчислення коефіцієнтів кореляції дозволить визначити ступінь впливу ключових макроекономічних та галузевих факторів на обсяги капітальних інвестицій в АПК.

Для проведення кореляційно-регресійного аналізу необхідно сформувати вибірку статистичних даних. Візьмемо офіційні дані Держкомстату [3] у річному вимірі. Вибір лише річних показників є виправданим, оскільки агропромисловий комплекс – це така галузь, де обіг коштів становить один рік, отже, й такі важливі показники, як, наприклад, рентабельність сільськогосподарського виробництва, розраховується за рік.

Для аналізу була взята вибірка даних за 12 років, з 2002 по 2013 рр. Зрозуміло, що більш віддалені в часі є статистичні дані, то меншим є їх вплив на сучасний стан економічної системи. Однак точність кореляційно-регресійного аналізу підвищується зі збільшенням обсягу вибірки. Часовий ряд у 12 років є невеликим, тому було прийнято рішення залишити дані за всі ці роки.

Також на момент проведення дослідження були вже доступні офіційні статистичні дані за 2014 рік, однак вони були подані без урахування тимчасово окупованої території Автономної Республіки Крим і м. Севастополя та частини зони проведення антитерористичної операції на сході країни. Оскільки передумовою якісного проведення кореляційно-регресійного аналізу є формування коректної висхідної статистичної вибірки, виходячи з принципу гомогенності (однорідності) інформації, було прийнято рішення поки що не враховувати дані за 2014 рік у обчисленнях.

Крім того, оскільки абсолютні показники, які Держкомстат подає у національній валюті, на нашу думку, не відображають реальної картини капіталовкладень в агропромисловий сектор, тому ці значення переведено в долари США за середньозваженим курсом валют поточного року.

Спочатку проведемо кореляційний аналіз ключових макроекономічних показників, що мають вплив на обсяги капітальних інвестицій в АПК (табл. 2).

Сформувавши статистичну вибірку, за допомогою програмного пакету статистичного аналізу *STATISTICA* побудуємо відповідну кореляційну матрицю [4, с. 5], наведену у табл. 3.

Основне завдання кореляційного аналізу – визначення зв'язку між випадковими змінними і оцінювання його інтенсивності та напряму [5, с. 56]. Отже, відповідні коефіцієнти кореляції показують щільність зв'язку між ознаками.

Наведені у табл. 3 абсолютні значення коефіцієнтів кореляції перевищують 0,3, що говорить про помірний прямий взаємозв'язок між обсягами капітальних інвестицій та обраними ключовими макроекономічними чинниками. Можна стверджувати, що залежність безумовно існує, але вона не є щільною. Вплив цих макроекономічних показників на АПК є не вищим, ніж їх вплив на інші галузі.

У подальших дослідженнях з цієї проблематики можна було дослідити питання мультиколінеарності незалежних змінних, яка в нашому випадку може давати суттєву похибку у розрахунках. Зокрема, такі обрані макроекономічні показники, як: індекс інфляції та облікова ставка, не є абсолютно незалежними, як того вимагає кореляційно-регресійний аналіз. Оскільки у сучасних реаліях корегування рівня облікової ставки НБУ є одним з механізмів регулювання темпів інфляції.

Для кореляційного аналізу впливу на обсяги капітальних інвестицій ключових галузевих показників було сформовано відповідну статистичну вибірку (табл. 4).

**Таблиця 2. Макроекономічні чинники впливу на капітальні інвестиції в АПК**

Рік	Капітальні інвестиції в АПК, млн дол. США	Індекс інфляції	Облікова ставка, %	Курс валют, USD/UAH
2002	362,8239	99,4	7	5,32
2003	401,7096	108,2	7	5,33
2004	636,652	112,3	9	5,31
2005	979,6303	110,3	9,5	5,12
2006	1447,35	111,6	8,5	5,05
2007	1884,984	116,6	8,4	5,05
2008	3211,05	122,3	12	5,26
2009	1204,33	112,3	10,3	7,79
2010	1542,35	109,1	7,8	7,93
2011	2284,25	104,6	7,8	7,96
2012	2009,11	99,8	7,6	7,99
2013	2068,45	100,5	6,5	7,99

**Таблиця 3. Кореляційна матриця залежності обсягів капітальних інвестицій та індексу інфляції, облікової ставки, курсу валют**

	Індекс інфляції	Облікова ставка	Курс валют
Обсяги капітальних інвестицій	0,31	0,39	0,32

**Таблиця 4. Галузеві чинники впливу на капітальні інвестиції в АПК**

Рік	Капітальні інвестиції в АПК, млн дол. США	Експорт АПК, млн дол. США	ВВП АПК у ринкових цінах, млн дол. США	Рентабельність сільсько-господарського виробництва, %	Індекс обсягу сільсько-господарського виробництва, % до попереднього року	Індекс цін реалізації продукції сільськогосподарського виробництва, % до попереднього року
2002	362,8239	2046,739	12575,56	4,9	101,2	87,4
2003	401,7096	1827,976	12495,68	12,6	89	120,6
2004	636,652	2332,035	16236,53	8,1	119,7	105,7
2005	979,6303	3015,328	18656,25	6,8	100,1	108,1
2006	1447,35	3319,006	19634,46	2,8	102,5	102,4
2007	1884,984	4191,494	22580,4	15,6	93,5	138
2008	3211,05	8306,532	29887,45	13,4	117,1	110,3
2009	1204,33	7426,885	20434,79	13,8	98,2	106,4
2010	1542,35	7365,027	24639,34	21,1	98,5	130
2011	2284,25	9864,97	32830,53	27	119,9	113,6
2012	2009,11	14386,68	33790,11	20,5	95,5	106,8
2013	2068,45	13467,18	39492,62	11,2	113,3	97,1

Оскільки результуюча ознака кореляційного дослідження в нас не змінилася, перші два стовпчики у табл. 2 та табл. 4 збігатимуться.

Обсяги експорту АПК у табл. 4 були сформовані шляхом акумулювання даних з товарної структури зовнішньої торгівлі країни по напрямках: живі тварини, товари тваринного походження, продукти рослинного походження, жири та олії тваринного або рослинного походження.

На основі наведених у табл. 4 даних за допомогою програмного комплексу *STATISTICA* побудуємо відповідну кореляційну матрицю, наведену в табл. 5.

**Таблиця 5. Кореляційна матриця залежності обсягів капітальних інвестицій та експорту, ВВП, рентабельності, індексу обсягу с/г виробництва, індексу цін реалізації с/г продукції**

	Експорт АПК	ВВП АПК у ринкових цінах	Рентабель-ність	Індекс обсягу с/г виробництва	Індекс цін реалізації продукції с/г виробництва
Обсяги капітальних інвестицій	0,69	0,82	0,5	0,42	0,2

Поміж наведених у табл. 5 значень парних коефіцієнтів кореляції всі, окрім останнього, є суттєвими. Тобто лише такий економічний показник, як індекс цін реалізації с/г продукції, не має суттєвого впливу на обсяги капітальних інвестицій, й ним можна знехтувати у подальших дослідженнях. На нашу думку, незначний вплив цього показника пояснюється специфікою аграрної галузі, де ціна реалізації с/г продукції є другорядною порівняно з обсягами її виробництва. Також коливання цін частково згладжує конвертація усіх висхідних даних у доларовий еквівалент.

Важливість усіх інших галузевих показників, що підтверджується їх коефіцієнтами кореляції з обсягами капітальних інвестицій, є цілком логічною та зрозумілою.

Зокрема, капітальні інвестиції будуть вкладатись у таку галузь, яка буде приносити прибутки, тому одним із ключових внутрішніх факторів галузі АПК, які впливають на обсяги інвестицій, є рентабельність сільськогосподарського виробництва. Рентабельність продукції характеризує вигідність виробництва товарів, які випускаються або реалізуються підприємством. Таким чином, рентабельність характеризує ефективність роботи та дає уявлення про спроможність нарощення капіталу.

Суттєвий взаємозв'язок обсягів виробництва та обсягів капітальних інвестицій пояснюється специфікою галузі. Наприклад, оскільки обсяг орних земель у країні є обмежений, то для збільшення обсягів виробництва потрібно підвищувати урожайність сільськогосподарських культур, а цей процес потребує новітніх технологій та інвестицій.

Обсяги капітальних інвестицій в агропромислові підприємства України формуються з декількох основних джерел: прямих інвестицій інвесторів, державних інвестицій та за рахунок реінвестування прибутків самих підприємств.

У сучасних умовах реалізація негативних чинників впливу на інвестиційну привабливість АПК, описаних в табл. 1, призвела до того, що аграрні підприємства мають капітальні інвестиції насамперед за рахунок реінвестування власного прибутку.

Валові прибутки підприємств отримуються під час продажу виробленої продукції на внутрішньому ринку країни, за національну валюту та на зовнішніх ринках за вільноконвертовану валюту.

З таблиці 5 видно, що найбільша щільність зв'язку спостерігається між обсягами капітальних інвестицій та валовим внутрішнім продуктом підприємств агропромислового комплексу (коефіцієнт кореляції становить 0,82). Коефіцієнт кореляції між капітальними інвестиціями та обсягом експорту продукції АПК становить 0,69. Це говорить, що частка реалізації продукції за кордон висока, але найбільший вплив все ж таки має валове виробництво продукції АПК, що генерує доходи від продажу с/г продукції як на внутрішньому, так і на зовнішньому ринках.

Визначивши фактор, який має найбільший вплив на обсяги капітальних інвестицій, проведемо щодо нього регресійний аналіз.

Методи регресійного аналізу дають змогу оцінити щільність зв'язку між ознаками та оформити уявлення про вид цього зв'язку у вигляді рівняння, що описує залежність між середнім значенням однієї залежної ознаки та значеннями незалежних факторів, вплив яких на залежну ознаку намагаються оцінити.

Використовуючи програму *STATISTICA*, ми побудували просту лінійну регресію, де залежна змінна – це обсяг капітальних інвестицій в агропромисловий комплекс та незалежна змінна – це частина валового внутрішнього продукту, що стосується агропромислового комплексу.

Було отримано наступне емпіричне рівняння простої лінійної регресії:

$$\text{Обсяг капітальних інвестицій} = 0,08 * \text{ВВП АПК} - 387,792$$

Якість цієї економетричної моделі визначається відповідними показниками, зокрема: коефіцієнтом детермінації, критеріями Фішера та Ст'юдента.

Коефіцієнт детермінації:  $R^2 = 0,67$ , говорить про те, що на 67 % значення результуючої ознаки (обсяги капітальних інвестицій) визначається саме значеннями цієї пояснювальної змінної (ВВП АПК), а на 33 % визначається іншими показниками. Враховуючи велику кількість чинників, які впливають на інвестиційну привабливість АПК (див. табл. 1), отриманий результат вважаємо досить значимим. Загалом обчислене значення коефіцієнта детермінації говорить, що дійсно було виявлено один з головних чинників впливу на обсяги капітальних інвестицій в АПК.

Розрахункове значення критерію Фішера:  $F_{\text{розрах}} = 21,02$ . Відповідне табличне значення  $F_{\text{табл}} = 4,96$ . Оскільки розрахункове значення критерію Фішера перевищує табличне, то модель є адекватною.

Розрахункове значення критерію Ст'юдента:  $t_{\text{розрах}} = 4,584$ . Відповідне табличне значення  $t_{\text{табл}} = 0,823$ . Оскільки розрахункове значення критерію Ст'юдента перевищує табличне, то це означає, що коефіцієнт регресії є статистично значущим.

Для достовірності аналізу потрібно перевірити точність побудованої моделі за допомогою аналізу залишків (рис. 1).

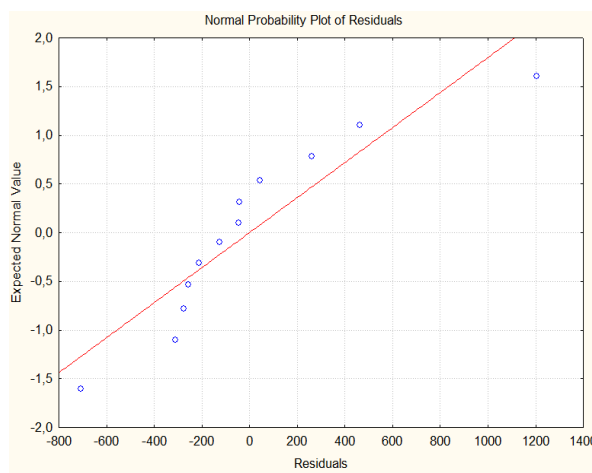

**Рис. 1. Графік спостережених змінних залишків**

На рис. 1 видно, що розкид значень невеликий і можна говорити про точність отриманої моделі.

Обсяги капітальних інвестицій в агропромисловий сектор будуть збільшуватись, якщо галузь буде рентабельна та перспективна, тобто буде приносити прибутки. Нині галузь АПК України тільки розвивається і потребує великих інвестицій, щоб досягнути рівня іноземних агропідприємств. Агропромисловий комплекс нашої країни в майбутньому може займати позиції лідера в експорті аграрної продукції та стати конкурентом для таких країн, як США, Канада та інші.

### **Висновки та перспективи подальших розвідок**

На основі проведеного кореляційного аналізу було доведено, що достатній вплив на обсяг капітальних інвестицій в агропромисловий сектор мають наступні макроекономічні чинники: індекс інфляції, облікова ставка, валютний курс. Водночас вплив цих макроекономічних показників на АПК є не вищим, ніж їх вплив на інші галузі.

Також проведений кореляційний аналіз показав, що значний вплив на обсяг капітальних інвестицій в АПК мають такі галузеві чинники, як обсяги експорту та ВВП АПК, рентабельність, обсяги с/г виробництва.

Коефіцієнт кореляції між обсягом капітальних інвестицій та часткою валового внутрішнього продукту галузі АПК становить 0,67, це свідчить про щільний зв'язок між даними. ВВП галузі АПК є основним джерелом капітальних інвестицій, позаяк прямі іноземні інвестиції в галузь суттєво зменшились у зв'язку з політичною та економічною нестабільністю країни.

Висхідна статистична вибірка представлена річними даними за 2002-2013 рр. Вибір лише річних даних обумовлений тим, що повний цикл виробництва сільськогосподарської продукції становить один рік. Надалі вибірку даних потрібно доповнити поточним роком, що може змінити результати дослідження у зв'язку з нестабільною ситуацією в країні та відображенням цих процесів в економіці країни.

Загалом при розгляді основних негативних та позитивних факторів інвестиційної привабливості агропромислового комплексу було встановлено, що: вдале географічне розташування країни, помірний клімат, наявність великої кількості чорноземів та великий потенціал підвищення врожайності сільськогосподарських культур – це базові позитивні чинники, розвинувши та використавши які, а також усунувши низку недоліків, а саме – недосконалу законодавчу базу, високий рівень інфляції,

---

військові дії в країні та невизначеність статусу українських земель, Україна може стати одним із світових лідерів по виробництву сільськогосподарської продукції.

### **Список літератури**

1. Гунько, В. І. Фактори та показники формування інвестиційної привабливості підприємств / В. І. Гунько *Financial space*. – 2013. – № 1. – С. 85-88.
2. Наконечний, С. І. Економетрія: підручник / С. І. Наконечний, Т. О. Терещенко, Т. П. Романюк. – К.: КНЕУ, 2004. – 520 с.
3. Офіційний сайт Держкомстату. – Режим доступу: [www.ukrstat.gov.ua](http://www.ukrstat.gov.ua).
4. Боровиков, В. П. Популярне введення в сучасний аналіз даних в системі STATISTICA: навч. посіб. для вузів / В. П. Боровиков. – М.: Гаряча лінія – Телеком, 2013. – 288 с.
5. Руденко, В. М. Математична статистика: навч. посіб. / В. М. Руденко. – К.: Центр учбової літератури, 2012. – 304 с.

### **References**

1. Hunko I. V. (2013). Factors and indicators of forming enterprises' investment attractiveness. *Financial space*, 1, 85-88.
2. Nakonechny I. S., Tereshchenko A. T., Romaniuk P. T. (2004). *Econometrics*. Kyiv: KNEU.
3. Official site of the State Statistics Committee Ukraine. (2016). Retrieved from: [www.ukrstat.gov.ua](http://www.ukrstat.gov.ua).
4. Borovykov, P. V. (2013). *Popular introduction to modern data analysis system STATISTICA*. Moscow: Hotline – Telecom.
5. Rudenko, N. V. (2012). *Mathematical statistics*. Kyiv: Centre of scientific literature.

**Стаття надійшла до редакції 13.06.2016 р.**

**Маріанна Василівна КІЧУРЧАК**

кандидат економічних наук, доцент,  
доцент кафедри економіки України,  
Львівський національний університет імені Івана Франка  
E-mail: Marianna\_Kichurchak@ukr.net

**КОНЦЕПТУАЛІЗАЦІЯ ПЕРСПЕКТИВ РОЗВИТКУ ВИРОБНИЦТВА СУСПІЛЬНИХ БЛАГ В ЕКОНОМІЧНІЙ СИСТЕМІ УКРАЇНИ**

Кічурчак, М. В. Концептуалізація перспектив розвитку виробництва суспільних благ в економічній системі України [Текст] / Маріанна Василівна Кічурчак // Економічний аналіз : зб. наук. праць / Тернопільський національний економічний університет; редкол.: В. А. Дерій (голов. ред.) та ін. – Тернопіль : Видавничо-поліграфічний центр Тернопільського національного економічного університету «Економічна думка», 2016. – Том 24. – № 1. – С. 38-44. – ISSN 1993-0259.

**Анотація**

*Предметом дослідження є визначення найголовніших напрямів розвитку виробництва суспільних благ у вітчизняній економічній системі. Згідно з цим сформовано теоретико-методологічні та практичні підходи до удосконалення моделі відтворення суспільних благ у нашій країні. Обґрунтовано необхідність розв'язання низки суперечностей між існуючими світоглядними засадами теорії відтворення суспільних благ і практикою їх продукування, що передбачає приведення у відповідність інституційованих стандартів споживання з реальною спроможністю держави їх надавати. Показано, що невизначеність пріоритетів, декларативність і некоректність завдань розвитку, трансформація економічної системи, слабка функціональна спроможність держави надавати такі блага згідно із чинними зобов'язаннями хоча і деструктивно вплинули на їх виробництво, але спонукали і до конструювання вітчизняної моделі відтворення суспільних благ. Із урахуванням генетично-еволюційної та системно-синергетичної парадигми запропоновано такі основні підходи до концептуалізації перспектив розвитку виробництва суспільних благ в економічній системі України: узгодженість теоретичної конструкції продукування таких благ з особливостями національної економіки, що обумовлене як існуванням складних причинно-наслідкових зв'язків та екстерналій, так і слабкістю протидії структурним деформаціям; чітка окресленість часово-просторових координат взаємодії домогосподарств, фірм і держави, що при заданих пропорціях розподілу і перерозподілу ВВП на продукування таких благ розширить можливості інвестування у їх виробництво і мінімізує ризики проявів макроекономічної нестабільності; забезпечення транспарентності акумулювання, розподілу та використання ресурсів, залучених у їх створення, на підставі розбудови і підвищення дієвості демократичних механізмів контролю за роботою урядової машини. Перспективи подальших досліджень передбачають детермінацію напрямів удосконалення відтворювального процесу для суспільних благ, пов'язаних із закономірностями розвитку інституту суспільного вибору в нашій країні та чинниками «захоплення» держави.*

**Ключові слова:** суспільні блага; відтворення; економічна система; концептуалізація; модель; держава.

**Marianna Vasylivna KICHURCHAK**

PhD in Economics,  
Associate Professor,  
Department of Economy of Ukraine,  
Ivan Franko National University of Lviv  
E-mail: Marianna\_Kichurchak@ukr.net

**CONCEPTUALIZING OF PROSPECTS OF MANUFACTURING DEVELOPMENT OF THE PUBLIC GOODS IN THE ECONOMIC SYSTEM OF UKRAINE**

**Abstract**

*The determination of the most important ways of the public goods production development in Ukrainian economic system has become the subject of the research. The theoretical and methodological and practical approaches to the improvement of the public goods reproduction model have been formed. We have grounded the reliability and*

---

*scientific validity of the results on the basis of the induction, deduction and historical methods, comparative analysis and synthesis. It has been grounded the necessity to decide the row of contradictions between the vision of the public goods production theory and the practice of such goods providing of which foresees bringing into compliance with the institutionalized standards of consumption with the real state's capacity to provide them. It is shown that though the priorities uncertainty, tendency to make pronouncements for effect and unreasonableness of the development objectives, weak functional capacity of the state to produce such goods due to prescribed liabilities have affected the public goods production destructively, but induced to construct the national public goods reproduction model. Taking into account the genetic and evolutionary and system and synergic paradigms such general approaches to conceptualize the development prospects of the public goods production in Ukrainian economic system are proposed: concordance of the theoretical construction of such goods providing with the peculiarities of the national economy which is caused by both existence of the complicated cause-and-effect relations and externalities, and weakness of the structural deformation resistance; clear outlining of the time and spatial coordinates of the state, firms and householders interaction which will allow to extend the investment possibilities for such goods production and to minimize the risks of macroeconomic instability displays under the set proportions of the GDP distributing on the public goods production; ensuring the transparency of accumulating, reallocating and using of the resources involved in such goods providing on the basis of constructing and increasing efficiency of the democratic mechanisms of the control at the governmental machine work. The prospects of the next researches are as the following: to determine the ways of the improvement of the reproduction processes for public goods which are connected with the regularity of the public choice institute development in our country and the factors of the state "capture".*

**Keywords:** public goods; reproduction; economic system; conceptualization; model; state.

**JEL classification:** D20, H41, H61, P47

---

### Вступ

Одним з важливих заходів уряду, спрямованих на збалансування різновекторних економічних інтересів і досягнення позитивних змін у національній економіці, є детермінація принципів розподілу і перерозподілу ВВП на виробництво приватних і суспільних благ. У зв'язку з цим актуалізується питання формування на світоглядному рівні найголовніших засад взаємодії держав, фірм і домогосподарств для забезпечення розширеного відтворення суспільних благ при заданому рівні ринкової лібералізації економічної системи України.

Наукові розвідки, спрямовані на з'ясування найголовніших теоретико-практичних основ організації виробництва суспільних благ (СБ), формування дієвого механізму розподілу і перерозподілу ресурсів для надання таких благ, реформування моделі фіскального обміну та поліпшення якості економічної системи, здійснювала когорта знаних українських і зарубіжних економістів: Г. Башнянин, Дж. Б'юкенен, В. Геєць, Л. Гринів, А. Гриценко, О. Длугопольський, Т. Єфименко, М. Козоріз, Л. Лисяк, О. Молдован, В. Новіков, О. Стефанишин, М. Олсон та інші. Попри високу наукову цінність цих досліджень для теорії та практики виробництва СБ необхідно на концептуальному рівні окреслити основні підходи до забезпечення розширеного відтворення таких благ в Україні.

### Мета статті

Метою є визначення найголовніших напрямів розвитку виробництва СБ у вітчизняній економічній системі. Для цього необхідно детермінувати специфіку пов'язаності теоретичного конструювання виробництва СБ з практикою їх надання; виокремити внутрішні чинники удосконалення моделі відтворення таких благ; сформулювати перспективи розвитку їх виробництва в економічній системі України.

### Виклад основного матеріалу дослідження

До найголовніших передумов концептуалізації моделі відтворення СБ належать узгодженість на світоглядно-емпіричному рівні глибини ринкової лібералізації економічної системи України, курсу на євроінтеграцію та фундаментальне реформування країни. Тому формування ринкової економіки в Україні стало каталізатором як для перегляду широкого кола зобов'язань держави з виробництва СБ, так і для інституціоналізації високих соціальних стандартів їх надання. Проте перервність поступу теорії відтворення СБ на вітчизняних теренах та інерційність змін у практиці їх надання входили у дисонанс із поточними реаліями розвитку економічної системи. З цього випливало, що механізм фінансування бюджетних закладів був дестабілізуючим фактором надання послуг для СБ сфери культури, охорони здоров'я та освіти [1, с. 58-81], а високий рівень соціального забезпечення населення неможливий у бідній країні [2, с. 86]. Вважаємо, що в Україні корелятивність світоглядних і практичних засад відтворення СБ була знижена через одночасність розбудови усього каркасу інституцій ринкової

---

економічної системи і трансформацію виробництва таких благ. Проте позитивом є те, що численні наукові дискусії, здійснювані відомими українськими вченими-економістами у сфері людського і сталого розвитку, фіскального регулювання і політики, детермінації функціональної спроможності держави створили підґрунтя для теоретичного конструювання відтворення СБ у контексті ринкової трансформації економічної системи.

Так детерміновано соціально-економічні варіанти кривої виробничих можливостей для різних типів соціалізації економічних систем стосовно споживання суспільних і несупільних благ [3, с. 118-137], структуру інституту бюджетної політики як чинника підвищення ефективності використання бюджетних коштів для виробництва таких благ [4, с. 344-362, 509, 537], найголовніші закономірності трансформації механізму надання СБ в умовах глобалізації [5, с. 124-139]. Тим самим на світоглядному рівні було відновлено генетичний зв'язок між минулим, теперішнім і сучасним вітчизняної теорії відтворення СБ. Тому концептуалізація перспектив розвитку повинна брати до уваги приведення у відповідність найголовніших положень теорії та практики виробництва таких благ, підґрунтям чого є врахування закономірностей економічних, соціальних, інституційних, політичних та історичних чинників розвитку. Це пов'язано із забезпеченням функціональної узгодженості теоретичних і прикладних аспектів відтворення суспільних благ за цілями, завданнями, напрямками їх виробництва відповідно до реальних можливостей економічної системи України.

В іншому випадку розкоординованість методологічно-практичних принципів відтворення СБ буде системним чинником послаблення позицій держави у сфері узгодження суспільних інтересів, опортуністичної поведінки фірм і домогосподарств, маніпулювання та кон'юнктурності ухвалення урядових рішень. На нашу думку, поліпшенню ситуації у сфері відтворення СБ має сприяти і неімітаційний характер втілення найголовніших положень стратегії сталого розвитку «Україна – 2020» [6]. Бо згідно з минулим досвідом реформування опертя на декларативність, неконкретність завдань і розмитість сфер відповідальності несприятливо позначилося на якості надання таких благ і довірі до інституту держави. Додаткової актуальності реалізації стратегії сталого розвитку надає і пов'язаність відтворення СБ із генетично-еволюційною та системно-синергетичною парадигмою, унаслідок чого цілеорієнтованість у часі та просторі, багатовекторність і динамічність виробництва таких благ залежить від досягнення позитивних зрушень у вітчизняній економічній системі. У світоглядному контексті поліпшення якості продукування таких благ і перехід до їх розширеного відтворення повинні передбачати розв'язання низки методологічних суперечностей, які пов'язані зі специфікою адаптації базових принципів корегування «провалів» ринку та трансформацією функціональних спроможностей держави.

Вважаємо, що соціоцентричність економічної системи України задає також й орієнтири для державної політики, що робить відтворення СБ її важливою складовою та основою для поліпшення добробутних характеристик розвитку. Це спричинене тим, що «державна як головне, керівне утворення інституту суспільства спрямовує і організовує за допомогою норм права спільну діяльність людей і соціальних груп, захищаючи права і інтереси громадян і орієнтованість, насамперед, на задоволення суспільних, а не індивідуальних чи групових інтересів, наявних у суспільстві» [7, с. 27]. Натомість стан перманентних змін стратегічних орієнтирів і волюнтаризм у державній політиці створили умови для стагнації виробництва СБ в Україні, зовнішнім виявом чого стали уповільнення оновлення техніко-технологічної бази і скорочення інвестування.

В основі цього знаходяться глибинні процеси, викликані відродженням державності, формуванням національної владної еліти та відмовою від надмірного патерналізму. Так «для духовного і національного відродження кожному народові потрібно, насамперед, мати власну державу, де органічно функціонують свої культура, освіта, мова, традиції, звичаї та інформаційний простір» [8, с. 214]; переборювати потенційні загрози національного суверенітету та формувати політику національної безпеки [9, с. 120-119]. Тому, незважаючи на погіршення якості надання СБ, у цій сфері були одержані і певні позитивні результати, пов'язані зі становленням вітчизняної конструкції фіскального обміну, фіскальної децентралізації та новаційних методів бюджетування, що у майбутньому може поліпшити відтворювальний процес для СБ за умов чіткого розуміння економічними агентами дій держави. Для цього необхідно оцінювати еволюцію та поточну ситуацію, умови інституціоналізації та використовувати засоби, форми та інструментарій у сфері виробництва СБ з позиції спроможності економічної системи України сформувати достатній обсяг ресурсів. Тому одним з напрямів удосконалення їх виробництва є врахування характеру і структурних особливостей вітчизняної економіки, зрозумілість і суспільна підтримка правил взаємодії.

Концептуалізація перспектив розвитку виробництва СБ в економічній системі України спрямована і на усунення (корегування) внутрішніх деструкцій їх відтворення. На думку відомих українських вчених, прикладами цього «можуть бути спроби держави знайти компроміс з бізнесом, громадянами у питаннях реформування системи оподаткування, соціального забезпечення та ін. » [10, с. 71]; підходи до децентралізації бюджетної системи, що головню послабили фіскальну забезпеченість місцевих бюджетів

---



---

[11, с. 23-25]. Унаслідок чого невваженість, непослідовність і турбулентність реформ у фінансній сфері порушили просторово-часову зв'язаність виробництва таких благ, зовнішнім виявом чого стали розгортання кризових явищ і прихована руйнація інфраструктури їх надання.

З огляду на ці об'єктивні чинники для відтворення СБ важливим є посилення функціональності через детермінацію принципів акумулювання, розподілу і використання бюджетних ресурсів, що передбачає: приведення у відповідність прогнозних і реальних пропорцій розподілу і перерозподілу ВВП, завдяки чому будуть виразно окреслені межі спроможності держави і сформовано сталі відносини з фірмами і домогосподарствами; досягнення гранично допустимого рівня розбалансованості бюджетної системи, що детерміновано також і Копенгагенськими критеріями [12], і необхідністю підвищення дохідної частини місцевих бюджетів і зменшення рівня трансфертного перерозподілу коштів через державний бюджет; визначеність базових складових системи оподаткування, що обумовлена унормованістю видів податків та їх ставок, механізмом розподілу податкових надходжень між рівнями оподаткування, характером заміщення прямих податків непрямими.

У короткостроковому періоді ці напрями змін є достатньо жорсткими, бо вимагають здійснення непопулярних заходів з оптимізації бюджетних видатків, знаходження компромісу з питань формування бюджетних доходів і стимулювання ділової активності. Проте у перспективі це дозволить провести аудит виробництва СБ і віднайти приховані резерви для поліпшення якості їх надання в економічній системі України. Додатково це індукує сигнали з боку держави стосовно запровадження прозорих взаємовідносин із платниками податків, посилення контролюваності і підзвітності суспільству виробництва СБ. Якщо ж функціональність відтворення СБ залишити без змін, то залежність від поточної соціальної, економічної, політичної та міжнародної ситуації динаміки реформування фінансного обміну та бюджетної системи в Україні націлюватиме на короткострокові горизонти розвитку і не буде містити тісної прив'язки до середньо- і довгострокового таргетування.

Ще одним з вагомих аспектів подолання деформацій виробництва СБ є переборювання багаторічних традицій використання адміністративного ресурсу, виявом чого стала частотність змін пріоритетів надання таких благ в українській економіці. Згідно з чим практика акумулювання та розподілу бюджетних ресурсів на виробництво СБ була віддзеркаленням інтересів впливових політичних сил. Це знаходило своє відображення у перманентному підвищенні соціальних стандартів напередодні парламентських і президентських виборів, коли не бралася до уваги спроможність економічної системи України їх забезпечити. Тому «незбалансованість з реальними можливостями економіки соціальної політики та послаблення спроможності до задоволення внутрішнього попиту через незадовільну структуру економічного зростання стали структурними чинниками інфляції» [13, с. 256]. Вважаємо, що залежність заходів, засобів, важелів та інструментарію відтворення СБ від «ручного» управління породжували в економічній системі через дію відповідних передавальних механізмів такі негативні екстерналії, як непрогнозована інфляція, шоки курсоутворення, щораз більше відкриття внутрішнього ринку, загострення екологічних проблем тощо. На концептуальному рівні важливим напрямом удосконалення виробництва СБ є технократичність встановлення пріоритетів їх надання та уникнення популізму. Для цього потрібно координувати між собою коротко-, середньо- і довгострокові горизонти бюджетування видатків для виробництва таких благ; перейти до системи видатків, орієнтованих на кінцевий результат і відповідальність за їх наслідки; упорядкувати часові межі державних стратегій і програм, привести їх у цілевідповідність із завданнями і заходами.

Не менш вагомим чинником концептуалізації перспектив розвитку виробництва СБ є дії, спрямовані на переборювання інституційних «пасток», котрі виникли як результат симбіозу надмірно патерналістської моделі держави і курсу на формування соціально орієнтованої ринкової економіки в Україні. У результаті чого виробництво таких благ не було конгруентним до рівня розвитку економічної системи України, ситуацію погіршував ще й характер трансформації останньої. Так на несприятливі тенденції розвитку та системні проблеми організації виробництва СБ сфери культури, обумовлені ринковими перетвореннями, вказували відомі українські науковці [1, с. 251, 264-270; 14, с. 277-281]. Згідно з чим прагнення зберегти наявну мережу культурно-мистецьких закладів для забезпечення базових стандартів надання СБ і реальні можливості їх утримання стали чинниками стагнації виробництва, порушення цілісності культурно-мистецького простору та переорієнтації споживчого попиту на інші види економічних благ. Тому ще одним важливим напрямом удосконалення відтворення СБ в економічній системі України повинна стати відмова від патерналізму та побудова такої моделі держави, в якій чітко детерміновано її соціальний вектор розвитку. Це передбачає не лише приведення рівня бюджетних видатків на виробництво СБ сфери культури до практики країн ЄС, але й активізацію співпраці з приватним сектором на засадах державно-приватного партнерства, переорієнтацію на технологію програмно-цільового бюджетування, трансформацію системи цінностей через зміну стандартів споживчої поведінки.

Для визначення перспектив розвитку виробництва СБ актуальності набуває і подолання деструкцій функціональних спроможностей держави на національному та субнаціональному рівнях. Так «визнання

---

доцільності використання принципів бюджетного федералізму в побудові економічних відносин між державою і регіонами з метою підвищення ефективності функціонування останніх має здебільшого теоретичний характер і не знаходить реалізації в практиці господарювання» [15, с. 110], а надмірна централізація бюджетної системи створює найбільші загрози для соціально-економічного розвитку держави [11, с. 5, 7]. Стала практика застосування інструментарію вертикального вирівнювання в бюджетній системі України була одним з основних чинників поступової втрати субнаціональними урядами спроможності відносно самостійно задовольняти попит на СБ з урахуванням принципу субсидіарності. Вважаємо, що вітчизняна модель фіскальної децентралізації у системі відтворення СБ створила підґрунтя для розгортання прихованої фіскально-бюджетної боротьби за розподіл міжбюджетних трансфертів, зростання залежності від здійснення зовнішніх запозичень, посилення автократизму та відцентрування «багатших» юрисдикцій.

Однією з важливих складових концептуалізації перспектив відтворення СБ має стати реальна автономізація нижчого рівня урядування, підставами для чого є зміна підходів до розподілу податкових надходжень між державою та регіонами, запровадження жорстких бюджетних обмежень для місцевих бюджетів і зменшення нецільових інвестиційних видатків. Підвищення результативності відтворення СБ на субнаціональному рівні передбачатиме тіснішу співпрацю з інституціями ЄС, зокрема із Фондом Злагоди та іншими регіональними інвестиційними фондами, що обумовлене досвідом фіскальної децентралізації Польщі та євроінтеграцією України. У нашій країні спостерігаємо лише перші паростки такої співпраці, прикладом чого є реалізація масштабного проекту ЄС/ПРООН «Місцевий розвиток, орієнтований на громаду». Пріоритетними сферами проекту є енергоефективність, охорона здоров'я, охорона довкілля, водопостачання, житловий сектор, інноваційне урядування, економічний розвиток сільських територій та управління знаннями, працює у всіх областях України, строк реалізації 2014-2017 рр., загальний бюджет 23,8 млн євро, де 23 млн євро надаються ЄС, 800 тис. євро – ПРООН в Україні [16, с. 3].

Для досягнення позитивних змін у виробництві СБ необхідно забезпечити часову визначеність алгоритму формування, розподілу та використання обмежених бюджетних ресурсів, посилити контрольованість процесу і підзвітність держави перед суспільством. На світоглядному рівні підставами для таких дій є поведінка раціонального автократа, який має намір одержати максимум можливих додаткових вигід від цілого суспільства і використати це для власних цілей [17, р. 568-569], «фіскальна конституція, що досягається від періоду до періоду бюджетних змін» [18, р. 21]. Вважаємо, що це є одним з чинників суб'єктивізації відтворення СБ в економічній системі України, що стимулює одержання неправомірної вигоди з боку бюрократичної машини уряду та лобювання інтересів зацікавлених груп. Так значення індексу відкритого бюджету для України у 2008-2015 рр. погіршилося від 55 до 46 балів відповідно, що вказувало на непрозорість взаємовідносин уряду і платників податків і процес «захоплення» держави. За ці роки значення індексу у Казахстані покращилося – від 35 до 51 балу, Польщі – перебувало в околі 64 балів, Російській Федерації – підвищилося від 58 до 74 балів відповідно [19]. У ці роки погіршення позицій України відбулося за такими складовими індексу відкритого бюджету як громадянський бюджет і піврічна звітність. Тим самим для фірм і домогосподарств не повною мірою окреслено майбутні очікування та пов'язаність з ними бюджетних доходів і видатків, дефіциту, пояснено характер і причини змін у бюджетних видатках і важливі урядові ініціативи. З цього випливало, що відтворення СБ відбувалося в умовах інформаційних спотворень та обмеженого впливу громадянського суспільства на розподіл і використання обмежених бюджетних ресурсів.

Логічним завершенням концептуалізації перспектив розвитку виробництва СБ в економічній системі України є заходи, пов'язані із моніторингом і контролем за діями уряду у бюджетній сфері. Для цього необхідно оцінювати якість заходів із виробництва СБ на підставі динаміки його найголовніших індикаторів. Для відтворення СБ у сфері культури це ґрунтується на оцінці характеру узгодженості пріоритетів забезпечення національних інтересів і бачення майбутнього, однорідності охоплення закладами культури, стану основних засобів, інтегрального індексу зростання таких закладів за регіонами і видів культурно-мистецьких установ, рангової активності відвідувань населенням відповідних організацій, динаміки видатків державного і місцевих бюджетів загалом і на одну особу тощо [20; 21]. Особливої актуальності це набуває через явище генетично-еволюційної спорідненості минулого, теперішнього і майбутнього, підґрунтям чого є врахування наслідків відтворювального процесу для СБ на очікування і поведінку економічних агентів, економічну систему і добробутні характеристики.

З огляду на вищезазначене, за інших сталих умов, актуальними підходами до удосконалення конструкції відтворення СБ в нашій країні можуть стати: узгодження на світоглядному рівні засад відтворення СБ з чинною моделлю розвитку економічної системи; визначеність цілей, заходів, засобів, важелів, форм та інструментарію регулювання відтворювального процесу для таких благ; безперервний моніторинг практичних заходів, транспарентність і доступність інформації про надання таких благ у контексті їх ролі в досягненні бажаного рівня добробуту і реалізації моделі сталого розвитку.

## Висновки та перспективи подальших розвідок

Таким чином, підставами для концептуалізації перспектив розвитку є найголовніші закономірності теоретичного конструювання відтворення СБ і практики їх продукування; чинники, котрі внутрішньо притаманні організації виробництва таких благ, і специфіка становлення вітчизняної моделі відтворення в економічній системі України. У контексті генетично-еволюційної та системно-синергетичної парадигми концептуалізація перспектив розвитку виробництва СБ у вітчизняній економічній системі ґрунтується на: узгодженості теоретичної конструкції продукування таких благ з особливостями національної економіки, що обумовлене як існуванням складних причинно-наслідкових зв'язків та екстерналій, так і слабкістю протидії структурним деформаціям; чіткому окресленні часово-просторових координат взаємодії домогосподарств, фірм і держави, що при заданих пропорціях розподілу і перерозподілу ВВП на продукування таких благ розширить можливості інвестування у їх виробництво та мінімізує ризики виявів макроекономічної нестабільності; забезпеченні транспарентності акумулювання, розподілу та використання ресурсів, залучених у створення таких благ, на підставі розбудови і підвищення дієвості демократичних механізмів контролю за роботою урядової машини. Перспективи подальших досліджень передбачають детермінацію напрямів удосконалення відтворювального процесу для СБ, пов'язаних із закономірностями розвитку інституту суспільного вибору в нашій країні та чинниками «захоплення» держави.

### Список літератури

1. Трансформація соціальної інфраструктури в контексті забезпечення гуманітарного розвитку / [В. М. Новіков, Н. М. Деева та ін.]; за наук. ред. д. е. н., проф. В. М. Новікова, З. С. Сіройча. – Вінниця: ПП Балюк І. Б., 2015. – 384 с.
2. Єфименко, Т. І. Податки в інституційній системі сучасної економіки: монографія / Т. І. Єфименко; НАН України, Ін-т екон. та прогнозув. – К., 2011. – 687 с.
3. Башнянин, Г. І. Ефективність соціалізації економічних систем: методологічні проблеми метрологічного аналізу / Г. І. Башнянин, Л. Я. Гончарук. – Львів: Новий світ-2000, 2010. – 240 с.
4. Лисяк, Л. В. Бюджетна політика в системі державного регулювання соціально-економічного розвитку України / Л. В. Лисяк. – К.: ДННУ АФУ, 2009. – 600 с.
5. Длугопольський, О. В. Суспільний сектор економіки і публічні фінанси в епоху глобальних трансформацій / О. В. Длугопольський. – Тернопіль: Екон. думка ТНЕУ, 2011. – 632 с.
6. Про стратегію сталого розвитку „Україна – 2020”: Указ Президента України від 12.01.2015 р. № 5/2015 [Електронний ресурс]. – Режим доступу: <http://www.president.gov.ua/documents/18688.html>.
7. Геєць, В. М. Суспільство, держава, економіка: феноменологія взаємодії та розвитку / В. М. Геєць; НАН України; Ін-т екон. та прогнозув. НАН України. – К., 2009. – 864 с.
8. Стефанишин, О. В. Людський потенціал економіки України / О. В. Стефанишин. – Львів: Видавн. центр ЛНУ ім. Івана Франка, 2006. – 315 с.
9. Гринів, Л. С. Наукові проблеми формування стратегії збалансованого розвитку національної економіки України / Л. С. Гринів // Вісник соціально-економічних досліджень: зб. наук. праць. – Одеса, 2013. – Вип. 3(50). – Ч. 2. – С. 118-125.
10. Гриценко, А. А. Совместно-разделенные отношения: институты-государство-власть / А. А. Гриценко // Наукові праці ДонНТУ. Серія: економічна. Випуск 40-2. – Донецьк: ДонНТУ, 2011. – С. 68-74.
11. Молдован, О. О. Стратегія реформування системи державних фінансів України: завдання, пріоритети, механізми / О. О. Молдован. – К.: НІСД, 2014. – 48 с.
12. Stability and Growth Pact [Електронний ресурс]. – Режим доступу: [http://ec.europa.eu/economy\\_finance/economic\\_governance/sgp/index\\_en.htm](http://ec.europa.eu/economy_finance/economic_governance/sgp/index_en.htm).
13. Україна в 2005-2009 рр.: стратегічні оцінки суспільно-політичного та соціально-економічного розвитку / [Ю. Г. Рубан, В. Є. Воротін, Я. А. Жаліло та ін]; за ред. Ю. Г. Рубана. – К., 2009. – 645 с.
14. Куценко, В. І. Соціальний вектор економічного розвитку / В. І. Куценко. – К.: Наукова думка, 2010. – 735 с.
15. Козоріз, М. А. Проблеми розвитку бюджетного федералізму в Україні / М. А. Козоріз, Г. Возняк // Вісник ТНЕУ. – 2012. – № 1. – С. 108-115.
16. Річний звіт про діяльність Проекту МРГ-III у 2015 р. [Електронний ресурс]. – Режим доступу: <http://cba.org.ua/ua/library/project-reports>.
17. Olson, M. Dictatorship, Democracy, and Development / M. Olson // The American Political Science Review. – 1993. – Vol. 87. – № 3. – P. 567-576.
18. Buchanan, J. M. Taxation in Fiscal Exchange / J. M. Buchanan // Journal of Public Economics. – 1976. – Vol. 6. – № 1-2. – P. 17-29.
19. Open Budget Index. Time Line [Електронний ресурс]. – Режим доступу: <http://survey.internationalbudget.org/#timeline>.

- 
20. Кічурчак, М. Особливості споживання суспільних благ сфери культури в економіці України / М. Кічурчак // Економіст. – 2012. – № 8. – С. 40-43.
  21. Кічурчак, М. Розвиток мережі закладів культури та формування культурної політики в Україні / М. Кічурчак // Стратегічні пріоритети. – 2012. – № 4. – С. 22-31.

### References

1. Novikov, B. M., Dieieva, N. M. (2015). *Transformatsiia sotsialnoi infrastruktury v konteksti zabezpechennia humanitarnoho rozvytku*. Vinnytsia: PP Baliuk I. B.
2. Yefymenko, T. I. (2011). *Podatky v instytutsiinii systemi suchasnoi ekonomiky*. Kyiv: NAN Ukrainy, In-t ekon. ta prohozuv.
3. Bashnianyn, H. I. & Honcharuk, L. Ya. (2010). *Efektivnist sotsializatsii ekonomichnykh system: metodolohichni problemy metrolohichnoho analizu*. Lviv: Novyi svit-2000.
4. Lysiak, L. V. (2009). *Biudzhetna polityka v systemi derzhavnoho rehuliuвання sotsialno-ekonomichnoho rozvytku Ukrainy*. Kyiv: DNNU AFU.
5. Dluhopolskyi, O. V. (2011). *Suspilnyi sektor ekonomiky i publichni finansy v epokhu hlobalnykh transformatsii*. Ternopil: Ekon. dumka TNEU.
6. *Pro stratehiiu staloho rozvytku „Ukraina – 2020“*: Ukaz Prezydenta Ukrainy vid 12.01.2015 r. № 5/2015 (2015). Retrieved from <http://www.president.gov.ua/documents/18688.html>.
7. Heiets, V. M. (2009). *Suspilstvo, derzhava, ekonomika: fenomenolohiia vzaiedodii ta rozvytku*. Kyiv: NAN Ukrainy; In-t ekon. ta prohozuv. NAN Ukrainy.
8. Stefanyshyn, O. V. (2006). *Liudskiyi potentsial ekonomiky Ukrainy*. Lviv: Vydavn. tsentr LNU im. Ivana Franka.
9. Hryniv, L. S. (2013). Naukovi problemy formuvannia stratehii zbalansovanoho rozvytku natsionalnoi ekonomiky Ukrainy. *Visnyk sotsialno-ekonomichnykh doslidzhen*, 3(50), 2, 118-125.
10. Gritsenko, A. A. (2011). Sovmestno-razdelennye otnosheniya: instituty-gosudarstvo-vlast'. *Naukovi pratsi DonNTU. Seriya: ekonomichna*, 40-2, 68-74.
11. Moldovan, O. O. (2014). *Stratehiia reformuvannia systemy derzhavnykh finansiv Ukrainy: zavdannia, priorytety, mekhanizmy*. Kyiv: NISD.
12. *Stability and Growth Pact*. (1998). Retrieved from [http://ec.europa.eu/economy\\_finance/economic\\_governance/sgp/index\\_en.htm](http://ec.europa.eu/economy_finance/economic_governance/sgp/index_en.htm).
13. Ruban, Yu. H., Vorotin, V. Ye, Zhalilo, Ya. A. (2009). *Ukraina v 2005-2009 rr.: stratehichni otsinky suspilno-politychnoho ta sotsialno-ekonomichnoho rozvytku*. Kyiv.
14. Kutsenko, V. I. (2010). *Sotsialnyi vektor ekonomichnoho rozvytku*. Kyiv: Naukova dumka.
15. Kozoriz, M. A. & Vozniak, H. (2012). Problemy rozvytku biudzhetnoho federalizmu v Ukraini. *Visnyk TNEU*, 1, 108-115.
16. *Richnyi zvit pro diialnist Proektu MRH-III u 2015 r.* (2015). Retrieved from <http://cba.org.ua/ua/library/project-reports>.
17. Olson, M. (1993). Dictatorship, Democracy and Development. *The American Political Science Review*, 3 (87), 567-576.
18. Buchanan, J. M. (1976). Taxation in Fiscal Exchange. *Journal of Public Economics*, 1-2 (6), 17-29.
19. *Open Budget Index. Time Line*. Retrieved from <http://survey.internationalbudget.org/#timeline>.
20. Kichurchak, M. (2012). Osoblyvosti spozhyvannia suspilnykh blah sfery kultury v ekonomitsi Ukrainy. *Ekonomist*, 8, 40-43.
21. Kichurchak, M. (2012). Rozvytok merezhi zakladiv kultury ta formuvannia kulturnoi polityky v Ukraini. *Stratehichni priorytety*, 4, 22-31.

**Стаття надійшла до редакції 17.05.2016 р.**

**Тетяна Павлівна КУЛИК**

асистент кафедри теорії економіки і управління,  
Інститут економіки та управління у нафтогазовому комплексі ІФНТУНГ  
E-mail: kulyktetiana@gmail.com

**Уляна Ярославівна АНДРУСІВ**

кандидат економічних наук,  
асистент кафедри теорії економіки і управління,  
Інститут економіки та управління у нафтогазовому комплексі ІФНТУНГ  
E-mail: andrusivu@ukr.net

**МЕХАНІЗМИ ЗАБЕЗПЕЧЕННЯ СТАЛОГО ЕНЕРГЕТИЧНОГО РОЗВИТКУ САМОВРЯДНИХ  
ТЕРИТОРІАЛЬНИХ ОДИНИЦЬ У КОНТЕКСТІ ЕНЕРГЕТИЧНОЇ БЕЗПЕКИ УКРАЇНИ**

Кулик, Т. П. Механізми забезпечення сталого енергетичного розвитку самоврядних територіальних одиниць у контексті енергетичної безпеки України [Текст] / Тетяна Павлівна Кулик, Уляна Ярославівна Андрусів // Економічний аналіз : зб. наук. праць / Тернопільський національний економічний університет; редкол.: В. А. Дерій (голов. ред.) та ін. – Тернопіль : Видавничо-поліграфічний центр Тернопільського національного економічного університету «Економічна думка», 2016. – Том 24. – № 1. – С. 45-50. – ISSN 1993-0259.

**Анотація**

**Вступ.** В умовах глобального потепління, виснаження запасів енергоносіїв та необхідності забезпечення енергетичної безпеки України спостерігається постійне зростання обсягів споживання енергоресурсів на муніципальному рівні - рівні самоврядних територіальних одиниць. Забезпечення енергоефективності із сфери скорочення споживання енергоресурсів має перейти у сферу запровадження системи енергоменеджменту, яка має відіграти ключову роль в управлінні енергоресурсами на муніципалітетному рівні. Дослідження світового та вітчизняного досвіду розробки та впровадження системи сталого енергетичного розвитку на рівні самоврядних територіальних одиниць дозволять визначити стратегічні та практичні дії, спрямовані на досягнення ефективного використання енергії в усіх сферах життєдіяльності міста.

**Мета.** Метою статті є дослідження можливості впровадження механізмів забезпечення сталого енергетичного розвитку територіальних одиниць, розробка алгоритму та визначення основних кроків для побудови системи енергоменеджменту, визначення рівнів ієрархії енергоменеджменту.

**Метод (методологія).** У статті використовуються загальнонаукові і спеціальні методи: історизму, аналізу, синтезу, дедуції та індукції, наукової класифікації. Методологія полягає у системному підході до вивчення економічних явищ і процесів.

**Результати.** Встановлено необхідність сформуванню сприятливих умов для становлення системи енергоменеджменту на різних рівнях, починаючи з органів місцевого самоврядування і закінчуючи місцевою громадою, для сталого енергетичного розвитку та запровадження для об'єднаних територіальних громад добровільного міжнародного стандарту ISO 50001:2011 «Система управління енергією», розробленого Міжнародною організацією зі стандартизації. Запропоновано алгоритм системи енергоменеджменту, побудований на методології, яка відома як цикл постійного поліпшення «Плануй-Виконай-Перевір-Дій», та розглянуто основні кроки впровадження цієї системи.

**Ключові слова:** сталий енергетичний розвиток; система енергоменеджменту; об'єднані самоврядні територіальні одиниці; первинні енергоресурси; система управління енергією; енергетична політика.

---

## Tetiana Pavlivna KULYK

Assistant Professor,  
Department of Theory of Economics and Management,  
Institute of Economics and Management in the Oil and Gas Sector,  
Ivano-Frankivsk National Technical University of Oil and Gas  
Email: kulyktetiana@gmail.com

## Ulyana Yaroslavivna ANDRUSIV

PhD in Economics,  
Assistant Professor,  
Department of Theory of Economics and Management,  
Institute of Economics and Management in the Oil and Gas Sector,  
Ivano-Frankivsk National Technical University of Oil and Gas  
Email: andrusivu@ukr.net

# MECHANISMS FOR ENSURING THE SUSTAINABLE ENERGY DEVELOPMENT FOR SELF-GOVERNING TERRITORIAL UNITS IN THE FRAMEWORK OF ENERGY SECURITY OF UKRAINE

### Abstract

**Introduction.** *In terms of global warming, energy resources depletion and the need to ensure energy security of Ukraine one can observe a steady increase in energy consumption at the municipal level, that is, the level of self-governing territorial units. Energy efficiency provision should shift from the sphere of energy consumption reduction to the sphere of implementation of energy management system, which should play a key role in energy resources management at the municipality level. The study of global and domestic experience in the development and implementation of sustainable energy development system at the level of self-governing territorial units will determine the strategic and practical actions which aim to achieve energy use efficiency in all areas of city life.*

**Purpose.** *The aim of the paper is to study the possibility of introduction of the mechanisms for sustainable energy development for territorial units, the development of an algorithm, the determination of the key steps for building the energy management system and the determination of energy management levels of the hierarchy.*

**The method (methodology).** *The paper includes general scientific and special methods: historicism, analysis, synthesis, deduction and induction, scientific classification. The methodology represents a systematic approach that is a combination of economic phenomena and processes.*

**Results.** *It is determined the necessity to create favorable conditions for the establishment of energy management system at various levels, ranging from local governments and to local communities, for sustainable energy development and implementation for integrated local communities the voluntary international standard ISO 50001:2011 "Energy Management Systems" that is designed by the International Organization for Standardization. The algorithm of energy management system is proposed. It is based on the methodology which is known as the continuous improvement cycle "Plan-Do-Check-Act". The basic steps of implementation of this system are considered.*

**Keywords:** *sustainable energy development; energy management system; integrated self-governing territorial units; primary energy resources; energy administration system; energy policy.*

**JEL classification:** H76, P28, P35

---

### Вступ

В умовах глобального потепління, виснаження запасів енергоносіїв та необхідності забезпечення енергетичної безпеки України серед проблем визначається постійне зростання обсягів споживання енергоресурсів на муніципальному рівні – рівні самоврядних територіальних одиниць. Старіння обладнання бюджетних та комунальних об'єктів, постійне зростання соціальних запитів жителів громад, наростання кліматичної нестабільності прискорюють тенденції споживання енергоносіїв. Поняття енергоефективності, яке у вузькому розумінні є лише скороченням обсягів споживання первинних енергоресурсів (ПЕР) для виробництва тієї самої кількості енергії, насправді в нинішній ситуації в Україні є питанням енергетичної безпеки держави. Тому останніми роками з метою забезпечення сталого енергетичного розвитку територій розробляються концепція та політика, програми та плани дій, спрямовані на зменшення споживання та підвищення енергоефективності. Цю проблематику розглядали такі українські та закордонні вчені, як: Головенко С. І., Жовтянський В. А., Іншеков Є. М.,

---

---

Праховник А. В., Шидловський А. К., Чернявський А. В., Яковенко В. І. та ін. Проте вона залишається недостатньо дослідженою.

Сьогодні ідентифіковано основні загрози сталого енергетичного розвитку громад. Зокрема, до них можна віднести відсутність політичної волі до системних змін у місцевій владі та інших учасників місцевого ринку енергії; відсутність на місцях реалістичного бачення проблем у місцевій енергетиці та раціональних шляхів їх вирішення; зростання цін на традиційні енергоресурси; наростання дефіциту; відсутність гарантій поставок ПЕР та безпосередньо енергопостачання; зростання обсягів споживання енергоресурсів (особливо у будівлях та на транспорті); низька поінформованість влади та інших власників будівель, транспортних засобів, виробничих потужностей щодо суттєвих аспектів їх енергоспоживання та енергоефективності; організаційна, технологічна та фінансова неспроможність власників управляти споживанням енергії [1; 7]. Дослідження світового та вітчизняного досвіду розробки та впровадження системи сталого енергетичного розвитку на рівні самоврядних територіальних одиниць дозволяє визначити стратегічні та практичні дії, спрямовані на досягнення ефективного використання енергії в усіх сферах життєдіяльності міста. Ці дії містять як організаційні, так і технічні заходи, які впроваджують на об'єктах комунальної власності, в т.ч. енергоефективні закупівлі та міську мобільність.

Залучення інструментів енергоменеджменту дозволить сформувати цілісну та ефективну муніципальну систему організації та управління використанням енергоресурсів на засадах сталого розвитку. Для реалізації такої системи виникає потреба в розробці структури та алгоритму системи енергоменеджменту, механізмів її впровадження, визначення основних завдань та функцій. Важливе значення має визначення основних етапів її побудови та розробка етапів інтеграції міжнародних стандартів енергоменеджменту.

### **Мета та завдання статті**

З огляду на вищезазначене основною метою роботи є дослідження механізмів забезпечення сталого енергетичного розвитку та розробка науково обґрунтованого алгоритму побудови системи енергоменеджменту в самоврядних територіальних одиницях, спрямованої на реалізацію сталої енергетичної політики, забезпечення енергетичного планування і впровадження плану сталого енергетичного розвитку та його механізму. Для вирішення окресленої мети ставляться наступні завдання: дослідити можливість використання добровільного міжнародного стандарту ISO 50001:2011 «Система управління енергією» в органах самоврядування; побудова алгоритму та визначення основних кроків для створення системи енергоменеджменту; визначення рівнів його ієрархії.

### **Виклад основного матеріалу дослідження**

Система енергоменеджменту - це окремий вид управлінської діяльності, який спирається на спеціальну політику органів самоврядування у питаннях використання енергоресурсів, має власні цілі та завдання, відповідну організаційну структуру, кадрову та інформаційне забезпечення, особливі процедури планування, впровадження, оцінки діяльності у сфері енергокористування. При цьому управління споживанням енергії у місті розглядається не тільки як інструмент для зменшення енергоспоживання бюджетними та комунальними об'єктами, але й як шлях до підвищення якості муніципальних послуг [4; 6]. Важливим аспектом організації управління споживанням енергії є безперервність процесу. Проаналізувавши особливості територіально-адміністративної реформи, яка передбачає об'єднання окремих територіально-адміністративних одиниць та формування об'єднаних територіальних громад (ОТГ), децентралізацію влади, суттєве розширення повноважень ОТГ, зазначимо, що зміни в процесі формування бюджету та джерел їх фінансування призведуть до ефективного використання власних ресурсів та практичних інструментів розробки програми та плану дій сталого енергетичного розвитку.

Існує необхідність сформувати сприятливі умови на різних рівнях, починаючи з органів місцевого самоврядування і закінчуючи місцевою громадою для сталого енергетичного розвитку. А при розробці системи енергоменеджменту для ОТГ варто відштовхуватись від добровільних міжнародних стандартів ISO 50001:2011 «Система управління енергією», розроблених Міжнародною організацією зі стандартизації [2].

Цей стандарт має на меті надання можливості організаціям розробити системи та процеси, необхідні для підвищення рівня енергетичної ефективності, охоплюючи використання та споживання енергії (енергетичних ресурсів). Передбачено, що впровадження цього стандарту зумовить зменшення викидів в атмосферу парникових газів та інших впливів на довкілля, а також знизить витрати на купівлю енергетичних ресурсів завдяки систематизованому керуванню енергетичними ресурсами. Цей стандарт призначено для організацій будь якого типу й розміру, незалежно від умов географічного, культурного чи соціального характеру. Успішне впровадження залежить від зобов'язань, прийнятих на всіх функціональних рівнях організації і особливо від зобов'язань, прийнятих на рівні вищого керівництва.

Цей стандарт установлює вимоги до системи енергетичного менеджменту, на основі яких організація може розробити та запровадити енергетичну політику, здійснити постановку цілей, завдань і розроблення планів заходів з енергетичного менеджменту з урахуванням законодавчих вимог та інформації щодо аспектів, пов'язаних із суттєвим (значним) використанням енергетичних ресурсів. Система енергоменеджменту дасть змогу організації виконувати зобов'язання, визначені її політикою, вживати заходи, необхідні для підвищення рівня енергетичної ефективності, і демонструвати відповідність своєї системи до вимог цього стандарту. Останні можуть бути скоригованими так, щоб узгоджуватися з вимогами організації, беручи до уваги особливості її системи енергетичного менеджменту, ступінь керування документообігом і ресурси та бути застосованими до будь-якої діяльності, що є підконтрольною цій організації. Відповідно до стандарту пропонується алгоритм системи енергоменеджменту для органів самоврядування, зображений на рисунку 1.

Оскільки стандарт побудований на методології, яка відома як цикл постійного поліпшення «Плануй-Виконай-Перевір-Дій», система енергоменеджменту повинна відповідати наступним моментам: 1) опрацювання енергетичної політики та створення на її підставі відповідного енергетичного плану дій; 2) упровадження плану дій з модернізації міського енергетичного сектору; 3) контроль за реалізацією плану дій. (Для цього аналізують дані моніторингу й вимірювань. Якщо є невідповідності, то їх виправляють та вживають заходів для запобігання повторного виникнення. Проводять обстеження функціонування самої системи енергоменеджменту, для чого проводять її аудит.) 4) внесення необхідних поправок в систему енергоменеджменту після її перегляду та наступне оновлення енергетичної політики [6; 7].

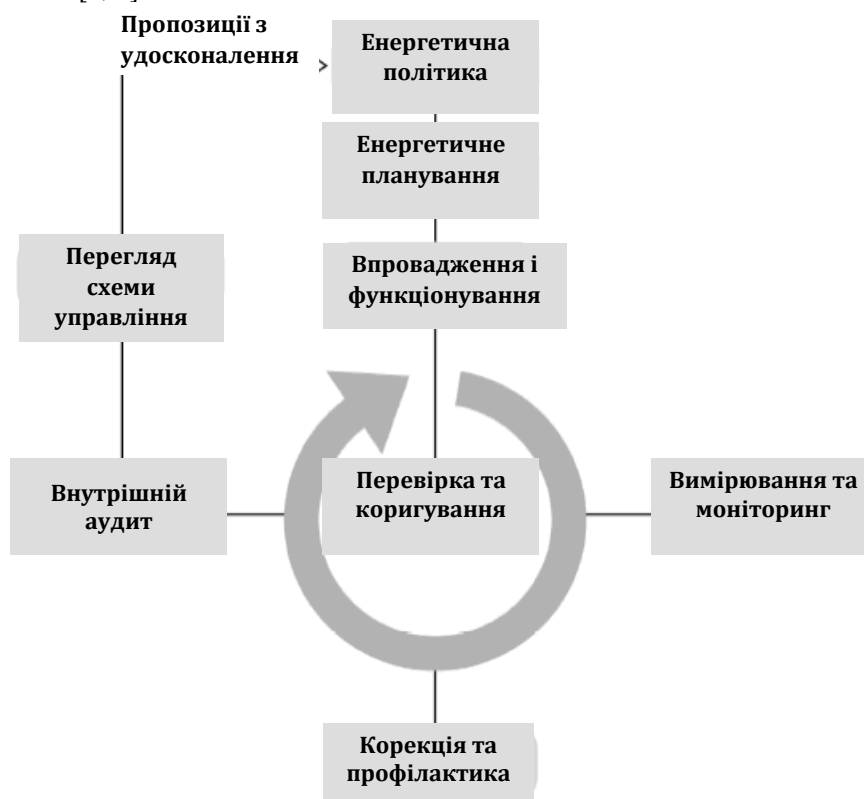

**Рис. 1. Алгоритм системи енергоменеджменту для муніципалітетів**

Кожна складова зазначеного циклу передбачає наступне:

- Плануй - провести енергетичний аналіз і визначити базовий рівень енергетичної ефективності, індикаторів (показників) енергоефективності, постановку цілей, задач і розроблення планів заходів, необхідних для досягнення результатів, які підвищать рівень енергетичної ефективності відповідно до енергетичної політики організації.
- Виконай - упровадити плани заходів у сфері енергетичного менеджменту.
- Перевір — здійснити моніторинг та вимірювання ключових характеристик діяльності, що визначають рівень досяжної енергоефективності щодо енергетичної політики, цілей і задокументованих результатів.
- Дій — вжити заходи щодо постійного підвищення рівня досяжної енергоефективності.

З метою максимально сталого забезпечення енергією при розробці стратегічних документів системи енергоменеджменту слід дотримуватись наступної послідовності дій: зменшення попиту на



---

впровадження енергоощадних заходів; використання відновлюваних джерел енергії; максимально ефективно й чисте виробництво і споживання енергії з викопного палива.

Беручи до уваги наявність у містах великої кількості комунальних об'єктів та закладів бюджетної сфери, які їх обслуговують, муніципальну систему енергетичного менеджменту доцільно створювати у вигляді ієрархічної дворівневої системи, що містить рівень комунальних підприємств, рівень муніципалітетів, а також структури, що забезпечують науково-методичну підтримку і зв'язок з громадськістю. У комунальних структурах слід створювати підрозділи (група, відділ) енергетичного менеджменту, які безпосередньо підпорядковуються керівникові (заступнику керівника) підприємства. На муніципальному рівні підрозділ енергетичного менеджменту має бути створено у міському виконавчому комітеті у складі одного з департаментів, наприклад департаменту енергетики, транспорту та зв'язку. До цього підрозділу можуть входити керівник (муніципальний енергетичний менеджер) і кілька співробітників, які мають чітко визначені функціональні обов'язки, а також фахівець з інформаційних технологій, який несе відповідальність за підтримання баз даних системи енергетичного менеджменту [2; 7].

Основними завдання муніципальної системи енергоменеджменту можна визначити наступні: аналіз муніципального енергетичного балансу з оцінкою викидів CO<sub>2</sub>; формування муніципальних енергетичних програм (муніципальних енергетичних планів, планів сталого енергетичного розвитку і т. д.), залучення інвестицій для реалізації енергоефективних програм; популяризація муніципальної енергоефективності.

Щодо створення системи енергоменеджменту пропонуються наступні кроки: *крок 1* - прийняття політичного рішення про впровадження на підприємствах міста та в органах муніципалітету системи енергетичного менеджменту; *крок 2* - залучення професійних консультантів; *крок 3* - побудова складових системи енергоменеджменту (перша і основна складова – це персонал служби енергоменеджменту, друга – система обліку енергоресурсів та факторів, які впливають на енерго- та ресурсоспоживання, третя складова – алгоритм прийняття управлінських рішень та дій); *крок 4* - запуск функціонування циклу енергоменеджменту відповідно до стандарту ISO 50001; *крок 5* - атестація системи енергоменеджменту на відповідність стандарту ISO 50001; *крок 6* - забезпечення безперервності функціонування циклу енергоменеджменту [2; 6].

Однак на шляху впровадження системи енергоменеджменту виникають багато різноманітних перешкод, серед яких:

- нормативно-правова неузгодженість статусу енергоменеджера і служби енергоменеджменту;
- відсутність ефективної політики енергозбереження, яка б відповідала кращим зразкам розвинутих країн світу [6];
- фінансова неготовність до впровадження системи енергоменеджменту;
- недостатнє фінансування заходів з енергозбереження;
- відсутність систем стимулювання до енергозбереження;
- недостатня інформованість персоналу про впровадження системи енергоменеджменту;
- відсутність комплексної системи нормативного та інформаційно-методичного забезпечення енергоменеджменту;
- відсутність висококваліфікованих фахівців у сфері енергоменеджменту;
- психологічні стереотипи, невпевненість в ефективності енергоменеджменту в керівництва;
- відсутність поширення інформації та реклами енергозбереження та енергозберігальних заходів [4; 5].

Для широкого впровадження в Україні енергетичного менеджменту як системи, що забезпечує ефективний енергоекономічний розвиток, необхідні організація і державна підтримка.

### **Висновки та перспективи подальшого дослідження**

Встановлено необхідність сформувати сприятливі умови на різних рівнях, починаючи з органів місцевого самоврядування і закінчуючи місцевою громадою для сталого енергетичного розвитку – політичні, економічні, організаційно-технологічні, фінансові. При розробці системи енергоменеджменту для ОТГ слід спиратись на добровільний міжнародний стандарт ISO 50001:2011 «Система управління енергією», розроблений Міжнародною організацією зі стандартизації. Запропоновано алгоритм системи енергоменеджменту, побудований на методології, яка відома як цикл постійного поліпшення «Плануй-Виконай-Перевір-Дій». А також - основні кроки впровадження цієї системи. Проведено дослідження світового та вітчизняного досвіду розробки та впровадження системи сталого енергетичного розвитку на рівні самоврядних територіальних одиниць, що передбачає визначення стратегічних та практичних дій, спрямованих на досягнення ефективного використання енергії в усіх сферах життєдіяльності міста, та як організаційні, так і технічні заходи на об'єктах міської власності, у т.ч. енергоефективні закупівлі та міську мобільність.

---

## Список літератури

1. Стратегія енергозбереження в Україні: аналітично-довідкові матеріали в 2-х томах: Механізми реалізації політики енергозбереження [Текст] / За ред. В. А. Жовтянського, М. М. Кулика, Б. С. Стогнія. – К.: Академперіодика, 2006. – Т.2. – 600 с.
2. ДСТУ ISO 50001:2014 Енергозбереження. Системи енергетичного менеджменту. Вимоги та настанови щодо застосування. [Електронний ресурс]. – Режим доступу: [http://online.budstandart.com/ua/catalog/doc-page?id\\_doc=60876](http://online.budstandart.com/ua/catalog/doc-page?id_doc=60876).
3. Паливно-енергетичний комплекс України на порозі третього тисячоліття [Текст] / За редакцією А. К. Шидловського, М. П. Ковалка / НАН України; Підприємство «Укренергозбереження». — Київ: Укр. енциклопедичні знання, — 2001, — 400 с.
4. Шевцов, А. І. Основні питання політики розвитку електроенергетичної галузі України: аналітична доповідь [Текст] / А. І. Шевцов. — Дніпропетровськ, 2010. – 164 с.
5. Стогній, Б. С. Особливості ОЕС України та науково-технічні проблеми забезпечення її розвитку/ Інститут електродинаміки НАН України, [Електронний ресурс]. – Режим доступу: [http://www.fel.kpi.ua/pedisc/doc/p\\_1.pdf](http://www.fel.kpi.ua/pedisc/doc/p_1.pdf).
6. Посібник з муніципального енергетичного менеджменту [Текст] / Є. М. Іншеков, Є. Є. Нікітін, М. В. Тарновський, А. В. Чернявський. – К.: Поліграф плюс, 2014. – 238 с.
7. Праховник, А. В. Енергетичний менеджмент. Суттєві фактори, цілі, ієрархія, об'єкт діяльності [Текст] / А. В. Праховник, Є. М. Іншеков // Вісник КДПУ. – 2004. – Вип.3/2004(26). – С. 75-79.

## References

1. Zhovtianskyj, V. A., Kulyk, M. M. & Stognij, B. S. (2006). *Strategiia energozberezhennia v Ukraini. Mexanizmy realizatsii polityky energozberezhennia*. Kyiv: Akadempriodyka. (in Ukrainian)
2. *DSTU ISO 50001:2014 Energozberezhennia. Systemy energetychnogo menedzhmentu. Vymogy ta nastanovy shchodo zastosuvannia*. Retrieved from: [http://online.budstandart.com/ua/catalog/doc-page?id\\_doc=60876](http://online.budstandart.com/ua/catalog/doc-page?id_doc=60876) (in Ukrainian)
3. Shydlovskyj, A. K. & Kovalko, M. P. (2001). *Palyvno-energetychnyj kompleks Ukrainy na porozi tretjogo tysiacholittia*. Kyiv: Ukr. entcyklopedychni znannia. (in Ukrainian)
4. Shevtcov, A. I. (2010). *Osnovni pytannia polityky rozvytku elektroenergetychnoi galuzi Ukrainy: Analitychna dopovid*. Dnipropetrovsk: (in Ukrainian)
5. Stognij, B. S. (n.d.) *Osoblyvosti OES Ukrainy ta naukovo-texnichni problemy zabezpechennia ii rozvytku*. Retrieved from: [http://www.fel.kpi.ua/pedisc/doc/p\\_1.pdf](http://www.fel.kpi.ua/pedisc/doc/p_1.pdf) (in Ukrainian)
6. Inshekov, E. M., Nikitin, E. E., Tarnovskyj, M. V. & Cherniavskyi, A. V. (2014). *Posibnyk z munitcipalnogo energetychnogo menedzhmentu*. Kyiv: Poligraf pluys. (in Ukrainian)
7. Praxovnyk, A. V. & Inshekov, E. M. (2004). *Enerhetychnyy menedzhment. Sutytevi faktory, tsili, iyerarkhiya, ob"yekt diyal'nosti*. *Visnyk KDPU*, 3(26), 75-79 (in Ukrainian).

Стаття надійшла до редакції 14.06.2016 р.

**Анна Вікторівна МАКСИМЕНКО**

кандидат економічних наук,  
доцент кафедри міжнародного обліку і аудиту,  
ДВНЗ «Київський національний економічний університет імені Вадима Гетьмана»  
E-mail: an-maksimenko@ukr.net

**ПОДАТКОВІ РЕФОРМИ ТА ПЕРСПЕКТИВИ ОПОДАТКУВАННЯ: СВІТОВА ПАНОРАМА**

Максименко, А. В. Податкові реформи та перспективи оподаткування: світова панорама [Текст] / Анна Вікторівна Максименко // Економічний аналіз : зб. наук. праць / Тернопільський національний економічний університет; редкол.: В. А. Дерій (голов. ред.) та ін. – Тернопіль : Видавничо-поліграфічний центр Тернопільського національного економічного університету «Економічна думка», 2016. – Том 24. – № 1. – С. 51-56. – ISSN 1993-0259.

**Анотація**

**Вступ.** В умовах економічного глобалізму податкові системи кардинально модифікуються, забезпечуючи високу мобільність факторів виробництва і баз оподаткування. Водночас у процесі трансформації зберігаються вимоги податкового реформування (ефективність і справедливість) стосовно оцінки податкового навантаження та податкових витрат. При цьому далеко не останнє місце займає конкуренція податкових систем і режимів оподаткування різних країн, яка багато в чому визначає напрямки податкових перетворень у сучасній ринковій системі світогосподарських зв'язків. Податкова привабливість країни для юридичних і фізичних осіб, що займаються бізнесом, є частиною її національних конкурентних переваг, і саме від характеру податкової політики уряду часто залежить прагнення економічних агентів реєструватися як податковий резидент певної держави. За цих умов потребують визначення напрямки податкових реформ та сучасні кордони податкових трансформацій, що дозволить сформулювати нові пріоритети та економічні детермінанти новітньої податкової політики.

**Мета** статті полягає у систематизації податкових реформ та перспектив оподаткування в контексті прогнозування зміни структури глобального податкового поля.

**Метод.** При вирішенні завдань використовувались загальнонаукові та спеціальні методи: узагальнення, аналізу та синтезу, системного підходу, графічного аналізу.

**Результати.** Охарактеризовано податкові реформи та перспективи оподаткування, які в умовах нерівномірності світогосподарського розвитку отримали достатньо диверсифіковані і асиметричні виміри. Ідентифіковано специфіку податкового реформування в умовах нестаціонарної економіки та міжнародної податкової конкуренції. Сформульовано нові економічні детермінанти сучасної податкової політики, що полягають у розширенні бази оподаткування; усуненні пільгового режиму оподаткування; скороченні максимальних ставок; елімінації відмінностей для забезпечення нейтрального оподаткування. Ідентифіковано неоднозначні наслідки податкових трансформацій, спрямованих на зменшення розбалансованості державних фінансів, і реверсні податкові реформи з метою підвищення ефективності податкової системи в умовах економічної невизначеності.

**Ключові слова:** податкове регулювання; міжнародне оподаткування; податкові реформи.

**Anna Viktorivna MAKSYMENKO**

PhD in Economics,  
Associate Professor,  
Department of International Accounting and Auditing,  
Kyiv National Economic University named after Vadym Hetman  
E-mail: an-maksimenko@ukr.net

**TAX REFORM AND TAX PROSPECTS: WORLD PANORAMA**

**Abstract**

**Introduction.** In the conditions of the economic globalization the tax systems have become radically modified, providing high mobility of production factors and tax bases. However, in the transformation process tax reform requirements (efficiency and equity) remain the same as for the tax burden and tax expenditures. The competition of tax systems and tax regimes of different countries takes one of the main places. It largely determines the direction of

---

*tax reforms in the modern market system of economic relations. Tax attractiveness of the country for businesses and individuals that do business is a part of its national competitive advantages. The desire of economic agents to register as a tax resident of a country often depends on the nature of government tax policy. Under these conditions it is necessary to require the areas of tax reform and transformation of modern border tax that will formulate new priorities and economic determinants of modern tax policy.*

*The **purpose** of the article is to systematize the tax reform and tax perspectives in the context of predicting changes in the structure of global tax field.*

***Method.** In this article we have used the general scientific and special methods. They are the method of synthesis, method of analysis and synthesis, method of systematic approach, method of graphical analysis.*

***Results.** We have characterized tax reforms and tax perspective, which in the unevenness of economic development have got quite diversified and asymmetrical dimensions. We have identified the specific tax reforms in terms of unsteady economy and international tax competition. We have formulated new economic determinants of modern tax policy. Their aim is to broaden the tax base; to eliminate the preferential tax treatment; to reduce the maximum rates; to eliminate the differences to ensure a neutral tax. We have identified ambiguous tax consequences of transformation with the aim of reduction the imbalances in public finances and reverse the tax reforms in order to improve the efficiency of the tax system in times of economic uncertainty.*

**Keywords:** tax regulation; international taxation; tax reforms.

**JEL classification:** H20, H21

---

### Вступ

Податкова політика країн світу визначається різними регуляторними вимогами та рівнями ризику. Попри це податковим системам розвинених країн притаманні дві спільні риси: постійний пошук шляхів збільшення податкових надходжень держави і врахування загальноприйнятих принципів економічної теорії про рівність, справедливість та ефективність оподаткування. Реалізація наведених вимог втілюється шляхом реформування багаторівневої і динамічної податкової системи в контексті концептуального обґрунтування її параметричних характеристик, що опосередковують взаємодію елементів системи, в інтересах максимального використання податкових ресурсів при потенційному зростанні податкових можливостей і повному виконанні податкових зобов'язань.

Проблематика податкових трансформацій залишається предметом інтенсивних наукових досліджень, які здійснюються зарубіжними і вітчизняними вченими впродовж останніх десятиліть. Теоретичну основу дослідження становлять праці зарубіжних економістів, Дж. Бруецкнера (J. Brueckner), Р. Дернберга (R. Dernberg), Дж. де Патера (J. DePater), Дж. Караяна (J. Karayan), К. Каушала (K. Kaushal), Дж. Маршалла (J. Marshall), П. Масгрейва (P. Musgrave), Г. Мерса (G. Myers), В. Хойта (W. Hoyt). Однак низка аспектів цієї багатогранної наукової проблеми залишаються недостатньо дослідженими та обґрунтованими. Насамперед потребують визначення напрямки податкових реформ та сучасні кордони податкових трансформацій, що дозволить сформулювати нові пріоритети та економічні детермінанти новітньої податкової політики.

### Мета статті

Мета статті полягає у систематизації податкових реформ та перспектив оподаткування в контексті прогнозування зміни структури глобального податкового поля.

### Виклад основного матеріалу дослідження

Оцінку податкової системи певної держави можна дати на основі рейтингу Paying Taxes [1]. Цей рейтинг відображає величину податкового та адміністративного тягаря на середню за величиною компанію в різних країнах світу, складається Світовим банком спільно з PwC і є частиною рейтингу по легкості ведення бізнесу Doing Business.

Індикаторами, за якими можна порівнювати податкові системи різних країн світу за рейтингом Paying Taxes, є:

- загальна середня податкова ставка;
- час, що платник витрачає на сплату всіх податків за рік;
- середня кількість податкових платежів.

На підставі цих індикаторів економіки ранжовані за легкістю сплати податків (табл. 1).

Як свідчать дані табл. 1, топ-10 містить кілька економік, які є невеликими або багатими на ресурси. Деякі країни базуються на одному або двох секторах, які генерують найбільше державних доходів. Економіки таких країн, як Катар, Об'єднані Арабські Емірати, Саудівська Аравія і Оман, є багатими на природні ресурси і формують більшість державних доходів за допомогою інших засобів, а не через оподаткування.

Оцінюючи легкість сплати податків у ЄС, слід зауважити, що, за даними рейтингу Paying Taxes 2016 [1], найкращі позиції у Ірландії, яка займає 6 місце, у той час, як найгірші у Італії, що посіла 137 місце.

**Таблиця 1. Ранжування економік світу за легкістю сплати податків (Paying Taxes 2016)**

Найлегше	Ранг	Найважче	Ранг
ОАЕ	1	Російська Федерація	47
Катар	1	Білорусь	63
Саудівська Аравія	3	Молдова	78
Гонконг	4	...	
Сінгапур	5	Україна	107
Ірландія	6	..	
Македонія	7	Чад	186
Бахрейн	8	Мавританія	187
Канада	9	Венесуела	188
Оман	10	Болівія	189

Україна на сьогодні займає 107 місце, і вітчизняна податкова система є однією з найскладніших і найменш систематизованих. Нині держава має ефективну податкову ставку на рівні 52,2 %, що зумовлює необхідність витратити 350 годин на рік для підготовки податкової звітності та сплати податкових платежів. Проте слід зазначити і позитивні зміни. Зокрема, ще в 2011 році Україна була на останньому місці у світі (183 з 183 досліджених економік) за кількістю податків, і вітчизняний бізнес у тій або іншій формі виплачував 135 різних платежів. Підвищення рейтингу, яке відбулося, зумовлено насамперед прийняттям Податкового кодексу і запровадженням електронної подачі звітності. Подальші кроки на цьому шляху пов'язані з підвищенням передбачуваності податкової системи, спрощенням та поліпшенням процедури стягнення податкових зобов'язань, боротьбою з ухиленням від сплати податків та запровадженням додаткових заходів проти тінізації економіки загалом.

У глобальному масштабі найбільш поширеною особливістю податкових реформ останнім часом стало введення або удосконалення електронної системи сплати податків. Такі зміни були здійснені у 18 країнах. Водночас переважна більшість економік спрямовувала зусилля на скорочення податкового тягаря на підприємців і збереження податкових ставок на прийнятному рівні. У 2014-2015 роках тенденція до зменшення корпоративного податку уповільнилась, але у більшості випадків такі зміни були запроваджені в країнах, де до цього такого не відбувалось раніше.

Як і в минулі роки, реформування бази оподаткування для визначення корпоративного податку відбулось у країнах ЄС у двох напрямках: 1) звуження бази оподаткування для заохочення інвестицій та конкуренції; 2) одночасне розширення бази оподаткування для обмеження масштабів уникнення від сплати податків.

Рівень оподаткування суттєво впливає на інвестиції. Численні дослідження доводять комплементарний зв'язок між цими величинами. Зокрема, De Mooij та Ederveen довели, що зменшення ефективного граничного рівня корпоративного оподаткування на 1 % сприяє збільшенню прямих іноземних інвестицій на 3 % [2].

Економісти критично ставляться до сучасних систем корпоративного оподаткування, оскільки останні впливають на розташування бізнесу, переміщення прибутків та вибір структури корпорації. Зменшення корпоративного критичного рівня корпоративного оподаткування можливе за рахунок зменшення рівня державного податку на прибуток. Деякі країни (Італія і Бельгія) використовують знижку на корпоративний капітал, що дозволяє компаніям віднімати номінальний рівень прибутку на вкладений капітал. Іншим способом зменшення податкового навантаження буде використання податкової системи cash-flow, коли всі доходи будуть оподатковуватись відразу і всі виробничі витрати віднімаються відразу.

Характеризуючи зміну контурів глобального податкового поля, слід зазначити, що у 2014 році відбулися такі податкові реформи:

- Іспанія зменшила податок на прибуток зі стабільної ставки 30 % до 15 % на перші 300000 євро і 20 % на залишок. Водночас держава відмінила зменшення оподаткованого прибутку на певні витрати, розширивши базу оподаткування;
- Мексика скасувала корпоративний єдиний податок, який розраховувався разом з податком на прибуток, вимагав багато часу для розрахунку і з метою оподаткування брався той податок, який становив більшу суму;
- 17 економік зменшили податок у 2014 році (Ангола, Бангладеш, Бруней, Гамбія, Гватемала, Гонконг, Іспанія, Китай, Норвегія, Португалія, Словаччина, Фінляндія, Франція, Ямайка та інші);
- Норвегія зменшила податок на прибуток з 28 % до 27 %. Туніс – з 30 % до 25 %.

---

– Португалія зменшила корпоративний податок і збільшила допустимий рівень витрат [1].

Великобританія зменшувала податок на прибуток корпорацій поступово. У 2010 році він склав 28 %, з квітня 2011 – 26 %, у 2012 – 24 %, у 2013 – 23 %, 2014 – 21 % і з квітня 2015 – 20 %. Очікується, що податок буде зменшено до 19 % у 2017 році і 18 % до 2020 року [3]. Країна також планує вводити податок на виведені за кордон прибутки, якщо вони були отримані у Великобританії.

Загалом розвинені країни ОЄРС запровадили найбільше реформ щодо зменшення податку на прибуток. Далі йдуть країни Азії та Тихоокеанського регіону. Багато країн, зменшуючи податок на прибуток, водночас розширюють базу оподаткування та застосовують низку інших заходів для збереження доходів на достатньому рівні.

Як відомо, при визначенні податку на прибуток податкова база залучає прибуток до оподаткування мінус дозволені витрати та максимальний дозволений рівень списання податків. Через використання таких зменшень ефективна ставка податку відрізняється від визначеної державою. На Філіппінах, наприклад, податок на прибуток корпорацій складає 30 %, але після зменшення на дозволені витрати компанія платить за ефективною ставкою 20 %. У Новій Зеландії ситуація протилежна: держава визначає ставку в 28 %, але фактично компанія платить 30 %. У деяких країнах ефективна і державна ставки не відрізняються.

У 2012 році Кіпр збільшив норму податкової амортизації для промислового будівництва та готельного бізнесу з 4 до 7 %. У 2012 році Білорусь дозволила віднімати від суми, яка підлягає оподаткуванню, 2 % від операційних витрат попереднього періоду [1].

Звертаючись до оподаткування доходів фізичних осіб, слід зауважити, що першість у Європі за розміром прибуткового податку з максимальною ставкою в 55,3 % стабільно утримує Бельгія – країна, де певною мірою наявні елементи соціального суспільства. На другому і третьому місцях розташувались відповідно Австрія (49,5 %) і Німеччина (49,4 %) [4]. Звіт Paying Taxes [1] показує, що податки на заробітну плату і обов'язкові внески стягують у 176 країнах світу з 189. Як свідчать дані, на глобальному рівні податки на заробітну плату та обов'язкові внески, що сплачуються роботодавцями, в середньому складають майже 40 % від загальної податкової ставки. Протягом останніх дев'яти років ставки податків на заробітну плату та обов'язкових внесків були на стабільному рівні і не мали різких стрибків. Отже, ставка податків на заробітну плату протягом 9 років впала на 0,5 %.

Зменшення податків на заробітну плату і обов'язкових внесків відбулося у наступних країнах: Китай (Шанхай), Колумбія, Франція, Греція, Індонезія, Мексика, Румунія, Великобританія. Наприклад, Румунія зменшила ставку внесків на соціальне страхування, що сплачувалася роботодавцями, з 20,8 % до 15,8 % з 1 жовтня 2014 р.

Колумбія використала інший підхід — вибіркоче зниження податкового навантаження на заробітну плату. Станом на травень 2013 р. компанії були звільнені від сплати двох видів внесків для робітників, які заробляють менше в 10 раз, ніж розмір мінімальної заробітної плати, встановлений на законодавчому рівні, — 3 % внеску для Колумбійського сімейного інституту добробуту і 2 % для Національної служби учнівства. Це зменшило податок з заробітної плати з 9 % до 4 %.

13 країн не вимагають від своїх роботодавців, щоб ті сплачували внески на соціальне страхування чи податки на заробітну плату. До них відносять Афганістан, Вірменію, Бангладеш, Бутан, Ботсвану, Коморські острови, Еритрею, Грузію, Лесото, Македонії, Суринам, Тимор-Лешті, Західний берег річки Йордан та Газа. У деяких країнах відповідальність за сплату цих податків більшою мірою лягла на самих робітників, ніж на їх роботодавців.

На рис. 1 визначено складові загальної податкової ставки за регіонами світу на 2014 р. У той час, як Південна Америка значною мірою покладається на податки з обороту, то податки з заробітної плати складають найбільшу частку у загальній податковій ставці в ЄС та ЄАВТ – приблизно 65 %.

У Центральній Азії та Східній Європі податки на заробітну плату також становлять левову частку в загальній податковій ставці — приблизно 50 %. Цього року в межах регіону спостерігалось невелике підвищення податків на заробітну плату, що сплачуються роботодавцями. Наприклад, Туреччина збільшила внески на соціальне страхування з 14,5 % до 15,5 %, а внески на медичне страхування в Молдові зросли з 3,5 % до 4 %.

У Європі податки на заробітну плату, що сплачуються роботодавцями, є найбільшим компонентом загальної податкової ставки і еквівалентні 26,5 % комерційних прибутків, у той час, як глобальна середня ставка складає 16,2 %, а в інших регіонах вона коливається від 10 % до 19 % [4; 5].

Характеризуючи рівень оподаткування ПДВ, зазначимо, що середня ставка ПДВ в ЄС має тенденцію до зростання протягом 2008-2015 рр., з 2000 до 2008 року відбувалось хвилеподібне коливання в межах 19,3-19,6 %. У 2012 році стандартна ставка ПДВ варіюється від 15,0 % у Люксембурзі до 27,0 % в Угорщині та 25,0 % у Данії і Швеції. Нині в ЄС спостерігається збільшення ПДВ у переважній більшості країн. Середній рівень ставок ПДВ збільшився на два відсоткових пункти – з 19,5 % у 2008 році до 21,5 % у 2014 році. За цей період серед 20 держав-членів зафіксовано підняття стандартної ставки. У 2014 році стандартна ставка ПДВ збільшилась у Франції, Італії та на Кіпрі. Такі суттєві зміни викликають

---

занепокоєння через те, що різниця у ставках ПДВ у країнах ЄС повинна знаходитися у межах 5-ти відсоткових пунктів, що сприятиме протидії податковій конкуренції між країнами ЄС.

Протягом останніх років 8 держав-членів (Австрія, Бельгія, Греція, Данія, Естонія, Іспанія, Люксембург і Франція) розширили свої бази по ПДВ або збільшили ставки, що застосовуються до певних товарів і послуг. Австрія, наприклад, прийняла збільшення ставки ПДВ по декількох позиціях, серед яких – готельні послуги, квитки в театр і корми для домашніх тварин, з 10 % до 13 %.

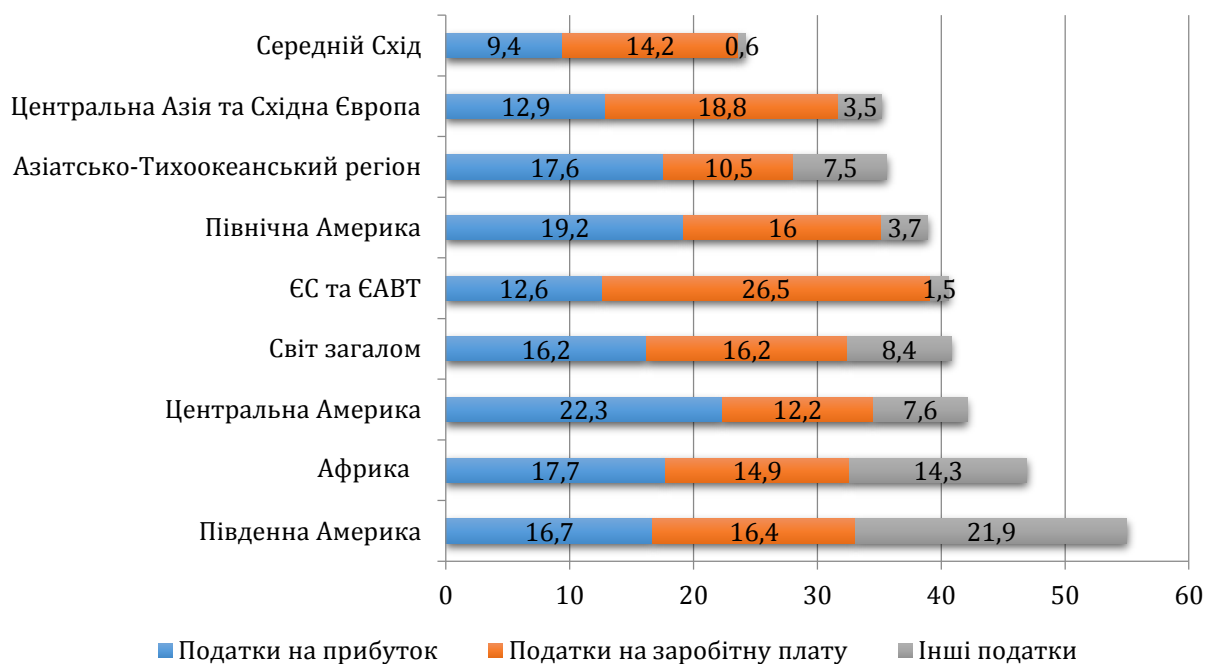

**Рис. 1. Складові загальної податкової ставки за регіонами світу на 2014 р., % [1]**

Одинадцять держав-членів (Греція, Данія, Іспанія, Литва, Мальта, Нідерланди, Португалія, Румунія Угорщина, Хорватія, Чеська Республіка) або ввели нові пільгові тарифи, або знизили свої існуючі пільгові тарифи та розширили сферу їх застосування [1].

Хорватія ввела нову вимогу стосовно ПДВ, яка застосовується до зареєстрованих продавців нерухомості. Тепер вони повинні подати всі документи, пов'язані з придбанням нерухомості, у відповідні органи.

Збільшення контролю та перевірок залишається стандартним способом зниження податкового шахрайства та ухилення від сплати. Усі держави-члени вжили заходів щодо активізації моніторингу дотримання податкового законодавства. Чехія, наприклад, як і раніше, звертає увагу на моніторинг операцій ПДВ. Данія зосереджує ці перевірки на транскордонній діяльності, яка може призвести до ухилення від сплати податків, а також стежить за трансфертним ціноутворенням та грошовими переказами.

Угорщина ввела електронну систему, яка дозволяє її податковому органу контролювати автомобільні перевезення товарів, що підлягають оподаткуванню ПДВ. Португалія почала реалізацію свого плану 2015-2017 стратегічної боротьби з податковим шахрайством і ухиленням від сплати податків. План містить 40 нових заходів, спрямованих на стримування і виявлення ухилення від сплати податків. Вони здебільшого передбачають дані перехресної перевірки і використання нових інформаційних технологій.

Румунія запустила новий пакет заходів, спрямованих на боротьбу з ухиленням від сплати податків. Більше 15 000 підприємств були перевірені протягом перших трьох місяців 2015 року, що призвело до викриття близько 1 млрд євро незадекларованих податків.

У грудні 2012 року Європейська комісія прийняла план дій щодо посилення боротьби з податковим шахрайством і ухиленням від сплати податків. Він охоплював більше 30 заходів, що передбачали автоматичний обмін інформацією, усунення недобросовісної податкової конкуренції, цифрове оподаткування, прозорість між країнами, що знаходяться на корпоративному рівні, і дотримання ПДВ.

Прогрес відтоді був досягнутий у деяких з цих областей. Вжиті заходи містять:

- створення платформи для ефективного управління податковою системою, де група експертів у складі всіх відповідних сторін можуть слугувати як консультаційний форум з податкових питань;
- уведення загального правила проти ухилення від сплати податків у материнських і дочірніх компаніях;

- 
- закриття деяких лазівок, пов'язаних з конкретними схемами податкового планування, які виникли в результаті різних юридичних визначень позикових і власних коштів, що використовуються в різних країнах;
  - запуск форуму з ПДВ, де підприємства та податкові органи можуть обговорити свої ідеї.

### **Висновки та перспективи подальших розвідок**

Як свідчать дані дослідження, нерівномірність світового господарського розвитку отримала досить диверсифіковані і асиметричні виміри. Це викликає неоднозначні наслідки податкових трансформацій, спрямованих на зменшення розбалансованості державних фінансів, і реверсні податкові реформи з метою підвищення ефективності податкової системи в умовах економічної невизначеності. Водночас унаслідок світової фінансово-економічної кризи, зростаючих дефіцитів державних бюджетів країн актуалізуються питання фіскальної консолідації, підвищення податкової і бюджетної дисциплін. Більшість реформ спрямовані на додавання податковим системам більшої нейтральності, але встановити критерій за цією ознакою важко.

У процесі дослідження визначено нові економічні детермінанти сучасної податкової політики, які полягають у розширенні бази оподаткування; усунення пільгового режиму оподаткування; скороченні максимальних ставок. Як свідчать дані, на глобальному рівні податки на заробітну плату та обов'язкові внески, що сплачуються роботодавцями, в середньому складають майже 40 % від загальної податкової ставки. Протягом останніх дев'яти років ставки податків на заробітну плату та обов'язкових внесків суттєво не змінювались. Доведено, що використання знижених ставок і податкових пільг значно звузили базу по ПДВ у багатьох державах і, отже, рівень ПДВ набагато нижчий необхідного. Аргументовано, що більшість економік спрямовувала зусилля на скорочення податкового тягара на підприємців і збереження податкових ставок на прийнятному рівні.

### **Список літератури**

1. Paying Taxes 2016: The global picture [Електронний ресурс] // World Bank Group and PwC. – 2015. – Режим доступу до ресурсу: <https://www.pwc.com/gx/en/paying-taxes-2016/paying-taxes-2016.pdf>.
2. De Mooij, R. Taxation and Foreign Direct Investment: A Synthesis of Empirical Research [Електронний ресурс] / R. Mooij, S. Ederveen // CESifo Working Paper No. 588. – 2001. – Режим доступу до ресурсу: [http://www.cesifo-group.de/portal/page/portal/DocBase\\_Content/WP/WP-CESifo\\_Working\\_Papers/wp-cesifo-2001/wp-cesifo-2001-10/cesifo\\_wp588.pdf](http://www.cesifo-group.de/portal/page/portal/DocBase_Content/WP/WP-CESifo_Working_Papers/wp-cesifo-2001/wp-cesifo-2001-10/cesifo_wp588.pdf).
3. Taxation trends in the European Union [Електронний ресурс] // Luxembourg: Publications Office of the European Union. – 2015. – Режим доступу до ресурсу: [http://ec.europa.eu/taxation\\_customs/resources/documents/taxation/gen\\_info/economic\\_analysis/tax\\_structures/2015/report.pdf](http://ec.europa.eu/taxation_customs/resources/documents/taxation/gen_info/economic_analysis/tax_structures/2015/report.pdf).
4. Taxing Wages: tax burden on labour income in 2015 and recent trends [Електронний ресурс] // OECD. – 2015. – Режим доступу до ресурсу: <http://www.oecd.org/ctp/tax-policy/taxing-wages-tax-burden-trends-latest-year.htm>.
5. Tax burden on labour [Електронний ресурс] / European Commission. – Режим доступу до ресурсу: [http://ec.europa.eu/europe2020/pdf/themes/20\\_tax\\_burden\\_on\\_labour.pdf](http://ec.europa.eu/europe2020/pdf/themes/20_tax_burden_on_labour.pdf).

### **References**

1. World Bank Group and PwC (2015). *Paying Taxes 2016: The global picture*. Retrieved from: <https://www.pwc.com/gx/en/paying-taxes-2016/paying-taxes-2016.pdf>.
2. De Mooij, R. A., and S. Ederveen (2001). *Taxation and Foreign Direct Investment: A Synthesis of Empirical Research*, CESifo Working Paper 588. Retrieved from: [http://www.cesifo-group.de/portal/page/portal/DocBase\\_Content/WP/WP-CESifo\\_Working\\_Papers/wp-cesifo-2001/wp-cesifo-2001-10/cesifo\\_wp588.pdf](http://www.cesifo-group.de/portal/page/portal/DocBase_Content/WP/WP-CESifo_Working_Papers/wp-cesifo-2001/wp-cesifo-2001-10/cesifo_wp588.pdf).
3. European Commission (2015). *Taxation trends in the European Union*. Retrieved from: [http://ec.europa.eu/taxation\\_customs/resources/documents/taxation/gen\\_info/economic\\_analysis/tax\\_structures/2015/report.pdf](http://ec.europa.eu/taxation_customs/resources/documents/taxation/gen_info/economic_analysis/tax_structures/2015/report.pdf).
4. OECD (2015). *Taxing Wages: tax burden on labour income in 2015 and recent trends*. Retrieved from: <http://www.oecd.org/ctp/tax-policy/taxing-wages-tax-burden-trends-latest-year.htm>.
5. European Commission (2012). *Tax burden on labour*. Retrieved from: [http://ec.europa.eu/europe2020/pdf/themes/20\\_tax\\_burden\\_on\\_labour.pdf](http://ec.europa.eu/europe2020/pdf/themes/20_tax_burden_on_labour.pdf).

**Стаття надійшла до редакції 16.05.2016 р.**



**Лілія Борисівна МАРТИНОВА**

кандидат філологічних наук, доцент,  
докторант кафедри міжнародних економічних відносин,  
Хмельницький національний університет  
E-mail: liliamartynova3@gmail.com

**ПІДВИЩЕННЯ КОНКУРЕНТОСПРОМОЖНОСТІ ЛЮДСЬКОГО ПОТЕНЦІАЛУ У  
НАБЛИЖЕННІ СОЦІАЛЬНО-ЕКОНОМІЧНОГО РОЗВИТКУ УКРАЇНИ ДО КРАЇН ЄС**

Мартинова, Л. Б. Підвищення конкурентоспроможності людського потенціалу у наближенні соціально-економічного розвитку України до країн ЄС [Текст] / Лілія Борисівна Мартинова // Економічний аналіз : зб. наук. праць / Тернопільський національний економічний університет; редкол.: В. А. Дерій (голов. ред.) та ін. – Тернопіль : Видавничо-поліграфічний центр Тернопільського національного економічного університету «Економічна думка», 2016. – Том 24. – № 1. – С. 57-62. – ISSN 1993-0259.

**Анотація**

**Вступ.** У статті розглянуто актуальну проблему визначення напрямів підвищення конкурентоспроможності людського потенціалу України за умов євроінтеграції.

**Мета.** Автором поставлено за мету сформулювати ключові напрями побудови системи підвищення конкурентоспроможності людського потенціалу України у забезпеченні соціально-економічних ефектів європейської інтеграції.

**Метод (методологія).** Для досягнення необхідного результату у дослідженні використано синергетичний, історичний, комплексний, системний, інституціональний підходи та методи наукового пізнання.

**Результати.** Зосереджено увагу на основоположних чинниках формування конкурентних переваг людського потенціалу. Визначено першочергове значення відтворення соціально-демографічного потенціалу у становленні конкурентоспроможності людського потенціалу. Розглянуто вагомість перетворення людського потенціалу в людський капітал у формуванні його конкурентних переваг, у тому числі за рахунок мобільності його носіїв. Встановлено значення соціального захисту і соціального забезпечення носіїв людського потенціалу як вагомого чинника його збереження та реалізації. Підкреслено, що до функцій держави у забезпеченні підвищення людського потенціалу належать як безпосередня реалізація заходів щодо розвитку останнього, так і загальне регулювання соціальних параметрів економічного процесу.

Одним із чинників позитивних структурних змін та модернізації національного господарства, розширення ресурсів підтримки розвитку усіх складових людського потенціалу, економічного поживлення, підвищення якості життя населення визначено активізацію підприємництва та зростання масштабів і ефективності функціонування підприємницького сектору.

Окреслено специфічні риси та запропоновано критерії інституційного забезпечення соціально-економічної політики в Україні. Сформовано концептуальну схему ресурсно-інституційного забезпечення формування конкурентоспроможного людського потенціалу. Розглянуто перешкоди ресурсному забезпеченню підвищення конкурентоспроможності людського потенціалу України. Узагальнено основні підходи до індикативно-детермінантного управління системою підвищення конкурентоспроможності вітчизняного людського потенціалу.

На основі деталізації підходів до індикативно-детермінантного управління системою підвищення конкурентоспроможності людського потенціалу України встановлено перспективу подальших досліджень у напрямі формування його реалізаційних механізмів.

**Ключові слова:** людський потенціал; конкурентоспроможність; державне регулювання; соціальна політика; ресурсно-інституційне забезпечення; індикативно-детермінантне управління.

---

**Liliya Borysivna MARTYNOVA**

PhD in Philological Sciences,  
Associate Professor,  
Doctoral Student,  
Department of International Economic Relations,  
Khmelnitskyi National University  
E-mail: liliamartynova3@gmail.com

## **INCREASE OF HUMAN POTENTIAL COMPETITIVENESS IN CONVERGENCE OF SOCIAL AND ECONOMIC DEVELOPMENT OF UKRAINE TO THE EU**

### **Abstract**

**Introduction.** In the article the actual problem of determining ways of increasing the competitiveness of Ukraine's human potential under conditions of European integration is considered.

**Purpose.** The main purpose set by the author is to form the key determinants of systematic improvement of the competitiveness of Ukrainian human potential in ensuring the social and economic effects of European integration.

**Method (methodology).** Synergetic, historical, comprehensive, systematic, institutional approaches and methods of scientific knowledge are used in the study to achieve the desired result.

**Results.** The author has focused on the fundamental factors of creation of competitive advantages of human potential. The priority role of social and demographic potential in the development of competitive human potential is highlighted. The importance of converting the human potential into the human capital in the formation of its competitive advantages is considered, including mobility of its bearers. The role of social protection and social security of human potential bearers as an important factor of its preservation and realization is set. It is emphasized that among the functions of the state as for ensuring human development we can single out a direct implementation of measures for the development of the latter and general regulation of social parameters of economic process. The activation of business activity and increase of the scale and efficiency of the business sector are identified to be the factors of positive structural changes and modernization of the national economy, the expansion of resources to support the development of all components of human development, economic recovery, improving the quality of life. Specific features and criteria of institutional support for social and economic policy in Ukraine are determined. The conceptual scheme of resource and institutional support for the formation of competitive human potential is formed. The obstacles to resource provision of increasing the competitiveness of Ukraine's human potential are highlighted. The main approaches to indicative and system and determinant management of the competitiveness of the human potential increase in Ukraine are overviewed.

On the basis of specification of the approaches to indicative determinant and management system of improving the human potential competitiveness in Ukraine the prospects of further research towards formation of implementation mechanisms of enhancing the Ukraine's human potential competitiveness have been set.

**Keywords:** human potential; competitiveness; government regulation; social policy; resource and institutional capacity; indicative and determinant management.

**JEL classification:** J18, J23, J24

---

### **Вступ**

Конкурентоспроможність людського потенціалу національної економічної системи є комплексною категорією, що містить базис певних конкурентних переваг, які формуються на всіх етапах людського розвитку, у тому числі значною мірою за рахунок засобів, інструментів і важелів державної регуляторної політики у сферах освіти, охорони здоров'я, соціального забезпечення, розвитку ринку праці та громадянського суспільства. У цьому напрямі актуальності набуває розгляд шляхів підвищення конкурентоспроможності людського потенціалу України за умов євроінтеграції.

### **Мета статті**

Мета статті – сформулювати ключові напрями побудови системи підвищення конкурентоспроможності людського потенціалу України у забезпеченні соціально-економічних ефектів європейської інтеграції.

### **Виклад основного матеріалу дослідження**

Основоположним чинником формування конкурентних переваг людського потенціалу, на наше переконання, є відтворення соціально-демографічного потенціалу. Демографічний розвиток є однією з найважливіших характеристик сучасних соціально-економічних змін і перетворень та визначається складною взаємодією комплексу факторів. З одного боку, він є результатом, а з іншого – причиною

---

політичних, економічних, соціальних, екологічних та багатьох інших чинників суспільного життя. Стан соціально-демографічного потенціалу закладає основу розвитку інших складових людського потенціалу: формування та реалізації освітньо-кваліфікаційного потенціалу, його перетворення на людський капітал, прогресу у життєвій, трудовій, соціальній компонентах [1].

Конкурентні переваги як освітньо-кваліфікаційний потенціал залежать від рівня і якості освіти, кваліфікації, адаптивних здібностей, а також характеризують спрямованість і рівень мотивації національної робочої сили. Характеристики освітньо-кваліфікаційного потенціалу можуть виражатися через ставлення робочої сили до праці, задоволеності трудовим життям, мобільністю, працездатністю тощо. Водночас в інформаційному суспільстві та економіці знань особливої важливості набуває здатність працівників до обробки значних масивів інформації, постійного освоєння швидкозмінних технологій та технологічних новацій.

У цьому руслі невід'ємним чинником формування конкурентних переваг також є перетворення людського потенціалу в людський капітал, у тому числі за рахунок мобільності його носіїв. При конвертації людського потенціалу в людський капітал саме мобільність носіїв людського потенціалу визначає набуття ними статусу носіїв людського капіталу, ефективність його застосування, здатність до нарощення вартості, набуття нових форм та якостей, спроможність інтегруватись у інформаційне суспільство та економіку знань [2, с. 122-123].

За сучасних умов розвитку суспільства найбільш адекватною є соціально орієнтована економічна система, яка враховує провідну роль соціальної компоненти, в центрі якої знаходиться людина і її розвиток. Збільшення вимог до якості людського потенціалу і знецінення традиційного індустріального типу кваліфікації призводять до різкого посилення диференціації умов і оплати праці різних категорій робочої сили, витіснення значної частини працівників на периферію ринку праці з відповідним зниженням соціального статусу або до переходу їх у категорію тривало безробітних. У зв'язку з цим соціальний захист і соціальне забезпечення носіїв людського потенціалу набуває ролі вагомого чинника його збереження та реалізації. Відбувається переосмислення соціальних функцій держави. Ключова її функція як суб'єкта соціальної політики полягає у формуванні соціально-економічного середовища, сприятливого для активної реалізації людського потенціалу кожного члена суспільства у економічній сфері, що гарантує достатній рівень стабільності і можливість розвитку. У соціально орієнтованій економіці всі елементи економічної політики працюють на вирішення цього завдання. Виражений соціальний аспект мають антимонопольна політика, підтримка дрібного і середнього бізнесу, програми збалансованого розвитку територій, створення сприятливого інвестиційного клімату. Максимальне навантаження лежить на політиці зайнятості і регулюванні заробітної плати. Таким чином, у функції держави входять як безпосередня реалізація заходів щодо розвитку людського потенціалу, так і загальне регулювання соціальних параметрів економічного процесу. Основні напрямки такого регулювання - законодавчий захист працівника як більш слабкого партнера трудових відносин; активна політика зайнятості, яка стимулює створення і поліпшення якості робочих місць; встановлення державного мінімуму оплати праці. На сучасному етапі стабільність, зростання, високий рівень зайнятості, підвищення добробуту спостерігається насамперед у тих країнах ЄС, де соціальна орієнтація економіки є найбільш вираженою [3].

Комплексність, на нашу думку, є базовим критерієм побудови системи підвищення конкурентоспроможності людського потенціалу України у забезпеченні соціально-економічних ефектів європейської інтеграції. Основою такої системи є інституційне забезпечення реалізації конкурентної політики відповідно до вимог ЄС, яке полягає в діяльності держави та структур громадянського суспільства, спрямованій на створення умов для стабільного соціально-економічного розвитку.

Специфікою інституційного забезпечення соціально-економічної політики в Україні є те, що інституційні зміни не впливають з попереднього досвіду, відсутні або значною мірою втрачені традиції, звичаї функціонування соціальних інститутів в умовах ринку, несформовані суб'єкти, відсутня належна інфраструктура соціальних інститутів ринку тощо. А тому цілком очевидно, що процеси трансформації інститутів соціально-економічної політики в Україні мають здійснюватися шляхом запозичення та імплементації ефективних систем і механізмів інституційного забезпечення такої політики в країнах ЄС, що стимулюють формування належних конкурентних переваг людського потенціалу [4].

Критерієм успішності діяльності інституцій є ефективність ресурсного забезпечення реалізації соціально-економічної політики (рис. 1). Державні ресурси (матеріальні, людські, фінансові) є джерелом підтримки розвитку людського потенціалу на макрорівні, передусім, завдяки механізмам розподілу доходів та державних витрат на соціальні і економічні цілі, а також через стимулювальний вплив на накопичення ресурсів на мікрорівні – суб'єктів підприємницької діяльності, неприбуткових організацій та носіїв людського потенціалу (рис. 1). З огляду на зазначене необхідним є встановлення оптимального співвідношення державного і приватного секторів у ресурсному забезпеченні людського розвитку. При зavelикому розмірі державного сектору або коли всі економічні рішення приймає держава, темпи зростання економіки та фінансування людського розвитку залишаються низькими, оскільки високий

рівень оподаткування пригнічує підприємницьку діяльність, мотивацію до праці, що зрештою призводить до зниження стимулів саморозвитку носіїв людського потенціалу та низької продуктивності інвестицій [5].

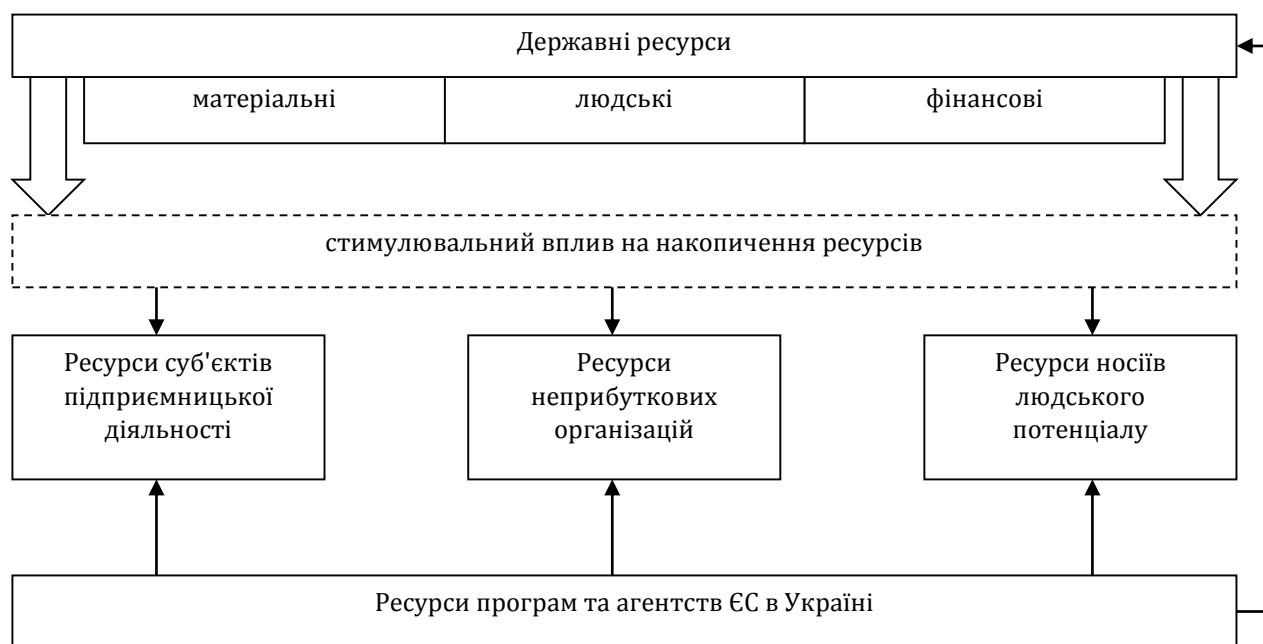

**Рис. 1. Ресурсно-інституційне забезпечення формування конкурентоспроможного людського потенціалу\***

*\*Сформовано автором*

Активізація підприємництва та зростання масштабів і ефективності функціонування підприємницького сектору є одним із головних чинників позитивних структурних змін та модернізації національного господарства, розширення ресурсів підтримки розвитку усіх складових людського потенціалу, економічного поживлення, підвищення якості життя населення. Розвиток підприємництва разом із поширенням та активізацією діяльності неприбуткових організацій як провідних інститутів громадянського суспільства також веде до інституційної перебудови соціального середовища на основі поширення економічної свободи та становлення «середнього класу» як підґрунтя соціально-економічної стабільності [6].

При цьому дотримання євроінтеграційного курсу, передусім участь у програмах та агентствах ЄС для країн Східного партнерства, є додатковим ресурсом підвищення конкурентоспроможності людського потенціалу шляхом реалізації можливостей обміну та навчання для дослідників і спеціалістів, організації спільних заходів щодо наукового та технологічного розвитку, обміну досвідом у сфері управління науково-дослідними установами тощо. Співробітництво з ЄС у визначених програмах сприяє накопиченню ресурсів формування людського потенціалу усіх рівнів [7].

Формування конкурентоспроможності людського потенціалу значною мірою залежить від стимулювального державного впливу на накопичення ресурсів носіїв людського потенціалу. За сучасних умов в Україні це ускладнюється поточною суспільно-політичною ситуацією та зростанням її нестабільності, загрозою дефолту і поглибленням кризових явищ. Поява нових обмежень і ризиків щодо забезпечення процесу стабільного формування сукупних доходів населення України та її регіонів, зайнятого в різних секторах економіки, створює низку загроз розвитку людського потенціалу. Унаслідок значного падіння реальних трудових доходів населення через соціально-економічні негаразди та зростання вартості життя, зниження купівельної спроможності населення та знецінення заощаджень істотно загострюються проблеми бідності та нерівності. Порушення нормального перебігу процесу формування сукупних доходів населення України містить реальну загрозу його збідніння, посилення нерівності та стрімкої інтенсифікації зниження людського потенціалу через міграційний вплив високоосвіченої частини українського суспільства [8].

Низькі доходи перешкоджають формуванню ресурсів, спрямованих на розвиток людського потенціалу населення. Доходи українців у рази нижчі, ніж доходи жителів країн ЄС. Середня заробітна плата в Україні у понад п'ять разів нижча, ніж у Польщі [9]. Відтак більша частина доходу населення витрачається на харчування та задоволення базових потреб, а не на розширення можливостей розвитку власного людського потенціалу (витрати на харчування у структурі витрат домогосподарств в Україні

складають 51,9 %, в той час, як у Польщі – 24,4 %; на протипагу витрати на освіту, культуру і відпочинок, зв'язок, транспорт і охорону здоров'я складають у Польщі 27,7 %, а в Україні – 13,5 %) [9].

Виходячи з наведених аргументів, вважаємо формування ресурсного та інституційного забезпечення базовими етапами функціонування системи підвищення конкурентоспроможного людського потенціалу у досягненні соціально-економічних ефектів європейської інтеграції.

На наше переконання, реалізаційні механізми підвищення рівня конкурентоспроможності людського потенціалу України мають бути розроблені на основі систематизації інструментів, заходів та важелів адаптованої до вимог ЄС соціально-економічної політики із урахуванням критеріїв та інструментів Угоди про асоціацію між Україною та ЄС.

При цьому вагомим етапом формування комплексної системи підвищення конкурентоспроможності людського потенціалу України є проектування індикативно-детермінантного та ринкового управління нею. Проблема раціонального поєднання планових та ринкових важелів в управлінні соціально-економічним розвитком є особливо актуальною у забезпеченні достатнього рівня конкурентоспроможності людського потенціалу у прискоренні та досягненні позитивних ефектів європейської інтеграції. Активізація та результати соціально-економічного реформування в Україні, досвід країн ЄС та загальносвітові тенденції розвитку дозволяють стверджувати, що за умов ринкових відносин комбінація макроекономічного регулювання та ринкових механізмів є неминучою. Узагальнюючи зарубіжний досвід, можна умовно виокремити чотири основних підходи до індикативного регулювання, які відображають відносно різні його функції та аспекти і можуть бути використані при розробці механізмів управління системою підвищення конкурентоспроможності людського потенціалу України (табл. 1).

**Таблиця 1. Підходи до індикативно-детермінантного управління системою підвищення конкурентоспроможності людського потенціалу України**

Підходи	Поняття індикативно-детермінантного управління	Основні функції управління
I	Процес формування системи параметрів і детермінант та встановлення заходів державного впливу на соціально-економічні процеси.	Регулювання і контроль пріоритетних напрямів розвитку людського потенціалу відповідно до його складових, що формують конкурентні переваги у країнах ЄС.
II	Процес розробки проектів соціально-економічного розвитку національної економіки (у тому числі приватного сектору), встановлення економічних орієнтирів, забезпечених ресурсами.	Інформування, орієнтація і мотивація підприємств, закладів соціальної сфери у забезпеченні конкурентних переваг розвитку людського потенціалу.
III	Процес формування системи індикаторів, що реалізують макроекономічне управління і непряме регулювання різноманітних секторів економіки.	Стимулювання територіальних громад та підприємств у плануванні та реалізації планів розвитку людського потенціалу
IV	Механізм координації дій та інтересів держави та інших суб'єктів економіки у досягненні конкурентних переваг розвитку людського потенціалу	Інформування, координація, узгодження діяльності органів влади, місцевого самоврядування та підприємств всіх форм власності.

#### **Висновки та перспективи подальших розвідок**

Деталізація підходів до індикативно-детермінантного управління системою підвищення конкурентоспроможності людського потенціалу України дає можливість розробки механізмів регулювання конкурентної соціально-економічної політики у забезпеченні ефектів європейської інтеграції. Комплексність та системність дослідження у перспективі дозволить сформувати реалізаційні механізми підвищення конкурентоспроможності людського потенціалу України на всіх стадіях, сферах розвитку та із залученням суб'єктів розвитку людського потенціалу різних рівнів.

#### **Список літератури**

1. Карчевская, Е. Н. Демографический потенциал республики Беларусь: основные тенденции развития [Електронний ресурс] / Е. Н. Карчевская // Псковский регионологический журнал. 2010. №10.. – Режим доступу: <http://cyberleninka.ru/article/n/demograficheskiy-potentsial-respubliki-belarus-osnovnye-tendentsii-razvitiya>.
2. Ніколайчук, М. В. Управління людським капіталом за умов розвитку економіки знань: проблеми теорії та практики: монографія / М.В. Ніколайчук. – Хмельницький: ХНУ, 2012. – 201 с.

- 
3. Соболева, И. Социальная политика как фактор устойчивого развития [Электронный ресурс] / И. Соболева. – Режим доступа: [http://vasilievaa.narod.ru/11\\_3\\_03.htm](http://vasilievaa.narod.ru/11_3_03.htm).
  4. Реформування соціальної політики в Україні: проблеми та перспективи : навч.-наук. вид. / авт. кол. : В. А. Скуратівський, В. П. Трошинський, П. К. Ситник та ін. ; за заг. ред. В. А. Скуратівського, В. П. Трошинського. – К. ; Львів : НАДУ, 2012. – 368 с.
  5. Піонтківська, І. Оптимальна частка держави в економіці: теоретичні розрахунки для української реальності [Електронний ресурс] / І. Піонтківська, П. Кухта, М. Репко. – Режим доступу: <http://voxukraine.org/2015/12/07/optymalna-chastka-derzhavy-v-ekonomitsi-ua>.
  6. Щодо засад реалізації державної політики у сфері розвитку підприємництва в Україні. Аналітична записка [Електронний ресурс] / Національний інститут стратегічних досліджень. – Режим доступу: <http://www.niss.gov.ua/articles/1596>.
  7. Жаліло, Я. Євроасоціація і нові можливості для розвитку малого бізнесу в Україні [Електронний ресурс] / Я. Жаліло // Дзеркало тижня. – № 44-45, 2015. – Режим доступу: <http://gazeta.dt.ua/macrolevel/yevroasociaciya-i-novi-mozhливosti-dlya-rozvitku-malogo-biznesu-v-ukrayini-.html>.
  8. Заяць, В. С. Формування доходів населення України: особливості та тенденції / В. С. Заяць // Демографія та соціальна економіка. – 2015. – № 2. – С. 116-128.
  9. Доходы и расходы населения. Как учесть баланс и устранить перекосы [Электронный ресурс]. – Режим доступа: <https://news.pn/ru/public/142331>.

### References

1. Karchevskaia, E. N. (2010). Demograficheskii potentsyal respubliky Belarus: osnovnyie tendentsyi razvitiya. *Pskovskii regionologicheskii zhurnal*, 10. Retrieved from: <http://cyberleninka.ru/article/n/demograficheskii-potentsial-respubliki-belarus-osnovnye-tendentsii-razvitiya>.
2. Nikolaichuk, M. V. (2012). *Upravlinnia liudskym kapitalom za umov rozvytku ekonomiky znan: problemy teorii ta praktyky*. Khmelnytskyi: KhNU.
3. Soboleva, Y. (2011). *Sotsyalnaia polytyka kak faktor ustoichyvoho razvytiya*. Retrieved from: [http://vasilievaa.narod.ru/11\\_3\\_03.htm](http://vasilievaa.narod.ru/11_3_03.htm).
4. Skurativskiy, V. A., Troshchynskiy, V. P., Sytnyk, P. K. (2012). Reformuvannia sotsialnoi polityky v Ukraini: problemy ta perspektyvy. Kyiv ; Lviv : NADU.
5. Piontkivska, I., Kukhta, P., Repko, M. (2015). Optymalna chastka derzhavy v ekonomitsi: teoretychni rozrakhunky dlia ukrainskoi realnosti. Retrieved from: <http://voxukraine.org/2015/12/07/optymalna-chastka-derzhavy-v-ekonomitsi-ua>.
6. *Shchodo zasad realizatsii derzhavnoi polityky u sferi rozvytku pidprijemnytstva v Ukraini*. (2015). Retrieved from: <http://www.niss.gov.ua/articles/1596>.
7. Zhalilo, Ya. (2015). Yevroasotsiatsiia i novi mozhlyvosti dlia rozvytku maloho biznesu v Ukraini. *Dzerkalo tyzhnia*, 44-45. Retrieved from: <http://gazeta.dt.ua/macrolevel/yevroasociaciya-i-novi-mozhливosti-dlya-rozvitku-malogo-biznesu-v-ukrayini-.html>.
8. Zaiats, V. S. (2015). Formuvannia dokhodiv naselennia Ukrainy: osoblyvosti ta tendentsii. *Demohrafiia ta sotsialna ekonomika*, 2, 116 -128.
9. *Dokhodyi raskhody naseleniia. Kak uchest balans i ustranit perekosy*. (n.d.). Retrieved from: <https://news.pn/ru/public/142331>.

**Стаття надійшла до редакції 02.06.2016 р.**

**Тетяна Олександрівна РИБАКОВА**

кандидат економічних наук, доцент,  
доцент кафедри фінансів, банківської справи та страхування,  
ДВНЗ «Переяслав-Хмельницький державний педагогічний університет імені Григорія Сковороди»  
E-mail: taryb@yandex.ua

**ПЕРСПЕКТИВИ ТОРГОВЕЛЬНОГО СПІВРОБІТНИЦТВА МІЖ УКРАЇНОЮ ТА ЄС В  
МЕЖАХ ПОГЛИБЛЕНОЇ ТА ВСЕОХОПНОЇ ЗОНИ ВІЛЬНОЇ ТОРГІВЛІ**

Рибакіова, Т. О. Перспективи торговельного співробітництва між Україною та ЄС в межах поглибленої та всеохопної зони вільної торгівлі [Текст] / Тетяна Олександрівна Рибакіова // Економічний аналіз : зб. наук. праць / Тернопільський національний економічний університет; редкол.: В. А. Дерій (голов. ред.) та ін. – Тернопіль : Видавничо-поліграфічний центр Тернопільського національного економічного університету «Економічна думка», 2016. – Том 24. – № 1. – С. 63-70. – ISSN 1993-0259.

**Анотація**

**Вступ.** На сьогодні євроінтеграція визнана головним стратегічним напрямом зовнішньоекономічної політики України. Угода про поглиблену та всеосяжну зону вільної торгівлі між Україною та Євросоюзом (ПВЗВТ), підписана як частина Угоди про Асоціацію, вступила в силу з 1 січня 2016 року. Для України вона є основою модернізації торговельних відносин з ЄС та подальшого економічного розвитку через відкриття ринків.

**Мета.** Метою статті є огляд перспектив співробітництва України та ЄС в рамках ПВЗВТ із визначенням обмежень, що стримують розвиток торгівлі з ЄС, та виявленням можливостей і поточних досягнень економіки України щодо імплементації ПВЗВТ.

**Методологія.** При проведенні дослідження використано методи логічного аналізу, порівняння, статистичного спостереження, графічного аналізу.

**Результати.** На сьогодні ЄС є найбільшим торговельним партнером України, на який припадає 34,1 % українського товарного експорту. До обмежень, які стримують розвиток торгівлі з ЄС в межах ПВЗВТ за ключовими експортоорієнтованими галузями, належать невідповідність продукції та технологічних процесів європейським стандартам, застаріла виробнича база і технології виробництва, брак коштів на модернізацію та впровадження європейських стандартів, надзвичайно висока конкуренція на ринках ЄС, слабка інформаційна підтримка співробітництва українських підприємств з європейськими компаніями. Ситуація ускладнюється проблемами на макрорівні, вплив яких посилюється фінансово-економічною кризою та зовнішньою військовою агресією. Утім, є і певні позитивні зміни, серед яких поступова адаптація вітчизняної законодавчої бази до європейських стандартів та стійкі наміри українського бізнесу щодо виходу на ринки країн ЄС. Перспективи подальшого торговельного співробітництва з ЄС в межах ПВЗВТ полягають в якомога скорішому переході на європейські стандарти та проведенні структурних економічних реформ на засадах інноваційного розвитку.

**Ключові слова:** Європейський Союз; поглиблена та всеосяжна зона вільної торгівлі (ПВЗВТ); євроінтеграція; лібералізація торгівлі товарами; ключові експортоорієнтовані галузі; квоти; європейські стандарти; державна підтримка; інноваційний розвиток.

---

## Tetiana Oleksandrivna RYBAKOVA

PhD in Economics,  
Associate Professor,  
Department of Finance, Banking and Insurance,  
Pereyaslav-Khmelnytsky State Pedagogical University named after Hryhoriy Skovoroda  
E-mail: taryb@yandex.ua

### PROSPECTS OF UKRAINE AND EU TRADE COOPERATION WITHIN THE DEEP AND COMPREHENSIVE FREE TRADE AREA

#### **Abstract**

**Introduction.** Today European integration is recognized as the main strategic vector of Ukraine's external economic policy. The Deep and Comprehensive Free Trade Area (DCFTA) agreement is signed by the EU and Ukraine as a part of Association Agreement has started acting on the 1-st of January, 2016. It offers Ukraine a framework for modernizing its trade relations with the EU and for economic development through opening markets.

**Purpose.** The purpose of the article is to overview the prospects of Ukraine and EU trade cooperation within the DCFTA by specifying the constraints that restrain the development of trade and identifying the opportunities and progress of Ukrainian economy in DCFTA implementation.

**Methodology.** Methods of logical analysis, comparison, statistical observation, graphical analysis are used in investigation.

**Results.** Today the EU is Ukraine's largest trading partner providing 34,1% of Ukraine's goods export. Among the constraints restraining the trade development within the DCFTA in Ukrainian key export sectors there are incompatibility of products and technological processes with European standards, obsolete production base and technologies, lack of funds for modernization and European standards introduction, extremely high competition at the EU markets, poor informational support of doing business with EU companies. The situation is complicated with problems of macro-level forced by financial and economic crisis and external military aggression. However certain positive changes like adopting the legislative basis for European standards implementation and the strong intentions of Ukrainian business to enter the EU markets are taking place. The prospects of further trade cooperation within the DCFTA lie in the quickest transition to European standards and conduction of the structural economic reforms on the basis of innovative development.

**Keywords:** the European Union; Deep and Comprehensive Free Trade Area (DCFTA); European integration; goods trade liberalization; key export sectors; quotas; European standards; governmental support; innovative development.

**JEL classification:** E66, F15

---

#### Introduction

The process of Ukraine's integration into global markets has been lasting for nearly twenty years since the Ukrainian State was formed. Today European integration is recognized as the main strategic vector of Ukraine's external economic policy: the course for Europe was finally defined by the Ukrainian Government in 2014 and has no alternatives now.

The current phase of Ukraine's European integration beginning from March 2007 is characterized by changing its format from "partnership and cooperation" to "political association and economic integration". Signing the EU-Ukraine Association Agreement in June 2014 has become a crucial step on the way from the intentions of partnership and joint declarations towards the real trade and economic cooperation within the course for Ukraine's European integration. The Agreement was simultaneously ratified by Verkhovna Rada of Ukraine and the European Parliament on 16 September 2014. It is a comprehensive document that forms the basis for Ukraine's further membership in European Union and reforming national economy according to European standards.

The Deep and Comprehensive Free Trade Area (DCFTA) was signed by the EU and Ukraine on 27 June 2014 as a part of the broader Association Agreement. It came into affect on 1 January 2016. Yet the DCFTA actually was implemented on 22 April 2014, when the EU decision as for unilateral reducing of customs tariffs for Ukrainian goods export to the EU market had been made.

The DCFTA will offer Ukraine a framework for modernizing its trade relations and for economic development by opening markets via the progressive removal of customs tariffs and quotas, and by an extensive harmonization of laws, norms and regulations in various trade-related sectors creating the conditions for aligning key sectors of the Ukrainian economy to EU standards [1, p. 2]. It also provides an opportunity for Ukraine to make its export to EU countries more competitive and diversified. Yet the trade and economic



cooperation with EU on the way to European integration is constrained by a wide range of factors that prevent Ukrainian economy from using opportunities of the DCFTA in full. Such a contradiction causes the necessity of thorough examination of Ukraine-EU cooperation conditions as well as the modern economic situation in Ukraine and needs working out the ways of intensifying the European integration.

The process of Ukraine's European integration including its trade and economic aspects is of keen interest for Ukrainian society, government and science, being the object of the great amount of scientific and journalistic discussions where different and even quite contrary points of view are expressed. Since the problem is comprehensive and has a strategic importance for the future of Ukrainian State, a great number of domestic scientists are involved in its solving by conducting profound investigations within the national research organizations. Among them one can mention V. Heyets, A. Danylenko, T. Ostashko, L. Shynkaruk, Y. Zhalilo [2; 3] (the Institute for Economics and Forecasting of National Academy of Sciences of Ukraine), I. Burakovsky, V. Movchan, V. Grechyn, M. Ryzhenkov [4] (the Institute for Economic Research and Policy Consulting), V. Rusan, O. Sharov [5] (the National Institute for Strategic Studies). The focus of their investigations lies in current issues of Ukraine-EU cooperation such as the strategy of European integration, the influence of the EU-Ukraine Association Agreement on Ukrainian economy and its sectors, the problems and progress on the way to the Agreement implementation, functioning of small and medium enterprises in frames of the Agreement. Besides, there are many consulting and research groups created with the European experts and working permanently on the problem of European integration of Ukraine.

Among the latest works of foreign scientists regarding the modern period of Ukraine-EU economic and trade cooperation such problems as constitutional challenges for the effective implementation of the Agreement, economic aspects of EU-Ukraine-Russia triangle, effects on Ukraine's economy of the DCFTA implementation, Ukraine's economic vulnerability and financing Ukraine for preventing its economic collapse are considered. These issues are discussed in papers written by G. Van der Loo, M. Emerson [6], A. Aslund [7], R. Dragneva, K. Wolczuk [8], J. Tombinsky [9] and others. Nevertheless, the contemporary challenges that European integration makes on the key Ukrainian economy sectors and the actual progress of Ukraine-EU trade cooperation within the DCFTA need to be investigated as well.

### The purpose and tasks of the article

The purpose of the article is to overview the prospects of Ukraine-EU trade cooperation within the Deep and Comprehensive Free Trade Area. The tasks lie in specifying the constraints that restrain the development of trade with the European Union within the DCFTA and identifying the opportunities and progress of Ukrainian economy in its implementation.

### Main text of the article

According to the results of 2015 the EU-Ukraine trade partnership profile can be described by the following crucial points:

1. As it was forecasted in [7, p. 5], Ukraine's joining the DCFTA has worsened the terms of trade in the post-Soviet area. The partial reorientation of the Ukrainian export from Russian to European markets was completely finished in 2014. This tendency mostly concerns agricultural products. Now the EU is Ukraine's largest trading partner providing 34,1% of Ukraine's goods export (fig. 1). For comparison, in 2014 this part was 31,5% [10, p. 3].

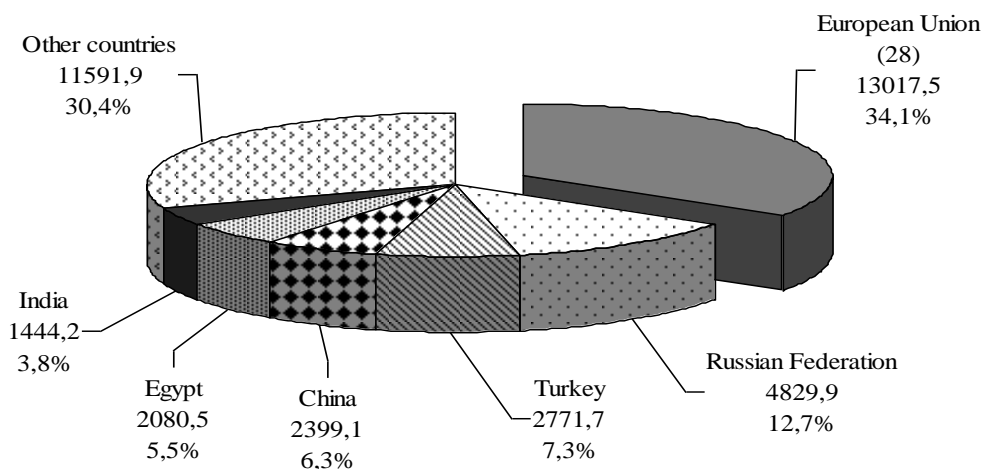

**Fig. 1. The Ukrainian goods export regional structure in 2015 (million USD, %)**

*(formed on the basis of [10, p. 3])*

2. The main goods for export from Ukraine to the EU are agricultural and food products (31,2%), ferrous metals and their products (22,2%), mechanical and electrical machines (13,8%) [11, p. 1].

3. The main goods for import to Ukraine from EU are mineral fuels (22,3%), mechanical and electrical machines (17,4%), products of chemical industry (17,2%), agricultural and food products (9,8%) [11, p. 1].

The analysis of Association Agreement trade and economic aspects has shown an asymmetry in goods trade liberalization between Ukraine and the EU. This asymmetry lies in [1, 9]:

- postponing the beginning of trade liberalization from Ukraine’s side;
- transitional period leading to a full goods trade liberalization is longer for Ukraine comparing with the EU;
- providing by the EU the immediate trade preferences to Ukraine for 82,2% agricultural products, 83,4% processed food products and 94,7% industrial products [9].
- duty-free tariff rate quotas granted to the Ukraine for cereals, pork, beef, poultry and a handful of additional products [1, p. 2];
- trade preferences to the EU from Ukraine will be on a much smaller level even after the beginning of trade liberalization period: 52,6% agricultural products, 49,2% processed food products and 49,2% industrial products [9];
- extremely long (15 years) transitional period for an automobile industry importing from the EU to Ukraine [1, p. 3].

Thus, before DCFTA entered into force, the EU had already provided truly favorable conditions for Ukrainian key domestic industries with high export potential at the EU market. According to the calculations of the Institute for Economic Research and Policy Consulting, the average customs tariff for Ukrainian goods reduced from 4,9% to 0,5%, and average weighted customs tariff reduced from 5,0 to 2,6% [4]. But even through such a favorable number of terms, the dynamics of EU-Ukraine trade growth in the period from July-September 2014 (the first quarter after the beginning the trade liberalization for Ukraine) and to the first quarter of 2016 had a negative trend. The second half of 2015 shows some positive tendencies in export and import growth with the trade balance still being negative. But in 2016 the external trade volumes reduced again (fig. 2).

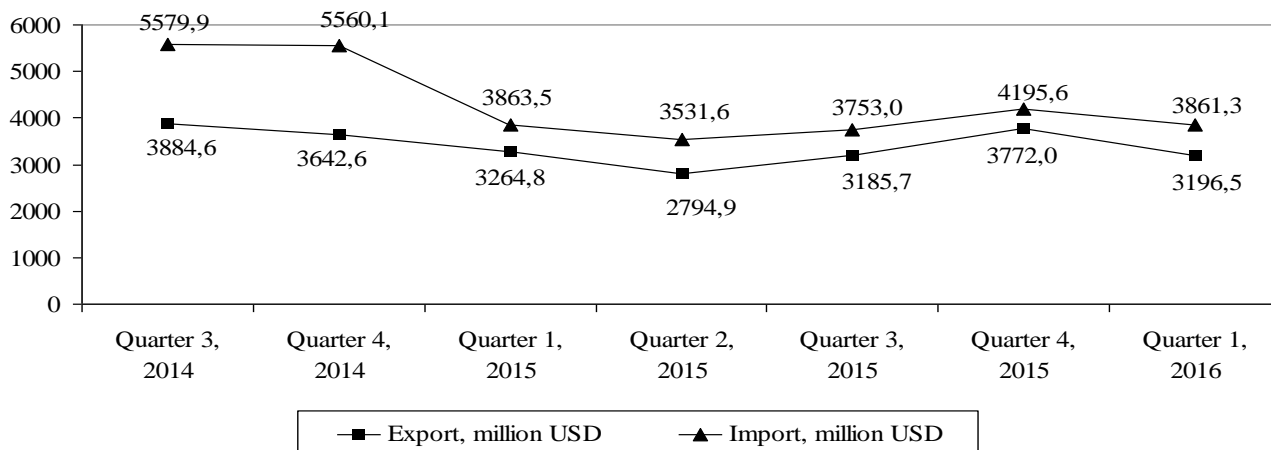

**Fig. 2. The dynamics of EU-Ukraine goods trade in 2014 –2016**

*(formed on the basis of [12])*

In order to understand these trends objectively as well as the prospects of Ukraine’s trade with the EU within the DCFTA it is necessary to distinguish the constraints restraining the opportunities of asymmetric trade liberalization and trade development by the key export sectors.

*Agriculture and foods.* Agricultural export plays a key role in Ukrainian trade and economic relations with the EU nowadays. It is agricultural sector that is currently compensating Ukraine’s loses from external trade policy changes and leaving the markets of Custom Union countries, especially the Russian one. Ukrainian large agricultural holdings producing grain crops, corn and wheat were presented on European markets before signing the Agreement. They quickly use quotas given by EU as being insignificant compared with their total export amount. In 2015 Ukraine fully used annual quotas for raw commodities: corn, wheat, honey, processed tomatoes, grape and apple juice, barley groats and flour, oats [13].

The EU foods market is characterized by extremely strict requirements to products quality. The main specific problem of Ukrainian food industry in context of its export to the EU lies in non-compliance of products to European technical, sanitary, phytosanitary standards [2, p. 4; 5]. The European quality control systems are still not applied on the Ukrainian enterprises. For example, milk processing enterprises almost have no purifying equipment. As for the meat producers, their obsolete equipment can not guarantee the quality of production in terms of sanitary and epidemiological rules. That’s why Ukrainian food producers can not even provide the

---

supply within the quotas set by the EU. In 2015 from the list of 37 quotas only 7 were completely used and all of them were raw quotas. Mutton, mushrooms, garlic, sugar syrup, starch, bran, sweet corn, milk and butter processed products are on the list of the quotas that haven't been fully used. Farmers did not also use quotas for the supply of processed products made of milk cream and cereals, cigars and cigarettes, as well as processed malt and starch [13]. The exception concerns the chicken meat producers who are absolutely ready to use duty-free tariff rate quotas for their supply to the EU and used three-quarters of annual quote in 2015. So, the main prospect of further Ukrainian agricultural export development is to implement European standards as soon as possible. To meet EU requirements in the area of food safety, Ukraine has to create laboratories, introduce inspections and carry out extensive training [8, p. 3].

Ukraine's agriculture has a great potential. However, this potential can not be effectively used for the lack of favorable economic and institutional conditions of its realization. Although in 2015 the profitability in agriculture was rather high (50,9% for plant cultivation) due to the growth of procurement prices, for livestock farming this indicator was only 22,6% [14, p. 1-2]. Exports of livestock farming products from Ukraine to the EU are complicated by the small sizes of the most of Ukrainian producers – individual farms [5]. They have no opportunities to use the modern technologies and therefore no chances to win the competition with European high-productive and high-tech farms receiving the constant support from their governments. Besides, as for experts' estimations, the quotas for Ukrainian producers are too small on the background of extremely strong competition with European manufacturers.

The DCFTA gives the great opportunities to domestic agricultural sector especially for small and medium producers like farms, but they need the governmental support by using benefits for producers as proposed in [5] as well as overcoming corruption, simplifying the business environment and creating favorable conditions for investments.

*Metallurgy.* Great decrease of metallurgical products export in 2015 (62,2% from the export of 2014 by section XV "Ferrous Metals and their Products" [10, p. 5]) was caused by loses of productive capacities in Donbass. But production placed in regions beyond occupied territories is quiet sufficient to satisfy the demand which greatly depends on world market conditions. The sector problems are of internal character. While Ukraine is among the top ten world producers of steel and metal products, they are inferior in quality to producers from other countries. The main reasons are technical slowdown of the sector (the fixed assets in metallurgy have 70-80% of amortization), high energy intensity of production, low quality of raw materials, low labor productivity [15, p. 185]. Without adapting to international standards Ukrainian industry has no chance of prospering in the long-run [6, p. 12], so the presence of Ukrainian metallurgy on EU markets within DCFTA requires the urgent adaptation of production processes to the high European standards of labor conditions and ecology.

Despite the fact that the main consumers of Ukrainian metallurgical products are Asian countries [16, 18], the DCFTA is expected to influence positively on situation in the sector. Thus for many steel rolled products from Ukraine customs tariffs on European market are already removed, so Ukrainian steel products will obtain a price advantage over similar products from Russia and China on the EU market. Removing further customs tariffs within the DCFTA will help at least to increase the steel works profitability as well as to accumulate funds for assets modernization and transition to European standards.

*Machine building.* Ukrainian machine building is the least promising sector in the context of trade cooperation with the EU. That's because Ukrainian machine building is obsolete and outdated therefore incompatible with European customers' demands. For many years the CIS countries have been the traditional markets for Ukrainian machine building products. On the CIS countries' enterprises consuming machine building products there are fundamental technological differences of production comparing with European enterprises. Ukrainian machine building is characterized by using obsolete production technologies and by the minimal level of innovation activities [17]. Even in conditions of implementing the Association Agreement the Ukrainian machine building products would hardly be able to compete with the EU enterprises with their vast experience in producing the modern machines and equipment on the base of advanced technologies. These realities are extremely negative as the "Europe 2020" strategy gives the great priorities to innovative development, and it is machine building that is one of the most innovative and high-tech industries providing the high level of added value.

Nevertheless the DCFTA implementation will make favorable conditions for Ukrainian machine building modernization thanks to using the scientific and technical achievements of European countries [2, p. 5]. The governmental support for modernization may create the great opportunities for domestic machine building enterprises on the EU market, as its capacity is 4-5 times higher comparing with the market of the Customs Union countries. But in the nearest outlook experts are expecting the development of industrial cooperation with EU enterprises in machine building [18]. In Ukraine it will be realized by creating minor production entities such as small shops or European enterprises' departments.

So as we can see there are a lot of challenges to Ukrainian key export industries on the way to European integration. There are also a number of problems typical of all sectors that must be mentioned. Although from May to December 2014 over 5302 companies began their exports to the EU for the first time [19], the great part

---

of domestic economic entities is still not informed about the advantages that European markets give to them [20]. The problem of searching trade partners in EU countries is significant for small and large enterprises as their representatives are poorly involved in seminars, exhibitions and trade fairs taken place in EU and beyond.

The situation is complicated with system problems of macro-level in Ukraine forced by the hard financial and economic crisis and insufficient level of the market relations development in conditions of external military aggression. Among these problems one can mention:

- corruption (Ukraine has very low rating in Index of perception of corruption from Transparency International – the 130-th place from 167 countries in 2015 [21]);
- slow progress in reforms;
- surplus governmental regulation creating conditions for corruption;
- lack of governmental programs for supporting the most sensitive industries;
- Ukrainian population poverty (there is a great correlation of profits of the richest and poorest citizens in Ukraine).

But it is necessary to emphasize that from the date of signing the Association Agreement between Ukraine and the European Union some positive changes on the way to European integration are taking place.

Firstly, for today the Government of Ukraine within the framework of the Agreement implementation (that is the introduction of international legal norms into Ukrainian laws and normative documents) has already done such an important step as adaptation of domestic production to the European standards. According to the Order of Ministry of Economic Development and Trade №1493 from 30 December 2014, the European and international technical standards (normative documents) will be used on the territory of Ukraine instead of existing national technical standards. This norm started from the 1st of January 2016. On the beginning of 2016 from 27 sectoral technical regulations provided by DCFTA there are 8 maximally put to the compliance with EU standards and 16 are based on them [4].

Secondly, many enterprises of large, middle and small business have already done a lot for introducing the European standards and are preparing for competition both at the demanding markets of the EU and to the hard competition at the internal markets of Ukraine. Already in October 2014 the crew of European inspectors visited some Ukrainian companies which declared about their willingness to show the standards and relevance of their products. The European Commission has provided the access to EU market for 10 Ukrainian dairy producers from January 10, 2016. In April 2016 two Ukrainian dairy companies received permission to export their products to the EU. The inspection of enterprises-producers of meat is planned in 2016 [22].

Ukraine obtains an extensive technical and financial support from the European Union to implement the Agreement. This includes technical assistance to various state authorities for preparing technical regulations and standards, food safety rules, intellectual property legislation and public procurement, as well as direct support to the private sector. The EU's assistance involves business support organizations from the EU and Ukraine and focuses mainly on small and medium-sized enterprises. These programmes aim at increasing the competitiveness of Ukrainian enterprises, improving their access to finance, enabling them to comply with new standards on food safety, and technical and quality standards, as well as with environmental protection measures – an essential precondition to benefit from the new market access opportunities [23, p. 2].

### **Conclusions and prospects**

There is no doubt that the prospect of integration into the EU single market offers the best chance for Ukraine to modernize and foster economic growth [8, p. 2]. Having analyzed the trade and economic aspects of European integration of key export industries of Ukraine economy it is possible to determine the number of «common» issues which keep down the development of trade and economic relations between Ukraine and European Union and brake European integration processes: non-compliance of products and technological processes to European standards; obsolete production base and production technologies; lack of funds on modernization and European standards introduction; extremely high competition at the EU market; poor informational support of doing business with EU companies.

According to the points that were mentioned above, the prior way to strengthening the Ukraine-EU trade cooperation is to proof the Ukraine's ability to comply with regulations and standards doing in European economic, political, social and cultural space [3, p. 133].

Economy liberalization, improving the business climate, overcoming corruption, improving the tax system, developing financial institutions, increasing the competitiveness of domestic enterprises on the basis of innovational development must be the purposes of Ukrainian structural reforms as a background for implementation of European norms and standards in Ukraine. The role of informational policy in this process is quite important; it has to provide people and businesses with full and objective information concerning European integration and its economic benefits. The DCFTA as a new stage of European integration requires deep changes in Ukrainian economy and will not have immediate positive results, but in a prospect it is an opportunity for Ukraine to become the European state with the developed market economy.

---

## References

1. EU-Ukraine Deep and Comprehensive Free Trade Area – a reading guide. (2013). Retrieved from [http://trade.ec.europa.eu/doclib/docs/2013/april/tradoc\\_150981.pdf](http://trade.ec.europa.eu/doclib/docs/2013/april/tradoc_150981.pdf).
2. Heiets, V. M., Ostashko, T. O., Shynkaruk, L. V. (Eds.). (2014). *Estimation of the Ukraine-EU Association Agreement influence on the Ukraine's economy*. Kyiv: Institute for Economics and Forecasting of National Academy of Sciences of Ukraine.
3. Zhalilo, Y. O. (2009). European integration prospects of Ukraine: from declarations to actions. *Strategic Priorities*, 3(12), 129-135.
4. *What has changed in Ukrainian economy from the Association Agreement – the investigation*. (2016, May 18). Retrieved from <http://www.eurointegration.com.ua/articles/2016/05/18/7049377>.
5. Estimation of prospects and opportunities for Ukraine's agriculture as a result of the Association Agreement between Ukraine and the European Union. *Policy Brief*. (2014, September). Retrieved from <http://www.niss.gov.ua/articles/1633>.
6. Emerson, M. (2014, January 21). After Vilnius Fiasco: who is to blame? What is to be done? *CEPS Essay No. 8*. Retrieved from [http://papers.ssrn.com/sol3/papers.cfm?abstract\\_id=2395146](http://papers.ssrn.com/sol3/papers.cfm?abstract_id=2395146).
7. Aslund, A. (2013, September). Ukraine's Choice: European Association Agreement or Eurasian Union? *Policy Brief*. Retrieved from <https://piie.com/publications/pb/pb13-22.pdf>.
8. Wolczuk, K. (2014, April 23). Ukraine and the EU: turning the Association Agreement into a success story. *Policy Brief*. Retrieved from [http://www.epc.eu/documents/uploads/pub\\_4360\\_ukraine\\_and\\_the\\_eu.pdf](http://www.epc.eu/documents/uploads/pub_4360_ukraine_and_the_eu.pdf).
9. Tombinsky, J. *Ukraine-EU: on the Course of Convergence*. Retrieved from <http://cci.dp.ua/actions-other-reader/items/ukrajina-jes-kursom-zblizhennja.html>.
10. Ukraine's Foreign Trade in Goods in 2015. Retrieved from <http://www.ukrstat.gov.ua/express/expr2016/02/19.zip>.
11. *The state of Ukraine's Foreign Economic Relations with EU Countries in 2015*. Retrieved from <http://www.ukrstat.gov.ua/express/expr2016/02/37pdf.zip>.
12. *Geographic Structure of Foreign Trade in Goods (monthly data)*. Retrieved from <http://www.ukrstat.gov.ua>.
13. *Ukraine's 2015 quotas for supply of lamb, mushroom, garlic to EU not used*. (2016, January 12). Retrieved from <http://www.unian.info/economics/1233549-ukraines-2015-quotas-for-supply-of-lamb-mushroom-garlic-to-eu-not-used.html>.
14. *The Economic results of Agricultural production in 2015*. Retrieved from <http://www.ukrstat.gov.ua/express/expr2016/04/63pdf.zip>.
15. Shabanova, Y. M. (2014). The Problems of the Country's Metallurgical Enterprises Modernization. *Bulletin of East-Ukrainian National University named after Volodymyr Dal*, 1(208), 183-187.
16. *Foreign trade of Ukraine with mentioning the main countries-contractors*. Retrieved from <http://sfs.gov.ua/ms/f3>.
17. Sokotun, G. O. (2013, October 16). *The competitiveness of Ukraine's Machine-building Enterprises of in Comparison with Foreign Ones*. Retrieved from <http://www.economy.nayka.com.ua/?op=1&z=2404>.
18. *Ukrainian food industry suffers from losses after Free Trade Area Agreement with EU coming into effect – expert*. (2015, November 4). Retrieved from <http://www.unn.com.ua/uk/news/1517096-kharchova-promislovist-ukrayini-zaznaye-zbitkiv-pislya-vstupu-v-silu-ugodi-pro-zvt-z-yes-ekspert>.
19. *Press conference "The autonomous trade preferences of the EU: the impact on Ukrainian export"*. (2015, July 30). Retrieved from [http://www.ier.com.ua/ua/public\\_events?e=174](http://www.ier.com.ua/ua/public_events?e=174).
20. *The decline of export to the EU: objectively and frankly*. (2015, October 15). Retrieved from <http://www.eurointegration.com.ua/experts/2015/10/15/7039458>.
21. *Corruption Perception Index 2015*. Retrieved from <http://www.transparency.org/cpi2015>.
22. *Another Two Ukrainian Companies Received Permission to Export to the EU*. (2016, April 28). Retrieved from <http://www.pravda.com.ua/news/2016/04/28/7107098>.
23. EU-Ukraine Deep and Comprehensive Free Trade Area. *Economic benefits and opportunities*. (2016, January 1). Retrieved from [http://trade.ec.europa.eu/doclib/docs/2015/december/tradoc\\_154128.pdf](http://trade.ec.europa.eu/doclib/docs/2015/december/tradoc_154128.pdf).

## Список літератури

1. EU-Ukraine Deep and Comprehensive Free Trade Area – a reading guide. [Електронний ресурс] / Сайт Європейської комісії. – Режим доступу: [http://trade.ec.europa.eu/doclib/docs/2013/april/tradoc\\_150981.pdf](http://trade.ec.europa.eu/doclib/docs/2013/april/tradoc_150981.pdf).
2. Оцінка впливу Угоди про асоціацію/ЗВТ між Україною та ЄС на економіку України: наукова доповідь [Текст] / за ред. акад. НАН України В. М. Гейця, чл. -кор. НАН України, д-ра екон. наук Т. О. Осташко, чл. -кор. НАН України, д-ра екон. наук Шинкарук Л. В.; НАН України, ДУ "Ін-т екон. та прогнозів. НАН України". – К., 2014. – 102 с.
3. Жаліло, Я. О. Євроінтеграційні перспективи України: від декларацій – до дій [Текст] / Я. О. Жаліло // Стратегічні пріоритети. – 2009. – №3 (12). – С. 129-135.

- 
4. Що змінилося в українській економіці від Угоди про асоціацію – дослідження [Електронний ресурс] / Сайт «Європейська правда». – Режим доступу: <http://www.eurointegration.com.ua/articles/2016/05/18/7049377>.
  5. Оцінка перспектив та можливостей для агропромислового комплексу України внаслідок підписання Угоди про асоціацію між Україною та Європейським Союзом". Аналітична записка [Електронний ресурс] / Сайт Національного інституту стратегічних досліджень. – Режим доступу: <http://www.niss.gov.ua/articles/1633>.
  6. Emerson, M. After Vilnius Fiasco: who is to blame? What is to be done? CEPS Essay No. 8 [Електронний ресурс] / Сайт Social Science Research Network. – Режим доступу: [http://papers.ssrn.com/sol3/papers.cfm?abstract\\_id=2395146](http://papers.ssrn.com/sol3/papers.cfm?abstract_id=2395146).
  7. Aslund, A. Ukraine's Choice: European Association Agreement or Eurasian Union? Policy Brief [Електронний ресурс] / Сайт Peterson Institute for International Economics. – Режим доступу: <https://piie.com/publications/pb/pb13-22.pdf>.
  8. Wolczuk, K. Ukraine and the EU: turning the Association Agreement into a success story. Policy Brief [Електронний ресурс] / Сайт European Policy Centre. – Режим доступу: [http://www.epc.eu/documents/uploads/pub\\_4360\\_ukraine\\_and\\_the\\_eu.pdf](http://www.epc.eu/documents/uploads/pub_4360_ukraine_and_the_eu.pdf).
  9. Томбінські, Я. Україна – ЄС: курсом зближення [Електронний ресурс] / Сайт Дніпропетровської торговельно-промислової палати. – Режим доступу: <http://cci.dp.ua/actions-other-reader/items/ukrajina-jes-kursom-zblizhennja.html>.
  10. Зовнішня торгівля України товарами в 2015 році [Електронний ресурс] / Сайт Державної служби статистики України. – Режим доступу: <http://www.ukrstat.gov.ua/express/expr2016/02/19.zip>.
  11. Стан зовнішньоекономічних відносин з країнами Європейського Союзу у 2015 році [Електронний ресурс] / Сайт Державної служби статистики України. – Режим доступу: <http://www.ukrstat.gov.ua/express/expr2016/02/37pdf.zip>.
  12. Географічна структура зовнішньої торгівлі товарами (щомісячна інформація) [Електронний ресурс] / Сайт Державної служби статистики України. – Режим доступу: <http://www.ukrstat.gov.ua>.
  13. Ukraine's 2015 quotas for supply of lamb, mushroom, garlic to EU not used. [Електронний ресурс] / Сайт УНІАН (англ.). – Режим доступу: <http://www.unian.info/economics/1233549-ukraines-2015-quotas-for-supply-of-lamb-mushroom-garlic-to-eu-not-used.html>.
  14. Економічні результати сільськогосподарського виробництва у 2015 році [Електронний ресурс] / Сайт Державної служби статистики України. – Режим доступу: <http://www.ukrstat.gov.ua/express/expr2016/04/63pdf.zip>.
  15. Шабанова, Ю. М. Проблеми модернізації металургійних підприємств країни [Текст] / Ю. М. Шабанова // Вісник Східноукраїнського національного університету імені Володимира Даля. – 2014. – №1(208). – С. 183-187.
  16. Зовнішня торгівля України із зазначенням основних країн-контрагентів [Електронний ресурс] / Сайт Державної фіскальної служби України. – Режим доступу: <http://sfs.gov.ua/ms/f3>.
  17. Сокотун, Г. О. Конкурентоспроможність машинобудівних підприємств України у порівнянні з іноземними / Г. О. Сокотун [Електронний ресурс] / Електронне наукове фахове видання «Ефективна економіка». – Режим доступу: <http://www.economy.nauka.com.ua/?op=1&z=2404>.
  18. Харчова промисловість України зазнає збитків після вступу в силу угоди про ЗВТ з ЄС – експерт [Електронний ресурс] / Сайт інформаційного агентства УНН. – Режим доступу: <http://www.unn.com.ua/uk/news/1517096-kharchova-promislovist-ukrayini-zaznaye-zbitkiv-pislya-vstupu-v-silu-ugodi-pro-zvt-z-yes-ekspert>.
  19. Прес-конференція «Автономні торговельні преференції ЄС: вплив на український експорт» [Електронний ресурс] / Сайт Інституту економічних досліджень та політичних консультацій. – Режим доступу: [http://www.ier.com.ua/ua/public\\_events?e=174](http://www.ier.com.ua/ua/public_events?e=174).
  20. Спад експорту товарів до ЄС: об'єктивно і відверто [Електронний ресурс] / Сайт «Європейська правда». – Режим доступу: <http://www.eurointegration.com.ua/experts/2015/10/15/7039458>.
  21. Corruption Perception Index 2015 [Електронний ресурс] / Сайт Transparency International. – Режим доступу: <http://www.transparency.org/cpi2015>.
  22. Ще 2 українські компанії отримали дозвіл на експорт в ЄС [Електронний ресурс] / Сайт «Українська правда». – Режим доступу: <http://www.pravda.com.ua/news/2016/04/28/7107098>.
  23. EU-Ukraine Deep and Comprehensive Free Trade Area. Economic benefits and opportunities [Електронний ресурс] / Сайт Європейської комісії. – Режим доступу: [http://trade.ec.europa.eu/doclib/docs/2015/december/tradoc\\_154128.pdf](http://trade.ec.europa.eu/doclib/docs/2015/december/tradoc_154128.pdf).

**Стаття надійшла до редакції 30.05.2016 р.**

**Інна Іванівна ТИНСЬКА**

аспірантка,  
кафедра менеджменту та публічного управління,  
Тернопільський національний економічний університет  
E-mail: 4arivna@gmail.com

## **ДЕРЖАВНЕ ПІДПРИЄМНИЦТВО У ФОРМУВАННІ ТА ВИКОРИСТАННІ ФІНАНСОВИХ РЕСУРСІВ УКРАЇНИ: ЕКОНОМІКО-АНАЛІТИЧНА ДІАГНОСТИКА**

Тинська, І. І. Державне підприємництво у формуванні та використанні фінансових ресурсів України: економіко-аналітична діагностика [Текст] / Інна Іванівна Тинська // Економічний аналіз : зб. наук. праць / Тернопільський національний економічний університет; редкол.: В. А. Дерій (голов. ред.) та ін. – Тернопіль : Видавничо-поліграфічний центр Тернопільського національного економічного університету «Економічна думка», 2016. – Том 24. – № 1. – С. 71-78. – ISSN 1993-0259.

### **Анотація**

**Вступ.** У статті розглянуто структурну декомпозицію державних фінансів України та висвітлено проблему ігнорування ролі державного підприємництва у бюджетотворенні. Відображено його внесок у наповнення дохідної складової Державного бюджету, який склали сплачені державними підприємствами обов'язкові платежі, нараховані на частину отриманого чистого прибутку. Надано характеристику напрямкам використання бюджетних коштів, у тому числі і державними підприємствами, виділених на реалізацію функцій держави.

**Мета.** Метою роботи є вивчення сучасної фінансової ситуації в Україні та впливу державного підприємництва на її подальший стан.

**Метод (методологія).** Методологічним підґрунтям дослідження є сукупність аналізу, порівняння, синтезу та узагальнення статистичних даних, а також системний підхід, застосований при опрацюванні теоретичного матеріалу.

**Результати.** На основі теоретико-статистичної інформації виявлено недоліки у формуванні фінансових ресурсів держави за участі державного підприємництва та запропоновано шляхи їх врегулювання.

**Ключові слова:** державне підприємництво; бюджет; фінансові ресурси держави; чистий прибуток.

**Inna Ivanivna TYNSKA**

PhD Student,  
Department of Management and Public Administration,  
Ternopil National Economic University  
E-mail: 4arivna@gmail.com

## **STATE-OWNED ENTREPRENEURSHIP IN FORMATION AND CONSUMPTION OF UKRAINIAN FINANCE RESOURCES: ECONOMIC AND ANALYTICAL DIAGNOSTICS**

### **Abstract**

**Introduction.** The structural decomposition of Ukrainian state finances and the problem of ignoring state-owned entrepreneurship role in budget creation process have been shown in the article. Its contribution in the revenues of state budget is defined through taxes and obligatory payments, paid by state-owned enterprises. The wide characteristics of using budget financial resources in order to fulfill state functions are shown as well, including budget financing of state-owned companies activities.

**Purpose.** The purpose of the article is to analyze the existing financial situation in Ukraine and to examine the state-owned entrepreneurship influence on its further development.

**Method (methodology).** Methodological basis of the research is grounded by the following methods: method of analysis, method of comparison, method of synthesis and method of generalization for processing statistical data. Systematical approach is used while working with theoretical materials.

**Results.** The analysis of theoretical and statistical resources has helped to find out some faults which are connected with the formation of the state finances by the state-owned entrepreneurship.

**Keywords:** state-owned entrepreneurship; budget; financial resources of the state; net profit.

© Інна Іванівна Тинська, 2016

### **Вступ**

Проблема обмеженості бюджетних ресурсів та недосконалості процесу фінансового забезпечення держави для виконання нею функцій у повному обсязі розглядається через призму фінансово-бюджетного регулювання, яке становить невід'ємну складову системи державного управління національною економікою.

Ключові аспекти функціонування державних фінансів як головної ланки фінансової системи держави у взаємозв'язку «суспільство-держава-економіка» наведено у працях вітчизняних та зарубіжних науковців [1; 2; 7; 9; 11; 12].

Незважаючи на наявність широкого спектру теоретико-методологічних напрацювань передових вчених сьогодення щодо трактування багатоаспектності сфери державних фінансів, маловивченою залишається роль державного підприємництва у формуванні фінансових ресурсів держави, що дозволяє стверджувати про актуальність та дискусійність обраної теми дослідження.

### **Мета та завдання статті**

Пізнання новітньої парадигми державних фінансів у контексті державного підприємництва як джерела фінансування суспільно необхідних видатків вимагає виконання комплексу завдань, який передбачає:

- розгляд концептуальної основи сучасного вчення про державні фінанси;
- аналіз виконання Державного бюджету в динаміці на основі характеристики: внеску державного підприємництва у формування його дохідної частини за окремими статтями; обсягів бюджетних видатків з метою реалізації функцій держави;
- внесення пропозицій щодо подальшого вдосконалення використання державного підприємництва як інструменту держави з управління національною економікою з метою фінансового оздоровлення ситуації в країні.

З огляду на зазначені завдання, метою нашої роботи є пошук аргументів, що підтвердять значущість державного підприємництва у підтримці фінансової стабільності і дозволять реанімувати систему фінансових відносин між державою та державними підприємствами загалом.

### **Виклад основного матеріалу дослідження**

Державні фінанси як адаптивний інституційний регулювальний механізм ґрунтуються на теорії суспільного вибору та теорії суспільних фінансів, основоположниками яких є Р. Масгрейв та Дж. Б'юкенен.

Перший з них розглядав державу як максимізатора бюджетних доходів на засадах дотримання взаємозв'язку між мораллю, етикою та економікою. Його авторська антологія теорії суспільних фінансів базувалася на теорії фіскального федералізму, теорії трансфертів, теорії оподаткування і полягала у чіткому розподілі функцій з оподаткування та здійснення державних видатків на усіх рівнях [11, с. 13-14].

Вчений вважав, що держава задовольняє суспільні потреби належною мірою (на основі тріади функцій фіскальної держави: розміщення, розподілу і стабілізації), а окремі недоліки можна вирішити, використовуючи механізм фіскального федералізму, з чим не погоджувався його опонент Дж. Б'юкенен. Уперше застосувавши методи економічного аналізу до організації держави, що стало поштовхом для формування конституційної економічної теорії, він зумів виявити недоліки держави та порівняв її з Левіафаном, який першочергово реагує на потреби політичної еліти [11, с. 15-18].

Плюралізм наукових думок простежується від кейнсіанського до класичного підходів, однак, з огляду на зростання ролі держави у вирішенні соціально-економічних проблем та необхідність забезпечення населення суспільними благами за допомогою бюджету та фіску, квазіанархічні лібертаріанські ідеї, що відхиляють позитивний потенціал будь-якої колективної дії, втрачають свою підтримку у наукових колах.

Формування та розподіл бюджетних ресурсів становлять економічне підґрунтя функціональної ефективності держави, а тому суть дефініції «державні фінанси» слід розглядати у багатоаспектному ракурсі, а саме [1, с. 14; 2, с. 205; 9, с. 72-75]:

- як суспільно-політичне утворення, призначення якого є монофункціональним;
- як складову господарського механізму, котрий містить державне підприємство (ДП), відносини власності, розподіл та перерозподіл ВВП, контроль за рівнем сукупного попиту, фінансово-бюджетну політику держави, тощо;
- як об'єктивне економічне явище, пов'язане із сукупністю фінансових відносин держави та суб'єктів економіки з приводу розподілу та перерозподілу частини вартості ВВП між усіма учасниками відтворювального процесу;



– як запас фінансових ресурсів, який відновлюється в результаті управлінсько-регуляторної діяльності держави.

У контексті названих обставин ДП виступає засобом для якнайшвидшої ідентифікації суспільних потреб, інструментом щодо їх задоволення, а також матеріальної базою держави, що може бути мобілізована в найкоротший термін.

Його роль та значення полягають в тому, що, з одного боку, державні підприємства як платники загальнодержавних податків та зборів формують дохідну частину Державного бюджету України (ДБ), а з іншого, навпаки є одержувачами бюджетних коштів, діяльність яких повністю або частково залежить від обсягів одержаних державних грантів і субсидій, сум видатків бюджету, спрямованих на виконання делегованих їм державою функцій.

Загалом сукупний обсяг доходів ДБ зростає, проте сповільненими темпами. Як приклад, у 2013 р. до ДБ надійшло доходів на суму 337617,6 млн. грн., коли у 2014 р. – 354966,2 млн. грн., що лише на 4,9% більше, ніж за попередній рік (рис. 1). Проте у 2015 р. спостерігалось суттєве збільшення доходів ДБ (354966,2 млн. грн.) на 33,6% порівняно з 2014 р.

Основу доходів ДБ становлять податкові надходження, частка яких у середньому за досліджуваний період дорівнювала 75,7%, що в 3,3 раза більше за питому вагу неподаткових платежів. Обсяги останніх зростають, коли спостерігається брак податкових відрахувань, що простежується на рис. 1.



**Рис. 1. Формування доходів держави з податкових, неподаткових та інших надходжень у 2005-2015 рр., млн. грн. \***

\* Побудовано автором на основі [3; 10, с. 49-50]

Нарахування доходів здійснюється з використанням механізмів податкового регулювання, зокрема, шляхом відрахування частини чистого прибутку (ЧП) державних підприємств до ДБ (в межах 30-50% ЧП) та фонду на виплату дивідендів (не менше 30% ЧП в сумі, рівнозначній державній частці у статуті господарського товариства) [6].

У табл. 1 відображена динаміка отримання державними підприємствами ЧП та здійснення відповідних відрахувань до державного бюджету. Очевидно, що ЧП є нестабільною величиною, а тому розміри відрахувань до ДБ варіюються.

Наведені дані показують, що державні підприємства, окрім сплати поточних податків та зобов'язань, здійснюють погашення податкової заборгованості, обсяги якої були значними в період 2008-2010 рр. (у 2005-2007 рр. її розмір склав 5271,7 млн., коли в 2008-2010 рр. – 13578,2 млн. грн., що обумовлено отриманим чистим збитком та недостатністю власних коштів для виконання податкового обов'язку, які були рекордно малими у зазначені роки: 3425,9 млн. грн. та 636,2 млн. грн. відповідно). Починаючи з 2011 р., ситуація дещо покращилася, адже державні підприємства у своїй сукупності отримали ЧП, що позитивно позначилося на інших показниках.

Соціальна роль ДП виявляється через сплату внесків до державних цільових фондів. Загалом у період 2008-2010 рр. динаміка відрахувань мала зростаючий характер (61049,1 млн. грн., що на 26507,6 млн.

грн. або на 43,4% більше, ніж за 2005-2007 рр.), коли з 2011 р. їх обсяги скоротилися, однак дані за 2013 р. наведені частково, а за 2014-2015 рр. наразі відсутні, що обмежує повноту аналізу. Інші базові платежі державних підприємств до ДБ наведені у табл. 2.

**Таблиця 1. Чистий прибуток (збиток) державних підприємств та основні статті відрахувань до державного бюджету за період 2005-2015 рр., млн. грн. \***

№ п/п	2005-2007 рр.	2008-2010 рр.	2011-2013 рр.	2014-2015 рр.
1. Чистий прибуток (збиток)	15465,8	-4840,9	27722,6	122375,0
2. Відрахування частини чистого прибутку державними, казенними підприємствами, їх об'єднаннями та дочірніми підприємствами	3656,6	3425,9	5553,5	6031,8
3. Відрахування до фонду дивідендів господарськими товариствами, холдинговими компаніями, їх дочірніми підприємствами	1430,0	636,2	1191,7	4393,9
4. Погашення податкової заборгованості	5271,7	13578,2	6205,1	0
5. Внески до державних цільових фондів	34541,5	61049,1	40048,5**	0
5. Загальний обсяг сплати поточних податків та зобов'язань до державного бюджету	68262,3	107061,8	101815,1**	0

\*Сформовано автором на основі [4; 8]

\*\*Дані наведено за III квартали 2013 р.

Рекордна сума приватизаційних доходів отримана у 2015 р. (63820,6 млн. грн.), хоча, як не парадоксально, її частка у структурі державних доходів виявилася найнижчою за досліджуваний період (11,95%). За активної фази реформи відносин власності їхня питома вага дорівнювала 25,4%-29,3% (2006- 2007 рр.).

Надходження коштів від оренди державного майна за останні роки наростило свої обсяги, проте це ніяк не позначилося на їхній частці в загальному підсумку доходів, яка закріпилася на рівні 0,2-0,3%. Відрахування до фонду дивідендів не перевищило 0,1% від загальної суми доходів, що свідчить про неефективність дивідендної політики господарських товариств з державною часткою в їх статутному капіталі.

Державні підприємства сплачують також податок на прибуток, обсяги надходжень якого до бюджету мають нерегулярний характер. Якщо у 2009- 2010 рр. його частка у сукупному доході ДБ становила 3,5-3,7%, то вже у 2013- 2015 рр. – лише 0,3-0,8%. Загалом, перерахування необхідних до ДБ платежів відбувається з року в рік нижче рівня запланованих показників, що є тривожним сигналом та потребує нагальних дій, які дозволять попередити поглиблення дисбалансу між його доходною та видатковою частинами.

Відсутність достовірної інформації про реальну кількість суб'єктів державної форми власності, фінансово-економічні результати їх діяльності, обсяги сплачених обов'язкових платежів ускладнює дослідження усіх аспектів ролі ДП у бюджетотворенні. Відповідно до звітів Рахункової палати України, упродовж 2011-2014 рр. спостерігалася ситуація зі збільшення суми боргу державних підприємств перед ДБ, яка станом на 01.01.2014 р. дорівнювала 85,0 млн. грн. [5].

Як результат, державна влада активувала процес інвентаризації об'єктів державної власності, що спровокувало пришвидшення приватизації державних підприємств. Також додалися недоліки в адмініструванні доходної частини державного бюджету у 2014 р., зокрема: недооплата до бюджету нарахованих обсягів стягнень (1922,6 млн. грн. або 65,3%); несвоєчасне або не в повному розмірі перерахування до бюджету дивідендів, що належать державі (596,0 млн. грн. або 20,2%); неналежний рівень контролю з боку податкових та митних органів (406,0 млн. грн. або 0,7%) [5].

Попри те, що державні підприємства сплачують відповідні платежі до ДБ, їх діяльність частково, а деяких і повністю, фінансується за рахунок бюджетних коштів з метою виконання поточних завдань, ліквідації дисбалансів економічного розвитку та забезпечення економічного зростання, вирішення соціально-економічних проблем і низки інших, котрі відображені у функціональній класифікації видатків бюджету.

Загальна сума видатків ДБ, як і доходів, зростає, що підтверджує рис. 2. У 2014 р. їх обсяг дорівнював 299616,8 млн. грн., коли у 2013 р. – 287607,7 млн. грн., тобто відбулося зростання на 4,0%, що лише на 0,9% менше від аналогічного показника для доходів ДБ. У 2015 р. обсяг видатків склав 576848,4 млн. грн., що на 48,1% більше за результат 2014 р. та на 14,5% – від суми отриманих доходів (бюджет є дефіцитним).

**Таблиця 2. Динаміка відрахувань основних платежів до державного бюджету України за результатами діяльності державних підприємств у 2006-2015 рр., млн. грн. \***

Показник	Надходження коштів від приватизації державного майна	Надходження коштів від оренди державного майна	Надходження дивідендів	Надходження від сплати податку на прибуток підприємств і організацій, що перебувають у державній власності	
2006	1.	131946,0	131946,0	131946,0	131946,0
	2.	38638,9	328,4	938,7	-
	3.	29,3%	0,2%	0,7%	-
2007	1.	161587,5	161587,5	161587,5	161587,5
	2.	41097,2	504,1	263,9	4428,3
	3.	25,4%	0,3%	0,2%	2,7%
2008	1.	224020,9	224020,9	224020,9	224020,9
	2.	41577,9	682,6	273,82	5534,4
	3.	18,6%	0,3%	0,1%	2,5%
2009	1.	201931,3	201931,3	201931,3	201931,3
	2.	42385,1	655,2	401,4	7415,6
	3.	21,0%	0,3%	0,2%	3,7%
2010	1.	233990,5	233990,5	233990,5	233990,5
	2.	43478,6	606,3	251,78	8187,3
	3.	18,6%	0,3%	0,1%	3,5%
2011	1.	311898,2	311898,2	311898,2	311898,2
	2.	54959,0	854,8	594,04	8091,3
	3.	17,6%	0,3%	0,2%	2,6%
2012	1.	344711,4	344711,4	344711,4	344711,4
	2.	61722,3	1060,3	575,31	10611,5
	3.	17,9%	0,3%	0,2%	3,1%
2013	1.	337617,6	337617,6	337617,6	337617,6
	2.	63202,2	1054,3	421,5	1829,6
	3.	18,7%	0,3%	0,1%	0,5%
2014	1.	354966,2	354966,2	354966,2	354966,2
	2.	63669,1	983,9	487,8	1039,6
	3.	17,9%	0,3%	0,1%	0,3%
2015	1.	534700,0	534700,0	534700,0	534700,0
	2.	63820,6	1214,9	301,0	4164,0
	3.	11,9%	0,2%	0,1%	0,8%

\*Сформовано та розраховано автором на основі [3; 4; 8], де: 1. – загальна сума доходів ДБ; 2. – сума надходжень відповідного показника; 3. – частка окремого показника у загальній сумі доходів ДБ, %.

Як і раніше, значна частка витрат спрямована на виконання державою її соціальних функцій. Однак у 2013-2014 рр. спостерігається їх вагоме скорочення, як і видатків на освіту та економічні функції, натомість суми витрат на оборону і виконання загальнодержавних функцій характеризуються тенденцією до зростання.

Державні підприємства як виконавці низки державних програм потребують фінансової підтримки. Як свідчить практика, необхідність у ній виникає тоді, коли рівень відрахувань з ЧП є доволі високим, що унеможлиблює комплексне виконання плану діяльності державного підприємства на поточний період. Незважаючи на це, зловживання та нецільове використання виділених бюджетних коштів притаманне державним суб'єктам господарювання.

Найбільші обсяги бюджетних порушень у 2014 р. були виявлені за такими напрямками: державна підтримка енергетичного потенціалу країни та промисловості (639,7 млн. грн.); охорона здоров'я (1040,0 млн. грн.); культура і спорт (1101,1 млн. грн.), наука і освіта (618,5 млн. грн.); дотримання нормативно-правового забезпечення бюджетного процесу та стан державних закупівель (384,8 млн. грн.); питання державної безпеки, обороноздатності держави та правоохоронної системи (158,3 млн. грн.); соціальні питання (314,9 млн. грн.) [5].

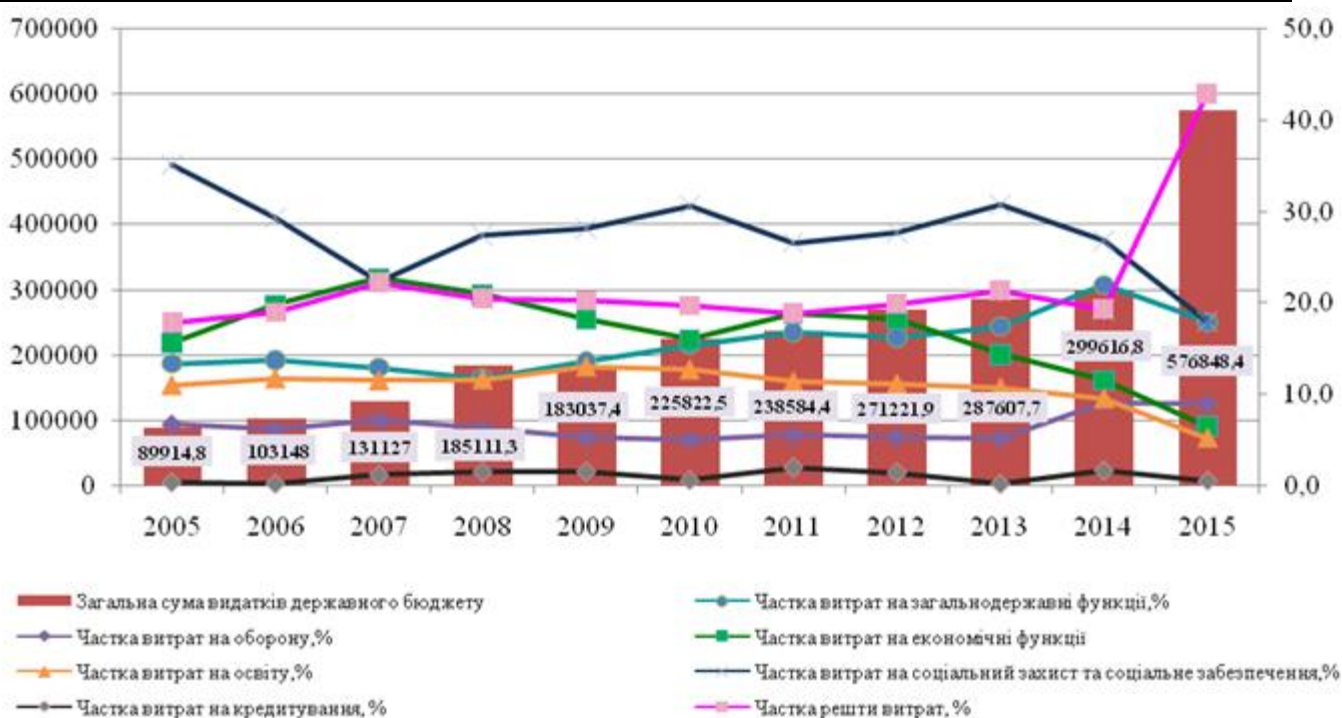

**Рис. 2. Загальна сума державних витратків та за окремими видатками на забезпечення виконання державних функцій у 2005-2015 рр., млн. грн. \***

\* Побудовано автором на основі [3]

Зростання навантаження на центральний фонд грошових коштів було передбачено Р. Вагнером ще у 1893 р. та обумовлювалося впливом низки факторів, серед яких такі: структурні зміни в економіці; демократизація суспільства; зростання стурбованості питаннями соціальної справедливості; посилення взаємозалежності між різними секторами економіки; урбанізація і технологічні зміни [7; с. 44-45]. Нині їх перелік значно збільшився, що спричинене витратами на забезпечення успішної інтеграції у ЄС, усестороннє утвердження соціальної відповідальності бізнесу, подолання кризових та інфляційних явищ в економіці, посилення обороноздатності країни через військовий конфлікт з країною-сусідом, покриття боргових зобов'язань, тощо.

Цілком очевидно, що основним джерелом формування фінансового забезпечення виконання функцій держави є ресурси бюджету, хоча великий їх обсяг не завжди забезпечує ефективну діяльність держави. Констатуючи це, доцільно вказати на дослідження В. Танзі та Л. Шукнехта, які розглядали фінансування сфер суспільних послуг і дійшли до висновків, що збільшення витратів цієї сфери не покращує соціальних індикаторів. Ученим вдалося встановити певну межу, за якої зростання витратків для індустріально розвинутих країн у період 1870-1900 рр. було ефективним і становило 30% ВВП [12, с. 165-168].

Визначення такої реалістичної граничної величини є актуальним завданням сьогодні та претендує стати одним із ключових параметрів, який урахуватиметься при формуванні фінансового забезпечення держави і дозволить не допустити перевитрат.

### **Висновки та перспективи подальших розвідок**

Проведений аналіз фінансових відносин держави та ДП дозволяє зробити висновок про їх двосторонню неефективність. Так, рівень державного управління діяльністю державних підприємств є незадовільним, про що свідчать обсяги їх ЧП. Державні підприємства як платники обов'язкових податків та зборів виконують зобов'язання перед бюджетом не повною мірою, а тому держава стає функціонально неефективною та змушена сплачувати високі відсотки за борги минулих періодів.

З огляду на виявлені проблеми та необхідність стабілізації фінансової ситуації в країні, пропонуємо такі наступні дії:

- сприяння покращенню ділової активності суб'єктів державного сектора економіки, що дозволить наростити їх доходи та зменшить залежність від централізованого фінансування;
- формування цілісної дієвої системи з планування, виконання і контролю за нарахуванням та своєчасністю надходження частини ЧП державних підприємств та господарських товариств до ДБ;

- боротьба з нецільовим використанням бюджетних коштів, наданих державним підприємствам на виконання конкретних завдань;
- пошук оптимального співвідношення між джерелами формування необхідних ресурсів та напрямками їх використання;
- чітке визначення пріоритетів фінансування державних підприємств відповідно до векторів державної політики;
- оптимізація фінансового забезпечення шляхом здійснення постійного пошуку альтернативних джерел фінансування.

Послідовне виконання наведених рекомендацій дозволить реанімувати фінансове становище в країні та обґрунтовано підійти до реформи державного сектору економіки з огляду на важливість ДП у формуванні фінансових ресурсів держави.

Зважаючи на фінансово-економічну кризу в країні, актуальним за сучасних умов буде дослідження інноваційно-інвестиційного вектора діяльності державних підприємств як перспективного напрямку з нарощення їх власних та державних доходів.

### Список літератури

1. Савчук, Н. В. Бюджетні пріоритети України у контексті суспільного вибору: монографія / Н. В. Савчук. – К.: КНЕУ, 2014. – 325 с.
2. Мельник, А. Ф. Державне та регіональне управління: навч. посібн. / А. Ф. Мельник, А. Ю. Васіна, О. П. Дудкіна; за ред. А. Ф. Мельник. – Тернопіль. – 2014 р. – 452 с.
3. Звіт про виконання Державного бюджету України за відповідний період [Електронний ресурс]. – Режим доступу: <http://www.treasury.gov.ua/main/uk/doccatalog/list?currDir=146477>.
4. Звіт про результати роботи 100 найбільших державних підприємств України за 9 місяців 2015 р. [Електронний ресурс] – Режим доступу: <http://www.slideshare.net/tsnua/100-9-2015>.
5. Звіт Рахункової палати за 2014 р. [Електронний ресурс]: Рахункова палата України. – К., 2015. – 198 с. – Режим доступу: <http://www.ac-rada.gov.ua/control/main/uk/publish/category/16748561>.
6. ЗУ "Про управління об'єктами державної власності" з останніми змінами від 24. 05. 2016 р. №185-V [Електронний ресурс] // Верховна Рада України – Режим доступу: <http://zakon0.rada.gov.ua/laws/show/185-16>.
7. Кириленко, О. П. Державні фінанси та людський розвиток: діалектика взаємозв'язку / О. П. Кириленко, О. І. Тулай // Фінанси України. – 2014. – №10. – С. 42-54.
8. Показники виконання фінансових планів суб'єктами господарювання державного сектору економіки за відповідний період [Електронний ресурс] – Режим доступу: [http://meold.kmu.gov.ua/minec/control/uk/publish/category/main?cat\\_id=50336](http://meold.kmu.gov.ua/minec/control/uk/publish/category/main?cat_id=50336).
9. Сідельникова, Л. П. Розбудова бюджетних ресурсів у контексті еволюції державотворення / Л. П. Сідельникова // Фінанси України. – 2014. – №8. – С. 70-84.
10. Статистичний щорічник України за 2014 р. / Держкомстат України. – К.: Техніка, 2015. – С. 49-50.
11. Суспільні фінанси і суспільний вибір: Два протилежних бачення держави: Пер. з англ. / Дж. М. Б'юкенен, Р. А. Масгрейв. – К.: Вид. дім "КМ Академія", 2004. – 175 с. – (Актуал. світ. дискусії).
12. Tanzi, V. Reconsidering the Fiscal Role of Government: The International Perspective / V. Tanzi, L. Schuknecht // American Economic Review. – Papers and Proceedings. – 1997. – Vol. 87 (May). – P. 164-168.

### References

1. Savchuk, N. V. (2014). *Biudzhetni priorytety Ukrainy u konteksti suspilnoho vyboru*. Kyiv: KNEU.
2. Melnyk, A. F., Vasina, A. Y., Dudkina, O. P. (2014). *Derzhavne ta rehionalne upravlinnia*. Ternopil: Ekonomichna dumka TNEU.
3. *Zvit pro vykonannia Derzhavnoho biudzhety Ukrainy za vidpovidnyi period*. (2005-2015). Retrieved from <http://www.treasury.gov.ua/main/uk/doccatalog/list?currDir=146477>.
4. *Zvit pro rezultaty roboty 100 naibilshykh derzhavnykh pidpriemstv Ukrainy za 9 misiatsiv 2015 r.* (2016). Retrieved from <http://www.slideshare.net/tsnua/100-9-2015>.
5. *Zvit Rakhunkovoi palaty za 2014 r.* (2015). Retrieved from <http://www.ac-rada.gov.ua/control/main/uk/publish/category/16748561>.
6. *Pro upravlinnia ob'ektamy derzhavnoi vlasnosti*. (2016, May 24). Retrieved from <http://zakon0.rada.gov.ua/laws/show/185-16>.
7. Kyrylenko, O. P., Tulay, O. I. (2014). *Derzhavni finansy ta liudskyi rozvytok: dialektyka vzaiemozviazku. Finansy Ukrainy*, 10, 41-54.
8. *Pokaznyky vykonannia finansovykh planiv sybiectamy hospodariuvannia derzhavnoho sektoru ekonomiky za vidpovidnyi period*. (2005-2015). Retrieved from [http://meold.kmu.gov.ua/minec/control/uk/publish/category/main?cat\\_id=50336](http://meold.kmu.gov.ua/minec/control/uk/publish/category/main?cat_id=50336).

- 
9. Sidelnykova, L. P. (2014). Rozbudova biudzhethnykh resursiv u konteksti evoliutsii derzhavotvorennia. *Finansy Ukrainy*, 8, 70-84.
  10. *Statystychnyi shchorichnyk Ukrainy za 2014 r.* (2015). Kyiv: Tekhnika.
  11. Biukenen, Dzh. M., Masgreiv, P. A. *Dva protylezhnykh bachennia derzhavy*. Kyiv: Vyd. Dim "KM Akademiia".
  12. Tanzi, V., & Schuknecht, L. (1997). Reconsidering the Fiscal Role of Government: The International Perspective. *American Economic Review*, 87, 164-168.

**Стаття надійшла до редакції 02.06.2016 р.**

**Олександр Євгенович ФІЛІПЕНКО**

аспірант,  
Національний транспортний університет  
E-mail: makedonets@ukr.net

**ПРОБЛЕМИ ПІДГОТОВКИ СПЕЦІАЛІСТІВ СФЕРИ ТУРИЗМУ В УКРАЇНІ**

Філіпенко, О. Є. Проблеми підготовки спеціалістів сфери туризму в Україні [Текст] / Олександр Євгенович Філіпенко // Економічний аналіз : зб. наук. праць / Тернопільський національний економічний університет; редкол.: В. А. Дерій (голов. ред.) та ін. – Тернопіль : Видавничо-поліграфічний центр Тернопільського національного економічного університету «Економічна думка», 2016. – Том 24. – № 1. – С. 79-81. – ISSN 1993-0259.

**Анотація**

*Розвиток туризму в Україні як чинник формування економіки держави зумовлює необхідність створення галузевої системи підготовки та підвищення кваліфікації туристських кадрів, яка б виховувала фахівців, здатних в умовах конкуренції працювати індивідуально і продуктивно.*

*Метою роботи є дослідження рівня підготовки напрямку «Менеджмент туризму».*

*У роботі використано такі загальнонаукові методи, як узагальнення, синтез, аналіз, порівняння, абстрагування.*

*У статті запропоновано шляхи покращення чинної системи підготовки шляхом упровадження інтерактивних систем, ігрових методів, вдосконалення навчальних. Проект змін програми підготовки спеціалістів сфери туризму потребує ефективного вирішення основних проблем, які виникають під час підготовки спеціалістів у нинішній системі, а саме: ефективного розподілу часу під час навчання, результативної підготовки теоретичного курсу, збільшення часу на практичні заняття, можливості працювати та навчатись одночасно, ефективного та гарантованого працевлаштування студентів, можливості додаткового заробітку для університету.*

**Ключові слова:** *капітал; форма організації праці; глобальний ринок; softskills; професійні кадри; менеджер з туризму; інновація.*

**Oleksandr Yevhenovych FILIPENKO**

PhD Student,  
National Transport University

**PROBLEMS OF TRAINING SPECIALISTS IN THE SPHERE OF TOURISM IN UKRAINE**

**Abstract**

*The development of tourism in Ukraine as a factor of formation of the state's economy necessitates the creation of a branch system of training and advanced training of tourism personnel which could provide the preparation of the professionals who are capable to work individually and productively in a competitive environment.*

*The aim of this work is to study the level of training direction "Management of tourism"*

*The study used such general scientific methods as method of generalization, method of synthesis, method of analysis, method of comparison, method of abstraction.*

*It is planned to improve the existing training system by implementation interactive systems, gaming methods and improvement of teaching. The draft of changes of the program of training of tourism professionals needs effective solution of the main problems that arise during the preparation of specialists in the current system, namely, efficient allocation of time during training, effective training theoretical course, increasing the time for practical classes, opportunity to work and study at the same time, effective and assured employment of students, opportunity to earn additional earnings for university.*

**Keywords:** *capital; form of labor organization; global market; soft skills; professional staff; tourism manager; innovation.*

**JEL classification: A13, A2**

---

Нині стає дійсністю, коли хороша освіта, здатність творити і компетентність є найважливішим капіталом кожного. Ці якості сприяють перетворенню нашого суспільства.

Як відомо, корінні структурні зміни останнього визначаються першу чергу двома тенденціями: глобалізацією і інформаційно-технічною революцією. Нові форми організації праці, зростаючий сектор послуг, міжнародна конкуренція і зароджуваний глобальний ринок робіт є логічним наслідком цих тенденцій.

Актуальність теми полягає у тому, що протягом тривалого часу вищі та середні спеціальні навчальні заклади України не готували спеціалістів для туристичної галузі. Тому фундаментальна туристична освіта в Україні — відносно нова царина. Підготовкою фахівців у вітчизняній туристичній сфері займаються понад 50 вищих навчальних закладів освіти різних форм власності та рівнів акредитації.

Метою статті є дослідити рівень підготовки спеціалістів напрямку «Менеджмент туризму».

Сучасний працівник повинен бути готовим набутися вищу кваліфікацію, нові спеціальності, і навіть постійно продовжувати власну освіту. Слід розвивати у собі здібності, які дозволять швидко адаптуватися до мінливої ситуації та нових вимог.

Крім знання іноземної мови, йдеться про «softskills», тобто про гнучкість, вміння працювати у колективі, розв'язувати проблеми, самостійність, витривалість, мобільність і професійну компетентність.

Наведені вимоги знаходять повне підтвердження у галузі туризму і гостинності. Темпи зростання кількості ринку робіт у цій сфері протягом десяти років різко збільшилися, і попит на професійно підготовлені кадри значно перевищує пропозицію. На думку практичних працівників, проблема не у тому, що випускників профільних освітніх закладів бракує, а у рівні підготовки в них, завищених ними критеріях самооцінки і низькій трудовій мотивації.

Так випускники університетів, що працюють у турфірмах, свідчать, що лекції, які читалися у ВНЗ, були дуже загальними. Вони не порушували проблему практичного досвіду, не було змоги на практичних заняттях працювати з інтерактивними системами, що використовуються в туристичних підприємствах. Майже не розглядалось галузеве законодавство. Поза увагою залишилися важливі нюанси професії.

А роботодавці турагенств підкреслюють, що галузеві ВНЗ складають програми, у яких відсутні найелементарніші, але дуже необхідні, з практичної точки зору, тематичні розробки. На їхню думку, випускникові дуже важливо мати передусім хороше знання однієї чи двох іноземних мов, географії і краєзнавства, володіти вмінням користуватися спеціалізованими комп'ютерними програмами, пошуковими системами, хоча б первинними навичками техніки продажів турпродукту, знатися на технологіях бронювання послуг, мати основи юридичних знань, адже доведеться підписувати договори з клієнтами, розбирати конфліктні ситуації. Для роботодавця велике значення мають особисті якості випускника, такі як, висока комунікабельність, відповідальність, акуратність, доброзичливість, стресостійкість і передусім артистизм [1].

Аналогічна кадрова проблема в готельному бізнесі. За твердженням керівників готелів, студентів і випускників вузів наймають неохоче, мотивуючи тим, що у них відсутні практичні навички, а амбіції щодо винагороди і статусу досить великі й абсолютно не співвідносні з рівнем їх компетентності. У цьому бізнесі катастрофічно бракує підготовленого персоналу.

Низький рівень підготовки призводить до масового безробіття серед молоді. «Рівень безробіття досяг максимуму за всю історію незалежної України», - заявив заступник міністра соціальної політики Валерій Ярошенко. За його словами, близько 23 % молоді в країні не працевлаштовані [3].

Наступна проблема - недостатня кваліфікація професорсько-викладацького складу галузевих ВНЗ, перевага теорії над практикою, спричинена нестачею власного професійного досвіду роботи саме у сфері турбізнесу. Це і є однією з основних причин низького рівня підготовки кадрів у туризмі і готельній сфері.

Як вважають роботодавці, викладачі мають дуже віддалене, туманне уявлення про практичний бік майбутньої діяльності своїх студентів, погано розуміються на організаційно-структурних і функціонально-технологічних засадах тих самих туристських і готельних підприємств, котрим готують фахівців.

Справді, практика показує, що більшість із них слабо орієнтуються і не враховують зміни у галузі туризму й у законодавстві, яке цю діяльність регулює.

Необхідно врахувати, що в основі нового законодавства розвиваються й нові правовідносини у сфері туризму. У результаті випускаються дипломовані, але професійно не придатні фахівці.

Так само гостро постає проблема залучення молодих педагогічних кадрів у профільні ВНЗ. Працівники вишів однотайно свідчать, що погано працює система стимулювання роботи професорсько-викладацького складу, низька зарплата. Тому відсутня зацікавленість у поліпшенні результатів навчання студентів.

Немає також зв'язку між галузевими ВНЗ і керівниками туристських громадських організацій і готелів. На думку М.Сизих, сьогодні немає чіткого поняття того, хто до кого повинен іти з пропозиціями

---



---

щодо співробітництва. У власників туристських підприємств і готелів немає певних кодифікованих і єдиних критеріїв відбору персоналу, погано працює система навчання нових працівників і підвищення кваліфікації. Мета і завдання діяльності, які стоять перед об'єктами туристської індустрії, не доводяться до персоналу, цим не розвивається корпоративна культура [2].

Який вихід із становища? Нам необхідний інноваційний підхід у вирішенні окреслених проблем. Йому притаманні, на думку вчених (Н. В. Бордовська, Р. М. Грановська, А. А. Реан та ін.), дві характерні риси. Перша - це навчання передбачення, тобто орієнтація особистості не так на минулий досвід та теперішній стан, скільки на далеке майбутнє. Таке навчання має підготувати людину для використання методів прогнозування, моделювання і проектування у житті й професійній діяльності. Звідси важливим є розвиток уяви, акцентування уваги на проблеми і негаразди, які чекають її у майбутньому, на альтернативні методи їхнього вирішення. Другою особливістю інноваційного навчання є залученість студента до співпраці й у процес прийняття важливих рішень на різних рівнях.

Перехід на інноваційний шлях розвитку пов'язаний передусім з масштабними інвестиціями у людський капітал. Розвиток людини - це головна мета, необхідна умова прогресу сучасного суспільства. І це сьогодні та в довгостроковій перспективі повинно бути нашим абсолютним національним пріоритетом.

Майбутнє України, наші успіхи залежать від освіти і здоров'я членів суспільства, від їх прагнення до самовдосконалення та використання своїх навичок і талантів. Це нагальна потреба розвитку. Від мотивації до інноваційної поведінки громадян і від віддачі, яку приносить праця кожної людини, залежатиме майбутнє. Розвиток національних систем навчання є ключовим елементом глобальної конкуренції й однією з найважливіших життєвих цінностей. Освітня система має увібрати у себе найсучасніші знання і технології. Уже найближчими роками необхідно забезпечити перехід до утворення за стандартами нової генерації, які відповідають вимогам сучасної інноваційної економіки.

Як бачимо, ми є очевидцями принципово нових вимог до виробничої, зокрема освітньої, діяльності. Цьому сприяють інтеграція України до ЄС, перехід до нових технологій обслуговування, випуск нової продукції, зміни виробничого профілю діяльності багатьох підприємств. Кожна з цих обставин серйозно впливає на структуру потреб у кадрах. Система підготовки й перепідготовки кадрів з виробництва, яка склалася за багато років, виявилася поза державним регулюванням. Зруйнувалася чи втратила колишню стрункість і послідовність система підвищення кваліфікації керівних кадрів і фахівців.

Саме тому актуальними стає підвищення кваліфікації, навчання суміжним і другим професіям фахівців у сфері туристської індустрії, формування підприємницького корпусу з урахуванням нових економічних умов.

У статті запропоновано вдосконалити чинну систему підготовки фахівців шляхом упровадження інтерактивних систем, ігрових методів, вдосконалення навчальних. Проект змін програми підготовки спеціалістів сфери туризму потребує ефективного вирішення основних проблем, які виникають під час підготовки у нинішній системі, а саме: ефективного розподілу часу під час навчання, підготовки теоретичного курсу, збільшення часу на практичні заняття, можливості працювати та навчатись одночасно, працевлаштування студентів, можливості додаткового заробітку для ВНЗ.

### **Список літератури**

1. [Електронний ресурс]. – Режим доступу: <http://refoteka.ru/r-187091.html>.
2. [Електронний ресурс]. – Режим доступу: <http://ukreferat.com/page,5,38049-Podgotovka-specialistov-sfery-turizma.html>.
3. [Електронний ресурс]. – Режим доступу: <http://rian.com.ua/interview/20150906/373240880.html>.

### **References**

1. Retrieved from: <http://refoteka.ru/r-187091.html>.
2. Retrieved from: <http://ukreferat.com/page,5,38049-Podgotovka-specialistov-sfery-turizma.html>.
3. Retrieved from: <http://rian.com.ua/interview/20150906/373240880.html>.

**Стаття надійшла до редакції 01.06.2016 р.**

**Роман Володимирович ЦІЩИК**

кандидат економічних наук, доцент,  
доцент кафедри аудиту, ревізії та аналізу,  
Тернопільський національний економічний університет

**Наталія Володимирівна КОТИС**

кандидат економічних наук,  
доцент кафедри менеджменту та публічного управління,  
Тернопільський національний економічний університет  
E-mail: nata\_ter\_1982@mail.ru

**АНАЛІЗ РЕГІОНАЛЬНОЇ ДИФЕРЕНЦІАЦІЇ ДОМОГОСПОДАРСТВ УКРАЇНИ ТА ПОШУК ШЛЯХІВ ПОДОЛАННЯ АСИМЕТРІЙ ЇХ СОЦІАЛЬНО-ЕКОНОМІЧНОГО РОЗВИТКУ**

Ціщик, Р. В. Аналіз регіональної диференціації домогосподарств України та пошук шляхів подолання асиметрій їх соціально-економічного розвитку [Текст] / Роман Володимирович Ціщик, Наталія Володимирівна Котис // Економічний аналіз : зб. наук. праць / Тернопільський національний економічний університет; редкол.: В. А. Дерій (голов. ред.) та ін. – Тернопіль : Видавничо-поліграфічний центр Тернопільського національного економічного університету «Економічна думка», 2016. – Том 24. – № 1. – С. 82-91. – ISSN 1993-0259.

**Анотація**

**Вступ.** Ринкові перетворення в Україні призвели до значних змін у характері взаємодії між суб'єктами господарювання, сформували нові вимоги до держави щодо забезпечення кількісних та якісних зрушень у виробництві, обміні і споживанні та, безумовно, істотно вплинули на поведінку вітчизняних домогосподарств, змінивши соціально-економічні засади їх функціонування. Трансформаційні зміни знизили ступінь довіри домогосподарств до держави як гаранта соціальних інтересів, викликали гостру необхідність адаптації населення до динамічних змін, спричинених реформуванням структури інституційного середовища. У зв'язку із цим актуалізується питання наукового обґрунтування проведення соціально-економічних реформ з метою забезпечення сталого розвитку як сільських, так і міських домогосподарств у різних регіонах України та покращення рівня та якості життя населення загалом.

**Мета.** Метою статті є теоретичний та емпіричний аналіз вітчизняних домогосподарств, виявлення їх регіональних особливостей і асиметрій розвитку та пошук шляхів розв'язання наявних проблем.

**Результати.** Визначено основні показники, які відображають рівень розвитку домогосподарств. Проаналізовано тенденції, динаміку та регіональні особливості розвитку домогосподарств. Виявлено проблеми їх ефективного функціонування, які вимагають вирішення у межах функціонування державного сектору національної економіки. Запропоновано заходи, які сприятимуть збалансованому розвитку домогосподарств України.

**Ключові слова:** домогосподарство; сукупні ресурси; сукупні витрати; соціально-економічний розвиток; соціальна інфраструктура.

---

## Roman Volodymyrovych TSISHCHYK

PhD in Economics,  
Associated Professor,  
Department of Audit, Accounting and Analysis,  
Ternopil National Economic University

## Nataliya Volodymyrivna KOTYS

PhD in Economics,  
Associated Professor,  
Department of Management and Public Administration  
Ternopil National Economic University  
E-mail: nata\_ter\_1982@mail.ru

### ANALYSIS OF REGIONAL DIFFERENTIATION OF HOUSEHOLDS OF UKRAINE TO OVERCOME ASYMMETRIES OF THEIR SOCIAL AND ECONOMIC DEVELOPMENT

#### **Abstract**

**Introduction.** *The market transformations in Ukraine have led to significant changes in the nature of interaction among business entities, formed new requirements for the state to provide quantitative and qualitative changes in production, exchange and consumption and, of course, greatly influenced the behavior of domestic households having changed social and economic principles of their functioning. Transformational changes have reduced the level of trust of households to the state as a guarantor of their social interests, caused an acute need of the population to adapt to dynamic changes caused by the reform of the institutional environment structure. Accordingly the issue of scientific substantiation of social and economic reforms is becoming more actual. It should aim at ensuring sustainable development of both rural and urban households in different regions of Ukraine and improving the level and quality of the life of population in general.*

**Goal.** *The goal of the article is to carry out the theoretical and empirical analysis of domestic households, specifying their regional characteristics and asymmetries of development and search for ways of solving existing problems.*

**Results.** *The main indexes that reflect the level of development of households are defined. The trends, dynamics and regional characteristics of development of households are analyzed. The problems of effective domestic households functioning which require solution within the framework of functioning the state sector of national economy are found out. The measures that will contribute to the balanced development of households of in Ukraine are suggested.*

**Keywords:** *household; total resources; total costs; socio-economic development; social infrastructure.*

#### **JEL classification: R20**

---

#### **Вступ**

Ринкові перетворення в Україні призвели до значних змін у характері взаємодії між суб'єктами господарювання, сформували нові вимоги до держави щодо забезпечення кількісних та якісних зрушень у виробництві, обміні і споживанні та, безумовно, істотно вплинули на поведінку вітчизняних домогосподарств, змінивши соціально-економічні засади їх функціонування. Трансформаційні зміни знизили ступінь довіри домогосподарств до держави як гаранта соціальних інтересів, викликали гостру необхідність адаптації населення до динамічних змін, спричинених реформуванням структури інституційного середовища. У зв'язку із цим актуалізується питання наукового обґрунтування проведення соціально-економічних реформ з метою забезпечення сталого розвитку як сільських, так і міських домогосподарств у різних регіонах України та покращення рівня та якості життя населення загалом.

На дослідженнях окремих аспектів функціонування домогосподарств зосереджували свою увагу такі вітчизняні та зарубіжні науковці, як: К. Базилевич, С. Барсукова, І. Боднар, О. Ватаманюк, В. Геєць, В. Жеребін, Т. Кізіма, Е. Лібанова, М. Литвак, В. Мандибура, Н. Манохіна, А. Олейник, В. Радаєв, А. Ревенко, А. Романов, А. Сурінов, С. Тютюнникова, К. Чабану та інші. Проте, незважаючи на теоретичну і практичну цінність напрацювань учених, дотепер відсутні комплексні фундаментальні дослідження проблем збалансованого регіонального розвитку домогосподарств з метою забезпечення їх соціально-економічних потреб.

#### **Мета статті**

Метою статті є теоретичний та емпіричний аналіз вітчизняних домогосподарств, виявлення регіональних особливостей і асиметрій їх розвитку та пошук шляхів розв'язання наявних проблем.

Вирішення цього питання вимагає чіткого уявлення про об'єкт дослідження, вивчення закономірностей та регіональних відмінностей розвитку домогосподарств, виявлення проблем функціонування та шляхів подолання нерівномірності їх розвитку.

### Виклад основного матеріалу дослідження

Для стабільного соціально-економічного розвитку домогосподарств необхідне державне втручання, спрямоване на забезпечення сприятливих умов для отримання ними необхідних ресурсів, доходів та соціальних благ. У цьому випадку є важливим застосування низки соціальних технологій державного регулювання для забезпечення збалансованого розвитку домогосподарств, які передбачають регулювання оплати праці, забезпечення зайнятості населення, створення робочих місць та можливостей для працевлаштування, впровадження ефективної системи пенсійного забезпечення, адресну підтримку соціально незахищених верств населення, розвиток будівництва і доступність житла, реформування медичної галузі та покращення охорони здоров'я, ефективну демографічну політику, доступність та високу якість освіти, розвиток культури [1, с. 186-200].

Розуміючи значущість усіх перерахованих напрямів державної політики, варто зазначити, що розвиток домогосподарств насамперед залежить від їх матеріального становища. Значна інфляція, спад виробництва, безробіття та вимушена неповна зайнятість, недостатній рівень оплати праці, неналежні соціальні стандарти, неготовність до нової системи соціального захисту, постійне підвищення комунальних тарифів, недосконале законодавство призводять до зменшення доходів домогосподарств, більшість з яких не спроможна задовольнити власні життєві потреби та сформувані достатній рівень заощаджень [2, с. 9-10].

Згідно з останніми статистичними даними кількість домогосподарств України у 2015 році становила 15074 тис. (у 2014р. – 16076 тис.), з них 67 % міських домогосподарств, а третина – сільські домогосподарства. У 2015 році домогосподарство в Україні у середньому містило 2,59 особи. Домогосподарства, у які входять чотири і більше осіб, як і у попередні роки, характерні для сільської місцевості (2,7 особи проти 2,5 у містах). Середній розмір домогосподарства найбільший у Закарпатській, Рівненській, Волинській, Івано-Франківській, Львівській та Тернопільській областях (3,5–2,9 особи), найменший – у Кіровоградській, Луганській, Чернігівській, Донецькій, Полтавській, Черкаській та Дніпропетровській областях (2,3–2,34 особи) [3].

Дані вибіркового обстеження умов життя домогосподарств упродовж 2010-2015 років свідчать про збільшення їх сукупних ресурсів (табл. 1).

**Таблиця 1. Структура сукупних ресурсів домогосподарств України у 2010-2015 роках\***

Показники	Роки	2010	2011	2012	2013	2014	2015 (9 міс.)
Сукупні ресурси в середньому за місяць у розрахунку на одне господарство, грн		3481,0	3853,9	4144,5	4470,5	4563,3	5063,7
Структура сукупних ресурсів домогосподарств, %							
Грошові доходи		89,1	88,9	91,0	90,8	91,2	90,0
- оплата праці		47,6	48,9	50,8	50,6	48,8	47,3
- доходи від підприємницької діяльності		6,1	4,6	4,1	4,1	5,2	5,5
- доходи від продажу с/г продукції		3,4	3,1	2,8	2,8	3,2	3,7
- пенсії, стипендії, соціальні допомоги, надані готівкою		25,8	25,5	27,1	27,1	27,0	25,7
- грошова допомога від родичів, інших осіб та інші грошові доходи		6,2	6,8	6,2	6,2	7,0	7,8
Вартість спожитої продукції, отриманої з особистого господарства та від самозаготівель		5,0	4,8	3,8	3,9	4,6	4,9
Пільги та субсидії безготівкові на оплату житлово-комунальних послуг, електроенергії, палива		0,6	0,6	0,6	0,4	0,4	0,6
Пільги безготівкові на оплату санаторно-курортних путівок, на купівлю ліків, лікування, зубопротезування тощо, на оплату послуг зв'язку, транспорту		0,5	0,5	0,5	0,5	0,4	0,4
Інші надходження		4,8	5,2	4,1	4,4	3,4	2,2

\*Наведено на основі даних Державної служби статистики України.

У 2014 році порівняно з 2010 роком середньомісячні сукупні ресурси домогосподарства збільшилися майже у 2 рази і становили 4563,3 грн. За 9 місяців 2015 року порівняно з тим самим періодом 2014 року сукупні ресурси домогосподарств збільшилися на 13 % (з 14492,4 до 5076,3 грн / міс.), у містах на 12 %, у селах – на 15 %. Відповідно ресурси одного члена домогосподарства становили у середньому 2400 грн, 2441 грн та 2322 грн [3].

Найвагомішими факторами зростання сукупних ресурсів домогосподарств були: підвищення оплати праці та пенсій; надання адресної соціальної допомоги; доходи від підприємницької діяльності та самозайнятості.

Середньомісячні загальні доходи одного домогосподарства за 9 міс. 2015 року становили 4945 грн, міське домогосподарство отримувало у середньому за місяць 4958 грн доходу, сільське – 4921 грн. Середньомісячні доходи одного члена домогосподарства у 2 рази перевищували рівень встановленого на цей період прожиткового мінімуму (1193,11 грн). Частка домогосподарств із середньодушовими доходами нижче прожиткового мінімуму порівняно з січнем – вереснем 2014 року зменшилася і складала 7 % [3].

Зростання доходів населення, яке відбулося за рахунок збільшення мінімальної заробітної плати, а також розмірів пенсій та адресної соціальної допомоги відповідно вплинуло і на середньомісячні сукупні витрати домогосподарств та сприяло певному скороченню диференціації населення за рівнем добробуту. Так, починаючи з 2010 року, помітною є тенденція до зростання витрат домогосподарств (табл. 2).

**Таблиця 2. Структура сукупних витрат домогосподарств України у 2010-2015 роках**

Показник	Роки					
	2010	2011	2012	2013	2014	2015 (9 міс.)
Сукупні витрати в середньому за місяць у розрахунку на одне домогосподарство, грн	3073,3	3458,0	3592,1	3820,3	4048,9	4781,6
Структура сукупних витрат домогосподарств, %						
Споживчі сукупні витрати	89,9	90,1	90,8	90,2	91,6	92,7
продукти харчування та безалкогольні напої	51,6	51,3	50,1	50,1	51,9	53,8
алкогольні напої, тютюнові вироби	3,4	3,4	3,5	3,5	3,4	3,3
непродовольчі товари та послуги	34,9	35,4	37,2	36,6	36,3	21,0
в тому числі:						
одяг і взуття	6,0	5,7	6,1	5,9	6,0	5,5
житло, вода, електроенергія, газ та інші види палива	9,2	9,6	9,9	9,5	9,4	10,3
предмети домашнього вжитку, побутова техніка та поточне утримання житла	2,3	2,2	2,3	2,3	2,3	1,9
охорона здоров'я	3,2	3,2	3,4	3,4	3,6	3,9
Транспорт	3,7	4,0	4,3	4,3	4,3	3,9
зв'язок	2,7	2,6	2,8	2,8	2,8	2,4
відпочинок і культура	1,8	1,9	2,0	2,1	1,8	1,6
освіта	1,3	1,3	1,3	1,2	1,1	1,2
ресторани і готелі	2,4	2,5	2,5	2,5	2,3	2,1
різні товари і послуги	2,3	2,4	2,6	2,6	2,7	2,8
Неспоживчі сукупні витрати	10,1	9,9	9,2	9,8	8,4	7,3
Оплата житла, комунальних продуктів та послуг	7,6	8,0	8,3	8,0	8,1	8,9

\* Наведено на основі даних Державної служби статистики України.

Сукупні витрати в середньому за місяць у розрахунку на одне домогосподарство у 2014 році становили 4048,9 грн, що у 1,5 рази більше, ніж у 2010 році. У 2015 році міське домогосподарство в середньому за місяць витратило 4925 грн, сільське – 4489 грн. Витрати одного члена домогосподарства в середньому становили 2266 грн на місяць, у міських домогосподарствах – 2368 грн, у сільських – 2069 грн, а порівняно з 2014 роком ці витрати зросли на 22 % [3].

У структурі сукупних споживчих витрат, які у 2010-2015 роках становили 90-93 %, переважали витрати на продукти харчування та безалкогольні напої. Витрати на непродовольчі товари та послуги, особливо на одяг та взуття, зв'язок, відпочинок, культуру та освіту, предмети домашнього вжитку знизилися. Частка неспоживчих сукупних витрат також знизилася і становила у 2014 році 7,3 %, тоді, коли у 2010 – 10,1 % [3].

Однією з найважливіших характеристик розвитку домогосподарств є наявність у його членів прибутково-майнового потенціалу (багатства) [2, с. 9], яке містить: нерухомість (земельна ділянка, різновиди будівель і споруд); фінансові активи (грошові вклади, цінні папери, страхові поліси, готівкові кошти, коштовності); майно (сучасні товари довготривалого використання).

За даними вибіркового обстеження умов життя домогосподарств у 2015 році земельні ділянки у своєму користуванні мали 55 % домогосподарств, у містах – 35 %, на селі – майже всі домогосподарства. У сільській місцевості більше половини домогосподарств користувалися земельними ділянками площею до 1 гектара, чверть – від 1 до 5 гектарів, 12 % домогосподарств – 5–10 гектарів. Близько 5 % сільських домогосподарств мало більше 10 гектарів землі [3].

Переважна більшість домогосподарств України (94 %) мала окреме житло (окрему квартиру або індивідуальний будинок), 4 % – комунальні квартири та гуртожитки (табл.3). Дев'ять з кожних десяти домогосподарств (без урахування тих, які мешкають у гуртожитках) проживали у власній оселі. На селі майже всі домогосподарства мали власне житло, у містах – 95 %. Постійно зменшувалась кількість домогосподарств, які мають у власності державне та відомче житло. Слід зауважити, що суттєва частка домогосподарств забезпечена житловою площею недостатньою мірою. У середньому по країні житлова площа двох з п'яти домогосподарств нижча санітарної норми (13,65 м<sup>2</sup> на одну особу). Зокрема, житлова площа кожного четвертого домогосподарства становила від 9,1 до 13,65 м<sup>2</sup> на одну особу, кожного десятого – менше 7,5 м<sup>2</sup>, у 5 % домогосподарств – від 7,5 до 9 м<sup>2</sup>. Житлова площа помешкань лише трьох з кожних п'яти домогосподарств перевищувала санітарну норму (у сільській місцевості – двох третин, у міській – у 57 % домогосподарств). Житлова площа майже половини (у 2014 році – 39 %) вітчизняних домогосподарств у середньому по країні нижча санітарної норми (13,7 м<sup>2</sup> на одну особу), ще більша проблема у великих містах (46 %), у сільській місцевості площа майже кожного третього домогосподарства не досягає встановлених стандартів [3; 4, с. 34].

**Таблиця 3. Характеристика житла домогосподарств України у 2010-2015 роках**

Показник	Рік					
	2010	2011	2012	2013	2014	2015
Розподіл домогосподарств за типом житла, %						
окрема квартира	47,4	48,3	48,1	48,4	48,7	46,7
комунальна квартира	0,6	0,5	0,3	0,5	0,6	0,6
індивідуальний будинок	45,3	45,3	45,6	45,6	45,6	47,4
частина індивідуального будинку	4,0	3,4	3,4	2,9	2,3	2,1
гуртожиток	2,7	2,5	2,6	2,6	2,8	3,2
Розподіл домогосподарств за типом власності їх житла, %						
приватна власність (приватизоване, куплене)	95,1	95,3	95,2	94,7	95,9	94,9
державне	2,3	2,0	1,6	1,7	1,0	0,9
відомче	0,2	0,2	0,2	0,2	0,3	0,2
наймають у фізичних осіб	2,4	2,5	3,0	3,4	2,8	4,0
Розподіл домогосподарств за кількістю кімнат у житлі, %						
одна кімната	14,4	14,2	14,3	13,5	14,1	13,3
дві кімнати	36,8	35,0	35,4	35,9	33,8	34,3
три кімнати	33,0	35,5	34,7	35,0	35,7	35,4
чотири і більше кімнат	15,8	15,3	15,6	15,6	16,4	17,0
Розподіл домогосподарств за розміром житлової площі на одну особу, %						
до 7,5 м <sup>2</sup>	9,9	9,1	9,3	8,8	9,6	9,2
7,5 – 9,0 м <sup>2</sup>	6,4	6,4	7,0	6,4	5,9	6,3
9,1 – 13,65 м <sup>2</sup>	25,5	25,5	24,2	23,8	23,4	23,5
понад 13,65 м <sup>2</sup>	58,2	59,0	59,5	61,0	61,1	60,0

*\*Розраховано автором на основі [3; 4, с. 35-36]*

Характерним явищем є наявність значної кількості зношеного житла. Житло кожного четвертого домогосподарства України було збудоване до 1960 р., у містах – кожного п'ятого, у селах – кожного третього. Житловий фонд 68 % домогосподарств був створений у 60-х-80-х роках (71 % – міських домогосподарств та 61 % – сільських). Відносно нове житло, збудоване у 1991 р. і пізніше, належить лише 8 % домогосподарств [3].

Відповідно до даних Держкомстату, приріст фінансових активів населення за 2015 рік склав 38694 млн грн, з них: приріст грошових вкладів та заощаджень у цінних паперах – 93266 млн грн, заощаджень в іноземній валюті – 29910 млн грн, позики, одержані за винятком погашених – 77054 млн грн [3].

Покращується забезпеченість домогосподарств окремими товарами тривалого користування, помітною є тенденція до збільшення частки наявних у домогосподарствах пилососів, холодильників, пральних машин, автомобілів. Так, зокрема, за останні роки найбільше зростає кількість мобільних телефонів, телевізорів, холодильників, що пояснюється збільшенням доходів домогосподарств (табл. 4).

**Таблиця 4. Наявність у домогосподарств товарів тривалого використання у 2010-2015 роках**

Товари Роки	2010	2011	2012	2013	2014
Наявність в домогосподарствах окремих товарів тривалого користування (у середньому на 100 домогосподарств, шт.)					
Телевізори кольорові	110	112	114	116	119
Відеоплеєри, -магнітофони, DVD, цифрові фотоапарати	41	42	43	39	34
Магнітофони, магнітоли	13	12	10	10	8
Фотоапарати	26	25	21	20	18
Персональні комп'ютери	25	30	33	35	37
Холодильники і морозильники	109	110	112	115	117
Мікрохвильові печі	33	35	40	44	49
Кухонні комбайни	10	10	12	15	16
Пральні машини	85	85	87	87	88
Електропилососи	75	76	76	77	79
Швейні машини	27	26	25	25	25
Кондиціонери	5	7	8	9	10
Супутникові антени	13	15	17	19	23
Мотоцикли, сноумобілі	2	2	2	2	2
Велосипеди, моторолери, мопеди, скутери	47	48	49	49	52
Автомобілі	21	22	22	23	23
Мобільні телефони	167	170	187	195	197

*\*Наведено на основі даних Державної служби статистики України.*

Незважаючи на позитивні зрушення у забезпеченні домашніх господарств нерухомістю, а саме – житлом та земельними ділянками, деякого зростання доходів, а відповідно і фінансових активів, збільшення у власності домогосподарств майна, зокрема, товарів довготривалого користування, рівень прибутково-майнового потенціалу домогосподарств для забезпечення їх сталого розвитку є недостатнім, особливо у сільській місцевості.

Про рівень розвитку домогосподарств України свідчать статистичні дані щодо облаштування їх житла (табл. 5).

**Таблиця 5. Облаштування житла домогосподарств України у 2010-2015 роках**

Домогосподарства (%), у житлі яких наявні:	2010 р.	2011 р.	2012 р.	2013 р.	2014 р.	2015 р.
центральне опалення	41,4	41,6	39,0	38,6	38,9	37,2
індивідуальна система опалення	37,3	37,8	40,1	40,9	42,1	45,0
водогін	71,9	73,8	74,3	76,2	77,8	78,5
каналізація	70,8	72,4	73,1	75,0	77,3	77,6
гаряче водопостачання	32,8	32,5	31,6	32,1	35,3	38,1
газова колонка	15,0	15,7	17,0	16,5	16,2	16,3
централізоване газопостачання	74,4	75,2	75,9	75,8	78,7	79,3
балонний газ	15,7	15,2	13,8	14,0	12,1	11,0
електроплита підлогова	4,7	4,9	4,8	5,4	4,4	5,4
ванна або душ	66,3	68,0	69,1	71,2	73,6	74,0
телефон	51,8	49,8	48,1	43,0	40,0	37,2

*\*Наведено на основі даних Державної служби статистики України.*

У 2015 році центральним опаленням обладнані помешкання 38 % домогосподарств, а індивідуальною системою опалення – 45 %. Централізованим газопостачанням користується 79 % домогосподарств, лише 11 % – балонним газом. Газову колонку мають 16 % домогосподарств, гаряче водопостачання – третина домогосподарств. Водогоном і каналізацією обладнані помешкання 79 % та 78 % домогосподарств відповідно. Більше половини домогосподарств у своєму користуванні мають домашній телефон. Суттєвих змін не зазнав і розрив в умовах життя сільського і міського населення. Рівень благоустрою житла міських домогосподарств у 2010-2015 роках залишається вищим, ніж сільських. Найбільш обладнаним є житло домогосподарств східних областей України – центральне опалення, водогін, каналізація є у близько 60 % домогосподарств Дніпропетровської, Донецької, Харківської областей. Житло домогосподарств Закарпатської, Чернівецької, Кіровоградської та Житомирської областей найменш забезпечене сучасними комунальними зручностями [3].

І хоча впродовж 2010-2015 років частка домогосподарств, житло яких обладнано ванною (душом), водогоном, каналізацією, централізованим газопостачанням, індивідуальною системою опалення, телефоном, гарячим водопостачанням, постійно збільшується, проблема комфортності умов проживання залишається дуже гострою, зокрема у сільській місцевості.

Стан та тенденції розвитку домогосподарств України можна виявити, проаналізувавши дані проведених у 2010-2015 роках Державною службою статистики України опитувань домогосподарств щодо рівня задоволеності своїми житловими умовами (табл. 6).

**Таблиця 6. Рівень задоволеності домогосподарств України житловими умовами у 2010-2015 роках**

Показники \ Рік	2010	2011	2012	2013	2014	2015
Кількість домогосподарств, тис.	17050,3	17022,7	16984,1	16958,7	16076,3	15073,7
у т.ч. частка домогосподарств (%), які своїми житловими умовами						
дуже незадоволені	5,1	4,1	4,1	3,6	3,5	3,0
незадоволені	13,9	13,3	13,1	12,3	11,8	10,7
не дуже задоволені	33,1	33,7	33,1	33,6	30,9	30,7
задоволені	46,0	47,2	48,1	48,7	51,8	53,7
дуже задоволені	1,9	1,7	1,6	1,8	2,0	1,9
Кількість домогосподарств з дітьми, тис.	6453,2	6450,5	6439,5	6429,4	6100,4	5751,8
у т.ч. частка домогосподарств (%), які своїми житловими умовами						
дуже незадоволені	6,4	4,7	4,7	4,0	4,2	3,6
незадоволені	14,9	13,9	14,6	13,1	11,6	11,9
не дуже задоволені	34,3	35,0	33,2	35,6	32,8	31,7
задоволені	42,3	44,9	45,7	45,4	49,6	50,3
дуже задоволені	2,1	1,5	1,8	1,9	1,8	2,5
Кількість домогосподарств без дітей, тис.	10597,1	10572,2	10544,6	10529,3	9975,9	9321,9
у т.ч. частка домогосподарств (%), які своїми житловими умовами						
дуже незадоволені	4,3	3,7	3,7	3,3	3,2	2,6
незадоволені	13,3	13,1	12,2	11,8	12,0	10,1
не дуже задоволені	32,3	32,9	33,0	32,3	29,8	30,1
задоволені	48,3	48,6	49,6	50,9	53,0	55,6
дуже задоволені	1,8	1,7	1,5	1,7	2,0	1,6

\* сформовано на основі даних Державної служби статистики України

За підсумками проведеного у 2015 році опитування трохи більше половини домогосподарств загалом задоволені своїми житловими умовами, що на 2 % більше, ніж у попередньому році. У великих містах, як і у 2014 році, такі відповіді дало 57 % домогосподарств, у малих – 51 % (у 2014 році – 49 %), на селі кількість таких домогосподарств (41 %) залишилася на рівні попереднього року [3].

Важливим показником, який відображає рівень розвитку домогосподарств України, є освітній рівень осіб, які входять до складу домогосподарств. Згідно з офіційними даними Державної служби статистики України за 2010-2015 роки простежуються позитивні тенденції щодо освітнього рівня громадян (табл. 7).



**Таблиця 7. Рівень освіти населення України у 2010-2015 роках**

Частка населення (%) у віці 14–35 років з рівнем освіти:	2010 р.	2011 р.	2012 р.	2013 р.	2014 р.	2015 р.
повна вища	22,2	23,3	25,4	26,9	21,6	23,0
базова вища	3,5	3,6	3,4	3,5	1,2	1,4
неповна вища	14,5	14,4	14,6	14,1	17,9	18,1
повна загальна середня	42,5	42,3	40,0	18,7	18,9	18,7
базова загальна середня	11,7	14,5	15,2	21,8	19,2	18,0
початкова загальна середня	5,3	1,6	1,1	10,8	10,0	9,1
не мають початкової загальної та неписьменні	0,3	0,3	0,3	4,0	5,9	6,5

*\*Наведено на основі даних Державної служби статистики України*

Проведене дослідження показало, що у 2013 році повна вища освіта була у чверті населення у віці 22 роки і старші (великі міста – у третини, у малих – 23 %, на селі – 12 %). Базову вищу освіту мало 1,4 % населення у віці 21 рік і старші, неповну вищу – 21 % у віці 20 років і старші. Професійно-технічна освіта була у 22 %, а повна загальна середня освіта у 21 % осіб у віці 18 років і старші, 12 % осіб у віці 16 років і старші мали базову загальну середню або початкову загальну освіту [3].

Порівняння рівня освіти міського та сільського населення у 2015 році засвідчило, що серед мешканців міст, особливо великих, відсоток осіб з повною, базовою та неповною вищою освітою, як і раніше, значно вищий, ніж серед сільських жителів. Найбільша кількість населення з вищою освітою у Харківській (понад 20 %), Одеській та Дніпропетровській (15 %) областях. Найбільше людей без початкової загальної освіти та неграмотних проживає у Полтавській та Чернівецькій областях (більше 9 %), а також у Волинській та Хмельницькій областях (8 %) [3].

Теоретичні узагальнення, проведені на основі досліджень зарубіжних та вітчизняних вчених, дозволяють зробити висновок, що важливим фактором, який визначає рівень розвитку домогосподарств та сприяє їх повноцінному функціонуванню, є соціальна інфраструктура [5, с. 220-228].

Негативним явищем залишається недоступність медичних послуг. За даними опитування, проведеного Державною службою статистики України, частка домогосподарств, які повідомили про випадки неможливості отримання медичної допомоги у 2015 р., склала 22,2 % від загальної кількості домогосподарств, що на 7,3 % більше, ніж у 2010 р., і є дуже тривожним фактом (табл. 8).

**Таблиця 8. Оцінка доступності домогосподарствам України медичної допомоги, придбання ліків та медичного приладдя у 2010-2015 роках**

Рік	2010 р.	2011 р.	2012 р.	2013 р.	2014 р.	2015 р.
Домогосподарства (%), члени яких:						
упродовж року потребували медичної допомоги, придбання ліків	97,3	97,5	97,4	97,6	98,1	98,3
упродовж року не змогли отримати медичну допомогу, придбати ліки та медичне приладдя при потребі не змогли:						
придбати ліки	11,1	19,0	13,6	17,9	18,2	18,9
придбати медичне приладдя	1,1	2,7	1,8	3,2	3,3	3,5
відвідати лікаря	6,7	9,7	8,0	11,4	11,8	12,1
відвідати стоматолога	4,5	5,6	5,0	7,1	8,0	8,3
зробити протезування	3,5	4,5	3,9	4,9	5,3	5,6
провести медичні обстеження	5,7	9,9	7,2	11,1	13,2	13,5
отримати лікувальні процедури	3,2	5,7	4,1	5,8	5,9	6,2
отримати лікування у стаціонарі	3,0	9,7	3,8	10,7	11,1	11,7

*\*Сформовано на основі даних Державної служби статистики України*

Основною причиною недоступності окремих видів медичної допомоги переважна більшість домогосподарств у 2015 р., як і в опитуваннях попередніх років, вказує занадто високу вартість ліків, медичних товарів, послуг закладів охорони здоров'я. Серед домогосподарств, у складі яких були особи, що потребували медичної допомоги, але не змогли її отримати, три чверті повідомляє про випадки неможливості придбання необхідних ліків. Залишаються проблеми з доступністю послуг лікарів. У трьох із семи домогосподарств хворі не мали можливості відвідати лікаря. Є випадки недоступності для хворих членів родини необхідного лікування у стаціонарних лікувальних установах. Майже усі

домогосподарства вказують, що вимушена відмова від належного лікування спричинена занадто високою його вартістю. При цьому, серед осіб, які перебували на стаціонарному лікуванні, 94 % брали з собою до лікарні медикаменти, 82 % – їжу, постільну білизну – 67 %. Частка осіб, які не брали нічого з перерахованого, склала лише 3 % [3].

**Таблиця 9. Оцінка домогосподарствами України доступності соціально-економічних благ у 2015 році**

Ознаки недоступності суспільних благ та послуг	Частка домогосподарств, позбавлених суспільних благ та послуг, %		
	усього	міських	сільських
<b>Харчування та непродовольчі товари</b>			
Неможливість:			
придбання найнеобхідніших недорогих продуктів харчування	11,3	10,8	12,5
оновлення за потребою верхнього одягу та взуття один раз на 5 років	30,4	30,7	29,9
Відсутність:			
Телевізора	1,9	1,6	2,5
Холодильника	2,4	1,7	3,9
<b>Житлові умови</b>			
Відсутність:			
житла у нормальному стані (наявне житло потребує капітального ремонту)	9,0	7,0	12,9
водогону в житлі, нестача коштів для його проведення	17,8	5,9	41,9
туалету зі зливом усередині житла	23,0	9,4	50,7
Неможливість:			
своєчасної та в повному обсязі оплати рахунків за житло та необхідні послуги з його утримання	19,6	20,4	18,0
Підтримання достатньої температури у житлі протягом опалювального сезону	25,1	21,3	33,3
Наявність житлової площі, що не перевищує:			
5 м <sup>2</sup> на особу	4,7	5,9	2,1
<b>Охорона здоров'я</b>			
Нестача коштів для оплати необхідних:			
послуг лікаря (крім стоматолога) у медичному закладі (за відсутністю таких послуг на безоплатній основі), аналізів, обстежень, процедур, призначених лікарем	28,7	27,4	31,3
ліків та медичного приладдя, призначених лікарем	32,7	31,6	34,8
лікування в стаціонарі без проведення хірургічної операції (за відсутністю таких послуг на безоплатній основі) або життєво необхідної хірургічної операції та подальшого лікування в стаціонарі (за відсутністю таких послуг на безоплатній основі)	28,3	26,6	32,0
<b>Освіта, культура та відпочинок</b>			
Недостатність коштів для:			
отримання будь-якої професійної освіти	7,6	7,2	8,7
Неможливість:			
сімейного відпочинку не вдома, а також не у родичів, щонайменше один тиждень на рік	52,1	52,0	52,0
<b>Інфраструктура</b>			
Відсутність:			
поблизу житла об'єктів роздрібною торгівлі	6,5	2,9	13,7
у населеному пункті закладів, які надають побутові послуги (перукарень, хімчистки, ремонту одягу, взуття та побутової техніки тощо)	20,7	5,6	51,5
поблизу житла медичної установи (фельдшерсько-акушерського пункту, лікарської амбулаторії, поліклініки тощо), аптеки	12,3	5,5	26,3
своєчасних послуг швидкої медичної допомоги у населеному пункті	14,8	2,6	39,9
поблизу житла дошкільних закладів (дитячих садків, ясел)	2,4	1,3	4,6
регулярного щоденного транспортного сполучення з іншим населеним пунктом з більш розвинутою інфраструктурою (мережею магазинів, закладів культури, освіти тощо)	9,2	2,6	22,7

*\*Сформовано автором на основі на даних Державної служби статистики України.*

Аналіз проведеного Державною службою статистики України у 2015 році модульного опитування домогосподарств щодо доступності окремих благ та послуг дозволяє зробити висновок про поширення серед міських та сільських домогосподарств випадків позбавлення можливостей забезпечення не тільки

мінімально необхідних фізіологічних потреб, а й потреб, пов'язаних з розвитком особистості та створення належного рівня комфортності життя (табл. 9).

Сільські мешканці більше, ніж міські, потерпали від проявів бідності та позбавлень можливостей. Зокрема, найбільша різниця у сфері економічних депривацій спостерігалася у можливості обладнати житло водогонном, ванною, душовою кімнатою та туалетом (частки сільських домогосподарств, які потерпали від їх відсутності, були в 7–6 разів більшими, ніж серед міських), підтримувати достатньо високу температуру у своєму житлі протягом опалювального сезону (третина сільських домогосподарств). Сільські домогосподарства більш суттєво, ніж міські, відчували дискомфорт, пов'язаний з низьким розвитком інфраструктури. Більше половини домогосподарств у селах потерпали від відсутності закладів, які надають побутові послуги, 40 % – від незабезпеченості населеного пункту послугами швидкої медичної допомоги, 26 % – від відсутності поблизу житла медичної установи, 23 % – від відсутності регулярного щоденного транспортного сполучення з іншим населеним пунктом із більш розвинутою інфраструктурою та 14 % – від відсутності поблизу житла об'єктів роздрібної торгівлі, 5 % – через відсутність дошкільних закладів біля помешкань [3].

### Висновки та перспективи подальших розвідок

Аналіз, проведений за обраними показниками, характеризує рівень та регіональні особливості розвитку вітчизняних домогосподарств лише частково. Водночас проведене дослідження дозволило виявити низку істотних проблем, які вимагають вирішення у межах функціонування державного та муніципального секторів національної економіки, а саме: оплата праці, трансфертні платежі, субсидії, соціальне страхування та соціальні виплати, податки та пільгове оподаткування, цінова політика, соціальні стандарти, державні кредити, індексація, модернізація житлового фонду, будівництво комунального житла, зміни у сфері освіти, запровадження реформ у системі охорони здоров'я та покращення надання медичних послуг.

Вивчення регіональних особливостей домогосподарств України, асиметрій їх соціально-економічного розвитку та пошук напрямків подолання нерівномірностей розвитку домогосподарств неможливо здійснити у межах однієї статті, детальний аналіз може стати предметом подальших самостійних досліджень. Водночас очевидно, що домогосподарства здатні повноцінно розвиватися та ефективно виконувати свої функції лише під впливом стабільного соціально орієнтованого інституційного середовища та за умови скоординованих і чітких державних дій.

### Список літератури

1. Мельник, А. Ф. Модернізація суспільного сектору економіки в умовах глобальних змін: [монографія] / А. Ф. Мельник, А. Ю. Васіна, Т. Л. Желюк – Тернопіль: ТНЕУ, «Економічна думка», – 2009. – 528 с.
2. Мельник А. Сектор домогосподарств у сучасній економічній системі: теоретичні та емпіричні аспекти / А. Мельник, Н. Ціщик // Вісник ТНЕУ. – 2008. – №3. – С. 7-21.
3. Офіційний сайт Державної служби статистики України [Електронний ресурс]. – Режим доступу: [www.ukrstat.gov.ua](http://www.ukrstat.gov.ua)
4. Соціально-демографічні характеристики домогосподарств України у 2015 році / Статистичний збірник [Відповідальний за випуск І. І. Осипов]. – К.: ДП "Інформаційно-аналітичне агентство", 2015.- 84 с.
5. Соціальний розвиток України: сучасні трансформації та перспективи: [монографія] / [Т. А. Заяць, В. І. Куценко та ін.]. – Черкаси: Брама – Україна, 2006. – 620 с.

### References

1. Melnyk, A., Vasina, A., Zhelyuk, T. (2009). *Modernization of the public sector of economy in the conditions of global changes*. Ternopil: TNEU.
2. Melnyk, A. & Tsishchuk, N. (2008). The sector households in the modern economic system: theoretical and empirical aspects. *Visnyk TNEU*, 3, 7-21.
3. *The official site of the State Statistics Service of Ukraine*. (2016). Retrieved from: [www.ukrstat.gov.ua](http://www.ukrstat.gov.ua).
4. Osipov, I. (2015). *Socio-demographic characteristics of households in Ukraine*. Kyiv: Information-analytical agency.
5. Zajatsc, T. A. & Kutsenko, V. (2006). *Social Development of Ukraine: modern transformations and prospects*. Cherkasy: Brama.

Стаття надійшла до редакції 13.05.2016 р.

**Надія Леонідівна ЮЩЕНКО**

кандидат економічних наук, доцент,  
доцент кафедри бухгалтерського обліку, оподаткування та аудиту,  
Чернігівський національний технологічний університет  
E-mail: yushchenkonadezhda@gmail.com

**СТАТИСТИЧНИЙ АНАЛІЗ СЕРЕДНЬОЇ ЗАРОБІТНОЇ ПЛАТИ В УКРАЇНІ ТА КРАЇНАХ  
ЄВРОПЕЙСЬКОГО СОЮЗУ**

Ющенко, Н. Л. Статистичний аналіз середньої заробітної плати в Україні та країнах Європейського Союзу [Текст] / Надія Леонідівна Ющенко // Економічний аналіз : зб. наук. праць / Тернопільський національний економічний університет; редкол.: В. А. Дерій (голов. ред.) та ін. – Тернопіль : Видавничо-поліграфічний центр Тернопільського національного економічного університету «Економічна думка», 2016. – Том 24. – № 1. – С. 92-105. – ISSN 1993-0259.

**Анотація**

*Предметом дослідження є сукупність теоретичних та практичних аспектів аналізу взаємозв'язків соціально-економічних явищ індексним методом. Зокрема, через те, що заробітна плата як головне джерело доходів населення є визначальним фактором формування соціальної напруженості в суспільстві, платоспроможності, що безпосередньо впливає на економічну активність у реальному секторі економіки країни, індексний метод застосовується для факторного аналізу і визначення впливу низки чинників на середню за всіма видами економічної діяльності заробітну плату в Україні та кількох країнах Євросоюзу, де рівень зарплат найвищий і найнижчий. З метою вивчення впливу галузевої структури зайнятості, структурних зрушень чисельності працівників різних видів економічної діяльності та зміни рівня заробітних плат у різних сферах діяльності на динаміку середньої заробітної плати працівників проведений індексний аналіз динаміки середнього рівня заробітної плати за допомогою системи трьох взаємопов'язаних індексів – змінного складу, фіксованого складу і структурних зрушень, що не показав визначального впливу галузевого розподілу праці на рівень її оплати через незначні зміни в останні останніми роками в структурі зайнятості в країнах Європи та характерний для всіх без винятку країн найвищий рівень зарплат у трьох секторах – фінансовій та страховій діяльності, інформації та телекомунікації і професійній, науковій та технічній діяльності. Аналітичним і графічним шляхом підтверджено прямий зв'язок між рівнем заробітних плат і пенсій від валового внутрішнього продукту на душу населення. Систематизовано й узагальнено експертні оцінки стримувальних факторів зростання економіки України та перспективні напрями її розвитку.*

**Ключові слова:** оплата праці; види економічної діяльності; ВВП; зростання економіки; створення робочих місць; мотивація трудової діяльності.

**Nadiya Leonidivna YUSHCHENKO**

PhD in Economics,  
Associate Professor,  
Department of Accounting, Taxation and Audit,  
Chernihiv National University of Technology  
E-mail: yushchenkonadezhda@gmail.com

**STATISTICAL ANALYSIS OF THE AVERAGE WAGE IN UKRAINE AND EUROPEAN UNION**

**Abstract**

*The subject of the research is a set of theoretical and practical aspects of the analysis of the relationship of social and economic phenomena index method. In particular due to the fact that the wage as the main source of income of the population is a determining factor in the formation of social tension in the society's solvency, which in its turn directly affects the economic activity in the real sector of the economy, the index method is used for factor analysis and for the determination of the impact of several factors on the average for all economic activities wages in Ukraine and several European Union countries with the highest and the lowest level of salaries. In order to study the impact of sectoral structure of employment, structural changes in the number of employees and wage level changes in different types of economic activities on the dynamics of the average wage of workers, it has been held the index*

© Надія Леонідівна Ющенко, 2016

---

*analysis of the dynamics of the average level of wages through a system of three interconnected indexes. They are variable composition, fixed composition and structural changes. Such analysis did not show decisive influence intersectoral division of labor at the level of its payment due to minor recent changes in the structure of employment in Europe. The highest wages are common to all countries without exception in the following three sectors: the financial and insurance activities, information and telecommunications, and professional, scientific and technical activities. Analytical and graphical ways have confirmed a direct link between the level of wages and pensions of the gross domestic product per capita. We have systematized and generalized expert assessment of growth restraining factors of the Ukrainian economy and future directions of its development.*

**Keywords:** salary; economic activities; gross domestic product; economic growth; creation of job positions; work motivation.

**JEL classification:** J310, C400

---

### Вступ

Підвищення до рівня європейських стандартів життя в Україні, як результат проведення структурних реформ, за вектором розвитку визначене Стратегією сталого розвитку «Україна – 2020» [1] метою і першочерговим пріоритетом. Але наразі в Україні більшість населення відкинута в початок 90-х за рівнем життя, коли люди стрімко біднішали і водночас їм так само стрімко підвищили тарифи за комунальні послуги. Комунальні платежі за новими тарифами перевищують зарплати багатьох українців і, тим більше, пенсії.

Крім традиційно малозабезпечених верств населення: інвалідів, пенсіонерів, багатодітних і неповних сімей, сьогодні ряди бідних поповнюють працюючі громадяни з низьким рівнем доходів. Зберігається негативна тенденція у співвідношенні мінімальної та середньої заробітної плати (індекс Кайтца у 2013 р. був в 1,7 раза нижчий за оптимальний рівень, рекомендований Міжнародною комісією ЄС), що призводить до збільшення частки працюючих бідних. За даними 2013 р., рівень бідності серед працюючих становив 20 %. За даними ООН, спостерігається постійне зниження індексу розвитку людського потенціалу.

Чи можливе в Україні разом із піднятими у рази тарифами таке саме підвищення зарплат і пенсій, як цього вимагають лідери демократичної опозиції та члени профспілкових організацій, з огляду на падіння у 2 рази за останні роки ВВП?

На кінець 2014 р. 26 % пропонувананих вакансій припадали на сільське і лісове господарство, де зарплата в 1,36 раза нижча за середню в Україні, 11 % – на торгівлю і ремонт автотранспортних засобів, 7 % – транспорт, складське господарство, поштова діяльність, далі – будівництво і освіта і тільки 16 % усіх вакансій належало до переробної промисловості, яку насамперед потрібно розвивати та забезпечувати високопрофесійним трудовим потенціалом як таку, що визначає рівень конкурентоспроможності та перспективи розвитку національної економіки.

Проблемам регулювання ринку праці, відтворення трудового потенціалу присвячені роботи М. Армстронга, Д. Гелбрейта, Р. Еденбурга, Дж. Кейнса, К. Макконнела, А. Оукена, П. Самуельсона, В. Марцинкевича, А. Рофе, А. Сміта та праці українських вчених О. Амоші, А. Базилюк, Д. Богині, І. Бондар, О. Грішнєвої, Т. Заяць, О. Кузнецової, Е. Лібанової, О. Новикової та ін. Проблеми низького рівня заробітної плати в Україні та її необґрунтованої диференціації досліджувались А. Колот, О. Кустовською, Р. Лівшицем, В. Прокопенком й ін. Але потребують подальшого вивчення питання статистичного оцінювання рівня заробітної плати в різних аспектах та застосування досвіду зарубіжних країн з огляду на євроінтеграційні наміри України і реформ, що здійснюються урядом.

### Мета статті

Метою нашої роботи є дослідити вплив структури зайнятості на рівень заробітної плати за видами економічної діяльності в Україні та кількох найбагатших (Люксембург, Ірландія, Нідерланди) і найбідніших (Болгарія, Румунія, Хорватія) країнах Європейського Союзу.

### Виклад основного матеріалу дослідження

У системі товарно-грошових відносин заробітна плата повинна виконувати наступні функції [2, с. 278-280]:

- забезпечення матеріального стимулювання працівників у збільшенні виробництва високоякісної продукції і підвищенні продуктивності праці;
- відтворювальна – заробітна плата є основним джерелом доходів населення;
- соціальна – заробітна плата є не тільки матеріальним, а й моральним фактором, сприяє вихованню працівників, формуванню у них позитивного ставлення до праці;

- облікова – заробітна плата, нарахована за виконану роботу відповідно до встановлених норм праці у грошовому виразі характеризує ступінь участі живої праці у процесі формування витрат виробництва;
- регульовальна – регулювання пропорцій у сфері трудових ресурсів;
- формування платоспроможного попиту населення.

У заробітній платі повинні відобразитися і вартість споживчого кошика, і ефективність роботи підприємства чи установи, і власний трудовий внесок працівника. Оплата праці має розвиватися в контексті національної ідентичності і закономірностей мотивації економічної поведінки усіх верств населення.

Незадоволення респондентів рівнем оплати праці на фоні інфляції, коли ціни зростають, а купівельна спроможність населення падає, за оцінками, отриманими нами в ході анкетного спостереження за спроектованим формуляром (рис. 1), метою якого було виявлення закономірностей розподілу громадян щодо мотивації їх трудової діяльності, оцінки особистого кваліфікаційного рівня, свободи трудового вибору та відповідності оплати праці трудовим зусиллям, – це природна реакція людей на ситуацію, коли зарплата здатна забезпечити просте відтворення робочої сили на рівні виживання. Зниження мотивації до високопродуктивної праці в Україні обумовлене суттєвим розривом у динаміці цін на споживчі товари та послуги і оплати праці, зменшенням частки оплати праці, що йде на заощадження, у загальних доходах населення (табл. 1), невиправданим перерозподілом доходів на користь економічно більш сильних груп населення та іншими чинниками.

**Таблиця 1. Динаміка доходів і витрат домогосподарств в Україні**

Найменування показника, одиниці його вимір.	Значення показника (у середньому на місяць) [3]		
	2013 р.	2014 р.	IV кв. 2015 р. [4]
Грошові доходи у середньому на домогосподарство, грн	4057,31	4160,68	4988,61
Оплата праці у середньому на домогосподарство, грн	2262,30	2228,02	2642,85
Пенсії у середньому на домогосподарство, грн	1043,76	1043,94	1178,99
Споживчі грошові витрати у середньому на домогосподарство, грн	3120,45	3338,30	4422,94
Оплата житла, комунальних продуктів та послуг у середньому на домогосподарство, грн	284,64	307,76	548,35
Пільги та субсидії безготівкові на оплату житлово-комунальних послуг, електроенергії та палива у середньому на домогосподарство, грн	20,26	19,04	185,39
Купівля акцій, сертифікатів, валюти, вклади до банків у середньому на домогосподарство, грн (у % до грошових витрат)	115,11 (3,3)	110,85 (3,0)	94,28 (2,0)
Індекс інфляції за рік, % [5]	100,5	124,9	143,3
Середньорічний курс долара, грн	8,13	12,28	20,43

Українці працюють не гірше поляків або чехів, але, за даними Державної служби статистики, середньомісячна заробітна плата в країні у 2014 році становила 3480 грн, що менше \$200 і що значно менше, ніж заробляють інші європейці (табл. 2). Індекс БігМаку, безперечно, не є найточнішим показником у світі, проте надає уявлення про необґрунтовано високу девальвацію гривні як одну з причин проблем з оплатою праці в Україні. За опублікованими журналом «The Economist» розрахунками індексу БігМаку, курс долара в Україні повинен бути 3,97 грн, а євро – 5,16 грн. У перерахунку за цим курсом зарплата українця має становити приблизно \$875 або €673, що фактично близько до Польщі і Чехії, хоча це не дуже висока заробітна плата порівняно з іншими країнами Європи.

На думку президента Українського аналітичного центру О. Охріменка, за умови отримання українцями заробітної плати на рівні €600, вони мали б змогу заплатити за комунальні послуги €150-180, брати кредити на придбання житла і сплачувати по €100-200 на місяць, оплачувати справжню медичну страховку, витратити гроші на розваги і послуги, як у Європейському Союзі [7]. Але на практиці зарплата середньостатистичного українця найнижча не тільки в ЄС, а і в СНД.

**А Н К Е Т А**

1. Галузь економіки, у якій Ви працюєте: \_\_\_\_\_
2. Форма власності підприємства, на якому Ви працюєте: \_\_\_\_\_
3. Середньооблікова чисельність працівників підприємства (орієнтовно): \_\_\_\_\_, осіб
4. Ваш вік: \_\_\_\_\_
5. Мотиви Вашої трудової діяльності:

Прагнення створити собі і своїм близьким достатній рівень життя  
 Прагнення зберегти здоров'я  
 Прагнення мати можливість виявити свої здібності, самостійність у роботі, творчість  
 Прагнення мати повагу в оточенні  
 Оплата праці  
 Кар'єрне зростання  
 Можливість проявити відповідальність  
 Можливість мати високу кваліфікацію  
 Робота сьогодні не дає можливості проявити себе, свої знання  
 Ваша відповідь

6. На Вашу думку, чи відповідна оплата праці до Вашого трудового внеску (трудожих зусиль)? \_\_\_\_\_  
*Так / Ні*
7. Чи відповідна оплата праці відносно до внеску інших працівників? \_\_\_\_\_  
*Так / Ні*
8. Як Ви оцінюєте особистий кваліфікаційний рівень?

Рівень	Знання, уміння, комунікація, автономність і відповідальність, передбачені кваліфікаційним рівнем Національної рамки кваліфікацій, затв. Постановою КМУ № 1341 від 23.11.2011 р.	Вибір (думка) респондента
0	Здатність адекватно діяти у відомих простих ситуаціях під безпосереднім контролем. Готовність до систематичного навчання	
1	Здатність виконувати прості завдання у типових ситуаціях у чітко визначеній структурованій сфері роботи або навчання. Виконання завдань під безпосереднім керівництвом. Готовність до навчання на наступному рівні	
2	Здатність виконувати типові нескладні завдання у типових ситуаціях у чітко визначеній структурованій сфері роботи або навчання. Виконання завдань під керівництвом з елементами самостійності	
3	Здатність виконувати виробничі або навчальні завдання середньої складності за визначеними алгоритмами за встановленими нормами часу і якості	
4	Здатність самостійно виконувати складні спеціалізовані виробничі чи навчальні завдання у певній галузі професійної діяльності або у процесі навчання, зокрема в нестандартних ситуаціях	
5	Здатність розв'язувати типові спеціалізовані задачі в певній галузі професійної діяльності або у процесі навчання, що передбачає застосування положень і методів відповідної науки і характеризується певною невизначеністю умов	
6	Здатність розв'язувати складні спеціалізовані задачі та практичні проблеми у певній галузі професійної діяльності або у процесі навчання, що передбачає застосування певних теорій та методів відповідної науки і характеризується комплексністю та невизначеністю умов	
7	Здатність розв'язувати складні задачі і проблеми у певній галузі професійної діяльності або у процесі навчання, що передбачає проведення досліджень та/або здійснення інновацій та характеризується невизначеністю умов і вимог	
8	Здатність розв'язувати комплексні проблеми в галузі професійної та/або дослідницько-інноваційної діяльності, що передбачає глибоке переосмислення наявних та створення нових цілісних знань та/або професійної практики	
9	Здатність визначати та розв'язувати соціально значущі системні проблеми у певній галузі діяльності, які є ключовими для забезпечення стійкого розвитку та вимагають створення нових системоутворювальних знань і прогресивних технологій	

9. За умови свободи трудового вибору Ви надали б перевагу:

Роботі, що не потребує високої кваліфікації та гарантувала б невеликий, але стабільний зарібок за мінімальних трудових зусиль  
 Готовий (готова) працювати навіть понаднормово за мінімальну зарплату  
 Готовий (готова) наполегливо і самовіддано виконувати відповідальну і складну роботу за умови її належної оплати  
 Готовий (готова) братися за реалізацію складного комплексу реформування виробництва і суспільства  
 Вважаю свою працю, кваліфікацію, віддачу головним засобом для досягнення власного достатку і суспільного прогресу  
 Ваша відповідь

10. Чи спостерігаєте Ви зниження інтересу до праці в суспільстві? \_\_\_\_\_  
*Так / Ні*
11. Які Ви вбачаєте причини зниження інтересу до праці українських громадян (у разі Вашої позитивної відповіді на попереднє запитання)?

Не задовольняє низька оплата праці  
 Відсутність перспективи щодо підвищення заріботної плати, одержання додаткових соціальних благ  
 Відсутність реальних матеріальних і моральних форм стимулювання трудової активності працівників  
 Ваша відповідь

**УВАГА!** Допускається вибір кількох варіантів відповідей, а також продовження висвітлення власної думки на звороті анкети.

**Рис. 1. Індивідуальний формуляр для вивчення думки громадян працездатного віку щодо їх особистого кваліфікаційного рівня, мотивації і оплати праці за допомогою спеціально організованого статистичного спостереження<sup>1</sup>**

<sup>1</sup> В основу розробки показників програми спостереження, що характеризують особистий кваліфікаційний рівень (знання, уміння, комунікація, автономність і відповідальність) респондентів, у цьому випадку покладено Національну рамку кваліфікацій [6]

Таблиця 2. Показники 2014 року

№ з/п	Країна Європейського Союзу	ВВП <sup>1</sup> на душу населення, \$ США	Середньомісячна заробітна плата працівників, €	Територія, км <sup>2</sup>	Чисельність населення, тис. осіб	Запаси нафти <sup>2</sup>		Запаси природного газу		Площа сільськогосподарських земель в Україні порівняно з найбагатшими країнами ЄС [9]
						млрд тонн	% від світових	трлн. м <sup>3</sup>	% від світових	
1	Австрія	46433	2124	-	-	-	-	-	-	-
2	Бельгія	42973	2091	-	-	-	-	-	-	-
3	Болгарія	17860	356	110910	7364,570 <sup>3</sup>	-	-	-	-	-
4	Велика Британія	39511	2223	-	-	0,4	0,2	0,2	0,1	-
5	Німеччина	45888	2155	-	-	-	-	-	-	-
6	Греція	25859	1004	-	-	-	-	-	-	-
7	Данія	44343	2288	-	-	0,1	0,0	-	-	-
8	Естонія	26999	841	-	-	-	-	-	-	-
9	Ірландія	49195	2129	70273	4609,600	-	-	-	-	Основні с/г культури займають майже 240 тис. га угідь
10	Іспанія	33711	1734	-	-	-	-	-	-	-
11	Італія	35486	2010	-	-	0,1	0,0	-	-	-
12	Кіпр	30769	1574	-	-	-	-	-	-	-
13	Латвія	23707	606	-	-	-	-	-	-	-
14	Литва	27051	589	-	-	-	-	-	-	-
15	Люксембург	92049	3149	2586,4	549,680	-	-	-	-	Обробляється 24 % площі. У країні обмаль родючих земель
16	Мальта	33216	1092	-	-	-	-	-	-	-
17	Нідерланди	47355	2158	41526	16408,557 <sup>4</sup>	-	-	0,8 - №1 у Західній Європі	0,4	Землі с/г призначення займають близько 65 % території країни, 27% с/г угідь - рілля
18	Польща	25105	730	-	-	-	-	0,1	0,1	-
19	Португалія	26975	1001	-	-	-	-	-	-	-
20	Румунія	19712	423	238392	20121,641 <sup>5</sup>	0,1	0,0	0,1	0,1	-
21	Словаччина	28175	704	-	-	-	-	-	-	-
22	Словенія	29658	1044	-	-	-	-	-	-	-
23	Фінляндія	40347	2300	-	-	-	-	-	-	-
24	Угорщина	24942	503	-	-	-	-	-	-	-
25	Франція	40375	2180	-	-	-	-	-	-	-
26	Хорватія	20889	735	56542	4290,612 <sup>6</sup>	-	-	-	-	-
27	Чехія	29925	759	-	-	-	-	-	-	-
28	Швеція	45986	2551	-	-	-	-	-	-	-
	Україна	8668	178	603628	42965,105 <sup>7</sup>	-	-	0,6	0,3	42731,5 тис. га [10]. Землі с/г призначення займають 71 % території країни, 78 % з яких є ріллею

<sup>1</sup> За системою рахунків СНР-2008, що, на відміну від СНР-1993, враховує інтелектуальну власність, похідні фінансові інструменти витрати на НДДКР та озброєння

<sup>2</sup> На 2014 р. за оцінками ВР на Землі всього 239,8 млрд тонн нафти і 187,1 трлн м<sup>3</sup> природного газу, з яких найбільші запаси нафти у Венесуелі (17,5 % від світових) і Саудівській Аравії (15,7 %), у країнах ЄС - усього 0,3 % світових, по газу лідерами є Іран (18,2 %) і Росія (17,4 %), у країнах Єврозону - 0,8 % [8]

<sup>3</sup> Станом на 01.02.2011 р.

<sup>4</sup> Показник 2008 р.

<sup>5</sup> Показник 2011 р.

<sup>6</sup> Показник 2011 р.

<sup>7</sup> Станом на 01.11.2014 р. без урахування тимчасово окупованої території АРК та м. Севастополь



З метою вивчення впливу галузевої структури зайнятості, структурних зрушень чисельності працівників різних видів економічної діяльності та зміни рівня заробітних плат у різних сферах діяльності на динаміку середньої заробітної плати працівників нами проведений (табл. 3) індексний аналіз динаміки середнього рівня заробітної плати за допомогою системи трьох взаємопов'язаних індексів – індексу змінного складу ( $I_x^-$ ), що, власне, характеризує відносну зміну середнього рівня будь-якого якісного показника, індексу фіксованого складу ( $I_x$ ), який дозволяє оцінити зміну середнього рівня якісного показника, що відбувається за рахунок зміни значення якісного показника у окремих групах одиниць (елементів) досліджуваної сукупності, та індексу структурних зрушень ( $I_{с.з.}$ ), що враховує вплив на динаміку середнього рівня якісного показника зміни структури сукупності, тобто зміни питомої ваги окремих груп одиниць досліджуваної сукупності з різними значеннями інтенсивного показника у її загальному обсязі.

$$I_x^- = I_x \cdot I_{с.з.},$$

$$I_x^- = \frac{\bar{x}_1}{x_0} = \frac{\sum x_1 f_1}{\sum f_1} \div \frac{\sum x_0 f_0}{\sum f_0} = \frac{\sum x_1 w_1}{\sum x_0 w_0},$$

$$I_x = \frac{\sum x_1 f_1}{\sum f_1} \div \frac{\sum x_0 f_1}{\sum f_1} = \frac{\sum x_1 f_1}{\sum x_0 f_1} = \frac{\sum x_1 w_1}{\sum x_0 w_1},$$

$$I_{с.з.} = \frac{\sum x_0 f_1}{\sum f_1} \div \frac{\sum x_0 f_0}{\sum f_0} = \frac{\sum x_0 w_1}{\sum x_0 w_0},$$

де  $x_0, x_1$  – значення інтенсивного показника в окремих групах елементів досліджуваної сукупності, відповідно, у базисному і поточному періодах;

$f_0, f_1$  – кількість елементів окремих груп, відповідно, у базисному і поточному періодах;

$w_0, w_1$  – питома вага груп у загальному обсязі сукупності, відповідно, у базисному і поточному періодах;

$\bar{x}_0, \bar{x}_1$  – середні значення інтенсивного показника для сукупності одиниць, відповідно, у базисному і поточному періодах [11, с. 243-244].

Якщо у найбагатших країнах Євросоюзу середньомісячна зарплата працівників залишилась практично незмінною (в Ірландії зросла на 0,15 %, у Нідерландах – на 1,4 %) та в одній з найбідніших – Хорватії - зросла на 0,15 %, то в Україні, як і в Болгарії та Румунії, відбувалося зростання, пов'язане зі зростанням по всіх видах економічної діяльності. Істотних структурних зрушень не відбулось, і вплив їх незначний.

Як і в усіх досліджених країнах ЄС, в Україні найвищу зарплату мають працівники сфери фінансової та страхової діяльності, де зайнято тільки 1 % громадян, і сфери інформації та телекомунікацій (близько 3 % працюючих). Найбільше населення України зайнято у промисловості (майже 40 %), торгівлі (більше 15 %), на транспорті, у складському господарстві, поштовою та кур'єрською діяльністю (більше 12 %), що і визначає середній рівень заробітної плати за всіма видами економічної діяльності. У сільському господарстві працює 10 % громадян, їх зарплата на 1/4 нижча за середню.

У 2014 р. порівняно з попереднім середня по 15 проаналізованих видах економічної діяльності середньомісячна зарплата працівників в Україні зросла на 8,19 %. Причому вона збільшилась за рахунок підвищення рівня зарплат по кожному виду економічної діяльності у середньому на 8,28 %, а за рахунок зменшення з 39,5 % до 38,6 % питомої ваги зайнятих у промисловості, з 5 % до 4,5 % у будівництві, з 12,3 % до 12,1 % на транспорті та деяких інших видах діяльності, де зарплата вища порівняно з іншими, середня заробітна плата знизилась на 0,08 % (практично не змінилась).

Проведений статистичний аналіз підтверджує те, що галузева структура зайнятості населення різних країн лише частково впливає на рівень середньої заробітної плати. Ключовим показником економічного здоров'я країни, її розвитку є валовий внутрішній продукт (ВВП), без зростання якого неможливе підвищення заробітних плат і пенсій (рис. 2-3). Потрібно розвивати економіку, зробивши ставку на сільське господарство, легку промисловість та інші галузі, затребувані в ЄС, Азії, Африці, будувати дороги, об'єкти соціального значення і т. д., що дозволить, з одного боку, збільшити виробництво бетону, металоконструкцій, цегли, а, з іншого, – створити нові робочі місця. Таким чином кризи долали Китай, США і це стало хорошим поштовхом для розвитку цих економік. Потрібно, щоб економіка виробляла, валовий продукт зростав, людям була робота і зарплата зростатиме.

Таблиця 3. Характеристика зміни середнього за всіма видами економічної діяльності рівня середньомісячної заробітної плати працівників у 2014 р. порівняно з 2013 р.

Країна, посилання на джерела статистичних даних, використаних при обчисленні загальних індексів, коротка характеристика найбагатших країн ЄС [9]	1	2	3	4	Значення індексів		
					Змінного складу	Фіксованого складу	Зрушень
Люксембург [12], [13] Провідна галузь промисловості – чорна металургія. Країна експортує 90 % своєї продукції. Основні експортні товари – сталь (2/3 експорту) і металовироби. За виробництвом сталі на душу населення країна посідає перше місце у світі. Імпортують зерно, машини, нафту, залізну руду, вугілля		Оптова та роздрібна торгівля; ремонт автотранспортних засобів і мотоциклів (12,5 %), фінансова та страхова діяльність (11 %), будівництво (10,4 %)	–	24,7	6	7	1
Ірландія [14] Ключовими галузями економіки є фармацевтика, виробництво медичного обладнання, інформаційні та мультимедійні технології, машинобудування (виробництво с/г обладнання), харчова промисловість. В Ірландії знаходяться дочірні підприємства шести найбільших світових виробників у сфері ІТ – IBM, Intel, Hewlett Packard, Dell, Oracle, Microsoft, а також ще близько 300 великих місцевих компаній, які всі разом дають близько третини усього експорту країни		G Оптова та роздрібна торгівля; ремонт автотранспортних засобів і мотоциклів (14,2 %), Q Охорона здоров'я та надання соціальної допомоги (12,9 %), B-E Промисловість (12,5 %) – див. табл. 4	3,6:1	15,5	0,998578	1,001350	0,997232
Нідерланди [15] Високоінтенсивним і значущим сектором економіки є сільське господарство, хоч у ньому й зайнято усього 1 % населення країни і виробляється не більше 1,6 % ВВП. С/г експорт перевищує 6 % товарного експорту країни (переважно овочі, квіти, продукція молочного тваринництва)		O-Q Професійна, наукова та технічна діяльність (26,7 %), G-I Торгівля, транспорт, проживання і харчування (25,4 %), M-N Бізнес-послуги (15,6 %)	5,9:1	5,9 (не враховано сферу професійної, наукової та технічної діяльності)	1,014047	1,014763	0,999295

<sup>1</sup> Financial and insurance activities (K), Information and communication (J) та Professional, scientific and technical activities (M)

Продовження таблиці 3

1	2	3	4	5	6	7
Болгарія <sup>1</sup> [16], [17]	Виробництво (22 %), Оптова та роздрібна торгівля; ремонт автотранспортних засобів і мотоциклів (16,7 %), Освіта (7,4 %)	3,8:1	8,9	1,06047 5	1,059866	1,000574
Румунія [18], [19]	Сільське господарство, мисливство, лісове господарство та рибне господарство (28,3 %), Промисловість (21,5 %), Оптова та роздрібна торгівля; ремонт автотранспортних засобів і мотоциклів (12,9 %)	3,9:1	5,2	1,08844 7	1,089016	0,999478
Хорватія [20]	С Виробництво (17 %), G Оптова та роздрібна торгівля; ремонт автотранспортних засобів і мотоциклів (15,3 %), O Державне управління і оборона; обов'язкове соціальне забезпечення (8,3 %)	2,6:1	10,5	1,00156 1	1,001384	1,000176
Україна (див. табл. 5)	Промисловість (38,6 %), Оптова та роздрібна торгівля; ремонт автотранспортних засобів і мотоциклів (16,1 %), Транспорт, складське господарство, поштова та кур'єрська діяльність (12,1 %)	3,1:1	7,8	1,08192 5	1,082783	0,999208
Чернівецька область України [21]	Промисловість (36,3 %), Сільське господарство, мисливство, лісове господарство та рибне господарство (31,4 %), Оптова та роздрібна торгівля; ремонт автотранспортних засобів і мотоциклів (10,4 %)	2,2:1	2,9	1,13722 2	1,131250	1,005279

<sup>1</sup> у 2013 році порівняно з попереднім

Таблиця 4. Динаміка заробітної плати і чисельності зайнятих в Ірландії

NACE Principal Activity		Person aged 15 years and over in Employment (середньо-квартальна чисельність)		Average annual total labour costs by economic sector, euro (середні річні сумарні витрати на роботу за секторами економіки)		Середньо-місячна зарплата, євро		Питома вага працівників сектору економіки у загальній чисельності зайнятих, %		Індивідуальні індекси середньо-місячної зарплати працівників $\left( i_x = \frac{x_1}{x_0} \right)$
		2013 p. ( $f_0$ )	2014 p. ( $f_1$ )	2013 p.	2014 p.	2013 p. ( $x_0$ )	2014 p. ( $x_1$ )	2013 p. ( $w_0$ )	2014 p. ( $w_1$ )	
A	Agriculture, forestry and fishing	106,8	109,2	...	...	...	...	5,67	5,71	-
B-E	Industry	240,4	238,4	52 019	53 710	4335	4476	12,77	12,46	1,033
F	Construction	102,7	109,4	40 756	42 790	3396	3566	5,46	5,72	1,050
G	Wholesale and retail trade; repair of motor vehicles and motorcycles	272,4	272,4	31 343	31 560	2612	2630	14,47	14,23	1,007
H	Transportation and storage	87,8	89,3	45 574	44 849	3798	3737	4,66	4,67	0,984
I	Accommodation and food services	131,8	137,7	17 605	18 425	1467	1535	7,00	7,19	1,047
J	Information and communication	80,8	81,1	67 208	65 146	5601	5429	4,29	4,24	0,969
K-L	Financial, insurance and real estate	99,6	100,0	64 743	66 806	5395	5567	5,29	5,22	1,032
M	Professional, scientific and technical	109,6	115,8	49 347	47 567	4112	3964	5,82	6,05	0,964
N	Administrative and support services	61,6	64,5	29 185	29 010	2432	2418	3,27	3,37	0,994
O	Public administration and defence	95,4	96,8	52 094	51 797	4341	4316	5,07	5,06	0,994
P	Education	146,1	149,2	46 816	45 547	3901	3796	7,76	7,80	0,973
Q	Human health and social work	245,6	247,4	39 410	38 777	3284	3231	13,05	12,93	0,984
R-S	Arts, entertainment, recreation and other service activities	100,2	99,7	29 013	28 239	2418	2353	5,32	5,21	0,973
	Total	1882,3	1914,0	41 433	41 294	3453	3441	99,92	99,84	x

Таблиця 5. Динаміка заробітної плати і чисельності працівників підприємств України

Види економічної діяльності	Кількість зайнятих працівників на підприємствах <sup>1</sup> , тис. осіб		Середньомісячна заробітна плата за період з початку року у розрахунку на одного штатного працівника <sup>2</sup> , грн		Питома вага працівників виду економічної діяльності у загальній чисельності зайнятих, %		Індивідуальні індекси середньомісячної зарплати штатних працівників $\left( i_x = \frac{x_1}{x_0} \right)$
	2013 р. <sup>3</sup> ( $f_0$ )	2014 р. <sup>4</sup> ( $f_1$ )	2013 р. <sup>5</sup> ( $x_0$ )	2014 р. <sup>6</sup> ( $x_1$ )	2013 р. ( $w_0$ )	2014 р. ( $w_1$ )	
Сільське господарство, мисливство, лісове господарство та рибне господарство	687,2	628,9	2340	2556	9,3	10,0	1,092
Промисловість	2924,9	2429,6	3763	3988	39,5	38,6	1,060
Будівництво	371,7	286,1	2702	2860	5,0	4,5	1,058
Оптова та роздрібна торгівля; ремонт автотранспортних засобів і мотоциклів	1156	1015,2	3010	3439	15,6	16,1	1,143
Транспорт, складське господарство, поштова та кур'єрська діяльність	911,5	762,3	3589	3768	12,3	12,1	1,050
Тимчасове розміщування й організація харчування	132,6	101,5	2249	2261	1,8	1,6	1,005
Інформація та телекомунікації	218,1	192,7	4599	5176	2,9	3,1	1,125
Фінансова та страхова діяльність	62,8	61,8	6275	7020	0,8	1,0	1,119
Операції з нерухомим майном	201,7	172,2	2757	3090	2,7	2,7	1,121
Професійна, наукова та технічна діяльність	263,9	232,2	4465	5290	3,6	3,7	1,185
Діяльність у сфері адміністративного та допоміжного обслуговування	294,3	270,9	2527	2601	4,0	4,3	1,029
Освіта	24,9	20,6	2700	2745	0,3	0,3	1,017
Охорона здоров'я та надання соціальної допомоги	88,5	67,7	2367	2441	1,2	1,1	1,031
Мистецтво, спорт, розваги та відпочинок	35,6	31,2	3286	3626	0,5	0,5	1,103
Надання інших видів послуг	32,8	25,6	2707	3361	0,4	0,4	1,242
Усього	7406,5	6298,5	3265	3480	100,0	100,0	x

За даними МВФ, ВВП України у 2013 р. становив 1 трлн 452 млрд грн. При середньорічному курсі долара до гривні 8,2 у доларах це – 177 млрд \$. У 2014 році ВВП у гривні зріс до 1 трлн 566 млрд грн, але в американській валюті знизився до 130,9 млрд доларів, адже середньорічний курс 2014 року був на рівні

<sup>1</sup> Дані наведено без банків, бюджетних установ та з урахуванням зміни підприємствами основного виду економічної діяльності у відповідному році

<sup>2</sup> Дані наведено по підприємствах, установах, організаціях та їхніх відокремлених підрозділах із кількістю найманих працівників 10 і більше осіб. А за 2014 р. - без урахування тимчасово окупованої території Автономної республіки Крим і м. Севастополя

<sup>3</sup> [Електронний ресурс]. – Режим доступу :

[http://www.ukrstat.gov.ua/operativ/operativ2013/fin/kp\\_ed/kp\\_ed\\_u/kzp\\_ed\\_u\\_2013.htm](http://www.ukrstat.gov.ua/operativ/operativ2013/fin/kp_ed/kp_ed_u/kzp_ed_u_2013.htm)

<sup>4</sup> Без урахування тимчасово окупованої території Автономної республіки Крим, м. Севастополя та частини зони проведення антитерористичної операції [Електронний ресурс]. – Режим доступу :

[http://www.ukrstat.gov.ua/operativ/operativ2014/fin/kp\\_ed/kp\\_ed\\_u/kzp\\_ed\\_u\\_2014.htm](http://www.ukrstat.gov.ua/operativ/operativ2014/fin/kp_ed/kp_ed_u/kzp_ed_u_2014.htm)

<sup>5</sup> [Електронний ресурс]. – Режим доступу :

[http://www.ukrstat.gov.ua/operativ/operativ2013/gdn/Zarp\\_ek\\_p/zpp2013\\_u.htm](http://www.ukrstat.gov.ua/operativ/operativ2013/gdn/Zarp_ek_p/zpp2013_u.htm)

<sup>6</sup> [Електронний ресурс]. – Режим доступу :

[http://www.ukrstat.gov.ua/operativ/operativ2014/gdn/Zarp\\_ek\\_p/zpp2014\\_u.htm](http://www.ukrstat.gov.ua/operativ/operativ2014/gdn/Zarp_ek_p/zpp2014_u.htm)

11,26 гривні за долар. У 2015 р. ВВП у гривнях сягнув 1 трлн 751 млрд, але при середньорічному курсі 21 гривня за долар це лише 83 млрд доларів.

З точки зору экс-міністра економіки, доктора економічних наук, голови спостережної ради Української державної інноваційної компанії, президента Центру ринкових реформ В. Т. Ланового [22], збільшення номінального ВВП можливе двома шляхами – зростання економіки або падіння долара. За умови, що курс долара не буде падати нижче, як 21 гривня найближчими роками, щоб збільшити ВВП у доларах до рівня 2013 року, тобто до 177 млрд доларів, потрібно, щоб економіка зросла удвічі, – на 100 %. У Європейських країнах вважається прийнятним зростання ВВП на 2-4 % за рік. В Україні для відновлення рівня 2013 р. навіть при щорічному зростанні на 2 %, потрібно 50 років, якщо ж економіка зростатиме на 4 % – 25 років.

Метод стабілізації (фіксації) на тривалий час курсу національної валюти до іноземної, наприклад долара США, який використовували багато країн світу, у тому числі Південна Корея, Латвія, Югославія як альтернативу гнучкому курсу для врегулювання ситуації в Україні рекомендує всесвітньо відомий американський економіст А. Лаффер [23].



Рис. 2. Варіація ВВП на душу населення в країнах Європейського Союзу та в Україні у 2014 році, \$ США



Рис. 3. Варіація середньомісячної заробітної плати працівників у країнах Євросоюзу та в Україні у 2014 році, €

Для зростання економіки України потрібно збільшення капіталу, тобто інвестицій. У 2014 р. збитки підприємств України становили 854,5 млрд грн і у 2,5 рази перевищували прибутки всіх економічних суб'єктів (табл. 6).

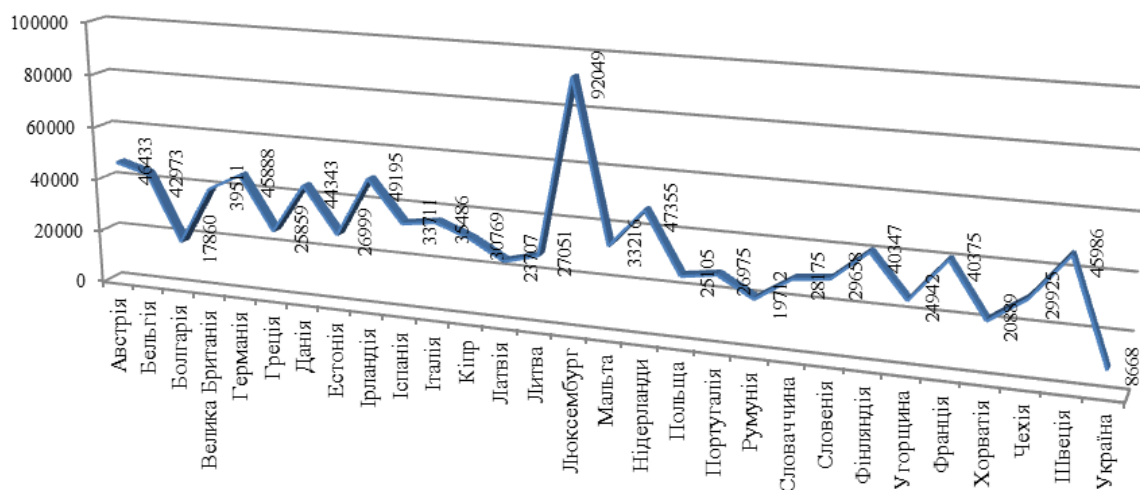
Розвиток бізнесу в Україні стримується високою обліковою ставкою Національного банку, що робить недоступними кредити для підприємців; науково-технічним фактором, пов'язаним з інноваціями: якщо збільшуються інформаційна економіка, Internet-економіка, біологічні інновації у виробництві, тоді

капітал, що зростає, приносить ще додатковий приріст вартості, пов'язаний з інноваціями; зависокими податками, фактором бюрократії і корупції та відсутністю гарантій захисту будь-якому інвестору, як внутрішньому, так і зовнішньому.

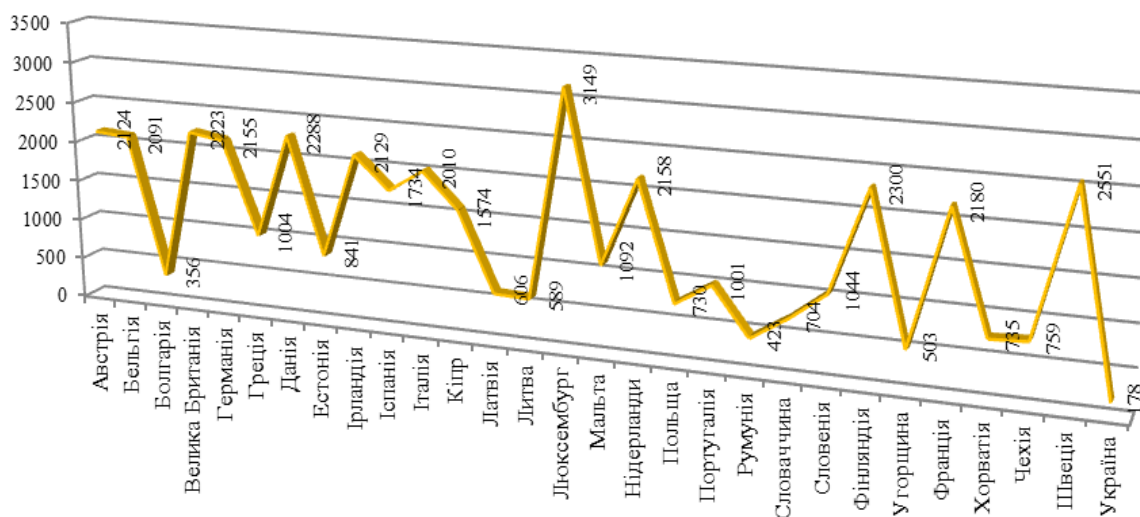
**Таблиця 6. Динаміка фінансових результатів підприємств України (до оподаткування) [24]**

Найменування показника, одиниці його вимір.	Значення показника				
	2010 р.	2011 р.	2012 р.	2013 р.	2014 р.
Фінансовий результат (сальдо), млн грн	58334,0	122210,0	101884,7	29283,2	-517368,2
Частка підприємств (%), що одержали:					
прибуток	59,0	65,1	64,5	65,9	66,3
збиток	41,0	34,9	35,5	34,1	33,7
Фінансовий результат (млн грн) підприємств, що одержали:					
прибуток	212008,6	272726,2	277938,5	234513,7	337153,7
збиток	153674,6	150516,2	176053,8	205230,5	854521,9

### **Висновки та перспективи подальших розвідок**

Отже, для збільшення розміру заробітної плати необхідно збільшити розмір ВВП України, що потребує поліпшення економічної діяльності підприємств і створення людям належних умов для участі у продуктивній економічній діяльності, для повноцінної реалізації їх економічного потенціалу.

Сучасна соціальна політика має орієнтуватися не стільки на підтримку економічно слабких верств населення, скільки на створення передумов для зростання мотиваційного потенціалу, трудової мобільності і трудової продуктивної активності національних людських ресурсів; не стільки на державне гарантування кожному члену суспільства доходу не нижче прожиткового мінімуму, а на створення умов для розвитку своїх продуктивних здібностей та ефективної їх реалізації [25].

Пріоритетними напрямками використання державних інвестицій, законодавчих та організаційних можливостей підтримки створення робочих місць в Україні повинні стати види економічної діяльності, розвиток яких безпосередньо визначає рівень економічної безпеки держави (паливно-енергетичний та аграрно-промисловий комплекс); у яких накопичений великий експортний потенціал (літако- і суднобудування, металургія, хімічна і нафтохімічна промисловість); зі швидким оборотом капіталу (легка, харчова, мікробіологічна промисловість, торгівля, деякі галузі сільського господарства); що створюють матеріально-технічну базу виробництва (машинобудування, особливо енергетичне, електротехнічне та електроніки, будівництво і промисловість будівельних матеріалів); що забезпечують створення і функціонування виробничої і комерційної інфраструктури (транспорт і зв'язок, науково-технічний і фінансовий інжиніринг); зорієнтовані на задоволення першочергових потреб населення (житлово-комунальне господарство, медицина, освіта).

Серед перспективних напрямів розвитку України експерти називають [26]:

- розвиток аграрної інфраструктури, водної логістики, систем зберігання врожаю та виробництво біопалива тощо для традиційної спеціалізації України на агропромисловості через сприятливі погодні умови, чорноземи, зростання населення планети і, відповідно, попиту на продукти харчування;
- зростання вітчизняного ІТ-бізнесу, що менше залежить від політичних умов і більше від людського капіталу (ми займаємо перше місце в Європі за кількістю сертифікованих фахівців), майже на 100 % вже нині працює на зарубіжного замовника, показує 30-35 % зростання щорічно, а інвестиції у вітчизняні стартапи цього сегменту за останні п'ять років перевищили 240 млн доларів, що набагато більше, ніж середній показник по Східній та Центральній Європі;
- розвиток поновлювальної та альтернативної енергії, особливо у світлі подорожчання ресурсів та намагання слідувати європейським тенденціям до енергозбереження;
- зростання приватної медичної галузі, як це є у всіх розвинених країнах світу, та виготовлення широкого спектру фармацевтичних препаратів за найновішими світовими рецептурами через загальноєвропейську тенденцію старіння населення і наявність в Україні потенціалу для нарощування виробничих потужностей, кваліфікованого кадрового потенціалу, відносну незайнятість ринку, державні програми підтримки бізнесу у галузі фармацевтики;
- переорієнтування від промислової й сировинної структури економіки, у сферу послуг, де з'являтимуться малі і середні підприємства в широкому спектрі послуг, за умови збереження нинішньої пропорції, коли зараз послуги становлять близько 70 % ВВП.

### **Список літератури**

1. Стратегія сталого розвитку „Україна – 2020” : Указ Президента України №5/2015 від 12.01.2015 р. [Електронний ресурс]. – Режим доступу : <http://zakon4.rada.gov.ua/laws/show/5/2015>.

2. Економіка підприємства : навч. посіб. / [за ред. д.е.н. А. В. Шегди]. – К. : „Знання”, 2005. – 431 с.
3. Витрати і ресурси домогосподарств України у 2014 році (за даними вибіркового обстеження умов життя домогосподарств України) : Статистичний збірник. – К. : Державна служба статистики України, 2015. – Ч. 1. – 379 с. [Електронний ресурс]. – Режим доступу : [www.ukrstat.gov.ua](http://www.ukrstat.gov.ua)
4. Витрати і ресурси домогосподарств України у IV кварталі 2015 року (за даними вибіркового обстеження умов життя домогосподарств України) : Статистичний бюлетень. – К. : Державна служба статистики України, 2015. – 153 с. [Електронний ресурс]. – Режим доступу : [www.ukrstat.gov.ua](http://www.ukrstat.gov.ua)
5. Сводная таблица индексов инфляции с 2000 по 2016 годы / Финансовый портал Минфин [Електронний ресурс]. – Режим доступу : <http://index.minfin.com.ua/index/infl/>
6. Про затвердження Національної рамки кваліфікацій : Постанова Кабінету міністрів України №1341 від 23.11.2011 р. [Електронний ресурс]. – Режим доступу : <http://zakon2.rada.gov.ua/laws/show/1341-2011-%D0%BF>
7. Эксперт рассказал, почему в Украине низкие зарплаты [Електронний ресурс]. – Режим доступу : <http://thekievtimes.ua/economics/418921-ekspert-rasskazal-pochemu-v-ukraine-nizkie-zarplaty.html>
8. Statistical Review of World Energy 2015 [Електронний ресурс]. – Режим доступу : <https://ru.wikipedia.org/wiki/>
9. Википедия [Електронний ресурс]. – Режим доступу : <https://ru.wikipedia.org>
10. Земельний фонд України станом на 1 січня 2015 року та динаміка його змін в порівнянні з 1 січня 2014 року [Електронний ресурс]. – Режим доступу : <http://land.gov.ua/usinovnyu.html?view=item&id=110241>
11. Ющенко, Н. Л. Статистика : навч. посіб. [для студ. вищ. навч. закл.] / Н. Л. Ющенко, Т. Л. Ющенко. – Чернівці : Десна Поліграф, 2015. – 344 с.
12. Luxembourg in figures 2015. Statec / Institut national de la statistique et des etudes economiques [Електронний ресурс]. – Режим доступу : <http://www.statistiques.public.lu/stat/>
13. [Електронний ресурс]. – Режим доступу : [http://www.statistiques.public.lu/stat/ReportFolders/ReportFolder.aspx?IF\\_Language=eng&MainTheme=2&FldrName=3&RFPPath=92](http://www.statistiques.public.lu/stat/ReportFolders/ReportFolder.aspx?IF_Language=eng&MainTheme=2&FldrName=3&RFPPath=92)
14. Central Statistics Office Ireland [Електронний ресурс]. – Режим доступу : <http://www.cso.ie/px/pxeirestat/statire/SelectVarVal/saveselections.asp>
15. Statistics Netherlands [Електронний ресурс]. – Режим доступу : <http://statline.cbs.nl/Statweb/publication/>
16. Employees under labour contract by economic activity groupings and sectors in 2013-2014 [Електронний ресурс]. – Режим доступу : <http://www.nsi.bg/en/content/6433/total>
17. Average annual wages and salaries of the employees under labour contract by economic activity groupings and sectors in 2013-2014 [Електронний ресурс]. – Режим доступу : <http://www.nsi.bg/en/content/6439/total-economic-activity-groupings-kind-ownership-gender>
18. Romanian Statistical yearbook – 2014 / Institutul National de Statistica [Електронний ресурс]. – Режим доступу : <http://www.insse.ro>
19. Romania in cifre 2015 – breviar statistic / Institutul National de Statistica [Електронний ресурс]. – Режим доступу : <http://www.insse.ro>
20. Statistical Information 2015 / Статистичне бюро Хорватії [Електронний ресурс]. – Режим доступу : <http://www.dzs.hr>
21. Головне управління статистики в Чернігівській області [Електронний ресурс]. – Режим доступу : <http://chernigivstat.gov.ua/statdani/>
22. [Електронний ресурс]. – Режим доступу : <http://expres.ua/main/2015/07/01/141641-prognoz-saakashvili-ukrayiny-ekonomichni-realiyi-politychnyy-pidtekst>
23. [Електронний ресурс]. – Режим доступу : <http://patrioty.org.ua/stariy-dobriy-metod-radnik-ministra-finansiv-pro-te-yak-borotisya-z-inflyatsiyeyu-valyutnimi-spekulyatsiyami-ta-ozdoroviti-finansi/#more-105321>
24. Статистичний щорічник України за 2014 рік / [за ред. І. М. Жук]. – К. : Державна служба статистики України, 2015. – С. 304 [Електронний ресурс]. – Режим доступу : <http://www.ukrstat.gov.ua/>
25. Ющенко, Н. Л. Про функціонування ринку праці та проблему зайнятості молоді в умовах економічної кризи / Ющенко Н. Л., Ющенко Т. Л., Рахманкулова М. А. // Вісник Чернігівського державного технологічного університету : зб. – Чернівці : ЧДТУ, 2009. – № 38. – С. 289-298.
26. [Електронний ресурс]. – Режим доступу : <http://www.epravda.com.ua/news/2015/12/21/573253/>

## References

1. *Stratehiia staloho rozvytku „Ukraina – 2020”* : Ukaz Prezydenta Ukrainy №5/2015 vid 12.01.2015. (2015). Retrieved from <http://zakon4.rada.gov.ua/laws/show/5/2015>.
2. Shehda, A. V. (2005). *Ekonomika pidpriemstva*. Kyiv : Znannia.



3. *Vytraty i resursy domohospodarstv Ukrainy u 2014 rotsi* (za danymy vybirkovoho obstezhennia umov zhyttia domohospodarstv Ukrainy). (2014). Kyiv : Derzhavna sluzhba statystyky Ukrainy. Retrieved from [www.ukrstat.gov.ua](http://www.ukrstat.gov.ua)
4. *Vytraty i resursy domohospodarstv Ukrainy u IV kvartali 2015 roku* (za danymy vybirkovoho obstezhennia umov zhyttia domohospodarstv Ukrainy). (2015). Kyiv : Derzhavna sluzhba statystyky Ukrainy. Retrieved from [www.ukrstat.gov.ua](http://www.ukrstat.gov.ua).
5. *Svodnaia tablytsa yndeksov ynfliatsyy 2000-2016*. (2016). Retrieved from <http://index.minfin.com.ua/index/infl/>
6. *Pro zatverdzhennia Natsionalnoi ramky kvalifikatsii* : Postanova Kabinetu ministriv Ukrainy №1341 vid 23.11.2011. (2011). Retrieved from <http://zakon2.rada.gov.ua/laws/show/1341-2011-%D0%BF>.
7. *E'kspert rasskazal, pochemu v Ukrainy nyzkye zarplaty*. (2016). Retrieved from <http://thekievtimes.ua/econ'omics/418921-ekspert-rasskazal-pochemu-v-ukraine-nizkie-zarplaty.html>
8. *Statistical Review of World Energy 2015*. (2015). Retrieved from: <https://ru.wikipedia.org/wiki/>
9. (2016). Retrieved from <https://ru.wikipedia.org>.
10. *Zemelnyi fond Ukrainy stanom na 01.01.2015 ta dynamika yoho zmin v porivnianni z 01.01.2014*. (2014). Retrieved from <http://land.gov.ua/usi-novyny.html?view=item&id=110241>.
11. Yushchenko, N. L., Yushchenko, T. L. (2015). *Statistics*. Chernigiv : Desna Polihraf.
12. *Luxembourg in figures 2015*. *Statec / Institut national de la statistique et des etudes economiques*. (2015). Retrieved from <http://www.statistiques.public.lu/stat>.
13. (2016). Retrieved from [http://www.statistiques.public.lu/stat/ReportFolders/ReportFolder.aspx?IF\\_Language=eng&MainTheme=2&FldrName=3&RFPPath=92](http://www.statistiques.public.lu/stat/ReportFolders/ReportFolder.aspx?IF_Language=eng&MainTheme=2&FldrName=3&RFPPath=92)
14. *Central Statistics Office Ireland*. (2016). Retrieved from <http://www.cso.ie/px/pxeirestat/statire/SelectVarVal/saveselections.asp>
15. *Statistics Netherlands*. (2016). Retrieved from <http://statline.cbs.nl/Statweb/publication>.
16. *Employees under labour contract by economic activity groupings and sectors in 2013-2014*. (2016). Retrieved from <http://www.nsi.bg/en/content/6433/total>
17. *Average annual wages and salaries of the employees under labour contract by economic activity groupings and sectors in 2013-2014*. (2016). Retrieved from <http://www.nsi.bg/en/content/6439/total-economic-activity-groupings-kind-ownership-gender>
18. *Romanian Statistical yearbook - 2014 / Institutul National de Statistica*. (2014). Retrieved from <http://www.insse.ro>
19. *Romania in cifre 2015 - breviar statistic / Institutul National de Statistica*. (2015). Retrieved from <http://www.insse.ro>
20. *Statistical Information 2015*. (2016). Retrieved from <http://www.dzs.hr/>
21. *Holovne upravlinnia statystyky v Chernihivskii oblasti*. Retrieved from <http://chernigivstat.gov.ua/statdani/>
22. (2016). Retrieved from <http://expres.ua/main/2015/07/01/141641-prognoz-saakashvili-ukrayiny-ekonomichni-realiyi-politychnyy-pidtekst>
23. (2016). Retrieved from <http://patrioty.org.ua/stariy-dobriy-metod-radnik-ministra-finansiv-pro-te-yak-borotysya-z-inflyatsiyu-valyutnimi-spekulyatsiyami-ta-ozdoroviti-finansi/#more-105321>
24. Zhuk, I. M. (2015). *Statystychnyi shchorichnyk Ukrainy za 2014 rik*. Kyiv : Derzhavna sluzhba statystyky Ukrainy. Retrieved from <http://www.ukrstat.gov.ua/>
25. Yushchenko, N. L., Yushchenko, T. L., Rakhmankulova, M. A. (2009). *Pro funktsionuvannia rynku pratsi ta problemu zainiatosti molodi v umovakh ekonomichnoi kryzy. Visnyk Chernihivskoho derzhavnogo tekhnolohichnoho universytetu*, 38.
26. (2015). Retrieved from: <http://www.epravda.com.ua/news/2015/12/21/573253>.

**Стаття надійшла до редакції 23.05.2016 р.**

---

# ТЕОРЕТИЧНІ ТА ПРИКЛАДНІ АСПЕКТИ АНАЛІЗУ В СФЕРІ ФІНАНСІВ

УДК 339.54:336.24

**Андрій Дмитрович ВОЙЦЕЩУК**

кандидат економічних наук, доцент,  
директор Департаменту спеціалізованої підготовки та кінологічного забезпечення ДФС

**Анастасія Андріївна ВІРКОВСЬКА**

кандидат економічних наук,  
викладач,  
Тернопільський національний економічний університет

## МИТНІ АСПЕКТИ ЗАХИСТУ НАЦІОНАЛЬНИХ ЕКОНОМІЧНИХ ІНТЕРЕСІВ КРАЇН

Войцещук, А. Д. Митні аспекти захисту національних економічних інтересів країн [Текст] / Андрій Дмитрович Войцещук, Анастасія Андріївна Вірковська // Економічний аналіз : зб. наук. праць / Тернопільський національний економічний університет; редкол.: В. А. Дерій (голов. ред.) та ін. – Тернопіль : Видавничо-поліграфічний центр Тернопільського національного економічного університету «Економічна думка», 2016. – Том 24. – № 1. – С. 106-113. – ISSN 1993-0259.

### **Анотація**

**Вступ.** Глобальні економічні трансформації змінили не лише структуру міжнародних економічних відносин, але й модернізували формат міжнародного торговельного співробітництва країн, яке набуло якісно нових ознак, створивши чергові виклики для національних економік, водночас – розширило діапазон реалізації потреб та інтересів країн. Під впливом глобальних чинників суттєво змінилися умови міжнародної торгівлі, рівень лібералізації та безпеки. Уніфікація правил міжнародної торгівлі та гармонізація процедур її регулювання актуалізують значущість митної політики в забезпеченні реалізації національних економічних інтересів. Предметом дослідження є заходи митної політики, спрямовані на їх захист в умовах глобалізації та лібералізації міжнародної торгівлі.

**Мета.** Метою статті є обґрунтування необхідності захисту національних економічних інтересів країн в умовах глобалізації та з'ясування ролі митної політики у їх забезпеченні.

**Методи (методологія).** У процесі дослідження застосовано системний та логічний підходи, використано наступні методи: метод наукової абстракції – для характеристики сутнісного змісту національних інтересів; методи порівняльного аналізу, синтезу й узагальнення – в процесі оцінки основних тенденцій розвитку світової торгівлі та напрямів реалізації митної політики для забезпечення національних економічних інтересів; абстрактно-логічний метод – для формулювання висновків.

**Результати.** У результаті проведеного дослідження узагальнено роль національного інтересу для країн в умовах глобалізації; розкрито основні тенденції розвитку світової торгівлі; обґрунтовано важливість заходів митної політики у забезпеченні безпеки міжнародної торгівлі; з'ясовано актуальні митні аспекти дотримання національних економічних інтересів України.

**Ключові слова:** глобалізація; лібералізація торгівлі; логістика; митна політика; національні економічні інтереси.

---

## Andriy Dmytrovych VOYTSESHCHUK

PhD in Economics,  
Associate Professor,  
Director of Department of Specialized Training and Dog Training Provision,  
State Fiscal Service

## Anastasiya Andriyivna VIRKOV'S'KA

PhD in Economics,  
Lecturer,  
Ternopil National Economic University

### CUSTOMS ASPECTS OF THE DEFENSE OF NATIONAL ECONOMIC INTERESTS OF THE COUNTRIES

#### **Abstract**

**Introduction.** *Global economic transformations have not only changed the structure of international economic relations, but also upgraded the format of International Trade Cooperation. It has acquired qualitatively new features, having creating challenges for the national economies. At the same time, it has expanded range of implementation of needs and interests. Under the influence of global factors the conditions of international trade, level of liberalization and security have substantially changed. The unification of the rules of international trade and harmonization of procedures of its regulation actualize the importance of customs policies to ensure the implementation of national economic interests. The study examined measures of customs policy which are directed at their protection in the context of globalization and liberalization of international trade.*

**Goal.** *The article aims to justify the need to protect national economic interests of countries in the context of globalization and to clarify the role of customs policy in their support.*

**Methods (methodology).** *The study has used a systematic and logical approaches. The following methods are applied: a method of abstraction (to characterize the content of essential national interests); methods of comparative analysis, synthesis and generalization (to accompany the process of assessing the main trends of world trade and customs policy implementation directions for national economic interests); abstract and logical method (to draw conclusions).*

**Results.** *The result of the study summarizes the role of national interest for countries in the context of globalization. The basic trend of world trade are defined. The importance of customs policy in ensuring the safety of international trade is proved. Customs aspects of compliance with the national economic interests of Ukraine are determined.*

**Keywords:** *globalization; trade liberalization; logistics; customs policy; national economic interests.*

**JEL classification:** F13, H70

---

#### Вступ

Глобальні економічні трансформації вплинули на країни не лише в питаннях розвитку міжнародної торгівлі та інвестування, але й в частині захисту національних економічних інтересів, зважаючи на активний розвиток міжнародних економічних відносин на початку XXI ст. Сфера міжнародних економічних відносин через поглиблення взаємозалежності національних економік відчуває низку протиріч, адже, наприклад, міжнародна торгівля стала зразком успішної гармонізації економічних інтересів країн, зокрема, через їх участь у СОТ, водночас, у самій глобальній регуляторній системі вмонтовані такі інструменти, котрі позбавляють країни можливості самостійно вирішувати, який потрібен рівень захисту найбільш вразливим сферам національних економік. Безперечно, розробка глобальних правил гри через угоди ГАТТ/СОТ та Всесвітньої митної організації була спрямована на одночасну лібералізацію умов торгівлі; спрощення митних та інших процедур, необхідних для переміщення товарів, капіталу та осіб через митний кордон країн; поглиблення теоретичних підвалин формування єдиного глобального, в тому числі й митного, простору; забезпечення рівних умов доступу країн до ринків. Водночас, при визначенні митного аспекту одним із основних у лібералізації міжнародної торгівлі, було порушено право країн на реалізацію зовнішньоекономічної політики винятково із національних пріоритетів розвитку. Тим більше, що у світі утворюються ареали на основі принципів регіональної економічної інтеграції, де сформовано єдиний митний простір для країн-учасниць, а відповідно, і дискримінаційні умови торгівлі для третіх країн. Прикладом може бути спільна зовнішньоторговельна та митна політика Європейського Союзу. В умовах сьогодення актуалізуються проблеми запровадження заходів державної політики (в тому числі й митної) для забезпечення національних економічних інтересів. Питання захисту національних економічних інтересів країн та

---

лібералізації умов торгівлі розкриті у працях українських вчених І. Бураковського, І. Івашук, Н. Кравчук, В. Новицького, В. Мартинюка, Т. Мельник, А. Мокія, П. Пашка, Є. Савельєва, В. Сіденка, А. Філіпенка та ін. Аналіз наукових публікацій показує, що на ці питання звертають значну увагу. Водночас, митний аспект, з урахуванням новітніх тенденцій розвитку міжнародної торгівлі залишається недостатньо дослідженим.

### **Мета та завдання статті**

Мета статті полягає в обґрунтуванні важливості захисту національних економічних інтересів країн в умовах глобалізації та визначенні ролі митної політики у їх забезпеченні. Поставлена мета зумовила необхідність вирішення наступних завдань: узагальнити роль національного інтересу для країн в умовах глобалізації; проаналізувати основні тенденції розвитку світової торгівлі; розкрити роль заходів митної політики у забезпеченні як безпеки міжнародної торгівлі, так і реалізації національних економічних інтересів; визначити актуальність проблематики для України.

### **Виклад основного матеріалу дослідження**

Незважаючи на уніфіковані міжнародними інституціями правила міжнародної торгівлі, кожна з країн зберігає власні геоекономічні пріоритети та захищає право на збереження суверенітету у вирішенні питань економічного розвитку й безпеки. Саме тому важливим для інтеграції країн у глобальне економічне середовище залишається забезпечення їхніх зовнішньоекономічних й торговельних інтересів відповідно до власного потенціалу та обґрунтованих потреб. Такий підхід пояснює використання ними різних моделей економічної поведінки, виходячи з національних інтересів. Водночас питання значущості «інтересу» для країн в умовах глобальної взаємодії є суперечливими, що й спричинило гостру дискусію у науковій літературі, а аргументи проти концепції «національних інтересів» зводяться до наступного: примат національного інтересу розвиває у нації її найгірші риси, поглиблює міжнародні непорозуміння, провокує війни та агресію у міжнародній політиці, адже кожна країна намагається отримати максимальну реалізацію своїх потреб [1, с. 62]. У сучасній економічній теорії проблема дослідження змісту інтересів учасників економічних відносин залишається однією з найскладніших, адже її вивчення більше ґрунтується на інтуїтивних міркуваннях науковців. Національний інтерес виступає абстрактною категорією, яка визначається ціннісними основами, закладеними в державі, відповідно й різним є його тлумачення. Розробка концепції національних інтересів та її втілення у практику є довготривалим історичним процесом, який здійснюється в складному вимірі економічних, соціальних, національно-психологічних та інших чинників, обумовлюються характером національно-історичного досвіду певної країни. Тому національні інтереси не можуть існувати незалежно від свідомості їх носіїв, адже вони тісно взаємопов'язані з ідентичністю конкретної нації.

Поділяємо позицію науковців, які вважають, що ефективною політикою є раціональна політика держави, яка ґрунтується на правильно визначеному національному інтересі [2], бо він є нестабільним і наповнюється реальним змістом залежно від стану розвитку глобальної економіки чи мінливості конкретної ситуації у розвитку країни. Як зазначав Г. Морґентау, «ідея інтересу впливає із сутності політики, яка природно визначається умовами часу і місця...» [3, с. 16]. В Україні зміст національного інтересу законодавчо визначений як «життєво важливі матеріальні, інтелектуальні і духовні цінності Українського народу як носія суверенітету і єдиного джерела влади в Україні, визначальні потреби суспільства і держави, реалізація яких гарантує державний суверенітет України та її прогресивний розвиток» [4].

Однією з базових складових національних інтересів є економічні. Вони інтерпретуються як суспільні потреби різних соціальних груп, господарських суб'єктів у суспільному продукті та є вигодою, яка досягається в процесі реалізації економічних відносин, а, відповідно, й стимулом соціальних цілеспрямованих дій економічних суб'єктів для отримання певних результатів для задоволення різноманітних потреб. Зважаючи на те, що основою національних інтересів є досягнення високих темпів економічного зростання через інтернаціоналізацію господарських зв'язків та усунення бар'єрів для вільного руху робочої сили, товарів, капіталів та технологій, важливим є те, що реалізація геополітичної парадигми здійснюється з позицій держави, тоді як геоекономічної – засобами не лише держави, але й виходячи з інтересів інших суб'єктів міжнародних економічних відносин, насамперед, міжнародної торгівлі. Цілями забезпечення зовнішньоторговельних інтересів країни при реалізації зовнішньоторговельної політики є: 1) на макрорівні (суспільні (державні) – фінансові (збільшення фінансових ресурсів держави, фінансова підтримка економічного зростання); структурні (збалансування структури зовнішньої торгівлі, нарощення власного виробництва); зміцнення позиціонування у геоекономічному просторі, забезпечення національної безпеки; 2) на мікрорівні (корпоративні інтереси) – завоювання нових ринків, розширення виробничих можливостей, підвищення конкурентоспроможності продукції, отримання прибутку та оптимізація витрат; 3) на рівні населення

(особистісні інтереси) – споживчі та матеріальні (у першому випадку основні зовнішньоторговельні інтереси проявляються у якості товарів та послуг та їх вартісній характеристиці, а у другому – в зайнятості на підприємствах, що здійснюють зовнішню торгівлю та оплаті праці). Тобто, у сукупності, реалізація зовнішньоторговельних інтересів спрямована на забезпечення потреб країни загалом.

Країна є суб'єктом міжнародних економічних відносин, тому її роль та позиції у глобальному просторі визначають наступні моделі економічної поведінки для забезпечення зовнішньоторговельних інтересів: раціональна (продиктована об'єктивними чинниками, продуманою стратегією та має логічне пояснення) та ірраціональна (форма зовнішньоторговельної практики, зорієнтована на досягнення та реалізацію зовнішньоторговельних інтересів без належного моніторингу існуючої ситуації та оцінки ймовірних варіантів розвитку ситуації; обумовлюється станом невизначеності для проведення якісного аналізу економічної ситуації); конфронтаційна (небажання ведення діалогу та порушення правил поведінки у зовнішньоторговельних відносинах, встановлених для країн міжнародними інституціями) і партнерська (варіативність поведінки детермінується пріоритетом вибору партнерів у реалізації зовнішньоторговельної політики, їх впливом на забезпечення зовнішньоторговельних інтересів країни в умовах змінності зовнішнього середовища та поглиблення існуючих й появи нових загроз національним економікам); індивідуальна (обирається за пріоритетом національних інтересів, без урахування інтересів інших учасників зовнішньоторговельних відносин) і колективна (обґрунтовується векторами глобальної та регіональної інтеграції країни; жорстка експансія (наступальна модель поведінки для просторового розширення напрямів реалізації зовнішньоторговельної політики та реструктуризації присутності на зовнішніх ринках) та утримання позицій на ринках).

Останніми десятиліттями світова торгівля розвивалася випереджальними темпами порівняно із світовим виробництвом. Остання економічна криза дестабілізувала ситуацію як усю світову економіку, так і країн, позбавивши їх напрацьованих стратегій позиціонування на ринках для досягнення міжнародної конкурентоспроможності. Стан розвитку світової економіки поглиблюється несприятливою ситуацією у фінансовій сфері поряд із падінням темпів приросту світового виробництва, хоча протягом певного періоду вдалося призупинити падіння світової економіки, відбувалося сповільнене зростання, але через геополітичні причини воно було порушене у 2014 р. [5]. Якщо у 2010 р. зростання світового експорту товарів становило 13,9 % та імпорту – 13,8 %, то в останні роки приріст світової торгівлі був на рівні 2-2,3 % (табл. 1). Аналітики міжнародних організацій прогнозували підвищення темпів зростання світової торгівлі у 2015 р. через падіння цін на сировинні ресурси та ймовірне підвищення інвестиційної активності країн. Водночас ліберальна фінансова політика створила загрози для їхнього економічного розвитку через надмірні обсяги іноземних інвестицій, зростання зовнішньої заборгованості, проблеми банківської ліквідності, які не могли не позначитися на тенденціях розвитку світової торгівлі. Через такі виклики у 2015 р. відбулося падіння світового експорту товарів на 13 % (найбільші темпи падіння зафіксовано в країнах з перехідною економікою – 31 %), імпорту – на 12 % (у країнах з перехідною економікою – 30 %) [6]. Найбільш вразливими виявилися країни-експортери нафти через цінову ситуацію на світовому ринку, а в країнах Європейського Союзу основними дестабілізуючими чинниками визнано валютно-фінансові. Водночас відбулося і сповільнення економічного зростання у світі, але найбільш суттєвим воно було у 2015 р. для країн-експортерів біржових товарів.

**Таблиця 1. Динаміка зміни обсягів експорту/імпорту товарів у країнах світу, %**

	Експорт					Імпорт				
	2010 р.	2011 р.	2012 р.	2013 р.	2014 р.	2010 р.	2011 р.	2012 р.	2013 р.	2014 р.
Усі країни світу	13,9	5,5	2,3	2,2	2,3	13,8	5,4	2,1	2,1	2,3
Розвинені країни	12,9	4,9	0,5	1,3	2,0	10,8	3,4	-0,4	-0,4	3,2
Японія	27,5	-0,6	-1,0	-1,8	0,6	10,1	4,2	3,8	0,5	2,8
США	15,4	7,2	4,0	2,6	3,1	14,8	3,8	2,8	0,9	4,7
ЄС	11,6	5,5	-0,1	1,4	1,5	9,4	2,8	-2,5	-1,2	2,8
Країни з перехідною економікою	11,4	4,1	1,3	1,0	0,2	17,6	16,8	5,0	2,7	-8,5
Країни, що розвиваються	16,0	6,7	4,6	3,4	2,9	18,5	7,7	5,3	5,5	2,0

\*Складено за даними [5]

---

Водночас на новому порядку денному міжнародних організацій, зокрема СОТ, ЮНКТАД, залишаються питання про подолання суперечностей у реалізації країнами положень дво- та багатосторонніх угод, адже при підписанні останніх вони отримали ліберальні умови доступу до ринків, а практика нових преференційних угод (внесено питання не лише торгівлі, але й інвестицій, стандартів, охорони прав інтелектуальної власності тощо) вказує на обмеженість країн у прийнятті рішень щодо стратегічних пріоритетів розвитку (це стосується, як правило, країн, що розвиваються, які змушені брати участь у найнижчих стадіях глобальних ланцюгів створення доданої вартості).

Уніфіковані правила міжнародної торгівлі, зокрема через угоди ГАТТ/СОТ, вирівнюють умови участі країн у торгівлі товарами та послугами, проте не враховуються особливості залучення країни до міжнародних економічних відносин, мотиви, які спонукають її до прийняття умов інших учасників, та власне національні інтереси, котрі й виступають рушійною силою зовнішньоторговельної активності країн. Окрім того, міжнародне співробітництво відбувається у викривленому форматі справедливості доступу товарів і послуг на ринки країн.

Однієї із складових державної політики в частині підтримки національних економічних інтересів є митна, яка, незважаючи на прийнятий світовою спільнотою вектор на лібералізацію умов торгівлі, попри зменшення значимості фіскальної функції, зберігає за собою важливе регульовальне значення. Митна політика та митна система є відображенням реалій економічного розвитку країни та її внутрішніх суперечностей, зовнішніх векторів співробітництва, позицій у глобальному економічному просторі. СОТ в угодах та на практиці чітко задекларувала необхідність зменшення тарифних та нетарифних бар'єрів на шляху просування товарів між країнами, проте застосування країнами незаборонених інструментів митної політики дає можливість захисту національних економічних та зовнішньоторговельних інтересів.

У практиці країн тарифні та нетарифні інструменти захисту продовжують застосовуватися, адже у світі досі не створено справедливої системи реалізації конкурентних переваг кожного учасника міжнародних економічних відносин. Але є відмінності між країнами із різним рівнем економічного розвитку щодо запровадження таких інструментів і проблемою залишається дискримінаційна політика економічних лідерів, насамперед Європейського Союзу. Так, наприклад, у ЄС зберігається високий рівень захисту деяких «чутливих» галузей та сфер внутрішнього ринку через митно-тарифні та нетарифні обмеження, які доповнюються спеціальною галузевою конкурентною політикою. Попри те, відкриття «чутливих» ринків відбувається поступово, яке для окремих секторів країн синхронізоване із змінами в конкурентній політиці, що дає можливість виробникам із інших країн адаптуватися до умов та високої конкуренції з боку третіх країн. Зазначений аспект є особливо важливим для України після підписання Угоди про асоціацію України з ЄС [7].

Наша держава суттєво модернізувала власну митну систему й політику відповідно до вимог інтеграційних процесів у глобальний простір, що відбулися в останні десятиліття. Так першим суттєвим кроком було визначення вступу до СОТ пріоритетом у зовнішньоекономічній політиці, а відповідно – реформування національної системи регулювання переміщення товарів і послуг до вимог організації, долучення до низки угод, прийняття зобов'язань з гармонізації та спрощення митних процедур. На сьогодні митна система України зазнала значної модернізації як в інституційному, так і функціональному вимірі. Розвиток глобальних комунікаційних та інформаційних технологій зумовив формування нового глобального електронного середовища в економічній діяльності. Останніми роками запроваджено низку новацій, які спростили умови співпраці суб'єктів ЗЕД-платників податків з контролюючими органами, зокрема - з Державною фіскальною службою України: створення електронних сервісів на допомогу платникам, спрощення адміністрування податків та скорочення обсягів податкової звітності, запровадження стандартів ЄС – «єдиного вікна». Завдяки ефективній роботі автоматизованої системи аналізу та управління ризиком щомісячно відбувається оцінка ризиків за перевіркою близько 200 тис. митних декларацій, 290 тис. комерційних перевезень, 1,26 млн переміщень пасажирських транспортних засобів. У перспективах визначено введення в дію таргетинг-центрів, які успішно функціонують у країнах ЄС, США, Канаді.

На сучасному етапі гармонізації умов і правил міжнародної торгівлі важливого значення набуває логістика зовнішньоторговельної діяльності. Логістичні стратегії потребують розробки і через те, що все більша кількість країн, в тому числі й Україна, залучаються до глобальних ланцюгів створення доданої вартості, а існують відмінності у стадіях залучення країни до них, які впливають на рівень отриманого доходу. Найприбутковішими є етапи, що передують самому виробництву, і після нього (логістика, маркетинг, брендування), що підтверджує так звана діаграма «посмішки». Тобто, в сучасних умовах питання логістики, в тому числі й митної, та спрощення умов торгівлі стають одними з пріоритетних для України, бо забезпечують не лише безпекові індикатори, а й мінімізують фінансові витрати суб'єктів ЗЕД, часові межі проходження митних процедур. Рівень логістичного сервісу безпосередньо впливає на рівень глобальної інтеграції країни, адже Рамкові стандарти безпеки та спрощення міжнародної торгівлі ВМО [8] залучають митно-логістичні аспекти у стратегію розвитку безпеки міжнародної торгівлі та

визначають новий рівень співпраці між митними адміністраціями й підприємницьким середовищем на умовах партнерства. Індикатором, що відображає логістичні умови здійснення зовнішньої торгівлі країн, є індекс ефективності логістики, який розраховується Світовим банком за наступними напрямками: ефективність роботи митних органів (1), якість інфраструктури (2), простота організації міжнародних перевезень товарів (3), якість та компетентність логістичних послуг (4), відслідковування проходження вантажу (5), дотримання умов поставок (6). Україна за останні роки продемонструвала, незважаючи на реформи, незначне покращення позицій у рейтингу, хоча динаміка до 2014 р. була позитивною (рис. 1).

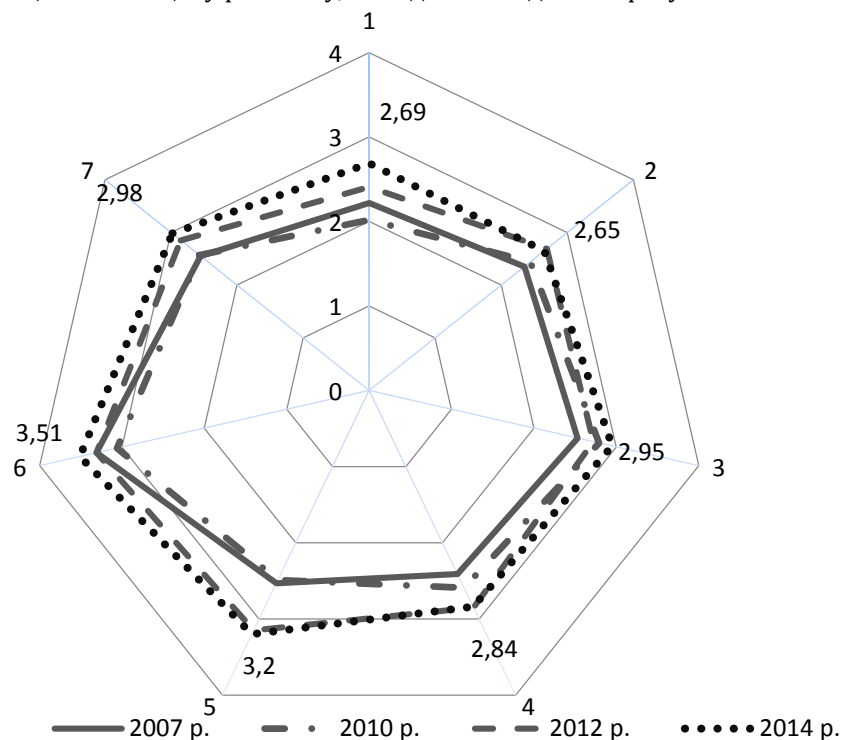

*Ефективність роботи митних органів (1), якість інфраструктури (2), простота організації міжнародних перевезень товарів (3), якість та компетентність логістичних послуг (4), відслідковування проходження вантажу (5), дотримання умов поставок (6), індекс ефективності логістики (7)*

**Рис. 1. Динаміка індексу ефективності логістики та його складових в Україні**

*\*Побудовано за даними Світового банку [9]*

За показниками ефективності роботи митних органів Україна зробила значний прогрес упродовж останніх років, проте за звітом 2016 р. спостерігається погіршення управління в митній сфері (індекс зменшився до значення 2,3) та падіння в рейтингу за іншими складовими індексу логістики. Загалом, за індексом ефективності логістики наша країна посіла 80 місце у рейтингу 160 країн. Вважаємо, що оптимізації потребує митна інфраструктура, проте не в частині зменшення митних постів та пунктів пропуску, адже зростання вантажо- та пасажиропотоку збільшує навантаження на працівників митниць (це особливо помітно при проведенні спільного контролю в пунктах пропуску, наприклад, на 748 українських митників припадає 1046 польських). На 1 травня 2016 р. в Україні діяло 26 митниць, 161 митний пост, 158 пунктів пропуску (26 повітряних, 72 автомобільні, 20 морських, 4 річкові, 35 залізничних, 1 пішохідний). Для України важливим є продовження впровадження стандартів ЄС у розвитку митної справи, адже серед 131 міжнародного пункту пропуску – 32 з ЄС, з них 4 зі спільним контролем (з Румунією, Угорщиною, Словаччиною ведуться перемовини). Імплементация досвіду ЄС в Україні актуалізує питання спрощення митних процедур для попередження як митних ризиків, так і виконання стандартів міжнародних організацій та Європейського Союзу. Так близько 96 % документів, необхідних для митного оформлення, вже оформлюються в електронній формі, середній час оформлення імпорту – 2 год. 14 хв. (при нормативному показнику 4 год.), а експорту – 1 год., декларації без додаткового контролю оформляються від 15 хв., тоді як попередні - в автоматичному режимі. У регіональному розрізі найменший середній час оформлення імпорتنих митних декларацій на Чернівецькій митниці (1 год.), Рівненській (1 год. 02 хв.), Закарпатській (1 год. 16 хв.), а найбільший – на Харківській (3 год. 04 хв.), Херсонській (3 год. 34 хв.), Черкаській (3 год. 36 хв.) митницях. Покращення якості надання митних послуг є умовою інтеграції країни у глобальний простір та підвищення її конкурентоспроможності на зовнішніх ринках.

---

Попри інституційні чинники, інтеграція України у глобальний простір об'єктивно збільшує вимоги до результативності протидії контрабанді та порушенню митних правил, адже ці заходи визначають стан безпеки країни та її інтереси. Так за травень 2015 р. – квітень 2016 р. митницями ДФС України було складено 17808 протоколів про порушення митних правил (понад 1,8 млрд грн), на розгляд судів було передано 9546 справ, було розглянуто 8417 справ, за якими стягнуто штрафів у сумі 21 720 грн. За операцією «Акциз» тільки за перший квартал 2016 р. було припинено діяльність 66 підпільних цехів з виготовлення фальсифікованого алкоголю, 12 незаконних виробництв паливо-мастильних матеріалів, 2 цехи нелегального виробництва спирту, а сума вилучених з незаконного обігу підакцизних товарів становила 302,9 млн грн.

Україна відрізняється від розвинених країн світу, передусім ЄС, не лише рівнем логістики, але й тарифним захистом національної економіки. Так аналіз тарифних профілів країн підтверджує, що розподіл ставок мита за сільськогосподарською продукцією і промисловими товарами відмінний в Україні та інших країнах. Так у 2014 р. на 12,7 % імпорту сільськогосподарської продукції в Україні було застосовано нульові ставки мита, тоді як третя частина імпорту промислової продукції ввозилася на безмитних умовах [10]. Ще при вступі до СОТ Україна узгодила свої тарифні лінії та прийняла зобов'язання, які здебільшого суперечать її зовнішньоторговельним інтересам: низький рівень тарифного захисту; поетапне зниження ставок ввізного мита на окремі товари відповідно до секторальних угод; обмеженість права застосовувати кількісні обмеження, зокрема тарифні квоти (встановлено квоту лише на цукор-сирець); заборона використовувати заходи державної підтримки внутрішнього виробника, зокрема зобов'язання не субсидувати експорт сільськогосподарської продукції та ін.

Відповідно до практики СОТ Україна позбавлена права підвищувати ставки мита та змушена дотримуватися встановлених під час домовленостей зв'язаних тарифів. Лібералізація митного тарифу країни не може компенсуватися розширенням бази оподаткування, а саме ця суперечність і проявилася в перші роки вступу України до СОТ, адже традиційно митні інструменти мали фіскальне спрямування, а потім уже регулююче. Тому на сьогодні митний аспект захисту національних економічних інтересів – це, скоріше, посилення заходів превентивного характеру, створення сприятливих умов діяльності для суб'єктів ЗЕД, підвищення товарообігу (і уже тут мова може йти про збільшення бази оподаткування). В умовах зростаючих зовнішніх викликів та загроз, захист економічної безпеки країни та її інтересів за допомогою митної складової повинен містити наступні заходи: забезпечити дієвість нетарифних інструментів регулювання та захисту національних інтересів у зовнішньоторговельній практиці України, як це зробив ЄС через запровадження стандартів якості європейської продукції та створення бар'єрів для проникнення низькоякісної продукції на внутрішній ринок; підвищення ефективності логістичних систем та управління в митних органах; підвищення координації та комунікації митниць ДФС з іншими державними органами, адже в регулюванні зовнішньоторговельних потоків є ті завдання, що не належать до їхньої компетенції; зменшення впливу людського фактору на прийняття рішень щодо здійснення митних процедур, що зменшить ризик корупції на митницях; запровадження дієвої системи управління митними ризиками із дотриманням вимог Світової митної організації.

### **Висновки та перспективи подальших розвідок**

Таким чином, дослідження показало, що сфера національних економічних інтересів перебуває під дією чинників та викликів як національного, так і глобального характеру. Україна, здобувши незалежність, отримала право на проведення власної зовнішньоекономічної політики, яка супроводжувалася частою зміною протекціоністських заходів на почергову лібералізацію то імпортих, то експортних товаропотоків, результатом якої став вступ до СОТ. І в останні роки для України її митна складова набуває актуальності, зважаючи на процеси поступової гармонізації митних процедур відповідно до вимог міжнародних організацій, спрощення тарифних умов переміщення товарів у контексті глобальної лібералізації міжнародної торгівлі, переорієнтація функцій митної політики з фіскальної на регулювальну, розвиток митно-логістичної стратегії, що об'єктивно повинно супроводжуватися дієвою модернізацією вітчизняної митної системи.

### **Список літератури**

1. Шлезингер, А. М. Циклы американской истории [Текст] / А. М. Шлезингер. – М. : Издательская группа «Прогресс», «Прогресс-Академия», 1992. – 688 с.
2. Пантелейчук, І. В. Національний інтерес як механізм формування геополітичного іміджу [Електронний ресурс] / І. В. Пантелейчук. // Державне управління: удосконалення та розвиток. – 2012. – № 2. – Режим доступу: [http://nbuv.gov.ua/UJRN/Duur\\_2012\\_2\\_6](http://nbuv.gov.ua/UJRN/Duur_2012_2_6).
3. Morgentau, H. J. Another «Great Debate»: The National Interest of the United States / H. J. Morgentau // Contemporary Theory in International Relations. – Englewood Cliffs, NJ: Prentice Hall, 1969.



4. Закон України «Про основи національної безпеки України» від 19.06.2003 №964-IV [Електронний ресурс]. – Режим доступу : <http://zakon0.rada.gov.ua/laws/show/964-15>.
5. Trade and Development Report, 2015. Making the international financial architecture work for development [Електронний ресурс]. – Режим доступу: [http://unctad.org/en/PublicationsLibrary/tdr2015\\_en.pdf](http://unctad.org/en/PublicationsLibrary/tdr2015_en.pdf).
6. Global trade slows down to a five-year low in 2015 [Електронний ресурс]. – Режим доступу: <http://unctad.org/en/pages/newsdetails.aspx?OriginalVersionID=1230>.
7. Угода про асоціацію між Україною, з однієї сторони, та Європейським Союзом, Європейським співтовариством з атомної енергії і їхніми державами-членами, з іншої сторони [Електронний ресурс]. – Режим доступу: [http://zakon3.rada.gov.ua/laws/show/984\\_011](http://zakon3.rada.gov.ua/laws/show/984_011)
8. WCO tools to secure and facilitate global trade [Electronic Resource]. – Mode of access:<http://www.wcoomd.org/en/topics/facilitation/instrument-and-tools/tools/>
9. International LPI. Country Score Card: Ukraine [Electronic Resource]. – Mode of access: <http://lpi.worldbank.org/international/scorecard/line/254/C/UKR/2016#chartarea>.
10. World Tariff Profiles [Electronic Resource]. – Mode of access: [https://www.wto.org/english/res\\_e/booksp\\_e/tariff\\_profiles14\\_e.pdf](https://www.wto.org/english/res_e/booksp_e/tariff_profiles14_e.pdf).

### References

1. Shlezynher, A. M. (1992). *Tsikly amerikanskoj istorii*. Moscow: Prohress-Akademyya.
2. Panteleychuk, I. V. (2012). Natsional'nyy interes yak mekhanizm formuvannya heopolitychnoho imidzhu. *Derzhavne upravlinnya: udoskonalennya ta rozvytok*, 2. Retrieved from: [http://nbuv.gov.ua/UJRN/Duur\\_2012\\_2\\_6](http://nbuv.gov.ua/UJRN/Duur_2012_2_6).
3. Morgentau, H. J. (1969). Another «Great Debate»: The National Interest of the United States. *Contemporary Theory in International Relations*. Englewood Cliffs, NJ: Prentice Hall, 1969.
4. *Pro osnovy natsional'noyi bezpeky Ukrayiny*. (2003). Retrieved from: <http://zakon0.rada.gov.ua/laws/show/964-15>.
5. *Trade and Development Report. Making the international financial architecture work for development*. (2015). Retrieved from: [http://unctad.org/en/PublicationsLibrary/tdr2015\\_en.pdf](http://unctad.org/en/PublicationsLibrary/tdr2015_en.pdf).
6. *Global trade slows down to a five-year low in 2015*. (2015). Retrieved from: <http://unctad.org/en/pages/newsdetails.aspx?OriginalVersionID=1230>.
7. *Uhoda pro asotsiatsiyu mizh Ukrayinoyu, z odniyeyi storony, ta Yevropeys'kym Soyuzom, Yevropeys'kym spivtovarystvom z atomnoyi enerhiyi i yikhnimy derzhavamy-chlenamy, z inshoyi storony*. (n.d.). Retrieved from: [http://zakon3.rada.gov.ua/laws/show/984\\_011](http://zakon3.rada.gov.ua/laws/show/984_011).
8. *WCO tools to secure and facilitate global trade*. (2016). Retrieved from: <http://www.wcoomd.org/en/topics/facilitation/instrument-and-tools/tools>.
9. *International LPI. Country Score Card: Ukraine*. (2016). Retrieved from: <http://lpi.worldbank.org/international/scorecard/line/254/C/UKR/2016#chartarea>.
10. *World Tariff Profiles*. (2016). Retrieved from: [https://www.wto.org/english/res\\_e/booksp\\_e/tariff\\_profiles14\\_e.pdf](https://www.wto.org/english/res_e/booksp_e/tariff_profiles14_e.pdf).

**Стаття надійшла до редакції 14.05.2016 р.**

**Олена Ігорівна БАЛАНСЬКА**

аспірантка кафедри економіки підприємства та інвестицій,  
Національний університет «Львівська політехніка»  
E-mail: olenkabobyk@gmail.com

## **МІЖНАРОДНИЙ ДОСВІД ФІНАНСУВАННЯ ЖИТЛОВОГО БУДІВНИЦТВА ТА МОЖЛИВОСТІ ЙОГО ЗАСТОСУВАННЯ В УКРАЇНІ**

Баланська, О. І. Міжнародний досвід фінансування житлового будівництва та можливості його застосування в Україні [Текст] / Олена Ігорівна Баланська // Економічний аналіз : зб. наук. праць / Тернопільський національний економічний університет; редкол.: В. А. Дерій (голов. ред.) та ін. – Тернопіль : Видавничо-поліграфічний центр Тернопільського національного економічного університету «Економічна думка», 2016. – Том 24. – № 1. – С. 114-121. – ISSN 1993-0259.

### **Анотація**

**Вступ.** На сьогодні в Україні існує величезна потреба у житлі, але високі ціни на нерухомість роблять його практично недосяжним для більшості населення країни, а високий рівень ризику при інвестуванні у галузь тільки ускладнює ситуацію. Для пошуку шляхів вирішення проблеми необхідно вивчити міжнародний досвід у цій сфері.

**Мета.** Виявити можливості для використання в Україні міжнародного досвіду фінансування житлового будівництва шляхом вивчення найпоширеніших у світі систем іпотечного кредитування.

**Метод.** У роботі використано такі методи дослідження, як аналіз та графічне моделювання, що дозволило ґрунтовніше дослідити функціонування зарубіжних систем іпотечного кредитування.

**Результати.** У роботі розглянуто особливості побудови дієвих систем фінансування житлового будівництва за кордоном, які ґрунтуються на іпотечному кредитуванні. Досліджено світовий досвід фінансування зведення житла – німецьку, європейську та американську моделі іпотечного кредитування. Визначено, що німецька є закритою системою, в якій кредитні ресурси формуються винятково за рахунок внесків учасників. При цьому її основним недоліком є брак можливостей у залученні фінансових ресурсів, але її закритість зумовлює надійність та незалежність від процесів у фінансовій системі країни. Охарактеризовано європейську систему іпотечного кредитування, в основі якої є мережа універсальних банків та спеціалізованих іпотечних банків, які не є обмеженими у своїй діяльності. Перевагою такої системи є значно більші можливості для залучення кредитних ресурсів і розширення діяльності, проте це спричиняє залежність від стану фінансового ринку країни. Розглянуто механізм функціонування американської системи, який передбачає створення вторинного ринку іпотечних цінних паперів, де здійснюється рефінансування виданих іпотечних кредитів. Ця модель дозволяє залучати значні кошти для кредитування, проте потребує високого розвитку фондового ринку країни та збільшує навантаження на бюджет.

У статті обґрунтовано доцільність використання в Україні американської системи іпотечного кредитування, враховуючи наявність відповідного законодавства та необхідних установ. Запропоновано механізм фінансування житлового будівництва із залученням місцевих органів влади та описано переваги від його застосування.

**Ключові слова:** житлове будівництво; іпотечне кредитування; нерухомість; ринок іпотечних цінних паперів; механізм фінансування житлового будівництва.

## INTERNATIONAL EXPERIENCE OF HOUSING CONSTRUCTION FINANCING AND POSSIBILITIES OF ITS APPLICATION IN UKRAINE

### **Abstract**

**Introduction.** Today in Ukraine there is a huge need for housing, but high real estate prices make it practically inaccessible for the majority of the population, and the high risk of investing in the industry only complicates the situation. It is necessary to study the international experience in this area to find a solution of this problem.

**Purpose.** The aim of the article is to identify the opportunities for the use the international experience in financing the housing building in Ukraine by examining the most common systems of mortgage lending in the world.

**Method (methodology).** In the article such research methods as the method of analysis and method of graphical modeling are used. It has allowed to investigate the functioning of the foreign systems of mortgage lending more thoroughly.

**Results.** The paper discusses the features of building an effective system of housing financing in foreign countries on the basis of mortgage lending. The international experience of financing of the housing construction is studied, that is, German, European and American mortgage systems. It is determined that the German model is a closed system in which loans are formed exclusively by contributions from the members. Its main disadvantage is the limitation in attracting the financial resources, but its closeness causes the reliability and independence from the processes in the financial system. The European system of mortgage lending is characterized, it is based on a network of universal banks and specialized mortgage banks, which are unrestricted in their activities. The advantages of this system are considerably greater opportunities for attracting credit resources and expansion, but it causes the dependence from the financial market of the country. The mechanism of functioning of the American system is considered. It provides the creation of a secondary mortgage securities market, where the mortgage loans are refinanced. This model allows us to attract significant funds for lending, but it requires a high development of the stock market in the country and increases the burden on the budget.

The article gives the reasons for the feasibility of using the American mortgage system in Ukraine, taking into account the availability of relevant legislation and the necessary institutions. The mechanism of financing the housing building with the involvement of local authorities is proposed, and advantages and disadvantages of its use are described.

**Keywords:** housing building; mortgage lending; real estate; mortgage-backed securities market; the mechanism of financing of the housing construction.

**JEL classification:** E20, L74

---

### **Вступ**

Потреба у житлі є базовою для людини. Що більш розвинуте суспільство, то вищі вимоги до житла, його покращення, модернізації, розширення. Саме тому існує постійна потреба у житловому будівництві. Забезпечення житлом в Україні є важливим стратегічним завданням національного масштабу. Проте високі ціни на нерухомість роблять його недосяжним для більшості населення країни, а високий рівень ризику при інвестуванні у галузь утримує високі ціни. За даними Державної служби статистики, в Україні у 2015 році було введено в експлуатацію 11044 тис. м<sup>2</sup> житла [1] і спостерігається тенденція до постійного зростання цього обсягу. Однак велика його частина будується із порушеннями як технічної, так і дозвільної документації. Також у зв'язку із недосконалістю законодавства є випадки махінацій з нерухомістю. Саме тому існує необхідність пошуку такого механізму фінансування житлового будівництва, який би забезпечував умови для зниження вартості житла, можливих ризиків інвесторів та формував фонд соціального житла. Для виконання перелічених завдань доцільно вивчити міжнародний досвід у фінансуванні зведення житла та знайти шляхи для його застосування у вітчизняних умовах.

Проблеми фінансування житлового будівництва розглянуто у значній кількості наукових праць. Так переваги та недоліки механізмів кредитного фінансування висвітлено у роботах таких зарубіжних вчених, як Н. Бахенен, Р. Страйк, Дж. Хегедас. В Україні міжнародний досвід у сфері іпотечного кредитування вивчали В. Кравченко, К. Паливода [2; 3], вони також досліджували стан вітчизняного ринку фінансування житла. Розгляду іпотечного кредитування присвячені праці О. Ярошенко [4], Н. Кручок [5]. Аналізом механізмів фінансування будівництва житла та вивченням міжнародного досвіду у цій сфері займалися також Ю. В. Кінзерський [6], А. В. Сердюк [6; 7; 8]. Більшість напрацювань присвячена ринку іпотечного кредитування як основному джерелу залучення коштів у житлове

будівництво, проте основну увагу звертають на банківське кредитування, а проблеми ризиків, які виникають для окремих інвесторів, не розглядаються. Тому питання використання міжнародного досвіду у фінансуванні житла у вітчизняних умовах з метою зниження його вартості та ризиків при інвестуванні і іпотечному кредитуванні залишаються відкритими.

### Мета статті

Мета статті – дослідити успішний міжнародний досвід фінансування житла, виокремити переваги та недоліки різних систем фінансування та виявити можливості їх використання в умовах вітчизняного ринку.

### Виклад основного матеріалу дослідження

Спільним для українців та жителів розвинених країн світу є те, що більшість населення не в змозі придбати житло одразу. Переважно воно купується із заощаджених коштів або завдяки іпотечним кредитам. Механізми надання кредитів відрізняється у різних країнах світу, і кожен із них має переваги та недоліки. Кредити можуть надавати універсальні банки чи спеціалізовані банки, кредитно-ощадні установи. Традиційно іпотечний ринок поділяють на первинний та вторинний. До первинного належить безпосередня видача іпотечних кредитів та сплата відсотків за ними. За таким принципом функціонує німецька (збалансована, закрита) модель іпотечного кредитування та європейська (обмежено відкрита). Вторинний ринок – це не тільки надання іпотечних кредитів, але і їх рефінансування шляхом випуску іпотечних цінних паперів. Він буває одно- або дворівневим. Однорівневим вважається ринок, на якому установа, що видала кредит, випускає та розповсюджує іпотечні цінні папери. На дворівневому ринку заставні передаються спеціалізованій іпотечній установі, а та вже формує пули цінних паперів та випускає їх від свого імені. Вторинний ринок є властивим для американської (розширено відкритої) [9] моделі іпотечного кредитування.

Спершу розглянемо детальніше первинний ринок іпотечних цінних паперів, а зокрема дві системи кредитування: німецьку та європейську.

*Німецька модель іпотечного кредитування.* Це модель, заснована на мережі будівельно-ощадних кас (bausparkassen), найбільшого поширення набула у Німеччині, а також Чехії і Словаччині. Закритою вона називається тому, що джерелом надання кредитів є винятково кошти вкладників. Касам, що залучили кошти, заборонено займатися іншими фінансовими операціями. З одного боку, це знижує залежність від різних змін у фінансовому ринку, а з іншого - обмежує можливості для кредитного розширення. Механізм дії будівельно-ощадних кас (БОК) такий: спершу учасник робить грошові внески до каси під відсотки, які нижчі за ринкові, а після того, як його накопичення складуть 30-50 % від вартості квартири (залежно від умов БОК), йому надається іпотечний кредит під відсотки, нижчі за ринкові. Відсоткові ставки за вкладом та кредитом відображені в договорі участі у БОК та не змінюються протягом усього терміну її дії. Існує можливість відмовитися від кредиту та просто забрати свої вкладення із нарахованими відсотками. Також держава бере участь у фінансуванні житла шляхом виплати премій учасникам, фактично це компенсує інфляцію та стимулює до участі у БОК. Механізм функціонування будівельно-ощадних кас показано на рис.1.

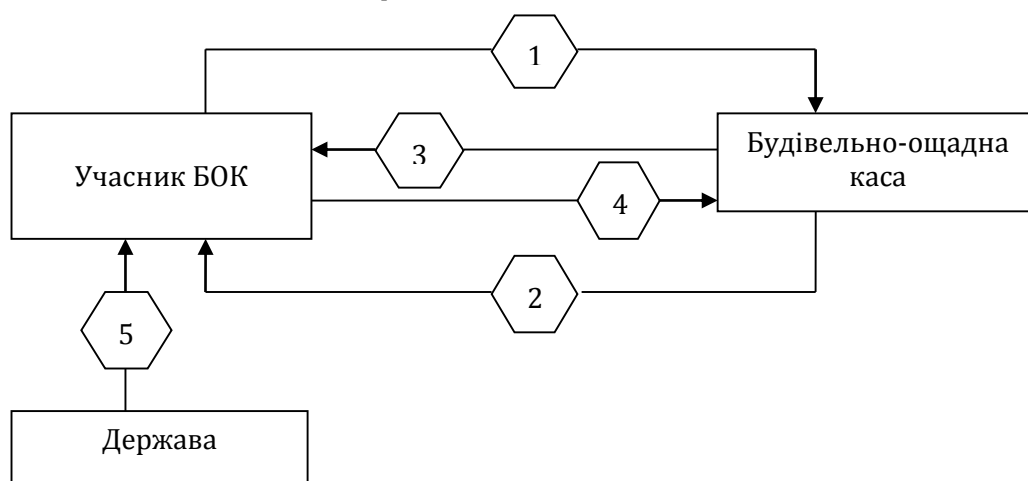

де: 1 – здійснення грошових внесків; 2 – нарахування відсотків на внески за ставкою нижчою за ринкову; 3 – надання іпотечного кредиту після накопичення 30-50 % вартості житла; 4 – здійснення платежів по кредиту за ставкою, нижчою за ринкову; 5 – виплата державою премії учаснику.

Рис. 1. Німецька модель іпотечного кредитування\*

\*За даними [2; 7].

*Європейська модель іпотечного кредитування* – характеризується більшою відкритістю порівняно з німецькою. У ній іпотечні кредити надають універсальні банки або спеціалізовані іпотечні банки, які не є обмеженими законодавчо щодо своїх фінансових операцій. Тому кредитними ресурсами є не тільки внески населення, але й інші фінансові ресурси. Це розширює можливості для кредитування, але створюється залежність від стану фінансових ринків держави (рис. 2).

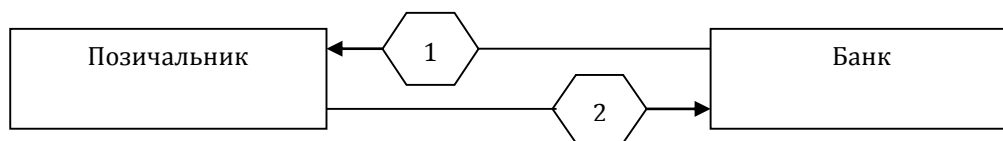

де: 1 – видача іпотечного кредиту під відсотки за ринковою ставкою; 2 – здійснення платежів за виданим іпотечним кредитом

**Рис. 2. Європейська модель іпотечного кредитування\***

\*За даними [2; 8]

Відповідно до цієї моделі позичальник звертається у банк і після перевірки платоспроможності та кредитної історії отримує іпотечний кредит під ринкові відсоткові ставки. При цьому він самостійно сплачує частину вартості житла (близько 30 %) і не має зобов'язання накопичувати ці кошти на рахунках конкретного банку протягом певного часу. Держава, як правило, активної участі в іпотечному кредитуванні не бере.

*Американська модель іпотечного кредитування* – це вторинний ринок іпотечних цінних паперів у вигляді однорівневої та дворівневої системи. Перша найбільшого поширення набула у Західній Європі, Латинській Америці, Йорданії, а друга система популярна у США, Австралії, Великобританії. Вторинний ринок передбачає здійснення сек'юритизації іпотечних кредитів шляхом їх рефінансування. Однорівневою системою вважається проведення операцій без залучення операторів вторинного ринку – спеціалізованих іпотечних установ. За цим механізмом, банк, видавши іпотечний кредит позичальнику під ринкові відсотки, або перепродає кредит іншому банку (здійснює застава заставної), або зводить разом кредити зі спільними ознаками і випускає іпотечні сертифікати та розповсюджує їх.

Самостійне рефінансування банків шляхом емісії іпотечних цінних паперів є проблематичним у зв'язку із труднощами, які виникають при формуванні пулів іпотек, достатніх для такої емісії [5, с. 30]. Тому однорівнева система надає можливості для залучення додаткових коштів, але є складність при реалізації невеликими банками, які більше схильні брати участь у дворівневій системі кредитування. Механізм функціонування однорівневої системи зображено на рис. 3.

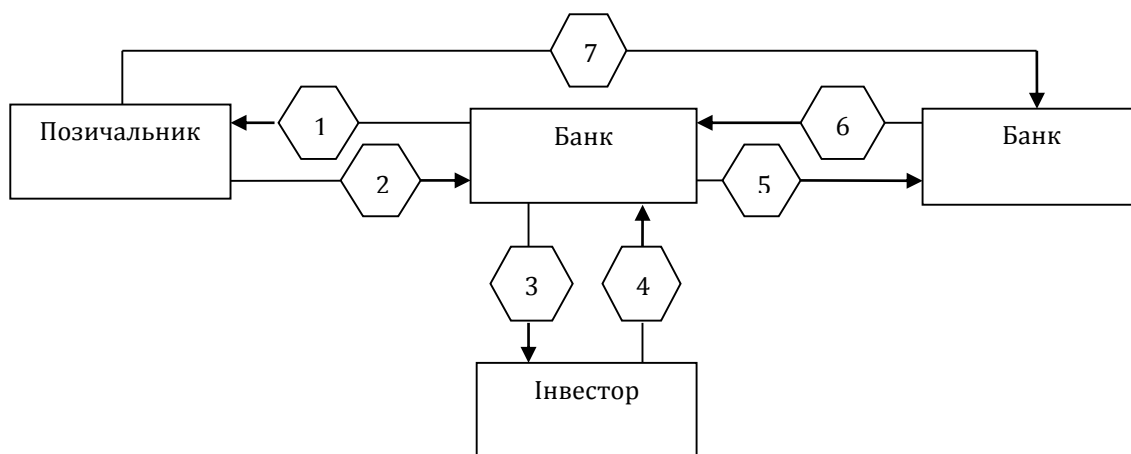

де: 1 - видача іпотечного кредиту під відсотки за ринковою ставкою; 2 – здійснення платежів за виданим іпотечним кредитом; 3 – продаж іпотечних сертифікатів, випущених на основі групування іпотечних кредитів; 4 – грошові кошти за іпотечні сертифікати; 5 – заставні за виданими іпотечними кредитами; 6 – грошові кошти за заставні; 7 – перехід на обслуговування до банку-покупця

**Рис. 3. Однорівнева система вторинного ринку іпотечних цінних паперів\***

\*За даними [2; 4; 5; 8].

Дворівнева система іпотечного кредитування є значно складнішою і вимагає високого розвитку фінансового ринку країни. Рефінансування здійснюється за допомогою спеціальних іпотечних установ (СІУ), які викуповують у банків іпотечні кредити, згруповують їх у пули за однаковими ознаками та випускають власні іпотечні сертифікати із високим рівнем надійності. У межах цієї системи вигідно видавати так звані стандартні кредити. Тобто кредити, умови надання яких є однаковими, оскільки це значно спрощує та здешевлює їх групування. Найбільшого поширення система набула у США, тому і називається американською. У США у 1934 році була створена Федеральна житлова адміністрація, яка займається розробкою урядових програм, спрямованих на підвищення доступності кредитів для певних груп населення з недостатніми доходами, а також державним страхуванням кредитного ризику за зазначеними програмами [2, с. 39].

Перевагою дворівневої системи є те, що банк, працюючи зі спеціалізованою іпотечною установою, передає їй не тільки кредит, але і ризики, пов'язані з ним. Порівняно з однорівневою системою, банк може залучити значні фінансові ресурси і, отже, видати населенню більшу кількість кредитів. Проте ефективне функціонування її можливе лише при створенні розширеної інфраструктури іпотечного ринку та при підтримці з боку держави та її контролі за емісією цінних паперів, які використовуються на іпотечному ринку [4, с.22]. На рис. 4 зображено механізм функціонування цієї системи.

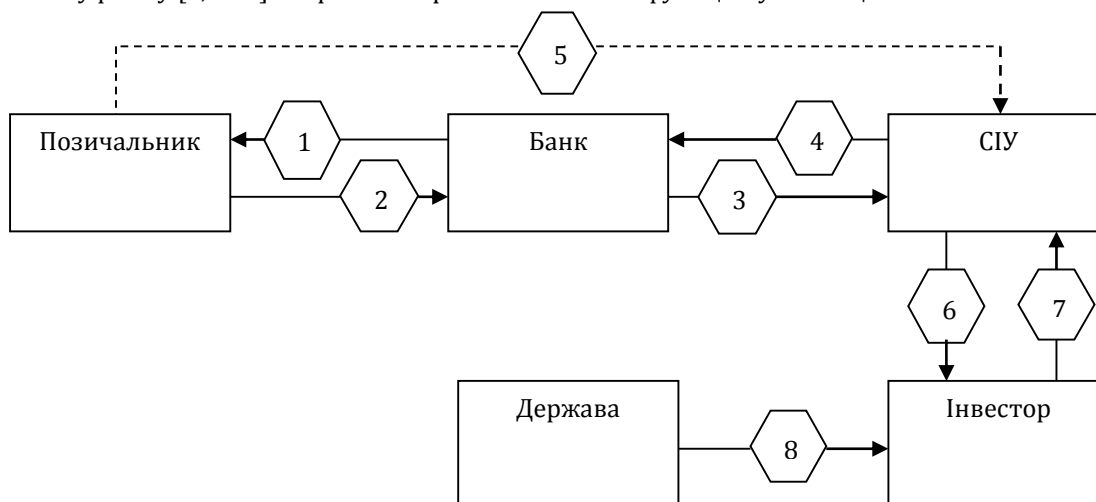

де: 1 - видача іпотечного кредиту за ринковою відсотковою ставкою; 2 - здійснення платежів за виданим іпотечним кредитом; 3 - заставні за виданими іпотечними кредитами; 4 - грошові кошти за заставні; 5 - можливий перехід на обслуговування до спеціальної іпотечної установи; 6 - продаж іпотечних сертифікатів, випущених на основі групування викуплених іпотечних кредитів; 7 - грошові кошти за іпотечні сертифікати; 8 - надання державних гарантій.

**Рис. 4. Дворівнева система вторинного ринку іпотечних цінних паперів\***

\*За даними [2; 4; 5; 8]

У США у 1938 році було створено Federal National Mortgage Assotiation більш відому як «Фанні Мей». Спершу метою її діяльності було надання державних гарантій та страхування виданих іпотечних кредитів для підтримки ринку після Великої депресії, згодом вона почала викуповувати заставні у банків. Вже у 1950-ті «Фанні Мей», з метою розширення обсягів іпотечного кредитування, стала формувати пули із викуплених іпотечних кредитів та випускати і розповсюджувати власні іпотечні сертифікати, які користувалися значною популярністю завдяки високому рівню надійності. У 1968 році компанію було приватизовано, але іпотечні сертифікати і надалі випускалися під державні гарантії. В 1970 році було створено аналогічну компанію «Фредді Мак» (Federal Home Loan Mortgage), однак настільки активне розширення ринку іпотечного кредитування призвело до негативних наслідків - позики видавали дуже активно, часто без достатнього майнового забезпечення, і коли у 2007 році почалося зростання кредитних ставок і зниження вартості житла, то багатьом позичальникам вдалося вигіднішим відмовитися від кредиту, ніж сплачувати відсотки за ним. Проте масовий продаж заставленої нерухомості спричинив подальше її здешевлення та виявився неспроможним покрити вартість виданих кредитів. Це спричинило обвал ринку іпотечного кредитування у США та потягнуло за собою і європейські країни, оскільки цінні папери американських операторів вторинного ринку вважалися дуже надійними та були поширеними у всьому світі. Після тривалих обговорень було прийняте рішення про державну підтримку цих компаній. Протягом 2008-2012 років було здійснено значні фінансові

вкладення, і це дало позитивний результат. За даними сайту [www.bloomberg.com](http://www.bloomberg.com) вже за перший квартал 2013 року «Фанні Мей» отримала 8,1млрд \$ чистого прибутку, при додатково вкладених у неї державою 117,1млрд \$ [10]. На сьогодні вторинний ринок іпотечного кредитування у США продовжує успішно функціонувати, проте умови надання позик сумлінно контролюються.

В Україні було здійснено спробу запровадити вторинний ринок іпотечних цінних паперів, для цього у 2004 році було створено Державну іпотечну установу (ДІУ). Основною метою її діяльності є рефінансування іпотечних кредитів за рахунок коштів, отриманих від розміщення цінних паперів [11]. За час свого існування ДІУ випустила облігацій на суму 10 млрд грн, проте останнім часом її діяльність у сфері рефінансування практично не реалізується. Це пов'язано із кризовим становищем в економіці, високими відсотковими ставками, низьким рівнем іпотечного кредитування та ненадійністю банківських установ.

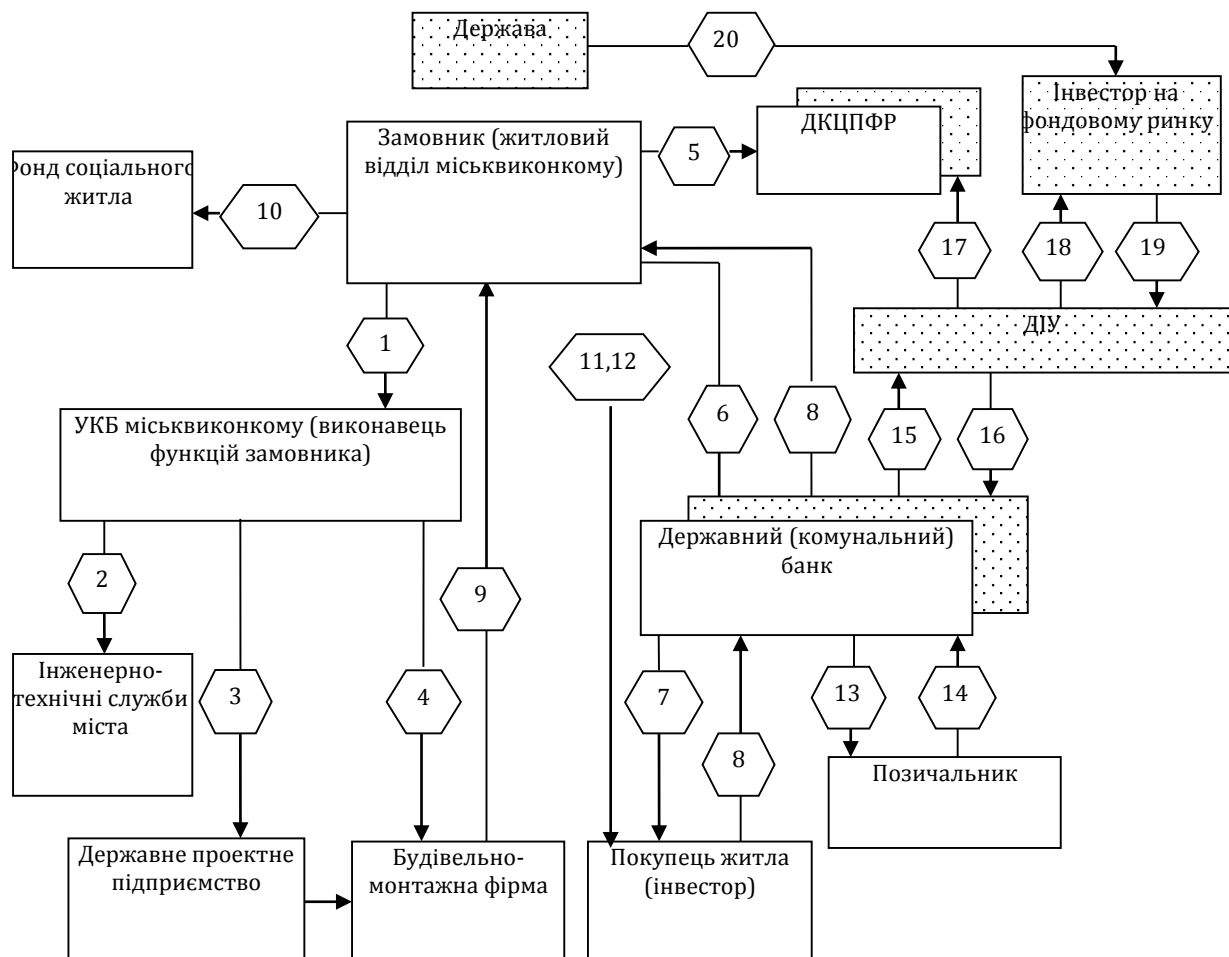

Де: 1 – грошові кошти та основні вимоги до планованого житла; 2 – грошові кошти на забезпечення підключення до інженерно-технічних служб міста; 3 – грошові кошти на виконання проектних робіт; 4 – кошти на будівництво відповідно до кошторису та здійснення технагляду; 5 – реєстрація емісії облігацій у ДКЦПФР та щоквартальна подача звітів про фінансовий стан та стан будівництва; 6 – передача облігацій для їх розповсюдження та обслуговування у державний чи комунальний банк, що має ліцензію Торговця та Зберігача цінних паперів; 7 – передача пакета облігацій інвестору; 8 – грошові кошти за облігації; 9 – передача готового житла на баланс замовнику; 10 – формування фонду соціального житла; 11 – пред'явлення облігацій для погашення; 12 – передача житла у власність інвестора; 13 – видача іпотечного кредиту; 14 – здійснення платежів за іпотечним кредитом; 15 – заставні за виданими іпотечними кредитами; 16 – грошові кошти за заставні; 17 – реєстрація емісії іпотечних сертифікатів у ДКЦПФР; 18 – продаж іпотечних сертифікатів, випущених на основі групування викуплених іпотечних кредитів; 19 – грошові кошти за іпотечні сертифікати; 20 – надання державних гарантій\*.

\*заштрихованим позначено суб'єктів вторинного ринку

**Рис. 5. Пропонований механізм фінансування будівництва міського житла\*\***

\*\*Авторська розробка на основі опрацювання джерел [2; 4; 5; 12].

Кожна із розглянутих систем фінансування житлового будівництва має переваги та недоліки, і впровадження однієї із них в Україні є складним завданням. Слід зазначити, що в державі вже були

---

створені умови для запровадження американської системи іпотечного кредитування, проте економічно-політичні реалії нівелюють проведені реформи і потребують подальших напрацювань. Зокрема, удосконалення нормативно-правових умов та створення умов стабільної роботи фінансового ринку.

Доцільним є запровадження нового механізму фінансування житлового будівництва, за якого зведення житла відбувалось б із залученням місцевих органів влади (рис. 5).

У цьому випадку замовником будівництва виступатиме житловий відділ при міськвиконкомі, а залучення коштів населення здійснюватиметься шляхом випуску містом іпотечних облігацій та розповсюдження їх через державний чи муніципальний банк. Гарантії зведення житла надаватиме місто своїм майном.

Виконавець будівельних робіт обиратиметься на основі тендеру, а прибуток отримуватиме відповідно до затвердженої проектно-кошторисної документації. Також місто має можливість отриманий прибуток спрямувати на формування фонду соціального житла. На сьогодні більшість населення не в змозі самостійно придбати житло і тому звертається за іпотечними кредитами. Кредити видані на придбання житла, що зводиться під гарантії міста, є із високим рівнем надійності і дозволяють залучення вторинного ринку іпотечних цінних паперів. Державна іпотечна установа викуповуватиме закладні у банків та випускатиме іпотечні сертифікати. Таким чином сертифікати мали б подвійні гарантії – від міста на заставлене житло і від держави на їх погашення. Оскільки такі кредити видаватимуться на придбання житла із високою надійністю, то це створить передумови для зниження відсоткових ставок, а житло стане доступнішим.

### **Висновки та перспективи подальших розвідок**

Проведений аналіз засвідчив, що у світі не існує єдиної прийнятої моделі фінансування житлового будівництва. Кожна із проаналізованих систем має переваги та недоліки. І для їх ефективного функціонування потрібна розвинена фінансова система країни та врегульовані нормативно-правові основи. У статті обґрунтовано механізм фінансування житлового будівництва, у якому замовником виступатимуть місцеві органи влади, а кошти населення залучатимуться шляхом випуску муніципальних цільових облігацій. Кредити, видані для придбання такого житла, створюватимуть передумови для функціонування вторинного ринку іпотечних цінних паперів шляхом їх рефінансування Державною іпотечною установою. Для реалізації запропонованого механізму необхідно дослідити вже напрацьовану в державі нормативно-правову базу.

Подальшого дослідження потребує детальне прорахування можливих доходів та витрат при реалізації запропонованого механізму, а також виявлення та мінімізація ризиків на кожному етапі здійснення фінансування будівництва.

### **Список літератури**

1. Офіційний сайт Державного комітету статистики [Електронний ресурс]. – Режим доступу: <http://www.ukrstat.gov.ua>.
2. Кравченко, В. І. Фінансування будівництва житла: новітні тенденції [Текст]. Ч.1./ В. І. Кравченко, К. В. Паливода. – К.: Вид. Дім “Києво-Могилянська академія”, 2006. – 175 с.
3. Кравченко, В. І. Фінансування будівництва житла: новітні тенденції [Текст]. Ч.2./ В. І. Кравченко, К. В. Паливода. – К.: Вид. Дім “Києво-Могилянська академія”, 2006. – 131 с.
4. Ярошенко, О. І. Моделювання іпотечного кредитування: монографія [Текст]/ О. І. Ярошенко. – Чернівці: Чернівецький нац. ун-т, 2010. – 176с.
5. Кручок, Н. С. Іпотека в Україні: стан та перспективи розвитку (монографія) [Текст] / Н. С. Кручок. – К.: ЗАТ «НІЧЛАВА», 2010. – 298с.
6. Кінзерський, Ю. В. Іпотечне кредитування як інструмент житлової політики [Текст] / Ю. В. Кінзерський, А. В. Сердюк // Механізми регулювання соціальної сфери: зб. наукових праць / НАН України. Ін-т економіки. Ред.кол.:Новиков В.М. та ін.. – К., 2002. – с.78-91.
7. Сердюк, А. В. Аналіз моделей іпотечного кредитування та їх придатності до використання у вітчизняних економічних умовах [Текст] / А. В. Сердюк // Вісник Вінницького політехнічного інституту. – 2008. – №1 (76). – С. 20-26.
8. Сердюк, А. В. Формування іпотечного механізму фінансування житла в Україні [Текст] / А. В. Сердюк// Формування ринкових відносин в Україні. №11 (54)/2005. – 2005. – с.48-52.
9. Кудрявцев, В. Основы организации ипотечного кредитования [Текст] / В. Кудрявцев, Е. Кудрявцева. – М.: Высшая школа, 1997. – 64 с.
10. Bloomberg – European Edition [Електронний ресурс]. – Режим доступу: <http://www.bloomberg.com/news/articles/2013-05-09/fannie-mae-to-pay-treasury-59-4-billion-after-record-profit-1->
11. Деякі питання Державної іпотечної установи [Електронний ресурс]: постанова Кабінету Міністрів України від 08.10.2004 р. №1330. – Режим доступу: <http://zakon3.rada.gov.ua/laws/show/1330-2004-п>.



- 
12. Божанова, В. Ю. Учет факторов риска в украинской модели ипотечного кредитования и роль страховых компаний [Текст] / В. Ю. Божанова, М. А. Прилепова. // Будівництво. Наука. Проекти. Економіка. – №1(5). – 2006. – К.: Академія будівництва України. – 2006. – С. 48-56.

### References

1. *Ofitsiyni sait Derzhavnoho komitetu statystyky*. (2016). Retrieved from: <http://www.ukrstat.gov.ua>.
2. Kravchenko, V. I., Palyvoda, K. V. (2006). *Finansuvannia budivnytstva zhytla: novitnitendentsii. Book 1*. Kyiv: Kyievo-mohylianska academia.
3. Kravchenko, V. I., Palyvoda, K. V. (2006). *Finansuvannia budivnytstva zhytla: novitnitendentsii. Book2*. Kyiv: Kyievo-mohylianska academia.
4. Yaroshenko, O. I. (2010). *Modeliuvannia ipotechnoho kredytuvannia*. Chernivtsi: Chernivetskyi nats.un-t.
5. Kruchok, N. S. (2010). *Ipoteka v Ukraini: stan ta perspektyvy rozvytku*. Kyiv: Nichlava.
6. Kinzerskyi, Yu. V., Serdiuk, A. V. (2002). Ipotechne kredytuvannia yak instrument zhytlovoi polityky. *Mehanizmy reguliyvannia sotsialnoi sfery*. Kyiv: NAN Ukrainy. In-t ekonomiky, 78-91.
7. Serdiuk, A.V. (2008). Analiz modelei ipotechnoho kredytuvannia ta yih prydatnosti do vykorystannia u vitchyzniansh ekonomichnyh umovah. *Visnyk Vinnytskoho politehnichnoho instytutu*, 1(76), 20-26.
8. Serdiuk, A.V. (2005). Formuvannia ipotechnoho mehanizmu finansuvannia zhytla v Ukraini. *Formuvannia rynkovykh vidnosyn v Ukraini*, 11(54), 48-52.
9. Kudriavtsev, V., Kudriavtseva, E. (1997). *Osnovy organizatsii ipotechnoho kreditovania*. Moscow: Vysshaia shkola.
10. *Bloomberg – European Edition*. (2013). Retrieved from: <http://www.bloomberg.com/news/articles/2013-05-09/fannie-mae-to-pay-treasury-59-4-billion-after-record-profit-1-> .
11. *Deiaki pytannia Derzhavnoi ipotechnoi ustanovy*. (2016). Postanova Kabinetu Ministriv Ukrainy vid 08.10.2004 r. №1330. Retrieved from: <http://zakon3.rada.gov.ua/laws/show/1330-2004-p>.
12. Bozhanova, V. Yu., Prylepova, M. A. (2006). Uchet faktorov riska v ukrainskoi modeli ipotechnoho kreditovania I rol strahovykh kompanii. *Budivnytstvo. Nauka. Proekty. Ekonomika*, 1(5), 48-56.

**Стаття надійшла до редакції 17.06.2016 р.**

**Ольга Вікторівна ГЛУЩЕНКО**

кандидат економічних наук, доцент,  
доцент кафедри фінансів та кредиту,  
Харківський національний університет імені В. Н. Каразіна  
E-mail: olhahlushchenko@gmail.com

**ФІНАНСОВІ РЕСУРСИ ДОМОГОСПОДАРСТВ ЯК СКЛАДОВА ЧАСТИНА ФОНДУ  
НАЦІОНАЛЬНОГО ДОБРОБУТУ УКРАЇНИ**

Глущенко, О. В. Фінансові ресурси домогосподарств як складова частина фонду національного добробуту України [Текст] / Ольга Вікторівна Глущенко // Економічний аналіз : зб. наук. праць / Тернопільський національний економічний університет; редкол.: В. А. Дерій (голов. ред.) та ін. – Тернопіль : Видавничо-поліграфічний центр Тернопільського національного економічного університету «Економічна думка», 2016. – Том 24. – № 1. – С. 122-132. – ISSN 1993-0259.

**Анотація**

**Вступ.** Фінансові ресурси домогосподарств відображають якість життя у суспільстві, стан людського розвитку у ньому та профіль їх фінансової поведінки. Побудова добробуту держави повинна починатися зі зростання статків домогосподарств, збільшення їх заощаджень. Фінансова архітектоніка національного добробуту є системою руху та перерозподілу фінансових потоків, що спрямовуються на його досягнення. Її центральною ланкою є фонд добробуту – форма акумулювання, руху та перерозподілу фінансових ресурсів.

Дослідження фінансових ресурсів домогосподарств в умовах дії чинників, що спричинили кризу в Україні, є необхідним у сучасних умовах, які обумовили актуальність обраної теми.

**Мета.** Удосконалення методичного підходу до оцінки фінансових ресурсів фонду добробуту шляхом уточнення обсягів фінансових ресурсів домогосподарств, спрямованих на людський розвиток, з урахуванням нерівності та інфляції.

**Метод (методологія).** Методологічну базу дослідження складають загальнонаукові методи, зокрема метод аналізу та синтезу. Також застосовано прикладні економіко-статистичні методи, за допомогою яких проведено обробку інформаційної бази, візуалізовано отримані результати та встановлено зв'язок між доходами та видатками домогосподарств.

**Результати.** У процесі дослідження було вирішено важливе теоретико-методологічне завдання щодо розкриття внеску домогосподарств у фонд добробуту та національний добробут України. Отримані результати наукових розвідок лягли у підґрунтя висновків теоретико-методологічного та практичного спрямування.

Удосконалено методичний підхід до оцінки фінансових ресурсів фонду добробуту, що полягає у розрахунку фінансових потоків, які утворюють його, шляхом визначення фінансових ресурсів домогосподарств, спрямованих на людський розвиток, зважених на коефіцієнт нерівності та інфляції. Завдяки розробленому методичному підходу можливо з більшою точністю встановити внесок домогосподарств у національний добробут.

**Ключові слова:** домогосподарства; фінансова архітектоніка; добробут; фонд добробуту; фінансові ресурси домогосподарств.

**FINANCIAL RESOURCES OF HOUSEHOLDS  
AS A PART OF UKRAINE'S NATIONAL WELFARE FUND**

**Abstract**

**Introduction.** *The financial resources of households reflect the quality of life in the society, the state of human development and the profile of their financial behavior. Construction of a state welfare should begin from the growth of households wealth, increase of their savings. Financial architectonic of national welfare is a system of movement and redistribution of financial flows that are allocated to achieve it. Its central element is wealth fund. It is a form of accumulation, movement and redistribution of financial resources.*

*Investigation of the financial resources of households in terms of the factors that have caused the crisis in Ukraine is necessary in today's conditions, which resulted relevance of the chosen topic.*

**Purpose.** *The aim of the article is to improve methodological approach to the welfare fund of financial resources by clarifying the volume of household financial resources which are directed at human development, taking into account inflation and inequality.*

**The method (methodology).** *The methodological base of research is formed by the general scientific methods, including methods of analysis and synthesis. Also the applied economics and statistical methods have been used. With their help it has been carried out a processing of information database, visualization of results and the connection between income and expenditure of households.*

**Results.** *In the process of study, it has been decided an important theoretical and methodological problem as for the disclosure of contribution of households into welfare fund and welfare of Ukraine. The results of scientific research have become the basis of conclusions of theoretical and methodological and practical guidance.*

*It has been improved the methodical approach to the assessment of the financial resources of fund welfare. It is based on the calculation of the financial flows that form it. Methodical approach has helped determine the contribution of households to the national welfare.*

**Keywords:** *households; financial architectonic; welfare; welfare fund; financial resources of households.*

**JEL classification:** D19, D69, I39

---

**Вступ**

Фінанси домогосподарств є одним з елементів фінансової системи. Ураження кризою не може оминати жоден з її елементів, відтак, й фінанси домогосподарств потерпають від змін, які відбуваються зараз в українському суспільстві. Фінансові ресурси домогосподарств відображають якість життя у суспільстві, стан людського розвитку у ньому та профіль їх фінансової поведінки. Побудова держави добробуту повинна починатися зі зростання статків домогосподарств, збільшення їх заощаджень. Фінансова архітектоніка національного добробуту є системою руху та перерозподілу фінансових потоків, що спрямовуються на його досягнення. Її центральною ланкою є фонд добробуту – форма акумулювання, руху та перерозподілу фінансових ресурсів.

Розрив зв'язків між суб'єктами господарювання унаслідок збройного конфлікту та різке погіршення бізнес-клімату призвели до зростання безробіття та втрати домогосподарствами доходів. Чинником, який вносить значну невизначеність у фінансову поведінку домогосподарств, є стрімке зростання тарифів на житлово-комунальні послуги.

Дослідження фінансових ресурсів домогосподарств в умовах дії чинників, що спричинили кризу в Україні, є необхідним у сучасних умовах, що обумовили актуальність обраної теми.

Засновником сучасної теорії домогосподарства, з точки зору вчених-економістів, є Г. С. Беккер (Gary Stanley Becker) [1]. З часів виходу його наукових робіт сучасна теорія фінансів домогосподарств зазнала значного розвитку. Наразі їх фінансова поведінка в умовах кризи як об'єкт дослідження стала темою обговорення на конференції, яка була організована Банком Нідерландів (De Nederlandsche Bank). Серед доповідачів були Ровена Кроуфорд (Rowena Crawford (Institute for Fiscal Studies)), Федеріка Тьоппе (Federica Teppa (DNB)), Джон В. Дука (John V. Duca (Federal Reserve Bank of Dallas)), Кристоф Бастен (Christoph Basten (ETH Zürich / KOF Swiss Economic Institute)) та інші [2]. Горасіо Агірре (Horacio Aguirre) дослідив на аргентинському досвіді фінансовий стан домогосподарств після макроекономічної кризи [3].

---

Основу вітчизняних досліджень фінансів домогосподарств було закладено у працях С. І. Юрія [4] та Т. О. Кізими [5]. Питання оцінки стану фінансів домогосподарств висвітлено у доробку Н. Г. Нагайчук [6], Т. В. Клименко [7], М. В. Тарасюка [8; 9].

Сучасний кризовий стан фінансів домогосподарств вимагає аналізу їх стану, визначення тенденцій, що формуються, постійного наукового осмислення та пошуку шляхів виходу з кризи.

Об'єктом дослідження статті є фінансова архітектоніка національного добробуту – особлива структура фінансової системи, яка відповідає її внутрішній сутності та спрямована на його досягнення.

Предметом розгляду визначено фінансові ресурси домогосподарств як складову частину фонду національного добробуту, їх структуру, динаміку та зміни в умовах дії кризових факторів.

### **Мета та завдання статті**

Метою статті є удосконалення методичного підходу до оцінки фінансових ресурсів фонду добробуту шляхом уточнення обсягів фінансових ресурсів домогосподарств, спрямованих на людський розвиток, з урахуванням нерівності та інфляції.

Реалізація поставленої мети обумовила наступні завдання:

- визначити основні джерела формування фінансових ресурсів домогосподарств, їх склад, структуру та динаміку для розкриття наданих переваг у індивідуальному та колективному виборі;
- дослідити заощадження домогосподарств у банківських на небанківських фінансових установах, що характеризуватимуть їх інституційні переваги у фінансово-кредитній сфері, схильність до інвестування, ризику та інфляційні очікування;
- обчислити фінансові ресурси домогосподарств, що належать до фонду національного добробуту, послідовно розраховуючи фінансовий потік, який спрямовано на людський розвиток, проводячи корегування на нерівність та інфляцію.

Методологічну базу дослідження складають загальнонаукові методи, зокрема метод аналізу та синтезу, який було використано при розкритті структури фінансових ресурсів домогосподарств. Застосування цього методу дало змогу встановити чинники, які зумовлюють формування їхньої фінансової поведінки.

Важливе значення серед використаних методів мають прикладні економіко-статистичні методи, за допомогою яких проведено обробку інформаційної бази, візуалізовано отримані результати та встановлено зв'язок між доходами та видатками домогосподарств.

### **Виклад основного матеріалу дослідження**

Основу розбудови добробуту суспільства складають статки домогосподарств як кінцевої ланки споживання товарів та послуг, у якій створюється людський капітал, що стає підґрунтям розвитку національного добробуту. Фінансові ресурси домогосподарств належать до децентралізованих фінансів. У цій сфері рух фінансових потоків набуває якості мережі, що дає змогу зробити висновок на підставі [10] про руйнування ієрархічного руху фінансових потоків та заміщення їх одиничними грошовими транзакціями, які дають змогу створювати безструктурні, мінливі зв'язки.

Дослідження процесів акумулювання, руху, розподілу та перерозподілу фінансових потоків, які створюють фінансові ресурси домогосподарств, здатні висвітлити процеси формування фінансової архітектоніки національного добробуту у сфері децентралізованих фінансів.

Розкриття структури фінансових ресурсів домогосподарств має стати початковим етапом дослідження фінансової архітектоніки, що спрямовує фінансові потоки на досягнення національного добробуту.

Головним елементом формування фінансової архітектоніки є фонд добробуту – механізм акумулювання, перерозподілу та витрачання коштів, що спрямовуються на його досягнення. Рух фінансових ресурсів у суспільстві може відбуватись у двох формах: фондовій та каналній. Фондова форма передбачає акумулювання як першу стадію руху фінансових ресурсів. Зазначене є важливим методологічним моментом дослідження, позаяк мається на увазі розрахунок сукупних ресурсів фонду, визначення каналів їх руху та розкриття соціальних ефектів.

Фінансові ресурси, які знаходяться у розпорядженні домогосподарств, відображають кінцеву стадію руху фінансових ресурсів суспільства, що пройшли від сектору публічних фінансів до приватних та закінчили свій обіг у домогосподарствах.

Аналіз фінансових ресурсів домогосподарств у контексті розкриття основних процесів, що обумовлюють досягнення добробуту, об'єктивно підводять дослідження до розгляду співвідношення між перевагами домогосподарств у індивідуальному та колективному виборі.

Парадокс Ероу (Arrow paradox) – теорема, яку сформулював та довів лауреат нобелівської премії з економіки К. Ероу (Kenneth Joseph Arrow) [11], свідчить, що функція суспільного добробуту не може бути зведена до сукупності функцій індивідуальних переваг за умов здійснення вибору незалежними та рівноправними особами.

Розподіл фінансових ресурсів домогосподарств та визначення динаміки їх структури дає змогу створити уявлення про індивідуальний та колективний вибір.

Результати аналізу статистичної інформації подамо графічно (див. рис. 1).

З рис. 1 можна бачити, що питома вага оплати праці збільшується з 34,1 % у 1999 р. до 48,8 % у 2014 р., що є свідченням формування ефективного ринку праці. Доходи від підприємницької діяльності досягали максимального значення – 6,2 % у 2009 р., а у 2014 р. вони складають 5,2 %. Визначена динаміка свідчить про те, що потенціал підприємництва використовується недостатньо та міг би бути більшим, але через адміністративні бар'єри, несприятливий бізнес-клімат та відсутність спеціалізованих фінансово-кредитних продуктів посідає незначне місце у структурі фінансових ресурсів домогосподарств. Питома вага продукції, яка була вирощена самостійно у особистих підсобних господарствах на початку досліджуваного періоду, досягала 23 %, потім стабільно зменшувалася та у 2014 р. становила 4,6 % від загального обсягу фінансових ресурсів домогосподарств України. Тенденція свідчить про те, що домогосподарства України вже фактично відійшли від натурального господарства, що забезпечує потреби своїх членів.

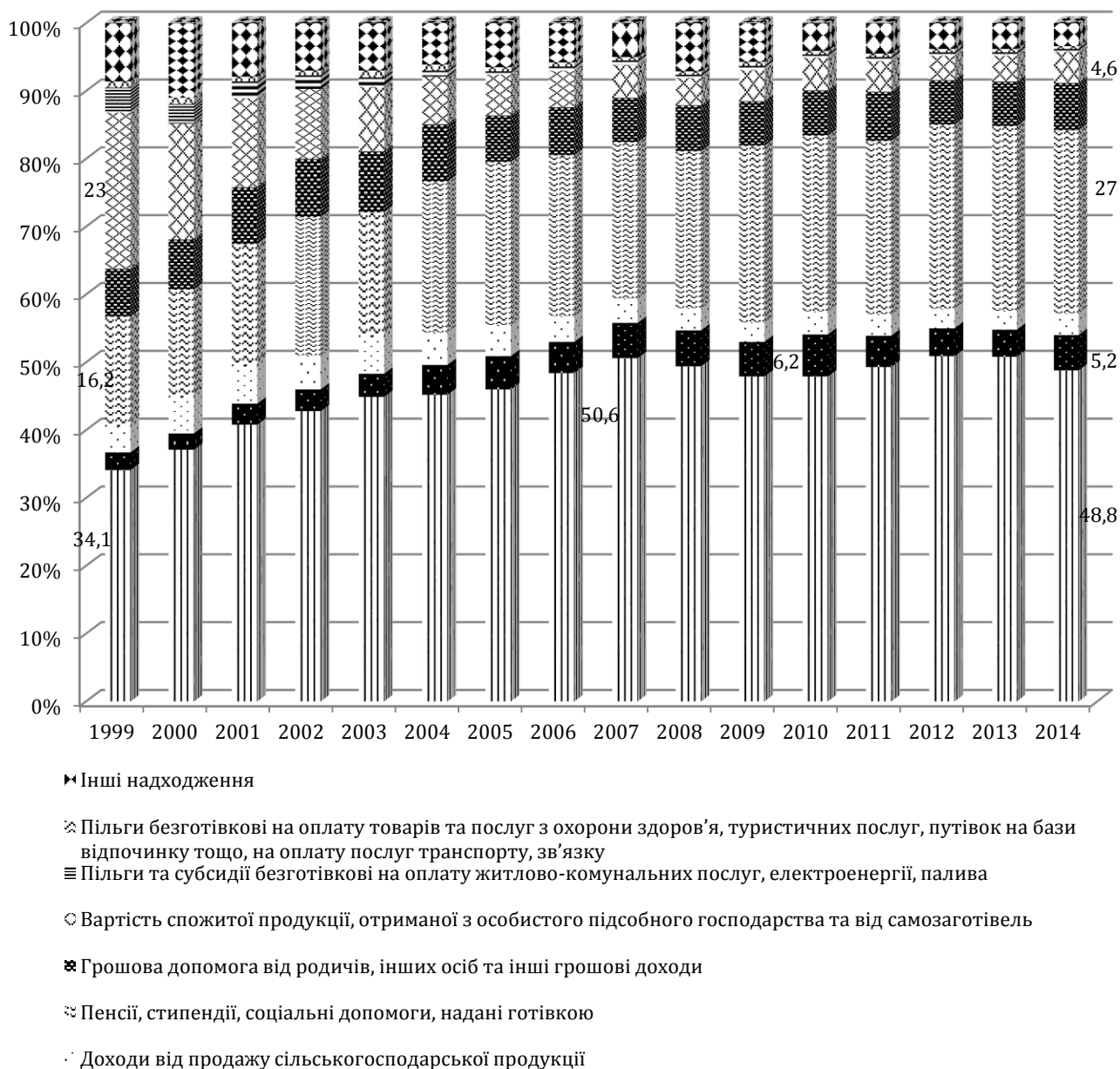

**Рис. 1. Зміни у структурі сукупних фінансових ресурсів домогосподарств протягом 1999-2014 рр. (%) [побудовано автором за даними 12]\***

\*Без урахування тимчасово окупованої території Автономної Республіки Крим і м. Севастополя та частини зони проведення антитерористичної операції.

Спостерігаємо значне зростання питомої ваги пенсій, стипендій та інших видів соціальної допомоги з 16,2 % у 1999 р. до 27 % у 2014 р., основною причиною визначеної тенденції є зростання частки населення, що досягнуло пенсійного віку.

Проміжні висновки, які можна зробити з проведеного аналізу фінансових ресурсів, полягають у наступному: фінансові ресурси домогосподарств створюють поле для здійснення індивідуального та колективного вибору у грошовій формі; висока питома вага соціальних трансфертів, що з часом збільшується, посилює залежність від результатів та наслідків колективного вибору домогосподарств; структура фінансових ресурсів набуває усталеної форми, яка є притаманною економічній системі ринкового типу; узвичаєним залишається обсяг реципрокного обміну у фінансовому профілі поведінки домогосподарств.

Після розкриття структури фінансових домогосподарств України необхідно визначити загальну динаміку їх ресурсів та видатків з метою встановлення спрямованості їх розвитку у часі та адаптації до кризових явищ.

Фінанси домогосподарств є невід'ємною складовою частиною фінансової системи суспільства. Досліджуючи процеси, які обумовлюють динаміку ресурсів та видатків домогосподарств, можливо доповнити уявлення про стан архітекtonіки усїєї фінансової системи. Подамо динаміку сукупних фінансових ресурсів та сукупних видатків домогосподарств на рис. 2.

З рис. 2 можемо спостерігати протягом досліджуваного періоду загальну тенденцію до зростання як сукупних ресурсів, так і сукупних витрат домогосподарств. Причинно-наслідкові зв'язки між ресурсами та видатками домогосподарств не викликають сумніву, але потребують детального аналізу. Зростання фінансових ресурсів домогосподарств дозволить збільшувати витрати. Правильним буде також й обернене твердження: збільшення видатків, яке обумовлене зростанням цін на товари та послуги, змушує домогосподарства боротися за зростання ресурсів.

З динаміки ліній графіків можливо чітко відстежити вияви кризових явищ у 2009-2010 рр. та наприкінці досліджуваного періоду – у 2014 рр. Криза виявляється у порушенні співвідношення між сукупними фінансовими ресурсами та видатками домогосподарств.

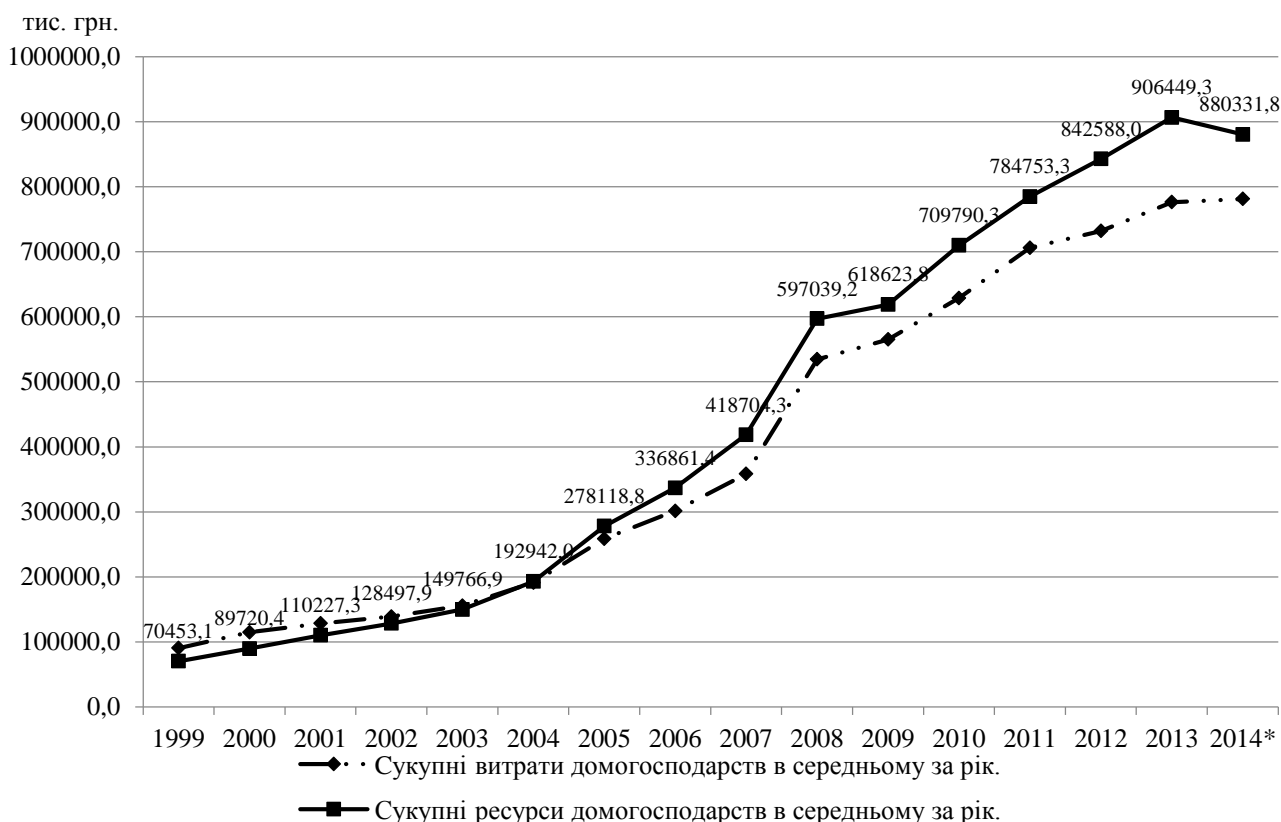

**Рис. 2. Динаміка сукупних фінансових ресурсів та сукупних видатків домогосподарств, з 1999 по 2014 рр., тис. грн [побудовано автором за даними 12]**

\*Без урахування тимчасово окупованої території Автономної Республіки Крим і м. Севастополя та частини зони проведення антитерористичної операції.

У 2009-2010 рр. приріст фінансових ресурсів уповільнився порівняно з попереднім 2008 р., диспропорція виявилась у збільшенні розриву між фінансовими ресурсами та видатками. 2014 рік характеризується зменшенням обсягів фінансових ресурсів домогосподарств, разом з незмінними видатками. Відбувається зменшення інвестиційного потенціалу домогосподарств. У разі, якщо тенденція, пов'язана зі зменшенням фінансових ресурсів та утриманням сукупних видатків, збережеться протягом двох-трьох років, цілком ймовірно повторення ситуації, яку можна спостерігати на рисунку з 1999 по 2004 рр., коли обсяг сукупних видатків перевищував сукупні фінансові ресурси. У такій ситуації відбувається зубожіння населення та «проїдання» заощаджень. Домогосподарства змушені шукати додаткові джерела для покриття видатків, що перевищують наявні ресурси, можуть використовуватися: вилучення коштів, які вкладені у фінансові активи, заощадження у готівковій формі, продаж майна, доходи, що отримані у тіньовому секторі економіки.

Одним з найсуттєвіших чинників, який формує фінансову стійкість домогосподарств до проявів кризи, є заощадження, що можуть акумулюватися як у інститутах фінансової системи, так і у готівковій формі поза нею. Дослідження заощаджень домогосподарств значно ускладнює наявність певної частини готівкових заощаджень у національній та іноземній валюті, яка важко піддається кількісному вимірюванню. Структура заощаджень дає змогу сформулювати уявлення про інституційні преференції домогосподарств, а також про їх схильність до інвестицій, ризику та інфляційні очікування. Динаміка заощаджень, які акумулюються у інститутах грошово-кредитної системи, характеризує ступінь довіри до них з боку домогосподарств. Відтак необхідно дослідити наступні показники, що характеризують стан заощаджень домогосподарств у фінансових інститутах з урахуванням державного пенсійного забезпечення. На нашу думку, у комплексне дослідження заощаджень домогосподарств необхідно залучити внески у недержавні пенсійні фонди, оскільки така форма є накопичувальною та поєднує у собі пенсійне забезпечення із заощадженнями. Розмір виплат з недержавного пенсійного фонду прямо залежить від суми внесків та строку, упродовж якого вони сплачувалися. Дані візуалізовано на рис. 3.

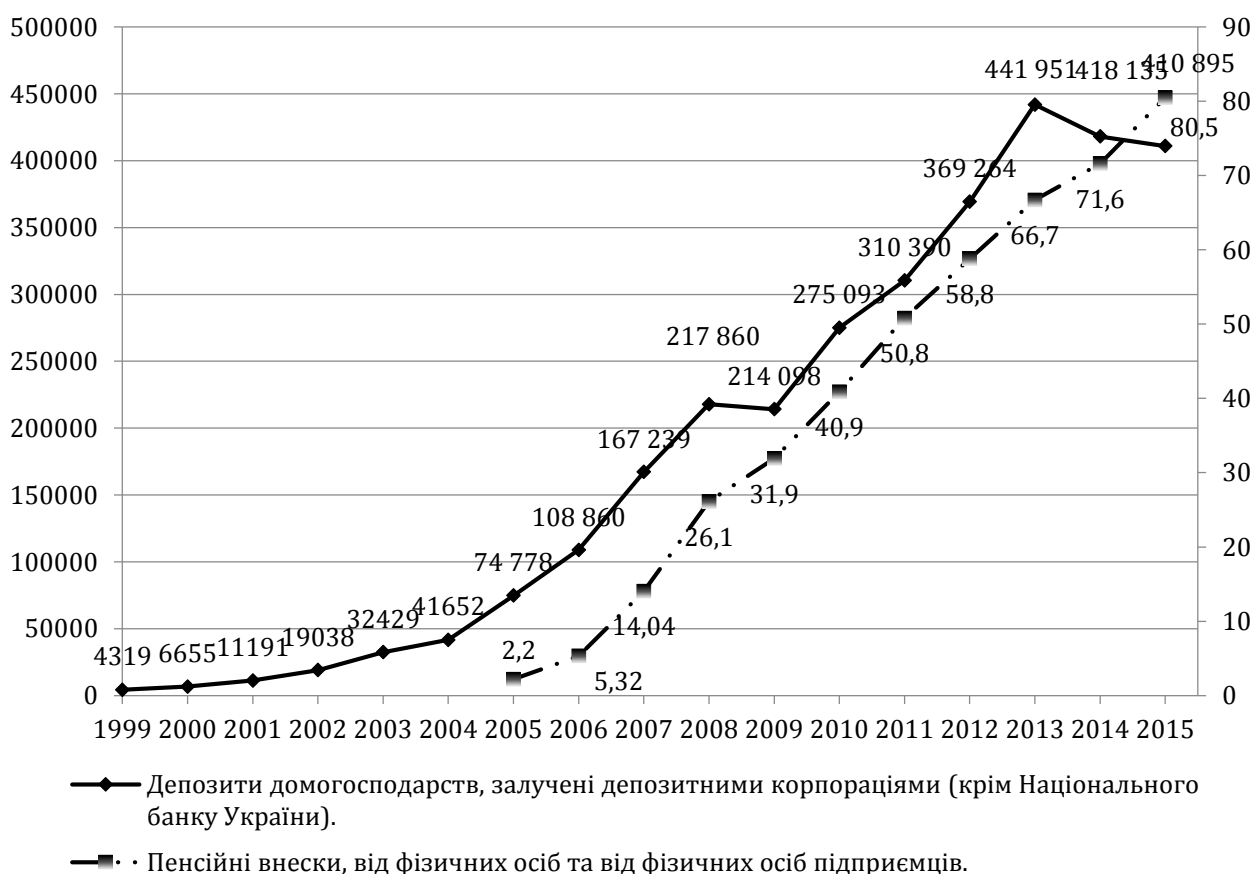

**Рис. 3. Динаміка заощаджень домогосподарств у депозитних корпораціях та недержавних пенсійних фондах, млн грн [побудовано автором за даними 13; 14]**

Аналіз динаміки депозитів фізичних осіб, які є членами домогосподарств, у депозитних корпораціях, які в Україні представлено винятково банками, демонструє два періоди зростання: перший – з 1999 по 2008 рр. та другий – з 2009 по 2013 рр. Кризовий період 2008-2009 рр. відзначається незначним зменшенням обсягів залучених депозитів (з 217860 млн грн у 2008 р. до 214098 млн грн у 2009 р.) 3

2013 р. відбувається значне скорочення депозитних вкладень: з 441951 млн грн у 2013 р. до 410895 млн грн у 2015 р., яке продовжується і дотепер. Важливо зазначити, що саме кризи, яким банки не здатні ефективно протистояти, підривають довіру до банківської системи загалом. У післякризові часи спостерігається відновлення зростання депозитних вкладень.

Показники вкладень у недержавні пенсійні фонди фіксуються, починаючи з 2005 р., бо Закон України «Про недержавне пенсійне забезпечення» [15], було прийнято у 2003 р., тому перші внески на пенсійне страхування від фізичних осіб до новостворених недержавних пенсійних фондів почали надходити у 2005 році. Недержавні пенсійні фонди є фінансовими компаніями, що надають домогосподарствам фінансові послуги з пенсійного забезпечення, які доповнюють систему загальнообов'язкового пенсійного забезпечення. Потреба у цій фінансовій послугі обумовлена кризовим становищем у системі солідарного накопичення. Динаміка пенсійних внесків від фізичних осіб та фізичних осіб-підприємців свідчить про зростання популярності цієї послуги. За досліджуваний проміжок часу з 2005 по 2015 рр. внески зросли з 2,2 млн грн до 80,5 млн грн, тобто збільшилися майже у 36,6 раза за десять років. Невпинне зростання не зупинили вияви кризи ні у 2008-2009 рр., ані у 2014 р. Велика потреба у гідному пенсійному забезпеченні та довіра з боку домогосподарств обумовлюють постійне зростання обсягів внесків до недержавних пенсійних фондів. Співвідношення внесків, які залучені депозитними корпораціями та недержавними пенсійними фондами, дають змогу стверджувати про незначну поширеність небанківських фінансових послуг.

Фінансова система України є банкоцентричною, відтак, усі прояви фінансової кризи у банківському секторі неодмінно здійснять негативний вплив на усю фінансову систему. Особливістю побудови фінансової архітектури банкоцентричної фінансової системи полягає у тому, що механізм монетарної трансмісії виконує головуючу роль у сфері децентралізованих фінансів. Банківська система передає відповідні імпульси інститутам фінансової інфраструктури та економічним агентам зі сфери децентралізованих фінансів.

Важливим є дослідження домогосподарств як частини суспільства, а їх фінансових ресурсів – як елемента, який утворює фонд добробуту. Здійснити вказане дослідження можливо, послідовно виконуючи три основних етапи.

На першому етапі усунемо з сукупних середньорічних ресурсів домогосподарств середньорічні витрати на алкогольні напої та тютюнові вироби, оскільки ці витрати є людиноруйнівними та не сприяють розвитку особистості. Також з сукупних середньорічних ресурсів домогосподарств необхідно вилучити витрати на охорону здоров'я та освіту, оскільки вони мають бути враховані у відповідних структурних блоках добробуту.

На другому етапі необхідно врахувати квінтільний коефіцієнт фондів (по загальних доходах). Врахування нерівності при розподілі доходів домогосподарств зменшує загальні ресурси фонду добробуту, оскільки ресурси найбідніших та найбагатших верств не беруть участь у розвитку суспільства. Фінансові ресурси найбідніших членів суспільства спрямовуються на виживання людини, яка піддається депривації, а ресурси найбагатших верств витрачаються на придбання предметів розкоші, капітали вивозяться за кордон. Найбагатші верстви перетворюються на наднаціональну еліту, фінансові ресурси якої ніяким чином не сприяють формуванню добробуту на національному рівні.

На третьому етапі необхідно врахувати інфляційне знецінення, що дасть змогу розрахувати чисті ресурси домогосподарств, які формують національний добробут.

Для більш чіткого визначення динаміки досліджуваних показників візуалізуємо дані у вигляді рис. 4.

З рисунку 4 наочно видно, що сукупні ресурси домогосподарств зростають, проте дедалі більшим стає розрив між ресурсами без витрат на шкідливі звички та охорону здоров'я й освіту. Чисті фінансові ресурси фонду добробуту, що зважені на індекс нерівності, яким є квінтільний коефіцієнт фондів (по загальних доходах), демонструє значний розрив з графіками ресурсів домогосподарств, що виник через посилення нерівності та розшарування доходів суспільства.

Загальний вигляд графіку має зростаючий характер, проте стверджувати про зростання чистих ресурсів домогосподарств, які утворюють фонд добробуту без врахування інфляційного знецінення, передчасно.

Дотримання логіки дослідження вимагає здійснення коригування розрахованих сукупних ресурсів домогосподарств, що належать до фонду добробуту, на індекс інфляційного знецінення.

Подамо зведену таблицю індексів інфляції у помісячному та річному обчисленні (табл. 1).

Скористаємося формулою (1) для розрахунку скоригованих на інфляцію фінансових ресурсів домогосподарств.

$$R_{hin} = \frac{R_{hn}}{(1+I_{in})} \quad (1)$$



де:

$R_{hin}$  – фінансові ресурси домогосподарств за відповідний рік, з урахуванням інфляції;

$R_{hn}$  – фінансові ресурси домогосподарств за відповідний рік, без урахуванням інфляції;

$I_{in}$  – річний індекс інфляції відповідного року.

Розрахуємо чисті ресурси домогосподарств, що належать до фонду добробуту, зважені на квінтільний коефіцієнт фондів, з урахуванням інфляції. Результати розрахунків відобразимо графічно та подамо у такий спосіб (див. рис. 5).

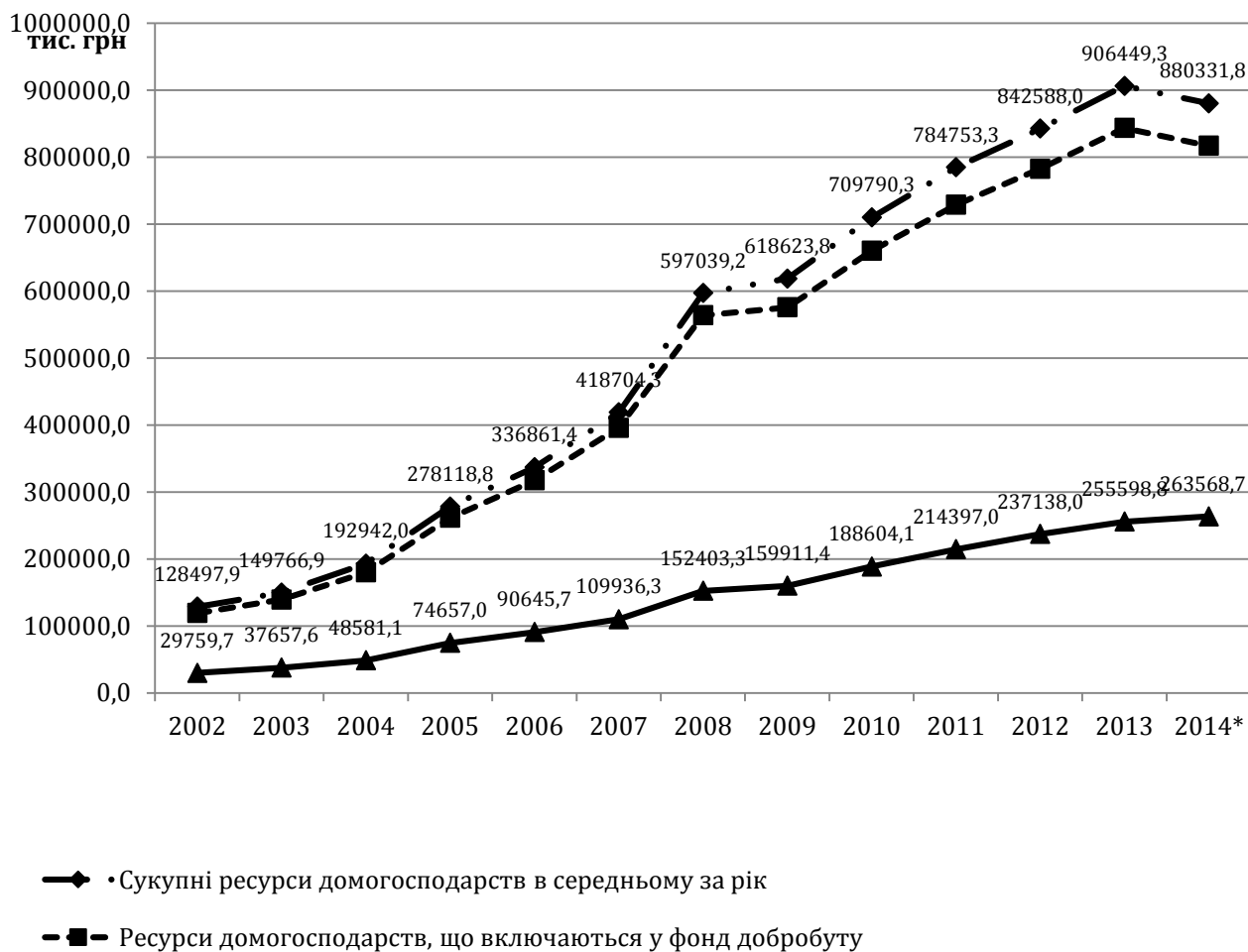

**Рис. 4. Сукупні ресурси домогосподарств, що включаються у фонд добробуту [розраховано та побудовано автором]**

З рис. 5 можемо наочно спостерігати негативний вплив інфляції як різницю між графіками фінансових ресурсів без урахування інфляції та з її урахуванням. Аналіз динаміки чистих ресурсів домогосподарств, що належать до фонду добробуту та зважені на квінтільний коефіцієнт фондів з урахуванням інфляції, вказує на те, що з початку досліджуваного періоду (2002 р.) до кінця 2013 р. ресурси фонду добробуту зростали. Кризові явища 2008-2009 рр. не вплинули на зростаючий характер графіку, тобто ресурси фонду добробуту продовжували зростати. Спадна динаміка графіку спостерігається наприкінці досліджуваного періоду (у 2014 р.), що є свідченням виявів глибокої суспільно-економічної кризи як у сфері фінансів домогосподарств, так і в усьому секторі децентралізованих фінансів.

Чинники, які призвели до кризи, та її глибина вказують на те, що криза набуває ознак фінансової сингулярності – одиничності, що унеможливує розроблення достовірних прогнозів щодо термінів її подолання та наслідків. Встановлене зменшення фінансових ресурсів домогосподарств, які формують фонд добробуту, дають змогу зробити припущення про зменшення національного добробуту України в умовах сингулярної кризи.

Таблиця 1. Зведена таблиця індексів інфляції з 2002 по 2014 рр. [16]

рік	січень	лютий	березень	квітень	травень	червень	липень	серпень	вересень	жовтень	листопад	грудень	за рік
2002	101,0	98,6	99,3	101,4	99,7	98,2	98,5	99,8	100,2	100,7	100,7	101,4	99,4
2003	101,5	101,1	101,1	100,7	100,0	100,1	99,9	98,3	100,6	101,3	101,9	101,5	108,2
2004	101,4	100,4	100,4	100,7	100,7	100,7	100,0	99,9	101,3	102,2	101,6	102,4	112,3
2005	101,7	101,0	101,6	100,7	100,6	100,6	100,3	100,0	100,4	100,9	101,2	100,9	110,3
2006	101,2	101,8	99,7	99,6	100,5	100,1	100,9	100,0	102,0	102,6	101,8	100,9	111,6
2007	100,5	100,6	100,2	100,0	100,6	102,2	101,4	100,6	102,2	102,9	102,2	102,1	116,6
2008	102,9	102,7	103,8	103,1	101,3	100,8	99,5	99,9	101,1	101,7	101,5	102,1	122,3
2009	102,9	101,5	101,4	100,9	100,5	101,1	99,9	99,8	100,8	100,9	101,1	100,9	112,3
2010	101,8	101,9	100,9	99,7	99,4	99,6	99,8	101,2	102,9	100,5	100,3	100,8	109,1
2011	101,0	100,9	101,4	101,3	100,8	100,4	98,7	99,6	100,1	100,0	100,1	100,2	104,6
2012	100,2	100,2	100,3	100,0	99,7	99,7	99,8	99,7	100,1	100,0	99,9	100,2	99,8
2013	100,2	99,9	100,0	100,0	100,1	100,0	99,9	99,3	100,0	100,4	100,2	100,5	100,5
2014	100,2	100,6	102,2	103,3	103,8	101,0	100,4	100,8	102,9	102,4	101,9	103,0	124,9



Рис. 5. Динаміка чистих ресурсів домогосподарств, що належать до фонду добробуту, з 2002 по 2014 рр. з урахуванням нерівності та інфляції [розраховано та побудовано автором за даними таблиці 1].

---

## Висновки та перспективи подальших розвідок

У процесі дослідження було вирішено важливе теоретико-методологічне завдання щодо розкриття внеску домогосподарств у фонд добробуту та національний добробут України. Отримані результати наукових розвідок лягли у підґрунтя висновків теоретико-методологічного та практичного спрямування.

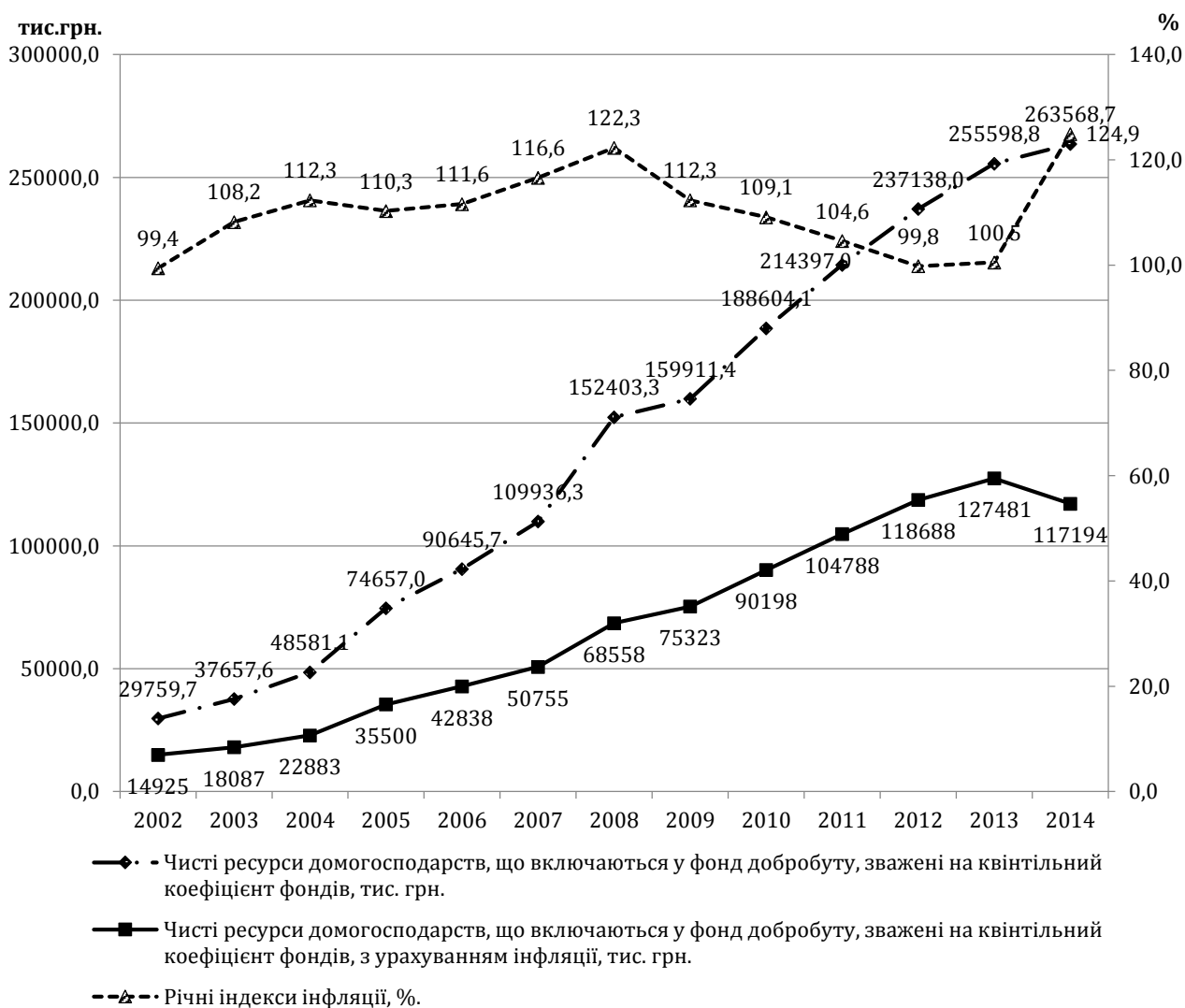
Удосконалено методичний підхід до оцінки фінансових ресурсів фонду добробуту, що полягає у розрахунку фінансових потоків, які його утворюють, шляхом визначення фінансових ресурсів домогосподарств, спрямованих на людський розвиток, зважених на коефіцієнт нерівності та інфляції. Завдяки розробленому методичному підходу можливо з більшою точністю встановити внесок домогосподарств у національний добробут.

Побудова держави добробуту в Україні, покращення якості життя її громадян прямо залежить від концентрації зусиль науковців, практиків з управління та адміністрування у фінансовій сфері, бізнесової еліти на відновлення розвитку національного добробуту.

Вихід на траєкторії сталого економічного розвитку обумовлений здатністю збільшувати та примножувати національний добробут.

У подальших наукових розвідках необхідно визначити усі складові частини фонду добробуту та дослідити його ресурси як цілісне явище, визначити їх загальну динаміку та розробити економіко-математичну модель його ресурсів.

Подальша наукова розробка фінансових потоків фонду добробуту дасть змогу розробити рекомендації щодо розбудови фінансової архітектоники національного добробуту.

### Список літератури

1. Беккер, Г. С. Человеческое поведение: экономический подход / Г. С. Беккер; пер. с англ.; сост., науч. ред. пер., авт. послесл. Р. И. Капелюшников. – М.: ГУ ВШЭ, 2003. – 670 с.
2. Офіційний сайт Банку Нідерландів (De Nederlandsche Bank) [Електронний ресурс]. – Режим доступу: <http://www.dnb.nl/>. – Заголовок з екрану: <http://www.dnb.nl/en/onderzoek-2/test-conferences/annual-research-conferences/programmes/dnb279018.jsp>
3. Aguirre, Horacio The financial position of households after a macroeconomic crisis: the case of Argentina / Horacio Aguirre // IFC Bulletin No 2 2006 pp. 324-341
4. Фінанси: підручник / за ред. С. І. Юрія, В. М. Федосова. — К.: Знання, 2008. — 611 с.
5. Кізима, Т. О. Фінанси домогосподарств: сучасна парадигма та доміанти розвитку / Т. О. Кізима – К.: Знання, 2010. – 431с.
6. Нагайчук, Н. Г. Уточнення змісту поняття «фінанси домогосподарств» у розрізі навчальної дисципліни «фінанси» / Н. Г. Нагайчук // Фінансовий простір. – № 2(14). – 2014. – С. 100-105.
7. Клименко, Т. В. Сучасний стан фінансового потенціалу домогосподарств Чернігівської області / Т. В. Клименко // Чернігівський науковий часопис. Серія 1, Економіка і управління. – №1 (4). – 2013. – С. 110-116.
8. Тарасюк, М. В. Функції фінансів домогосподарств у ринковій економіці посткризового періоду / М. В. Тарасюк // Економічний вісник університету. – 2013. – Вип. 21(1). – С. 230-235. – Режим доступу: [http://nbuv.gov.ua/j-pdf/ecvu\\_2013\\_21\(1\)\\_39.pdf](http://nbuv.gov.ua/j-pdf/ecvu_2013_21(1)_39.pdf).
9. Тарасюк, М. В. Роль та особливості функціонування фінансів домогосподарств у ринковій економіці / М. В. Тарасюк // Інноваційна економіка. – 2013. – № 9. – С. 11-16.
10. Иерархия и сети в институциональной архитектонике экономических систем: монография / Т. И. Артёмова, А. А. Гриценко, Т. А. Кричевская [и др.]; под ред. чл. -корр. НАН Украины А. А. Гриценко; НАН Украины, Ин-т экон. и прогнозирования. — К.: Ин-т экон. та прогнозувань, 2013. — 580 с.
11. Эрроу, К. Дж. Коллективный выбор и индивидуальные ценности / К. Дж. Эрроу. – М.: Издательский дом ГУ ВШЭ, 2004. – 204 с.
12. Офіційний сайт Державної служби статистики України [Електронний ресурс]. – Режим доступу: <http://www.ukrstat.gov.ua>.
13. Офіційний сайт Національного банку України [Електронний ресурс]. – Режим доступу: <http://www.bank.gov.ua>. – Заголовок з екрану: [http://www.bank.gov.ua/control/uk/publish/article?art\\_id=27843415&cat\\_id=44578#1](http://www.bank.gov.ua/control/uk/publish/article?art_id=27843415&cat_id=44578#1).
14. Офіційний сайт Національної комісії, що здійснює державне регулювання у сфері ринків фінансових послуг [Електронний ресурс]. – Режим доступу: <http://nfp.gov.ua/>. – Заголовок з екрану: <http://nfp.gov.ua/content/stan-i-rozvitok-npz.html>.
15. Про недержавне пенсійне забезпечення: Закон України від 09. 07. 2003 № 1057-IV [Електронний ресурс] / Верховна Рада України. – Режим доступу: <http://zakon4.rada.gov.ua/laws/show/1057-15/page>.

- 
16. Офіційний сайт фінансового порталу Мінфін [Електронний ресурс]. – Режим доступу: <http://minfin.com.ua/> – Заголовок з екрану: <http://index.minfin.com.ua/index/infl>.

### References

1. Becker, G. (2003). *Human Behavior economical Approach*. Moscow: SU HSE. (In Russian)
2. De Nederlandsche Bank. (2012). *Programme Household Finances and Behaviour in Times of Crisis*. Retrieved from <http://www.dnb.nl/en/onderzoek-2/test-conferences/annual-research-conferences/programmes/dnb279018.jsp>.
3. Aguirre, H. (2006). The financial position of households after a macroeconomic crisis: the case of Argentina. *IFC Bulletin*, 2, 324-341.
4. Yurii, S. I., Fedosov, V. M. (2008). *Finance: textbook*. Kyiv: Znannia. (In Ukrainian)
5. Kizyma, T. O. (2010). *Finances of household: modern paradigm and dominant development* Kyiv: Znannia. (In Ukrainian)
6. Nahaichuk, N. H. (2014). Clarifying the Meaning of the Term “Households Finance” in the Context of the Subject “Finance”. *Financial Space*, 2(14). Retrieved from: <http://fp.cibs.ubs.edu.ua/files/1402/14nnguzp.pdf>. (In Ukrainian)
7. Klymenko, T. V. (2013). The Current State of the Households’ Financial Potential of Chernihiv Region *Scientific E-journal. Series 1, Economics and Management: Collected scientific articles. 1(4)*. Chernihiv: ChNUT Retrieved from URL [http://chasopis.geci.stu.cn.ua/nomer/2013/1/seriya\\_1/ua/110-116.pdf](http://chasopis.geci.stu.cn.ua/nomer/2013/1/seriya_1/ua/110-116.pdf). (In Ukrainian)
8. Tarasiuk, M. V. (2013). Functions of Finances of Housekeeping are in Market Economy of Post-Crisis Period *Ekonomchnyi Visnyk Universytetu 21(1)*. Retrieved from [http://nbuv.gov.ua/j-pdf/ecvu\\_2013\\_21\(1\)\\_39.pdf](http://nbuv.gov.ua/j-pdf/ecvu_2013_21(1)_39.pdf). (In Ukrainian)
9. Tarasiuk, M. V. (2013). The Role and Peculiarities of Functioning of Households’ Finances in Market Economy *Innovative Economy. 9(47)*. Retrieved from [http://ie.at.ua/IE\\_2013/InnEco\\_9-47-2013.pdf](http://ie.at.ua/IE_2013/InnEco_9-47-2013.pdf). (In Ukrainian)
10. Hrytsenko, A. A., Artomova, T. I., Krychevska, T. A. (Eds.). (2013). *Hierarchy And Network Of Institutional Architectonics Economic Systems*. Kyiv: Institute for Economics and Forecasting Ukrainian National Academy of Science. (In Russian)
11. Arrow, K. (2004). *Social Choice and Individual Values*. Moscow: The publishing house of SU HSE. (In Russian)
12. State Statistics Service of Ukraine. (2016). Retrieved from <http://www.ukrstat.gov.ua>.
13. National Bank of Ukraine. (2016). Retrieved from [http://www.bank.gov.ua/control/uk/publish/article?art\\_id=27843415&cat\\_id=44578#1](http://www.bank.gov.ua/control/uk/publish/article?art_id=27843415&cat_id=44578#1).
14. *National Commission exercising the state regulation of financial services markets*. (2016). Retrieved from <http://nfp.gov.ua/content/stan-i-rozvitok-npz.html>.
15. The Verkhovna Rada of Ukraine (2003). *On private pensions* (Law of Ukraine). Retrieved from <http://zakon4.rada.gov.ua/laws/show/1057-15/page>. (In Ukrainian)
16. Financial portal Min Fin. (2016). Retrieved from <http://index.minfin.com.ua/index/infl>.

**Стаття надійшла до редакції 01.06.2016 р.**

**Олена Федорівна ГРИЩЕНКО**

кандидат економічних наук,  
старший викладач,  
кафедра маркетингу та управління інноваційною діяльністю,  
Сумський державний університет  
E-mail: elena.gryshchenko@gmail.com

**Наталія Євгенівна ЛЕТУНОВСЬКА**

кандидат економічних наук,  
асистент,  
кафедра маркетингу та управління інноваційною діяльністю,  
Сумський державний університет  
E-mail: n.letunovska@gmail.com

**Любов Олексіївна СИГИДА**

кандидат економічних наук,  
асистент,  
кафедра маркетингу та управління інноваційною діяльністю,  
Сумський державний університет  
E-mail: liubov.syh@gmail.com

**ОСОБЛИВОСТІ ДІЯЛЬНОСТІ ПОСЕРЕДНИКІВ НА БІРЖОВОМУ РИНКУ**

Грищенко, О. Ф. Особливості діяльності посередників на біржовому ринку [Текст] / Олена Федорівна Грищенко, Наталія Євгенівна Летуновська, Любов Олексіївна Сигида // Економічний аналіз : зб. наук. праць / Тернопільський національний економічний університет; редкол.: В. А. Дерій (голов. ред.) та ін. – Тернопіль : Видавничо-поліграфічний центр Тернопільського національного економічного університету «Економічна думка», 2016. – Том 24. – № 1. – С. 133-138. – ISSN 1993-0259.

**Анотація**

**Вступ.** Біржова торгівля є невід'ємною складовою сучасних бізнес-процесів, а найбільші біржі світу чинять вплив на процеси ціноутворення в інших сферах господарювання, виявляючи при цьому перспективні напрями інвестування, трансферу товарних та грошових потоків. Необхідно також зазначити, що сучасний біржовий ринок перебуває у динамічному стані і характеризується постійною трансформацією структури, інструментарію, форм та технологій проведення торгів, та вимагає значного рівня оперативності прийняття рішень. За таких умов одну з ключових ролей в організації та функціонуванні біржового ринку відіграють біржові посередники, від успіху чи помилки яких залежить рівновага світового ринку. Адже саме біржові посередники сприяють співпраці покупців та продавців біржових активів, що веде до успішного здійснення біржових операцій та укладання біржових угод.

**Мета.** Дослідження особливостей діяльності посередників, які забезпечують ведення торгівлі на сучасному біржовому ринку.

**Метод (методологія).** У роботі використано такі методи: порівняльний та статистичний аналіз – при дослідженні тенденцій розвитку біржового ринку; системно-структурний та логічний аналіз – при вивченні теоретичних основ діяльності посередників на біржовому ринку.

**Результати.** Розглянуто сутність та роль біржових посередників в організації та проведенні біржових операцій. Досліджено їх види та визначено, що основну активність на біржовому ринку забезпечують такі посередники, як брокери, дилери, брокери-дилери, джоббери, трейдери та фінансові консультанти. Виокремлено особливості діяльності зазначених посередників на сучасному біржовому ринку. Виявлено, що брокерів залежно від особливостей діяльності можна поділити на дві групи: універсальних брокерів, або брокерів із повним обслуговуванням, та дисконтних брокерів. Зазначено основні особливості оплати діяльності біржових посередників залежно від їх типу та характеру здійснюваної роботи.

**Ключові слова:** біржовий посередник; брокер; субброкер; дилер; джоббер; трейдер; біржовий ринок; біржова операція.

---

**Olena Fedorivna HRYSHCHENKO**

PhD in Economics,  
Senior Lecturer,  
Department of Marketing and Management of Innovative Activity  
Sumy State University  
E-mail: elena.gryshchenko@gmail.com

**Nataliya Yevhenivna LETUNOVSKA**

PhD in Economics,  
Assistant,  
Department of Marketing and Management of Innovative Activity  
Sumy State University  
E-mail: n.letunovska@gmail.com

**Lyubov Oleksiyivna SYHYDA**

PhD in Economics,  
Assistant,  
Department of Marketing and Management of Innovative Activity  
Sumy State University  
E-mail: liubov.syh@gmail.com

**PECULIARITIES OF INTERMEDIARIES ACTIVITY ON THE EXCHANGE MARKET**

**Abstract**

**Introduction.** Exchange trade is an integral component of modern business processes. At the same time the largest world exchanges have an impact on pricing policy in different areas of economy. They help to identify promising areas of investment, goods transfer and money flows. It should be noted that the modern exchange market shows really good dynamics. Nowadays it can be characterized by a permanent transformation of the market structure, instruments, forms and technologies of the trades. Also modern exchange market requires a significant level of decision-making efficiency. Under these conditions exchange intermediaries play one of the key roles in the exchange market organization and functioning. They contribute to the cooperation of exchange assets' buyers and sellers. It leads to successful implementation of exchange operations in the exchange market.

**Purpose.** The aim of the research is to study the peculiarities of intermediaries activity, which ensure the organization and management of exchange trade.

**Method (methodology).** To achieve the article objectives the following research methods have been used: method of comparative and statistical analysis (to study the trends of the exchange market); method of system and logical analysis (to study the theoretical basis of intermediaries activity in the exchange business).

**Results.** The article considers the nature and role of intermediaries in the organization and management of exchange business. Types of exchange intermediaries are analyzed. It is determined that such intermediaries as brokers, dealers, brokers-dealers, jobbers, traders and financial advisors provide the main activity in the exchange market. The peculiarities of the mentioned intermediaries activities on exchange market are described. It is revealed that all the brokers depending on the specifics of their activities can be divided into two groups – full service brokers and discount brokers. It is defined that these groups of brokers have both advantages and disadvantages. It depends on the specifics of their activities. The main payment features of the exchange intermediaries activity, depending on the type and the nature of the performed work, are identified.

**Keywords:** exchange intermediary; broker; subbroker; dealer; jobber; trader; exchange market; exchange transaction.

**JEL classification:** H82, O21

---

**Вступ**

Сучасний рівень розвитку суспільства свідчить про те, що одним із провідних та перспективних видів економічної діяльності стає торгово-посередницька діяльність. Це спричинено тим, що виконання певних операцій, зокрема пошук ділових партнерів, дослідження ринку, здійснення транспортно-експедиційних операцій, кредитно-фінансове та післяпродажне обслуговування тощо, вимагає багато часу та спеціальних знань і навичок. Тому досить часто доцільним стає перекладання виконання частини

---

---

цих операцій на посередників. Не є винятком і біржова торгівля. Адже залучення посередників при здійсненні біржової торгівлі значно спрощує взаємодію продавців та покупців та пришвидшує процес торгівлі товарами та іншими видами цінностей.

Питанням діяльності посередників присвячені праці таких вчених, як Загородній А. Г., Коваль З. О. [1], Казарян Г. Г. [2], Павлова В. А. [3], Пилипчук В. П., Данніков О. В., Савіч О. П. [4], Резнікова В. В. [5], Стадніченко В. В. [6], Наумов В. М. [7], Герцик В. А. [8]. У доробку цих фахівців детально розкрито сутність торгово-посередницької діяльності, визначено види посередників, які діють на товарному ринку, та особливості функціонування, досліджено підходи до їх оцінювання. Проте недостатньо розробленими є питання, що стосуються сутності та особливостей діяльності посередників на біржовому ринку.

### Мета статті

Метою статті є вивчення особливостей діяльності посередників, які забезпечують ведення біржової торгівлі.

### Виклад основного матеріалу дослідження

Організація торгівлі на біржовому ринку відбувається відповідно до встановлених правил та має свої особливості. Прикметною рисою організації торгівлі на біржовому ринку є те, що активність на ньому забезпечується біржовими посередниками, які є сполучною ланкою між продавцями та покупцями.

Проведений аналіз статистичних даних про результати функціонування світового біржового ринку, які оприлюднюються Всесвітньою федерацією бірж (World Federation of Exchanges) показав, що за останні роки не втратили актуальності глобалізаційні та консолідаційні процеси, а сам ринок демонструє значне зростання активності. Так за даними Всесвітньої федерації бірж [9; 10], у 2015 році порівняно з 2014 роком на 55 % збільшилась кількість торгових угод і на 41 % підвищилась загальна вартість торгів акціями. Експерти зауважують, що такі зрушення були обумовлені активізацією торговельної діяльності в Азіатсько-Тихоокеанському регіоні (особливо в Китаї). Також необхідно зазначити, що найбільшу активність на біржовому ринку забезпечують брокери, дилери і брокери-дилери. Крім них, до посередників на біржовому ринку також відносяться джоббери, трейдери, фінансові консультанти та ін.

Розглянемо кожну групу посередників детальніше.

Біржовий брокер є особою чи організацією, що отримала ліцензію на участь у торгівлі на біржовому ринку за дорученням клієнтів. Брокер здійснює акт купівлі для покупця і акт продажу для продавця, щоразу переконуючись, що операція була здійснена за найкращою для клієнта ціною. Він лише зводить продавців та покупців біржового активу.

За виконання покладених на них зобов'язань брокери отримують брокерську винагороду, що може варіюватись залежно від сфери їх діяльності. Брокерська винагорода зазвичай встановлюється у відсотках від суми угоди або надається як фіксована плата. Вона також може бути комбінацією цих двох видів винагород [11].

Залежно від особливостей діяльності брокерів можна поділити на дві групи [12; 13]:

1. Універсальні брокери, або брокери з повною комісією, або брокери з повним обслуговуванням, або класичні брокери (*full service broker*) пропонують широкий спектр послуг, зокрема фінансове та пенсійне планування, інвестиційні та податкові консультації, регулярне оновлення портфеля операцій клієнта [14], приймання ордерів і виведення їх на біржовий ринок, індивідуальні консультації щодо купівлі-продажу цінних паперів, управління інвестиційним портфелем та його повний фінансовий і юридичний супровід [15], а також надають додаткові консультації і дослідження.

Співпраця з брокером із повним обслуговуванням означає співпрацю на особистій основі з професійним учасником біржового ринку. Зазвичай клієнт отримує регулярні звіти про продуктивності власного портфеля активів, а також отримує загальну фінансову консультацію [16].

Брокери з повним обслуговуванням пропонують клієнтам послуги на платній основі, тобто клієнт платить брокеру за надання ним послуг протягом встановленого періоду часу, а не за кожну окрему укладену угоду. Брокери з повним обслуговуванням стягують щорічний збір у розмірі від 1 до 1,5 % від загальної суми активів клієнта, які знаходяться в управлінні брокера, та не стягують плати на додаткові витрати, пов'язані з укладанням окремих брокерських угод [17].

2. Дисконтні брокери (*discount broker*) часто пропонують он-лайн-замовлення послуг. Дисконтні брокери зазвичай отримують фіксовану платню за виконані операції; їм не виплачуються комісійні. Дисконтні брокери конкурують переважно за ціною і якістю обслуговування: якщо у них найнижчі ціни і найкраще обслуговування, вони отримують більшість угод. Багато з них пропонують своїм клієнтам такий самий набір послуг, що й універсальні брокери. Важливим винятком є те, що на клієнта не звертають індивідуальну увагу і дається значно менше порад, наприклад, щодо того, які активи необхідно купувати або продавати. Деякі дисконтні брокери надсилають своїм клієнтам щомісячні інформаційні бюлетені, що містять рекомендації щодо купівлі або продажу тих чи інших активів.

---

Дисконтний брокер тільки виводить операцію на ринок, не надаючи при цьому консультацій. У такому випадку відсутній штат консультантів та аналітиків, завдяки чому зменшуються витрати і плата за послуги брокера [15].

Ця сфера діяльності є висококонку rentною. Тому дисконтні брокери часто знижують вартість надання своїх послуг, намагаючись збільшити обсяг операцій з метою захоплення частки ринку своїх конкурентів [17].

Деякі дисконтні брокери отримують щорічну плату за надання послуг. Хоча частіше вони стягують комісійні в розмірі від \$ 5 до 10 за кожну угоду з купівлі-продажу, хоча фактична вартість залежить від брокера [14].

Крім брокерів, на біржовому ринку можуть діяти субброкери, які не є членом біржі, однак діють від імені брокера як агенти та допомагають інвесторам здійснювати купівлю, продаж або інші операції з активами через брокерів [18].

Не менш важливими учасниками біржової торгівлі є дилери. Дилером є професійний учасник біржової торгівлі, який виступає під час укладання угод від власного імені і за власний рахунок [19]. Дилер у своїй діяльності максимально наближений до кінцевих покупців продукції.

Залежно від сфери діяльності дилери поділяються на дві групи: ті, які функціонують на ринку реального товару, та біржові [20]:

1. Дилери, які функціонують на ринку реального товару, – це підприємства (фірми, компанії і ін.), а також окремі фізичні особи, які здійснюють купівлю-продаж товару, тією чи іншою мірою реально (прямо або опосередковано) беруть участь у його русі від виробників до споживачів.

2. Біржові дилери – це особливий вид торгівців-спекулянтів на біржах, які здійснюють спекулятивні операції за власний рахунок і на власний ризик. Предметом купівлі-продажу біржових дилерів є не реальний товар, а контракт на товар, тобто вони торгують правом на товар.

Оплата діяльності дилера залежить винятково від прибутку, який він одержує у процесі своєї діяльності, оскільки самостійно організовує і здійснює свою діяльність та визначає власний рівень доходу [20].

Таким чином, головною відмінністю дилерів та брокерів є те, що брокери тільки зводять продавців та покупців біржового товару, а дилери беруть безпосередню участь в укладанні угод, ризикуючи при цьому власним капіталом.

Багато компаній беруть участь як у брокерській, так і в дилерській діяльності, що робить їх брокер-дилерами. Брокер-дилерами є фізичні або юридичні особи, які купують і продають біржові товари для своїх клієнтів і для себе [21]. Біржові товари, з якими здійснюють операції брокери-дилери, можуть надаватися як біржею, так і зі збережень самої брокерської фірми. Це залежить від бізнес-моделі фірми і виду операцій, що здійснюються нею. Більшість брокерських фірм є брокер-дилерами [22].

Також особливим видом посередників на біржовому ринку є джоббери.

Джоббер – це особа (фірма), яка скуповує великі партії товарів для швидкого перепродажу. Біржовий механізм джоббери використовують переважно з метою гри на підвищення або зниження цін товарів, курсів цінних паперів і валют [20].

Окрему групу біржових посередників складають трейдери, які вкладають гроші в спекулятивні операції (торгують за власний рахунок) на порівняно тривалий період (декілька днів, тижнів або навіть місяців), сприяючи переходу капіталів з одного ринку на інший [20].

Трейдери діляться на три основні категорії [23]:

- трейдери, які купують і продають товари за дорученням клієнтів;
- торгові трейдери, що взаємодіють безпосередньо з клієнтами, вони розміщують замовлення і консультують клієнтів щодо ринкових тенденцій і нових фінансових ідей;
- власні (фірмові) трейдери, які інвестують від імені банку зайнятості (є найменш поширеними).

До біржових посередників також можна віднести *фінансових консультантів*, які особисто займаються фінансовим становищем клієнтів та надають консультації з багатьох фінансових питань. Традиційні комісійні біржові брокери все частіше стають фінансовими консультантами та пропонують клієнтам послуги на платній основі. Консультанти стягують вищу платню за управління акціями порівняно з управлінням облігаціями, що може мотивувати консультантів більше інвестувати в акції, ніж в облігації [17].

Таким чином, основними гравцями на біржовому ринку є брокери, дилери, брокери-дилери, джоббери, трейдери та фінансові консультанти.

### **Висновки та перспективи подальших розвідок**

Отже, успішне функціонування світового біржового ринку багато в чому визначається специфікою діяльності окремих біржових посередників. Саме вони виступають тією сполучною ланкою, яка допомагає звести продавців та покупців біржових активів та організувати їх взаємодію за найвигідніших для кожної сторони умов.



---

Подальші дослідження будуть спрямовані на дослідження особливостей укладання біржових угод різними видами посередників.

### **Список літератури**

1. Загородній, А. Г. Посередництво та винагорода за посередницькі послуги [Текст] / А. Г. Загородній, З. О. Коваль. – Проблеми економіки та управління. – 2003. – № 484. – С. 72-79
2. Казарян, Г. Г. Оцінка ефективності посередницьких операцій (агентських відносин) [Текст] / Г. Г. Казарян. – Вісник ЖДТУ. – 2012. – № 2 (60). – С. 40-42.
3. Павлова, В. А. Формування системи взаємовідносин з учасниками розподілу продукції підприємства [Текст] / В. А. Павлова, В. А. Герцик // Академічний огляд. – 2013. – №2(39). – С. 66-72.
4. Пилипчук, В. П. Побудова системи продажу на принципах гармонізації [Текст] / В. П. Пилипчук, О. В. Данніков, О. П. Савіч // Вчені записки. Зб. наукових праць. – Вип. 12. – К.: КНЕУ, 2010. – С. 139-145.
5. Рєзнікова, В. В. Теоретичні проблеми регулювання посередництва у сфері господарювання України: автореф. дис. ... д-ра юрид. наук [Текст] / В. В. Рєзнікова. – Київ, 2011. – 19 с.
6. Стадніченко, В. В. Аналіз методів оцінювання господарської діяльності партнерів зі збуту [Текст] / В. В. Стадніченко. – 2009. – № 11.
7. Наумов, В. Н. Стратегическое взаимодействие бизнес-субъектов в маркетинговых каналах: автореф. дисс. ... д-ра экон. наук [Текст] / В. Н. Наумов. – Санкт-Петербург: Санкт-Петербургский государственный университет экономики и финансов, 2008. – 37 с.
8. Герцик, В. А. Розробка методики оцінки учасника каналу розподілу підприємства [Текст] / В. А. Герцик // Вісник Східноукраїнського національного університету імені Володимира Даля. – 2010. – №8(150). – С. 354-358.
9. 2014 WFE Market Highlights [Електронний ресурс]. – Режим доступу: <http://www.world-exchanges.org/home/index.php/files/18/Studies%20-%20Reports/283/2014%2520WFE%2520Market%2520Highlights.pdf>.
10. 2015 WFE Market Highlights [Електронний ресурс]. – Режим доступу: <http://www.world-exchanges.org/home/index.php/files/18/Studies%20-%20Reports/293/2015%20Market%20Highlights.pdf>.
11. Brokerage Fee Definition [Електронний ресурс] // Investopedia. – Режим доступу: [http://www.investopedia.com/terms/b/brokerage-fee.asp#ixzz3x\]BcOasZ](http://www.investopedia.com/terms/b/brokerage-fee.asp#ixzz3x]BcOasZ).
12. Універсальні брокери [Електронний ресурс]. – Режим доступу: <http://yakvidpovid.ru/ce-cikavo/korotki-poradi/4370-universalni-brokeri.html>.
13. Ayna Miah. Stock Brokers: Who Are They And What Do They Do? / Miah Ayna. – Raleigh Lulu Press, Inc.
14. What's the Difference Between a Full-Service Broker and a Discount Broker? [Електронний ресурс]. – Режим доступу: <https://www.nerdwallet.com/blog/investing/brokers/full-service-broker-discount-broker/>.
15. Internet-трейдинг як специфічний вид послуг [Електронний ресурс]. – Режим доступу: <http://helpiks.org/5-96130.html>.
16. Full Service Stock Brokers vs. Discount Stock Brokers [Електронний ресурс]. – Режим доступу: <http://www.tradestocksonline.org/online/full-service-vs-discount-brokers/>.
17. Terzo, Geri. Typical Stockbroker Fees [Електронний ресурс] / Geri Terzo. – Режим доступу: <http://finance.zacks.com/typical-stockbroker-fees-7119.html>.
18. Who is a stock broker? [Електронний ресурс]. – Режим доступу: <http://www.sharemarketschool.com/stock-broker-explained/>.
19. Галанов, В. А. Биржевое дело: учебник [Текст] / под ред. В. А. Галанова, А. И. Басова. – М: Финансы и статистика, 2000. – 304 с.
20. Дудяк Р. П. Організація біржової діяльності: основи теорії і практикум: навч. посіб. [Текст] / Р. П. Дудяк, С. Я. Бугіль. – 2-ге вид., доп. – Львів: Магнолія 2006, 2007. – 360 с.
21. Broker-Dealer [Електронний ресурс] / Investing Answers. – Режим доступу: <http://www.investinganswers.com/financial-dictionary/stock-market/broker-dealer-4873>.
22. Highland James. What Is the Difference Between a Broker and a Dealer? [Електронний ресурс] / James Highland. – Режим доступу: <http://www.livestrong.com/article/121443-difference-between-broker-dealer/>.
23. Stock Market Dealer/Trader [Електронний ресурс]. – Режим доступу: <http://getsmaart.com/career-overviews/stock-market-dealertrader>.

### **References**

1. Zahorodnii, A. H., & Koval Z. O. (2003). Poserednytstvo ta vynahoroda za poserednytski posluhy [Intermediation and the remuneration for mediation services]. *Problemy ekonomiky ta upravlinnia – Problems of Economics and Management*, 484, 72-79.

2. Kazarian, H. H. (2012). Otsinka efektyvnosti poserednytskykh operatsii (ahentskykh vidnosyn) [Evaluation of the effectiveness of agency operations (agency relations)]. *Visnyk ZhDTU – Herald of GGTU*, 2 (60), 40-42.
3. Pavlova, V. A., & Hertsyk V. A. (2013). Formuvannia systemy vzaiemovidnosyn z uchasnnykamy rozpodilu produktsii pidpriemstva [The formation of a relations system with participants of product distribution enterprises]. *Akademichnyi ohliad – Academic review*, 2(39), 66-72.
4. Pylypchuk, V. P., Dannikov, O. V., & Savich, O. P. (2010). Pobudova systemy prodazhu na pryntsyypakh harmonizatsii [The construction of the sales system on the harmonization principles]. *Vcheni zapysky – Scientific Notes*, 12, 139-145.
5. Rieznikova, V. V. (2011). Teoretychni problemy rehuliuвання poserednytstva u sferi hospodariuvannia Ukrainy [Theoretical problems of regulating mediation in the economy of Ukraine]. *Extended abstract of Doctor's thesis*.
6. Stadnichenko, V. V. (2009). *Analiz metodiv otsiniuvannia hospodarskoi diialnosti partneriv zi zbutu [The analysis of evaluation methods of sales partners economic activity]*, 11.
7. Naumov, V. N. (2008). Stratehicheskoie vzaimodeistviie biznes-subiektov v marketinhovykh kanalakh [Strategic engagement of business subjects in marketing channels]. *Extended abstract of Doctor's thesis*. Saint-Petersburg: Sankt-Peterburhskii hosudarstvennyi universitet ekonomiki i finansov.
8. Hertsyk, V. A. (2010). Rozrobka metodyky otsinky uchasnnyka kanalu rozpodilu pidpriemstva [The development of methods for assessment of party distribution channel of the enterprise]. *Visnyk Skhidnoukraiynskoho natsionalnoho universytetu imeni Volodymyra Dalia – Journal of East Ukrainian National University named after Vladimir Dal*, (150), 354-358.
9. 2014 WFE Market Highlights. (2014). Retrieved from: <http://www.world-exchanges.org/home/index.php/files/18/Studies%20-%20Reports/283/2014%2520WFE%2520Market%2520Highlights.pdf>.
10. 2015 WFE Market Highlights. (2015). Retrieved from: <http://www.world-exchanges.org/home/index.php/files/18/Studies%20-%20Reports/293/2015%20Market%20Highlights.pdf>.
11. Brokerage Fee Definition. (n.d.). *Investopedia*. Retrieved from <http://www.investopedia.com/terms/b/brokerage-fee.asp#ixzz3xJbcOasZ>.
12. *Universalni brokery [Universal brokers]*. (n.d.). Retrieved from: <http://yakvidpovid.ru/ce-cikavo/korotki-poradi/4370-universalni-brokeri.html>.
13. Ayna, Miah. (n.d.). *Stock Brokers: Who Are They And What Do They Do?* Raleigh Lulu Press, Inc.
14. *What's the Difference Between a Full-Service Broker and a Discount Broker?* (n.d.). Retrieved from: <https://www.nerdwallet.com/blog/investing/brokers/full-service-broker-discount-broker/>.
15. *Internet-treidynh yak spetsyfychnyi vyd posluh [Internet-trading as a specific type of service]*. (n.d.). Retrieved from: <http://helpiks.org/5-96130.html>.
16. *Full Service Stock Brokers vs. Discount Stock Brokers*. (n.d.). Retrieved from: <http://www.tradestocksonline.org/online/full-service-vs-discount-brokers/>.
17. Terzo, Geri. (n.d.). *Typical Stockbroker Fees*. Retrieved from <http://finance.zacks.com/typical-stockbroker-fees-7119.html>.
18. Who is a stock broker? (n.d.). Retrieved from: <http://www.sharemarketschool.com/stock-broker-explained/>.
19. Halanov, V. A. (2000). *Birzhevoie delo [Exchange business]*. Moscow: Finansy i statistika.
20. Dudiak, R. P., & Buhil, S. Ya. (2007). *Orhanizatsiia birzhovoi diialnosti: osnovy teorii i praktykum [The organization of exchange activities: basic theory and practical]*. Lviv: Mahnoliia.
21. Broker-Dealer. (n.d.). *Investing Answers*. Retrieved from: <http://www.investinganswers.com/financial-dictionary/stock-market/broker-dealer-4873>.
22. Highland, James. (n.d.). What Is the Difference Between a Broker and a Dealer? Retrieved from: <http://www.livestrong.com/article/121443-difference-between-broker-dealer/>.
23. Stock Market Dealer/Trader. (n.d.). Retrieved from <http://getsmaart.com/career-overviews/stock-market-dealertrader>.

**Стаття надійшла до редакції 13.05.2016 р.**

**Ірина Степанівна КАРПА**

аспірантка,  
кафедра фінансів суб'єктів господарювання і страхування,  
Тернопільський національний економічний університет  
E-mail: yurkokys@ukr.net

## **МЕТОДОЛОГІЯ ІПОТЕЧНОГО ЖИТЛОВОГО КРЕДИТУВАННЯ У КОНТЕКСТІ НАЦІОНАЛЬНИХ ВИМІРІВ**

Карпа, І. С. *Методологія іпотечного житлового кредитування у контексті національних вимірів* [Текст] / Ірина Степанівна Карпа // *Економічний аналіз : зб. наук. праць* / Тернопільський національний економічний університет; редкол.: В. А. Дерій (голов. ред.) та ін. – Тернопіль : Видавничо-поліграфічний центр Тернопільського національного економічного університету «Економічна думка», 2016. – Том 24. – № 1. – С. 139-144. – ISSN 1993-0259.

### **Анотація**

*У статті розкрито теоретичні, методологічні і практичні аспекти концептуалізації іпотечного житлового кредитування в умовах зміни організаційно-правових й політико-економічних умов, господарської практики функціонування й розвитку житлової сфери. Систематизовано основні теоретико-методологічні підходи до розуміння розвитку ринку житлової нерухомості, які базуються на теорії кредиту та статичного компромісу. Особлива увага звертається на постулати державного регулювання іпотечного кредитування щодо їх впливу на розвиток житлової нерухомості, а також на визначення факторів, які впливають на видачу іпотечних житлових кредитів банками. З'ясовано, що в основі проблем сучасного стану інвестиційного процесу на ринку житла й житлового будівництва лежать поведінкові особливості взаємин і індивідуального прийняття інвестиційних і фінансових рішень його учасників. Визначено доцільність вдосконалення правовідносин щодо регулювання діяльності банківських та небанківських фінансово-кредитних установ, обігу іпотечних цінних паперів, активізації діяльності органів державної реєстрації прав власності, нотаріату, спеціалізованих іпотечних агентств і органів місцевого самоврядування. Для забезпечення успішності реалізації житлової реформи в Україні доцільно гарантувати права власників житла, що здобувається громадянами, а також розробити типову методику землекористування й житлової забудови.*

**Ключові слова:** іпотечне житлове кредитування; іпотечний ринок; нерухомість; житлове будівництво; банк; ризик.

**Iryna Stepanivna KARPA**

PhD Student,  
Department of Finance of Entrepreneurial Subjects and Insurance,  
Ternopil National Economic University  
E-mail: yurkokys@ukr.net

## **METHODOLOGY OF HOUSING MORTGAGE LENDING IN THE CONTEXT OF NATIONAL MEASUREMENTS**

### **Abstract**

*The article describes theoretical, methodological and practical aspects of the conceptualization of housing mortgage lending in the conditions of changes of organizational and legal conditions, political and economic conditions, commercial practice of functioning of residential areas. The basic theoretical and methodological approaches to the understanding of the real estate market which are based on the theory of credit and static compromise are systematized. Particular attention is paid to the postulates of state regulation of the mortgage and their impact on the development of residential real estate, as well as to the determination of the factors that affect the issuance of mortgage loans by banks. It is found out that behavioral characteristics of individual relationships and financial decisions of its members have become the core of the problems of the current state of the investment process in the housing market and housing are the. It is determined feasibility of improving relations concerning*

---

*regulation of banking and non-banking financial institutions, circulation of mortgage securities, revitalization of state registration of ownership, notaries, specialized mortgage agencies and local governments. To ensure the successful implementation of housing reform in Ukraine the rights of homeowners, which are acquired by citizens, should be guaranteed. A typical method of land usage and housing development should be developed.*

**Keywords:** *housing mortgage lending; mortgage market; real estate; housing; bank; risk.*

**JEL classification:** L85

---

### Вступ

У глобальній економіці відбувається формування субнаціональних іпотечних житлових ринків, проте реформування політичного й економічного ладу в Україні потребує реалізації соціально спрямованої державної економічної політики з урахуванням національних вимірів. У сучасному суспільстві людський капітал становить основу багатства, визначає конкурентоспроможність економічних систем, стає ключовим ресурсом їхнього розвитку. Філософія нової державної політики України визначає здатність економіки створювати і ефективно використовувати людські ресурси, стає підґрунтям економічної сили нації та її добробуту. Натомість у структурі національного багатства України людський капітал становить приблизно 45 % з негативною динамікою, а в країнах «сімки» і ЄС понад 75 %; така диспропорція провокує серйозні проблеми у нашій державі [1].

У царині економічної політики уряд України особливу увагу звертає на макроекономічну стабілізацію, підвищення якості державного управління та державних послуг, створення сприятливих умов для розвитку бізнес-процесів [2]. Водночас Дж. Кемпбелл визнає, що вирішення соціальних проблем вимагає проектувати політику, що відновлює властивості добробуту, які вільні ринки мали б, якщо «ринкові відмови» були усунені [3]. Здійснення радикальних змін соціальних структур сприятиме підвищенню ефективності руху інвестиційних проектів житлового будівництва.

У науковій літературі історико-економічні аспекти житлового будівництва та іпотечного кредитування житла розглядаються комплексно. Варто виокремити наукові праці відомих фахівців, серед яких С. В. Башлай (розглянуто перспективи розвитку іпотечного житлового кредитування) [4, с. 34–40]; О. П. Гузенко (опрацьовано організаційно-правові аспекти іпотечного кредитування в Україні) [5, с. 15–19]; І. О. Лютий, В. І. Савич, О. М. Калівошко (окреслено сучасні концепції, тенденції та суперечності розвитку іпотеки) [6]; С. М. Онисько, Р. І. Содома (сформовано теоретичну концептуалізацію ринку іпотечного кредитування житла в економічному і соціальному розвитку України) [7, с. 211–215]; І. О. Солодовник, В. В. Косенко (окреслено шляхи удосконалення державної політики у галузі іпотечного кредитування житла в Україні) [8]; Г. Терещенко, М. Мошкова (визначено особливості ресурсного забезпечення банківського іпотечного кредитування) [9, с. 90–100]. Проте, як засвідчує огляд фахових джерел, є ще низка невирішених питань, які вимагають поглибленого дослідження, оскільки проблематика іпотечного кредитування житла потребує вивчення у зв'язку з її постійною актуалізацією залежно від етапності економічних циклів. В умовах макроекономічних дисбалансів повноцінні процеси іпотечного житлового кредитування фактично відсутні, взаємодія між суб'єктами цього процесу характеризується дезінтеграцією. Іпотечне житлове кредитування досліджується в таких дисциплінарних аспектах, як історичний та економічний, проте розвиток зазначеного кредитування вимагає свого подальшого комплексного дослідження, позаяк більшість публікацій присвячена не методологічним засадам іпотечного процесу, а його прикладній проблематиці.

### Мета та завдання статті

Головною метою цієї роботи є виявлення та осмислення нових, а також переосмислення відомих процесів і тенденцій, що характеризують формування, еволюцію й трансформацію розвитку іпотечного житлового кредитування зумовлюють потребу в розробці методологічних аспектів комплексної наукової проблеми взаємодії суб'єктів іпотечного процесу в умовах стабілізації економіки.

Досягнення поставленої мети передбачає вирішення таких задач:

- систематизувати теоретико-методологічні підходи щодо особливостей різних іпотечних механізмів у контексті національних вимірів;
- визначити особливості державного регулювання іпотечного кредитування щодо їх впливу на розвиток житлової нерухомості;
- класифікувати економіко-соціальні фактори, які впливають на видачу іпотечних житлових кредитів банками.

Аналіз концептуальних передумов й визначення методологічної основи іпотечного житлового кредитування є платформою пошуку нових методів, форм і механізмів управління, спрямованих на удосконалення процесу фінансування житлової нерухомості. Професор економіки й демографії факультету глобального здоров'я та населення Гарвардського університету Девід І. Блум визнає, що суспільство переживає найбільш значне демографічне зрушення в історії людства; зміни тривалості життя й фертильності поряд з урбанізацією та міграцією є потужними формуючими факторами демографічного майбутнього й провісниками серйозних соціальних, політичних, економічних і екологічних наслідків [10, с. 11]. Задоволення потреби в житлі є важливою умовою стабільного та якісного життя населення.

Іпотечний ринок житла – це система взаємовідносин у процесі купівлі-його продажу за рахунок іпотечних кредитів, забезпечених заставою житла; іпотечних цінних паперів та майнових прав. Іпотечний ринок житла містить: правові засади ринку, стандарти та правила іпотечного кредитування, органи державного регулювання, інститути, інструменти, суб'єктів іпотечного ринку житла [4, с. 35–36]. Попри різноманіття фундаментальних підходів і прикладних досліджень по розкриттю окремих проблематик тематики іпотечного житлового кредитування, варто підкреслити, що існує широкий перелік підходів до аналізу різноманіття соціально-економічних процесів останнього. Більшість вчених-економістів визнає, що за відсутності наявної повної суми для придбання (будівництва) нерухомості (переважно житла) іпотека дозволяє суттєво (залежно від умов договору іпотеки) скоротити термін існування так званого відкладеного попиту [7, с. 213].

У процесі дослідження передової практики промислово розвинених країн встановлено, що європейська континентальна система іпотечного ринку сформувалася від інституту пігнусу (pignus): предмет застави, який забезпечував зобов'язання, передавався у володіння кредитора, але право власності на них зберігалось у позичальника. Американська система іпотечного ринку пов'язана з інститутом фідуція (fiducia): передача кредитору права власності (титулу) на предмет, який є забезпеченням боргових зобов'язань. У 2016 році фінські банки видають кредити на 75 % вартості житла, проте у деяких випадках можлива стовідсоткова іпотека на строк до 25 років. У Люксембурзі можна одержати іпотеку на строк до 30 років на 80 % від вартості об'єкта нерухомості [11]. Хоча більш вигідні умови іпотечного кредитування доступні громадянам цих країн, але іноземці теж можуть оформити іпотеку в Німеччині, Іспанії, Франції та Великій Британії. В Україні ставка по іпотечних кредитах перевищує 20 %.

Дослідження економічної природи, сутності, структури, класифікації, методів і підходів у теорії іпотеки засвідчує, що великий потенціал розвитку іпотечного ринку прихований у можливостях залучення громадянами кредитів. Для більш глибокого розуміння відмінності дворівневої системи іпотечного кредитування від однорівневої необхідно акцентувати увагу на наявність у ній закладів фінансування ліквідності, механізмів сек'юритизації іпотечних кредитів шляхом трансформації їх в емісійні іпотечні цінні папери, рефінансування іпотечних кредитів [5, с. 16–17]. Зокрема, використання іпотечних кредитів в Україні може в п'ять разів збільшити попит на житло [7, с. 214].

Фахівці Міжнародного валютного фонду визнають, що країнам з ринком, що формується, необхідно підвищити свою стійкість до несприятливого впливу глобальних факторів [12]. Оскільки більшість таких країн зіштовхуються з важкою економічною ситуацією, коли сповільнення макроекономічного зростання супроводжується зниженням цін на біржові товари і жорсткістю кредитних умов (зокрема для іпотечних кредитів) при коливанні потоків портфельних інвестицій. Це зумовлює підвищення ймовірності виникнення фінансових й економічних ризиків. Відповідно актуалізується проблематика ефективності основних інструментів державного регулювання, таких, як соціальна політика; грошова політика; фіскальна політика; політика регулювання доходів; державне регулювання ціноутворення.

До основних об'єктів державного регулювання іпотечного кредитування відносять соціально-економічний цикл; будівельний і фінансовий сегменти; ціни; пріоритетні умови конкуренції. В основі проблем сучасного стану інвестиційного процесу на ринку житла й житлового будівництва лежать поведінкові особливості взаємин і індивідуального прийняття інвестиційних і фінансових рішень його учасників, а також доцільно враховувати основні економічні методи (регулювання облікової ставки; операції державних установ на ринку іпотечних цінних паперів; дотування, субсидування, компенсація витрат; уведення особливого режиму оподаткування; прогнозування й планування) [13]. С. М. Онисько, Р. І. Содома [7, с. 215] визнають, що для переважної більшості населення держава повинна створювати сприятливі умови шляхом реалізації іпотечного кредитування. І. О. Солодовник, В. В. Косенко акцентують увагу на доцільності реформування системи надання соціального житла й державного субсидування [8]. Поділяємо точку зору Ю. Д. Радіонова, що у світлі сучасних викликів, які стоять перед Україною, необхідно прийняти принципово іншу, науково обґрунтовану концепцію економічної політики у сфері видатків, їх ролі в модернізації економіки країни, переході на новий рівень стандартів життя в соціальній, гуманітарній, екологічній політиці [14, с. 18–20].

---

У сучасних умовах Україна намагається реалізувати державно-приватне партнерство. За даними Світового банку, у 1992–2014 рр. у таких секторах економіки України, як житлово-комунальне господарство, телекомунікації, енергетика і транспорт, було реалізовано певну кількість проектів ДПП загальною вартістю 14161 млн дол. США [15, с. 18–20]. Приватний капітал, який при цьому залучається, сприяв скороченню навантаження на бюджет, а держава мала можливість спрямовувати заощаджені кошти для вирішення значно ширшого кола соціальних проблем.

В економічній літературі визначено зміни, які негативно впливають на розвиток іпотечного ринку (збільшення частки прострочених кредитів; більша концентрація ринку; збільшення видатків клієнтів у банку за рахунок комісійних платежів) [8]. Учені розкривають особливості зростання вартості кредитів і визнають, що це не завжди призводить до зниження вартості нерухомості. Взаємозв'язок вартості кредитів і нерухомості доцільно розглядати в контексті зміни платоспроможного попиту на житло (розвивається за циклічним сценарієм; має регіональний аспект) [6]. Вважаємо, що динаміка і структура цін на житлову нерухомість має відображати собівартість будівництва, враховувати вплив попиту та пропозиції. Найбільш затребуваними є методи, що володіють потенціалом корекції інституційних механізмів, зокрема механізм фінансування.

Для розвитку первинного ринку іпотечного кредитування повинні працювати державні програми кредитування, будівництва доступного житла, підтримки та працевлаштування молоді. На вторинному ринку спостерігається домінуюче становище вживаного житла. В економічній літературі визнають, що розвиток вторинного ринку житла зумовлений тим, що його обсяги є значно більшими порівняно з новобудовами, особливо на периферійних територіях; а також відносно дешевиною [7, с. 212]. На практиці ціни на вторинному ринку поступово наближаються до первинного ринку.

Банки визначають умови кредитування відповідно до обраних стратегій іпотечного кредитування. Традиційно акцентують увагу на об'єкті кредитування (будівництво житлової нерухомості через фонди фінансування будівництва та сплата страхових платежів, пов'язаних з отриманням кредиту (у випадку їх внесення до суми кредиту); сумі кредиту (до 60–85 % заставної вартості забезпечення); строку кредитування (15–20 років); відсотковій ставці (у більшості випадків – змінна); валюті кредитування (кредитування здійснюється, як правило, в національній валюті); забезпеченні кредиту (іпотека майнових прав на нерухомість, що будується; надалі – переоформленням в іпотеку збудованої нерухомості). Крім того, додатково позичальник може надати у забезпечення іншу житлову нерухомість. Особливої уваги заслуговують умови страхування іпотеки: позичальник забезпечує здійснення страхування (нерухомого майна (предмета іпотеки); життя та працездатності позичальника; інших ризиків, передбачених умовами кредитування на момент розгляду кредитного проекту).

Аналітичний звіт «Опитування про умови кредитування», підготовлений Національним банком України, визначив, що позитивний баланс відповідей у процесі опитування про умови іпотечного кредитування свідчить про те, що респонденти загалом оцінюють зміну показника (стандартів схвалення кредитних заявок попиту на кредитні продукти тощо) у бік збільшення порівняно з попереднім кварталом у наступному кварталі. Щодо іпотечних кредитів, то відсоткові ставки за кредитами у IV кварталі 2014 року позитивно оцінили як 9,0, а у IV кварталі 2015 року – як (-3,9); заставні вимоги – відповідно як 13,2 і 0,4; строк кредиту – 0,8 і 0,5; співвідношення суми кредиту до вартості іпотечної застави (LTV) – 12,5 і 0,2 [16].

У IV кварталі 2015 року попит на іпотечні кредити майже не змінився, а на споживчі кредити продовжував зростати. Основними факторами зростання попиту на споживчі кредити були посилення споживчої впевненості та зменшення відсоткових ставок. У IV кварталі 2015 року схвалено 15 % заявок по іпотечних кредитах [16].

За 2014–2016 роки основними чинниками посилення жорсткості стандартів кредитування суб'єктів господарювання були очікування щодо таких факторів, як загальна економічна активність, обмінний курс та інфляція. Стандарти кредитування фізичних осіб надалі пом'якшувалися переважно під впливом позитивних очікувань щодо платоспроможності споживачів та змін на ринку нерухомості.

У I кварталі 2016 року банки очікують незначне посилення жорсткості стандартів кредитування суб'єктів господарювання загалом; водночас очікується пом'якшення стандартів кредитування фізичних осіб як за іпотечними, так і за споживчими кредитами. Також продовжував зростати попит фізичних осіб на споживчі кредити та відновився попит на іпотечні кредити, головним чином завдяки зменшенню відсоткових ставок та посиленню споживчої впевненості. Крім того, банки прогнозують подальше зростання попиту за всіма видами кредитів суб'єктам господарювання, окрім довгострокових та валютних кредитів. Ефективність вибору принципів оптимальності іпотечного кредитування залежить від відповідності організаційно-правових актів про банки, іпотеку, іпотечні цінні папери, ведення державного реєстру прав на нерухоме майно іпотек (угод з ними).

## Висновки та перспективи подальших розвідок

Дискусійність проблематики фінансування житлової нерухомості, необхідність методологічного забезпечення іпотечного житлового кредитування дозволяють осмислити цілісність і наукові засади взаємодії суб'єктів житлового будівництва у контексті гарантованості вирішення проблематики забезпечення населення житлом.

По-перше, особливо актуальним є подолання фрагментації правової й інституціональної бази на ринку нерухомості. Для забезпечення успішності реалізації житлової реформи в Україні доцільно вдосконалювати правовідносини щодо регулювання діяльності банківських та небанківських фінансово-кредитних установ, обігу іпотечних цінних паперів, активізації діяльності органів державної реєстрації прав власності, нотаріату, спеціалізованих іпотечних агентств і органів місцевого самоврядування.

По-друге, при підготовці Закону про Державний бюджет України (проекту) на відповідний фінансовий рік доцільно передбачати кошти для реалізації Державної житлової політики України та дотримання законодавства щодо забезпечення реалізації житлових прав громадян, у тому числі Державної програми забезпечення молоді житлом та Державної цільової соціально-економічної програми будівництва (придбання) доступного житла. Активний пошук адекватних нових механізмів, стратегій і інструментів, спрямованих на взаємодію суб'єктів процесу іпотечного житлового кредитування, сприятиме фінансуванню програм «Надання державної підтримки для будівництва (придбання) доступного житла», «Надання пільгового довгострокового державного кредиту молодим сім'ям та самотнім молодим громадянам на будівництво (реконструкцію) та придбання житла», «Державне пільгове кредитування індивідуальних сільських забудовників на будівництво (реконструкцію) та придбання житла». Потребує особливої уваги гарантування прав власників житла, що здобувається громадянами, а також розробка типових методик землекористування й житлової забудови.

### Список літератури

1. Соціальні інвестиції – філософія нової державної політики [Електронний ресурс]. – Режим доступу: <http://ukurier.gov.ua/uk/articles/socialni-investiciji-filosofiya-novoyi-derzhavnoyi/>.
2. Наш головний пріоритет – забезпечити високий рівень життя людей [Електронний ресурс]. – Режим доступу: [http://www.kmu.gov.ua/control/uk/publish/article?art\\_id=249044588&cat\\_id=244276429](http://www.kmu.gov.ua/control/uk/publish/article?art_id=249044588&cat_id=244276429).
3. Campbell, J. Y. Restoring rational choice: The challenge of consumer financial regulation / John Y. Campbell // Working Paper Series. – 2016, April. – № 1897. – 97 p.
4. Башлай, С. В. Становлення та перспективи розвитку іпотечного житлового кредитування / С. В. Башлай // Актуальні проблеми економіки. – 2004. – № 12. – С. 34–40.
5. Гузенко, О. П. Правовий аспект іпотечного кредитування в Україні / О. П. Гузенко // Економіка. Фінанси. Право. – 2006. – № 4. – С. 15–19.
6. Лютий, І. О. Іпотека: сучасні концепції, тенденції та суперечності розвитку: [монографія] / [І. О. Лютий, В. І. Савич, О. М. Калівошко]; за ред. І. О. Лютого – К.: Центр учбової літератури, 2009. – 576 с.
7. Онисько, С. М. Ринок іпотечного кредитування житла в економічному і соціальному розвитку України / С. М. Онисько, Р. І. Содома // БІЗНЕСІНФОРМ. – 2014. – № 2. – С. 211–215.
8. Солодовник, І. О. Державна політика у галузі іпотечного кредитування житла в Україні / І. О. Солодовник, В. В. Косенко. – [Електронний ресурс]. – Режим доступу: <http://www.kbuara.kharkov.ua/e-book/db/2008-1/doc/4/02.pdf>.
9. Терещенко, Г. Особливості ресурсного забезпечення банківського іпотечного кредитування / Г. Терещенко, М. Мошкова // Фінанси України. – 2009. – № 3. – С. 90–100.
10. Блум, Д. И. Мир ждёт непростые испытания, связанные с ростом и старением населения, миграцией и урбанизацией / Дэвид И. Блум // Финансы и развитие. – 2016. – Вып. 53, март. – Номер 1. – С. 6–11.
11. Страны с самой дешевой ипотекой [Электронный ресурс]. – Режим доступа: <http://news.eizvestia.com/news-finance/full/565-strany-s-samoj-deshevoj-ipotekoj>.
12. Доклад по вопросам глобальной финансовой стабильности, 13 апреля 2016 года [Электронный ресурс]. – Режим доступа: <http://www.imf.org/external/russian/index.htm>.
13. Копейкин, А. Состояние и перспективы развития систем долгосрочного ипотечного кредитования в Украине / А. Ткаченко, А. Копейкин, Н. Рогожина. – [Електронний ресурс]. – Режим доступу: <http://www.unia.com.ua/Portal>.
14. Радіонов, Ю. Д. Використання бюджетних коштів в Україні: тенденції, проблеми і шляхи їх вирішення / Ю. Д. Радіонов // Економіка України. – 2016. – № 2. – С. 16–27.
15. Кредісов, А. І. Державно-приватне партнерство: світовий досвід та його використання в Україні / А. І. Кредісов, А. О. Білоус // Економіка України. – 2016. – № 2. – С. 4–15.
16. Аналітичний звіт «Опитування про умови кредитування». І квартал 2016 // Національний банк України. – 2016. – Вип. 5 (17). – 11 с.

---

## References

1. *Sotsial'ni investytsiyi – filozofiya novoyi derzhavnoyi polityky.* (n.d.). Retrieved from: <http://ukurier.gov.ua/uk/articles/socialni-investyciyi-filozofiya-novoyi-derzhavnoyi/>.
2. *Nash holovnyy priorytet – zabezpechty vysokyy riven' zhyttya lyudey.* (n.d.). Retrieved from: [http://www.kmu.gov.ua/control/uk/publish/article?art\\_id=249044588&cat\\_id=244276429](http://www.kmu.gov.ua/control/uk/publish/article?art_id=249044588&cat_id=244276429).
3. Campbell, J. Y. (2016). Restoring rational choice: The challenge of consumer financial regulation. *Working Paper Series*, 1897, 97.
4. Bashlay S. V. (2004). Stanovlennya ta perspektyvy rozvytku ipotechnoho zhytloвого kredytuvannya. *Aktual'ni problemy ekonomiky*, 12, 34-40.
5. Huzenko, O. P. (2006). Pravovyy aspekt ipotechnoho kredytuvannya v Ukraini. *Ekonomika. Finansy. Pravo*, 4, 15-19.
6. Lyutyi I. O., Savych, V. I., Kalivoshko, O. M. (2009). Ipoteka: suchasni kontseptsii, tendentsii ta superechnosti rozvytku. Kyiv: Tsentр uchbovoyi literatury.
7. Onys'ko, S. M., Sodoma, R. I. (2014). Rynok ipotechnoho kredytuvannya zhytla v ekonomichnomu i sotsial'nomu rozvytku Ukrainy. *BIZNESINFORM*, 2, 211-215.
8. Solodovnyk, I. O. & Kosenko, V. V. (2008). *Derzhavna polityka u haluzi ipotechnoho kredytuvannya zhytla v Ukraini.* Retrieved from: <http://www.kbuapa.kharkov.ua/e-book/db/2008-1/doc/4/02.pdf>.
9. Tereshchenko, H. & Moshkova, M. (2009). Osoblyvosti resursnoho zabezpechennya bankivs'koho ipotechnoho kredytuvannya. *Finansy Ukrainy*, 3, 90-100.
10. Blum, D. Y. (2016). Mir zhdut neproste ispytaniya, svyazanye s rostom i stareniem naseleniya, mihratsyey i urbanizatsiye. *Finansy i razvitie*, 53(1), 6-11.
11. Страны с самой дешевой ипотекой. Retrieved from: <http://news.eizvestia.com/news-finance/full/565-strany-s-samoj-deshevoj-ipotekoj>.
12. *Doklad po voprosam hlobal'noy fynansovoy stably'nosty.* (2016). Retrieved from: <http://www.imf.org/external/russian/index.htm>.
13. Tkachenko, A., Kopeykyn, A., Rohozhyna, N. (2016). *Sostoyanie y perspektivy razvytyya sistem dolhosrochnoho ipotechnoho kreditovaniya v Ukraine.* Retrieved from: <http://www.unia.com.ua/Portal>.
14. Radionov Yu. D. (2016). Vykorystannya byudzhetnykh koshtiv v Ukraini: tendentsii, problemy i shlyakhy yikh vyrishennya. *Ekonomika Ukrainy*, 2, 16-27.
15. Kredisov, A. I., Bilous, A. O. (2016). Derzhavno-pryvatne partnerstvo: svitovyy doslid ta yoho vykorystannya v Ukraini. *Ekonomika Ukrainy*, 2, 4-15.
16. *Analychnyy zvit «Opytuvannya pro umovy kredytuvannya». I kvartal 2016.* (2016). Natsional'nyy bank Ukrainy, 5 (17), 11.

**Стаття надійшла до редакції 14.06.2016 р.**



**Неля Григорівна НАГАЙЧУК**

кандидат економічних наук, доцент,  
в. о. декана фінансово-кредитного факультету,  
Черкаський навчально-науковий інститут  
ДВНЗ «Університет банківської справи»  
E-mail: nagaichuk\_n@mail.ru

**Наталя Миколаївна ТРЕТЯК**

кандидат економічних наук, доцент,  
доцент кафедри фінансів і кредиту,  
Черкаський навчально-науковий інститут  
ДВНЗ «Університет банківської справи»  
E-mail: natali\_m2008@ukr.net

**КОРПОРАТИВНЕ СТРАХУВАННЯ В СИСТЕМІ РИЗИК-МЕНЕДЖМЕНТУ  
ПІДПРИЄМСТВА**

Нагайчук, Н. Г. Корпоративне страхування в системі ризик-менеджменту підприємства [Текст] / Неля Григорівна Нагайчук, Наталя Миколаївна Третяк // Економічний аналіз : зб. наук. праць / Тернопільський національний економічний університет; редкол.: В. А. Дерій (голов. ред.) та ін. – Тернопіль : Видавничо-поліграфічний центр Тернопільського національного економічного університету «Економічна думка», 2016. – Том 24. – № 1. – С. 145-152. – ISSN 1993-0259.

**Анотація**

**Вступ.** Дослідження змісту ризик-менеджменту та його ролі у забезпеченні стійкого та прибуткового функціонування підприємств викликає наукове зацікавлення багатьох фахівців, однак з появою нових інструментів управління ризиками потребує постійного уточнення. Вивчення методів, способів та інструментів управління дає підстави для більш глибокого розуміння можливостей застосування корпоративного страхування в системі ризик-менеджменту вітчизняних підприємств. Усе це визначає значущість розвідок у цій царині з виокремленням переваг та недоліків корпоративного страхування з метою уникнення збитків від реалізації ризиків, притаманних підприємницькій діяльності.

**Мета.** Визначити зміст поняття «корпоративне страхування» та окреслити межі застосування послуг з корпоративного страхування при управлінні ризиками підприємств реального сектору економіки.

**Метод (методологія).** Для досягнення поставленої мети використано методи збору і узагальнення інформації. У процесі дослідження застосовано логічний метод, що дало змогу проаналізувати наукові праці у галузі ризик-менеджменту та корпоративного страхування; порівняльний – для визначення дефініції «корпоративне страхування», формування його мети, завдань та принципів в контексті складової системи ризик-менеджменту підприємства; графічний – з метою унаочнення результатів дослідження.

**Результати.** Зроблено висновок про можливість розглядати страхування як одне з джерел фінансового забезпечення діяльності та розвитку підприємства через призму складової системи його ризик-менеджменту. Сформульовано трактування корпоративного страхування як елементу ризик-менеджменту підприємства. Визначено, що основною метою корпоративного страхування є забезпечення підприємства компенсаційним ресурсом достатнього за обсягом і за прийнятну ціну. За результатами дослідження схеми основних бізнес-процесів з організації корпоративного страхування підприємства побудована матриця взаємодії «страховик – страхувальник», впровадження якої розширить можливості для ефективної співпраці підприємства зі страховою компанією, оптимальної оцінки ризиків та майбутнього результату від страхування, як шансу уникнення ризиків діяльності. Усе зазначене вище підтверджує те, що корпоративне страхування можна використовувати як інструмент системи управління ризиками підприємства.

**Ключові слова:** підприємство; ризики підприємства; ризик-менеджмент; система ризик-менеджменту; корпоративне страхування; страховик; страхові послуги.

---

## Nelya Hryhorivna NAHAYCHUK

PhD in Economics,  
Associate Professor,  
Dean,  
Faculty of Finance and Credit,  
Cherkasy Educational–Scientific Institute,  
University of Banking  
E-mail: nagaichuk\_n@mail.ru

## Natalya Mykolayivna TRETYAK

PhD in Economics,  
Associate Professor,  
Department of Finance and Credit,  
Cherkasy Educational–Scientific Institute  
University of Banking  
E-mail: natali\_m2008@ukr.net

### CORPORATE INSURANCE IN THE SYSTEM OF ENTERPRISE RISK MANAGEMENT

#### **Abstract**

**The Introduction.** Many scientists have been interested in research into the content of risk management and its role in ensuring stable and profitable business. However, the emergence of new risk management tools requires constant refinement and scope. Research methods, techniques and management tools give reasons for a better understanding of possibilities for application of corporate insurance system of risk management of domestic enterprises. This determines the importance of research in this area with the release advantages and disadvantages of the use of corporate insurance to avoid losses from sales risks inherent in a business.

**Purpose** of the article is to define the concept of 'corporate insurance' and to determine the scope of applying services to corporate insurance risk management at enterprises in the real sector.

**The method (methodology).** The methods of collection and generalization of information have been used to achieve this goal. The following methods have been used: a logical method which makes it possible to analyse the scientific work in the field of risk management and corporate insurance; a comparative method which is used to determine the definition of 'corporate insurance', the formation of its goal, objectives and principles in the context of a component of risk management of an enterprise; and a graphic method, which gives the possibility to visualize the results of the research.

**Results.** The conclusion about the possibility to consider insurance as a source of financial security and the development of an enterprise through the lens component of its risk management has been made. The interpretation of corporate insurance as a component of risk management of an enterprise has been formulated. It has been determined that the main purpose of corporate insurance is to provide an enterprise with compensation resource of sufficient volume and at a reasonable price.

According to the search the structure of the core business processes of company's corporate insurance, the matrix of interactions between the insurer and the insured have been constructed. Their implementation will expand the possibilities for effective cooperation of an enterprise with an insurance company, the optimal risk and future results of insurance as a chance of avoiding risk. All the above facts confirm that corporate insurance can be used as a tool for risk management of an enterprise.

**Keywords:** enterprise; enterprise risks; risk management; risk management system; corporate insurance; insurer and insurance services.

#### **JEL classification: G32**

---

#### **Вступ**

Сучасна економіка не може існувати без стабільно та прибутково функціонуючих підприємств різних галузей. Будь-яка підприємницька діяльність характеризується наявністю ризиків, реалізація яких може значною мірою вплинути на фінансову стійкість підприємства та його здатність одержувати прибуток. В умовах постійно зростаючого різноманіття ризиків та наслідків їх реалізації підприємства змушені будувати внутрішню систему управління корпоративними ризиками та шукати компенсаційні механізми усунення наслідків їхнього впливу на діяльність, що передбачають використання різноманітних форматів страхового захисту, а також їх комбінації.

Проблемам дослідження ролі страхування в розвитку суб'єктів підприємницької діяльності як одного

---

---

з найбільш ефективних інструментів управління ризиками і стабілізатора соціально-економічних процесів, до яких залучено підприємство, присвячені роботи В. В. Железняк, О. Є. Кропотіної, М. В. Мниха, А. Н. Пономарьова та ін. Однак недостатньо висвітленою залишається проблема використання корпоративного страхування як інструменту забезпечення стійкого розвитку підприємства через призму функціонування системи ризик-менеджменту та визначення можливих форматів взаємодії підприємства-страхувальника зі страховиком.

### Мета статті

Метою статті є дослідження суті, мети, завдань та принципів організації корпоративного страхування, обґрунтування необхідності залучення його до системи управління ризиками підприємства та побудова матриці взаємодії «суб'єкт підприємницької діяльності – страхова компанія» з результируючим показником – страховою послугою.

### Виклад основного матеріалу дослідження

Ризики можуть бути різної природи, що зумовлено залежністю бізнесу від можливих змін в економічній політиці уряду, у пріоритетних напрямках його діяльності, від уразливості фінансової системи.

Загалом можна виокремити такі ризики, що загрожують підприємству:

- невиконання (неналежного виконання) договірних зобов'язань;
- перерви у виробничій і комерційній діяльності внаслідок поломки машин, обладнання, помилок персоналу або протиправних дій третіх осіб;
- зниженням обсягів продажів товарів (робіт, послуг) унаслідок непередбаченого зростання конкуренції, зниження платоспроможного попиту споживачів;
- втрати грошових коштів підприємців, що перебувають у фінансово-кредитних установах;
- часткової чи повної втрати реальних / портфельних інвестицій та доходів від них унаслідок:
  - подій природного характеру, що впливають на об'єкт інвестування;
  - помилок бізнес-проекту, що є об'єктом інвестування;
  - протиправних дій третіх осіб;
  - погіршення фінансово-економічного стану, неплатоспроможності емітента цінних паперів, зміни ставки рефінансування НБУ;
- інноваційні ризики – ризики від упровадження результатів досліджень, проектно-конструкторських розробок;
- збільшення витрат на виробництво і реалізацію товарів (робіт, послуг) унаслідок інфляційного зростання цін, зміни курсу валют, виникнення непередбачених витрат у результаті стихійних лих, судових витрат, збільшення матеріальних затрат та ін.;
- збитків у зв'язку із втратою майнових прав на майно підприємця і його немайнових прав на об'єкти інтелектуальної власності, торгової марку тощо;
- втрати підприємцем-боржником забезпечення виконання ним зобов'язань перед кредитором за кредитним договором унаслідок погіршення платоспроможності чи банкрутства поручителя, гаранта;
- збитків підприємця внаслідок нелояльності чи помилок персоналу;
- банкрутства підприємця;
- втрати ділової репутації підприємства чи установи тощо [1, с. 50].

Усі перераховані вище можливі втрати також можуть бути і наслідком кризових явищ в економіці та вимагають розроблення відповідного механізму антикризового управління з метою уникнення таких втрат.

Теорія ризику виробила механізми зниження його ступеня, а відповідно, і втрат від ризику. Зрозуміло, що ризик для конкретного підприємця є індивідуальним, тому і використання того чи іншого методу управління в ризикових умовах також є індивідуальним і визначається реальними економічними обставинами. Тому кожному підприємству слід будувати власну систему управління ризиками, яка, крім усього іншого, повинна містити потенційні джерела для фінансування втрат, яких може зазнати підприємство внаслідок негативної реалізації ризику. Система управління ризиками містить прийоми ризик-менеджменту, які передбачають способи розв'язання ризиків та інструменти зниження його ступеня. Серед множини інструментів управління ризиками особливе місце належить страхуванню. Організація захисту від втрат шляхом страхування здійснюється через механізм перерозподілу збитку між усіма учасниками, які беруть участь у формуванні страхового фонду. Це так звана кооперація з подолання наслідків стихійних лих і протиріччями, які виникають усередині суспільства через відмінності у майнових інтересах суб'єктів, що вступили у виробничі відносини [2]. Мета та принципи організації страхового захисту підприємства наведені на рисунку 1. Недостатній обсяг страхового захисту майнових інтересів призводить до появи некомпенсованих втрат на підприємствах, що викликає

економічно невиправдане відволікання коштів з їх обороту [3]. Раціональним вибором у такій ситуації може стати укладання договорів страхування із спеціалізованими компаніями – страховиками, що розглядається як основний зовнішній страховий ресурс суб'єкта підприємництва.

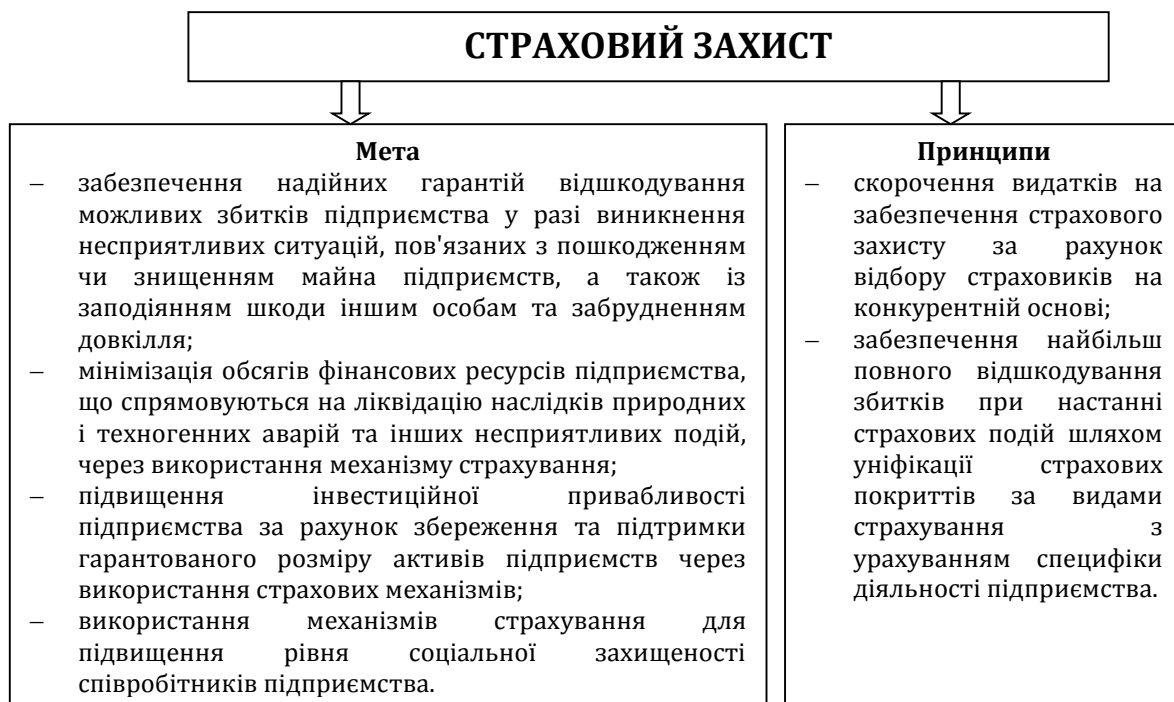

**Рис. 2. Мета страхового захисту підприємства та принципи його організації\***

*\*Складено автором за [5]*

Страхування слід розглядати через призму фінансової політики підприємства загалом як важливий елемент фінансового механізму, що дозволяє знизити ризики підприємства, а в окремих випадках виступає необхідною умовою для залучення необхідних фінансових ресурсів чи використання тієї чи іншої форми фінансування розвитку підприємства [4]. Як відомо, суть страхування полягає в передачі ризику страховику за певну плату. Підприємство, здійснюючи відволікання частини власних фінансових ресурсів на сплату страхових премій, має витрати, але значно менші втрати коштів, ніж при самострахуванні, за якого відбувається недоінвестування виробництва і втрата частини прибутку (на вилучений з обороту капітал). З іншого боку, в майбутньому можливе надходження коштів у вигляді компенсації збитків при настанні страхового випадку. У результаті відбувається перерозподіл фінансових потоків, який призводить до зміни вартості підприємства і його чистих активів, розрахованих із урахуванням очікуваних грошових надходжень.

В окремих випадках наявність договору страхування є умовою для здійснення певної діяльності чи отримання послуги, в тому числі і фінансової, прикладом цього може слугувати поліс страхування будівельно-монтажних ризиків чи договір страхування заставного майна при банківському кредитуванні.

Таким чином, крім компенсації збитків, роль страхування полягає і в розширенні можливостей підприємства щодо здійснення певної діяльності (інноваційної, інвестиційної) та отримання інших видів послуг (транспортних, фінансових тощо), тобто страхування розглядається ще і як обов'язкова умова реалізації інших відносин підприємства.

З огляду на зазначене, основними перевагами страхування як одного із елементів ризик-менеджменту підприємства можна вважати, по-перше, залучення досвідчених фахівців страховика до процесів оцінки ризиків підприємства, складання карти ризиків і розробки програми страхового захисту; по-друге, залучення коштів страховика як джерел фінансування (забезпечення) у випадку порушення умов стійкого розвитку підприємства внаслідок настання несприятливих подій, що призводять до збитків; по-третє, послаблення впливу чинника невизначеності при складанні фінансових планів підприємства та вивільнення фінансових ресурсів унаслідок відмови від створення власних резервних фондів і більш ефективного їх використання.

Наведене вище свідчить, що управління ризиками – це системна діяльність, яка передбачає розробку моделі оптимального страхового захисту підприємства, що має містити ідентифікацію ризиків, які

становлять загрозу для підприємства, прогнозні величини можливих збитків, перелік видів страхових послуг, які відповідають виявленим ризикам, розміри страхового забезпечення за конкретними об'єктами та величини утримання ризику на власній відповідальності (розмір франшиз та їх види).

У сучасних умовах страховий захист підприємства реалізується шляхом надання послуг з корпоративного страхування. У науковій літературі наведено достатньо велику кількість різнопланових підходів до визначення сутності поняття корпоративного страхування (рис. 2).



**Рис. 2. Підходи до визначення суті корпоративного страхування\***

\*Складено автором

Однак наведені підходи не враховують сукупність специфічних особливостей, які характеризують корпоративне страхування:

- по-перше, дозволяє збільшити капіталізацію підприємства шляхом дотримання безперервності відтворювальних процесів, що є умовою забезпечення стійкого розвитку і стабільності позитивного фінансового результату. Крім того, збільшення капіталізації веде до збереження і примноження фінансових потоків [1];
- по-друге, корпоративне страхування вигідне не лише для продавця страхових послуг, але для страховальника – юридичної особи, оскільки страхові платежі за розмірами значно менші можливих збитків і ймовірних страхових відшкодувань. Крім того, практична реалізація превентивної функції страхування через фінансування заходів із запобігання збиткам чи надання рекомендацій щодо управління ризиками дозволяють знизити ймовірність виникнення несприятливих подій, підвищити сервіс страхового обслуговування й поліпшити систему управління ризиками [6, с. 115].

Урахування таких особливостей дозволило трактувати корпоративне страхування як складову ризик-менеджменту підприємства, що є системою економічних відносин між страховою компанією та страхувальником (підприємством), за яких останній сплатою страхових премій забезпечує собі фінансування ймовірних збитків унаслідок реалізації ризиків його виробничо-господарської діяльності шляхом одержання від страховика страхового відшкодування чи компенсації шкоди, завданої майну чи здоров'ю третіх осіб.

Звернення до корпоративного страхування спрямоване на досягнення основної мети – забезпечення підприємства компенсаційним ресурсом, достатнім за обсягом і за прийнятну ціну, що досягається через виконання основних завдань із дотриманням відповідних принципів (рис. 3).

Різноманітність завдань, які покликане вирішувати корпоративне страхування, обумовлює існування широкого спектру його видів, що можуть бути класифіковані за різними ознаками: за об'єктами страхування, страховими ризиками, родом небезпеки, відповідними стадіями колообігу фінансових ресурсів підприємства – грошової, виробничої і товарної.

Звичайно підприємство насамперед зацікавлене у збереженні своїх активів як виробничого, так і іншого призначення, а також у продовженні своєї діяльності навіть у випадку реалізації різного роду ризиків.

Таким чином, управління ризиком підприємства – це не одномоментний (разовий захід), а система заходів, що містить моніторинг потенційних та наявних ризиків, їх аналіз і планування заходів, що компенсують можливий збиток чи втрати. Через впровадження та використання сучасних способів управління ризиками можуть зменшитися витрати на відшкодування збитків, а вивільнені фінансові ресурси, що спрямовувалися на покриття збитків, які виникають унаслідок прорахунків у господарській діяльності підприємства і виробництва.

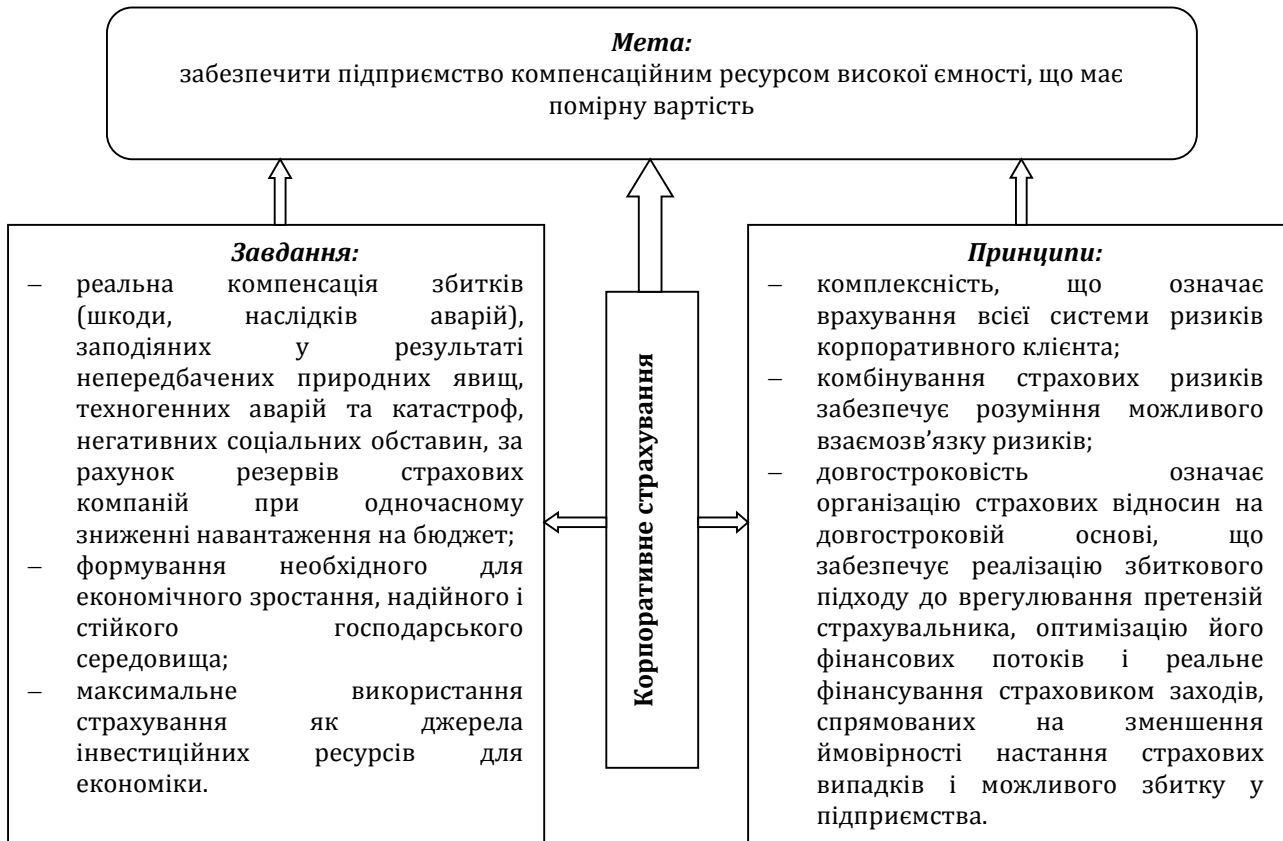

**Рис. 3. Мета, завдання та принципи корпоративного страхування**

*\*Складено автором за [7, с. 61]*

Мета системи управління ризиками на основі страхового захисту полягає в зниженні рівня ризиків, супутніх діяльності компанії, до прийняттого для акціонерів (власників) рівня шляхом передачі ризиків страховику і тим самим сприяння досягненню поставлених перед компанією цілей (рис. 4).

Управління ризиками на основі побудови страхового захисту підприємства організовується за результатами аналізу його діяльності з урахуванням факторів, що впливають на оцінку можливого збитку.

Звернення підприємства до страхової компанії за страховим захистом передбачає усестороннє вивчення страховиком (сюрвеєром, оцінювачем) особливостей та специфіки бізнесу корпоративних клієнтів з метою формування програми попереджувальних заходів і розробки пакетів страхових продуктів у межах наявних програм страхового захисту, які найбільш повно відповідають потребам того чи іншого підприємства.

Задля вирішення поставленого завдання побудовано матрицю взаємодії: «суб'єкт підприємницької діяльності – страхові продукти» (табл. 1), яка ілюструє попит підприємства на управління конкретним ризиком підприємства і пропозицію страхової компанії страхової послуги, що відповідає певному ризику [8]. Взаємодія можлива за умови наявності попиту підприємства та пропозиції страхової компанії на управління визначеними ризиками.

## СИСТЕМА УПРАВЛІННЯ РИЗИКАМИ НА ОСНОВІ КОРПОРАТИВНОГО СТРАХУВАННЯ

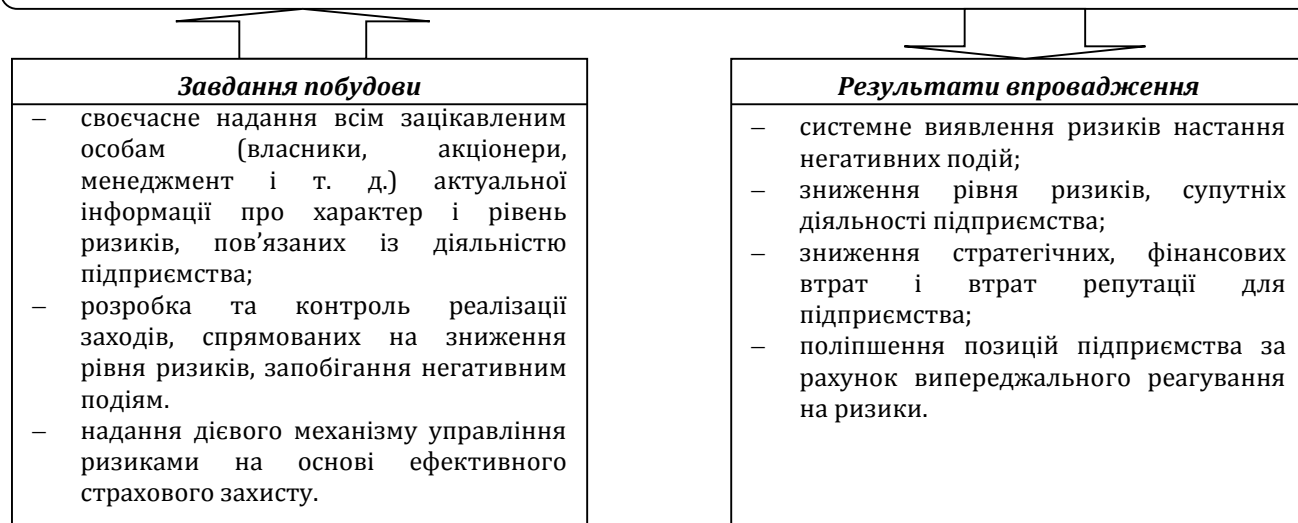

**Рис. 4.** Завдання побудови та результати впровадження системи управління ризиками на основі корпоративного страхування

*\*Складено автором*

**Таблиця 1.** Матриця взаємодії «суб'єкт підприємницької діяльності – страхова компанія»

Елементи виробничого процесу		НДР, ОКР і розробка проєктів	Виробництво	Фінанси	Персонал	Логістика, збут
Галузі страхування	Страхові продукти					
Особисте страхування	Добровільне страхування від нещасних випадків	+	+		+	
	ДМС	+	+		+	+
	Страховання життя	+	+		+	+
	Недержавне пенсійне страхування	+	+		+	+
Майнове страхування	Страховання від вогню та інших небезпек	+	+		+	+
	Страховання від збитків унаслідок перерв у виробництві		+	+	+	
	Страховання оборотних і необоротних активів	+	+	+		+
	Страховання будівельно-монтажних ризиків	+	+			
	Страховання інвестиційних проєктів	+	+			+
	Страховання фінансових ризиків	+	+	+		+
	Страховання вантажів		+			+
	Страховання транспортних засобів	+	+		+	+
Страховання додаткових витрат	+	+	+		+	
Страховання відповідальності	Страховання відповідальності підприємств – джерел підвищеної небезпеки		+	+	+	
	Страховання відповідальності власників транспортних засобів	+	+		+	+
	Страховання відповідальності за непогашення кредиту	+		+		+
	Страховання відповідальності за забруднення довкілля		+			+
	Страховання професійної відповідальності	+	+	+	+	

---

Відсутність чітких критеріїв прийняття рішень відносно вибору страхування як методу управління ризиком не дозволяє автоматично класифікувати ризики на ті, що підлягають страхуванню, і ті, що не можуть бути застрахованими. Успішність взаємодії страхової компанії та виробничого підприємства визначається можливістю і доцільністю взаємодії, а також економічною ефективністю страхового захисту.

### Висновки та перспективи подальших розвідок

Визначено роль страхування: як важливий елемент фінансової політики підприємства загалом та фінансового механізму зокрема, дозволяє знизити підприємницькі ризики та слугує обов'язковою умовою для залучення і використання інших джерел та інструментів фінансування розвитку підприємства.

Запропоновано авторське визначення корпоративного страхування як складової ризик-менеджменту підприємства, що є системою економічних відносин між страховою компанією та страхувальником (підприємством), за яких останній сплатою страхових премій забезпечує собі фінансування ймовірних збитків унаслідок реалізації ризиків його виробничо-господарської діяльності шляхом одержання від страховика страхового відшкодування чи компенсації шкоди, завданої майну чи здоров'ю третіх осіб.

### Список літератури

1. Кропотина, О. Е. Страхование как метод управления рисками промышленных предприятий / О. Е. Кропотина // Экономика и управление народным хозяйством. — 2009. — №11/12. — С. 12-14.
2. Шахов, В. В. Страхование: учебник для вузов. / В. В. Шахов. — М.: Страховой полис: ЮНИТИ, 2003 — 203 с.
3. Мних, М. В. Страхування в Україні: сучасна теорія і практика: [монографія] / М. В. Мних. — К.: Знання України, 2006. — 284 с.
4. Третяк, Н. М. Формування оптимальної структури фінансування інноваційного розвитку підприємства [Текст] / Н. М., Третяк, Н. Г. Нагайчук // Фінансовий простір. — 2015. — №4 (20). — С. 175-180. — Режим доступу: <http://fp.cibs.ubs.edu.ua/files/1504/15tnmirp.pdf>.
5. Салов, А. Н. Управление рисками на основе эффективной страховой защиты бизнеса // Владивостокский государственный университет экономики и сервиса. — 2015. — № 1(3). — С. 499-502.
6. Натальин, Алексей Александрович. Развитие корпоративного страхования в условиях рынка: диссертация. кандидата экономических наук: 08. 00. 10. / А. А. Натальин. — Саранск, 2006. — 172 с.
7. Пономарёв, А. Н. Разработка модели процесса корпоративного страхования. Имущественное корпоративное страхование / А. Н. Пономарёв // Вестник ВГУ. Серия: Экономика и управление. — 2009. — №2. — С. 61-68.
8. Шарапова, С. А. Страхование как инструмент управления социальными и промышленными рисками / С. А. Шарапова // Вестник Московской государственной академии делового администрирования. — 2011. — № 4 (16). — С. 118-129.

### References

1. Kropotina, O. E. (2009). Strakhovanye kak metod upravleniya riskamy promyshlennykh predpriyatiy. *Ekonomika i upravlenie narodnym khozyaystvom*, 11/12, 12-14.
2. Shakhov, V. V. (2003). *Strakhovanye*. Moscow: Strakhovoy polys: YUNITI.
3. Mnykh, M. V. (2006). *Strakhuvannya v Ukrayini: suchasnateoriya i praktyka*. Kyiv: Znannya Ukrainy.
4. Tretyak, N. M. & Nahaychuk, N. H. (2015). Formuvannya optymal'noyi struktury finansuvannya innovatsiynoho rozvytku pidpryyemstva. *Finansovyy prostir*, 4(20), 175-180.
5. Salov, A. N. (2015). Upravlenie riskami na osnove effektivnoy strakhovoy zashchity biznesa. *Vladyvostokskii hosudarstvennyy unyversytet ekonomiky i servisa*, 1(3), 499-502
6. Natal'yn, A. A. (2006). *Razvitie korporativnoho strakhovaniya v usloviyakh rynka*. Saransk.
7. Ponomarev, A. N. (2009). Razrabotka modely protsessa korporativnoho strakhovaniya. Imushchestvennoe korporativnoe strakhovanie. *Vestnyk VHU. Seryya: Ekonomika i upravleniye*, 2, 61-68.
8. Sharapova, S. A. (2011). Strakhovanie kak instrument upravleniya sotsial'nymi i promyshlennymi riskamy. *Vestnik Moskovskoy hosudarstvennoy akademii delovoho administrirovaniya*, 4 (16), 118-129.

Стаття надійшла до редакції 01.06.2016 р.



**Володимир Ярославович ФАРІОН**

кандидат економічних наук, доцент,  
доцент кафедри обліку у виробничій сфері,  
Тернопільський національний економічний університет  
E-mail: fationvolodymyr@ukr.net

**Ярослав Миронович ФАРІОН**

кандидат економічних наук, доцент,  
доцент кафедри фінансів суб'єктів господарювання і страхування,  
Тернопільський національний економічний університет  
E-mail: yarfarion@ukr.net

**РОЛЬ ПОСЕРЕДНИКІВ НА ФІНАНСОВОМУ РИНКУ УКРАЇНИ**

Фаріон, В. Я. Роль посередників на фінансовому ринку України [Текст] / Володимир Ярославович Фаріон, Ярослав Миронович Фаріон // Економічний аналіз : зб. наук. праць / Тернопільський національний економічний університет; редкол.: В. А. Дерій (голов. ред.) та ін. – Тернопіль : Видавничо-поліграфічний центр Тернопільського національного економічного університету «Економічна думка», 2016. – Том 24. – № 1. – С. 153-160. – ISSN 1993-0259.

**Анотація**

*Предметом дослідження є уточнення економічної сутності фінансових посередників шляхом систематизації поглядів вчених на фінансове посередництво. Висловлюється думка, що успішне функціонування фінансового ринку неможливе без створення та розвитку якісних фінансових посередників - банків і небанківських фінансових установ. Висвітлено значення та роль фінансових посередників як важливого елемента інфраструктури забезпечення суб'єктів ринку фінансовими ресурсами та активного інвестора. Авторами проаналізовано діяльність фінансових посередників на вітчизняному фінансовому ринку, виявлено проблеми їхнього функціонування та подальшого розвитку. Запропоновано заходи щодо покращення діяльності фінансових посередників, зокрема: інформування населення про стан діяльності учасників фінансового ринку; активізацію ролі держави та її органів у зміцненні фінансового ринку України; впровадження нових, більш привабливих та прогресивних видів послуг на фінансовому ринку України; приведення вітчизняного фінансового ринку у відповідність до світових стандартів.*

**Ключові слова:** фінансовий ринок; фінансові посередники; банки; небанківські фінансові установи; кредитні спілки; страхові компанії; недержавні пенсійні фонди; ломбарди; лізингові компанії; факторингові компанії.

---

## Volodymyr Yaroslavovych FARION

PhD in Economics,  
Associate Professor,  
Department of Accounting in the Manufacturing Sector,  
Ternopil National Economic University,  
Lvivska str., 11, Ternopil,  
E-mail: fationvolodymyr@ukr.net

## Yaroslav Myronovych FARION

PhD in Economics,  
Associate Professor,  
Department of Finance and Insurance Entities  
Ternopil National Economic University,  
Lvivska str., 11, Ternopil,  
E-mail: yarfarion@ukr.net

### THE ROLE OF INTERMEDIARIES IN THE FINANCIAL MARKET OF UKRAINE

#### **Abstract**

*The subject of the research is the clarification of the economic substance of financial intermediaries by systematization of views of scientists on financial intermediation. It has been suggested that the successful functioning of financial markets is impossible without the creation and development of high-quality financial intermediaries - banks and non-bank financial institutions. The importance and role of financial intermediaries as an important element of the market infrastructure for financial resources and an active investor are considered. The activities of financial intermediaries in the domestic financial market are analyzed. The problems of their operation and further development are investigated. The measures of improving the activities of financial intermediaries are offered. Among them we can distinguish the informing public about the state of financial market participants; activation of the role of state institutions in strengthening the financial market of Ukraine; introduction of new, more attractive and progressive types of services in the financial market of Ukraine; bringing the domestic financial market in line with international standards.*

**Keywords:** *financial market; financial intermediaries; banks; non-bank financial institutions; credit unions; insurance companies; private pension funds; pawnshops; leasing companies; factoring companies.*

#### **JEL classification: G15**

---

#### **Вступ**

Функціонування фінансового ринку значною мірою залежить від діяльності фінансових посередників, які в сучасних умовах є професіоналами фінансового ринку, виступають ключовою фігурою і займають центральне місце на всіх його сегментах. Основне призначення фінансових посередників визначається їх спроможністю забезпечити фінансування економічної діяльності та ефективний перерозподіл капіталу в суспільстві.

Дослідженням теоретичних аспектів ролі фінансових посередників на вітчизняному фінансовому ринку займаються О. Бала, В.В. Корнеєв, О. Л. Некрасова, П.М. Рубанов, В. Л. Смагін. У наукових публікаціях цих фахівців розкрита сутність фінансових посередників, їх функції та особливості діяльності в Україні.

#### **Мета статті**

Метою дослідження є уточнення змісту поняття «фінансові посередники» та оцінювання їх діяльності в сучасних умовах.

#### **Виклад основного матеріалу дослідження**

Основною причиною виникнення в економічній науковій літературі поняття «фінансові посередники» слід вважати саме розвиток вітчизняного фінансового ринку, оскільки ефективно його формування неможливе без створення та розвитку якісних фінансових посередників.

Необхідно зазначити, що серед вчених-економістів відсутня єдність у поглядах щодо визначення сутності та ролі фінансових посередників на фінансовому ринку. Це можна спостерігати з поданих нижче визначень.

---

Зокрема, В. Л. Смагін вважає, що фінансові посередники – це фінансові інститути, що опосередковують рух коштів від індивідуальних інвесторів до їх кінцевих користувачів [1, с. 207].

На думку О. Л. Некрасової, фінансові посередники – це юридичні особи, що беруть активну участь в організації процесу переміщення коштів у межах єдиної фінансової системи та надають фінансові послуги у встановленому законом порядку, здійснюють свою діяльність на ринку фінансових послуг з метою отримання прибутку або задоволення потреб суб'єктів цього ринку у фінансових послугах [2, с.158].

П.М. Рубанов виокремлює широкий та вузький підходи до розуміння сутності категорії «фінансовий посередник». Так, згідно з ширшим підходом, фінансові посередники трактуються як сукупність установ, які, по-перше, реалізують посередницькі функції у процесі здійснення акумуляції фінансових ресурсів та, по-друге, здійснюють у фінансовій сфері лише консультаційні, інформаційні або розрахункові функції.

З позиції вузького розуміння, фінансовими посередниками вважаються лише ті установи, які виконують функції власне залучення грошових коштів, а також їх розміщення. Тобто фінансові посередники, з одного боку, залучають депозити, емітують цінні папери, отримують страхові платежі, а з іншого – здійснюють інвестування та кредитування за рахунок залучених коштів [3, с. 98].

О. Бала під поняттям «фінансові посередники» розуміє такі фінансові установи, які здійснюють як спеціалізоване, так і універсальне обслуговування учасників фінансового ринку з приводу акумуляції вільних грошових коштів з метою отримання прибутку та задоволення потреб учасників фінансових відносин [4, с. 170].

В. Корнеєв вказує, що фінансові посередники - спеціалізовані професійні оператори фінансового ринку – кредитно-інвестиційні установи, що пропонують і реалізують фінансові послуги як особливий товар на умовах провадження виняткових і сегментованих видів діяльності [5, с. 237].

Проаналізувавши та узагальнивши результати аналізу поглядів науковців на фінансове посередництво, ми дійшли висновку, що фінансові посередники – це фінансові установи, професійна діяльність яких пов'язана з акумулюванням тимчасово вільних коштів суб'єктів ринку для задоволення попиту у фінансових послугах учасників фінансових операцій з метою отримання прибутку.

Варто зазначити, що фінансові посередники покликані відігравати надзвичайно важливу роль на фінансовому ринку, оскільки їхня діяльність сприяє зменшенню вартості фінансових операцій, підвищенню ліквідності фінансових активів, диверсифікації ризику, створює умови для активізації роботи всіх інших учасників фінансового ринку.

Фінансові посередники обслуговують практично весь рух грошових потоків в економіці та створюють базові передумови виробництва, а саме: всіх стадій процесу суспільного відтворення – розподілу, обміну й споживання. Фінансовим посередникам належить головна роль у ринковій інфраструктурі, оскільки саме вони є необхідним елементом взаємодії у сфері грошових відносин між суб'єктами ринку і забезпечують відтворювальний процес на макро- та мікрорівнях.

Саме на фінансовому ринку відбувається перерозподіл коштів, у процесі якого вони переміщуються від тих, хто має їх надлишок, до тих, хто потребує інвестицій. При цьому кошти спрямовуються, як правило, від тих, хто не може їх ефективно використати, до тих, хто здатний використати їх продуктивно. Це сприяє не тільки підвищенню продуктивності та ефективності економіки загалом, а й поліпшенню економічного добробуту кожного суб'єкта ринку в суспільстві [6, с.111].

Роль фінансових посередників визначається у виконанні ними функцій. Останні детально характеризують значення фінансових посередників не тільки для активізації інвестиційних процесів, але й щодо створення умов для стабільного функціонування фінансового ринку в сучасних умовах.

Систематизувавши погляди науковців, пропонуємо виокремлювати такі основні функції фінансових посередників:

- акумуляцію грошових коштів одних суб'єктів та їх подальше інвестування в проекти інших суб'єктів;
- регулювання процесу організації ринку фінансових послуг;
- забезпечення рівноваги на ринку через погодження пропозиції і попиту на фінансові ресурси;
- захист прав споживачів фінансових послуг від внутрішніх та зовнішніх загроз;
- забезпечення руху фінансових ресурсів до найбільш ефективних, з економічної точки зору, споживачів шляхом використання різноманітних спеціальних інструментів;
- надання можливості, з одного боку, власникам капіталу ефективно та в короткий строк розмістити свої ресурси в прибуткові активи, а з іншого боку, позичальникам швидко отримати вільні кошти для фінансування певних виробничих або власних потреб на зворотній основі;
- координація взаємовідносин між регулюючими органами державної влади;
- мінімізація фінансових ризиків за рахунок їх перерозподілу між учасниками посередницьких операцій;
- перерозподіл фінансових ресурсів із традиційних галузей економіки в нові сфери та галузі діяльності, сприяння інноваційній діяльності.

---

Ефективність діяльності фінансових посередників можлива за умов виконання наступних принципів [2, с.158].

- принцип прибуткового господарювання (прибутковість, ліквідність, ризикованість повинні бути оптимальними);
- робота фінансових посередників у межах реально наявних і залучених ресурсів;
- повна економічна самостійність та економічна відповідальність фінансових посередників за результати своєї діяльності (встановлення плати за послуги або відсоткових ставок, вибір власної стратегії і тактики розвитку);
- спекулятивний принцип (регулюється законодавством та відповідними нормативами);
- діяльність фінансових посередників повинна регулюватися економічними, а не адміністративними методами;
- взаємини фінансових посередників з користувачами їхніх послуг повинні будуватися як звичайні ринкові: єдина мета – отримання прибутку; розумне невтручання в справи один одного; вирішення спірних питань у суді.

У сучасних умовах розвитку економіки можна впевнено стверджувати, що ступінь розвитку фінансового ринку характеризується кількістю і різноманітністю фінансових посередників, а також асортиментом фінансових послуг, які вони надають учасникам ринку.

Вітчизняне законодавство виокремлює дві групи фінансових посередників: банківську систему (Національний банк, універсальні та спеціалізовані банки) та небанківські фінансові інститути. Різновидом небанківських фінансових інститутів є: кредитні спілки, страхові компанії, ломбарди, недержавні пенсійні фонди, лізингові та факторингові компанії.

В Україні через слабкий розвиток фондового ринку ключова роль у здійсненні посередницької діяльності на фінансовому ринку в Україні належить банківській системі.

Банківська система – важливий елемент економічного базису суспільства, що розвивається за законами ринкової економіки. Вона є основою кредитно-фінансової системи. Без неї неможливе функціонування сучасної економіки. Як складова частина економічної та кредитно-фінансової систем, банківська система не лише залежить від них, а й сама сприяє їх розвитку. З розвитком економіки відбуваються кількісні та якісні зміни як у банківській, так і у кредитно-фінансовій системі загалом.

Банківська система – це комплекс різноманітних банківських інституцій та їхніх властивостей, що мають різні форми власності, організаційно-правовий статус, напрями діяльності, які взаємодіють між собою як єдине ціле. Вона внутрішньо організована, усі структурні елементи її взаємопов'язані, певним чином упорядкована система зв'язків між банками, їх кредиторами і позичальниками [7, с. 353].

Банківська система має загальну мету і завдання. Основне її призначення – регулювання кредитних і грошових потоків, сприяння економічному зростанню.

Хоч у зарубіжній і вітчизняній економічній літературі поняття «банківська система» достатньо розповсюджене, але при цьому єдиного підходу до його ідентифікації немає. Трапляються широкі і вузьке його трактування. У широкому значенні під банківською системою розуміють кредитно-фінансову систему взагалі. Розглядають її як сукупність різних видів банків і кредитних установ, за допомогою яких здійснюють мобілізацію коштів і надають різноманітні послуги щодо приймання вкладів і надання кредитів.

У вузькому розумінні банківську систему розглядають лише як сукупність різних видів взаємопов'язаних між собою банків, які функціонують як єдиний організм у певний історичний період і виконують вони відповідні функції, що пов'язані зі здійсненням мобілізації коштів, наданням різноманітних послуг (приймання вкладів і надання кредитів) з метою отримання доходу [7, с. 353].

Основною причиною існування різноманіття в розумінні поняття «банківська система» є її складність, яка з розвитком економічної системи і набуттям нових властивостей зростає.

Сучасні вчені-економісти також вважають, що банківська система не є простою сукупністю банків, і роблять зауваження один одному з приводу неточного визначення цього поняття. Однак дефініції, які вони самі дають, мало що змінюють, а часто ускладнюють розуміння цього поняття. На думку професора М. І. Савлука, «...більш правомірним видається формулювання банківської системи як законодавчо визначеної, чітко структурованої та субординованої сукупності фінансових посередників, які здійснюють банківську діяльність на постійній професійній основі і функціонально взаємопов'язаних в самостійну економічну структуру» [8, с. 564].

Професор С. В. Мочерний в економічній енциклопедії трактував банківську систему як «сукупність фінансових установ грошового ринку (що займаються банківською діяльністю) у їх взаємозв'язку і взаємодії, діяльність яких законодавчо визначена» [9, с. 86].

В Україні побудована дворівнева банківська система, яка складається з Національного банку України та інших банків, відносини між банками системи будуються у двох площинах – по вертикалі й по горизонталі, відповідно до положень Закону «Про банки і банківську діяльність» [10]. Перший рівень банківської системи займає Національний банк України. Він виконує функцію головного регулювального

---

---

органу системи, провадить грошово-кредитну політику, що займає провідне місце в регулюванні всієї економіки країни.

Важливу роль у забезпеченні функціонування та розвитку банківської системи відіграють банки другого рівня.

Банки є основною складовою банківської системи держави і належать до особливої категорії ділових підприємств, котрі отримали назву фінансових посередників.

Загальноекономічна роль банків як основних фінансових посередників визначається їхніми можливостями залучати тимчасово вільні грошові кошти та ефективно розміщувати їх. Саме від спроможності банківської системи акумулювати необхідні ресурси, що забезпечили б потребу суб'єктів господарювання в додаткових грошових коштах, залежить можливість діяльності цих суб'єктів у всіх секторах економіки, а також перспектива подолання спаду української економіки, який відбувся внаслідок світової фінансової кризи, та подальший її розвиток.

Необхідно розглянути наступні позиції, що відображають роль банків у економіці:

По-перше, банки як фінансові посередники займають частку фінансового ринку та перерозподіляють позичкові капітали.

По-друге, з огляду на функціональне призначення, банки беруть активну участь у формуванні грошової пропозиції та можуть суттєво впливати на економічне становище загалом.

По-третє, банки надають суб'єктам ринку широкий спектр послуг, що також впливає на економічні процеси в суспільстві.

Якщо за станом на 01 жовтня 2015 року в Україні було зареєстровано 120 банків, які мали банківську ліцензію, то за станом на 1 січня 2015 року таких банків було вже 163. Упродовж 2014-2015 років Правління НБУ прийняло 65 рішень про віднесення банків до категорії неплатоспроможних, 20 з яких у 2015 році. За підсумками 9 міс. 2015 року чисті активи банківської системи України скоротились на 8,2 % та станом на 1 жовтня 2015 року склали 1 208,88 млрд грн [11].

Щодо небанківських фінансових установ, то вони теж є професійними учасниками фінансового ринку, спеціалізуються на наданні фінансових послуг, забезпечуючи кредитування, спільне інвестування, управління активами, страхування, посередництво у купівлі-продажі фінансових інструментів, недержавне пенсійне забезпечення, гарантійні операції тощо.

Важливою небанківською фінансовою установою є кредитні спілки. Кредитні спілки - це громадські організації, що створюються на добровільних засадах з метою акумуляції заощаджень своїх членів для взаємного кредитування.

Науковці Н. Р. Швець та О. М. Осадець називають основні особливості організації та діяльності кредитних спілок в Україні, а саме [12, с.61]: невеликі членські внески; короткі терміни оформлення позик; обмеження діяльності невеликим колом осіб (членами та пайовиками кредитної спілки); непублічність діяльності; відносини між спілкою і пайовиками виникають на основі членства і не є клієнтськими відносинами; членами кредитних спілок можуть бути тільки фізичні особи; взаємна повна відповідальність членів кредитної спілки.

Основною перевагою кредитних спілок є те, що вони в порівнянні з банками пропонують низьку мінімальну суму кредиту, гнучку систему погашення кредиту та необов'язковість кредитного забезпечення.

За станом на 01.10.2015 року в Україні до Державного реєстру фінансових установ було внесено 589 кредитних спілок. Загальна кількість членів кредитних спілок склала 751,7 тис. осіб, що на 69,9 тис. осіб менше показника станом на 01.01.2015 року. Більшість кредитних спілок (244, або 60 % загальної кількості таких установ) об'єднували відносно невелику кількість членів – до 1 000 осіб. Сукупний обсяг активів кредитних спілок порівняно з початком року зменшився на 15,6 % та станом на 01.10.2015 р. дорівнював 2 193,0 млн грн [13].

Виняткову роль на фінансовому ринку відіграють страхові компанії, забезпечуючи інвесторам страховий захист від різного роду ризиків. Страхові компанії - це здебільшого спеціалізовані небанківські фінансові інститути, які виконують функції страхування від різних непередбачуваних випадків за рахунок сформованих цільових фондів. Формування цільових фондів страхових компаній здійснюється шляхом залучення коштів підприємств, організацій або населення через сплату страхових внесків на підставі укладених договорів про відшкодування збитків або виплату певної суми у разі настання страхового випадку.

На сьогодні страховий ринок України має низку невирішених проблем: нестабільність політичної ситуації; низьку зацікавленість у страхуванні внаслідок низької платоспроможності населення; анексію АР Крим та ведення бойових дій на Сході України; існування певної недовіри до страхування; нестійкість національної валюти; недосконале законодавство; високий рівень інфляції; недостатній розвиток довгострокового страхування життя, пенсійних ануїтетів та інших видів накопичувального страхування; невелика фінансова місткість вітчизняного страхового ринку, недостатня капіталізація та низька

---

ліквідність страховиків; низька страхова культура населення, страхових посередників і деяких страховиків; недостатній рівень кадрового та наукового забезпечення [14, с. 29]

Загальна кількість страхових компаній станом на 01.10.2015 р. становила 368, у тому числі СК «life» – 52 компанії, СК «non-life» – 316 компаній, (станом на 01.01.2015 налічувалося 382 страхові компанії, у тому числі СК «life» – 57 компаній, СК «non-life» – 325 компаній), тобто загальна кількість страховиків скоротилась у порівнянні з початком року на 4 % [13].

Однією з небанківських фінансових установ є ломбард. Ломбард — це небанківська фінансова установа, винятковим видом діяльності якої є надання споживчого кредиту фізичним особам за рахунок власних або залучених коштів, під заставу рухомого майна, яке може легко реалізувати.

Сьогодні ломбарди виконують функцію соціально-економічних стабілізаторів, які зорієнтовані на видачу короткострокових кредитів фізичним особам.

Станом на 01.10.2015 р. в Україні діяло 479 ломбардів. Вони видали фінансових кредитів на суму 1 321,9 млн грн. Ломбарди традиційно орієнтовані на видачу дрібних та короткострокових кредитів. Середній розмір такого кредиту становить близько 1 тис. грн.

Нетривалий період, на який беруть кредити в ломбардах, можна пояснити високою відсотковою ставкою за ними. Середньозважена річна відсоткова ставка за фінансовими кредитами ломбардів становить майже 200 % [13].

Важливим інститутом-інвестором на фінансовому ринку, який має унікальні можливості щодо акумулювання та подальшого інвестування значних коштів на довготермінові періоди, є також недержавні пенсійні фонди (НПФ).

Недержавні пенсійні фонди – це спеціалізовані фінансові установи, основним завданням яких є накопичення грошових коштів за рахунок добровільних відрахувань із заробітної плати або інших внесків на рахунках спеціальних фондів з метою їх подальшого збільшення і, як наслідок, здійснення грошових виплат фізичним особам після досягнення ними пенсійного віку.

Значущість недержавних пенсійних фондів (НПФ) визначається їхньою спроможністю бути суттєвим джерелом підтримки економіки країни, оскільки трансформуючи вільні кошти індивідуальних та корпоративних інвесторів у інвестиції, вони виступають джерелом довгострокових інвестиційних ресурсів, які сприяють економічному зростанню національної економіки.

За підсумком 9 міс. 2015 р. в Державному реєстрі фінансових установ містилась інформація про 72 недержавних пенсійних фонди. Протягом року кількість недержавних пенсійних фондів зменшилась на 8 установ. Сукупний обсяг здійснених пенсійних виплат (одноразових та на визначений строк) станом на 01.10.2015 р. склав 528,9 млн грн, що на 51,2 % більше порівняно з початком року. Що стосується одноразових виплат, то з початку року вони зросли на 44,0 %, а обсяги пенсійних виплат на визначений строк збільшились на 125 % [13].

Лізинг - це підприємницька діяльність, яка спрямована на інвестування власних або залучених фінансових коштів і полягає в наданні лізингодавцем у виняткове користування на певний термін лізингоотримувачу майна, яке є власністю лізингодавця або отримується ним у власність за дорученням і згодою з лізингоотримувачем у відповідного продавця за умови сплати лізингоотримувачем періодичних лізингових платежів [15, с. 7].

Станом на 01.10.2015 до Переліку юридичних осіб, які мають право надавати фінансові послуги та перебувають на обліку в Нацкомфінпослуг, внесено інформацію про 267 юридичних осіб – лізингодавців та до Державного реєстру фінансових установ внесено інформацію про 293 фінансові компанії, що надають послуги фінансового лізингу.

Вартість чинних договорів фінансового лізингу станом на 01.10.2015 становила 29 981,8 млн грн, що на 47,6 % менше показника за відповідний період попереднього року (57 230,6 млн грн станом на 01.10.2014 р.) [13].

Ефективним і надійним інструментом фінансової підтримки суб'єктів господарювання виступає факторинг.

Термін факторинг походить від слова фактор (англ. «посередник, маклер»). Факторинг - це фінансова операція, при якій одна сторона (фактор) передає або зобов'язується передати грошові кошти в розпорядження другої сторони (клієнта) за відповідну плату, а клієнт поступається або зобов'язується поступитися фактору своїм правом грошової вимоги до третьої особи (боржника) [16, с. 37].

При здійсненні факторингової операції беруть участь три сторони: постачальник, покупець та фактор. Економічний зміст факторингової операції проявляється в тому, що постачальник отримує певну суму коштів від фактора, який його обслуговує, у момент відвантаження товару покупцеві до оплати її покупцем. Лише частина суми виплачується у ході певного обумовленого у договорі терміну. Неповна оплата рахунків у момент їх придбання служить для фактора гарантією від можливих збитків, у зв'язку з будь-якими обставинами.

Станом на 01.10.2015 в Державному реєстрі фінансових установ містилась інформація про 378 фінансових компаній, які мали право надавати послуги факторингу. Протягом 9 місяців 2015 року

---

фінансові компанії уклали 9 544 договори факторингу на загальну суму 11 561,3 млн грн, виконали 8 548 5 договорів на суму 12 894,4 млн грн. Чинними на кінець 3 кварталу 2015 року залишалося 7 278 договорів факторингу.

Кількість договорів факторингу, укладених протягом 9 місяців 2015 року, становила 9 544 одиниці, що на 25,8 % (3 311 одиниць) менше, порівняно з цим показником аналогічного періоду 2014 року. Вартість договорів факторингу становила 11 561,3 млн грн, що на 19,1 % (2 727,6 млн грн) менше, порівняно з аналогічним періодом минулого року [13].

Висновки та перспективи подальших досліджень

Фінансовими посередниками є фінансові установи, професійна діяльність яких пов'язана з акумулюванням тимчасово вільних коштів суб'єктів ринку для задоволення попиту у фінансових послугах учасників фінансових операцій з метою отримання прибутку. До фінансових посередників належать: банківська система (Національний банк, універсальні та спеціалізовані банки) та небанківські фінансові інститути.

Однією із передумов подальшого розвитку фінансового ринку України є відновлення довіри до його учасників. У контексті вирішення цієї проблеми важливим видом діяльності повинно стати: інформування населення про стан діяльності учасників фінансового ринку; активізація ролі держави та її органів у зміцненні фінансового ринку України; впровадження нових, більш привабливих та прогресивних видів послуг; приведення вітчизняного фінансового ринку у відповідність до світових стандартів.

### **Список літератури**

1. Смагін, В. Л. Діяльність базових інститутів фінансового ринку в контексті інституціональних змін [Текст] / В. Л. Смагін // Стратегія розвитку України (економіка, соціологія, право. – 2014. – №3. – С. 207-212.
2. Некрасова, О. Л. Механізм правового регулювання діяльності фінансових посередників ринку фінансових послуг [Текст] / О. Л. Некрасова // Теоретичні і практичні аспекти економіки та інтелектуальної власності : збірник наукових праць : у 2-х вип. / ПДТУ. - Маріуполь, 2012. – Вип. 1, Т. 2. – С. 157-162.
3. Рубанов, П. М. Еволюція теоретичних поглядів на сутність фінансового посередництва [Текст] / П. М. Рубанов // Вісник Сум. держ. ун-ту. Сер. Економіка. – 2011. – № 4. – С. 97-101.
4. Бала, О. Фінансове посередництво в Україні: сутність та види [Текст] / О. Бала, О. Цізда // Науковий вісник НЛТУ України. – 2010. – Вип. 20.6. – С. 169-174.
5. Корнеєв, В. В. Фінансові посередники як інститути розвитку [Текст] : монографія / В. В. Корнеєв. – К.: Основа. – 2007. – 192 с.
6. Шелудько, В. М. Фінансовий ринок [Текст] : нач. посіб / В. М. Шелудько. – К.: Знання-Прес, 2002. – 535 с.
7. Кириленко, В. Банківська система: суть та перспективи її розвитку в Україні [Текст] / В. Кириленко // Журнал європейської економіки. – 2010. – № 3. – С. 352-375.
8. Гроші та кредит [Текст] : підручник / [М. І. Савлук, А. М. Мороз, І. М. Лазепко та ін.]; за заг. ред. М. І. Савлука. – [4-те вид., перероб. і доп.] – К.: КНЕУ, 2006. – 744 с.
9. Економічна енциклопедія: У трьох томах. Т. 1 [Текст] / Редкол.: ... С. В. Мочерний (відп. ред.) та ін. – К.: Видавничий центр «Академія», 2000. – 864 с.
10. Про банки і банківську діяльність [Електронний ресурс] : закон України № 679-ХІV від 7 грудня 2000 р. – Режим доступу : <http://zakon2.rada.gov.ua/laws/show/2121-14>.
11. Офіційний сайт Національного банку України [Електронний ресурс]. – Режим доступу: // [www.bank.gov.ua](http://www.bank.gov.ua)
12. Швець, Н. Р. Кредитні спілки в структурі фінансового посередництва [Текст] / Н. Р. Швець, О. М. Осадець // Науковий огляд. – № 8 (18). – 2015. – С. 56-63.
13. Аналітичний огляд ринку небанківських фінансових послуг України за 9 міс. 2015 року. [Електронний ресурс]. – Режим доступу: // [http://rurik.com.ua/documents/research/non\\_banks\\_3\\_kv\\_2015.pdf](http://rurik.com.ua/documents/research/non_banks_3_kv_2015.pdf).
14. Кривенцова, А. Дослідження фінансової діяльності страхових компаній в Україні [Текст] / А. Кривенцова // Схід. – № 8 (140). – грудень 2015 р. – С. 26-31.
15. Олевська, Є. Лізинг як одна із форм надання майна у користування [Текст] / Є. Олевська // Юридичний Вісник України. – 2013. – № 40. – С. 6-12.
16. Бондаренко, П. В. Факторинг ефективний фінансовий механізм [Текст] / П. В. Бондаренко, В. Г. Бондаренко // Перспективні напрямки світової науки. Збірник статей учасників двадцять п'ятої Міжнародної науково-практичної конференції «Інноваційний потенціал світової науки – XXI сторіччя». «Природничі та точні науки; Соціально-економічні науки». – 2014. – Т. 2. – С. 35-39.

---

## References

1. Smahin, V. L. (2014). Diyal'nist' bazovykh instytutiv finansovoho rynku v konteksti instytutsional'nykh zmin. *Stratehiya rozvytku Ukrainy (ekonomika, sotsiologiya, pravo)*, 3, 207-212.
2. Nekrasova, O. L. (2012). Mekhanizm pravovoho rehulyuvannya diyal'nosti finansovykh poserednykiv rynku finansovykh posluh. *Teoretychni i praktychni aspekty ekonomiky ta intelektual'noyi vlasnosti*, 1(2), 157-162.
3. Rubanov, P. M. (2011). Evolyutsiya teoretychnykh pohlyadiv na sutnist' finansovoho poserednytstva. *Visnyk Sum. derzh. un-tu. Ser. Ekonomika*, 4, 97-101.
4. Bala, O. & Tsizda, O. (2010). Finansove poserednytstvo v Ukraini: sutnist' ta vydy. *Naukovyy visnyk NLTU Ukrainy*, 20.6, 169-174.
5. Korniyeyev, V. V. (2007). *Finansovi poserednyky yak instytuty rozvytku*. Kyiv: Osnova.
6. Shelud'ko, V. M. (2002). *Finansovyy rynek*. Kyiv: Znannya-Pres.
7. Kyrylenko, V. (2010). Bankivs'ka systema: sut' ta perspektyvy yiyi rozvytku v Ukraini. *Zhurnal yevropeys'koyi ekonomiky*, 3, 352-375.
8. Savluk, M. I., Moroz, A. M., Lazepko, I. M. (2006). *Hroshi ta kredyt*. Kyiv: KNEU.
9. Mochernyy, S. V. (2000). *Ekonomichna entsyklopediya*. Kyiv: Akademiya.
10. Pro banky i bankivs'ku diyal'nist' (2000). Retrieved from : <http://zakon2.rada.gov.ua/laws/show/2121-14>.
11. *Ofitsiyyny sayt Natsional'noho banku Ukrainy*. (2016). Retrieved from: [www.bank.gov.ua](http://www.bank.gov.ua).
12. Shvets', N. R. & Osadets', O. M. (2015). Kredytne spilky v strukturi finansovoho poserednytstva. *Naukovyy ohlyad*, 8 (18), 56-63.
13. Analychnyy ohlyad rynku nebankivs'kykh finansovykh posluh Ukrainy za 9 mis. 2015 roku. (2015). Retrieved from: [http://rurik.com.ua/documents/research/non\\_banks\\_3\\_kv\\_2015.pdf](http://rurik.com.ua/documents/research/non_banks_3_kv_2015.pdf).
14. Kryventsova, A. (2015). Doslidzhennya finansovoyi diyal'nosti strakhovykh kompaniy v Ukraini. *Skhid*, 8, (140), 26-31.
15. Olevs'ka, Ye. (2013). Lizynh yak odna iz form nadannya mayna u korystuvannya. *Yurydychnyy Visnyk Ukrainy*, 40, 6-12.
16. Bondarenko, P. V., Bondarenko V. H. (2014). Faktorynh efektyvnyy finansovyy mekhanizm. *Perspektyvni napryamky svitovoyi nauky*, 2, 35-39.

**Стаття надійшла до редакції 06.06.2016 р.**



*Наукове періодичне видання*

## ЕКОНОМІЧНИЙ АНАЛІЗ

Збірник наукових праць

*Том 24  
№ 1  
2016 рік*

**Редактор-коректор** *М. І. Руденко*  
**Дизайн обкладинки** *О. І. Різник*

Адреса редакції: вул. Львівська, 11, м. Тернопіль, 46020,  
телефон 380 (352) 47-50-50\*12309.  
E-mail: mail.econa@gmail.com

Свідоцтво про державну реєстрацію друкованого засобу масової інформації  
КВ № 19228-9028ПР від 13 липня 2012 р.

Підписано до друку 22.06.2016 р. Формат 60x90/8.  
Папір офсетний. Гарнітура Cambria і Times. Друк офсетний. Зам. № Р 006-02-16  
Умовно-друк. арк. 20,13. Обл.-вид. арк. 14,11.  
Тираж 300. Ціна договірна.

Видавничо-поліграфічний центр Тернопільського національного економічного університету «Економічна думка»  
вул. Львівська, 11, м. Тернопіль, 46020,  
телефон/факс 380 (352) 47-58-72.  
E-mail: edition@tneu.edu.ua

Свідоцтво про внесення суб'єкта видавничої справи  
до Державного реєстру видавців ДК № 3467 від 23.04.2009 р.