

МІНІСТЕРСТВО ОСВІТИ І НАУКИ УКРАЇНИ
Тернопільський національний економічний університет
Юридичний факультет
Кафедра психології та соціальної роботи

ГНОЙОВА Наталія Романівна

**Предмет, методи і засоби мікросоціологічного аналізу
соціальних явищ/Subject, methods and means of micro-
sociological analysis of social phenomena**

спеціальність 231 – Соціальна робота
магістерська програма – Соціальна робота
Магістерська робота

Виконала студентка групи СРзм-21
Гнойова Н.Р.

Науковий керівник:
д.пс.н., професор А.В. Фурман

Магістерську роботу допущено
до захисту:

«_____» _____ 20__ р.

Завідувач кафедри
_____ **А. В. Фурман**

ТЕРНОПІЛЬ -2018

РЕЗЮМЕ

Робота містить 115 сторінок, 108 – основного тексту, 4 таблиці, 3 рисунки, список використаних джерел із 90 найменувань.

Мета дослідження: обґрунтування предмета, методів і засобів мікросоціологічного аналізу соціальних явищ. **Об'єктом вивчення** є соціальні явища і процеси у суспільному повсякденні громадян України. **Предмет дослідження** становлять мета, завдання, зміст, форми, методи, способи і процедури мікросоціологічного аналізу як логіко-дослідницької процедури наукового пізнання людини в соціумі.

Методи дослідження: *теоретичні* – ідеалізації, узагальнення для систематизації і рубрикації вітчизняного й зарубіжного досвіду, мисленнєвого експерименту, соціального теоретизування; *емпіричні* – соціальне спостереження, соціометрія; *математично-статистичні* – оглянуті на предмет обґрунтування достовірності емпіричних даних мікросоціологічного аналізу.

Теоретична новизна одержаних результатів. Проведений аналіз дав змогу виявити і всебічно дослідити предмет, методи і засоби макросоціологічного аналізу соціальних явищ. **Практичне значення.** Результати проведеного дослідження будуть корисними у розв'язанні теоретичних і практичних проблем, які постають при соціологічному аналізуванні різноманітних аспектів соціальної сфери України та соціологічною наукою загалом.

Ключові слова: *мікросоціологічний аналіз, соціометрія, спеціальні соціологічні науки, тест, психокорекція, символічний інтераціоналізм, етнометологія.*

RESUME

The **work** contains 115 pages, 108 main text, 4 tables, 3 figures, list of used sources of 90 titles.

The **purpose of the research:** the substantiation of the subject, methods and means of micro- sociological analysis of social phenomena. The **object** of study is the social phenomena and processes in the public everyday life of Ukrainian citizens. The **subject** of the study consists of the purpose, task, content, forms, methods, methods and procedures of micro-sociological analysis as a logical research procedure of scientific knowledge of man in society.

Methods of research: theoretical – idealization, generalization for systematization and rubrication of domestic and foreign experience, thinking experiment, social theorising; empirical – social observation, sociometry; mathematical and statistical – examined to substantiate the reliability of empirical micro-sociological analysis.

The theoretical novelty of the obtained results. The analysis made it possible to discover and comprehensively explore the subject, methods and means of macro sociological analysis of social phenomena. **Practical meaning.** The results of the study will be useful in solving the theoretical and practical problems that arise in the sociological analysis of various aspects of the social sphere of Ukraine and sociological science in general.

Key words: *micro-sociological analysis, sociometry, special sociological sciences, test, psycho-correction, symbolic interactionism, ethno-metrology.*

АНОТАЦІЯ

Гнойова Наталія Романівна. Предмет, методи і засоби мікросоціологічного аналізу соціальних явищ. – Рукопис.

Дослідження на здобуття освітньо-кваліфікаційного рівня магістра за спеціальністю 231 «Соціальна робота». – Тернопільський національний економічний університет. Юридичний факультет. – Тернопіль, 2018.

У магістерській роботі досліджується предмет, методи і засоби мікросоціологічного аналізу соціальних явищ. Зокрема, показано методологічні нормативи сучасного соціологічного дослідження та рівні соціологічного пізнання, окреслено предмет мікросоціологічного аналізу, здійснено його рефлексивне обґрунтування. Також досліджено його евристичний потенціал та виявлено роль інструментального забезпечення в мікросоціологічному аналізі соціальних явищ.

ANNOTATION

Hnoyova Nataliya Romanivna. Subject, methods and means of micro-sociological analysis of social phenomena. – Manuscript.

Research for obtaining an educational qualification level of a master's degree in the specialty 231 “Social work”. – Ternopil National Economic University. Faculty of Law. – Ternopil, 2018.

In the master's work the object, methods and means of micro-sociological analysis of social phenomena are investigated. In particular, the methodological norms of contemporary sociological research and the level of sociological knowledge are shown, the subject of micro-sociological analysis is outlined, his reflexive justification has been made. Also, his heuristic potential was investigated and the role of instrumental support in the micro- sociological analysis of social phenomena was revealed.

ПЛАН

ВСТУП

РОЗДІЛ 1.

СОЦІАЛЬНІ ЯВИЩА ЯК ПРЕДМЕТ РЕФЛЕКСИВНОГО СОЦІОЛОГІЧНОГО ДОСЛІДЖЕННЯ

- 1.1. Методологічні нормативи сучасних соціологічних досліджень
 - 1.2. Рівні соціологічного пізнання соціальних явищ і процесів
- Висновки до розділу 1

РОЗДІЛ 2.

ТЕОРІЯ І МЕТОДИКА МІКРОСОЦІОЛОГІЧНОГО АНАЛІЗУ СОЦІАЛЬНИХ ЯВИЩ

- 2.1. Мікросоціологічний аналіз як система наукових знань
 - 2.2. Предмет мікросоціологічного аналізу та його рефлексивне обґрунтування
 - 2.3. Методи мікросоціологічного аналізу та їх евристичний потенціал
- Висновки до розділу 2

РОЗДІЛ 3.

ЗАСОБОВО-ІНСТРУМЕНТАЛЬНЕ ЗАБЕЗПЕЧЕННЯ МІКРОСОЦІОЛОГІЧНОГО АНАЛІЗУ СОЦІАЛЬНИХ ЯВИЩ

- 3.1. Поняття, категорії і мислесхеми як інтелектуальні засоби мікросоціологічного аналізу
 - 3.2. Програмово-засобові ресурси мікросоціологічного аналізу
- Висновки до розділу 3

ВИСНОВКИ

СПИСОК ЛІТЕРАТУРНИХ ДЖЕРЕЛ

ЗМІСТ

ВСТУП	13
РОЗДІЛ 1.	
СОЦІАЛЬНІ ЯВИЩА ЯК ПРЕДМЕТ РЕФЛЕКСИВНОГО	
СОЦІОЛОГІЧНОГО ДОСЛІДЖЕННЯ	
	16
1.1. Методологічні нормативи сучасних соціологічних досліджень	16
1.2. Рівні соціологічного пізнання соціальних явищ і процесів	28
Висновки до розділу 1	51
РОЗДІЛ 2.	
ТЕОРІЯ І МЕТОДИКА МІКРОСОЦІОЛОГІЧНОГО АНАЛІЗУ	
СОЦІАЛЬНИХ ЯВИЩ	
	53
2.1. Мікросоціологічний аналіз як система наукових знань	53
2.2. Предмет мікросоціологічного аналізу та його рефлексивне обґрунтування	60
2.3. Методи мікросоціологічного аналізу та їх евристичний потенціал .	72
Висновки до розділу 2	80
РОЗДІЛ 3.	
ЗАСОБОВО-ІНСТРУМЕНТАЛЬНЕ ЗАБЕЗПЕЧЕННЯ	
МІКРОСОЦІОЛОГІЧНОГО АНАЛІЗУ СОЦІАЛЬНИХ ЯВИЩ	
	82
3.1. Поняття, категорії і мислесхеми як інтелектуальні засоби мікросоціологічного аналізу	84
3.2. Програмово-засобові ресурси мікросоціологічного аналізу	87
Висновки до розділу 3	104
ВИСНОВКИ	106
СПИСОК ЛІТЕРАТУРНИХ ДЖЕРЕЛ	109

ВСТУП

Актуальність теми дослідження. Сьогодні українське суспільство вступило в етап власного інноваційного державотворення, досі триває процес інституалізації соціології, зближення її теоретичної і прикладної складових у царині вивчення соціальних явищ, економіки, політики, освіти, культури, релігії, довкілля та ін. Соціологія як соціогуманітарна наука розглядає суспільство як об'єктивний феномен, що має цілісний та структурно-системний характер, з'ясовує в ньому місце і функції кожного суспільного явища і процесу, допомагає індивіду і спільнотам визначити власні ціннісні орієнтири у повсякденному житті. Водночас соціологія озброює суспільство своєрідним компасом в розумінні сенсу людських відносин, виконує прикладні та прогностичні функції як на рівні макросоціальних процесів і систем, так і на мікрорівні їх феноменологічної динаміки. Володіючи понятійно-категорійним науковим апаратом, соціологія осмислює соціальне і конкретне всієї цілісності як єдиного багатогранного процесу суспільного повсякдення держави і громадянського суспільства.

Мікросоціологічний аналіз соціальних явищ прагне охопити цілісність соціального життя, вивчаючи інтеракцію, тобто соціальну взаємодію людей. Мікросоціологія – це такий рівень соціального аналізу, що заснований на вивченні безпосередніх міжособистісних взаємодій повсякденного рівня, на відносинах у групі (символічний інтеракціонізм, етнометодологія та ін.). Базові поняття цього рівня – «соціальна група», «групова динаміка», «лідерство» і т. ін. Отож мікросоціологія вивчає поведінку людей у їх безпосередній міжособистісній взаємодії. Дослідники, що працюють в цьому напрямку, вважають, що соціальні явища можна зрозуміти лише на основі аналізу тих цінностей і смислів, які люди надають цим явищам при взаємодії один з одним. Головним предметом їхніх досліджень є поведінка індивідів, їх вчинки, мотиви, смисли, що визначають взаємодію між людьми, і яка

здійснює вплив на стабільність суспільства або спричиняє зміни, що відбуваються в ньому.

Мета дослідження: обґрунтування предмета, методів і засобів мікросоціологічного аналізу соціальних явищ як сфера прикладного методологування.

Основні завдання пошукування полягали в наступному:

- а) виявити методологічні нормативи сучасного соціологічного дослідження та аргументувати різнорівневість соціологічного пізнання;
- б) визначити предмет мікросоціологічного аналізу, здійснити його рефлексивне обґрунтування;
- в) дослідити евристичний потенціал мікросоціологічного аналізу як логіко-методологічної процедури і базового рівня методологування;
- г) виявити визначальну роль інструментального забезпечення в мікросоціологічному аналізі соціальних явищ, процесів, подій.

Об'єктом вивчення є соціальні явища і процеси у суспільному повсякденні громадян України. **Предмет дослідження** становлять мета, завдання, зміст, форми, методи, способи і процедури мікросоціологічного аналізу як логіко-дослідницької процедури наукового пізнання людини в соціумі.

Методи дослідження: *теоретичні* – ідеалізації, узагальнення для систематизації і рубрикації вітчизняного й зарубіжного досвіду, мисленнєвого експерименту, соціального теоретизування; *емпіричні* – соціальне спостереження, анкетування, соціометрія; *математично-статистичні* – оглянуті на предмет обґрунтування достовірності емпіричних даних мікросоціологічного аналізу.

Теоретична новизна одержаних результатів. Проведений аналіз дав змогу виявити і всебічно дослідити предмет, методи і засоби макросоціологічного аналізу соціальних явищ. **Практичне значення.** Результати проведеного дослідження будуть корисними у розв'язанні теоретичних і практичних проблем, які постають при соціологічному

аналізуванні різноманітних аспектів соціальної сфери України та соціологічною наукою загалом.

Впровадження результатів роботи. Магістерське дослідження виконувалося у 2016/17 роках на базі юридичного факультету Тернопільського національного економічного університету. За результатами роботи опубліковано авторські тези у спецвипуску журналу «Психологія і суспільство» (обсяг – 0,2 др. арк.).

За структурою робота складається із трьох розділів, висновків до них, загальних висновків, списку використаних літературних джерел. Загальний обсяг становить 115 сторінок, в т. ч. основна частина – 108 сторінок.

РОЗДІЛ 1

СОЦІАЛЬНІ ЯВИЩА ЯК ПРЕДМЕТ РЕФЛЕКСИВНОГО СОЦІОЛОГІЧНОГО ДОСЛІДЖЕННЯ

1.3. Методологічні нормативи сучасних соціологічних досліджень

Провідним методологічним елементом соціології, в якому знаходить свій концентрований вираз уся система знань даної науки, є соціологічне дослідження. У ньому можна розрізнити дві основні частини – теоретичну (концептуальну) та методичну (інструментальну). Подекуди в джерелах з емпіричної соціології зустрічається програма соціологічного дослідження, яка складається з трьох частин – теоретико-методологічної, методичної (процедурної) та організаційно-технологічної [3; 14; 39; 80; 81].

Методологічна функція науки полягає у визначенні фундаментальних підходів до стратегії використання теоретичної частини цього методу. Ефективність цієї частини соціологічного дослідження як методу пізнання соціальної реальності визначається якістю володіння культурою діалектичного мислення та загальною теоретичною підготовкою [10].

Надзвичайно важливе значення в соціологічному дослідженні мають такі його компоненти, як відбір характеристик об'єкта та предмета дослідження і відповідних показників, засобів їх виміру (побудова шкал для фіксації кількісних та якісних характеристик), які дозволяють досить точно відобразити й оцінювати стан соціального явища і можливості його перетворення чи трансформації у конкретній площині координат.

Продуктивне застосування методичної (або інструментальної) частини соціологічного дослідження потребує адаптації методологічних принципів шляхом наповнення їх абстрактно-універсальних форм спеціалізованим змістом. Цю функцію виконують спеціальні соціологічні теорії («теорії

середнього рівня»), які становлять безпосередньо теоретично-методологічну і методичну (процедурно-інструментальну) основу емпіричного вивчення суспільних процесів. Специфіка цих теорій знаходить свій вираз, по-перше, в тому, що вони орієнтують суб'єкт на визначення специфіки прояву загально-соціологічних законів історичного розвитку в певних, чітко обмежених у просторі й часі соціальних явищах, а по-друге, в тому, що самі ці теорії, відображаючи розвиток тих чи інших сторін соціуму, живлять і стимулюють філософію, історію, політологію, культурологію тощо [3].

Разом з тим спеціальні соціологічні теорії («теорії середнього рівня») виступають системою знань про соціальне в його особливому і багатоманітному існуванні, втіленому у історичних утвореннях. Провідною функцією спеціальних соціологічних теорій є переведення загальних методологічних вимог гносеології на мову конкретно-соціологічного дослідження з метою одержання вірогідних характеристик об'єкта пізнання.

Спеціальні соціологічні теорії визначають вихідні теоретичні передумови побудови дослідницької процедури, а також виконують прогностичну функцію, тобто дають змогу вирішувати завдання з формулювання наукових гіпотез [15].

Зміст будь-якої спеціальної соціологічної теорії визначається її предметно-цільовим призначенням. Стверджувати факт створення соціологічної теорії можна лише тоді, коли, по-перше, відкриті й сформульовані специфічні закономірності розвитку груп однакових соціальних явищ і процесів; по-друге, коли відомі соціальні механізми функціонування цих явищ; по-третє, коли вироблена для опису об'єкта пізнання своя система категоріально-понятійного апарату, яка не суперечить закономірностям його розвитку як частини цілого.

У методологічному оснащенні соціологічних досліджень чільне місце посідає проблема співвідношення емпіричних і теоретичних форм і методів пізнання. Практично ця проблема постає перед соціологами вже на етапі складання програми будь-якого конкретно-соціологічного дослідження.

Варто пам'ятати, що у співвідношенні емпіричного й теоретичного не повинно бути абсолютного протиставлення. У своїй взаємодії вони утворюють єдиний процес і являють собою різні ступені і рівні наукового пізнання [27].

У залежності від мети дослідження вирізняються проблеми гносеологічного і предметного характеру; виникнення перших зумовлено браком інформації про стан і тенденції змін певних соціальних явищ і процесів; по-друге, предметні проблеми породжуються зіткненням суперечливих інтересів, наслідком чого може виникати дестабілізація соціальних інститутів.

За своїм «носієм» проблема може являти собою суперечність, що зачіпає інтереси соціально-демографічних, національних, професійних, політичних та інших груп, державних установ, виробничих підприємств тощо.

За масштабами розповсюдження соціальна проблема може мати міжнародний, національний або регіональний характер.

За тривалістю дії проблеми можна поділити на епізодичні, систематичні та довготривалі.

За глибиною суперечності можуть бути однопланові (наприклад вибори на альтернативній основі); системні (наприклад зростання злочинності).

Функціональні, породжені порушенням сталих причинно-наслідкових зв'язків соціального явища чи процесу (наприклад злам ustalених відносин у розподілі соціальних благ при переході до ринкових принципів організації економічного життя суспільства).

Методологічна чіткість при визначенні проблеми конкретно-соціологічного дослідження є однією з провідних умов його успіху. Адже залежно від обраної проблеми проводиться визначення об'єкта і предмета дослідження [27].

Об'єктом соціологічного дослідження може бути носій конкретної соціальної проблеми, яка турбує соціальну спільноту, групу, а також соціальні інститути, соціальні явища та процеси тощо. Об'єкт є носієм суб'єктивного фактору в суспільстві, відрізняється свідомою активністю, проявом волі, наявністю інтересів, цінностей та мотивів, він часто-густо досить складний та поліфункціональний, може мати в собі протиріччя, репрезентувати статистичну та вірогідну природу. Досить часто вивчати об'єкт доводиться в динаміці розвитку у взаємозв'язку з іншими об'єктами, які мають унікальний та неекспериментальний характер побутування в соціальному часі та просторі.

В об'єкті дослідження соціолог повинен відшукати ті його сторони і властивості, в яких у найбільш повному вигляді знаходить свій вияв суперечність, конкретна проблема, що підлягає вивченню. Ці сторони і властивості і становлять предмет дослідження. Можна стверджувати, що поняття «об'єкт» більш широке, ніж «предмет» дослідження.

Предметом дослідження може виступати окрема характеристика чи ознака об'єкта соціологічного дослідження. Таким чином, у предметі соціологічного дослідження знаходять теоретичне відображення істотні взаємозв'язки проблеми й об'єкта дослідження.

Вирішення наукової проблеми розпочинається насамперед з пошуку та визначення термінів та зазначених ними понять.

Наступний етап – встановлення взаємозв'язку та субординації понять, визначення їх місця в понятійному апараті теорії, на основі якої будується дослідження. Потім визначаються терміни, які допомагають сформулювати гіпотези. Адже понятійний апарат теорії – це своєрідна координатна сітка, на якій можна розташувати соціальні факти та дати їм відповідну дефініцію та інтерпретацію. У різних науках понятійний апарат теорії має різний ступінь обґрунтованості та є своєрідним показником рівня розвитку науки.

Понятійний апарат надзвичайно важлива умова в перевірці гіпотез наукового дослідження. Вона здійснюється на базі емпіричного матеріалу,

який був зібраний у процесі дослідження. Але для того, щоб перейти від теоретичного вивчення явищ до рівня емпіричного, потрібно здійснити таку інтерпретацію базових (ключових) понять, яка б дозволила їх порівняти з реальними фактами. Іншими словами, така процедура повинна репрезентувати кожен із складових понятійного апарату конкретного дослідження у вигляді процесу, який можна спостерігати чи діагностувати.

Першу частину такого завдання можна здійснити за допомогою методу термінологічного аналізу, другу – за допомогою методу аналізу операцій та понять [10-12; 21; 27; 42; 83; 90].

Поняття – це відображення об'єктивно існуючого в речах та явищах і яке закріплене словом. Слово (або групу слів), яке визначає певне поняття, можна назвати терміном. Установити значення терміна важливо при аналізі змісту поняття, яке відповідає цьому терміну та відображає найбільш суттєві, важливі ознаки.

Оскільки внутрішня форма слова, а відтак і терміна, проявляється перш за все на початковому періоді назв речей та явищ, виникає потреба аналізувати терміни з урахуванням їх генезису та історичного розвитку.

Поняття – продукт тривалого історичного розвитку пізнання. Їх зміст змінюється та збагачується у відповідності до поглиблення пізнання людиною об'єктивної реальності.

Метод термінологічного аналізу, який був започаткований спочатку в лінгвістиці, з часом залишаючись за своїм об'єктом лінгвістичним (слово та словосполучення), збагатився прийомами логіки, семіотики і став успішно впроваджуватися в багатьох галузях науки. Але його використання в кожній галузевій науці має свої особливості.

У соціології такий метод використовується епізодично, особливо в процесі контент-аналізу документів соціологічного дослідження. Цей метод передбачає вивчення історії становлення та розвитку понять, розкриття взаємодії термінів, визначення їх місця в понятійному апараті наукового дослідження.

Кожне наукове дослідження розпочинається із вивчення історії термінів, вивчення соціально-економічних, політичних, психологічних аспектів їх побутування та динаміки розвитку [34].

Насамперед потрібно зазначити про вимоги у формуванні термінологічного апарату наукового дослідження. Зокрема, у процесі аналізу потрібно йти не від терміну до пояснення фактів, а навпаки, самі терміни пояснювати умовами, в яких вони створювалися. Термінологічний аналіз повинен бути по можливості багатовекторним, враховувати різні джерела у його формуванні, репрезентувати, шляхом порівняння, багатозначність таких термінів у використанні в конкретному дослідженні. Аналізувати терміни необхідно з погляду історії їх становлення, розглядати терміни в розвитку, простежуючи зміни їх змісту у зв'язку зі зміною історичної дійсності. У процесі термінологічного аналізу належить досить точно виокремлювати об'єктивний зміст того чи іншого терміна від його суб'єктивних зміщень.

У науковій літературі здійснена спроба обґрунтувати класифікацію понять у відповідності до їх універсальності [27; 35; 41; 48; 59; 77]:

загальнонаукові (які притаманні всім наукам, наприклад, метод, принцип);

міжгалузеві (наприклад, потреба, інтерес);

конкретно-наукові (для соціології – репрезентативність, соціальний статус).

У соціологічних дослідженнях виникає ситуація, коли при вивченні соціальних проблем дослідницька група має справу з абстрактними поняттями, які досить важко порівняти з емпіричною дійсністю. Так вивчається рівень дозвіленевої кваліфікації молоді з метою розширення спектра форм культурологічних акцій або аналізується особистість та її діяльність у системі засобів масової комунікації та визначається рейтинг джерел інформації серед різних груп споживачів. У всіх випадках виникає запитання: «Що являє собою «дозвіленева кваліфікація», «рейтинг джерел інформації» у рамках конкретного соціологічного дослідження.

Кожному поняттю, яке узагальнює чи абстрагує ті чи інші реально існуючі процеси, явища, події, факти, обов'язково належать відповідні їм характеристики або конкретні емпіричні еквіваленти.

Отже, процес визначення понять є методом, який дозволяє репрезентувати ключове поняття у формалізованому вигляді, що підлягає спостереженню або вимірюванню із конкретним змістом. Проте певні поняття дуже складно порівнювати з реаліями суспільної практики. Глибина та відповідність у створенні понятійного апарату значною мірою залежить від багатьох факторів: від рівня обґрунтованості методики конкретного дослідження, теоретичної глибини аналізу проблеми, а також від рівня кваліфікації дослідницького колективу, його соціальних, психологічних та культурологічних характеристик. З іншого боку, розкласти поняття на складові елементи необхідно для переходу від якісного до кількісного аналізу суспільних процесів.

Отже, пошук емпіричних показників того чи іншого поняття є процесом повернення до абстрагування. Він завершується операційним визначенням поняття, тобто визначенням правил фіксації відповідних емпіричних показників або характеристик даного поняття. Водночас необхідно намагатися зафіксувати елементи соціального процесу з певною мірою визначеності та обґрунтованості з позицій методології та методики дослідження. Адже шлях пізнання здійснюється не тільки від теорії до конкретної практики (процес, зворотний абстрагуванню), але й після завершення соціологічного дослідження (зрозуміло, на більш високому рівні), від практики до теорії (що є процесом абстрагування).

Зворотний процес – відновлення «розкладеного» на окремі елементи поняття, яке потрібне для дослідження та яке, на основі здійсненого аналізу, вже значно відрізняючись повнотою та глибиною, є досить потужним засобом у розумінні складних, багатовекторного спрямування, соціальних процесів та явищ.

Логіка аналізу операцій та понять може складатися з таких етапів [11]:

1. Для більш повного обґрунтування поняття можна провести опитування експертів, які мають відповідну професійну підготовку та фаховий рівень. Урахування соціальних та психологічних характеристик у створенні експертної групи дозволить отримати компетентну оцінку конкретного поняття чи методу його визначення. У процесі оцінки експертами конкретного поняття можна використовувати систему бальної оцінки, коли кожний експерт окремо формує свій континуум оцінювання, потім здійснюється вимірювання бальних оцінок за кожним індикатором з наступним ранжуванням (середнє арифметичне, квартальне відхилення, медіана, мода, середнє квадратичне відхилення, коефіцієнт варіації тощо).

У кінцевому варіанті опитування експертів дозволяє визначити основні індикатори для надання характеристик ключового поняття та впорядкувати їх у рейтингу значимості.

Разом з тим, як свідчить досвід у проведенні соціологічних досліджень [85-87] «спроба повністю інтерпретувати в емпіричних еквівалентах абстрактне поняття – завдання дуже складне, подекуди – неможливе» [87, с. 211]. Завжди певні характеристики чи окремі елементи абстрактного поняття неможливо зафіксувати в емпіричних показниках, щось залишається, на жаль, невизначеним, «загадковим». Відтак – коли дослідник трансформує загальні поняття в запитання анкети (інколи у варіанти відповідей на них), або навпаки, від запитань анкети до загальних понять при аналізі отриманих результатів та формулюванні висновків, залишається «terra incognita», яку також потрібно аналізувати та інтерпретувати в конкретні рекомендації тощо.

2. На жаль, не завжди можливо використовувати поняття, які охоплюють усю площину дослідження. У різних дослідженнях одне і те ж поняття може бути наповнене різною кількістю складових (індикаторів), які в свою чергу залежать від багатьох параметрів: теми дослідження, його мети, специфіки тощо. Наприклад, рейтинг джерел інформації може бути різним у військових, пенсіонерів, студентів, мігрантів. Адже у них різний тип

інформаційної культури, соціальний досвід, вік, освіта тощо. Тому сукупність показників може створюватися під впливом таких факторів:

А. Конкретного соціального замовлення, яке визначає напрям дослідження та його характер (прикладне чи фундаментальне).

Б. Висхідних теоретичних уявлень про структуру предмета дослідження, проблемної ситуації та перспектив її аналізу.

В. Методичних можливостей пізнавальної діяльності в галузі наукового дослідження (ступінь усвідомлення важливості та необхідності, рівень кваліфікації, досвід узагальнення результатів тощо).

На другому етапі потрібно здійснювати відбір таких понять, які б були суттєві, системні й відповідали б концепції дослідження.

3. На третьому етапі потрібно віднайти емпіричні індикатори, які дозволяють репрезентувати конкретні елементи у формалізованому вигляді та однозначно тлумачити зміст явища, дії тощо. Наприклад, візьмімо поняття «культура читання». Такий процес можна характеризувати за допомогою показників:

- зміст читання;
- кількість часу, який витрачається на читання;
- кількість книг, які прочитані за конкретний проміжок часу;
- мета читання джерел (цільове спрямування читання);
- складність прочитання текстів;
- ступінь засвоєння прочитаного матеріалу.

Розглядаючи запропоновані індикатори, можна помітити, що другий та третій з них мають кількісний характер, перший та четвертий – якісний. Вони в свою чергу дозволяють визначити мету читання, отримати інформацію про рівень розвитку науки, ознайомитися з досягненнями та виявити запити й потреби читачів, систематизувати знання з метою підвищення кваліфікації.

П'ятий та шостий індикатори є якісні, тобто за допомогою їх можна вивчити змістовну, лінгвістичну та логічну структуру тексту, визначити

індикатори їх складності (важкий, середній, легкий) та виміряти ступінь розуміння тексту з достатньою точністю й об'єктивністю.

Потім знову, як і на попередньому етапі, потрібно розмежовувати це поняття на окремі складові елементи. У цьому випадку потрібно досить точно надавати індикатори для різних понять та використовувати адекватні методи фіксації, інтерпретації явищ, подій тощо.

Таким чином, весь процес логічного аналізу основного поняття в соціологічному дослідженні складається з двох етапів:

1. З'ясування головних сторін предмета дослідження шляхом інтерпретації такого поняття, яке точно і повно відображає його сутність.

2. Виявлення сукупності операційних понять, на які розкладається основне поняття.

Наприклад, предметом дослідження є рівень професійної підготовки спеціаліста. Це поняття може мати такі аспекти:

- фундаментальна підготовка;
- гуманітарна підготовка;
- спеціальна підготовка.

У свою чергу елементами фундаментальної підготовки є знання філософських передумов пізнання, мислення, діяльності та знання спеціальних теорій і вміння використовувати теоретичні знання для вирішення практичних завдань тощо.

Гуманітарна підготовка включає в себе світоглядний аспект, політичну, етичну, професійну і психологічну культуру та компетентність з названих галузей соціальної практики.

Спеціальна підготовка передбачає процес отримання професійних знань, умінь та навичок, а також здобуття статусу фахівця конкретної галузі.

Усі виявлені шляхом інтерпретації і операціоналізації поняття включаються в соціологічний інструментарій. Роль операціоналізації полягає у з'ясуванні питання, про що слід збирати інформацію. Отже, метою

інтерпретації основного поняття є визначення напрямків аналізу зібраної кількісної інформації.

Завершальною фазою розробки методологічного розділу програми соціологічного дослідження є формулювання гіпотез і завдань дослідження.

У широкому значенні гіпотеза (від грецьк. hypothesis – передбачення) – наукове припущення або гіпотетичне судження про закономірності (причинні зв'язки) явищ та процесів, істинність яких невизначена [8].

Існують такі вимоги до гіпотез [7]:

гіпотеза не повинна мати суперечностей щодо неодноразово перевірених фактів та теорій;

вона повинна поширюватися на всі без винятку явища та процеси, які підлягають аналізу;

гіпотеза не повинна містити понять, які не мають конкретної емпіричної інтерпретації та яку неможливо перевірити.

гіпотеза повинна «передбачати» способи її перевірки.

гіпотеза в соціологічному дослідженні – це науково обґрунтоване передбачення про структуру соціальних об'єктів, характер елементів та зв'язків між ними, про механізми їх функціонування та розвитку. У соціологічному дослідженні гіпотеза може виконувати декілька ролей. Насамперед вона допомагає визначити явища, факти та процеси, серед яких потрібно шукати відповідь. Більш того, вона визначає більш-менш чітке формулювання самого запитання, а також передбачає вихід за межі наявного знання, націлює соціолога на певний результат. Потрібно додати, що гіпотеза вказує метод отримання результату наукового пошуку. До основних особливостей гіпотези можна віднести те, що її можна спростувати (коли вона не підтверджується) та підтвердити (верифікувати). Досить важлива евристична роль гіпотези, яка дозволяє отримати нове знання, відкрити невідомі факти, тенденції та закономірності функціонування і розвитку соціальних об'єктів.

Попереднє висування гіпотез визначає внутрішню логіку дослідження. Гіпотези сприяють оперативності дослідження, підказують правильний вибір об'єкта і методів збору емпіричної інформації. Досить важливо, щоб гіпотези не обмежували наукового пошуку і не визначали заздалегідь його результатів. Соціологічні гіпотези мають бути сформульовані однозначно, без використання не визначених чітко понять. Джерелами висування гіпотез можуть бути маловідомі факти, аналогії, буденна свідомість, здоровий глузд, неординарні ідеї тощо.

Формулювання гіпотез – це творчий, надзвичайно складний процес. Особливо важким етапом у ньому постає саме процес формулювання гіпотези, який передбачає її побудову та визначення, перевірку та уточнення на основі вимог новизни, каузальності, після чого вона здобуває статус наукової гіпотези. Разом з тим здійснюється перевірка змістової істинності гіпотези, з'ясування її відповідності та логічної несуперечливості. При цьому використовується також експериментування з гіпотезою «подумки». Зрозуміло, що кінцева її перевірка здійснюється лише після завершення соціологічного дослідження.

Кінцевою метою розробки методологічних засад конкретно-соціологічного дослідження є створення цілісної логіко-семантичної моделі соціального явища, яке аналізується, після чого на її базі здійснюється розробка соціологічного інструментарію.

Крім гносеологічних принципів діалектики, філософії й історії, а також методологічних засад власних спеціальних соціологічних теорій, розробка методологічного блоку програми конкретно-соціологічного дослідження може опиратися на демографію, соціальну психологію, загальну, економічну і соціальну статистику, математику, логіку та інші системи наукових знань.

Варто висновувати, що основним компонентом наукового пошуку є соціологічне дослідження. Соціологічне дослідження здійснюється у відповідності до програми, яка може мати такі розділи: 1 – теоретико-методологічний та 2 – методичний (процедурно-інструментальний).

Конкретно-соціологічне дослідження потребує наявності робочого плану для здійснення наукового пошуку, який передбачає проведення пілотажного (пробного чи попереднього) дослідження, побудову вибірки, організацію навчання інтерв'юерів (які потім здійснюють, у відповідності до методики дослідження, інструкції, плану вибірки та особливостей відбору респондентів, збір емпіричної інформації), кодування, класифікацію, систематизацію, обробку та теоретичну і графічну інтерпретацію зі створенням практичних рекомендацій щодо вирішення визначених соціальних проблем.

1.2. Рівні соціологічного пізнання соціальних явищ і процесів

Як і багато інших наук, соціологія розвивалася в двох основних напрямках: фундаментальному і прикладному. Перший поєднує проблеми соціально-філософського осмислення найбільш загальних питань розвитку і функціонування суспільства і місця в ньому людини, гносеологічні проблемні питання соціології, проблеми побудови структур соціальних асоціацій, побудови математичних моделей соціальних спільнот і процесів, розробку методів вивчення соціальних процесів і явищ і т. ін. На фундаментальному рівні здійснюються взаємозв'язки соціології з іншими науками і сферами наукового знання: філософією, історією, культурологією, політологією, антропологією, психологією, економікою, космогонією та ін. Концепції, що висуваються соціологією на фундаментальному рівні, відрізняються високим ступенем абстракції; при цьому, як правило, не виділяються для вивчення такі конкретні соціальні одиниці, як соціальна група або соціальний процес. Такий рівень соціологічного знання прийнято називати загально-соціологічним, а теорії, що виникають на цьому рівні, – загально-соціологічними. Фундаментальні соціологічні теорії виникли з соціальної філософії і психології; вони ґрунтувалися на спостереженнях,

висновках і узагальненнях різних сторін суспільного життя, які давали відомості про єдині для всіх соціальних структур закони поведінки людей [81].

Разом з тим очевидно, що соціологія як наука повинна ґрунтуватися на точних, конкретних даних про окремі соціальні факти, що становлять процес зміни і структуру суспільства. Ці дані збираються дослідниками за допомогою набору методів емпіричних досліджень (опитувань, спостережень, вивчення документів, експериментів). Що стосується емпіричного рівня, то в соціології це збір численних фактів, відомостей, думок членів соціальних груп, особистих даних, їх подальша обробка, а також узагальнення і формулювання первинних висновків щодо конкретних явищ соціального життя. Сюди відносяться теоретичні узагальнення, одержані методом індукції (висновки від окремих, одиничних випадків до загальних висновків). Загально-соціологічні теорії і емпіричні дослідження повинні бути нерозривно зв'язані між собою, оскільки теоретизування, не підкріплене знанням конкретних фактів соціальної дійсності, стає беззмістовним, нежиттєвим. В той же час емпіричні дослідження, не зв'язані загальнотеоретичними висновками, не можуть пояснити природу більшості соціальних явищ.

У міру зростання вимог до практичного рішення соціальних проблем сучасного суспільства виникла необхідність у вивченні і поясненні соціальних явищ, що відбуваються в окремих сферах життєдіяльності людей, в окремих соціальних спільнотах і соціальних інститутах. Різко збільшений рівень емпіричних досліджень вимагав універсального теоретичного апарату для пояснення результатів теоретичних досліджень. Проте фундаментальні дослідження в соціології не могли пристосувати свій теоретичний апарат для вивчення таких різних соціальних феноменів, як сім'я, держава, ненормативна поведінка, через значні відмінності в природі цих об'єктів дослідження. У свою чергу фундаментальна наука відчувала значний дефіцит в емпіричній інформації, оскільки емпіричні дослідження, як правило,

проводилися в вузькопрактичних цілях і важко був пов'язати їх в єдину систему. В результаті відбувся розрив між фундаментальною соціологією і емпіричними дослідженнями. В практичній діяльності це відобразилося, з одного боку, на створенні спекулятивних, не заснованих на достатньо широкій емпіричній базі теоретичних побудов, а з іншою – в появі таких напрямків отримання знання, як позитивізм і емпіризм, які заперечують необхідність загально-соціологічних, фундаментальних теорій [20; 29; 44].

Протистояння фундаментальних і емпіричних досліджень в значній мірі гальмувало розвиток соціології, заважало кооперації учених і об'єднанню їх зусиль. Вихід з цього положення був знайдений в результаті формування ще одного рівня соціологічного знання – теорій середнього рівня. Цей науковий термін був введений в практичну діяльність дослідників американським соціологом Робертом Мертоном. Теорії середнього рівня займають певне проміжне положення між фундаментальними теоріями і емпіричним узагальненням первинної соціологічної інформації.

Теорії середнього рівня – це теорії, що знаходяться в проміжному просторі між приватними (особистісними), але теж необхідними робочими гіпотезами, в множині виникаючими в ході повсякденних досліджень, і всеохоплюючими систематичними спробами створити єдину теорію, яка пояснюватиме всі спостережувані типи соціальної поведінки, соціальних організацій і соціальних змін. Такі теорії покликані узагальнювати і структурувати емпіричні дані в межах окремих сфер та областей соціологічного знання, таких, як вивчення сім'ї, поведінки, конфлікту і т. ін. Використовуючи в цілому ідеї і термінологію, що запозичає з фундаментальних соціологічних теорій, теорії середнього рівня проте формують систему специфічних понять і визначень, що використовуються тільки в даній області соціологічних досліджень.

Теорії середнього рівня, таким чином, відносно самостійні і разом з тим тісно пов'язані як з емпіричними дослідженнями (які поставляють необхідний «сирий» (первинний) матеріал для їх створення і розвитку), так і

із загально-соціологічними теоретичними побудовами, які дають можливість використовувати найбільш загальні теоретичні розробки, моделі і методи досліджень. Це проміжне положення теорій середнього рівня дозволяє їм зіграти роль містка між «високою» теорією і емпіричними даними в результаті дослідження конкретних явищ і процесів.

Соціологи вважають, що виділення теорій середнього рівня створює цілий ряд незаперечних зручностей і переваг, головні з яких [43; 47; 49; 68]:

а) можливість створення міцної і зручної теоретичної основи для досліджень конкретних сфер людської діяльності і окремих складових соціальних структур без використання громіздкого і надмірно абстрактного понятійного апарату фундаментальних теорій;

б) здійснення тісної взаємодії з реальним життям людей, яке завжди знаходиться в полі зору теорій середнього рівня, що відображають практичні проблеми життя суспільства;

в) демонстрація можливостей і переконливості соціологічних досліджень в очах менеджерів, вчених і фахівців несоціологічних областей знання [86, с. 40].

Поява і розвиток теорій середнього рівня із задоволенням зустріли науковці. В даний час ці теорії міцно увійшли до наукової практики. Одночасно вони породили достатньо вузьку спеціалізацію соціологів, наприклад соціологів, які працюють тільки в сфері соціології сім'ї або соціології освіти, збирають емпіричні дані, узагальнюють їх і роблять теоретичні висновки і моделі тільки в межах цих сфер соціологічного знання. Разом з тим з введенням в наукову практику теорій середнього рівня підвищилася ефективність діяльності соціологів, що займаються фундаментальними дослідженнями, оскільки вони стали одержувати багаті теоретичні розробки в окремих сферах соціології і узагальнювати їх, не звертаючись постійно прямо до емпіричних даних.

Всі теорії середнього рівня можна умовно розділити на три групи: теорії соціальних інститутів (вивчають складні соціальні залежності і

відносини), теорії соціальних спільнот (розглядають структурні одиниці суспільства – від малої групи до соціального класу) і теорії спеціалізованих соціальних процесів (вивчають соціальні зміни і процеси) [63]. В кожній з виділених груп міститься велике число теорій середнього рівня, яке збільшується у міру поглиблення і розвитку вивчення суспільства, у міру розвитку соціології як науки. Соціологи, що займаються вузькими областями дослідження, розробляють специфічний понятійний апарат, проводять емпіричні дослідження по своїй групі проблем, узагальнюють одержані дані, роблять теоретичні узагальнення і, нарешті, сполучають ці узагальнення в теорію в межах своєї вузької області. В результаті цієї діяльності соціологи, що займаються теоріями середнього рівня, знаходяться в тісному контакті з соціологами, фундаментальними дослідженнями, що займаються, поставляючи цінні теоретичні матеріали, які можна розглядати як складову частину фундаментальних розробок.

Проте, в даний час використання даних теорій середнього рівня для розвитку загально-соціологічних теорій пов'язано з певними труднощами, оскільки соціологи, що займаються дослідженням різних сторін життя суспільства, використовують різні наукові підходи до вивчення проблем, що стоять перед ними (одні використовують концепції, що відносяться до області теорії конфліктів, інші – до сфери соціального обміну, і т. ін.). Це говорить про те, що фундаментальна соціологія ще не розв'язала свої проблеми і не виробила єдиного, синтезованого підходу до вивчення суспільства [див. 81].

Соціологія, розвиваючись, ускладнювалася, в даний час в ній виділяються три рівні пізнання [72].

1. Макрорівень. В рамках цього рівня вивчається суспільство як цілісна система, як єдиний організм, складний самокерований, саморегульований, складається з безлічі частин, елементів. Макросоціологія перш за все вивчає структуру суспільства (які елементи складають структуру раннього суспільства і які – сучасні), характер змін суспільства. Виділяють, наприклад,

лінійний характер, який на думку його авторів полягає в постійності розвитку від низьких до вищих форм, від простих до складних суспільств. Це шлях прогресу. Інша точка зору, що суспільство розвивалося хоча і від низьких до вищих форм, але не рівномірно, а скачками, з тривалими затримками, відступами й іншими нерівномірними рухами. Третя точка зору, що суспільство розвивалося циклічно – в одному місці зароджується цивілізація, розвивається і вмирає, потім теж саме повторювалося в іншій частині Землі.

2. Мезосоціологія, або соціологія середнього рівня, в рамках якої вважається найважливішою метою досліджувати, є в суспільстві групи людей, такі як класи, нації, покоління, а так само створені людьми стабільні форми організації життя, названі інститутами: інститут шлюбу, сім'ї, церкви, утворення, держави. Загалом більше 100 інститутів.

3. Мікросоціологія – третій рівень вивчення суспільства. Прихильники мікросоціології вважають, що найголовніше зрозуміти, пізнати діяльність окремої людини, мотиви, характер дій, стимули і перешкоди.

Отже в соціології є три поверхи рівнів пізнання, розуміння суспільства. Але за минулий час соціологія перетворилася на дуже складну структуру, яка нагадує велике гіллясте дерево, де склалася безліч прикладних або галузевих гілок соціологічного пізнання. В організаційній структурі соціології як науки існує три незалежні рівні [48]:

1) рівень фундаментальних досліджень, задачею якого є приріст наукового знання шляхом побудови теорій, що розкривають універсальні закономірності і принципи;

2) рівень прикладних досліджень, в яких ставиться задача вивчення актуальних проблем на основі існуючих фундаментальних знань, що мають практичну цінність;

3) соціальна інженерія – рівень практичного упровадження наукових знань.

Соціологія розвиваючись ускладнювалася. Виник розподіл на теоретичну і емпіричну. Специфікою теоретичної соціології є те, що вона

спирається на емпіричні дослідження, але теоретичні знання переважають над емпіричними, оскільки саме теоретичні знання кінець кінцем визначають прогрес в будь-якій науці і в соціології теж. Теоретична соціологія – це сукупність багатоманітних концепцій, які розробляють аспекти соціального розвитку суспільства і дають їх інтерпретацію. В теоретичній соціології відсутнє ядро, яке б залишалося стабільним з часу її підстави. Існує безліч концепцій і теорій в теоретичній соціології: матеріалістична концепція розвитку суспільства К. Маркса ґрунтується на пріоритеті економічних чинників в розвитку суспільства (історичний матеріалізм); існують різні концепції стратифікації, індустріального розвитку суспільств; конвергенції та ін. Але необхідно враховувати, що частина теорій і концепцій не має підтвердження своєї правоти в точні дослідження або історією розвитку суспільства.

Теоретичну соціологію трактують як науку про людину і суспільство, але в структурі соціології величезне значення має її середній рівень, тобто відносно самостійні теоретичні підсистеми, які мають предметом дослідження різні сфери (сім'я, праця, соціальні групи і т.д.). Специфікою теоретичної соціології є те, що вона вирішує проблеми вивчення суспільства на основі наукових методів пізнання дійсності. Якщо філософія вирішує суспільні проблеми уможлядно, на основі ланцюга логічних роздумів, то теоретична соціологія спирається на емпіричні дослідження, тобто характерною межею соціології є єдність теорії і практики.

Соціологія містить такі рівні знання, як соціальна філософія, теоретична соціологія і цілий комплекс конкретно-соціологічних дисциплін. Структурою соціологічного пізнання або соціології як науки виступає не менше 50-ти галузевих напрямків, в рамках яких вивчається сучасне суспільство. Існує соціологія релігії, культури, політики, і економічна соціологія і етносоціологія, що вивчає нації і народи, соціологія конфлікту, соціологія молоді і т. ін.

У кожному з цих рівнів пізнання конкретизується предмет дослідження. У всіх цих дослідженнях соціологія постає як наукова система, оскільки основною метою є отримання наукового знання про суспільство в цілому або про окремі його фрагменти. Таким чином соціологія є складною системою знання, кожний елемент якої конкретизує загальне уявлення про предмет науки, методи дослідження і способи його оформлення.

Парадигми – основа методологічних стратегій соціолога. У даний час різні точки зору на співвідношення теорії, методології і методів в структурі соціологічного знання визначаються залежно від наукових принципів, яких дотримуються автори в дослідженнях соціальної реальності і які утілюються в інтерпретації досліджуваних ними процесів і явищ. Разом з тим, не дивлячись на різноманіття трактувань початкових положень реально існують і функціонують в сучасній соціологічній науці три парадигми і відповідно методологічні стратегії: соціологічний реалізм (об'єкт дослідження – суспільство, соціальні системи, соціальні структури, соціальні інститути), соціологічний номіналізм (об'єкт дослідження – індивід, особа, людина, соціальні групи і спільності) [49]. До кінця ХХ століття була обґрунтована ще одна парадигма, яка стала називатися конструктивістською. Відповідно до цих парадигм структура, рівні і понятійний апарат кожної соціологічної стратегії залежать від того, що вважається об'єктом і предметом соціології як науки. Саме тут починається логіка побудови понятійного апарату. Залежно від того, який аспект соціальної реальності, соціальному життю вибраний предметом аналізу, основоположним початковим поняттям виступають суспільство або людина як особа, або синтез того і іншого і їх органічна цілісність (див. табл. 1.1). Згідно такої класифікації все різноманіття є в соціологічних роботах (працях, дослідженнях) підходів можна співвіднести з трьома основними парадигмами.

«Що стосується соціологічного реалізму і його орієнтації на «суспільство», відповідна традиція сходить до О. Конта, Г. Спенсера і практично до всіх представників соціології ХІХ століття, включаючи

вітчизняних. Поступово орієнтація на суспільство, особливо в ХХ столітті, зазнала певну модифікацію в роботах Е. Дюркгайма, потім Т. Парсонса, Р. Мертона, Р. Дарендорфа й ін. Вони вивчали суспільство за допомогою дослідження соціальних систем, соціальних інститутів в основному з погляду їх організації і функціонування, і нерідко зовні процесів їх еволюції. Як було встановлено ще на межі ХІХ – ХХ століть (М. Вебер), орієнтація на дослідження переважно структур (систем) не евристична, бо хоча і може дати строгий опис об'єкту, закриває можливість пояснити його розвиток і функціонування. Це визнавав вже Р. Мертон, котрий бачив слабкі сторони теорії Т. Парсонса. Крім того, думки про соціальні системи (під ними стали розуміти не тільки взаємостосунки і взаємодії людей, але і більш широку сукупність суспільних процесів – аж до людства в цілому, що згодом породило глобалістські концепції), пожвавило ніколи не зникаючу тенденцію до поглинання соціології соціальною філософією. При такому підході реальність перестає існувати. Замість неї з'являються логічні конструкти, які або не мають відношення до повсякденної дійсності або надто абстрагуються від неї» [81].

Таблиця 1.1

Парадигми (методологічні стратегії) соціології

Парадигми	Час виникнення	Предмет науки
Соціологічний реалізм	Середина ХІХ століття	Суспільство, його структура, соціальні системи, соціальні інститути. В ХХ столітті – все людство, цивілізації
Соціологічний номіналізм	Початок ХХ століття	Людина, особа, індивід, соціальні спільності
Соціологічний конструктивізм	Кінець ХХ століття	Суспільна свідомість і поведінка в умовах конкретного середовища

Модифікація цієї парадигми у вигляді уявлень про соціальну структуру, соціальні відносини, соціальні інститути, як визначаючі предмет соціології, відображена в роботах вітчизняних соціологів [9; 10; 21; 25; 40; 46; 58; 60; 73; 77; 83; 84]. Цей підхід відобразив спроби знайти більш прийнятну методологічну стратегію, яка б до певної міри дистанціювалася від такого гранично широкого поняття, як суспільство, і була в той же час пов'язана з емпіричними дослідженнями. Проте, як показав час, трактування об'єкта і предмета соціології тільки на рівні категорії «суспільство» і його похідних не відповідає на багато питань, оскільки понятійний апарат «пливе», включаючи дуже різні сутності: багато з них розмивається часом, серйозно видозмінюються, іноді втрачають первинне значення. Адже навіть класичне поняття соціальна структура поступово модифікується, тому що: а) багато її елементів в сучасній ситуації зникли; б) ряд її елементів серйозним чином видозмінився; в) з'явилися нові, раніше невідомі елементи. Такі, здавалося б, класичні поняття, як робітник, селянин, набули «нестійкості», аморфності, бо залежно від життя, що змінилося, від різного соціально-економічного положення, від переміщення з однієї сфери праці в іншу ці групи (класи) втратили свою сутнісну основу настільки, що говорити про якісь змістовні однорідні ознаки вельми скрутно. А якщо подивитися на деякі зовнішні ознаки, про ці групи можна говорити з великою часткою приблизності. Відповідно, аналізувати ці групи у дусі теорій XIX і XX століть було б неповним, необачним і поспішним.

«Як показали соціологічні дослідження ще в 1970-і роки (роботи М. Руткевича, Ф. Філіппова), багато рис свідомості і поведінки людей з різних страт були ближче один до одного, ніж ці ж риси усередині однієї і тієї ж соціальної групи. Наприклад, світогляд і спосіб життя людей усередині соціально-професійних груп можуть так розрізнятися, що втрачає значення об'єднувати їх в якесь наперед зафіксоване, формалізоване поняття: адже усередині цих груп існують величезні відмінності за матеріальним достатком, місцем в системі розподілу праці, цілями, цінностями, потребами

й інтересами. Така ситуація робить їх такими, що не зводяться до одних і тих же однорідних показників. В зв'язку з цим виникає питання: що виступатиме соціальною реальністю – професійні групи або носії одного (схожого) способу життя і світогляду, але представляючі різні соціальні прошарки і спільності? Відповідь очевидна: об'єднуючою характеристикою виявляться ідеї, погляди, світовідчуття і практика їх реалізації» [81, с. 331].

Варто наголосити і на інших точках зору. У вітчизняній соціології існування робочого класу як феномена, що зберігся, обґрунтовують В. Беленький й І. Максимов, а американський соціолог-марксист Е. Райт стверджує, що класи існують завдяки «соціальним мережам».

Таким чином, центральне поняття цієї парадигми – суспільство і його похідні – соціальна структура, соціальні системи, соціальні інститути – мають серйозні обмеження при дослідженні соціальної реальності: використання цього підходу як методологічна стратегія не завжди може відповісти на злободенні проблеми сучасності. Ці поняття, по суті справи, є сутностями другого і третього порядку, що надбудовуються над сутностями першого порядку, на що дає відповідь інша парадигма і відповідно інша методологічна стратегія.

«Друга парадигма і відповідна їй методологічна стратегія – соціологічний номіналізм, своєю предтечею мала ідеї Дж. Мілля, сучасника О. Конта, який ратував за психологію індивідуально орієнтованої особи. Значний внесок в обґрунтування цих ідей належить представникам соціально-психологічної школи кінця XIX – початку XX століття. Але найчіткіше оформлення ці ідеї стали набувати в працях М. Вебера, Дж. Міда, Дж. Хоманса й ін. Ця парадигма звертається до людини, орієнтується на те, що вирішальна роль в реальному житті належить людині, його діяльності. Прихильники цієї парадигми в центр свого аналізу ставлять особу, вважаючи її початковим поняттям соціології. В цій ситуації ми стикаємося з сходженням від абстрактного до конкретного з подальшим коректуванням наших уявлень про абстрактне. Ці ідеї розвивав і Н. Еліас, що звернув увагу

не тільки на саму особу, але і на їх взаємодію. Саме аналіз феномена «людина в суспільстві» дозволяє з найбільшою повнотою судити як про людину, так і про суспільство. Причому ця орієнтація на людину все більше посилюється» [81, с. 337].

У сучасній соціології ця тенденція знаходить віддзеркалення в роботах А. Турена, С. Баумана, П. Бергера [4]. Феномену взаємодії (комунікації) надав центральне значення Ю. Хабермас. Відомий політичний діяч і учений З. Бжезинський переконаний, що людство все більше стикається з необхідністю особистісного вимірювання людського життя і що у зв'язку з цим ми стоїмо перед новою ерою у відносинах між людьми. Наголошуючи на зсуві сучасної соціології «до того, що суб'єктивно-розуміється», шведський соціолог П. Монсон пояснює: «Суб'єктивність присутня тут двояким чином, частково в самому досліднику, частково – в об'єктах, в людях, яких вивчає. Питання про те, яким чином можна зістикувати ці дві суб'єктивності, є важливою методологічною проблемою» [див. 21].

Протягом ХХ століття багато соціологів прагнули усунути суперечність методологічної бази вищеназваних парадигм, здійснюючи спроби подолати розподіл соціології на об'єктивно-наочний і суб'єктивно-ціннісний підхід. Т. Парсонс, орієнтуючись на суспільство як визначаюче поняття, надав велику увагу впливу і ролі соціальних дій. В другій половині ХХ століття ці наміри подолати крайнощі – з'єднати макро- і мікропідхід, об'єктивістський і суб'єктивістський здійснювали П. Бурдьє [90], Н. Луман, частково М. Арчер.

Проте ця методологічна стратегія ніяк не пояснює той соціальний факт, як людина потрапляє в соціальні спільності, соціальні структури, інші соціальні утворення. Адже, з'явившись в світ, людина проходить ряд проміжних етапів в розвитку, щоб визначитися з своїм соціальним становищем в суспільстві; воно ніяким чином наперед не зазначене; залежить не тільки від об'єктивних обставин, але і від волі і цілеспрямованих акцій самої людини. Те, що соціальні системи, соціальні мережі трактуються як

предмет соціології, уразливо. Про це говорить і інший факт: структурно-функціональний підхід зустрічається з колосальними труднощами в суспільствах перехідного періоду, коли ці системи і спільності «пливуть», не мають чіткої визначеності і тому не можуть бути базою достовірної інформації.

У зв'язку з цим зверну увагу на позицію французького соціолога А. Турена, які піддали різкій критиці структурний функціоналізм, вважаючи, що він націлений на забезпечення порядку, рівноваги, а не на пошук нових резервів і нових можливостей для розвитку суспільства. Доцільно врахувати важливу обставину: соціальні системи й інститути надто хиткий об'єкт для порівняльних кроскультурних (міжнародних) досліджень. Вони такі різні, що при їх порівнянні виникає питання про достовірність одержаної і порівнюваної інформації. І, нарешті, не слід ігнорувати практику соціології, яка не перестає звертатися до одного джерела інформації – людини, припускаючи аналіз не функцій соціальних систем, а того, що робить людину учасником суспільного повсякденного життя. Втім, самі «системники» в роботах на емпіричному рівні так і діють, апелюючи головним чином до інформації, що характеризує свідомість і поведінку людей.

Варто відзначити, що незадоволеність раніше сформульованими визначеннями об'єкта і предмета соціології виявилася у пошуках концепцій, що претендують на нове слово в трактуванні початкових теоретико-методологічних проблем соціології (феноменологічна соціологія, драматургічна соціологія, етнометодологія, теорія раціонального вибору, школа ультрадетальних емпіричних досліджень й ін.).

Разом з вищеназваними парадигмами, в соціології поступово відбувається становлення ще однієї парадигми і відповідної методологічної стратегії – соціологічного конструктивізму, що враховує взаємозв'язки між макро- і мікросоціологією; між об'єктивно-наочним і суб'єктивно-ціннісним підходом; між структурно-функціональною і конфліктологічною орієнтаціями і орієнтованого на розгляд об'єкта і предмета соціології в

єдності об'єктивних умов і суб'єктивних чинників. Передтечею цієї методологічної стратегії була концепція Маркса, що намагався здійснити синтез суспільного середовища і ролі людини в історичному процесі.

Одним з проявів цієї методологічної стратегії стала концепція соціології життя, зачатки якої проявили себе ще в XIX столітті, але не привернули тоді належної уваги. Жан Марі Гюйо висунув положення, згідно якого центральним поняттям соціології була проголошене реальне життя. Він вважав індивіда інтегральною частиною соціального цілого, в якій органічно поєднується різноманіття соціального світу зі всіма його досягненнями, суперечностями і невирішеними проблемами. На жаль, ця точка зору не одержала належної підтримки, хоча окремі її моменти були в теоріях соціальної дії (М. Вебер, А. Турен, Г. Йоас і ін.), соціального обміну (Дж. Хоманс, П. Блау), символічному інтеракціонізмі, у феноменологічній соціології. Але багато з цих теорій, зокрема, феноменологічна соціологія, абсолютизували одну сторону життя – суб'єктивність, давши можливість опонентам справедливо дорікати їй в односторонності, психологізації реальності, ігноруванні об'єктивних умов розвитку. Проте серед соціологів XX століття спрямованість на інтеграцію об'єктивних і суб'єктивних компонентів стали розділяти все більше представників соціологічної науки. «Ідеї і культури не міняють хід історії – принаймні, відразу. Проте вони є необхідною прелюдією до змін, оскільки зсуви в свідомості – в системі цінностей і моральному обґрунтуванні – штовхають людей до змін їх соціальних відносин і інститутів» [77]. Ще більшу визначеність в орієнтації на людину як основний предмет досліджень соціології виразив Е. Гідденс, назвавши її «сліпучим і захоплюючим підприємством, чиїм предметом є поведінка людей як соціальних істот». Його концепція структурації, здійснюваної агентом, є зняття протистояння особі і суспільства.

У сучасній вітчизняній соціології така методологічна стратегія певною мірою розділяється І. Волковим [13], С. Кравченко [35], С. Григорьевим, Р. Дильновим. Своєрідний синтез суспільства і особи втілює

антропосоціетальний підхід, обґрунтований М. Лапіним. Варто наголосити на пошукування в цьому напрямку Ю. Резника. В більш узагальненому вигляді ця парадигма знайшла віддзеркалення в роботах Ж. Тощенка [81], де в центрі стоять свідомість і поведінка людини, його відношення і реакція на зміни свого статусу, свого місця не просто як окремого індивіда, але і члена соціальної групи, представника певного суспільства, нерідко в його парадоксальному розвитку. Але цим не обмежується дана концепція – вона припускає одночасний аналіз суспільного середовища (макро-, мезо- і мікроумов) соціального життя людини. Все це утворює концепцію соціології життя, яке органічно поєднує суб'єктивні чинники і об'єктивні умови, органічне поєднання взаємостосунків суспільства і людини. Кажучи словами П. Бергера, суть соціології – «людина в суспільстві, суспільство для людини» [81].

Соціологія, як і будь-яка інша наука, покликана, перш ніж пропонувати моделі, вивчити фрагменти, частини об'єктивної реальності. В реальному житті ми зустрічаємося не із структурами, а з свідомістю і поведінкою людей. Через них ми виходимо на аналіз суспільного життя в інституційній, стратифікаційній, управлінській та інших формах. Все це дозволяє висновувати, що в конструктивістській стратегії, вираженою концепцією соціології життя, долаються крайнощі в трактуваннях суті соціології, оперуючи поняттями соціальної реальності, її універсальності, унікальності, надіндивідуальності, в той же час вимірюючи її за допомогою свідомості, поведінки і навколишнього середовища.

Аналіз структури соціологічного знання дозволяє охарактеризувати зміст будь-якої парадигми, оскільки кожна з них не може бути представлена як аморфна інформація, що не має визначеності, завершеності і меж. Це викликає потребу в ґрунтовному аналізі структури, рівнів, особливостей і специфіки соціологічного знання. Враховуючи особливості уявлень про нього в західноєвропейській і американській соціології, зосередимо увагу на ідеях і пропозиціях науковців.

По-перше, як і може показатися дивним, є немало праць, особливо підручників, де таке питання взагалі не ставиться і не обговорюється. По-друге, структура соціологічного знання зводиться тільки до розподілу на макро- і мікросоціологію, що загалом не викликає сумніву, але і нічого принципово нового не відкриває [39]. По-третє, є пропозиції структурувати соціологічне знання через аналіз всієї наукової думки, включаючи природничо-наукове знання, знаходячи в ній місце соціології. По-четверте, структура зводиться до огляду існуючих і існуючих наукових шкіл в соціології, які оголошуються парадигмами [13]. По-п'яте, в багатьох роботах дається ґрунтовна і розгорнута класифікація можливих підходів до соціологічного знання. Разом з макро- і мікросоціологією, нерідко детально аналізується теоретична і емпірична соціологія [35]. По-шосте, продовжує існувати в концепціях вітчизняних дослідників трирівнева інтерпретація соціології, висхідна до Р. Мертонна з його знаменитим формулюванням про теорії середнього рівня.

Таким чином, структура соціологічного знання визначається залежно від методологічних принципів дослідників соціальної реальності. В соціології обґрунтовуються різні види її класифікації залежно від підходів, які застосовує дослідник в пізнанні соціальної реальності. Є пропозиції визначати структуру соціології з урахуванням всього наукового знання, коли до її пояснення залучається знання, накопичене всіма науками або соціальними і гуманітарними науками. Ж. Тощенко виходить з того, що структурується тільки те знання, яке називається соціологічним, а також те знання, яке народжується в процесі взаємодії з іншими соціальними науками [81].

Структура соціологічного знання може розглядатися, по-перше, як теоретична і емпірична соціології, по-друге, як фундаментальна і прикладна, по-третє, за об'єктно-наочним принципом (див. табл. 1.2).

Структура соціологічного знання

Структура	Методи дослідження	Призначення досліджень	Найменування дисциплін
Теоретична і емпірична соціологія	Загальнонаукові і спеціальні соціальні методи	Збагачення теорії пізнання	Теорія, методологія соціології
Фундаментальна і прикладна соціологія	Соціологічні і статистичні методи пізнання	Збагачення наукового знання і способів вирішення існуючих суспільних проблем	Методологія соціологічних досліджень
Макро- і мікросоціологія	Історико-логічні, системні і емпіричні методи пізнання	Збагачення наукового знання і вирішення глобальних і локальних проблем	Спеціальні соціологічні науки

При першій класифікації соціологічного знання як теоретичній і емпіричній соціології, принципове твердження полягає в тому, що перш за все обґрунтовується і розробляється базовий, початковий рівень соціологічного знання – теорія і методологія. Цей підхід зосереджений на визначенні і уточненні об'єкта і предмета соціологічної науки, її категоріального і понятійного апарату, закономірностей (тенденцій) розвитку як соціальної реальності, так і самої соціології, її функцій, місця серед інших наук. В його рамках притягується й історичний матеріал (історія соціологія), який показує генеза ідей, поява, народження і згасання пошуків (теорій, концепцій), а також уточнення місця соціології в структурі соціального і гуманітарного знання. Крім того, залучається (адаптується, пристосовується) теоретичне знання інших наук в тому відношенні, як воно сприяє уточненню, збагаченню і розвитку соціологічного знання. Найважливішою характеристикою, складовою частиною теоретичної соціології є методологія і методи пізнання соціальної дійсності. По-перше, вона використовує логічний метод, коли з сукупності наявної інформації виводиться несуперечливе,

послідовне знання. По-друге, вона спирається на історичний метод, онтологію, коли визначається генезу знання, категорій і понять. По-третє, вона керується методами системного аналізу, коли враховується вся сукупність як основних, так і опосередкованих зв'язків. Нарешті, вона застосовує статистичні і математичні методи, які упорядковують накопичену інформацію і дозволяють виявити тенденції розвитку суспільного життя.

Призначення теоретичної соціології полягає в тому, щоб, спираючись на накопичене наукове знання, здійснити типологізацію і класифікацію наявної (накопиченої) соціальної інформації. Вона включає і гіпотетичне знання, яке надалі може бути підтверджене або спростоване. До компетенції теоретичного знання відноситься виявлення закономірностей (законів), тенденцій і перспектив розвитку як процесів і явищ, так і самої соціологічної науки, що вивчаються.

Парною категорією (контрагентом) теоретичного соціологічного знання виступає емпірична соціологія, яка характеризує специфічну форму соціальної інформації. Дана інформація може мати впорядкований характер (одержана за допомогою наукових методів) і стихійний характер, коли дані нагромаджувалися неврегульовано, у міру найрізноманітнішої діяльності суб'єктів історичного процесу. В останньому випадку інформація набуває цінності як реєстрація явищ і процесів, що відбуваються, їх наслідків, а фіксація фактів нерідко має прикладне, утилітарне значення.

Що стосується форм емпіричної соціальної інформації, то вона могла бути виражена у вигляді статистичних і соціологічних даних (у все більшого ступеня в електронному вигляді), документів, публікацій, відомостей особистого характеру (листи, щоденники, спогади) і т. ін., яка для того, щоб грати роль в пізнанні, потребує наукової (теоретичної) інтерпретації, поясненні, опису. Тут доречно сказати, що якщо соціологію представити у вигляді суми текстів, то 80–90% з них складуть звіти, первинні документи, записки, варіанти осмислення проведених досліджень, різні статистичні і соціологічні (в основному емпіричні) дані.

Характер і форми емпіричної соціологічної інформації визначають методи її отримання – опитування, інтерв'ю, контент-аналіз, експертні оцінки і т. ін. Емпіричне знання, таким чином, представлено всіма видами і формами конкретної інформації, що включають сукупність статистичних і документальних даних, соціологічних показників і індикаторів розвитку процесів і явищ, що вивчаються. Очевидно, що без особливим чином організованої емпіричної інформації не можуть бути осмислені реалії свідомості і поведінки людини в демографічній, професійній, національній, соціально-правовій і інших аспектах.

Що стосується класифікації соціологічного знання на фундаментальне і прикладне, вона покликана відповісти на питання: який спосіб не тільки отримання, але і вирішення актуальних проблем, що стали предметом соціологічної науки. І в тому, і другому випадках присутні теоретичне і емпіричне знання, хоча їх пропорція і співвідношення серйозно різняться. Багаторічний досвід соціологічних досліджень показує, що в них звичайно сполучено обидві групи задач: наявність у фундаментальній і прикладній соціології теоретичного і емпіричного рівня може розглядатися як один з важливих аргументів включення в соціологічну науку загально-соціологічних і конкретних досліджень як два рівні єдиного знання [38].

Основний висновок відносно відмінності між теоретичною і емпіричною, з одного боку, фундаментальною і прикладною, з іншого, полягає в наступному: перша класифікація характеризує спосіб (методи) пізнання дійсності, друга – способи і методи не тільки пізнання, але і вирішення соціальних проблем. Тому ці класифікації не слід протиставляти одна одній, нівелювати за принципом вище – нижче, багатше – бідніше. Разом з тим, науковий підхід базується в першу чергу на теоретичному осмисленні, постійно збагаченому емпіричною інформацією, особливо одержаною в ході фундаментальних досліджень. Останнє акцентоване тому, що велике місце в соціологічній теорії відводиться категоріальному і понятійному апарату, уточненню їх інтерпретації як в світлі накопичених

емпіричною соціологією даних, так і нової інформації, яка постійно надходить.

Нарешті, ще про одну класифікацію, коли соціологію розглядають як макро- і мікросоціологію. Якщо першу цікавить суспільство як цілісний соціальний організм, його структура, соціальні інститути, їх функціонування і зміна, то мікросоціологія звернена до соціальної поведінки, міжособистісного спілкування, мотивації дії, соціалізації і індивідуалізації особи, стимулів групових вчинків. Але особливо плідно розглядати взаємозв'язок фундаментальних і прикладних аспектів соціології в рамках спеціальних соціологічних теорій.

Ряд дослідників звертають увагу на необхідність теоретичного осмислення метасоціології, об'єктом якої є сама соціологія, її пізнавальні можливості, закономірності розвитку. В літературі синонімом метасоціології є соціологія соціології і соціологія рефлексії. Теоретичне знання не тільки не виключає, а обов'язково припускає аналіз пізнавальних можливостей соціології, її концепцій, поглядів, узагальнень і парадигм, а також обмежень і меж досягнення істини в процесі досліджень [3; 15; 22; 28; 42; 68].

Соціологічне знання може бути представлено по рівню і ступеню осмислення всього об'єкта і предмета соціології або однієї з їх сторін, частин, фрагментів. Це говорить ще про одну класифікацію соціологічного знання – по його рівнях, який відображає об'єктно-наочний принцип пізнання (див. табл. 1.3).

По-перше, соціологічне знання представлено теоріями загально-соціологічними, які відображають і виражають методологічні стратегії. Залежно від них виробляються узагальнюючі теоретичні концепції, які обґрунтовують форми і методи пізнання соціальної реальності у всьому різноманітті її суспільних зв'язків. Згідно цьому підходу об'єктом і предметом аналізу може виступати або суспільство, або людина, або їх з'єднання, що знаходить віддзеркалення в різних соціологічних парадигмах. У свою чергу ці підходи можуть диференціюватися, і тоді кількість загально-

соціологічних теорій різко зростає. Так, деякі дослідники (Е. Гідденс, Дж. Александер, Ю. Волков, Р. Коллінз, П. Штомпка і ін.) вважають, що існуючі школи соціології мають стратегії або підходи, що виражаються в постановці ряду принципових методологічних питань.

Таблиця 1.3

Рівні соціологічного знання

Рівні (ієрархія)	Об'єкт дослідження	Найменування соціологічних дисциплін
Загально-соціологічні теорії	Соціальна реальність у всій її різноманітності	Класична і сучасна (модерністська і постмодерністська) теорії. Соціологічні школи
Узагальнюючі (системні) соціологічні теорії	Основні сфери життя суспільства	Економічна, політична соціології, соціальна структура, соціологія духовного життя
Основні спеціальні соціологічні теорії	У рамках економічної соціології – праця, ринок, місто, село і т. ін. В рамках соціального життя – соціальна структура, етноси, молодь і т.д. В рамках політичної соціології – держава, суспільні організації – право, армія і т. ін. В рамках духовного життя – освіта, наука, культура, ЗМІ, релігія і т. ін.	У економічній соціології – соціологія ринку, соціологія праці, соціологія міста і села і т. ін. В соціальній структурі – етносоціологія, соціологія молоді, соціологія сім'ї і т.д. В політичній соціології – соціологія влади, соціологія партій і суспільних рухів, військова соціологія. В соціології духовного життя –соціологія особи, соціологія освіти, соціологія культури, соціологія науки і релігії
Допоміжні соціологічні концепції	Похідні від основних соціологічних теорій	Наприклад, в соціології освіти вивчаються окремі компоненти як дошкільне виховання, загальна і середньо-спеціальна освіта, вища освіта, безперервна освіта і т.д.

По-друге, окремий рівень утворюють системні (узагальнюючі) соціологічні теорії (іноді їх називають галузевими) – економічної і політичної соціології, соціології соціальної і духовної сфер життя суспільства, які направлені на аналіз не суспільства загалом (як в першому випадку), а його основних сфер – економічної, соціальної, політичної і духовної. Цей розподіл суспільства на чотири сфери обґрунтований в соціально-філософській

літературі і пов'язаний з певними видами діяльності – трудової (виробничої), соціальної (у вузькому значенні слова), політичної і культурної (духовної).

Звертаючись до іншої сфери суспільства – соціального життя, тут соціологія вивчає такі проблеми, як соціальна структура у всьому її різноманітті, соціальні процеси і інститути, соціальні спільності. В її рамках досліджуються передумови, умови і чинники перетворення класів, соціальних шарів і груп в суб'єкти творчої діяльності.

Четвертою за рахунком, але не за значенням, узагальнюючою спеціальною соціологічною теорією є соціологія духовного життя суспільства, що досліджує діяльність по освоєнню наявних культурних цінностей, створенню нових, розподілу і споживанню накопичених. Цей процес є складним, багатоплановим і неоднозначним. До основних його складових слід віднести процес соціалізації особи, освіту, масову інформацію, культурно-освітню діяльність, літературу, мистецтво, науку. Наскрізним для підсистем духовного життя є те, що свідомість і поведінка людини є об'єктами головного інтересу конкретних досліджень, коли різноманіття духовного світу породжує можливість різних підходів і способів рішення суспільних проблем.

По-третє, існують спеціальні соціологічні теорії. Предметом їх дослідження є суспільні процеси і явища, специфічні зв'язки з іншими явищами і процесами, в цілісності утворюючи складову частину тієї або іншої сфери суспільного життя. Вони розглядають не глобальні взаємодії, а характерні зв'язки в конкретній сфері суспільного життя. Інакше кажучи, кожна з системних (узагальнюючих, галузевих) соціологічних теорій складається з сукупності спеціальних теорій, націлених на вивчення процесів, які творять соціально-економічні явища: соціології праці, ринку, міста і села, демографічні і міграційні процеси і т. ін.

У цьому значенні в рамках соціального життя і відповідної соціології вивчається соціально-професійна і поселенська структури, етносоціологія, соціологія молоді, сім'ї і т. ін. У свою чергу, політична соціологія

складається з таких теорій як соціологія влади, політичних партій і суспільних рухів, соціологія права (хоча деякі дослідники виділяють її в самостійну науково-прикладну теорію), військова соціологія, соціологія міжнародних відносин.

Для виникнення і становлення як системних (узагальнюючих), так і спеціальних соціологічних теорій необхідне виконання, принаймні, двох умов: а) щоб ці теорії володіли самостійним і відносно замкнутим понятійним апаратом, що характеризує сутність і специфіку досліджуваних реальностей; б) щоб була суспільна потреба в соціологічній точці зору, у вивченні специфічних зв'язків між цими явищами і суспільством.

Сьогодні в соціології в тій чи іншій мірі оформлено понад 50 основних спеціальних соціологічних теорій. Їх положення ще повністю не осмислено з погляду перспектив соціології, а також потреб суспільства. Аналіз місця системних і спеціальних соціологічних теорій в структурі соціологічного знання припускає постійний критичний огляд їх розвитку, особливо тих, що мають безпосереднє значення як для розуміння місця, ролі і функцій соціологічної науки, так і для підвищення ефективності і якості досліджень. Системні і спеціальні соціологічні теорії сполучають теоретико-методологічне знання з емпіричними даними, одержаними в ході конкретних досліджень. Вони є єдністю теоретичного знання (теоретичних задумів) і емпіричної їх перевірки. В результаті уточнюються початкові положення, результативність і ефективність методології і методики. Якщо в соціології більш, ніж в інших суспільних науках, помітний розподіл на теорію і емпірію, це у жодному випадку не означає, що вони існують роздільно, не взаємодіючи між собою.

Разом з узагальнюючими (системними) і основними спеціальними соціологічними теоріями існують й допоміжні концепції, об'єктом яких є конкретні, окремі явища і процеси, похідні від більш осяжних процесів і соціальних феноменів. Такими об'єктами дослідження є, наприклад, в рамках соціології освіти вища або дошкільна освіта, в рамках соціології молоді –

молодіжні рухи, групи по інтересах і т. ін. Деталізація такого роду не викликає заперечення, окрім одного – вивчення багатьох окремих явищ нерідко називають «соціологіями», внаслідок чого виникає нескінченність, яка не має меж. Соціологам варто застосовувати принцип ощадливості, названий «Бритвою Оккама», згідно якому сутності не повинні множитися без необхідності. Виходячи з цього принципу, слід вивчати конкретний процес або явище і позначати їх як предмет (об'єкт) соціологічного аналізу, не вдаючись без необхідності до терміну «соціологія».

Таким чином, сучасна структура соціологічного пізнання складається з декількох класифікацій соціологічних теорій, що підрозділяються на а) теоретичну і емпіричну; б) фундаментальну і прикладну; в) макро- і мікросоціологію; г) порівневу, що містить загальнотеоретичні, основні (системні), спеціальні і допоміжні соціологічні теорії і концепції.

Висновки до розділу 1

1. За останні роки глибока криза суспільних структур та тотальна аномія всіх соціальних інститутів розкрила багато прихованих процесів соціальної реальності та призвела до виходу на поверхню раніше утаємничених механізмів підтримки влади, балансу інтересів, формування уніфікованих стереотипів мислення, привернувши до них пильну увагу громадськості, то закономірно створюється цілком унікальне поле для здійснення соціологічних досліджень (Є.І. Головаха, Н.В. Паніна, Ю.І. Яковенко та ін.). Відтак постала методологічна неспроможність соціології до опанування новими соціальними фактами на рівні спеціальних соціологічних теорій. Очевидно, що категорії і засоби досліджень, які сформувалися як у західній соціології, так і у вітчизняній, не придатні для адекватного теоретичного відтворення істотно іншої соціальної реальності – особливо в її кризових, дестабілізованих формах.

2. У зв'язку з цим виникла гостра потреба у розробці низки специфічних категорій для здійснення коректного соціологічного аналізу процесу формування нових соціально-економічних структур, вивчення абсолютизованого бюрократичного панування, уніфікованого «шароварного» менталітету, проблем формування «середнього класу», реалізації невичерпного духовно-творчого потенціалу молоді та ін. Тому особливого значення набуває відображення та констатація не тільки статичного характеру ситуацій і подій перехідного періоду, але й вивчення динаміки і тенденцій трансформації та руйнування різних посттоталітарних структур, які, на жаль, досить адаптивні та варіативні у своєму самозбереженні, що природно зберігає високу корумпованість влади в Україні.

РОЗДІЛ 2

ТЕОРІЯ І МЕТОДИКА

МІКРОСОЦІОЛОГІЧНОГО АНАЛІЗУ СОЦІАЛЬНИХ ЯВИЩ

2.1. Мікросоціологічний аналіз як система наукових знань

Мікросоціологічний підхід – це прагнення охопити цілісність соціального життя, вивчаючи інтеракцію, тобто соціальну взаємодію індивідів. Мікросоціологія – рівень соціального аналізу, заснований на вивченні безпосередніх міжособистісних взаємодій повсякденного рівня, на відносинах в групі (символічний інтеракціонізм, етнометодологія та ін.). Базові поняття цього рівня – соціальна група, групова динаміка, лідерство і таке інше [7].

В центрі соціології перебуває людина в системі соціальних зв'язків, як представник соціальної спільноти. Людина завжди включена в складну систему соціально-класових, професійних, демографічних, поселенських груп, відображає їхні інтереси, орієнтації, цінності і т. ін.

Переконання, соціальні установки і цінності – це погляди, оцінки і уявлення, які лежать в основі поведінки людей, визначають їхню спрямованість і впливають на групи, в які вони об'єднуються, а також в цілому на рішення, які дані групи приймають.

Переконання – це особисті погляди на особливості і властивості конкретної людини або об'єкта. Переконання є утвердженням того, що саме індивіди сприймають як відповідний дійсності стан речей, незалежно від того, наскільки їхні твердження об'єктивні і справедливі. Переконання не бувають помилковими, оскільки вони відображали тільки те, що сам

індивід визнає істиною; вони можуть бути як обґрунтованими, так і необґрунтованими [7].

У центрі уваги мікросоціології перебувають масові соціальні процеси, масова свідомість, поведінка, взаємодії у малих групах.

Символічний інтеракціонізм – засновником цієї теорії вважається американський науковець Герберт Мід. Символічний інтеракціонізм ґрунтується на твердженні, що інтеракція (взаємодія) є головним у суспільному процесі. Все інше – і соціальний світ, і навколишнє середовище, і сам індивід – є похідним від взаємодії індивідів. Це відбувається за допомогою символів – мови, жестів, письма, знаків. Інтеракція розглядається як своєрідний переговорний процес під час якого обидві сторони намагаються виробити спільне розуміння ситуації. Кожен з партнерів приймає ряд положень щодо кожного учасника процесу і ситуації – як очевидні. Ці положення становлять, так зване тло і визнаються суспільством як базові. Представники символічного інтеракціонізму підкреслюють, що взаємодія відбувається між особистостями, які і визначають напрямок інтеракції [35].

Досить близьким до символічного інтеракціонізму, є феноменологічна соціологія, тобто дослідження духовних сутностей. Вона скерована передусім проти позитивізму й натуралізму, які хибно розуміли природу суспільних явищ, приписуючи їм схожість з явищами природи. Представники феноменологічної соціології намагаються осмислити соціальний світ у його суто людському бутті, з уявленнями, мотивами і цілями індивідів, які діють у цьому світі. Суспільство у цій концепції – це явище, яке постійно створюється й відтворюється у процесі духовної взаємодії людей.

Найвагомішу роль у виникненні феноменологічної соціології відіграв австрійський, а згодом американський соціолог Альфред Шюц, який, своєю чергою, опирався на ідеї М. Вебера і Дж. Міда. Соціальний світ, згідно з думками А. Шюца, є світом, створеним сенсом, оскільки соціальним явищам притаманний певний сенс [48].

У європейській філософії здавна склалася традиція розглядати соціальну реальність як зовнішню щодо людини. Вважалося, що суспільство, так само як і природа (а також надприродне – у частини мислителів), протистоїть людині й у той чи інший спосіб визначає її поведінку. Підстав для думки достатньо, адже люди засвоюють і набутий попередніми поколіннями спосіб життя. Індивід не має змоги вибирати, де, коли і як йому жити. Він застає певне природне і соціальне середовище і змушений пристосовуватись, адаптуватися до його умов.

Цей процес «входження» в суспільне життя прийнято називати соціалізацією. Сутність його полягає в освоєнні соціальних ролей (наприклад, сина, брата, товариша, студента, пасажира, покупця та ін.) і набутті навичок відповідної рольової поведінки. Засвоєння і коригування таких навичок стимулюються заохоченням чи осудом з боку оточення, винагородами чи покараннями, тобто шляхом прийнятої в суспільстві системи позитивних та негативних санкцій. Соціалізація починається з раннього дитинства і відбувається впродовж усього життя, оскільки варіанти ролевої поведінки нескінченні.

Отже, людина постійно відчуває свою повну чи принаймні часткову залежність від інших людей або деперсоніфікованих зовнішніх обставин. Вона бачить, що її бажання і прагнення щоразу наштовхуються на певні перешкоди, її можливості в реалізації власної волі в досягненні своєї мети, як правило, обмежені. Вже з дитячого віку вона звикає сприймати навколишній світ людей як жорстко внормований, детермінований звичаєм, законом або чужою волею. Соціальна реальність постає перед нею як щось чуже, непідвладне, не завжди зрозуміле, часто вороже. Тому й не дивно, що в уявленнях європейських філософів людина здебільшого виступала у своїх стосунках із суспільством як пасивна сторона. Акцент робився на залежності, підпорядкованості, безсиллі людей щодо будь-якої соціальної інституції – держави, церкви, традиції, громадської думки тощо. Суспільство, його

цінності та норми вважалися такою самою об'єктивною реальністю, що цілком визначає поведінку індивідів і спільнот, як і навколишнє природне середовище. Цю світоглядну установку успадкували і родоначальники соціології. В той чи інший спосіб поділяли таку орієнтацію в ХІХ століття й інші автори класичних соціологічних праць різних шкіл і напрямів незалежно від того, в чому кожен із них вбачав першооснову суспільного буття людей [48].

Слід зауважити, що визнання об'єктивної залежності людини від дії природних та суспільних чинників не обов'язково свідчить про відсутність у неї певної свободи волі, здатності приймати рішення і діяти згідно з власними намірами, цілями, інтересами.

Деякий діапазон варіантів вибору серед наявних можливостей у соціальних суб'єктів, як правило, існує. Індивіди, соціальні групи та спільноти мають змогу більшою чи меншою мірою впливати на умови свого існування, вибирати цілі та засоби досягнення їх, визначати і коригувати стратегію поведінки. Проте саме ця активна, діяльнісна сторона соціального буття людей тривалий час залишалася поза увагою переважної більшості соціологічних шкіл, що було пов'язано з деякими особливостями становлення соціології як самостійної науки.

Перші соціологічні школи, як відомо, виростили не на власному ґрунті і, певна річ, не могли відразу позбутися впливу провідних інтелектуальних традицій свого часу. Цим, зокрема, пояснюється їх схильність до побудови універсальних систем, пошуку «останніх підвалин», «вихідних принципів» тощо. Наслідування пізнавальних стандартів природничих наук, запозичення їхніх понятійних схем зумовили популярність ідей системного бачення суспільства, органічної цілісності його утворень, функціональності організацій та структури їх. Основними категоріями соціологічного аналізу стали такі соціальні об'єкти, як суспільства та спільноти, суспільні стани, класи та верстви, а також інші макрогрупи, виділені за демографічними

(стать, вік), поселенськими (місто, село), расовими, етнічними, культурними, економічними та іншими подібними характеристиками.

Взаємозалежність і взаємодія соціальних підсистем та інститутів, їхня роль у самовідтворенні або зміні суспільних систем – такі головні теми теоретичних розвідок соціологів цієї доби. Саме вони вважалися загально визнаним предметним полем соціологічної науки. При цьому суб'єктивний аспект соціальних процесів свідомо чи несвідомо виносився за межі цього поля або ж, у кращому разі, опинявся на периферії його. Своєрідний соціологічний «ізоляціонізм», намагання будь-що виокремити свою специфічну предметну галузь створювали атмосферу упередженого ставлення до використання результатів психологічних досліджень, гальмували плідне співробітництво двох суміжних наук.

Тим часом серед гуманітаріїв по той бік океану, щоправда, на іншому ідейному підґрунті – філософії прагматизму та бігевіористської психології, набули поширення соціально-психологічні дослідження міжособистісного спілкування на рівні малих (зокрема первинних) груп, удосконалювалася техніка експериментального вивчення соціальних механізмів людської поведінки [85].

Вже перші спроби теоретичного осмислення нового досвідного матеріалу дали змогу вийти на незнаний раніше горизонт соціальної реальності – мікропроцеси людської взаємодії в повсякденному житті. Формування нової галузі знань, згодом названої мікросоціологією, розпочалося в 30-х роках ХХ століття і завершилось розмежуванням з традиційною соціологією макропроцесів у 60-ті роки.

Тривала полеміка, що розгорнулася між прихильниками мікро- та макросоціології, точилася в основному навколо методологічних питань: що має вивчати соціологія і в який спосіб. Перші наполягали на тому, що наука повинна виходити лише з даних досвіду, а її теоретичні поняття мають бути обґрунтовані емпірично. Тому єдиною реальністю для соціолога вони визнавали або факти поведінки людей, або прояви їхньої свідомості, які

фіксуються в експерименті чи безпосередньому спостереженні. Зрозуміло, що одержати таку емпіричну базу можна, лише працюючи з порівняно невеликими піддослідними групами. Підвищені вимоги ставились і щодо логічної коректності узагальнень та формування теоретичних понять.

Наведемо короткий переказ теорії символічного інтеракціонізму. Ця концепція виникла як реакція на поширені серед психологів індивідуалістичні концепції особистості, які так чи інакше недооцінювали роль соціальних чинників у розвитку психічних процесів. На противагу їм засновник символічного інтеракціонізму Джордж Герберт Мід та його однодумці з чиказької школи соціологів виходили з того, що становлення людської особистості відбувається виключно в процесі взаємодії з іншими людьми, отже, є процесом соціальним. Сукупність комунікаційних процесів взаємодії конституює і суспільство, і соціального індивіда.

Символічний інтеракціонізм ґрунтується на переконанні, що природа людини й упорядкованість суспільного життя є продуктом соціальної комунікації, повсякденної взаємодії людей, постійного взаємного пристосування. Соціальна взаємодія (інтеракція) при цьому розглядається як така, що відбувається не безпосередньо (за схемою стимул – реакція), а опосередковується певними символічними засобами, яким кожен учасник взаємодії надає відповідного значення. Символічними посередниками взаємодії здебільшого є слова, але виконувати цю функцію можуть будь-які предмети або дії (наприклад, вираз обличчя, жест тощо).

Зміст або значення, які надаються символам у процесі взаємодії, залежать від попереднього досвіду індивідів, а оскільки цей досвід у кожного індивідуальний, то й взаємодія стає можливою лише за умови узгодженого розуміння учасниками спілкування значень та символів. Найпростішим прикладом може бути мовне спілкування: на очікувану реакцію можна сподіватися лише в тому разі, якщо співрозмовники надають своїм словам одного й того самого значення. Мови (усні, писемні, графічні тощо) є надзвичайно складними системами символічних засобів людської

комунікації. Крім мов люди створили ще безліч інших символічних систем, без використання яких не можна уявити собі суспільне життя, оскільки вони організують досвід людей, допомагають координувати спільні дії, підтримують згуртованість суспільства.

Цей безперервний комунікаційний процес, у ході якого індивіди та групи взаємним пристосуванням включаються в узгоджені дії, і є реальним суспільним буттям людини. Саме взаємозалежність людей і необхідність діяти спільно спонукають їх до постійної комунікації зі своїм безпосереднім соціальним оточенням (групою), і лише завдяки такому спілкуванню з часом викристалізуються певні шаблони групової поведінки, структурні особливості групи, інші соціальні реалії. Отже, доходять висновку прихильники символічного інтеракціонізму, міжособистісна комунікація і є тією справжньою (первинною і єдиною) соціальною реальністю, з дослідження якої слід розпочинати вивчення більш складних суспільних утворень.

Полемізуючи з представниками макросоціології, інтеракціоністи закидали їм оперування невивіреними або «пустими» абстракціями, зокрема поняттями «культура», «соціальна структура», «соціальний розвиток» тощо. Неправомірність наукового використання цих понять інтеракціоністи вбачали в тому, що їм надається значення реалій, які нібито існують поза поведінкою конкретних людей та ще й здебільшого розглядаються як визначальні чинники («причини») цієї поведінки. Насправді ж, заявляють інтеракціоністи, в культурі групи не слід вбачати щось ззовні нав'язане людям, її треба розглядати як акумуляцію усталених зразків відповідної поведінки, які виникають у комунікації і зміцнюються в процесі спільної взаємодії людей. Такою ж мірою і соціальну структуру групи доцільно сприймати просто як результат стабілізації процесів міжособистісного спілкування її членів.

Наведені приклади розмежування соціологічних концепцій макро- та мікрорівнів засвідчують, що йдеться про різне «бачення» однієї й тієї самої

соціальної реальності, різні підходи і методи її дослідження. Для макросоціології – це будова суспільства, взаємозалежність та взаємодія його великомасштабних структурних утворень, які в кінцевому підсумку могли б бути інтерпретовані як чинники конкретних форм соціальної поведінки індивідів і груп. Мікросоціологія ж зорієнтована на вивчення механізмів взаємодії людей на особистісному рівні, який її прихильниками вважається базовим і розглядається як вирішальний у формуванні більш складних форм соціальної поведінки.

Зазначене розмежування, як бачимо, склалося історично і відтворює послідовність заглиблення соціальної науки у свій предмет – природу людської соціальності. Протягом останніх десятиліть спостерігаються спроби зблизити дослідницькі підходи як шляхом побудови проміжних, опосередкованих теоретичних концепцій, так і поєднанням методичних засобів і технічних прийомів.

2.2. Предмет мікросоціологічного аналізу та його рефлексивне обґрунтування

Предметом дослідження може виступати окрема характеристика чи ознака об'єкта соціологічного дослідження. Таким чином, у предметі мікросоціологічного дослідження знаходять теоретичне відображення істотні взаємозв'язки проблеми й об'єкта дослідження.

Мікросоціологія – це сукупність соціологічних знань з протилежною щодо макросоціології пізнавально-гносеологічною орієнтацією на вивчення т. зв. мікрооб'єктів (міжособистісні взаємодії, стосунки, комунікативні зв'язки в малих групах, поведінка індивіда, окремі «мікромасштабні» соціальні явища і процеси тощо). Ця орієнтація визначає рівень узагальнення у мікросоціології – емпіричний, завдяки чому в структурі цього типу знань переважають описові мікротеорії, що ґрунтуються в основному на теоретико-

пізнавальній платформі індуктивізму та суб'єктивізму. Що ж до світоглядно-ідейних засад мікросоціології, то визначальною з-поміж них є ідея взаємодії людських індивідів, яка інтерпретується, як правило, в термінах бігевіористської або феноменологічної традиції. У зв'язку з цим виділяється низка мікротеорій та їх численних модифікацій, у яких абсолютизується психол. фактор.

Це, зокрема, «теорія соціального обміну Дж. Хоманса і П. Блау, теорія символ, інтеракціонізму Дж. Міда, Г. Блумера, А. Стросса та ін., феноменологічна соціологія А. Шюца, теорія «легітимації» П. Бергера, Т. Лукмана, екзистенціальна соціологія Дж. Уайльда, етнометодологія Г. Гарфінкеля, А. Сикурела, Д. Дугласа, П. Мак-Г'ю та ін., соціометрія Дж. Морено, «драматургія» Е. Гоффмана» [26]. Усі ці теорії змальовують людську поведінку з позиції виявлення та опису її внутрішніх психологічних елементів, у результаті чого вона постає як постійно відтворюваний феномен духовної взаємодії індивідів, якому приписується той чи інший сенс з допомогою процедур інтерпретації.

Скажімо, в теорії соціального обміну Дж. Хоманса розглядається «оперантна» поведінка, здійснювана в межах «стимул – дія – винагорода (або покарання)», тобто в координатах обміну дії на винагороду, що є результатом соціального засвоєння стимулів, досвіду. Символічний інтеракціонізм Дж. Міда осмислює соціальну поведінку як взаємодію (інтеракцію) індивідів на несимволічному (через безпосередні реакції) та символічному рівні, на якому відбувається обмін значеннями, сенсами, тобто діалог. Для феноменологічної соціології є важливою проблема формальних структур повсякденних людських взаємодій, з допомогою яких долається унікальність біографічних ситуацій індивідів, своєрідність особистого досвіду кожного з них і створюються предметно – сенсові передумови (типології, ідеалізації, системи релевантностей тощо) для їх взаєморозуміння. Етнометодологія шукає нормативні елементи в самій поведінці, а не за її межами. В теорії «легітимації» обґрунтовується необхідність зовнішнього закріплення в

стійких структурах життєвого середовища нестійких внутрішніх моделей людської поведінки.

Соціометрія вивчає поведінку індивідів та їх місце в малих групах, системах неформальних зв'язків за допомогою індивідуальних самооцінок, «картин» симпатій – антипатій, що дає змогу з'ясувати ступінь інтегрованості індивідів у групу, інтенсивність їх взаємодій тощо. У «драматургічному» підході Е. Гоффмана поведінка досягається через необхідність взаємодіючих акторів (індивідів) спільно визначати соціальну ситуацію, правила гри, чинити взаємний психологічний тиск один на одного. При цьому кожен має подати себе у такий спосіб, у такій ролі, щоб викликати в інших відповідну реакцію. Для цього індивідові слід володіти багатьма «маніпулятивними Я», відповідно до яких можна грати різні ролі, здійснювати «сценічне керівництво» як своєю поведінкою, так і поведінкою інших у взаємодії з ними [49; 51].

Мікросоціологічні теорії не утворюють системної цілісності. Акумулюючи в собі безпосередні узагальнення фактів, вони виступають як протипага й доповнення до макротеорій, що ґрунтуються на широких абстракціях. Між представниками мікросоціології і макросоціології досі точиться теоретико-методологічна боротьба, яка поки що більше роз'єднує, ніж з'єднує ці два рівні соціологічних досліджень і знань.

Соціометрія – це розроблена Дж. Морено [49-52] психологічна теорія суспільства й одночасно соціально-психологічний метод, який використовується для оцінки міжособистісних емоційних зв'язків у групі. Метод відтворює методологію соціометричних досліджень і включає цикл вимірювальних процедур та математичних методів обробки первинної інформації, отриманої в результаті здійсненої процедури. В технічному, власне процедурному плані соціометрія – це співвідношення опитувальної методики й алгоритмів для спеціальної математичної обробки первинних вимірів. Сутність її полягає у визначенні різноманітних персональних та групових індексів. У цілому соціометрія спрямована на вивчення соціальних

ролей у малих групах та на вимірювання структури взаємовідносин у групі в цілому.

Запитання соціометричної анкети або інтерв'ю містять так званий соціометричний критерій, який відповідає за формою та змістом вимогам соціометричних анкет та предмету дослідження. Вербально він формулюється так: «Кого б Ви обрали...?», «Чий думці Ви віддасте перевагу в ситуації...?», або «Хто зумів би Вас переконати...?» та ін. Запитання відтворює не тільки уявлення дослідника про явище, що пізнається, а й завдання конкретного етапу дослідження тощо. Соціометричний критерій повинен: а) націлювати учасника дослідження на вибір або відведення іншого члена групи під час розв'язання завдання сумісної діяльності; б) бути зрозумілим та цікавим для учасників дослідження; в) включати в себе пропозиції щодо вибору або відведення, сформульовані так, щоб це викликало в членів групи емоційно-психологічний ефект; г) не допускати обмежень індивідуального та змістового характеру щодо вибору одних та відхилення інших членів у межах однієї групи [49].

Соціометричні критерії поділяються на два основні класи: комунікативні («соціометричні тести») та гностичні («тести соціальної перцепції»). Комунікативні критерії використовуються для того, щоб описати, виміряти реальні або уявлювані відношення в групі, виявити, яким кожен член групи бачить своє безпосереднє оточення. Гностичні критерії спрямовані на відображення уявлень людини про те, якою вона бачить свою роль, свою позицію в групі, хто, на думку самого суб'єкта, може обрати його для розв'язання конкретної задачі, а хто – відвести. За гностичними критеріями можна визначати як закономірності розуміння людиною взаємовідносин у групі, так і бачення нею процесів спілкування між людьми, які входять у дану групу.

Соціометричні критерії поділяють також на офіційні та неофіційні. Офіційні дають змогу вимірювати міжособистісні відносини на рівні формальної структури групи, виробничих та службових обов'язків,

неофіційні – відкривають перед дослідником «вхід» у сферу неформальних відносин, емоційно-психологічних контактів, симпатій та прихильностей.

У ході соціометричного дослідження будується соціограма – графічне вираження математичної обробки результатів, отриманих за допомогою соціометричного тесту. Соціограма наочно показує складне сплетіння взаємних симпатій та антипатій, присутність соціометричних «зірок» (яких обирає більшість опитуваних), «паріїв» (від яких усі відмовляються) та ієрархію проміжних ланок між цими полюсами. Соціограма також дає змогу представити структуру відносин у групі, зробити припущення про стилі лідерства, міру організованості групи в цілому. У ході побудови соціограми користуються поняттями: вибір, взаємний вибір, очікуваний вибір, відхилення, взаємне відхилення, очікуване відхилення. Розрізняють колективні та індивідуальні соціограми, які відрізняються за структурною організацією та змістом простору, що моделюється в них [51].

Референтометрія – один із соціометричних методів, спрямований на виявлення референтності членів групи для кожного індивіда, який входить у цю групу. Референтометрія включає дві процедури: попередня (допоміжна) являє собою з'ясування за допомогою опитувального листка позицій (оцінок, відносин, думок) кожного члена групи з приводу значущого об'єкта, події або людини. Друга процедура виявляє особистостей, позиція яких відображена в опитувальному листку, є найпривабливішою та найцікавішою для інших піддослідних. Даний метод дає змогу виявити мотиви міжособистісних відносин та вибору, переваг у групі. Дані, отримані за допомогою референтометрії, опрацьовуються математично і можуть бути виражені графічно.

«Післямертонівська соціологія науки (70-80 роки ХХ століття) в значній мірі увібрала в себе ідеї Т. Куна, а це перш за все означало відмову від жорстких демаркаційних ліній між соціумом і знанням. Це робиться на тій підставі, що, на думку мікросоціології, продукти наукової діяльності не можна розуміти як схоплюючі, які відтворюють в собі щось існуюче в

природному світі. Швидше, вони викувані, сконструйовані, перетворені в лабораторії з чого доведеться. К. Кнорр-Цетіна одна з найбільш яскравих представників мікросоціологічних досліджень, називає зовнішніми для науки, несуттєвими для її розуміння відносини «природа – наукове знання», а внутрішніми для науки, що виражають її суть – соціальні відносини всередині наукової лабораторії» [81, с. 267].

Теорія як продукт наукової діяльності є специфічною конструкцією, що несе на собі відбиток ситуаційної випадковості і структури інтересів, уплетених в процес, що її породив. Продукти науки не можуть бути адекватно зрозумілі без аналізу процедури їх конструювання. Це означає те, що трапляється в процесі конструювання, небайдуже до результатів, які ми отримуємо. Це означає також, що продукти науки повинні розглядатися як внутрішньо структуровані в процесі виробництва, незалежно від питання про їх зовнішнє структурування через встановлення їх відповідності або невідповідності з реальністю.

Така вихідна позиція відразу ж виключає з міркувань про науку пізнавального ставлення людини до дійсності. Діяльність вчених часто замикається на самих себе без виходу на зовнішній світ як предмет пізнання. Наукові результати, включаючи емпіричні дані, характеризуються перш за все як підсумок процесу виробництва. Процеси виробництва включають в себе ланцюжки рішень і обговорень, які передбачають необхідність вибору. Кожен вибір робиться на базі попереднього набору процедур вибору, і в свою чергу є підставою для подальших селекцій.

Складність наукових конструкцій, що з'являються в результаті різноманітних виборів, які робляться вченими в конкретній лабораторії, спонукає учених вважати малоімовірним, щоб продукти наукової діяльності були отримані одним і тим же способом при різних обставинах. Це означає, дуже мало ймовірно, щоб процес виробництва результату можна було повторити. Це стало б можливим тільки в тому випадку, якщо б більшість процедур вибору було жорстко фіксовані або здійснювалося подібним чином.

«Будь-яке нововведення в науці К. Кнорр-Цетіна розглядає як підсумок соціальної взаємодії та обговорення. Інновація і її прийняття – це моменти тимчасової стабілізації всередині процесу конструювання знання, який у своїй основі – соціальний процес. В цей процес, на думку вченого, повинні бути повернуті простір і час. Саме тому в останні роки в мікросоціології набули великого значення поняття ситуації залежно від контексту. Коли вчений оформляє свій результат в наукову статтю, він деконтекстуалізує продукт своєї роботи. Щоб відновити контекстуальність науки, ми повинні піти в лабораторію і спостерігати процес виробництва знання. Тоді науковий метод можна бачити як локалізовану форму практики, а не як парадигму універсальності, яка не володіє своїм конкретним місцем. Науковий метод вкорінений в соціальні дії так само, як і інші форми соціального життя.

На відміну від Р. Мертон, К. Кнорр-Цетіна не визнає права на існування за межами лабораторії гносеологічної проблематики. Проведений соціологічний аналіз вичерпує, на її думку, все характеристики науки і є самодостатнім. К.Кнорр-Цетіна належить до нового покоління соціологів науки, для яких характерний відхід від розуміння науки як пізнавальної діяльності, і при цьому вони занурюються в аналіз соціальної діяльності в лабораторії, яка навмисно очищається по можливості від всіх слідів логічної загальності та філософської рефлексії» [81, с. 291-292].

Наукове знання – це зовсім не те, що ми звикли з ним пов'язувати. Його не можна винести за межі лабораторії в якусь зовсім чужу їй сферу необхідного і об'єктивного. За межами лабораторії знання неминуче зберігає на собі печатку саме цієї лабораторії і саме цих конкретних умов його виробництва.

Таким чином, в мікросоціології ми бачимо ще один спосіб розуміння соціальності в науці як сукупності соціальних відносин всередині лабораторій, відносин, які складаються в процеси конструювання знання. Така постановка питання є прямим викликом соціології Р. Мертона, де

знання відокремлюється від усього, що супроводжувало його виникнення в голові вченого, від будь-якого соціального контексту.

Якщо спробувати виразити основну тенденцію теоретичної соціології в останні десятиліття, то, без сумніву, необхідно відзначити загальну спрямованість в напрямку інтеграційного (цілісного, об'єднуючого) розуміння соціальної реальності. Поділ на макро- і мікросоціологію завжди мав умовний характер. Але останнім часом дослідники намагаються подолати і цю умовну межу. Такий підхід властивий, наприклад, теорії структурації, запропонованої Ентоні Гідденсом. Основним положенням цієї теорії є переконання, що будь-яке дослідження в рамках соціальних наук або історії завжди має справу з взаємозв'язком процесів, дій і структури. При цьому питання про те, чи визначається структура дією, або ж дія визначається структурою, не може бути вирішене в принципі, так як ці феномени створюють цілісну єдність, в рамках якого вони знаходяться в безперервній взаємозумовленості. При цьому Гідденс віддає належне запропонованій К. Марксом концепції суспільних формацій, яка є першим прикладом «інтегративної соціологічної парадигми». Він переконаний, що головним об'єктом соціологічного дослідження повинен бути соціальний досвід, упорядкований в часі і просторі, який є результатом взаємодії існуючої соціальної структури і діяльності конкретного індивіда. Цей процес Гідденс і називає структурацією. Таким чином, діяльність не може розглядатися як результат автономної індивідуальної активності. Діяльність завжди здійснюється в рамках певної соціальної системи, тому, здійснюючи діяльність, здійснює її суб'єкт відтворює і соціальну систему, яка, в свою чергу, дає можливість здійснювати діяльність. Наприклад, купуючи і читаючи книги, кожен читач не тільки робить конкретний акт купівлі або читання, але і відтворює всю сукупність соціальної структури книжкової культури (долучаючись до неї стаючи її учасником), літературної мови (засвоюючи його і стаючи його носієм), економічної системи, в рамках якої дані книги були здійснені (покупка певного товару стимулює його

виробництво; кожна дія в рамках даних економічних законів купівлі-продажу відтворює ці закони) [81]. Таким чином соціальна практика, навіть якщо вона переслідує особисті інтереси, але при цьому здійснюється в рамках існуючої системи, завжди виконує функцію відтворення системи.

Ще одним прикладом інтегративної спрямованості сучасної соціології є теорія «соціальної дії і соціальних систем». Запропонована німецьким мислителем Юргеном Хабермасом, в рамках якої особливо акцентується різність і особливість взаємозв'язків між, з одного боку, «життєвим світом» і, з іншого боку, великомасштабними соціальними системами. Ці дві сторони соціальної дійсності, на думку вченого, варто досліджувати окремо, інакше неможливо уникнути поглинання теорії дії теорією систем. Він зазначає, слідом за представниками етнометодології, принципову різницю між раціональністю соціальної системи, яка виражається в процесах інституціоналізації на основі нормативних, формалізованих положень, і раціоналізацією «життєвого світу», яка здійснюється безпосередньо в процесі комунікативної дії, яке народжує розуміння і, як наслідок, що ґрунтується не на правилах або впливі ззовні, а осмислене згору. Учений констатує явне відставання раціоналізації соціальної системи від відповідного процесу в «життєвому світі». В результаті виникає протиріччя між постійно оновлюваним і саморегульованим в процесі комунікативного розуміння життєвим світом і пануючої над ним застарілої соціальної системи. Учений підкреслює особливе значення комунікації в житті людини та суспільства, акцентує їх роль в процесі розвитку і збереження демократичної соціальної і політичного устрою, основна загроза для якого, на глибоке переконання німецького філософа, складається саме в недостатньо інтенсивному розвитку соціальної комунікації як відкритого процесу обміну інформацією між всіма членами суспільства. Саме комунікація могла б найбільш дієво сприяти прискореній раціоналізації не тільки життєвого світу, але і більш кісткової соціальної системи в цілому [60].

В рамках сучасної соціальної думки особливе місце займає «багатовимірна соціологія» Джеффри Александера. Запропонований ним підхід до розуміння завдань і «логіки» соціології ґрунтується на визнанні існування так званого макромікроконтинуума (єдності макро- і мікрорівнів, тобто колективного та індивідуального рівнів) соціальної реальності. На макрорівні соціальний порядок має колективний характер і може розглядатися як «створюваний ззовні» по відношенню до індивідів, котрі його складають. На мікрорівні індивідуальних дій соціальний порядок формується індивідуальною інтеріоризацією певних норм і стереотипів. Будь-яка дія, згідно його поглядів, може бути так само розглянута у вигляді дворівневої структури: макрорівень дії становить нормативне його обґрунтування, а мікрорівень містить конкретну спрямованість дії, його зумовленість.

Наслідком такого розуміння предмета соціології є визнання двох специфічних категорій проблем [35, с. 11]:

а) проблема соціальної дії з властивою «особливою природою норм і мотивації»;

б) проблема порядку: «яким чином безліч дій стають взаємопов'язаними і впорядкованими».

Однак в результаті проведеного в зазначених вище межах аналізу Дж. Александер приходить до висновку, що пріоритетним все ж має бути дослідження соціальної єдності і виниклого в його рамках соціального середовища, в той час як індивідуалістична перспектива неминуче призводить до необхідності вводити в теорію якісь надіндивідуальні поєднувальні сутності (наприклад, культуру, соціальні цілі, без яких єдність не має підстави).

З іншого боку, існує розроблена Ренделлом Коллінзом концепція «радикальної мікросоціології», в рамках якої в якості предмета соціології розглядається взаємодія так званих «ритуальних ланцюгів», або, як визначив їх сам автор, «індивідуальних ланцюгів інтеракційний досвіду, котрі

перехрещуються один з одним у просторі та часі». Вчений продовжує традиції, закладені Вебером і Зіммелем, і стверджує, що реальним джерелом дії є тільки конкретні індивіди, в той час як структури, класи, спільності, групи, організації і тому подібні теоретичні утворення не здатні на реальну дію. Тому будь-яке пояснення соціального явища має в кінцевому підсумку завжди зводитися до дій конкретних індивідів. Іншими словами, він стверджує, що будь-який макрофеномен може бути представлений у вигляді комбінації мікроподій, а будь-яка соціальна структура є не чим іншим, як моделлю постійно відтворюваних в конкретних мікроінтеракціях (взаємодій на мікросоціальному рівні).

Подальший розвиток теорії соціального обміну в дусі інтеграції макро- і мікросоціологічних теорій зробив американський соціолог Джеймс Коллмен, який виступав як послідовний критик структурного функціоналізму у всіх його варіаціях. З його точки зору, існують дві центральні проблеми, які стоять перед сучасною соціологією і в формулюванні яких він близький з Дж. Александером [35, с. 11]:

1) яким чином цілеспрямовані дії суб'єктів утворюють поведінку системного, громадського рівня, тобто як дії окремих людей складаються в групову поведінку?

2) як, з іншого боку, ці індивідуальні цілеспрямовані дії формуються примусу, що виходять від системи, тобто чому суб'єкт діє саме так, як виявляється необхідно для виникнення групової дії.

Такий підхід, безсумнівно, є певною реконструкцією теорії соціальної дії, в рамках якої особлива увага приділяється окремим діячеві, але він розглядається не в абсолютній автономії і ізоляції, а в якості «корпоративного суб'єкта», тобто зумовленого своїм конкретним соціальним становищем.

Також хотілося б зауважити, що рух сучасної соціології по шляху до єдиного погляду на суспільство ще далеко не завершений, а часто ще й не починався. Однак це цілком закономірне явище на тлі загальної

нестабільності сучасного соціогуманітарного знання, яке проявляється у всьому спектрі наук, що займаються вивченням людини і створюваних нею об'єднань і феноменів. Багато мислителів відзначають амбівалентність (подвійність) того становища, в якому опинилося соціогуманітарне пізнання на початку XXI століття. Проявляється це в тому, що, з одного боку, саме гуманітарні і соціальні науки мають безпосереднє відношення до того, що хвилює кожного з нас – наше буття у всьому різноманітті його форм і проявів; але на практиці кожному, хто здасться цим питанням, має скоро стати помітним, наскільки обмежений дійсний вплив цих наук на сьогоденні соціальні процеси. Найчастіше знання, отримане в рамках соціогуманітарних наук, вступає в пряме протиріччя з існуючою зараз соціальною практикою. Наприклад, кожен знає, що будь-яка активна реклама, яка не обмежується простим інформуванням потенційного покупця про об'єктивні властивості продукції, приховати недоліки і створити ілюзію ідеальності, що в кращому випадку є обманом, а по суті є не що інше, як спроба маніпулювати свідомістю людини. Адже більшість реклами, присутньої в сучасних засобах масової інформації, відноситься саме до цього типу, в той час як існує безліч досліджень, які однозначно демонструють згубний вплив на особистість людини такого роду маніпуляцій. Та й простий обман з точки зору етики далеко не є прийнятною формою соціальної поведінки.

Тому сучасне соціогуманітарне знання знаходиться в точці дійсного перелому, коли в його рамках відбувається серйозна перебудова ціннісних та смислових орієнтирів, боротьба різних уявлень про реальний і бажаний стан цього знання в ієрархії наукових знань і загалом соціальної дійсності. Чи стане гуманітарне і соціальне знання – те знання, яке в якості свого об'єкта дослідження має людину, тобто кожного з нас, – залежить не тільки від самого цього знання, а й від людини, заради якого тільки і існує будь-яке знання. Як відзначали представники гуманістичної соціології, розширення наших знань – і в першу чергу про самих себе – це єдиний шлях до свободи,

коли людина стає повноцінною, тобто розуміє і відповідальною особистістю, коли людина стає дійсно Людиною.

2.3. Методи мікросоціологічного аналізу та їх евристичний потенціал

У 30-ті роки ХХ століття на основі широкого використання психоаналітичного методу і гештальт-теорії в руслі соціологічного психологізму виникла нова галузь соціологічного знання, що отримала назву соціометрії або мікросоціології. Виникнення соціометрії правомірно зв'язується з використанням специфічних психологічних прийомів вивчення групового поведінки людей і відноситься до діяльності емігрував учня Зигмунда Фрейда, психіатра і соціолога Джекоба Морено. У наступні роки комплекс соціометричних ідей і методів набув широкої популярності. У США в цій сфері працювали Дж. Морено, Е. Дженінгс, Г. Ландберг, Ч. Луміс, М. Нортвей, у Франції – Г. Гурвич, П. Мокор, М. Шуценбергер, І. Мезонцев, в ФРН – Р. Кенінг, Х. Трейн, Г. Штібер. Поширеність соціометрії значною мірою пояснюється оригінальними дослідницькими методиками, які використовуються як загальнонаукових інструментарій в різного роду соціальних дослідженнях [51].

У той же деякі теоретичні посили соціометрії з властивою їй фетишизацією психічного життя людей і поширенням теорії малих груп на всі соціальні процеси викликали певну критику в марксистській і в немарксистській соціальної філософії та соціології.

Сам Морено визначав створену їм дисципліну в такий спосіб: «Математичне вивчення психологічних властивостей населення, експериментальна техніка і результати, отримані при застосуванні кількісного і якісного методу». Він визначив три найважливіших базисних поняття соціометрії: «соціус» – товариш; «метрум» – вимір; «драма» – дія. Програмна концепція Морено звучить так: «Замість аналізу соціальних

класів, що складаються з мільйонів людей, ми займаємося ретельним аналізом невеликих груп. Це відхід від соціальної всесвіту до її атомарної структури» [49, с. 33]. Проте він все ж поширив свою доктрину на вивчення внутрішніх структур різних соціальних груп, колективів і соціальних спільнот. Визначаючи предмет мікросоціології, Морено відзначав, що «соціометрія вивчає індивідів саме в той момент, коли вони спокійно вступають у взаємні відносини, що ведуть до утворення групи» [51].

На думку Морено, причиною суспільних змін є взаємовідносини індивідів, складаються з особливих «мікроелементів», які іменуються «соціальними електронами», або «телеелементами». Морено охоче використовував поняття «теле-», або «соціогравітаційний чинник», за допомогою якого він намагався пояснити різні почуття, що виникають в процесі спілкування людей один з одним. При цьому поняття «теле-» Морено визначав як найпростіші одиниці почуття, що випромінюються людиною і спрямовані від індивіда до індивіда. Інтенсивне випромінювання, згідно з твердженнями Морено, викликає симпатію, а випромінювання «зі знаком мінус» – антипатію.

Мікросоціологія приділяє велику увагу аналізу кількісної сторони психологічних відносин людей, які визначаються соціометристами в термінах байдужості, симпатії (тяжіння) і антипатії (відштовхування).

Для визначення параметрів психологічного взаємодії людей у великих групах Морено користувався поняттям «психосоціальних мереж», які, на його думку, об'єднують найскладніші лінії взаємовідносин мікроелементів суспільства. До цих мікроелементів він відносив, в першу чергу так званий соціальний атом – безпосереднє співіснування індивідів, яке він вважав найменшим елементом суспільства. Ядро відносин навколо кожного індивіда є більш щільним навколо деяких індивідів і більш тонким навколо інших. Це ядро відносин є найменшою соціальною структурою в колективі, соціальним атомом.

Найважливішою ідеєю Морено було положення про те, що крім зовнішньої структури кожна група має в своїй основі невидиму, неофіційну структуру, яка, однак, більш реальна, ніж структура офіційна (формальна).

У сучасній соціології, що нині відчуває парадигмальну кризу, структурно оформляється гуманістично-смысловий підхід. Він зберігає гуманістичні традиції феноменологічної соціології і мікроаналізу, акцентує увагу на людині як головному експерті власного життя і його смислів. Далі розглянемо основні особливості, принципи, методичні характеристики цього та інших підходів. Даний підхід заснований на інтерпретативній парадигмі, але припускає насичений методологічний потенціал, що поєднує елементи як макро- так і мікроаналізу. Це вирішує багато сучасних методологічних проблем в гуманітарних науках. За допомогою методів даного підходу можна вивчати людей і суспільства як взаємодіючих за допомогою значень суб'єктів, вивчати процеси цих взаємодій. Можливості аналізу значень життя людини в культурно-історичну епоху проілюстровані на прикладі мистецтва модерна. Також намічені вектори розвитку і значущість даного підходу.

Парадигмальна криза в соціології характеризується пошуком альтернативних дослідницьких стратегій. Постулати інтерпретативної парадигми стали своєрідною відповіддю на проблему методологічної обмеженості монодисциплінарного підходу і традиційного жорсткого аналізу діяльності людини в сфері, непіддатливій в принципі суто кількісному аналізу (значення, цінності, соціальний досвід, ментальні структури). Якщо в класичному підході особа з її життєвими значеннями жорстко залежала від об'єктивної надіндивідуальної реальності, то в некласичному підході значущою признається людська повсякденність з її індивідуальними внутрішніми інтенціями.

Логіка розвитку сучасної методології дрейфує у бік оформлення тенденції інтегративного розуміння соціальних процесів і явищ, коли основним методологічним прийомом стає поєднання мікро- і макрорівнів аналізу, що долають конфлікти об'єктивістської й інтерпретативної

парадигм. За відсутності явного домінування визнаних теоретичних підходів з'являється можливість інтенсивного розвитку методології, що дозволяє досліджувати життя людей, сповнене суперечностями: просторовою тілесністю реальності і актуалізацією теми «трансцендентального». Це стає онтологічною основою для розвитку дослідницьких стратегій якісної методології.

Мікропідхід досліджує сферу буденної свідомості, процесів повсякденного життя, неінституціалізованих практик, в яких буття людини набуває нових соціальних і духовних перспектив. При цьому мікросоціологію цікавлять інструментальні характеристики взаємодій з погляду розуміння значень, заснованих на життєвому досвіді людини в структурі повсякденності. Принцип розуміння є фундаментальним в сучасній некласичній соціології. Він визначає ставлення до об'єктів як до носіїв символіки досвіду. Інтерпретація цієї символіки стає центральною зоною соціологічного аналізу.

Розуміння може бути застосовано як специфічний метод аналізу соціальної реальності, запропонованого М. Вебером. Даний метод є сукупністю дослідницьких прийомів наук про дух, обґрунтованих В. Дільтеєм: інтроспективна (самопостереження), співпереживання (емпатія, впочуттєвання), культурологічний аналіз. На думку ученого, будь-яке осмислення – це унікальне переживання, що додає значення («смысл») змісту [21, с. 129–143].

У вітчизняній соціології задовго до відкриття унікальних методів феноменологічного аналізу П. Лавров і М. Михайловський обґрунтували суб'єктивний метод, який потряс основи позитивістського об'єктивізму. Суб'єктивний метод – це спосіб вивчення соціальної реальності, який припускає суб'єктивне розуміння і тлумачення світу, враховує ступінь впливу суб'єктивного на об'єктивне. Основний прийом суб'єктивного методу – «позиційний обмін» вимагав уявного входження в життя і долю спостережуваного об'єкта. Це означає, що дослідник стає на місце

«страждених або чекаючих», робить чужі думки і відчуття висхідним матеріалом для своїх теоретичних умовисновків. В центрі уваги роботи з суб'єктивним методом – думки людей, при цьому результати об'єктивних спостережень повинні залишитися на другому плані.

З'єднати суб'єктивне і об'єктивне, мікро- і макроподії життя людей в їх розвитку і зміні в часі вдалося Дж. Р. Мідду, що розробив особливий теоретичний погляд на суспільство — символічно-смысловий. Завдяки формуванню інтерпретативного підходу соціальний аналіз втратив об'єктивну байдужість, засновану на усереднених відсотках і цифрах; якісна соціологія ввела в побутування не просто специфічну оцінку соціального, але людську складову реальності. Наука заговорила живою мовою звичної людини.

У другій половині минулого століття сама суб'єктивність піддалася смысловій трансформації. Термін «суб'єкт» став способом для позначення на теоретичному рівні складних і суперечливих елементів людського досвіду, «як альтернативне позначення індивіда, людини, особи (Person)» [44, с. 178] і прийняв значення людини як індивіда, котрий пізнає, мислить і діє («актор»). Особливість вивчення соціальних процесів полягає в «спостереженні спостерігача» (самоописі), який пояснює собі значення цього світу.

Сьогодні феноменологія боронить право мікросоціології на суб'єктивність, ставлячи під сумнів «об'єктивність» кількісного аналізу, пропонуючи розглядати таку «об'єктивність» як «інтерсуб'єктивність» (усереднену сукупність суб'єктивних значень). Феномен суспільної свідомості набув значення інтерсуб'єктивної свідомості, в якій закладена здатність людей виробляти в процесі взаємодії уявлення про реальність на основі консенсусу і типізації. Така свідомість може включати в предмет дослідження і ментальні характеристики спільності, і соціальні (національні) звички, і смыслове поле, що пояснює значення соціальних об'єктів.

З обґрунтуванням концепції повсякденності (А. Шюц) соціологічний аналіз наповнюється новим гуманістичним значенням. Його об'єктом стає

людина, яка сама конструює свій життєвий світ (світ досвіду, значень і значень), розуміється як експерт власної реальності. Творці інших «життєвих світів» можуть розділяти «типові» значення і значення або наділяти події конфліктуєчими, відмінними значеннями.

Образи, значення, підтексти, спресовані в одній історії людського буття, стають основною темою дослідницьких проектів представників гуманістично-сміслового підходу. Це молодий науковий напрямок, що ставить акценти на смисловій складовій феноменологічного аналізу і людської суб'єктивності наочної сфери досліджень. Оригінальність дослідницьких стратегій, заснована на інтеграційній техніці соціокультурного, герменевтики аналізу у поєднанні із методами «розуміння» і технікою «якісного аналізу», визначає інтерес соціологів до даного напряму в ситуації парадигмальної кризи. Унікальними представляються методологічні конструкції, при яких елементи макроаналізу вбудовуються в техніку мікропідходу. Разом з тим робота в руслі гуманістично-сміслового підходу вимагає від соціолога методологічної сміливості (створення і обґрунтування оригінальних гібридних методологічних комплексів), ерудиції і знання багатьох нюансів історико-культурної ситуації. Це пояснює рідкість сучасних соціологічних досліджень в цьому напрямі.

Теоретико-методологічною основою гуманістично-сміслового підходу є феноменологія і екзистенціальний аналіз, мета даного підходу – вивчення значень існування різних життєвих форм, що мають актуальну значущість для людини. Цей підхід базується на інтелектуальній традиції розуміючої соціології: символічний інтеракціоналізм, візуальна соціологія, етнометодологія. Такий підхід дає можливість досліджувати людські світи об'єктивні і глибоко символічні, просочені культурними кодами.

Людина розглядається в значенні екзистенції. Мається на увазі конкретність її біографічної ситуації, сповнена унікальністю значень, символізмом; соціокультурна контекстуальність, наповнена її

переживаннями і відчуттями. Разом з тим зберігаються типові риси її соціальності, дослідження яких дозволяє побачити не тільки фрагмент мозаїки людських світів, але й зрозуміти всю картину світу людей, що живуть в конкретну історико-культурну епоху.

Відзначимо, що на відміну від статичності кількісних показників, якісні методи гуманістично-сміслового підходу налаштовані на пластичність, мобільність конструкцій життєвих світів. Якщо для демонстрації динаміки процесів в кількісних дослідженнях потрібно мати декілька статичних показників, то дослідницький погляд гуманістично-сміслового підходу полягає в можливості бачити і фіксувати зміни світу людини в мінливих людських світах. Це витікає з основної тематики інтеракціоналістських теорій. Вона ґрунтується на проблемах досліджень смислу – процесу – взаємодії.

Смисл – це те, що складає основу буття наших світів, те єдине, чим ми в реальності володіємо. Навіть, коли ми думаємо, що володіємо рухомим і фінансовим капіталом, ми володіємо всього лише смислом цього капіталу. Смисл – це те, що ми готові захищати, навіть коли всі факти і історичні ситуації суперечать його змісту. Часто ми поступаємо нелогічно і навіть неадекватно, але завжди у згоді з нашим смислом. Сенси бувають екзистенційні (характеризуючі життєві цілі), звичні (повсякденні, значення-звички), унікальні, рутинні (традиційні), конвенційні (загальні групові сенси). Останні на відміну від інших більшою мірою відкриті для переоцінки і подальшого узгодження. Мабуть, найбільш постійні – це унікальні сенси, які можна зрозуміти тільки на основі знання біографічної ситуації людини і процесів, що сформували ці сенси.

За широтою функціонування можна визначити і загальнокультурні, і локально діючі сенси. Наприклад, якщо традиційні і конвенційні сенси характерні для представників однієї культури (етносу, спільноти), то повсякденні сенси можуть існувати в міській культурі, яка заснована на спільності дискурсу, отже, – на спільності смислів. В сільську культуру ці

значення проникають завдяки механізмам спрощення і наслідування (наприклад, народний фольклор ХІХ століття є карикатурою на культурні традиції городян). У будь-якому випадку смисл володіє характеристикою рухливості. Практично неможливо представити фіксоване значення чого-небудь.

Про особливості характеристик смислів пише К. Пламмер. Він указує на емерджентність, багатозначність, залежність від інтерпретацій і соціальних дій людей. Це означає, що смисли, є не фіксованим кодом, а боротьбою з приводу знаків. Функціонування смислів – це «соціальний діалог знаків».

Сьогодні йде пошук поєднання значень гуманізму і постулатів науковості. Очевидний зв'язок між символічним інтеракціонізмом і постмодерністською думкою. Для епохи постмодерна характерне заперечення цінностей модерна, але без агресії, властивої модернізму. Це, швидше, теоретичне примирення гуманістичного прориву модерна і жорстоких реалій сучасності.

Сучасність науки і культури наповнюється позиціями естетичного і наукового еkleктизму. «Життєва сфера», «культура повсякденного життя» входять в науковий побут разом з усталеними науковими категоріями, як «соціальна система» і «соціальний факт». В наукових соціологічних теоріях замість термінології з'являються метафори. Оформляється категорія людяного як альтернатива категорії соціального.

Роздумуючи про перспективи розвитку інтеракціоністських теорій, як провідних концепцій гуманістично-смыслового підходу К. Пламмер відзначає [52, с. 213]: зближення інтеракціоністського аналізу і культурних досліджень в контексті «постмодерністського повороту» особливу значущість набувають етнографічні дослідження, історії життя, фільмів, тіл, і культури в більш загальному плані; формування нових напрямків в соціології, наприклад, соціологія, що дозволяє констатувати теоретичний прогрес, нерозривно пов'язаний з емпіричною роботою; тенденція до мікро-макро-поєднання,

дослідження «мезоструктури», з метою розуміння того, «як соціетальні й інституційні сили поєднуються з діяльністю людей».

Це вектори осмислення методологічних позицій якісної соціології майбутнього, в якій процедури герменевтик і методи займають центральне місце. Розуміння як метод ставить проблему смислової єдності культури. Значення – це канва соціокультурної тканини, кожне значення приймає контури узору і має право на існування. Проблема в тому, хто є експертом, що формує канву – якийсь «правильний змив», який обростає ідеологічній складовій і приймає нормативний характер. Таке значення суб'єкт захищатиме всупереч фактам. Розуміюча методика зберігає право значення на існування, досліджує причини його виникнення, трактує «помилки» як відхилення від «правильного» значення, тобто як самодостатні соціально диференційовані значення, що характеризують об'єктивну реальність. В цьому і є гуманістична природа соціології.

Висновки до розділу 2

1. Мікросоціологічний підхід – це наукове настановлення охопити цілісність соціального життя, вивчаючи інтеракцію, тобто реальну соціальну взаємодію громадян і груп. Мікросоціологія – рівень соціального аналізу, що заснований на вивченні безпосередніх міжособистісних взаємодій людського повсякдення, на відносинах у групах і колективах (символічний інтеракціонізм, етнометодологія та ін.). Базовими поняттями цього рівня є «соціальна група», «групова динаміка», «лідерство» і т. ін. Отож у центрі уваги мікросоціології перебувають масові соціальні процеси, масова свідомість, поведінка, взаємодії у малих і середніх групах.

2. Давній спір між прихильниками мікро- та макросоціології в основному торкався методологічних питань: що саме має вивчати соціологія і у який спосіб. Перші вважають, що наука має виходити лише із емпіричних

даних, а її теоретичні поняття мають бути обґрунтовані досвідно. Єдиною реальністю для соціолога вони визнавали факти людської поведінки, або прояви їхньої свідомості, які фіксуються в експерименті чи безпосередньому спостереженні. Зрозуміло, що одержати таку емпіричну базу можна, лише працюючи з порівняно невеликими піддослідними групами. Підвищені вимоги ставились і щодо логічної коректності узагальнень та формування теоретичних понять. Проте зрозуміло, що становлення людської особистості відбувається виключно у процесі взаємодії з іншими людьми, а тому є процесом психосоціальним. Сукупність комунікаційних процесів взаємодії конститує і суспільство, і соціального індивіда. Розмежування соціологічних концепцій макро- та мікрорівнів вказує на різне «бачення» наявної соціальної реальності, на різні підходи і методи її дослідження. Мікросоціологія зорієнтована на вивчення механізмів взаємодії людей на особистісному рівні, який її прихильниками вважається базовим і розглядається як вирішальний у формуванні більш складних форм соціальної поведінки і діяльності людини.

РОЗДІЛ 3

ЗАСОБОВО-ІНСТРУМЕНТАЛЬНЕ ЗАБЕЗПЕЧЕННЯ МІКРОСОЦІОЛОГІЧНОГО АНАЛІЗУ СОЦІАЛЬНИХ ЯВИЩ

3.3. Поняття, категорії і мислесхеми як інтелектуальні засоби мікросоціологічного аналізу

Мікросоціологія досліджує сфери безпосереднього соціального взаємодії – відносини між окремими особистостями, процеси комунікації в малих групах, простір повсякденної реальності. Мікросоціологічний рівень вивчення суспільства концентрує увагу на внутрішніх аспектах поведінки людей і груп. Тут в центрі уваги постають конкретні процеси в окремих сферах життя суспільства і соціальних спільнотах.

Це, перш за все, соціологія малих груп, таких як сім'я, команда, виробнича бригада, екіпаж. Прихильники мікросоціології вважають, що цей рівень – єдино реально існуючий, і суспільство слід досліджувати через окремі явища невеликого масштабу. Описувати події вони намагаються за допомогою емпірично обґрунтованих понять і принципів. Конкретні знання про суспільство надходять в результаті застосування емпіричних методів: соціологічного спостереження, опитування, експерименту.

Мікросоціологічні концепції в основному пов'язані з проведенням прикладних досліджень, що мають різні методологічні та ідейні основи. Сюди входять концепція соціального обміну, Етнометодологія, символічний інтеракціонізм, аналіз соціальних мереж, феноменологічна соціологія. Як самостійна галузь починає формуватися приблизно з 30-х років двадцятого століття. Значною мірою цей процес стимулювався масовими емпіричними дослідженнями. Особлива роль в становленні мікросоціології належить американським ученим, багато зусиль витратили на розробку соціологічних

методів дослідження соціальної реальності. Різкий поділ на мікро- і макросоціологію і їх протиставлення одна одній відбувається в кінці шістдесятих років XX століття. Протистояння прихильників різних рівнів знання про соціум зберігається досі.

Категорії в соціології – це основні стрижеві поняття, які відображають, описують певні явища, процеси, аспекти об’єкта соціології, тобто суспільства (табл. 3.1). Можна застосувати різноманітну типологію категорій соціології. Зокрема, використовуючи підхід О. Конта, усі категорії соціології можна поділити на категорії, що описують соціальну статику (соціальна структура, сім’я, соціальна група...) і категорії, що описують соціальну динаміку (соціальний прогрес, соціальний розвиток, соціальні зміни...). Категорії соціології поділяють на дві групи: 1) макросоціологічні – суспільство, культура, соціальні інститути, соціальні системи й соціальні структури, глобальні соціальні процеси; 2) мікросоціологічні – соціальна поведінка, міжособистісна взаємодія, мотивація соціальної поведінки, стимули групових дій.

Таблиця 3.1

Категорії в соціології та у мікросоціологічному аналізі

Категорії, які розкривають	соціальні зв’язки	соціальний фактор, соціальні відносини, соціальний контроль, соціальний інститут
	соціальні спільноти	суспільство, спільнота, соціальний клас, група, особистість
	соціальні процеси	переміщення та його види, соціальна активність, соціалізація, маргіналізація, виховання, інституціоналізація
	соціальний розвиток	соціальні зміни, соціальна трансформація, деградація, соціальний ріст, соціальний рух
Категорії, які діють	при проведенні емпіричних соціологічних досліджень	програма, інструментарій, опитувальник, соціограма, гіпотеза...

Важливим моментом теоретичних побудов Морено було положення про те, що через розкриття соціально-психічних механізмів і психічних структур співтовариств соціометрія одержує можливість встановлення соціального контролю над поведінкою осіб і соціальних груп. Серед суттєвих інструментів соціометричного аналізу найбільшою популярністю користуються соціометричні тести, соціоматриці і різного роду соціограми, на яких багато в чому і базується цей метод.

Під соціометричним тестом в мікросоціології розуміється один із прийомів опитування людей, в ході якого виконується завдання стандартної форми, що дозволяє отримати нібито «колективне самовираження опитуваних», себто кількісно вимірні характеристики міжособистісних відносин у соціальній групі.

Другим таким інструментом соціометрії вважається соціоматриця – таблиця, в яку за допомогою графічних і числових позначень заносяться отримані в результаті досліджень дані, що характеризують систему взаємин людей у досліджуваній групі.

Третій інструмент – соціограма – дає відповідне графічне (схематичне) вираження соціальних відносин людей переважно в малих групах.

Поряд з ними в соціометрії широко використовуються різноманітні індекси, коефіцієнти, які дозволяють дати кількісну характеристику досліджуваних явищ соціальної взаємодії.

Класична соціологія, спираючись на позиції процесуальності, часто критикує постнекласичні теорії за фрагментарність, скороминущість дослідницької рефлексії. Проте досліджуючи життєві світи, мікросоціологія бачить соціокультурні процеси у всій їх мінливості, у межах мікрооб'єкту проявляються всі фарби великого світу, очі очевидця епохи бачать події, які вриваються фактами в його долю. Мікроаналіз нагадує дію мікроскопа з його конструкціями прийомів і методів. Під цим мікроскопом розглядаються масштабні історичні і політичні ситуації. В малих краплях особисто

збарвленого соціального досвіду можна побачити і зрозуміти соціальні значення епохальних подій. Ці значення нестатичні, людина постійно піддає свій досвід переоцінці, знаходячись в пошуку вищого екзистенціального значення. Процесуальність мікросоціологія бачить в механізмі оновлення і узгодження значень.

Взаємодія – один з елементів цього механізму. Саме смисл стає інтерактивним процесом. Його можна знайти тільки в результаті взаємодій. В процесі самореалізації, отримання і трансформації самозвеличання, людина знаходить нові і трансформує старі смисли, постійно пропонує їх іншим, погоджує їх з іншими. Значення троїсте (triadic) і пов'язане з жестом одного, реакцією іншого, і їх спільної дії із цього приводу» [49, с. 200]. Урешті-решт, люди спілкуються за допомогою обміну значеннями на прикордонних територіях своїх життєвих світів. «Соціальні об'єкти знаходять свої смисли відповідно до того, як вони використовуються в спільних діях. Соціальні групи постійно включені в узгодження смислів» [49, с. 201].

У результаті соціальні явища досліджуються через призму життєвої ситуації людини, проявляються в нюансах, її монолітність наповнюється фарбами, розпадається на суцвіття життів, не втрачаючи при цьому смислової цілісності епохи. Такий підхід дає можливість побачити історичну епоху в іншому смисловому ключі, більш наближеним до розуміння простої людини, а не професійного історика, психолога або соціпрацівника.

3.2. Програмово-засобові ресурси мікросоціологічного аналізу

Мікросоціологічний аналіз (соціометрія) – метод дослідження міжособистісних стосунків у групі. Соціометричний метод розроблений Я. Морено і використовується для діагностики міжособистісних та міжгрупових стосунків з метою їх удосконалення.

Соціометрична процедура має за мету:

- а) вимірювання згуртованості в групі;
- б) вияв «соціометричної позиції, тобто популярності (авторитету) членів групи за ознаками симпатії-антипатії;
- в) вияв у групі згуртованих підгруп, на чолі яких можуть бути свої неформальні лідери.

Використання соціометрії дозволяє визначити більш та менш авторитетних осіб в групі, провести перегрупування осіб у групі так, щоб знизити напруженість в колективі, яка виникла в результаті взаємної антипатії деяких членів групи. Звичайно, соціометрія не є радикальним способом розв'язання проблем групи, причини яких варто шукати не в симпатіях чи антипатіях членів групи, а в більш глибоких джерелах. З метою підтвердження достовірності відповідей соціометрія може проводитися в групі декілька раз. Для повторного дослідження беруться інші питання.

Якщо охарактеризувати суть цих процедур коротко, то перша вивчає структуру емоційних стосунків у групі, друга – адекватність уявлень членів групи про своє положення в емоційній структурі групи, третя виявляє референтних осіб, тобто членів групи, що володіють ціннісною привабливістю і, можливо, психологічним впливом у групі. Кожна з цих процедур самостійна з погляду обробки і представлення даних, об'єднання яких відбувається на етапі якісного аналізу результатів. Тому спочатку будуть обговорюватись методичні і змістовні аспекти кожної методики окремо, а потім загальна схема їхнього соціально-психологічного аналізу.

У 30-і роки ХХ століття Я. Морено створив соціометрію як зручну в практиці методику для вивчення емоційних зв'язків у групі. Зв'язки такого роду, побудовані на симпатії-антипатії людей, він вважав найважливішими як для існування і продуктивного функціонування найменшої групи, так і для самопочуття, працездатності, перспектив розвитку окремої людини в даній групі. Соціометрія створена для вивчення структури емоційних міжособистісних переваг, і яке б витончене застосування не знайшов би для

неї конкретний дослідник, вона буде вимірювати тільки це. Але, якщо провести її грамотно і творчо, вона зробить свою справу блискуче.

Це те, що стосується, споконвічної теоретичної орієнтації тесту і його реальних можливостей. Інше зауваження – по відношенню до його практичного застосування. Для багатьох сьогоднішніх практичних психологів і соцпрацівників твердження про те, що соціометрія – зручний для практичного використання метод, звучить сміливо. На жаль, дійсно, після того як уся тяжка обробка закінчена: соціоматриця, соціограми позитивних і негативних зв'язків, особистіні соціограми, соціометричні індекси, – дуже часто з'являється відчуття, що отримана інформація не варта вкладеної в неї праці. А тим часом метод був створений великим практиком, що цінував особистий і робочий час, який розумів реальне місце психодіагностики в системі професійної діяльності.

Метод споконвічно був простий, інформативний і мав безпосередній корекційний зміст. Однак надалі він став обростати різними дослідницькими винаходами. Особливо багато їх було придумано саме у вітчизняній соціальної психології і педагогіці, де теорія і дослідження завжди цінувалися надзвичайно високо. Розробляючи власний, практично орієнтований варіант проведення, обробки й аналізу даних соціометрії, всі виходять з двох основних принципів: бути тактовними до методу і не зловживати його можливостями, бути простішими і думати про головне.

Тест дозволяє аналізувати особливості соціометричної (емоційної) структури малої соціальної групи. Кожна людина в групі має емоційний статус. Якщо визначати його якісно, то статус – позиція, норми і правила поведінки, яких пропонують дотримуватися даній людині в даній групі. Через особливості цієї позиції людина в групі оцінює себе сама і її оцінюють інші. Кількісно статус вимірюється соціометрією через підрахунок числа позитивних (перше запитання) і негативних (друге запитання) виборів, які зроблені у відношенні до даної людини всіма членами її групи. Якщо тепер ми представимо всі статуси членів групи у вигляді єдиної ієрархії, то

одержимо соціометричну структуру групи. Вона досить стійка, дуже важлива для розвитку групи в цілому, багато що визначає в індивідуальних долях. Її вивчення, формування і корекція – важлива справа психолога. Особливо важливо психологові знати про чотири параметри соціометричної структури групи.

Система соціометричних статусів членів групи

Статус людини в структурі емоційних переваг можна розглядати як деякий прояв ступеня привабливості, симпатичності її особистості для інших. Чим вищий статус, тим привабливіший даний член групи для інших, тим більша потреба в спілкуванні з ним, увазі з його боку.

Насамперед у груповій статусній ієрархії виділяються три категорії: популярні, середні і непопулярні члени групи. Вони відрізняються числом позитивних виборів і відкидань та їхнім сполученням.

Популярні члени групи мають значне число позитивних виборів і мале – відкидань, тобто це емоційно привабливі особи. Серед них можна виділити власне високостатусних і соціометричних «зірок». «Зірку» можна визначити як «душу» групи, її емоційний центр. Вона виявляється в двох випадках: коли є людина, що набрала більше всіх позитивних виборів (і не менше половини від максимально можливого їхнього числа), або коли є людина, що одержала більше усіх виборів від інших популярних членів малої групи.

Непопулярні члени групи надзвичайно неоднорідні. Серед них можуть бути члени групи зі статусами відторгнених, знедолених і ізольованих. У відторгнених є позитивні вибори, але їх мало, значно більше вони отримали відкидань, так що емоційно вони мало привабливі. Знедолені, або «ізгої», не мають позитивних виборів, у них лише різна кількість відкидань, що і визначає умовну величину їхньої соціальної відторгненості. Ріднить усіх знедолених те, що їх сприймають досить експресивно, але, на жаль, негативно. Відторгненість у даному випадку – насамперед емоційний феномен, визначене неприйняття людини, її якостей, властивостей і звичок. У групу ізольованих попадають ті люди, що для групи як би не існують: у

них відсутні як вибори, так і відкидання, їх немає в емоційному реєстрі групи ні на рівні почуттів, ні на рівні стосунків.

Питання про те, які статусні категорії й у якому співвідношенні вони присутні в групі, – це питання номер один для будь-якого практика, що проводить соціометрію. Сукупність статусів характеризує процеси, що відбуваються в групі в цілому, але особливо важливе їх вивчення для розуміння проблем поведінки окремих членів. Відповідь на це питання ми отримуємо вже на перших кроках обробки даних, при заповненні соціоматриці.

Взаємність соціометричних виборів

Цікаво, чиє положення в групі вас більше стурбує: людини, що має багато відкидань, але при всьому цьому 1-2 взаємних вибори (нехай навіть з такою ж знедоленою, як вона), або людини, що має багато виборів з боку інших членів групи, але свої переваги віддала саме тим, хто її не помічає або навіть відкидає? Реальне положення людини в групі визначається не тільки статусом, але і взаємністю зроблених виборів і відкидань. Чим більше взаємних виборів, тим воно стабільніше і благоприємніше. Групова структура в цілому також здобуває різний вид у залежності від того, чи є в ній такі, що взаємно надають перевагу одне одному міні-співтовариства людей, чи багато членів групи визначилися у своїх симпатіях / антипатіях. Якщо відповідь негативна – група перебуває на складному ступені свого розвитку, що характеризується і конфліктністю, і низькою груповою емпатією, і емоційною незадоволеністю.

Система відкидань в групі

Дуже важливо знати про те, що є системою відкидань у групі. Насамперед треба з'ясувати, чи визначилися люди у своїх антипатіях? Або вони вибирають тих, хто їх відкидає? Як розподіляється в групі емоційна «агресія»? Є різні варіанти. В одних групах практично усім без винятку дістається деяка кількість відкидань, навіть найбільш високостатусним «підмочують» репутацію 3-4 «недоброзичливці». В інших існують «цапи

відбувайли», які беруть на себе левину частку відкидань. Характер розподілу відкидань істотно впливає на спілкування в групі, свідчить про прийняті тут способи розв'язання конфліктів.

Наприклад, у групи за тривалий час її існування може виробитися стійка схильність вирішувати багато проблем за рахунок «цапа відбувайла». Члени такої групи завжди знають, хто винуватий. Поставимо уявний експеримент: ми проводимо соціометрію, виявляємо всіх осіб, що виступають у несимпатичній ролі, і переводимо їх в іншу групу, наприклад, в інший клас або навіть школу. Що буде тепер ймовірніше всього робити група в новій для неї ситуації? Правильно, вона обере собі нових «цапів відбувайлів». І буде потрібна спеціальна робота з переструктурування системи відкидань у групі, навчання її членів іншим способам зняття напруги.

Наявність стійких мікрогруп та їхні стосунки Будь-яка мала група чисельністю більше 5–7 чоловік тяжіє до внутрішнього поділу на ще більш дрібні співтовариства – мікрогрупи. Кожна з них має свою емоційну структуру, іноді – своїх високостатусних і «зірок». Усередині класу може існувати дуже складна соціальна структура: кілька мікрогруп, що якимось взаємодіють одна з одною, окремими парами і трійками, а також знедолені, ізольовані. Взаємини між стійкими мікрогрупами визначають «погоду» в емоційному кліматі всього колективу. Вони можуть бути конфліктними або позитивними, групи можуть мати загальних членів або бути ізольованими одна від одної, можуть бути орієнтовані на одну «зірку» або на різних і т.д. Усе це необхідно виявляти і вивчати. Інформацію про всі ці особливості емоційної структури взаємостосунків учнів може дати соціометрія в тому випадку, якщо вона правильно спланована, грамотно оброблена і ретельно проаналізована. Про це і піде мова далі.

Планування та проведення соціометрії

Даний метод базується на гіпотетичному емоційному виборі, що у рамках заданого критерію здійснюється всіма членами групи. Тобто групі

(кожному її членові окремо) пропонується уявити собі деяку ситуацію, досить емоційно напружену, і на папері, умовно, зробити вибір на користь або проти різних членів групи. У зв'язку з цим виникає ряд питань, які повинні бути опрацьовані на етапі планування: чи може дана група здійснювати такий вибір?

Насамперед, соціометрію доцільно проводити в групах з чітко визначеними межами. З цього погляду шкільний клас як мала група цілком підходить для роботи. Хоча іншій вимозі малої групи – наявність спільних цілей і завдань – він не відповідає. В осіб немає спільної діяльності в дійсному значенні цього слова. Хіба що коли вони збирають металобрухт або працюють «на картоплі». Навчання – справа індивідуальна, у більшості шкіл діти просто навчаються поруч, вони – сусіди по парті, для формування дійсної лідерської структури цей факт часто є нездоланною перешкодою. Не маючи досвіду спільної діяльності, учні не мають і досвіду висування зі своїх рядів лідера. На відміну від лідерської, емоційна соціометрична структура все-таки формується і досягає в окремих випадках достатньої складності і зрілості.

Далі виникає проблема критерію, покладеного в основу вибору. Це центральне питання планування: у яку гіпотетичну ситуацію поставити всіх членів даної групи для здійснення вибору, якщо ми хочемо вивчити реальні, що повсякденно виявляються, емоційні стосунки один з одним? Скажімо, чи правомірно і ефективно при вивченні стосунків, що склалися в колективі, задавати питання типу: кого ти запросиш на день народження або з ким би ти пішов у розвідку? У цьому випадку як критерій вибору ми пропонуємо ситуації, що виходять за межі типового спілкування, підключаємо безліч додаткових і ніяк не врахованих нами соціо-психологічних чинників.

При формулюванні критерію вибору дуже важливо спиратися на два принципи. Перший: критерій повинен бути пов'язаний з особливо значущими і характерними для групи ситуаціями спілкування. Тобто якщо це шкільний клас чи студгрупа – зі шкільним (студентським) життям,

взаємодією на уроці і поза ним. Другий: в основу критерію повинен бути покладений якийсь емоційно забарвлений, важливий для групи момент стосунків – вимушений перехід когось з її членів в іншу групу, вимушену зміну самої групи й ін. Так, крім уже запропонованого нами критерію (див. список з п'яти питань), можна успішно використовувати і наступний: «Якби в наступному році ти сам складав список свого класу, то кого з нинішніх однокласників ти записав би в першу чергу?»

Наступне важливе питання планування – число виборів: обмежувати або не обмежувати опитуваних? Традиційно існують дві відповіді на це запитання і, відповідно, два варіанти соціометрії. Непараметричний варіант припускає, що кожен член групи поділяє всіх інших з погляду їхньої привабливості в рамках запропонованого критерію. Це дає можливість отримати глибокий матеріал, тонко проаналізувати стосунки в групі. Однак цей варіант має багато мінусів як змістовних, так і організаційних. Досить велика ймовірність того, що будуть виникати, поряд з істотними, випадкові вибори, адже важко поділити 25-28 учнів чи студентів. До того ж, якщо в групі більше 12-14 учнів (студентів), здійснити процедуру обробки вручну, без застосування комп'ютерних програм, надзвичайно складно.

Параметричний варіант соціометрії припускає фіксоване число виборів. Таке обмеження не дозволяє розкрити все різноманіття стосунків, можуть бути виявлені лише найбільш значущі зв'язки. Однак практична зручність, «видимість» технічної роботи з обробки тесту зробило цей варіант найбільш розповсюдженим. При цьому вважається, що в групі чисельністю 22-25 особистостей мінімальне число виборів повинне складати 5-6.

З погляду процедури проведення соціометрія нескладна. Вона складається з двох основних компонентів: інструкція і змістовні питання. Найчастіше психолог сам дає всім членам групи усну інструкцію і зачитує питання, пропонуючи письмово відповісти на них у спеціальних бланках (у них залишене місце для прізвища, стоять номери питань, під кожним питанням – цифри від 1 до 5 у стовпчик) або просто на листку паперу. В

іншому варіанті психолог дає усну інструкцію, а потім роздає бланки, на яких є коротка письмова інструкція, залишено місце для прізвища, і класу, сформульовані всі питання і під кожним залишене місце для відповідей. Перевага другого варіанту в тому, що учні бачать перед собою інструкцію постійно, і це зменшує число уточнюючих питань.

В обох випадках усна інструкція виконує дві дуже важливі функції: мотивування учасників і технічних пояснень.

Мотиваційна частина принципово важлива, саме вона багато в чому визначає відкритість учасників опитування, їхнє бажання відповідати. Соціометрична процедура сама по собі є досить серйозним емоційним іспитом. Особливо для тих, хто займає крайні статусні позиції: високостатусних і непопулярних. Треба чесно написати про те, хто тобі подобається і хто неприємний, знаючи що в цей момент всі інші оцінюють і тебе. Більш того, свої висловлення треба обов'язково підписати.

Знизити загальну ефективність ситуації можна і необхідно. З цього погляду важливі наступні моменти.

Контакт із групою. Якщо дослідження проводиться шкільним психологом, що має достатній авторитет у дітей, проблем, як правило, не виникає.

Стиль подачі інструкції: доброзичливий, неформальний, спокійний.

М'яке формулювання цілей тестування. Можна роз'яснити, що психологічній службі школи дуже важливо знати про те, наскільки клас дружній і згуртований, що на основі цих результатів буде будуватися робота з групою чи класом у цілому і т. ін.

Тому що роботу необхідно підписати, важливо обґрунтувати причини такої вимоги. Наприклад, психолог може помітити, що інакше дослідження втрачає сенс, тому що не вдасться довідатися про те, дружний клас чи ні. Психологами, щоправда, придумана одна «хитра» процедура, яка знімає проблему підписування/непідписування опитувального листа: кодування чистих опитувальних аркушів. Але це неприпустимо. Піддослідним

обов'язково потрібно надати право не відповідати на питання (але тільки в крайньому випадку, інакше робота всіх знову ж втрачає сенс). Принципово важливо гарантувати нерозголошення особистих відповідей.

У технічній частині інструкції повинні бути підкреслені наступні моменти: кожний заповнює свій лист самостійно, не радячись із сусідом і не міркуючи вголос над своїми виборами; при заповненні необхідно враховувати всіх членів групи., а не тільки присутніх у даний момент (для полегшення можна написати на дошці або дати учням повні списки класу); при відповіді наполегливо рекомендується уникати варіантів типу «усіх», «будь-якого», «нікого»; бажано у всіх питаннях обмежуватися тим числом виборів, які запропоновані психологом.

Текст попередньої бесіди (вона ж усна інструкція) може мати приблизно наступний вигляд:

«Ми з вами не раз обговорювали питання про взаємні стосунки у вашому класі, намагалися розібратися, дружний ваш клас (група, колектив) чи ні, і якщо ні, то чому. Для того щоб наша подальша робота була цікавою і корисною, мені важливо краще зрозуміти ваш клас. Для цього я хочу використовувати методику з хитрою назвою «соціометрія». Вона складається з п'яти запитань. Зараз ви отримаєте тестові бланки і прочитаєте їх. Питання і прості і складні одночасно. Вони стосуються вашого класу (групи, колективу), взаємин між вами й особисто кожного з вас. Щоб робота була не даремною, дуже важливо поставитися до неї серйозно і при відповідях бути максимально щирим. Звичайно, ви можете не відповідати на питання, але в цьому випадку буде важко далі працювати над формуванням доброзичливих, дружніх стосунків. Роботу треба обов'язково підписати. Коли ви прочитаєте запитання, то зрозумієте, що без підпису вона втрачає всякий сенс. Звичайно, я можу позначити аркуші, що роздаються вам, або провести графологічну експертизу, але це неварті методи. Зі свого боку я гарантую, що ваші аркуші з відповідями не потраплять у руки нікому, їх буду бачити тільки я. На зборах ми будемо обговорювати тільки загальні дані. Якщо вам буде цікава

моя думка з приводу ваших особистих відповідей, приходьте до мене, поговоримо в спокійній обстановці. Тепер візьміть аркуші, читайте кожне запитання і відразу ж відповідайте. Радитися, обговорювати вголос, заглядати в лист сусіда непристойно: це ж не контрольна, а особиста точка зору кожного з вас, якою ви, до речі, не зобов'язані ділитися з однокласниками. Отже, підпишіть листок і починайте відповідати. На виконання тесту вам дається хвилин десять. Хто справиться раніше – віддавайте мені лист і відразу виходьте з приміщення».

Так може виглядати усний текст. Письмова інструкція і бланк для відповідей дані на початку.

Гарантії нерозголошення обов'язкові для виконання. Зберігати первинні соціометричні бланки в принципі недоцільно, а зведену таблицю і соціограми потрібно ретельно оберігати від сторонніх очей. Досвід показує, що у випадку «витоку інформації» довіра практично невідновна, а наслідки для класу в цілому й особливо для деяких дітей і підлітків можуть бути просто катастрофічними. Зобов'язання у відношенні обговорення на класних зборах результатів також необхідно дотримуватись. Звичайно, якщо, посилаючись на об'єктивні обставини, відтягнути таку зустріч на 2-3 місяці, ентузіазм піддослідних різко зменшиться.

Обробка соціометричних даних

Це складна, високопрофесійна робота, яка вимагає досить багато часу (навіть у найкращих, простих своїх варіантах). Обробка складається з декількох основних етапів: первинного аналізу даних., представлених на опитувальному листі; заповнення соціометричної матриці; підрахунку статусів і побудови соціограми.

Первинний аналіз даних

Зібраний тестовий матеріал необхідно насамперед уважно переглянути. Інтерес психолога повинні викликати не підписані роботи (їхнє авторство потрібно спробувати відновити непрямими шляхами, однак необхідно поміркувати і про те, чи випадковою була неуважність автора). Крім, того,

важливо відібрати роботи тих членів групи, що відійшли від відповіді на поставлені питання. Наприклад, хтось міг відповісти «Усіх би взяв» або «Не взяв би нікого», інший учасник міг просто п'ять разів написати одне прізвище, іноді – своє власне. До цих осіб необхідно виявити особливий психологічний інтерес для виявлення причин їхньої відмови, природи самої відмови (найчастіше, природно, вона має захисну природу). Однак для проведення повноцінного соціометричного тестування необхідно знову звернутися до цих осіб (краще в індивідуальному порядку) і попросити їх ще раз заповнити опитувальний бланк. При цьому необхідно знайти психологічний підхід до кожного учасника опитування, установити з ним довірливі стосунки. Можливо, що хтось повторно відмовиться і зробить це в більш відкритій формі. У цьому випадку необхідно визнати за даною особою право не відповідати. Зовсім непродуктивно було б у цій ситуації з'ясовувати, чому особа відмовляється від участі в такій нескладній процедурі. Однак для дослідника, що постійно працює з групою, така стійка відмова є серйозною підставою припускати існування в нього внутрішніх проблем. У ході первинного опитування важливо також проаналізувати всю додаткову вербальну або графічну інформацію, що мається на опитувальних аркушах (побіжні коментарі, зроблені членами групи, малюнки й ін.). Вона може бути цікавою з погляду реакції групи на дослідника, ситуації опитування або змісту самих запитань.

Заповнення соціометричної матриці

Соціометрична матриця – це таблиця, в яку заносяться первинні соціометричні дані. У цій таблиці по горизонталі і по вертикалі розташований повний обліковий склад групи, бажано, за алфавітом. Обробка на цьому етапі полягає в занесенні в таблицю даних про те, кого вибрав, а кого відкинув кожен конкретний член групи (вибори умовно позначаються знаком «плюс», відкидання – знаком «мінус»). Після заповнення таблиці (якщо в момент тестування були присутні не всі члени групи, їх необхідно опитати пізніше, тому що обробка даних можлива лише після збору всієї

інформації), у таблиці заповнюються ще два рядки (вони позначаються С+ і С-), у яких здійснюється підрахунок суми виборів і суми відкидань, отриманих кожним членом групи від інших. Таким чином, кожен учасник опитування стає власником двох сум балів. З погляду теоретичної соціометрії ці бали можуть бути розглянуті як числовий прояв статусу індивіда в групі, точніше в системі міжособистісних емоційних переваг. У даній таблиці також можна підрахувати, чи є, і в якій кількості, у кожного члена групи взаємні вибори і відкидання (рядки В+ і В-). Для цього взаємні вибори і відкидання можна відзначити (наприклад, обвести кружком).

Вже на цьому етапі обробки можуть бути зроблені деякі загальні висновки щодо статусної структури членів групи. За отриманими сумами можна судити про те, які члени групи є найбільш переважаючими (чи є серед них «зірки», можна буде зрозуміти тільки після побудови соціограми), чи багато в групі людей із середнім статусом, чи є непопулярні члени групи, і до яких конкретно категорій вони відносяться. Такий аналіз не можна вважати остаточним, але він важливий для більш коректної побудови соціограми.

У тих випадках, коли соціометрія використовується в дослідницьких цілях, для підрахунку статусу конкретного члена групи і його стосунків до визначеної якісної категорії застосовуються громіздкі математичні засоби. У практичній діяльності це недоцільно.

Справа в тому, що на практиці соціометричний тест рідко проводиться з метою побудови строгої соціометричної ієрархії групи. Значно частіше виникає необхідність діагностувати емоційне благополуччя внутрішньогрупових позицій конкретних людей. Безсумнівно, психолога-практика цікавить і сама групова система статусів, але тільки з погляду можливостей організації виховного, розвиваючого впливу на групу і необхідності втручання в неблагополучний розвиток групи.

Тому для практичних цілей застосовується якісна оцінка отриманих даних (можна навіть сказати, що в цьому випадку соціометрична процедура за характером обробки знаходить деякі риси проективної методики, тому що

фокус зміщується зі сфери статистики і числового значення в сферу якісного, змістовного аналізу. Так, наприклад, усі, що одержали вибори приблизно половини групи, можуть розглядатися як високостатусні, а тих членів групи, що ледь набирають 2–3 позитивних вибори при різному числі відкидань, відносять до непопулярних (ізолюваних, знедолених, відторгнених або просто низькостатусних). Середня категорія може бути умовно позначена як середньостатусні члени групи. При цьому для практика однаково тривожним буде положення досліджуваного, котрий набрав 1 позитивний (невзаємний) і 9 негативних виборів, і положення його однокласника, що має 2 позитивних (невзаємних) і 19 негативних виборів. Обидва повинні бути віднесені до статусно-неблагополучних, стосовно них повинна бути продумана система поглибленої діагностики і можливих корекційних впливів. Необхідно ретельно аналізувати і число взаємних виборів. Так, член групи, що має, наприклад, 12 негативних і 2 взаємно позитивних вибори, не може бути віднесений до числа ізгоїв, тому що має в соціальному оточенні явну групу підтримки, і його положення в суб'єктивно-психологічному плані більш стабільне, ніж положення члена групи, що має 5-7 позитивних, але невзаємних виборів. Ретельне проведення такого роду якісного аналізу статусів ускладнено на етапі побудови соціоматриці. Основна задача – це складання акуратно і безпомилково заповненої таблиці, у якій будуть підраховані суми позитивних, негативних і взаємних виборів / відкидань для кожного члена групи і зроблені деякі попередні висновки щодо статусної ієрархії групи.

Побудова соціограми

Соціограма може бути визначена як схематичне площинне зображення системи соціометричних стосунків у групі. Техніка соціограми дозволяє наочно представити суть внутрішньогрупових соціометричних зв'язків, провести більш глибокий якісний їхній опис. З її допомогою можна виявити існуючі мікрогрупи, встановити характер взаємин між ними, виділити соціометричну «зірку» із групи популярних. Саме соціограма дозволяє

судити про згуртованість групи, організованість, частково про її психологічний клімат.

Для побудови соціограми використовується система умовних позначок. У кружок (квадрат) вписується прізвище або ініціали члена групи, над прізвищем вказується число позитивних виборів, отриманих даною особою, під прізвищем – число негативних виборів. Такий умовний знак, у сполученні з кольором, про що мова йтиме нижче, дає необхідну в процесі роботи із соціограмою інформацію про учасника

Для позначення статусу кружки (квадрати) краще малювати різними кольорами.

Прийmemo наступні позначення:

червоний – популярний член групи (якщо існує «зірка», її знак обводиться подвійною червоною лінією і заштриховується);

жовтий – середньостатусний член групи;

зелений – непопулярний, при цьому знак ізольованого обводиться одною синьою лінією, знак знедоленого – чорною, знак відторгненого – коричневий.

Для позначення, виборів використовуються лінії: суцільна червона – взаємний позитивний вибір; пунктирна червона зі стрілкою – позитивний вибір; суцільна синя – взаємне відкидання; пунктирна синя зі стрілкою – відкидання.

Етапи побудови соціограми

У даному випадку ми знову говоримо про розходження в побудові соціограми для дослідницьких цілей і для практичної роботи. Більш того, на даному етапі роботи з соціометричними даними ці розходження особливо помітні. «Дослідницька» соціограма у своєму підсумковому вигляді – схематичне зображення всієї системи позитивних і негативних зв'язків. Вона може бути успішно побудована тільки для нечисленної групи (8-12 осіб) і при невеликому числі фіксованих виборів. Для більш численної групи, як правило, складається більше соціограм. Наприклад, соціограми взаємних

виборів, взаємних відхилень, перших п'яти (трьох) виборів і інші, у залежності від цілей дослідження. У підсумку виникає проблема синтезування даних для одержання єдиної соціометричної картини.

Для практичної роботи використовується загальна соціограма, основні кроки побудови якої описуються нижче.

Крок перший.

Побудова соціограми позитивних виборів.

Роботу з загальною соціограмою найкраще починати з зображення системи позитивних виборів. Якщо клас великий, можна спростити собі завдання тим, що на перших, найскладніших кроках роботи будувати окремі соціограми позитивних виборів для хлопчиків (чоловіків) і дівчаток (жінок). Звичайно, цей прийом продуктивний тільки в тих випадках, коли соціометричні структури дівчаток і хлопчиків відносно не пов'язані одна з одною. Отже, під час роботи досить часто можна вдаватися до такого прийому. У цьому випадку на великому листі, у його лівій частині, зображується соціограма позитивних виборів хлопців, у правій – соціограма позитивних виборів дівчат, потім – існуючі між ними позитивні зв'язки.

Під час побудови цієї соціограми робота розпочинається з зображення в центрі листа умовного знаку найбільш високостатусного члена групи (тобто того, що має найбільше число позитивних виборів). Потім довкола нього зображуються знаки тих членів групи, яким він віддав свою перевагу (див. рис. 3.1).



Рис. 3.1. Соціограма позитивних виборів

У кожен кружок (квадрат) вписується прізвище, вказується кількість позитивних і негативних виборів (колір поки не використовується). Потім серед позначених членів групи, крім центральної фігури, вибирається найбільш високостатусний і позначаються зроблені ним вибори (див. рис. 3.2). У цей момент на соціограмі може з'явитися перший взаємний зв'язок, виникнути нові умовні знаки (усі вони відразу ж позначаються). Далі процедура повторюється для наступного найбільш високостатусного члена групи з уже позначених на листі.

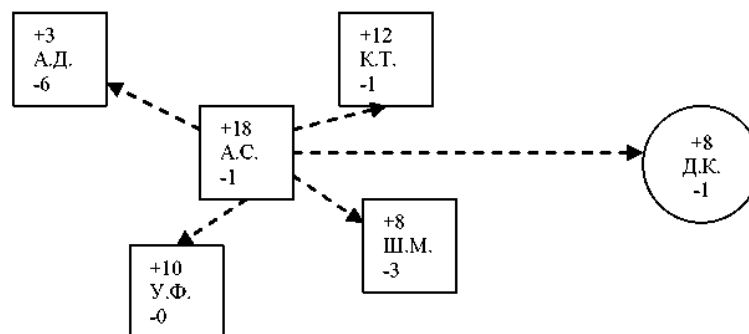

Рис. 3.2. Соціограма визначення високостатусного члена групи

При виборі місця для зображення на листку нових знаків необхідно виходити зі статусу кожного конкретного члена групи. Зрозуміло, що за великого числа позитивних виборів знак члена групи повинен бути розташований ближче до центра, а чим менше позитивних виборів – тим ближче до периферії.

Відомо, що «гарною» вважається та соціограма, що містить мінімальне число пересічених на листку ліній. Як правило, цього неможливо домогтися з першого разу. У процесі перемальовування положення знаків на листку змінюється, при цьому вирішуються наступні технічні завдання:

по-перше, необхідно рознести знаки в просторі таким чином, щоб були видні групи взаємних переваг, що існують всередині класу. Для цього знаки

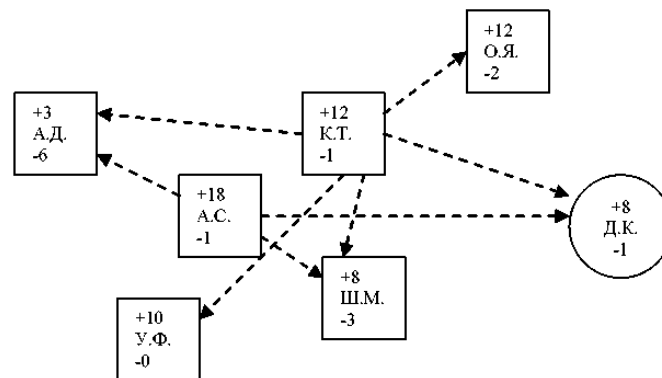
знедолених і ізольованих розміщаються по краях листка, ближче до тих осіб або груп, до яких вони самі тяжіють, а існуючі мікрогрупи, тріади і діади розташовуються на деякій відстані одна від одної;

по-друге, необхідно в такий спосіб розташувати знаки різних осіб і різні мікрогрупи відносно один одного, щоб об'єднуючі їхні лінії перетиналися як можна рідше. У будь-якому випадку об'єднуюча лінія не повинна проходити через знак якої-небудь третьої особи, розрізаючи його або перериваючись біля нього. Необхідно також уникати тих ліній, що, з'єднуючи знаки осіб з різних мікрогруп, перетинають на своєму шляху множинні зв'язки всередині якоїсь мікрогрупи.

по-третє, необхідно розрізняти на соціограмі більш значущі і менш значущі для якісного аналізу позитивні зв'язки між членами групи. Для цього частина ліній у готовому варіанті соціограми обводять червоним кольором (суцільно або пунктиром), а частину залишають олівцем або зображують в укороченому вигляді. В чорновому варіанті ці лінії як і раніше з'єднують знаки, однак вони менше звертають на себе увагу і не відволікають при встановленні найбільш значущих для даного класу характеристик міжособистісних стосунків. Разом з тим, вони в будь-який момент можуть бути задіяні. Укорочені лінії можуть бути використані для позначення одnobічних виборів, ізольованих і знедолених (ізгоїв), спрямованих на високостатусних членів групи. Позначення таких зв'язків на листку в кольорі додає «зірці» кілька пунктирних червоних ліній, ускладнюючи і без того насичену кольором картину навколо її знаку, і при цьому не несе істотної інформації. У цьому випадку можна скористатися укороченою лінією: вона позначить напрямок вибору низькостатусної особи, уздовж неї можуть бути написані ініціали тих високостатусних членів групи, яким адресовані вибори (див. рис. 3.3).

Які лінії потрібні для аналізу і підлягають зображенню в кольорі? По-перше, всі взаємні зв'язки. По-друге, позитивні зв'язки між мікрогрупами і всередині стійких мікрогруп. По-третє, це зв'язки, що йдуть від

високостатусних до низькостатусних членів групи. Інші зв'язки можуть виділятися на розсуд дослідника.



Рис. 3.3. Визначення високо статусних та низько статусних членів групи

Крок другий.

Добір і зображення значущих негативних зв'язків.

За традиційного підходу звичайно робиться окрема соціограма для негативних виборів, у центр якої містяться знедолені і відторгнені («зірки» і високостатусні розташовуються на периферії картини).

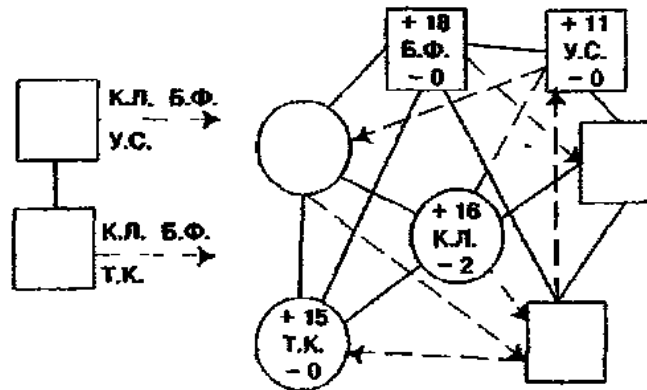
Потім проводиться аналіз двох соціограм і їх спільне змістовне обговорення. Це досить тривала і непроста процедура. Більш проста і раціональна техніка така: на соціограму позитивних виборів накладаються найважливіші негативні зв'язки, до яких, як мінімум – повинні бути віднесені наступні:

Взаємні відкидання.

«Суперечливі» вибори – у прямому напрямку йде позитивний вибір, а в зворотному – негативний.

Негативні вибори, адресовані високостатусним і «зіркам».

Негативні вибори всередині стійких мікрогруп.

Негативні зв'язки між центральними фігурами різних мікрогруп.

Негативні зв'язки між хлопцями і дівчатами.

У результаті на соціограмі будуть відсутні негативні зв'язки, адресовані «ізгоям», але вони не несуть значного навантаження і можуть бути враховані при аналізі або по факту наявності в групі людей, що володіють великою кількістю відкидань, або за результатами побудови індивідуальної соціограми.

Побудова якісної, зручної для аналізу соціограми – «тонке» і тривале заняття, що вимагає терпіння, майстерності і чіткого уявлення про цілі проведеної роботи. Як правило, соціограма перемальовується від трьох до п'яти разів, а швидкість її виконання залежить від навички.

Практика показує, що на цьому може бути закінчена обробка даних соціометричного тесту і зроблений перехід до етапу аналізу даних. Такий спосіб обробки, як обчислення соціометричних індексів, не є інформативним і розглядається як метод дослідження соціально-психологічної роботи.

Висновки до розділу 3

1. Популярність, відторгненість, ізольованість – складні соціально-психологічні феномени, у яких переплітаються особисті якості людини, особливості її позиції стосовно інших людей, ціннісні орієнтації її самої й інших, прийняті групою форми і методи покарання тих, хто не хоче або не може бути, як усі. Дослідження показали, що на популярність особи впливає її інтелект і зовнішня привабливість; більше значення мають адекватна самооцінка, низька тривожність, соціальна привабливість і здатність до емпатії, співпереживання. Однак найважливіше – це соціальні цінності, життєві цілі, стиль спілкування. Високий статус у групі може бути результатом успішності в основній діяльності. Іноді він підтримується і підкріплюється зовнішніми успіхами.

2. На противагу соціальна ізольованість може бути особистісною особливістю, частиною сімейного стилю стосунків, свідомою зрілою

позицією. Усі ці форми нормальні, у їхній основі – вибір людини. Чого не скажеш про змушену ізоляцію, що може бути наслідком хронічного бойкоту, низького рівня культурного розвитку інших членів групи, відсутності навичок соціальної взаємодії в самої людини і т. ін.

3. Одним із відомих та заслужено популярних методів дослідження мікросоціологічного рівня є *соціометрія*, фундатором якого вважається відомий американський учений Дж. Морено (1892–1974). Для того щоб вилучити з соціометрії максимум потрібної інформації, її треба самостійно провести, відчути, пережити. Будь-які комп'ютерні вкраплення у процес обробки соціологічної інформації руйнують її. А комп'ютеризація етапу соціограми часто робить якісну інтерпретацію практично неможливою. «Ручна» обробка, вона і тільки вона робить кожного дослідника співпричетним внутрішнім, інтимним процесам, що відбуваються у групі. І це дає безцінне для практика знання. Ви зможете опертися на нього у своїй тренінговій психосоціальній корекційній роботі. Відомо, що часто соціограму рідко вдається накреслити з першого разу. Іноді буває і так, що всі лінії начебто лягли правильно, але загальної картини не має. Виходить, треба шукати іншу картинку. Гарна соціограма, як проективний малюнковий тест, несе основну інформацію в гармонії або дисгармонії її як цілого і дає змогу ґрунтовно здійснити мікросоціологічний аналіз як особистості, так і конкретної групи.

ВИСНОВКИ

1. Сучасна структура соціологічного знання постала внаслідок якісних змін у самому змісті цього знання, методах його отримання і характері соціальних запитів, що й стимулювали його розвиток. Наслідком розвитку теоретичної соціології (загально-соціологічної теорії та спеціальних соціологічних теорій або теорій середнього рівня) були зміни в структурі соціологічного знання. У зв'язку з відновленням і розбудовою його теоретичних поверхів, відродженням «великої теорії» постало питання про змістову єдність і цілісність соціології як науки, несуперечливість окремих структурних елементів соціологічного знання. Тому склався загальноприйнятий структурний поділ соціології на три рівні: 1) загально-соціологічної теорії; 2) спеціальної (галузевої) соціологічної теорії; 3) емпіричної соціології або рівня конкретного соціологічного дослідження. Вирізняється також макросоціологія та мікросоціологія. У методичних посібниках пропонується для розгляду теоретична та емпірична соціологія. З іншого боку, соціологія як наукова дисципліна не має універсальних тверджень і водночас обґрунтованих фактами стабільних теорій. Між тим, це не означає, що в ній такі узагальнення неможливі в принципі.

2. Нині загальноприйнятою є думка, що соціологи досліджують суспільство на двох рівнях: макро- і мікро-. Мікросоціологія вивчає спілкування людей в їх повсякденному житті (побутуванні), безпосередній міжособистісній взаємодії. Основна увага дослідників цього напрямку спрямована на дослідження поведінки індивідів і конкретних малих груп, їх вчинків, мотивів, які мають визначальний вплив на взаємодію між людьми, що впливає на стабільність суспільства і зміни, що у ньому відбуваються. Прибічниками мікросоціологічного рівня є представники теорій соціального обміну (Дж. Хоманс, П. Блау); етнометодології (Г. Гарфінкель);

феноменологічної теорії; символічного інтеракціонізму, який приділяє особливу увагу взаємодії індивідів (Ч. Кулі, Дж. Мід, М. Кун, Дж. Блумер).

3. Ще з часів О. Конта в західній соціології до 20-х років ХХ століття головно панувала макросоціологічна орієнтація. Все соціологічне знання в цей період зводилося тільки до загальнотеоретичного аспекту. Формування мікросоціології як самостійної сфери почалося приблизно із 30-х років минулого століття. Значною мірою це було зумовлено тими суспільними процесами, які відбувалися у США в ті роки (гостра економічна криза, велика депресія, зростання безробіття, злочинності тощо). Все це головно й стимулювало широке розгортання соціологічних досліджень, зорієнтованих на емпіричний опис всіляких сторін побутування окремих соціальних груп без розгляду їхнього зв'язку із процесами, що відбувалися на макрорівні. В основному проводилися дослідження, які виконувалися на мікросоціологічному рівні, й були спрямовані на вирішення конкретних соціальних проблем. У кінці 60-х років ХХ століття відбулося різке розмежування на мікро- і макросоціологію, яке першочергово було викликано нездатністю забезпечити повноцінний аналіз суспільства лише однією із цих теорій. Тоді ж учені робили активні спроби інтегрувати ці два напрямки в один інтегральний.

4. Застосування мікросоціологічного аналізу при вивченні соціальних явищ є важливим, адже нагромаджений достатній досвід використання широкого арсеналу методів збору, аналізу та інтерпретації первинної інформації, багато з яких удосконалюється і модернізується. Поряд з методами масових опитувань розвиваються такі перспективні напрямки, як контент-аналіз документів щодо діяльності засобів масової комунікації, набувають поширення експертні опитування та інтерактивні телефонні інтерв'ю. Водночас соціологи не забувають традиційних методів спостереження та експерименту, розширюється практика впровадження біографічного методу, інтроспекції та фокусованого групового інтерв'ю, удосконалюється методика застосування математичних, екстраполярих

моделей аналізу емпіричної інформації, використовується версії факторного, кореляційного і кластерного аналізу соціальних даних. Усе це вказує на перспективи розвитку мікросоціології у її теоретичному і практичному аспектах.

5. Упродовж свого розвитку соціологія невпинно ускладнювалася і в даний час в ній виділяють три рівні пізнання. Мікросоціологія – це третій рівень вивчення суспільства. Прихильники мікросоціології вважають, що найголовніше зрозуміти, пізнати діяльність окремої людини, мотиви, характер дій, стимули і перешкоди. За минулий час соціологія перетворилася на дуже складну структуру, яка нагадує велике гіллясте дерево, де склалася безліч прикладних або галузевих гілок соціологічного пізнання. Розмежування соціологічних концепцій на макро- та мікрорівні свідчать про різне бачення наявної соціальної реальності, різні підходи і методи її дослідження. Мікросоціологія зорієнтована на вивчення механізмів взаємодії людей на особистісному рівні, який її прихильниками вважається базовим і розглядається як вирішальний у формуванні більш складних форм соціальної поведінки. Зазначене розмежування відтворює послідовність заглиблення соціальної науки у свій предмет – природу людської соціальності.

СПИСОК ЛІТЕРАТУРНИХ ДЖЕРЕЛ

1. Анализ нечисловой информации в социологических исследованиях. – М.: Наука, 1985. – 233 с.
2. Андреенков В.Г., Сотникова Г.Н. Телефонное интервью / В.Г. Андреенков, Г.Н. Сотникова. – М.: Наука, 1989. – 188 с.
3. Батыгин Г.С. Обоснование научного вывода в социологических исследованиях / Г.С. Батыгин. – М.: Наука, 1987. – 422 с.
4. Бергер П., Лукман П. Социальное конструирование реальности / П. Бергер, П. Лукман. – М., 1995. – 358 с.
5. Бердяев Н.А. Смысл истории / Н.А. Бердяев. – М.: Мысль, 1990. – 176 с.
6. Богданов А. Из психологии общества / А. Богданов. – СПб., 1906. – 122 с.
7. Большой толковый социологический словарь (COLLINS). – М.: BEREAST, 1999. – Т.2. – 788 с.
8. Большой энциклопедический словарь / Под ред. А.М. Прохорова. – М.: Большая Рос.энциклопедия, 1998. – 1434 с.
9. Бутенко И.А. Анкетный опрос как общение социолога с респондентом / И.А. Бутенко. – М.: Наука, 1989. – 176 с.
10. Вербець В.В. Методологія та методика соціологічних досліджень / В.В. Вербець. – Острог, 2001. – 185 с.
11. Вербець В.В. Педагогічна діагностика формування духовно-творчого потенціалу студентської молоді: монографія / В.В. Вербець. – Острог-Рівне: РДГУ, 2005. – 383 с.
12. Вербець В.В. Соціологія: теоретичні та методичні аспекти: навч.-метод. посіб. / В.В. Вербець. – Рівне: РДГУ, 2005. – 202 с.
13. Волков И.П. Социометрические методы в социально-психологических исследованиях / И.П. Волков. – Л.: Изд-во ЛГУ, 1970. – 442 с.

14. Волович В.И. Надежность информации в социологическом исследовании. Проблемы методологии и методики / В.И. Волович. – К.: Наук. думка, 1974. – 135 с.
15. Воронов Ю.П. Методы сбора информации в социологическом исследовании / Ю.П. Воронов. – М.: Статистика, 1974. – 158 с.
16. Гласс Дж., Стэнли Дж. Статистические методы в педагогике и психологии / Дж. Гласс, Дж. Стэнди. – М.: Прогресс, 1976.
17. Головаха Е.И., Панина Н.В. Социальное безумие. История, теория и современная практика / Е.И. Головаха, Н.В. Панина. – К., 1994. – 258 с.
18. Городяненко В.Г. Социологический практикум: учебно-метод. пос. / В.Г. Городяненко. – К.: Академия, 1999. – 160 с.
19. Гречихин В.Л. Лекции по методике и технике социологических исследований / В.Л. Гречихин. – М.: Изд-во МГУ, 1988. – 232 с.
20. Грушин Б.А. Мнение о мире и мир мнений. Проблемы методологии исследования общественного мнения / Б.А. Грушин. – М.: Политиздат, 1967. – 400 с.
21. Давыдюк Г.П. Прикладная соціологія / Г.П. Давыдюк. – Мн: Вышэйшая школа, 1979. – 224 с.
22. Докторов Б.З. О надежности измерения в социологических исследованиях / Б.З. Докторов. – Л.: Наука, 1979. – 127 с.
23. Дрейпер Н., Смит Г. Прикладной регрессионный анализ / Н. Дрейпер, Г. Смит. – М.: Статистика, 1973. – 128 с.
24. Дэвид Г. Метод парных сравнений / Г. Дэвид. – М.: Статистика, 1978. – 142 с.
25. Елисеева И.И. Статистические методы измерения связей / И.И. Елисеева. – Л.: Изд-во Ленингр. ун-та, 1982. – 134 с.
26. Захарченко М.В., Погорілий О.І. Історія соціології (від античності до початку ХХ століття) / М.В. Захарченко, О.І. Погорілий. – К., 1993. – 488 с.

27. Здравомыслов А.Г. Методология и процедура социологических исследований / А.Г. Здравомыслов. – М.: Мысль, 1969. – 205 с.
28. Иберла К. Факторный анализ / К. Иберла. – Статистика, 1980. – 398 с.
29. Ионин Л.Г. Основания социокультурного анализа: учеб. пособие / Л.Г. Ионин. – М.: Мысль, 1996. – 244 с.
30. Ионин Л.Г. Георг Зиммель – социолог : критический очерк / Л.Г. Ионин. – М.: Наука, 1981. – 128 с.
31. Как провести социологическое исследование / Под ред. М.К. Горшкова, Ф.Э. Шереги. – М.: Политиздат, 1990.
32. Кенделл М. Ранговые корреляции / М. Кенделл. – М.: Статистика, 1975. – 212 с.
33. Клигер С.А., Косолапов М.С., Толстова Ю.Н. Шкалирование при сборе и анализе социологической информации / С. Клигер и др. – М.: Наука, 1978. – 112 с.
34. Кокрен У. Методы выборочного исследования / У. Кокрен. – М.: Прогресс, 1976. – 224 с.
35. Кравченко С. А. Социологическая теория: дискурс будущего // Социологические исследования. – 2007. – №3. – С. 3-12.
36. Кракович Д., Сердюк А. Интервьюирование в социологическом исследовании : учеб. пос. / Д. Кракович, А. Сердюк – К. РНПСЦ КМА, 1992. – 27 с.
37. Краткий словарь по социологии. – М.: Политиздат, 1989. – 479 с.
38. Лекции по методике конкретных социальных исследований. – М.: Изд-во Моск. ун-та, 1972. – 202 с.
39. Логика социологического исследования. – М.: Наука, 1987. – 544 с.
40. Лукашевич Н.П., Туленков Н.В. Введение в социологию: учеб.-метод. пос. / Н.П. Лукашевич, Н.В. Туленков. – К.: МАУП, 1996. – 334 с.
41. Лукашевич Н.П., Туленков Н.В. Социология: учеб. пос. / Н.П. Лукашевич, Н.В. Туленков. – К.: МАУП, 1998. – 456 с.

42. Малахов В.А. Группировка социологической информации // Социологические исследования. – 1989. – №2. – С. 33-38.
43. Методы социальной психологии. – Изд-во Лен. ун-та, 1977. – 175 с.
44. Миллс Ч. Р. Социологическое воображение / Ч.Р. Миллс. – М., 2001. – 233 с.
45. Михайлов С. Эмпирическое социологическое исследование / С. Михайлов. – М.: Прогресс, 1975. – 383 с.
46. Михайлова Л.И. Социология культуры: учеб. пос. / Л.И. Михайлова – М.: ФАИР-ПРЕСС, 1999. – 232 с.
47. Молчанов В.И. Системный анализ социологической информации / В.И. Молчанов. – М.: Наука, 1981. – 358 с.
48. Монсон П. Лодка на аллеях парка. Введение в социологию / П. Монсон. – М., 1995. – 488 с.
49. Морено Дж. Социометрия: Экспериментальный метод и наука об обществе. Подход к новой политической ориентации: пер. с англ. / Дж. Морено. – М.: Изд-во иностр. лит., 1958. – 289 с.
50. Морено Дж. Театр спонтанности: пер с англ. / Дж. Морено. – Красноярск: Фонд Мент. Здоровья, 1993. – 125 с.
51. Морено Я. Л. Социометрия: Экспериментальный метод и наука об обществе: пер. с англ. / Я.Л. Морено – М.: Академический Проект, 2001. – 384 с.
52. Морено Я. Психодрама: Пер. с англ. / Я. Морено – М.: Апрель Пресс, ЭКСМО-Пресс, 2001. – 528 с.
53. Ноэль Э. Массовые опросы. Введение в методику демоскопии / Э. Ноэль. – М.: Прогресс. – 380 с.
54. Паниотто В.И. Качество социологической информации (методы оценки и процедура обеспечения) / В.И. Паниотто. – К.: Наук. думка, 1986.
55. Паниотто В.И., Максименко В.С. Количественные методы в социологических исследованиях / В.И. Паниотто, В.С. Максименко. – К.: Наук. думка, 1982. – 272 с.

56. Паніна Н.В. Технологія соціологічного дослідження: курс лекцій / Н.В. Паніна. – К.: Наук. думка, 1996. – 232 с.
57. Перебенесюк В.П., Бекешкіна І. Е. Соціальні конфлікти і молодь / В.П. Перебенесюк, І.Е. Бекешкіна. – К.: Наукова думка, 1994. – 108 с.
58. Петренко Е.С., Ярошенко Т.М. Социально-демографические показатели в социологических исследованиях / Е.С. Петренко, Т.М. Ярошенко. – М.: Статистика, 1979. – 166 с.
59. Піча В.М., Вовканич С.Й., Маковецький В.М. Як підготувати, провести і узагальнити результати соціологічних досліджень / В.М. Піча та ін. – Львів, 1996. – 34 с.
60. Погорілий О.І. Соціологічна думка ХХ століття : посібник / О.І. Погорілий. – К.: Либідь, 1996. – 222 с.
61. Попова І.М. Соціологія. Пропедевтичний курс / І.М. Попова – К.: Тандем, 1996. – 270 с.
62. Психодрама: вдохновение и техника / Под ред. П. Холмса, М. Карп. : Пер. с англ. – М.: Класс, 1997. – 288 с.
63. Пэнто Р., Гравитц М. Методы социальных наук / Р. Пэнто, М. Гравитц. – М.: Прогресс, 1972. – 607 с.
64. Рабочая книга социолога. – М.: Наука, 1983. – 477 с.
65. Рукавишников В.О., Паниотто В.И., Чурилов Н.Н. Опросы населения / В.О. Рукавишников и др. – М.: Финансы и статистика, 1984. – 208 с.
66. Ручка А.А. Ценностный подход в системе социологического знания / А.А. Ручка / АН Украины, Ин-тут философии. – К.: Наукова думка, 1987. – 156 с.
67. Ручка А.А., Танчер В.В. Очерки социологической мысли / А.А. Ручка, В.В. Танчер / АН Украины, Ин-тут социологии. – К.: Наукова думка, 1992. – 262 с.
68. Саганенко Г.И. Надежность результатов социологических исследований / Г.И. Саганенко. – Л., Наука, 1983. – 189 с.

- 69.Словарь прикладной социологии. – Минск: Изд-во Минского ун-та, 1984. – 317 с.
- 70.Слуцкий Е.Г. Организация и проведение социологических исследований / Е.Г. Слуцкий. – Л., 1981. – 168 с.
- 71.Сорокин П.А. Человек. Цивилизация. Общество / П.А. Сорокин. – М., 1992. – 297 с.
- 72.Социологический справочник / Под ред. В.И.Воловича. – К.: Политиздат Украины, 1990. – 382 с.
- 73.Социология: Наука об обществе: Учеб. пособие / Под ред. В.П.Андрущенко, Н.И.Горлача. – Харьков: Рубикон, 1996.
- 74.Соціальна експертиза в Україні: методологія, методика, досвід впровадження / За ред. Ю.І.Саєнка. – К.: Ін-т соціології НАНУ, 2000. – 194 с.
- 75.Соціологічна думка України. Навч. посібник / М.В.Захарченко, В.Ф.Бурлачук, М.О.Молчанов та ін. – К.: Заповіт, 1996. – 424 с.
- 76.Соціологія: Короткий енциклопедичний словник / За ред. В.І.Воловича. – К.: Укр.центр.духовної культури, 1998.
- 77.Сурмин Ю.П., Туленков Н.В. Методология и методы социологических исследований: учеб.пос. / Ю.П. Сурмин, Н.В. Туленков. – К.: МАУП, 2000. – 304 с.
- 78.Тарасенко В.И. Социология потребления: методологические проблемы / В.И. Тарасенко. – К.: Наукова думка, 1993. – 164 с.
- 79.Типология и классификация в социологических исследованиях. – М.: Наука, 1982. – 244 с.
- 80.Тихомирова Є.Б. Основи соціології / Є.Б. Тихомирова. – К., 1996. – 310 с.
- 81.Тощенко Ж.Т. Социология / Ж.Т. Тощенко. – М.: Прометей, 1998. – 566 с.
- 82.Черниш Н.Й. Соціологія. Курс лекцій. Конспект. Вип.6 / Н.Й. Черниш. – Львів, 1996. – 74 с.

83. Чурилов Н.Н. Проектирование выборочного социологического исследования (некоторые методологические и методические проблемы) / Н.Н. Чурилов. – К.: Наук. думка, 1986. – 183 с.
84. Чурилов Н.Н. Труднодоступные единицы наблюдения – источники систематических ошибок / Н.Н. Чурилов // Социологические исследования. – 1986. – № 1. – С.116-125.
85. Ядов В.А. Размышления о предмете социологии / В.А. Ядов / Социологические исследования. – 1990. – № 2. – С. 6-14.
86. Ядов В.А. Социологические методы исследования клубной работы / В.А. Ядов. – М.: ВНИИ ИТ и КИР МК. – 1986. – 95 с.
87. Ядов В.А. Социологическое исследование: методология, программа, методы / В.А. Ядов. – М.: Наука, 1987. – 248 с.
88. Яковенко Ю.И., Паниотто В.И. Почтовый опрос в социологическом исследовании / Ю.И. Яковенко, В.И. Паниотто. – К.: Политиздат Украины, 1988. – 139 с.
89. Якуба О.О. Соціологія / О.О. Якуба. – Харків, 1998. – 448 с.
90. Bourdieu P. Outline of a Theory of Practice. – Cambridge, NY: Cambridge University Press, 1977. – 560 p.