



EUROPEAN CONFERENCE

Conference Proceedings



**The VIII International Science
Conference «Theoretical foundations of
modern science and practice»**

November 08 – 10, 2021

Lisbon, Portugal

THEORETICAL FOUNDATIONS OF MODERN SCIENCE AND PRACTICE

Abstracts of VIII International Scientific and Practical Conference

Lisbon, Portugal

(November 08 – 10, 2021)

THEORETICAL FOUNDATIONS OF MODERN SCIENCE AND PRACTICE

UDC 01.1

ISBN – 978-9-40363-333-6

The VIII International Science Conference «Theoretical foundations of modern science and practice», November 08 – 10, Lisbon, Portugal. 273 p.

Text Copyright © 2021 by the European Conference (<https://eu-conf.com/>).

Illustrations © 2021 by the European Conference.

Cover design: European Conference (<https://eu-conf.com/>).

© Cover art: European Conference (<https://eu-conf.com/>).

© All rights reserved.

No part of this publication may be reproduced, distributed, or transmitted, in any form or by any means, or stored in a data base or retrieval system, without the prior written permission of the publisher. The content and reliability of the articles are the responsibility of the authors. When using and borrowing materials reference to the publication is required. Collection of scientific articles published is the scientific and practical publication, which contains scientific articles of students, graduate students, Candidates and Doctors of Sciences, research workers and practitioners from Europe, Ukraine, Russia and from neighboring countries and beyond. The articles contain the study, reflecting the processes and changes in the structure of modern science. The collection of scientific articles is for students, postgraduate students, doctoral candidates, teachers, researchers, practitioners and people interested in the trends of modern science development.

The recommended citation for this publication is: Gudzenko T., Horshkova O., Ratushniak L. Study of the cytotoxic activity of marine bacteria on the model of human cell and animal cells // Theoretical foundations of modern science and practice. Abstracts of VIII International Scientific and Practical Conference. Lisbon, Portugal 2021. Pp. 23-24.

URL: <https://eu-conf.com>

TABLE OF CONTENTS

ARCHITECTURE, CONSTRUCTION		
1.	Бобровський І. ЕСТЕТИЧНІ ТА ФУНКЦІОНАЛЬНІ АСПЕКТИ У ДИЗАЙНІ ІНТЕР'ЄРА	11
ART HISTORY		
2.	Польська І.І., Кеменчеджи Є.П. МУЗИЧНЕ МИСТЕЦТВО СУЧАСНОГО ЗАПОРІЖЖЯ: КОМПОЗИТОР МИКОЛА ПОПОВ	13
3.	Сорока М.В. РОЗВИТОК В.ВИННИЧЕНКА В ТВОРЧОМУ КОНТЕКСТІ ДРАМАТУРГІЇ	17
ASTRONOMY		
4.	Михайлицкая Н.Г. ИССЛЕДОВАНИЕ МАГНИТНОГО ПОЛЯ В НЕКОТОРЫХ СПЕКТРАЛЬНЫХ ЛИНИЯХ ДЛЯ ЗВЕЗДЫ HD137949 (33 LIB)	20
BIOLOGICAL SCIENCES		
5.	Gudzenko T., Horshkova O., Ratushniak L. STUDY OF THE CYTOTOXIC ACTIVITY OF MARINE BACTERIA ON THE MODEL OF HUMAN CELL AND ANIMAL CELLS	23
6.	Horshkova O., Rakytska S., Burlaka T. BIOTECHNOLOGICAL POTENTIAL OF MARINE BACTERIA ISOLATED FROM THE COASTAL AREAS OF THE BLACK SEA	25
7.	Джиган О.П., Кубрак А.В. ОЦІНКА СТАНУ ДЕКОРАТИВНИХ РОСЛИН НА ПРИБУДИНКОВИХ ТЕРИТОРІЯХ СМТ ПОКРОВСЬКЕ ДНІПРОПЕТРОВСЬКОЇ ОБЛАСТІ	27
ECONOMIC SCIENCES		
8.	Apanasevich M. THE CONCEPT OF CAPITAL IN THE CONTEXT OF THE ECONOMY'S INTELLECTUALIZATION	29

9.	Nizhegoltseva E., Ostapenko R. CONTROL OF COSTS OF THE ORGANIZATION AS AN IMPORTANT FACTOR OF IMPROVING ITS EFFICIENCY	33
10.	Shpakov A., Shpakova H. TECHNOLOGIES OF RESONANCE COMPENSATION CONTROL OF CONSTRUCTION ENTERPRISES	36
11.	Svintsova D., Ostapenko R. LABOR POTENTIAL - AS THE MAIN FACTOR OF ENTERPRISE DEVELOPMENT	39
12.	Zaitseva A., Chaika J. INTERNATIONAL LOGISTICS AND SUPPLY CHAINS: THE CHALLENGES OF THE COVID-19 PANDEMIC	42
13.	Zhydovska N. AUDIT OF FINANCIAL STATEMENTS	45
14.	Бейсенбаева А.К., Умирзакова Ж.Н. АӨК ҰЙЫМДАРЫНДА ИННОВАЦИЯЛЫҚ ҚЫЗМЕТТІ ЖОСПАРЛАУ МЕН БЮДЖЕТТЕУ	48
15.	Бердар М.М. ОРГАНІЗАЦІЯ БІРЖОВИХ ТОРГІВ НА СУЧАСНИХ БІРЖАХ	51
16.	Волинець Л.М., Горобінська І.В. ІНТЕРПРЕТАЦІЯ ПОНЯТТЯ «МЕХАНІЗМ УПРАВЛІННЯ ЕКОНОМІЧНИМ РОЗВИТКОМ ПІДПРИЄМСТВА»	55
17.	Демчук А.В. РЕІНЖЕНІРИНГ БІЗНЕС-ПРОЦЕСІВ ЯК ЕЛЕМЕНТ ПІДВИЩЕННЯ КОНКУРЕНТОСПРОМОЖНОСТІ ПІДПРИЄМСТВА	60
18.	Курманов Н.А. СТРАТЕГИЯ «УМНОЙ СПЕЦИАЛИЗАЦИЯ»: ПРИНЦИПЫ, МЕТОДЫ И ИНСТРУМЕНТЫ	63
19.	Лотиш О.Я., Рогачевська Л. БІЗНЕС-СТРАТЕГІЇ НА РИНКУ ТУРИСТИЧНИХ ПОСЛУГ	66

20.	Окончук А.Р. ЗАСТОСУВАННЯ ІНФОРМАЦІЙНИХ СИСТЕМ ДЛЯ ОБЛІКУ ГРОШОВИХ КОШТІВ ПІДПРИЄМСТВА	70
21.	Рибальченко Л.В., Кондратенко Є.О. ІННОВАЦІЙНИЙ ПОТЕНЦІАЛ ПІДПРИЄМСТВА: СУТНІСТЬ І СТРУКТУРА	73
GEOGRAPHICAL SCIENCE		
22.	Алдабергенов Д.К., Абдиманапов Б.Ш., Тилекова Ж.Т. ҚАЗАҚСТАН РЕСПУБЛИКАСЫНДАҒЫ ХАЛЫҚТЫҢ СЫРТҚЫ КӨШІ-ҚОНЫ: БАҒЫТТАРЫ ЖӘНЕ ТЕНДЕНЦИЯСЫ	75
HISTORICAL SCIENCES		
23.	Кучер В.В. ПРОТИВОПРАВНЫЕ ДЕЙСТВИЯ РЕЛИГИОЗНЫХ ОРГАНИЗАЦИЙ НИКОЛАЕВСКОЙ ОБЛАСТИ В КОНЦЕ XX – В НАЧАЛЕ XXI ВВ	85
24.	Томаченко О.В., Томаченко Т.С. ОНОВЛЕННЯ ЗМІСТУ ШКІЛЬНИХ ПРОГРАМ З ІСТОРІЇ – ВАЖЛИВИЙ ЧИННИК МОДЕРНІЗАЦІЇ ШКІЛЬНОЇ ІСТОРИЧНОЇ ОСВІТИ	89
LEGAL SCIENCES		
25.	Guyvan P. THE TEMPORAL ASPECT OF THE PROTECTION OF SUBJECTIVE CIVIL LAW	92
26.	Гайдук В.С. ОКРЕМІ ПИТАННЯ ПРАВОВОГО РЕГУЛЮВАННЯ ПІДТРИМКИ ЧЛЕНІВ СІМ'Ї УЧАСНИКІВ АТО	98
27.	Лисенко А.А. НИЗЬКА ЗАРОБІТНА ПЛАТА ЯК ПЕРЕДУМОВА КОРУПЦІЇ	101
28.	Мартинець І.В. АКТУАЛЬНІ ПИТАННЯ ВДОСКОНАЛЕННЯ ПРОТИДІЇ МІЖНАРОДНОМУ ТЕРОРИЗМУ	104

29.	Рогознікова Д.І. АКТУАЛЬНІ ПИТАННЯ ЗАКОНОДАВЧОЇ КЛАСИФІКАЦІЇ КРИМІНАЛЬНИХ ПОРУШЕНЬ: АНАЛІЗ ЗАКОНОДАВЧИХ ЗМІН	106
30.	Синько К.В. ОКРЕМІ ТЕНДЕНЦІЇ СУЧАСНОЇ ЖІНОЧОЇ КРИМІНАЛЬНОЇ ПРОТИПРАВНОСТІ В УКРАЇНІ	109
31.	Тараніна М.В. ФАКТИЧНА ПОМИЛКА В ОСОБІ ПОТЕРПІЛОГО ТА ЇЇ ВПЛИВ НА КВАЛІФІКАЦІЮ КРИМІНАЛЬНОГО ПРАВОПОРУШЕННЯ	112
MANAGEMENT, MARKETING		
32.	Lykholat O., Vyshnikina O. COVID-19 PANDEMIC AS A TRIGGER OF IMPLEMENTATION OF INNOVATIVE TECHNOLOGIES IN THE RESTAURANT	114
33.	Бреус С.В., Бондар А.Л. УПРАВЛІННЯ ІННОВАЦІЯМИ У КОНТЕКСТІ ПІДВИЩЕННЯ КОНКУРЕНТОСПРОМОЖНОСТІ СУБ'ЄКТА ГОСПОДАРЮВАННЯ	118
MEDICAL SCIENCES		
34.	Khushaali R.P., Nazymok Y. IMPACT OF POST-TRAUMATIC STRESS DISORDERS ON MILITARY MEDICAL PERSONNEL	123
35.	Tuchkina I., Kiebashvili S. BODY WEIGHT AT BIRTH AS A PREDICTOR OF ADNEXAL TORSION IN ADOLESCENT GIRLS	127
36.	Маража І.О., Назарова Д.І., Крамар С.Б. ЗМІНИ ЕНДОКРИННОЇ СИСТЕМИ З ВІКОМ	129
37.	Мейбалиев М.Т.О., Кореняко Л.Б. ПАТЕНТОВАНИЕ РЕЗУЛЬТАТОВ НАУЧНЫХ ИССЛЕДОВАНИЙ	132
38.	Пашкова А.Н., Пашков А.П. РАСПРОСТРАНЕННОСТЬ НАРУШЕНИЙ ОСАНКИ СРЕДИ СТУДЕНТОВ Г. БАРНАУЛ	135

PEDAGOGICAL SCIENCES		
39.	Булина Т.І., Височанська Н.С., Попадич О.О. ПЕДАГОГІЧНА ВЗАЄМОДІЯ В ПОЧАТКОВІЙ ШКОЛІ В УМОВАХ ДИСТАНЦІЙНОГО НАВЧАННЯ	138
40.	Козубовська І.В., Милян Ж.І., Черкашина Е.А. ДЕЯКІ АСПЕКТИ ФОРМУВАННЯ ЗДОРОВОГО СПОСОБУ ЖИТТЯ МОЛОДШОГО ШКОЛЯРА	141
41.	Левченко Ф.Г. ПЕРЕДУМОВИ ФОРМУВАННЯ ІНДИВІДУАЛЬНОГО СТИЛЮ ПЕДАГОГІЧНОЇ ДІЯЛЬНОСТІ ДО ФОРМУВАННЯ КЛЮЧОВИХ КОМПЕТЕТНОСТЕЙ УЧНІВ	144
42.	Логвиненко О.Б., Кудибін В.В. ОЗДОРОВЧІ ТРЕНУВАННЯ ЯК ЧИННИК ЗМІЦНЕННЯ ЗДОРОВ'Я ПІДЛІТКІВ	147
43.	Мендигалиева Ш.А., Тугелбаев Е.Н., Сагиндыков Ж.Б. АЗБУКА ОЗДОРОВИТЕЛЬНОГО БЕГА И ХОДЬБЫ	151
44.	Середа І.В., Воробйова В.В., Тригуб Д.О. ВПЛИВ СТИЛІВ СІМЕЙНОГО ВИХОВАННЯ НА ДІТЕЙ	156
45.	Әбдірахман Г.Б., Сарыбаева Л.Ы., Алиева А.Ш. ПЕДАГОГТЫҢ ҮЛГЕРІМІ ТӨМЕН ОҚУШЫЛАРМЕН ЖҰМЫСЫНЫҢ ТЕОРИЯЛЫҚ- ПРАКТИКАЛЫҚ НЕГІЗДЕРІ	159
PHARMACEUTICAL SCIENCES		
46.	Белік Г.В., Петрищева І.С. МАРКЕТИНГОВІ ДОСЛІДЖЕННЯ ПРОТИВІРУСНИХ ПРЕПАРАТІВ МІСЦЕВОЇ ДІЇ ДЛЯ ЛІКУВАННЯ ГЕРПЕСВІРУСНОЇ ІНФЕКЦІЇ НА ФАРМАЦЕВТИЧНОМУ РИНКУ УКРАЇНИ	162
PHILOLOGICAL SCIENCES		
47.	Васта В., Пренько Я. TYPES AND CLASSIFICATION OF LEGAL TERMS	166

48.	Кисельова К.С. ФРАНКОМОВНИЙ ПЕДАГОГІЧНИЙ ДИСКУРС: КОМУНІКАТИВНО-ПРАГМАТИЧНИЙ АСПЕКТ	171
49.	Нестерук С.М., Митчик К.О. «АПОРІЯ АУШВІЦУ» В РОМАНІ ПРИМО ЛЕВІ «ЧИ ЦЕ ЛЮДИНА?»	174
50.	Сидорук Г.І., Прицепова Є.В. ПРАГМАСТИЛІСТИЧНИЙ АСПЕКТ ПЕРЕКЛАДУ ДІЛОВОЇ КОРЕСПОНДЕНЦІЇ З АНГЛІЙСЬКОЇ НА УКРАЇНСЬКУ МОВУ	180
PHYSICAL AND MATHEMATICAL SCIENCES		
51.	Eshboltaev I.M., Sultonov R.R., Qo'chqorov M.X. РАЗМЕРНОЕ КВАНТОВАНИЕ В ТЕЛЛУРЕ ДЫРОЧНОЙ ПРОВОДИМОСТИ	183
52.	Арнаута Н.В. ВИКОРИСТАННЯ АПРОКСИМАЦІЇ РІЧАРДСОНА ДЛЯ ЧИСЕЛЬНОГО МОДЕЛЮВАННЯ ДИНАМІЧНОЇ ПОВЕДІНКИ П'ЯТИТОШАРОВИХ ДИСКРЕТНО ПІДКРІПЛЕНИХ ЦИЛІНДРИЧНИХ ОБОЛОНОК ПРИ НЕСТАЦІОНАРНИХ НАВАНТАЖЕННЯХ	189
53.	Умбетов А.У., Умбетова М.Ж., Исмагулова В.Ж. ПРОБЛЕМЫ ТРАНСФОРМАЦИИ СИСТЕМЫ ОБРАЗОВАНИЯ В РАЗВИВАЮЩУЮ СИЛУ ОБЩЕСТВА	190
PSYCHOLOGICAL SCIENCES		
54.	Бондаревич С.М., Ефімовська Е.Е. ІНДИВІДУАЛЬНО-ПСИХОЛОГІЧНІ ОСОБЛИВОСТІ ВІКТИМНОСТІ ОСОБИСТОСТІ	194
55.	Бондаревич С.М., Бондарчук В.Б., Крохмаль З.А. ПИТАННЯ ДІАГНОСТИКИ БАТЬКІВСЬКО-ДИТЯЧИХ ВІДНОСИН НЕПОВНОЇ СІМ'Ї У ФОРМУВАННІ ОСОБИСТОСТІ ДИТИНИ	198
56.	Бондаревич С.М., Суслік Л.В. ТЕОРЕТИЧНІ АСПЕКТИ ФОРМУВАННЯ САМООЦІНКИ ОСОБИСТОСТІ ЗАЛЕЖНО ВІД ВПЛИВУ ГЕНДЕРНИХ СТЕРЕОТИПІВ НА НЕЇ	204

57.	Лавренко О.В. ДОСЛІДЖЕННЯ УЯВЛЕНЬ СТУДЕНТСЬКОЇ МОЛОДІ ЩОДО МАТЕРІАЛЬНОГО ДОБРОБУТУ В ЧАСИ ПАНДЕМІЇ COVID-19	211
58.	Руденко Ю.І. ДЕСЕНСИТИЗАЦІЯ СТРАХУ ПЕРЕД СПОРТИВНИМИ ВИПРОБУВАННЯМИ	216
TECHNICAL SCIENCES		
59.	Богомазова Г.Є., Юхименко Т.А., Заволока Д.Є. УДОСКОНАЛЕННЯ УПРАВЛІННЯ ПЕРЕВІЗНИМ ПРОЦЕСОМ ЗА РАХУНОК ОПТИМІЗАЦІЇ ОБСЛУГОВУВАННЯ ВАНТАЖОВЛАСНИКІВ	218
60.	Грищук Ю.М., Баранчук М.С. МАШИНИ ТА ОБЛАДНАННЯ ДЛЯ БЕТОННИХ І ЗАЛІЗОБЕТОННИХ РОБІТ	220
61.	Данилян А.Г. НОВЫЕ ТРУДНОСТИ СЖИГАНИЯ ВОДОРОДНОГО ТОПЛИВА	226
62.	Еркебаева С.У., Низамиддинова Ш.Е. ӨСІМДІК ШИКІЗАТТАРЫНАН АЛЫНҒАН ЭКСТРАКТТАРДЫ ТАМАҚ ӨНДІРІСІНДЕ ИММУНИТЕТТИ КӨТЕРУДЕ ҚОЛДАНУ	228
63.	Заморська І.Л., Волкова Т.В. ІНДЕКС ВИСОТИ ЗАМОРОЖЕНИХ ЯГІД СУНИЦІ З ФУНКЦІОНАЛЬНИМИ ВЛАСТИВОСТЯМИ ЗАЛЕЖНО ВІД КОНЦЕНТРАЦІЇ РОЗЧИНУ МАЛЬТОДЕКСТРИНУ	232
64.	Исмаилов Б.А., Жантасов Қ.Т., Байболов Қ.С., Досалиев К.С., Кенжалиева Г.Д. «ЖАМБ-70» ПОЛИКОМПОНЕНТТИ МИНЕРАЛДЫ ТЫҒАЙТҚЫШТЫҢ ӨНДЕУ ТЕХНОЛОГИЯСЫН МОНТАЖДАУ ЖӘНЕ ҚОЛДАНУ ЭКОЛОГО-ҮНЕМДІЛІГІНІҢ БАҒАЛАУЫ	235
65.	Кусий Я.М., Зінько А.В. АНАЛІЗ КОНЦЕПТУАЛЬНОЇ МОДЕЛІ РОЗРОБЛЕННЯ ФУНКЦІОНАЛЬНОГО-ОРІЄНТОВАНОГО ТЕХНОЛОГІЧНОГО ПРОЦЕСУ	238

66.	Макулбекова Г.О., Кенжалиева Г.Д., Керимбекова З.М., Кочеров Е.Н. ҚЫҢҒЫРАҚ-КЕЛЕС БЕНТОНИТТІ САЗДАРЫНЫҢ КЕУЕКТЕНУІНЕ ҚОРҒАСЫН ӨНДІРІСІ ҚАЛДЫҚТАРЫНЫҢ ЫҚПАЛЫ	243
67.	Петров В.Н., Жданов А.А., Мацей Р.А. МАШИНЫ ДЛЯ ОТБОРА МИНЕРАЛЬНОЙ ПРИМЕСИ ИЗ СЕЛЬСКОХОЗЯЙСТВЕННОЙ ПРОДУКЦИИ	246
68.	Сазонець О.М., Конова К.І. МІЖНАРОДНІ ВАНТАЖНІ ПЕРЕВЕЗЕННЯ АВТОМОБІЛЬНИМ ТРАНСПОРТОМ: ОСНОВНІ ПРОБЛЕМИ ДОКУМЕНТАЛЬНОГО ЗАБЕЗПЕЧЕННЯ	253
69.	Сайидмурадов М., Бобоев У., Иброхимов Х. ПРОБЛЕМЫ ДАЛЬНЕЙШЕГО УВЕЛИЧЕНИЯ СКОРОСТИ ФОРМИРОВАНИЯ ПРЯЖИ ПНЕВМОМЕХАНИЧЕСКОГО СПОСОБА ПРЯДЕНИЯ	257
70.	Сайидмурадов М., Абдуллажанов Н., Миржалозода Б.М. ИССЛЕДОВАНИЕ СТАБИЛЬНОСТИ РАБОТЫ УСТРОЙСТВА МАССОВОЙ ЗАПРЯДКИ ПНЕВМОМЕХАНИЧЕСКИХ ПРЯДИЛЬНЫХ МАШИН	261
71.	Сироватка В.Л. СРАВНЕНИЕ МЕТОДОВ НАНЕСЕНИЯ ЗАЩИТНЫХ ПОКРЫТИЙ НА ПРОМЫШЛЕННОЕ ОБОРУДОВАНИЕ: ПЛАКИРОВАНИЕ, НАПЫЛЕНИЕ И НАПЛАВКА	267
72.	Юрченко С.Л., Чайка А.І. ЗАПРОВАДЖЕННЯ ЕЛЕМЕНТІВ СИСТЕМИ НАССР ПРИ ВИРОБНИЦТВІ БЕЗГЛЮТЕНОВОЇ КОНДИТЕРСЬКОЇ ПРОДУКЦІЇ	270

ЕСТЕТИЧНІ ТА ФУНКЦІОНАЛЬНІ АСПЕКТИ У ДИЗАЙНІ ІНТЕР'ЄРА

Бобровський Ігор

Старший викладач кафедри «Дизайн»
Національний університет «Запорізька політехніка»,
Запоріжжя, Україна.

Спробуємо визначити взаємовідносини художнього стилю, який може застосовуватись у дизайні інтер'єру та функціональним призначенням об'єкту, для якого розробляється цей інтер'єр. Розглянемо головні та другорядні значення цих аспектів та їх зміну, і вплив одного на другого у дизайні інтер'єру на прикладі двох об'єктів, вирішених у єдиному художньому стилі, і різних за функціонуванням у виробничій діяльності. Побачимо, як у межах канонів одного і того ж художнього стилю змінюється значення функціонального та естетичного аспектів дизайну в залежності від об'єкту проектування.

Головним та першочерговим завданням у дизайні інтер'єрів підприємств торгівлі, є виявлення значимості товару, що продається, застосовуючи засоби дизайну, та канони художнього стилю, у межах якого вирішується дизайн інтер'єра. Тобто, головне значення у дизайні інтер'єру підприємств торгівлі приділяється практичній функції торгівельного закладу – продажу товарів. Естетичний же аспект, в даному випадку, підпорядковується функціональному аспектові, щоб не затьмарити товар, що продається, і стає другорядним по відношенню до функціонального аспекту, навіть під впливом властивостей та естетичних характеристик художнього стилю.

Використовуючи канони художнього стилю у дизайні інтер'єру торгового простору робиться головний акцент на поверхнях та вітринах, де розміщується товар, що продається. Засоби формоутворення у дизайні інтер'єру та естетичні властивості художнього стилю, за рахунок якого вирішується проектне завдання, покликані звернути увагу покупців на площини вітрин та товар, який в них розміщується. Не змінюючи індивідуальних характеристик, художньо-образних ознак художнього стилю, зберігаючи своєрідну атмосферу, притаманну саме цьому стилю, акцентується увага на вітрину, яка стає домінантою торгівельного інтер'єру. Вітрина, що не затьмарює товар, своєю красою, а приковує погляд, який неминуче перейде на товар, який в ній розміщується.

От же естетичний аспект, який формується на образній основі художнього стилю і застосовується у дизайні інтер'єру підприємства торгівлі повністю підпорядковується функціональному аспекту і працює на його виявлення. Таким чином естетичний аспект у вирішенні проектних задач дизайну інтер'єра та простору підприємства торгівлі стає другорядним, а функціональний аспект – головним, першочерговим.

Розглянемо наші аспекти дизайну відносно іншої категорії інтер'єрів. Це інтер'єри підприємств громадського харчування. Їх виробниче, функціональне призначення – це громадське харчування. Але наряду з функціями харчування велике значення відіграють функції відпочинку і розваг, які все більш стають домінуючими, і вимагають головного, першочергового вирішення, для досягнення максимального результату ефективності закладу. Приймати їжу, та відпочивати належним чином, можливо тільки в естетично організованому середовищі. От же, художньо-естетичний аспект, для створення певної атмосфери відпочинку і розваг, використовує засоби та характерні художньо-конструктивні властивості художнього стилю, підпорядковує собі функціональний аспект харчування, робить його другорядним у вирішенні проектних завдань по відношенню до естетичного аспекту.

Таким чином створюється відчуття повного «занурення» у атмосферу художнього стилю, в атмосферу відпочинку та розваг за допомогою образних асоціацій, що формує та надихає художній стиль засобами дизайну. В такому інтер'єрі головну, домінуючу роль відіграє краса оточуючого середовища. Естетичний аспект, який є основою побудови такого простору, стає домінантою інтер'єру підприємства громадського харчування, але, при цьому, повністю враховує нормативні вимоги функціонального призначення даного підприємства, не дивлячись на те, що функціональний аспект стає другорядним у вирішенні проектних задач.

Змінюючи головне та другорядне значення між функціональним та естетичним аспектами у дизайні інтер'єру відповідно до нормативних вимог об'єкту проектування, ми отримуємо органічну єдність змісту та форми простору, що проектується. Досягаємо максимальної виразності цього простору та його раціональності у вирішенні проектних задач. Цьому сприяє поєднання та злиття функціонального обладнання з елементами образної, асоціативної композиції у художньому та стильовому рішенні. Це надає інтер'єру іншого, більш значимого звучання, розширяє, в уяві, його кордони і дозволяє трактувати його як простір.

Гармонія між людиною та штучно створеним оточуючим середовищем – є самим важливим досягненням, та головним і важливим здобутком такого підходу у дизайні інтер'єру та будь якого середовища в загалі.

МУЗИЧНЕ МИСТЕЦТВО СУЧАСНОГО ЗАПОРІЖЖЯ: КОМПОЗИТОР МИКОЛА ПОПОВ

Польська Ірина Іллівна,

доктор мистецтвознавства, професор,
професор кафедри теорії та історії музики,
Харківська державна академія культури, Україна

Кеменчеджи Євген Петрович,

аспірант кафедри теорії та історії музики,
Харківська державна академія культури, Україна

Багатобарвне та доволі специфічне музичне мистецтво Запорізького краю є невід'ємною складовою музичного простору України. Втім упродовж довгого історичного часу музична культура цього регіону залишалася поза увагою науковців. Системне дослідження цього явища було уперше започатковано й впроваджено до сучасної української музичної науки відомою музикознавицею Тетяною Мартинюк у її докторській дисертації «Історико-теоретичні аспекти взаємовідношень географічного і соціокультурного чинників в явищі регіональної музичної культури (на прикладі Північного Приазов'я XIX-XX століть)» [3], монографії «Музичний професіоналізм Північного Приазов'я XIX-XX століть» [5] (2003), численних статтях тощо.

Останнім часом музичне життя Запорізького регіону й передусім міста Запоріжжя як його культурного центру все більш активізується й набуває нової якості. Цьому процесу безпосередньо сприяє як енергійний розвиток музичного виконавства та музично-педагогічної сфери (концерти, конкурси, фестивалі тощо), так і бурхлива творча діяльність сучасних запорізьких композиторів. Міцним підґрунтям такої діяльності стало відкриття в 2012 р. у Запоріжжі обласного осередку Національної Спілки композиторів України, до складу якого входять 7 місцевих композиторів-професіоналів: Наталія Боева (голова), Микола Попов, Дмитро Савенко, Ганна Хазова, Валерій Колядюк, Вадим Симонов та Ольга Попова.

Одним з найавторитетніших серед них є відомий музикант Микола Інокентійович Попов – композитор, хормейстер, педагог, культурний і громадський діяч, творчий шлях котрого вже багато років (з кінця 70-х років минулого сторіччя) щільно пов'язаний саме із Запоріжжям. Цей талановитий митець, який виховав чимало молодих обдарованих музикантів, може вважатися одним із фундаторів сучасної запорізької композиторської школи.

Микола Інокентійович Попов народився 11 червня 1950 року в м. Щигри Курської області. Протягом 1966-1970 рр. він навчався у Курському музичному училищі, по закінченні якого отримав вищу музичну освіту в Уфимському

державному інституті мистецтв (факультет хорового диригування, 1970–1975 рр., клас професора Б. І. Шестакова). Згодом музикант вдосконалив свою професійну майстерність (вже у новій творчій іпостасі), навчаючись на композиторському факультеті Донецького музично-педагогічного інституту імені С. С. Прокоф'єва (1983-1987 рр., клас професора О. М. Рудянського).

З 1989 р. і по теперішній час М. Попов працює у Запорізькому музичному училищі (як диригент-хормейстер, завідувач диригентсько-хорового відділу, а також викладач музично-теоретичних дисциплін та композиції). У 2004-2010 роках він очолив студентський хор «Запоріжжя» в якості художнього керівника та диригента. Саме у цей період завдяки талановитому керівництву М. Попова даний колектив повною мірою демонструє свій значний творчий потенціал, набувши звання лауреата численних фестивалів і конкурсів, серед яких: три міжнародних хорових фестивалі духовного співу «Христос воскрес» у Запоріжжі (2006, 2007, 2008 рр.), фестиваль камерних колективів ім. С. Дегтярьова та Г. Ломакіна у Белгороді (2007 р.), всеукраїнський фестиваль духовних піснеспівів «Від Різдва до Різдва» в Дніпропетровську (2008 р.) тощо.

М. Попов вже багато років (починаючи з кінця 1970-х рр.) є музичним керівником (завідувачем музичної частини) Запорізького Театру юного глядача, плідно працюючи в музично-театральній сфері. Він має у своєму творчому доробку авторство музики до біля 70 драматичних вистав. Більш половини з них були поставлені не лише в Запоріжжі, а й написані на замовлення різних театрів України, Канади, Росії та Чехії, де музика М. Попова користувалася великим успіхом. Так, композитор є лауреатом IV Міжнародного фестивалю драматичного мистецтва Польщі – за музику до вистави «Нічна повість» за п'єсою К. Хаїнського (Москва, 1989), дипломантом Республіканського фестивалю малих театральних сцен – за музику до вистави «Езоп» (Львів, 1991), лауреатом та володарем Гран-прі регіональних фестивалів «Січеславна» НСТД України – за музику до вистав «Романтики» за п'єсою Е. Ростана (2008) та музичної казки «Муха-Цокотуха» за К. Чуковським (2009).

З 1992 р. Микола Попов є членом Національної Спілки композиторів України. У 1999 р. митець був удостоєний почесного звання заслуженого діяча мистецтв України, що свідчить про офіційне визнання його творчих здобутків. Як композитор та музичний діяч М. Попов неодноразово приймав участь у фестивалях «Київ-Музик-Фест».

М. Попов є одним із найяскравіших репрезентантів композиторської школи сучасного Запоріжжя. Його талант яскраво виявився не лише в авторській творчості, але й у сфері музично-педагогічної діяльності. Саме М. Попов зумів виявити композиторські здібності низки обдарованих студентів Запорізького музичного училища та запалити в їх серцях жагу до творчості, а також сприяти їх подальшому професійному розвитку в мистецькому просторі. Серед найуспішніших учнів М. Попова – відомі композитори Дмитро Савенко та Ганна Хазова, які зараз вже є відомими музикантами, членами Запорізького обласного осередку НСКУ, плідно працюючи на славу рідного міста.

Композиторський доробок М. Попова містить багато творів різних жанрів та стильових орієнтацій (від канонічної православної музики до мюзиклу та рок-

опери). Втім особливе місце у ньому посідають музично-драматичні та хорові жанри, які є одними з провідних у творчості митця.

Музиці композитора притаманна особлива театральність, яка знайшла яскраве втілення не лише у численних творах, написаних для музичного театру, а й в інструментальній сфері, зокрема у симфонічній п'єсі «Образи» та сюїті «Ромео і Джульєтта». Хормейстерську освіту митця віддзеркалено у значному корпусі різнохарактерних хорових творів драматичної, ліричної та гумористичної спрямованості. Вокально-хоровий та вокально-симфонічний напрями творчості репрезентовані у кантаті «Серце, бий бій», «Монологи» (обидва – сл. В. Маяковського, 1987), диптиху для хору «Величальна Україна» (1997, сл. Г. Лютого), кантаті «Молитва» (1998, сл. Т. Патенко), поемі «Плакали янголи» (2002, сл. А. Матвійчука), дитячій сюїті «Чомучка» (1988, сл. Р. Зеленої), «Господи помилуй» для хору й камерного оркестру (2005, текст канонічний), «Вокаліз-поємі» для мішаного хору та соліста із супроводом оркестру (2000) та інших творах.

У доробку М. Попова є також твори для симфонічного оркестру – Сюїта з музики до вистави «Ромео і Джульєтта» (1990), «Образи» (1992), ескізи «Русь билинна» (1994); для камерного оркестру – «Три фрагменти» (1989); Струнний квартет (1993); для флейти та фортепіано – «Маленьке скерцо» (1990); для 2-х віолончелей – Прелюдія і Токата (1989), Інтродукція і Рондо (1996); для скрипки та фортепіано – Концертна п'єса (1990); для фортепіано – цикл дитячих п'єс (1983), п'ять прелюдій «Настрої» (1983), «Варіації» (1984, за мотивами картин В. Васильєва), цикл мініатюр (1989); солоспіви – «Слова любові» (1998, сл. Г. Лютого), твори для голосу й віолончелі – «А тепер, що тепер...», (2003, сл. Л. Костенко); мюзикл «Мийдодір» (2000), рок-опера «Веселі жебраки»; твори, написані у джазовій манері («Трохи джазу, трохи блюзу»); музика до фільмів «Відповідати буду я» (1982), «Василіса Прекрасна» (1983) і мультфільмів, тощо.

Серед найвагоміших творчих досягнень композитора останньої доби слід особливо відмітити два масштабні хорові твори: «Кохати. Молитися. Співати. Святе призначення душі...» для жіночого хору (2017, на вірші П. В'яземського) і «Messa-memoria» для мішаного хору, солістів та симфонічного оркестру (2017-2019, у 5-ти частинах).

Творча особистість Миколи Попова вже багато років знаходиться у фокусі музичної публіцистики та музичної думки. Композиторська творчість митця в контексті розвитку музичної регіоналістики [7] віддзеркалена у наукових працях українських музикознавців, серед яких – відома дослідниця музичної культури Запорізького регіону Т. В. Мартинюк [4; 6], науковці О. М. Антоненко [1], Є. П. Кеменчеджи [2] та ін.

Список літератури

1. Антоненко А. Н. Творчество композиторов Запорожского края в контексте развития хоровой культуры региона (конец XX – начало XXI века). URL: <https://cyberleninka.ru/article/n/tvorchestvo-kompozitorov-zaporozhskogo-kрая-v-kontekste-razvitiya-horovoy-kultury-regiona-konets-hh-nachalo-hhi-veka>.

2. Кеменчеджи Є. Запорізьке музичне училище в мистецькому просторі XX – початку XXI століть: минуле та сучасність. Актуальні питання гуманітарних

наук : міжвузівський зб. наук. пр. молодих вчених Дрогобицького державного педагогічного університету імені Івана Франка. Дрогобич : Видавничий дім «Гельветика», 2020. Вип. 32. Т. 1. С. 43-51.

3. Мартинюк Т. В. Історико-теоретичні аспекти взаємовідношень географічного і соціокультурного чинників в явищі регіональної музичної культури (на прикладі Північного Приазов'я XIX-XX століть) : дис... д-ра мистецтвознавства: 17.00.01 / Мартинюк Тетяна Володимирівна ; Національна музична академія України ім. П.І.Чайковського. Київ, 2003. 525 с.

4. Мартинюк Т. В. Микола Попов. Монографічний нарис. Мелітополь: Сана, 2003. 148 с.

5. Мартинюк Т. В. Музичний професіоналізм Північного Приазов'я XIX-XX століть : п'ять поглядів на геосоціокультурну динаміку Запорізького краю. Мелітополь : [б.в.], 2003. 608 с.

6. Мартинюк Т. В. Музичний світ М. Попова. Теоретичні та практичні питання культурології. Вип. II. Запоріжжя, 1999. С. 66-72.

7. Польская И. И., Шейко В. М. Передмова. Харків у контексті світової музичної культури : події та люди : матеріали міжнар. наук.-практ. конф. / Харк. держ. акад. культури; заг. ред. В.М. Шейка; відп. ред. І. І. Польська. Харків : ХДАК, 2008. С. 3-4.

РОЗВИТОК В.ВИННИЧЕНКА В ТВОРЧОМУ КОНТЕКСТІ ДРАМАТУРГІЇ

Сорока Марина Василівна

Кандидат мистецтвознавства
Київський національний університет культури і мистецтв
М.Київ

В український культурно-мистецький процес драматург-модерніст В. Винниченко прийшов як бунтар проти етнографічно-побутової традиції (вона вже сприймалася як архаїчна) на початку ХХ ст., коли відбувалася глобальна перебудова художніх виражально-зображальних систем, з чітким усвідомленням, що український театр потрібно негайно європеїзувати – збагатити філософською глибиною, надати гостроти морально-етичним колізіям, динамізувати дію, поглибити психологізм. Своєю творчістю драматург відгукнувся на необхідність оновлення репертуару українського театру, чим виводив його зі стану обмеженості та провінційності на широкі шляхи оновлення.

Ю. Смолич так красномовно охарактеризував внесок В. Винниченко в реформаторство українського театру: «Озброєний здоровим глуздом і в'їдливою сатирою реалізм пішов війною на народницьку романтизацію; затріщали основи непорушного традиційного сценічного антуражу, захиталася «біла хата з вишневим садом» і на кін випнувся під різні містянські смаки розмальований міський павільйон. – Місто! Місто! Українське місто! – криком кричить вся драматична Винниченкова творчість, просуваючи в театр і через театр це бойове гасло» [8, 5]. Ю. Смолич наголошує на тому, що В. Винниченко чи не першим вивів на сцену українську інтелігенцію.

Має рацію і сучасний винниченкознавець С. Михида: письменник «усю свою творчу енергію спрямовував на дослідження проблем свого часу, пов'язаних з появою нових віянь в політиці, естетиці, моралі. Його темперамент сприяв надзвичайно активному впровадженню ідей, що видавалися близькими або потребували експериментальної апробації... А оскільки драму вважає літературним родом, що дозволяє прокласти найкоротший шлях до пропаганди тих ідей, то й віддає написанню драматичних творів у цей період чи не найбільше часу» [7].

В. Винниченко чітко усвідомлював двоїсту природу драми, призначеної не тільки для читання і не так для читання, як для сценічного втілення, тому враховував і театрознавчі аспекти. Має рацію А. Гурбанська: письменник «використовував жанр драми як реальний та дієвий засіб зцілення людської душі, наділяв його психотерапевтичний ефектом (за Арістотелем, «катарсис», очищення через співчуття і страх), враховуючи, що реципієнт драматичного твору (у театрі – глядач), хай і підсвідомо, ідентифікує себе з персонажами драми» [1, 3].

Спостерігаються два мотиви, котрі спрямовували В. Винниченка на написання по-справжньому сценічного драматичного твору: фрейдівське марнославство, яке у психоструктурі автора займає важливе місце, і бажання вивести українську літературу, а відтак – і театр, на високий європейський рівень. Митець гостро переймався і проблемою постановки своїх драм на сцені, і проблемою «возвеличення українського», про що свідчить його лист до мецената, громадського й культурного діяча Є. Чикаленка від 27 серпня 1908 р.: автор просить знищити ті його твори, котрі не приймають у Росії. «Я не хочу, – наголошує В. Винниченко, – щоб в українській літературі появилось щось моє, чого не схотіли в рос[ійській] літературі. Обидно. Українська література не повинна бути смітником, куди можна скидати все негодяще» [6].

В. Винниченко – автор 27 драматичних творів. На сьогодні більшість із них загальнодоступні для українського читача, хоча досі є й такі, що жодного разу в Україні не були опубліковані; деякі драматичні твори, котрі донедавна вважалися загубленими, таки знайшли свого видавця. Вважаємо за потрібне перерахувати всі написані митцем п'єси: «Різними шляхами» (1903), «Дисгармонія» (1906), «Щаблі життя» (1907), «Великий Молох» (1907), «Memento» (1909), «Чужі люди» (1909), «Базар» (1910), «Дорогу красі» (1910), «Брехня» (1910), «Чорна Пантера і Білий Ведмідь» (1911), «Співочі товариства» (1911), «Натусь» (1912), «Донька жандарма» (1912), «Пісня Ізраїлю» (1912), «Молода кров» (1913), «Мохноноге» (1914), «Пригвожені» (1915), «Гріх» (1918), «Між двох сил» (1918), «Панна Мара» (1918), «Закон» (1922), «Над» (1923), «Великий секрет» (1929), «Кол-Нідре» (1929), «Пророк» (1930), «Ательє щастя» (незавершена).

Більша частина перерахованих вище п'єс – драми. Деякі дослідники (В. Гуменюк, С. Михида, Л. Мороз, В. Панченко й ін.) стверджують, що саме цей жанр найбільше приваблював В. Винниченка через його складну долю, драматизм його життя. Проте з огляду на мотивацію драматургічних шукань письменника з вищезгаданою думкою можна не погодитися. Митець ставив за мету донесення до читачів / глядачів певних ідеологічних та моральних переконань і щиро сподівався на відповідні результати, виходячи з переконання, що драма й трагедія здатні найглибінніше вплинути на них і змусити пережити арістотелівський катарсис.

Іноді жанр драматичного твору автор залишає невизначеним, пишучи: «п'єса на 4 дії». Такі твори письменника дослідники в більшості відносять до змішаного жанру, що зветься «мелодрама», при цьому переважно додаючи визначення «психологічна». В. Гуменюк відносить деякі п'єси В. Винниченка, зокрема «Дисгармонію» та «Щаблі життя», до жанру «інтелектуальної драми» і наголошує, що В. Винниченко був одним з перших письменників у Європі, хто звернувся до такого жанру [2, 4].

Письменникові не вистачало драматургічної майстерності. Заважала і традиціоналістська критика, котра не приймала революційні для української традиції проблеми нової моралі шлюбу, статевого стосунків, спадковості й ін.; особливо діставалося йому за безапеляційно утверджувану теорію «чесності з собою». Натомість активно проводилася думка, що драматургія вимагає

художніх узагальнень, проєкції загальнолюдських цінностей, різноаспектного проникнення в сутність буття й водночас драматургічної майстерності, уваги до форми, котра великою мірою породжує сценічність.

Література

1. Горпенко В. Г. Аудіовізуальна культура. Витоки екранних мисецтв : Нариси. Київ : КиМУ, 2002. 173 с.
2. Гундорова Т. Проявлення слова. Дискурсія раннього українського модернізму. Постмодерна інтерпретація. Львів : Літопис, 1997. 297 с.
3. Гурбанська А. Володимир Винниченко: драматургія – театр – кіно. *Сценічне мистецтво: творчі надбання та інноваційні процеси* : матеріали II Всеукр. наук.-практ. конф. Київ : КНУКіМ, 2020. С. 59–64.
4. Заболотна В. Театральна Україна у полудень віку: український драматичний театр 40-60-х років XX століття. *Нариси з історії театального мистецтва України XX століття*. Київ : Інтертехнологія, 2006. С. 533–586.
5. Коломієць Р. Г. Лесь Курбас. Харків : Фоліо, 2019. 121 с.
6. Лист В. Винниченка до Є. Чикаленка від 27 серпня 1908 р. *Інститут рукописів НБУ ім. В. Вернадського*. Ф. 293. Спр. 73–183.
7. Михида С. П. Слідами його експериментів: Змістові домінанти та поетика конфлікту в драматургії Володимира Винниченка. Кіровоград : Центр.-Укр. вид-во, 2002. 192 с.
8. Сорока М. В. Багатогранність творчої особистості В. Винниченка, літературна спадщина митця. *Мистецтвознавчі записки*. 2017. Вип. 31. С. 289–297.

ИССЛЕДОВАНИЕ МАГНИТНОГО ПОЛЯ В НЕКОТОРЫХ СПЕКТРАЛЬНЫХ ЛИНИЯХ ДЛЯ ЗВЕЗДЫ HD137949 (33 L1B)

Михайлицкая Нина Григорьевна

младший научный сотрудник
Главная астрономическая обсерватория
Национальной академии наук Украины
Киев, Украина

HD137949 принадлежит к магнитным, химически-пекулярным, быстро-осцилирующим звездам (гоAr-звезда HD137949). Звезда имеет в своей атмосфере большой избыток редкоземельных элементов (1, 2, 3, 4). Спектры HD137949 сложны. Из-за сильного магнитного поля на профиль линий имеет существенное влияние не только, модуль магнитного поля, но и его составляющие (V_r/V_m). Структура магнитного поля в гоAr-звездах неоднородная, в первом приближении диполь.

В работе (5) установлено, что значения магнитного поля, измеренного в разных спектральных линиях, в том числе в разных линиях одного и того же химического элемента, могут статистически существенно различаться. Более сильные магнитные поля имеют слабые линии с малым фактором Ланде.

Для гоAr-звезд используется модель наклонного пульсатора (ось пульсаций совпадает с осью магнитного поля под углом к оси вращения) (6). Период вращения для звезды HD 137949 не установлен (7).

Расчеты выполнены с помощью программы SynthM, составленной С. А. Ханом (8).

В работе использованы спектры высокого разрешения.

Табл.1. Наблюдения.

Звезда	Дата	Эксп., мин	Область, Å	Телескоп
HD137949	08.03.1996	20	6677 - 6723	CAT, R=100000
	09.03.1996	20	6677 - 6723	CAT, R=100000
	10.03.1996	20	6124 - 6176	CAT, R=100000
	11.03.1996	20	6124 - 6176	CAT, R=100000

В программе расчета синтетического спектра С. А. Хана SYNTHM упрощенная модель магнитного поля характеризуется радиальной V_r , меридиональной V_m (долготная $V_l = 0$) составляющими поля (8).

При вычислениях, использовалась модель Куруца с параметрами $T_{\text{ef}} = 7500$, $\lg(g) = 4.5$, а также учтено дополнительное уширение микротурбулентной скоростью $\xi_t = 1$ км/с.

Для α Ар-звезд расширения спектральных линий в результате вращения не всегда можно отличить от расширения, определенного пульсациями, оба эффекта являются результатом доплеровских смещений и модулируются параметром вращения $v \sin i$. Поскольку α Ар-звезда HD137949 очень медленно вращается, то параметр $v \sin i$, вероятнее, описывает пульсационное уширение. Магнитные поля и параметр $v \sin i$ определялись одновременно по чувствительным линиям. Спектральные линии поглощения Fe I 6136.62 Å, Fe I 6137.69 Å, Fe I 6677.99 Å, Nd II 6678.52 Å под воздействием магнитного поля расщепляются частично на две или три составляющие, а расширение составляющих будет пульсационным уширением ($v \sin i$).



Рис. 1. Наблюдаемый (сплошная жирная линия) и синтетические профили линий Fe I 6136.61 Å, Fe I 6137.69 Å; (модуль напряженности магнитного поля $|B| = 5.7$ кГс — точечные линии).

а) $|B| = 3.7$ кГс — пунктирная серая линия; $|B| = 7.7$ кГс — пунктирная тонкая линия; $|B| = 5.7$ кГс ($B_r = 3.5$ кГс $B_m = 4.5$ кГс) — точечная линия;

б) $B_r = 0$ Гс $B_m = 5.7$ кГс — пунктирная тонкая линия; $B_r = 5.7$ кГс $B_m = 0$ кГс — пунктирная серая линия; $B_r = 3.5$ кГс $B_m = 4.5$ кГс — точечная линия;

в) $v \sin i = 2$ км/с — пунктирная тонкая линия; $v \sin i = 4$ км/с — точечная линия; $v \sin i = 6$ км/с — пунктирная серая линия.

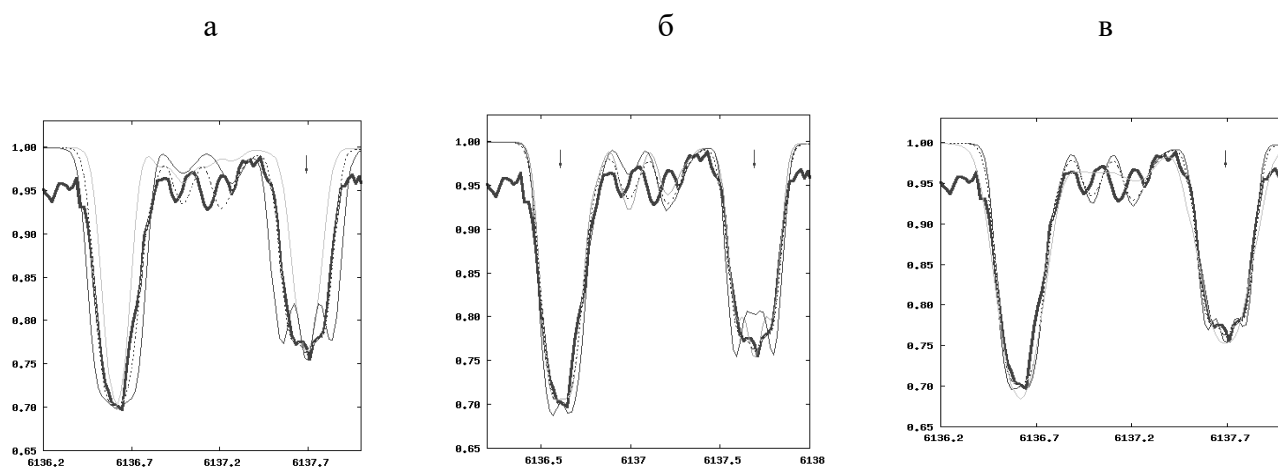
Таблица 2. Результаты определений магнитного поля и $v \sin i$.

Ион, λ Å	$v \sin i$	H кГс	H_r кГс	H_m кГс
Fe I 6136.62	4	5.7	3.5	4.5
Fe I 6137.69	4	5.7	3.5	4.5
Fe I 6677.99	3.5	4.9	0.0	4.9
Nd II 6678.52	4	5.0	3,0	4,0

По спектральным линиям Fe I 6136.62 Å, Fe II 6137.69 Å, Fe I 6677.99 Å, Nd II 6678.52 Å определено модуль магнитного поля и его составляющие B_r/B_m , а также параметр $v \sin i$. Для HD137949 по спектральным линиям Fe I 6136.61 Å, Fe II 6137.69 Å, Nd II 6678.52 Å полученные значения магнитного поля согласуются с дипольной моделью звезды, за исключением Fe I 6677.987 Å, что возможно свидетельствует о неоднородности магнитного поля на поверхности звезды.

Список литературы

1. Rybchikova T. A., Piskunov N., Savanov I., et al., *Astronomy and Astrophysics*, **343**, 229, (1999).
2. Rybchikova T.A., Nesvascil N., Weis W. W. et al., *Astronomy and Astrophysics* **423**, 705 (2004).
3. Шаврина А. В., Полосухина Н. С., Хан С., и др., *Астрон. Журн.*, **83**, № 6, 1 (2006).
4. Михайлицкая Н. Г., *Кинематика и физика небесных тел*, **26**, № 6, 41, (2010).
5. В. В. Бутковская С. И. Плачинда, *Кинематика и физика небесных тел*, **35**, № 2, 65, (2019).
6. Куртц (D. W. Kurtz), *Mon. Notic. Roy. Astron. Soc.* **200**. 807 (1982).
7. Holdsworth, Daniel L.; Cunha, M. S.; Shibahashi H.; Kurtz, D. W.; Bowman, D.M., *Mon. Notic. Roy. Astron. Soc.* **480**. 2976 (2018).
8. Хан С. А., *Кинематика и физика небес. тел*, **9**, № 6, 534, (2003).

STUDY OF THE CYTOTOXIC ACTIVITY OF MARINE BACTERIA ON THE MODEL OF HUMAN CELL AND ANIMAL CELLS

Gudzenko Tetyana

PhD in Biological Sciences, Associate Professor, Associate Professor of the Department of Microbiology, Virology and Biotechnology, Leading Researcher of the Biotechnological Research and Training Center Odessa I.I. Mechnikov National University, Ukraine

Horshkova Olena

Researcher at the Biotechnological Research and Training Center Odessa I.I. Mechnikov National University, Ukraine

Ratushniak Liliia

PhD in Biological Sciences, Senior Researcher at the Biotechnological Research and Training Center Odessa I.I. Mechnikov National University, Ukraine

Classical methods for testing the pathogenic properties of bacteria *in vivo* involve the use of a large number of experimental animals (mice, guinea pigs, rabbits). These methods do not allow in a short time (24-72 hours) to assess the cytotoxicity of marine bacteria in the study of the microbial population of the coastal part of the Black Sea.

The use of model systems of cell cultures *in vitro* makes it possible to determine in a short time the cytotoxic properties of a large number of bacterial strains, regardless of the time of year and the place of research [1, 2, 3, 4].

The aim of this work is to assess the cytotoxic properties of marine bacteria on a model of human and animal cell culture.

Methods: To study the cytotoxic properties of the bacteria *Pseudomonas fluorescens* ONU328 and *Pseudomonas maltophilia* ONU329 isolated from seawater, we used transplantable cultures of Hep-2 male laryngeal carcinoma cells and L20B mouse fibroblasts.

The cells were cultured using medium 199 containing 10% bovine serum. The inoculation dose was $3-5 \times 10^4$ cells in 1 ml of growth medium. The culture was cultivated at 37 ° C for 72 h until the formation of a cell monolayer.

The inoculation of the cell culture was carried out with a suspension of an 18-hour culture of bacteria, which was grown on meat-peptone agar at a temperature of 30 ° C. The inoculation dose was 1×10^5 bacterial cells in 1 ml of growth medium 199.

Results: It was experimentally confirmed that within 96 hours of observation, the bacteria did not cause morphological changes and destruction of the monolayer of transplanted human Hep-2 and mouse L20B cell cultures. The bacteria did not

penetrate into the cytoplasm and did not infect cells, which indicated that they had no cytotoxic properties.

The results of our previous studies [5, 6, 7] indicate that the pathogenic strain *Pseudomonas aeruginosa* 2-9 already on the first day of observation caused a pronounced cytopathic effect in the monolayer of transplanted human cell cultures, which manifested itself in cell rounding, vacuolization and granulation of the cytoplasm, deformation, wrinkling and pycnosis of the nuclei.

Conclusion: The results of the studies indicate that the strains *Pseudomonas fluorescens* ONU328 and *Pseudomonas maltophilia* ONU329, isolated from the seawater of the coastal part of the Black Sea, did not have cytotoxic properties in the culture of Hep-2 human cells and L20B animals.

References

1. Пименова Е. В. Разработка метода оценки цитотоксичности антигенов возбудителя мелиоидоза *in vitro* на модели перевиваемых клеточных культур: Диссертация на соискание ученой степени кандидата медицинских наук 03.02.03 – микробиология. – Волгоград, 2016.- 115 с.
2. Harley V.S., Dance D.A.B., Drasar B.S. Effects of *Burkholderia pseudomallei* and other *Burkholderia* species on eukaryotic cells in tissue culture // *Microbios.* – 1998. – Vol. 96. – P. 71–93.
3. Tayabali A.F., Coleman G., Crosthwait J., Nguyen K.C., Zhang Y., Shwed P. Composition and pathogenic potential of a microbial bioremediation product used for crude oil degradation. *PLOS ONE* | DOI:10.1371 / journal. pone. 0171911 February 8, 2017.
4. Маркина О.В., Алексеева Л.П., Монахова Е.В. Культуры клеток в изучении биологической активности токсинов *Vibrio cholerae*, продуцируемых рекомбинантными штаммами *Escherichia coli* // Пробл. комиссия «Холера и патогенные для человека вибрионы». – 2006. – № 19. – С. 91–93.
5. Горшкова О. Г. Оцінка патогенних властивостей бактерій-деструкторів важко окислювальних органічних сполук // *Мікробіологія і біотехнологія.*- № 1(48).- 2020.- С. 60-68.
6. Іваниця В.О., Гудзенко Т.В., Філіпова Т.О., Галкин Б.М., Іваниця Т.В., Горшкова О.Г., Чанішвілі Н. Оцінка цитотоксичних властивостей бактеріофага *Clostridium perfringens* *in vitro* на моделі перещеплюваної культури клітин людини НЕР-2 // *Мікробіологія і біотехнологія.* – 2008. - 2(3). – С. 31–36.
7. Иваниця В.О., Гудзенко Т.В., Джахуди А.Г. Изучение патогенных свойств скользящих бактерий на модели культуры клеток мантии мидий // *Микробиологический журнал.* – 1992. – Т. 54. – № 5. – 17 – 21.

BIOTECHNOLOGICAL POTENTIAL OF MARINE BACTERIA ISOLATED FROM THE COASTAL AREAS OF THE BLACK SEA

Horshkova Olena

Researcher at the Biotechnological Research and Training Center
Odessa I.I. Mechnikov National University, Ukraine

Rakytska Svitlana

Director of the Center for Collective Use of Scientific Instruments and Equipment
in the Scientific Area “Marine Biology, Ecology and Biotechnology”

Burlaka Tetiana

Researcher at the Biotechnological Research and Training Center
Odessa I.I. Mechnikov National University, Ukraine

Anthropogenic activity intensively affects the state of water resources, especially in the coastal densely populated areas of the Black Sea, which significantly worsens the living conditions of the population.

Chemical pollutants, including oil products, bioresistant surfactants, negatively affect the metabolic and genetic apparatus of aquatic organisms [1]. Microbial pollution of sea water is dangerous because it affects human health [2].

Marine saprophytic bacteria are a powerful agent for the transformation and accumulation of pollutants.

Therefore, it is important to study the biotechnological potential of bacteria selected from natural biocenoses to create new biotechnologies for the remediation of sea waters. The use of strains of bacteria-destroyers with antagonistic properties against pathogenic and sanitary-indicative microorganisms is promising [3, 4, 5].

The aim of this work is to study the biotechnological potential of bacteria isolated from the coastal zones of the Black Sea in terms of antagonistic, oil and surfactant destructive activity.

Methods. To isolate bacteria from the seawater of the Odessa Gulf of the Black Sea, we used the method of enrichment cultures in a liquid synthetic medium MKD, followed by sowing on nutrient media MPB and M-9, separately containing oil and sodium dodecyl sulfate at a concentration of 1%. Studies of antagonistic activity, assessed by the size of the zones of growth retardation of test strains, were carried out by the method of delayed inoculations.

Results. The destructive and antagonistic activity of 58 bacterial strains isolated from the coastal zones of the Black Sea has been studied. The destructive activity in relation to oil and surfactants was revealed by 36 studied strains. Selected strains-destroyers *Micobacterium barkeri* 5, *Micobacterium barkeri* 13? *Pseudomonas fluorescens* 55. which showed the greatest inhibitory effect against test strains of opportunistic microorganisms, including sanitary indicative – *Escherichia coli* ATCC

259222/ONU 447 *Staphylococcus aureus* ATCC 6538/ ONU 443, *Salmonella enteritidis* ONU 466, *Pseudomonas aeruginosa* ONU 446. The largest number of antagonist strains was isolated from seawater in the area of urban waste water discharge, which indicates chronic chemical pollution of water in this area of the Black Sea.

Conclusion: Polyfunctional strains *Microbacterium barkeri* 5, *Microbacterium barkeri* 13, *Pseudomonas fluorescens* 55, showing high biotechnological potential - antagonistic activity against representatives of opportunistic microbiota, high ability to oxidize hydrocarbons and surfactants. They can be recommended for use in biotechnology for the remediation of sea waters from biological and chemical pollution.

References

1. Зайцев Ю. П. Экологическое состояние шельфовой зоны Черного моря у побережья Украины (обзор) // Гидробиол. журн. – 1992. – Т. 4, № 28 – С. 3–18.

2. Кузнецов А. В. Санитарная охрана моря от загрязнения судами в системе эпидемиологического надзора за карантинными инфекциями: Автореф. дис. ...доктора мед. наук. Одесса, 2004 –16 с.

3. Горшкова О. Г. Антагоністична активність бактерій, виділених із проб води Куяльника та ґрунту о. Зміїний // Актуальні питання розвитку біології та екології. Матеріали міжнародної науково-практичної конференції (3-7 жовтня 2016 р., м. Вінниця, Україна), м. Вінниця, ТОВ «Нілан-ЛТД». – 2016. – С. 222–224.

4. Suneby Emma G., Herndon Leslie R., Schneider Tanya L. *Pseudomonas aeruginosa* LasR. DNA Binding Is Directly Inhibited by Quorum Sensing Antagonists // ACS Infection diseases. – 2017. – Vol. 3, № 3. – P. 183–189.

5. De la Fuente Mery, Vidal Jose M., Miranda, Claudio D. Inhibition of *Flavobacterium psychrophilum* biofilm formation using a biofilm of the antagonist *Pseudomonas fluorescens* FF48 // SpringerPlus. – 2013. – Vol. 2, № 176. – P. 1–9.

ОЦІНКА СТАНУ ДЕКОРАТИВНИХ РОСЛИН НА ПРИБУДИНКОВИХ ТЕРИТОРІЯХ СМТ ПОКРОВСЬКЕ ДНІПРОПЕТРОВСЬКОЇ ОБЛАСТІ

Джиган О.П.

к.б.н., старший викладач кафедри
садово-паркового мистецтва та ландшафтного дизайну
Дніпровський державний аграрно-економічний університет, Україна

Кубрак А.В.

здобувач другого (магістерського) рівня освіти
Дніпровський державний аграрно-економічний університет, Україна

Збільшення кількості автотранспорту як джерела антропогенного забруднення протягом останніх десятиліть призвело до значного забруднення атмосферного повітря та ґрунту населених пунктів шкідливими хімічними речовинами. Однією зі стратегій регулювання таких нестабільних систем є збільшення кількості зелених зон та їх оптимізація. Особливе значення зелений покрив урбанізованих територій має в степовій зоні України, в умовах якої значна кількість населення проживає у містах та селищах міського типу та відчуває на собі техногенний пресинг у вигляді забрудненого довкілля. Сучасна система озеленення смт Покровське являє собою систему насаджень, які були створені за рахунок розширення земель загального користування, створення нових парків та скверів, а також створення культурфітоценозів на прибудинкових територіях. Важливе значення серед засобів зниження негативного впливу забруднювачів на довкілля є створення стійких фітоценозів в зоні дії викидів автотранспорту. Насадження на прибудинкових територіях відносяться до необхідних умов благоустрою та створення психологічно комфортних умов проживання населення. З точки зору архітектурно-ландшафтної організації озеленення використовується в якості ландшафтного матеріалу і міри компенсаційної дії за умов порушення природного середовища, створення просторових акцентів. Особливу увагу приділяють квітниковим рослинам. Квітково-декоративне оформлення населених міст дозволяє швидко подолати естетичний дискомфорт та колористичну дисгармонію антропогенно зміненого середовища.

Стійкість культурфітоценозів на забруднених викидами автотранспорту територіях залежить значною мірою від асортименту декоративних рослин в ньому. Розробки з підбору стійкого до дії важких металів та газоподібних емісій асортименту стосуються головним чином декоративних дерев та чагарників для санітарних зон та ділянок промислових підприємств, а також квітникових рослин для озеленення промислових підприємств та вуличних насаджень.

Тому важливим є дослідження видового складу квітникових рослин на прибудинкових територіях в забруднених та умовно чистих зонах для створення

стійких до забруднення довкілля інгредієнтами автотранспортних викидів квітників.

Метою роботи було дослідити видовий склад квітникових рослин культурфітоценозів прибудинкових територій смт Покровське та надати інтегральну оцінку стійкості декоративних рослин до антропогенного забруднення.

Проаналізований видовий склад квітникових рослин на квітниках прибудинкових територій смт Покровське, розташованих на примагістральних територіях та поза зоною впливу автотранспортних викидів.

Досліджено процеси росту та цвітіння культурних трав'янистих рослин квітників, надано інтегральну оцінку їх стійкості до автотранспортного забруднення. Рослини розподілені по групам для диференційованого озеленення квітників за умов техногенно трансформованого середовища. У культурфітоценозах прибудинкових територій смт Покровське було визначено 44 вида квітникових рослин, що належать до 20 родин. З них 31 вид належить до гарноквітуючих рослин, які використовуються для створення весняно-літніх квітників. За умов чистої зони та забруднення середовища викидами автотранспорту найпоширенішими гарноквітуючими видами в ранньо-весняних квітниках були *Tulipa gisneriana* L. та *Narcissus poeticus* L., в весняно-літніх квітниках – *Tagetes patula* L. та *Petunia*×*hybrida* Vilm., декоративно-листяними видами – *Stachys byzantine* K.Koch.

Встановлено, що видовий склад примагістральних квітників бідніший за такий на умовно чистих територіях. Інгредієнти викидів транспорту спричиняють погіршення декоративних якостей рослин призводячи до зменшення їх габітусу через гальмування процесів росту та цвітіння. За умов дії викидів автотранспорту гальмується ріст рослин у висоту, знижується площа асиміляційної поверхні, погіршуються характеристики цвітіння.

На основі інтегральної оцінки стійкості виділені групи рослин, які можна рекомендувати для більш широкого використання в озелененні прибудинкових територій у примагістральній зоні наступні види гарноквітуючих рослин *Ageratum houstonianum* Mill., *Alsea rosea* L., *Aster novi-belgii* L., *Calendula officinalis* L., *Canna indica* L., *Centaurea cyanus* L., *Coreopsis lanceolata* L., *Cosmos bipinnatus* L., *Petunia*×*hybrida* Vilm., *Pelargonium peltatum* L., *Tagetes erecta* L., *Tagetes patula* L., *Zinnia elegans* L. та декоративно-листяних рослин *Festuca glauca* L., *Phalaris arundinacea* L., *Stachys byzantine* K.Koch., *Yucca filamentosa* L.

THE CONCEPT OF CAPITAL IN THE CONTEXT OF THE ECONOMY'S INTELLECTUALIZATION

Apanasevich Maryia

Postgraduate student of the Department of Industrial Marketing and Communications
BSEU, Minsk, RB

The transition to a new stage of society's development leads to fundamental changes in the conditions of economic activity. Today people (and the knowledge they possess) are increasingly becoming the main resources of economic development. It should be noted that with the improvement of the production method, the content capacity of the concept of "capital" has significantly expanded. Modern processes of informatization of society and intellectualization of products have formed such categories as "human capital", "intellectual capital".

The appearance of these definitions was due to a radical change in the role and importance of the human factor in the economy and society. A person becomes not only the goal of economic development, but also the main means of production that transforms knowledge.

The category of human capital most comprehensively and generically reflects the significant changes in the place and role of man in the economy and society that occurred at a new stage of civilization.

For its appearance, it was necessary that instead of machine technology (in which man was an appendage of the machine) information and knowledge became the main production resource. Now a person organically combines the ability to work, i.e. labor and knowledge, as factors of production, so that their embodiment in the process of production activity turns into a concrete result - an intellectual product.

The idea of human capital in its modern form was put forward by the famous American scientist T. Schultz at the turn of the 1950s-1960s. Having defined the skills and knowledge acquired by people as a special form of capital, Schultz contributed to the popularization of the term not only among economists, but also among politicians and the general public. The term is embodied in a person's personality, that's why it is "human", whereas it is a source of future income or future satisfaction, or both, that's why it is "capital".

Variants of the definition of the term "human capital" by various authors are presented in Table 1.

Table 1. - Definitions of the term "human capital"

Definition	Author
Human capital is everyone's stock of knowledge, skills, and motivations.	G. Becker
Human capital is a set of collective knowledge of employees, their abilities, skills and personal qualities.	V.A.Bobrov
Human capital is a specific form of capital in the form of a stock of knowledge, skills, motivations embodied in people, their physical and mental abilities to produce new information and technologically complex, material objects.	D.V.Didenko
Human capital is a part of human resources directly involved in the creative process, represented by a certain combination of properties and characteristics of each individual that is in demand in production.	F.G.Hammidulin a, M.P.Postalyuk
Human capital is an economic category characterized by spatial and temporal boundaries and qualitative certainty, reflecting modern economic conditions in which economic relations are reproduced in unity and subordination of individual, group and national-state.	T.V.Kasaeva
Human capital is a set of human resources involved in the financial and economic activities of an organization.	G.A.Yasheva

Source – Author's own development based on [1-6]

The author proposes to interpret human capital (HC) as a set of intellectual abilities, skills and abilities of a person, the use of which provides their employer with a certain profitability. [7]

The term "intellectual capital" was first used by the American economist J. B. Galbraith in 1969. He believed that the defining advantage of any company is the ability of intellectual resources to create new types of funds and their combination to generate income in the production of goods and services. According to Galbraith, intellectual capital is the intellectual activity of the company's employees involved in the production process and associated with the generation of ideas and profits. Later, many scientists have repeatedly corrected and supplemented this definition.

Scientists also pay great attention to the study of the essence of the category "intellectual capital" at the present stage of development of market relations. Various approaches to the definition of the term "intellectual capital" are presented in Table 2.

Table 2 - Definitions of the term "intellectual capital"

Definition	Author
"Intellectual capital is the sum of knowledge of all employees of the company, ensuring its competitiveness"	T.A. Stewart
"Intellectual capital is knowledge that can be turned into value, i.e. it has a certain value"	L. Edvinsson, P. Sallewan
"Intellectual capital is all non-monetary and non-material resources, fully or partially controlled by the organization and involved in the creation of values"	J. Ruus, S. Pike, L. Fernstrom
"Intellectual capital – the objects and intellectual property rights registered as the property of the enterprise, used in the activities of the enterprise and bringing income to the enterprise"	O.V.Novoseltsev
"Intellectual capital is the whole mass of knowledge, information and experience, which are a means of creating benefits and increasing wealth"	E.A. Lutokhina
"Intellectual capital is a capitalized combination of new knowledge, skills, abilities of a person, his creativity, mobility, ability to perceive and produce new information, decision-making in conditions of uncertainty"	N.N.Zhilinskaya, N.B.Butsanetz

Source – Author's own development based on [8-13]

Having analyzed the definitions given in the table, we can make a generalized conclusion:

In most formulations of the definition of intellectual capital, the main components are knowledge and abilities that can be used in the production or management of an organization. It should be noted that intellectual capital is considered here as the result of the application of knowledge not only of individuals, but also of groups and organizations as a whole.

With consideration of all the above, the author interprets intellectual capital (IC) as an intensive productive factor of economic development, that includes knowledge, skills and production experience of specific people, as well as intangible assets that are used to increase the productivity of social labor, maximize profits and other economic and technical results. [14]

Intellectual capital is created as a result of the interaction of separate parts, it is the result of the intellectual activity of the collective.

Being formed on the basis of previous forms of capital, intellectual capital absorbs their basic properties and, at the same time, has its own specifics – its development has an unlimited resource in quantitative, qualitative and temporal indicators.

Intellectual capital as the most important investment resource is involved by its owners in economic and commercial turnover in order to obtain superprofits. Its usage is based on the principles of market relations and is associated with the factors of time, risk, liquidity and payback. IC sets the pace and nature of the renewal of production technology and its products, which then become the main competitive advantage in the market.

Really formed and functioning intellectual capital acts as an instrument for implementing the requirements of economic morality, provides progressive human development through expanded reproduction of vital benefits in conditions of permanently strengthening ecological and socio-economic equilibrium.

References

1. Капелюшников Р.И. (Ред.) Экономические очерки: методология, институты, человеческий капитал / Р.И. Капелюшников // Москва: Высшая школа экономики – 2016 – 573 с.
2. Бобров В.А. (Ред.) Человеческий капитал / В.А. Бобров // М.: Инфра-М – 2017 – 289 с.
3. Гапоненко А.Л. (Ред.) 2003. Интеллектуальный капитал – стратегический потенциал организации / П.В. Беспалов, А. Л. Гапоненко, В.И. Корниенко и др. // М.: Издательский Дом «Социальные отношения» - 2003 - 178 с.
4. Хамидуллина Ф.Г. (Ред.) Основы экономической теории человеческого капитала: методологические и институциональные аспекты / Ф.Г. Хамидуллина // Казань. Издательство «Фэн» АН РТ – 2007 – 258 с.
5. Касаева Т.В. Полиэкономические императивы воспроизводства индивидуального человеческого капитала: автореф. дис. доктора эк. наук. Тамбов – 2014 – 45 с.

6. Яшева Г.А. Конкурентоспособность экономических систем в контексте сетизации социально-экономического пространства: теория, методология, практика / Г.А. Яшева // Витебск, ВГТУ – 2018 – 303 с.
7. Апанасевич, М.В. Модификация факторов производства в условиях современного развития общества / М.В. Апанасевич // Вестник Белорусского государственного экономического университета. – 2020. - №1. – 124 с. – С. 24-30
8. Стюарт Т. Интеллектуальный капитал – новый источник богатства организаций / Т. Стюарт // Москва: Поколение – 2007 – 366 с.
9. Эдвинсон Л. Корпоративная долгота. Навигация в экономике, основанной на знаниях / Л.Эдвинссон // М.: ИНФРА-М – 2005 – 247 с.
10. Руус Й., Пайк С., Фернстрём Л. Интеллектуальный капитал: практика управления / Й. Руус, С. Пайк, Л. Фернстрем // СПб.: Высшая школа менеджмента – 2010 – 418 с.
11. Новосельцев О.В. Интеллектуальная собственность в имуществе предприятия: документальное оформление, оценка, учет / О.В. Новосельцев // М.: Патент – 2006 – 70 с.
12. Лутохина Э.А. Креативная трудология (начала инноватики) / Э.А. Лутохина // Мн.: Академия управления при Президенте Республики Беларусь – 2008 - 253 с.
13. Жилинская Н.Н., Буцанец Н.Б. Проблема оценки интеллектуального капитала. / Н.Н. Жилинская, Н.Б. Буцанец // Экономический рост Республики Беларусь: глобализация, инновационность, устойчивость: материалы IX Международной научно-практической конференции. – Минск: БГЭУ – 2016 - с. 70-72.
14. Апанасевич, М.В. Интеллектуализация экономики и ее последствия / М.В. Апанасевич // Вестник Белорусского государственного экономического университета. – 2020. - №3. – 136 с. – С. 22-31

CONTROL OF COSTS OF THE ORGANIZATION AS AN IMPORTANT FACTOR OF IMPROVING ITS EFFICIENCY

Nizhegoltseva Elena

student, Department of Accounting, Auditing and Taxation
State Biotechnological University,
Kharkov, Ukraine

Ostapenko Roman

PhD in Economics, Associate Professor,
State Biotechnological University,
Kharkov, Ukraine

In modern conditions, there is increased competition, as a result of which the management of organizations is constantly looking for ways to increase competitiveness. At the beginning of the last century, the situation was such that companies managed to succeed by minimizing costs. Over time, the use of proven methods (introduction of new technologies, reduction of overhead costs, staff reductions and consolidation of operations) could not stop the decline in profits. Currently, the main goal of cost management should be considered not to minimize costs, but optimization, ie to achieve a value of costs at which their return will be maximum. Accordingly, the role of cost control in the management process of the organization.

Proper classification is extremely important for the effective organization of cost control. Variable Costs are costs that change according to changes in production and sales, the level of business activity. These include the cost of raw materials, basic wages of production workers, process fuel and energy, propulsion electricity and more. In addition to direct material and labor costs, some types of indirect costs are variable, such as auxiliary materials, tool costs and more. The more products are produced or sold, the more materials are consumed, the greater the amount of wages of key workers, and, consequently, the amount of variable costs increases. At the same time, the specific variable costs per unit of output remain constant.

Fixed Costs are costs that do not change in the short term when the output changes, ie depends on the level of activity. These include, for example, rent. At the same time, fixed costs per unit of output change with the change in production volumes. Fixed costs remain unchanged only in a certain range of levels of activity. For example, increasing production may require additional space, equipment, and, consequently, increase rental and depreciation costs. There will be a jump in fixed costs. In this case, fixed costs become gradually variable. Gradually variable costs - a type of fixed costs that remain unchanged in a certain range of levels of business activity, but increase sharply (decrease) in the transition to a new level of activity that goes beyond this range.

The distribution of costs on variables or constants is largely determined by the specific situation or problem of decision-making. Classification of costs for fixed and variable in relation to the volume of production determines the features of cost control. The division of overhead into fixed and variable components plays an important role in preparing information for decision making.

Another classification is related to the division of costs for the possibility of coverage by the plan (rationing). Planned costs are the productive costs of the relevant production conditions. They include the planned cost of production in accordance with the norms, standards, limits and estimates. Unplanned costs include costs that are reflected only in the actual cost of goods sold.

Taking into account modern approaches in the process of cost control can be divided into three stages:

- development of standard or normative values of costs per unit of production or period;
- assessment of actual results, comparison of actual results with standards and detection of deviations;
- development and implementation of corrective measures to eliminate negative deviations or consolidate positive ones.

The last stage (in the presence of positive deviations) may include the development of new standards, so cost control is a cycle of operations that is constantly repeated. Control begins with the creation of standards, ie the quantification of the desired results, as well as tolerances. Standards are the criteria by which the operation of a cost management system is assessed. Standards are included in the information system used for the control system and are an important part of control reporting.

According to the results of the standards, regulatory costs are set. It is necessary to distinguish between regulatory costs and regulatory estimates. First of all, regulatory costs are used in planning and control of costs for basic production resources (labor and material), in determining the variable costs of production. Estimates focus on responsibility centers and are used primarily in the planning and control of overhead costs.

The ability to forecast costs is based on the allocation of indicators that allow you to predict the future state of the object of control. The indicator should be understood as a certain fact of economic activity or an indicator that allows to predict the deviation of the behavior of the object of control from the standard before the completion of the economic operation and to adjust the planned action plan in a timely manner. The level of indicators can predict the actual results of activities. At this stage, it is important to determine the frequency of evaluation and the required degree of accuracy. When the deviation between standard costs and actual costs is determined, the manager must decide to conduct an analysis.

The second variant of the analysis of deviations, which examines the most important factors is the best, because it provides the greatest effectiveness of control measures. Therefore, it is necessary to establish a certain criterion by which it will be possible to decide on the expediency of further study of deviations. Negative deviations in one area can cause positive deviations in another.

It is important to assess the causes of deviations. Often the reasons for the deviation are several, which greatly complicates the control and increases its complexity. Establishing the causes of deviations allows to determine their connection with the activities of a particular employee or team and to identify a specific person or group of persons who are the sources of deviations. The consequences of the impact of deviations of actual costs from the normative can be both positive and negative. To control and analyze deviations, it is advisable to develop a classifier of possible causes and culprits of deviations. Based on the calculation of deviations and the classification of causes, decisions can be made to eliminate deviations and strengthen favorable trends.

The final stage of the cost control process is the development and implementation of corrective measures. At the time of implementation, the corrective action may take place immediately, and may be delayed until the end of the planning period (decades, months, quarters). Corrective actions can be performed by the employee who encountered the resulting deviations, and the manager. Actions of the head on adjustment of deviations can be connected both with the decision of the technical problems which are not available at the level of the executor, and with acceptance of administrative decisions (change of business plans, adjustment of standards of expenses, etc.). Control in accordance with the proposed content of the stages will more accurately detect deviations in costs incurred during production, and thus help to determine the reserves of their reduction, and the management entity - to decide on the mobilization of reserves.

References:

1. Moiseeva I. Improving the assessment of the effectiveness of entrepreneurial activity. Tambov, 2010. P. 272.
2. Butrina Yu. Organizational and economic essence of enterprise costs. 2013. 191 – 198 p.
3. Andriychuk V. Economics of agro-industrial enterprises: a textbook. K.: KNEU, 2013. P.779.

TECHNOLOGIES OF RESONANCE COMPENSATION CONTROL OF CONSTRUCTION ENTERPRISES

Shpakov Andrii

PhD in Technical Sciences,
Associate Professor of the Department of Management
Kyiv National University of Construction and Architecture, Kyiv, Ukraine

Shpakova Hanna

Doctor of Economics, Associate Professor,
Professor of the Department of Building Technologies
Kiev National University of Construction and Architecture, Kyiv, Ukraine

All types of functional activities of a construction organization by their nature are fluctuating processes, an inherent feature of which is cyclicity. For effective management of organizations with a focus on anticipating the requirements of the external and internal environment, it is necessary to provide conditions for its functioning, adaptation and development in any conditions. Often, such control actions are impulsive, intermittent and short-term, aimed at a certain adjustment of the control object to achieve two states of the organization: stable functioning or development. Therefore, the key function of the organization is the function of change management. The main stages of the organization's life cycle, which are determined by the methodology of change management, are the achievement of a state of prosperity and the development of internal abilities in oneself, allowing one to stay in this state as long as possible [1]. All stages of the organization's life cycle are cyclical, since to maximize the economic effect of activities, it is necessary to timely implement change management as a reaction to the external and internal environment. The effectiveness of changes is determined by the processes of internal and external integration and disintegration of systemic connections [2].

Since different types of enterprise activities are at different phases of the life cycle and have different temporal and amplitude characteristics of changes, they need a systematic study in dynamics with the determination of their mutual influence for further use to achieve a high degree of competitiveness of the organization and increase the economic performance in the market [3].

Using the example of economic efficiency indicators, we will consider a visual model of the synergistic effect in their joint assessment of an organization in one time interval. This model assumes the presence of a specified level of acceptability of indicators. Let us consider the case when the minimum permissible level of performance indicators A and B coincide (Fig. 1). If the function of the efficiency indicator A at point C has the value y_A , and the function of the efficiency indicator B, respectively, y_B , then, provided that the units of measurement of these indicators are the same and the corresponding relationships between them are taken into account, the

synergistic effect is achieved due to the resonance of the amplitudes of the indicators – point C_{A+B} .

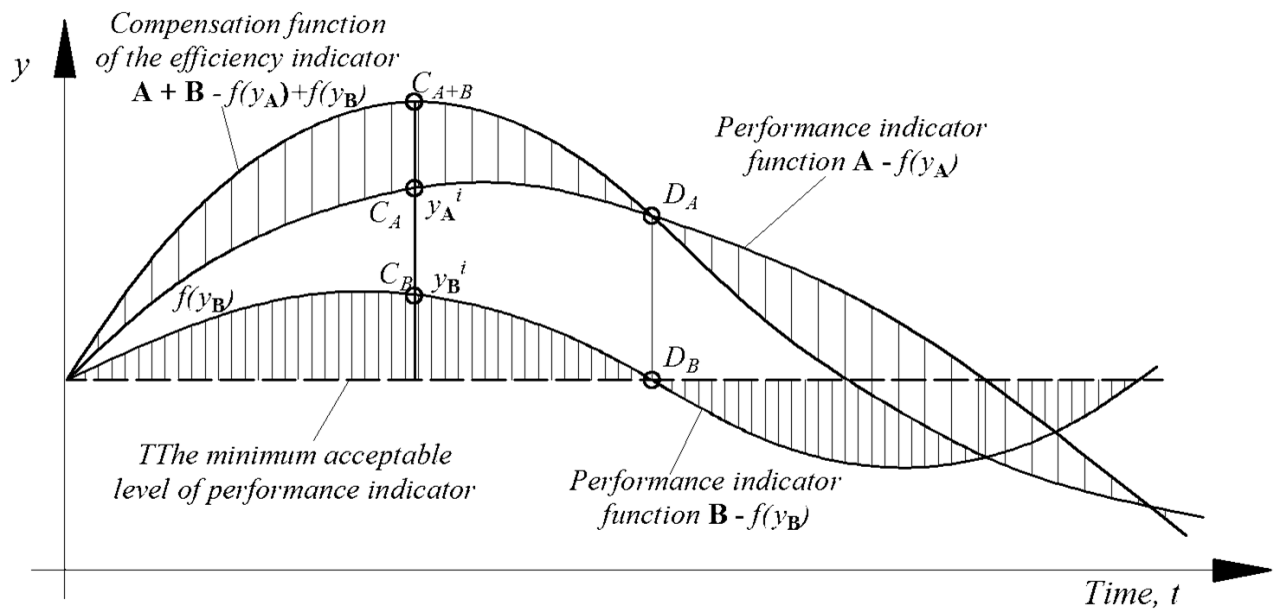

Figure 1. The synergistic paradigm of the resonance-compensation effect when the **A** and **B** indicators are superimposed.

At the time when one of the indicators crosses the minimum permissible level of performance indicators (point D), that is, its value is zeroed ($y_B = 0$), then the value of the performance indicator of the enterprise will depend on the remaining performance indicators ($y_A \neq 0$). At the moment in time when one of the performance indicators reaches the peak of negative values, a compensatory interaction mechanism is activated, in which the negative impact is compensated by the opposite amplitudes of another performance indicator.

With such a control mechanism, cycle times are of particular importance. With rhythmic cycles with the same periods, the likelihood of a resonance phenomenon is much higher. But it should be taken into account that the amplitude, that is, the value of the efficiency indicators, will have not only high positive parameters, but also in a certain period of time – in antiphase – critically low. If, in the activities of the enterprise, the phase of inclusion in the work of certain mechanisms is taken into account, it is possible to achieve a compensatory effect due to the discrepancy between the peak values.

For organizations in the construction industry, an example of resonant influences can be the coordination of influence with the characteristics of performers and the complexity of the implementation of processes, the conclusion of performers on their own mechanisms and development paths through training, internship, rotation. Moderate resonant management in interaction with self-organization makes it possible to transfer an organization from one qualitative state to another with a minimum

expenditure of time, resources and effort thanks to a personalized set of various methods of influence.

Bibliography:

1. Itskhak Adizes (2018). *Upravlinnia zminamy* [Change management]. K.: Book Chef. 400 p. (in Ukrainian).
2. Pashchenko, O.P. (2014). Suchasni metody upravlinnia zminamy na pidpriemstvi. [Modern methods of change management in the enterprise]. *Visnyk ZhDTU. Serii. «Ekonomichni nauky»*. № 3(69). 170–178. (in Ukrainian).
3. Naipak, D.V. (2011). Formuvannia alhorytmu upravlinnia orhanizatsiinymy zminamy v zabezpechenni rozvytku pidpriemstva na osnovi protsesnoho pidkhodu [Formation of an algorithm for managing organizational changes in ensuring the development of an enterprise based on a process approach]. *Teoriia ta praktyka derzhavnoho upravlinnia*. 2(33). 1–11. (in Ukrainian).

LABOR POTENTIAL - AS THE MAIN FACTOR OF ENTERPRISE DEVELOPMENT

Svintsova Darina

student, Department of Accounting, Auditing and Taxation
State Biotechnological University,
Kharkov, Ukraine

Ostapenko Roman

PhD in Economics, Associate Professor,
State Biotechnological University,
Kharkov, Ukraine

In the conditions of functioning of modern enterprises the important factor of increase of competitiveness is effective use and development of resource potential of the enterprise. One of the most valuable and important resources of the enterprise is its labor potential. At any stage of enterprise development, labor potential is an important part of ensuring the growth of efficient enterprise activities, and human capital is one of the main components of measuring the competitiveness of the enterprise. The issue of managing the potential of the company's workforce is relevant, as the provision of labor resources is a prerequisite for stable activities in the current and future periods and creates conditions for strategic development.

The development of labor potential is one of the factors that shape the competitive advantages of the enterprise, which requires adherence to the principle of continuous development of labor potential of each employee, significant time and various resources to ensure the strategic goals of the enterprise. The labor potential of employees is the driving force of enterprise development, and the degree of its development and disclosure will determine the effectiveness of other resources of the enterprise.

Any enterprise aims to make a profit and meet social needs through efficient work, which is impossible without employees. Employees of the enterprise are representatives of labor potential, which is manifested in the quality and quantity of labor resources involved in production activities. The labor potential of the enterprise is formed by using the potential of individual employees and the potential of all employees of the enterprise, which can ensure a quality balance of all production factors.

The labor potential of the enterprise is formed on the basis of the labor potential of employees and factors of individual and organizational nature. Individual factors include those that depend on the employee's personality, his own behavior and beliefs, his work desires and certain skills, initiative and energy in the workplace. They can be common to a group of employees and have an individual feature. In turn, organizational factors depend on the organizational process of the enterprise and the behavior of the subject of management. They can also be unique in terms of scientific methodology, as well as have characteristics specific to specific organizations, industries, and so on.

Labor potential is manifested in the maximum possible use of workers in the production process, taking into account the psychophysical characteristics, the level of education under the most favorable working conditions. The set of employees who interact in the production process creates the effect of teamwork and increases the labor potential of the firm. When analyzing the workforce potential of a particular enterprise, such specific characteristics as geographical location, industry affiliation, leadership style, etc. should be taken into account.

Labor potential is an important factor in the successful operation of a business, so it is necessary to consider how internal and external factors affect it. The efficiency of the use of labor potential depends on the type of products or services produced by the enterprise. All companies strive to develop, create and implement innovative products over time, so it is also necessary to take into account the adaptation of the workforce's potential to innovation and take measures to increase their readiness. The growth of labor productivity, changes in production technology and changes in foreign markets require the development of the worker in different directions. The potential of the workforce is a dynamic phenomenon, as the process of gaining experience, certain skills and qualifications is constantly changing.

Thus, the labor potential is an important element of the enterprise, so its proper use allows the employee to demonstrate their skills, increase productivity, and hence profit. With the right internal policy of the enterprise increases the labor potential, which leads to the effective development of the company as a whole. And as you know, companies with a well-organized management structure are highly competitive.

The labor potential of business should be built on the basis of economic assessment of people's abilities. The higher the individual productivity of the employee and the longer his activity, the greater the income he brings, which is more valuable for the company.

Wages, which are the main source of income for the majority of the working population, play an important role in the development of labor potential and increase the efficiency of production. Its impact on labor potential is diverse. First, raising wages allows to reduce staff turnover, as a consequence, to develop stable staff. For example, if staff turnover decreases, the employer has the opportunity to reduce the cost of hiring, training and retraining of employees and use the released funds to improve production. Secondly, a high level of wages makes it possible to choose the most skilled labor force in the labor market, whose labor productivity is always potentially higher than average. Third, high wages increase employee discipline, accountability,

However, today there is a significant gap between the decline in real wages and the overall economic performance of most sectors of the economy, leading to a decline in the real cost of labor. The negative consequences of low wages and the lack of prospects for its growth lead to a decrease in the motivational potential of wages. Long-term low wages have led to the spread of "shadow employment", reduced work motivation, increased social insecurity and has become one of the main obstacles to socio-economic reforms in the workplace.

In today's economic environment to achieve the strategic goals of the industry, enterprises must embark on the path of innovative development, which increases the requirements for the level of development of human resources of the enterprise.

The basis for the development of human resources is a professional, motivated employee who has the competencies necessary for the strategic development of the enterprise, so the development of labor potential should be carried out on the basis of a competent approach.

In a competent approach, the professional behavior of the employee is seen as a manifestation of his competencies. In this case, competence means a special information resource that contains experience, knowledge and skills about how to organize and manage resources and business processes to achieve the goals, which is carried by the employee. Competence approach describes not so much the knowledge and skills of man, as a model of professional behavior, which establishes a direct link between the applied knowledge, skills and abilities with specific, measurable results of work of the employee [1].

Thus, the human factor becomes the main factor of production. The efficiency of production in general largely depends on the quality, motivation and nature of the use of labor, as well as on each individual employee.

Enterprises and public authorities need to reform the remuneration system, introduce new forms of remuneration, take into account the views of employees in product management and production, make better use of foreign experience in creating and effectively using the company's human resources and introduce a system of training students with practical experience.

Thanks to the well-formed labor potential of enterprises, we can count on increasing the efficiency of human resources of the enterprise, which is based on strategic goals, for successful implementation of business strategy, faster implementation and dissemination of new methods of effective enterprise management, regulation of social and labor relations. work.

References:

1. Martsenyuk L. Development of labor potential as the main element of increasing the resource potential of the enterprise. Economic Journal of Odessa Polytechnic University. 2020. № 2 (12). Pp. 102-107. URL:<https://economics.net.ua/ejopu/2020/No2/102.pdf>.

INTERNATIONAL LOGISTICS AND SUPPLY CHAINS: THE CHALLENGES OF THE COVID-19 PANDEMIC

Zaitseva Anna

Cand. econ. Sciences, Associate Professor, Associate Professor of the Department of
International Economic Relations named after Artur Golikov
VN Kharkiv National University Karazina

Chaika Jeanne

4th year student
VN Kharkiv National University Karazina

Traditional rivalry between individual enterprises in the modern market began to be replaced by rivalry between entire supply chains. The supply chain can be compared with a well-played and experienced team, all members of which coordinate their actions to take part in competitions [2]. Implementation of the concept of supply chain management provides greater opportunities in the field of specialization, cost reduction, efficiency activities, and the speed and flexibility to respond to the needs of end customers than it would be possible in an enterprise that operates separately.

The coronavirus pandemic has made significant changes in the activities of logistics companies and supply chains, breaking the standard relationship between suppliers, manufacturers and consumers. Closing borders between countries and the introduction of a regime of self-isolation led to a significant reduction in production capacity. So, a significant one happened changing the situation both locally and globally markets [1,2]. The trends outlined above, respectively, determined the subject of the study.

A separate challenge for logistics was quarantine, which was introduced in March 2020 in connection with disease on COVID-19. According to experts from the Ifo Institute in Munich, European logistics in general may be restored by the beginning of 2021. However, this is very complex industry, where during the crisis launched by the coronavirus, different segments did not get the same damage.

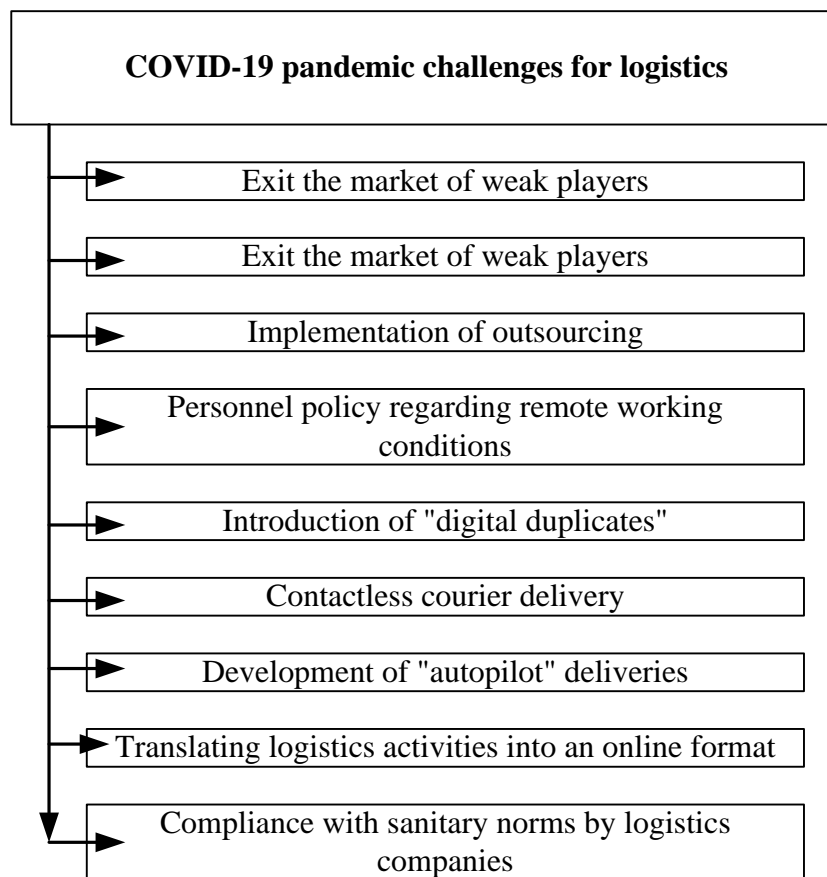

Picture 1. COVID-19 pandemic challenges for logistics

One of the main trends of today is contactless courier delivery. The end consumer is offered the widest range of products with contactless home delivery.

It is advisable to focus on such a key concept for logistics as the supply chain.

According to a study by Professor Dr. Hannes Utikal, who is Vice President for Academic Development and Corporate Cooperation in «Provadis School of International Management and Technology AG», before the pandemic there were four scenarios for the development of supply chains in 2020 [20]. Their was developed according to two main benchmarks, such as the degree of integration of the supply chain and regional volume. Each of these scenarios exists retrospective of the future, which allows to optimize the decision-making process, to model possible scenarios and expand own planning basis [3].

The main elements of the restoration of supply chains during the COVID-19 pandemic. Circuit element supply; Complex of logistics solutions; Create transparency in multilevel circuit supplies; Identification of critical components and critical sources of supply; analysis of the risk of chain interruption and identification of possible risk suppliers of the second level and further risk; Search for alternative sources when suppliers are particularly affected regions [4].

Availability assessment stocks: 1) Valuation of inventories along the value chain, in particular spare parts / inventories for recycling; 2) use of inventory for after-sales service for support continuity of production.

Realistic analysis final demand consumer: 1) Work with sales and operational planning to obtain demand signals to determine the scope of the supply request;

2) the use of direct channels of communication with the consumer; 3) use of market reviews / external databases to evaluate the client. Production optimization and distribution capacities: 1) Analysis of the impact on operations and available resource opportunities (mostly for labor force); 2) ensuring the safety of personnel and transparent communication with them; 3) conducting a scenario of planning and analysis of the impact on operations in view of available capacity; 4) optimization of the most appropriate production in accordance with the impact on health man, income and lost opportunities [5].

Detection and storage logistics capacity:

- 1) Estimation of available logistics capacities;
- 2) acceleration of customs clearance;
- 3) replacement of modes of transport and early booking of air and rail vehicles with given the current situation.

Cash management cash and net working capital: 1) Carrying out stress testing of own supply chain and main balances suppliers to understand when the supply issue will begin to affect finances and liquidity. deliveries, professionalization of logistics services become necessary factors that will help overcome the stagnation of business.

Overcome the decline of market of logistics services and remain competitive only those companies that will be able to build a policy of reduction fixed and variable costs with the least loss to the business.

Thus, the above trends in the operation of logistics companies and supply chains in a pandemic will allow most of them to adapt to changing external conditions environment, maintaining a high competitive position in the market, reducing the level of logistics costs and improving the quality of customer service through providing a variety of necessary services.

Reference.

1. TOP-10 innovations that will change logistics in 2020. URL: <https://elnews.com.ua/uk/top-10-innovacij-yaki-zminyatlogistyku-v-2020-rocz> (access date: 27.07.2020).

2. The UK is improving the parcel delivery system. URL: <https://logist.fm/news/u-velikobritaniyi-vdoskonalyuyut-sistemu-dostavki-posilok> (date appeal: 27.07.2020).

3. There is a growing demand in the world for a change in supply chains. URL: <https://logist.fm/news/u-sviti-zrostaie-zapitna-zminu-lancyugiv-postachannya> (access date: 04.08.2020).

4. «Digital duplicates» - a new level of development of supply chains. URL: <https://logist.fm/news/cifrovi-dviyniki-noviy-riven-rozvitku-lancyugivpostachannya> (access date: 07.07.2020).

5. Dr. Hannes Utikal. Optimizing global value chains through process excellence - contribution of academic partners to site development. URL: https://www.infraserv.com/media/content/unternehmen/site_excellence_process/2015_site_excellence_forum/2015-OptimizingGlobalValueChains__2-Prof-Dr-Utikal-ProfBayer_Site-Excellence.pdf (accessed: 10/09/2019).

AUDIT OF FINANCIAL STATEMENTS

Zhydovska Nataliia

Candidate of Economics, associate professor, associate professor of the
Department of Accounting and Taxation
Lviv National Agrarian University

In modern conditions special importance in making effective management decisions is financial reporting, which is the main source of information about the financial condition of the company. Changes in tax and accounting laws lead to errors, that increase the role of auditing financial statements.

Companies produce financial statements that provide information about their financial position and performance. This information is used by a wide range of stakeholders (e.g., investors) in making economic decisions. Typically, those that own a company, the shareholders, are not those that manage it. Therefore, the owners of these companies (as well as other stakeholders, such as banks, suppliers and customers) take comfort from independent assurance that the financial statements fairly present, in all material respects, the company's financial position and performance. [2]

In a financial statement audit the auditors undertake to gather evidence and provide a high level of assurance that the financial statements follow generally accepted accounting principles, or some other appropriate basis of accounting. An audit involves searching and verifying the accounting records and examining other evidence supporting those financial statements. By obtaining an understanding of the company's internal control, inspecting documents, observing assets, making inquiries within and outside the company, and performing other auditing procedures, the auditors will gather the evidence necessary to issue an audit report. That audit report states that it is the auditors' opinion that the financial statements follow generally accepted accounting principles. The audit of financial statements is presented in the Figure. [1]

The evidence gathered by the auditors focuses on whether the financial statements are presented in accordance with generally accepted accounting principles. More specifically, an audit addresses management's assertions that the assets listed in the balance sheet really exist, that the company has title (rights) to the assets, and that the valuations assigned to the assets have been established in conformity with generally accepted accounting principles. Evidence is gathered to show that the balance sheet contains all the liabilities of the company; otherwise the balance sheet might be grossly misleading because certain important liabilities had been accidentally or deliberately omitted.

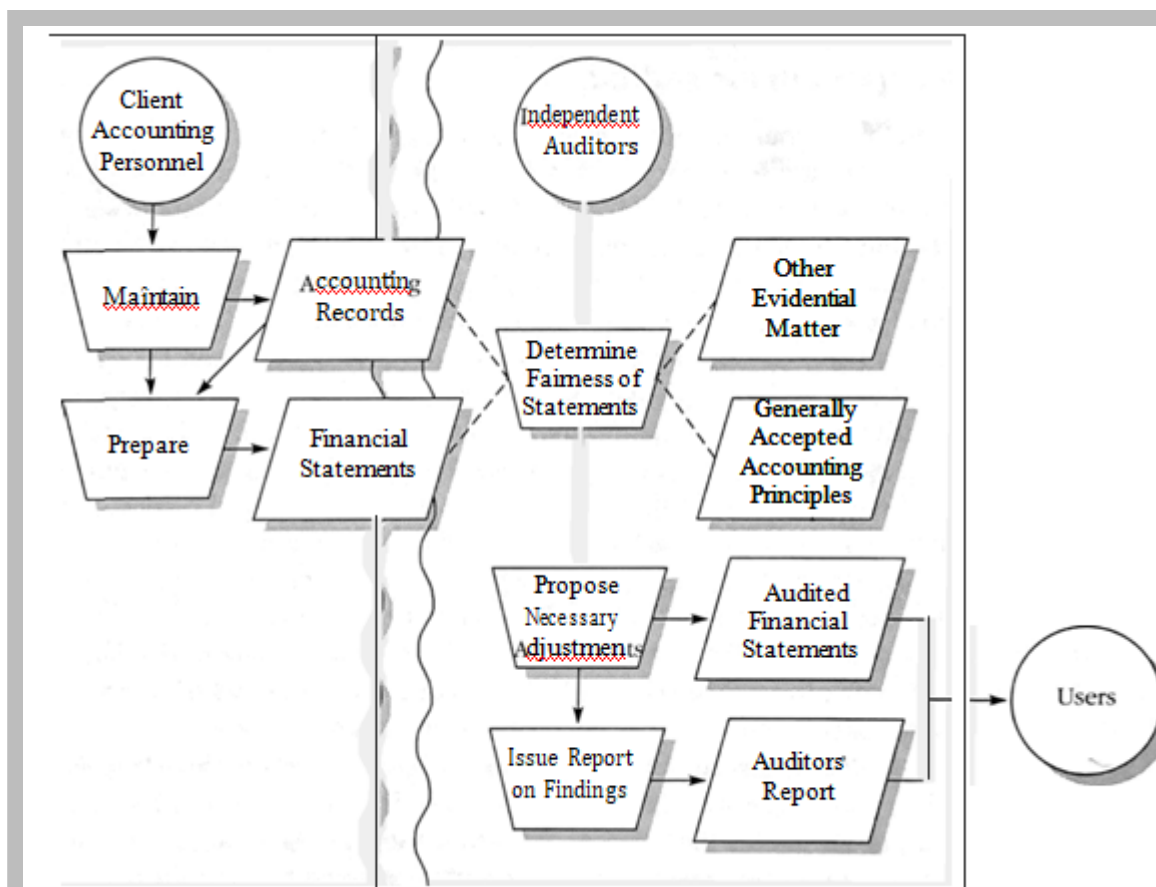

Figure. Audit of financial statements.

Similarly, the auditors gather evidence about the income statement. They demand evidence that the reported sales really occurred, that the goods were actually shipped to customers, and that the recorded costs and expenses are applicable to the current period and that all expenses have been recognized. Finally, the auditors consider whether the financial statement amounts are properly classified and summarized, and whether the notes are informative and complete. Only if sufficient evidence is gathered in support of all of these significant assertions can the auditors conclude that the financial statements are presented in accordance with generally accepted accounting principles. [3]

The procedures comprising an audit vary considerably from one engagement to the next. Many of the procedures appropriate to the audit of a small retail store would not be appropriate for the audit of a giant manufacturing corporation such as General Motors. Auditors perform audits of all types of businesses, and of governmental and nonprofit organizations as well. Banks and breweries, factories and stores, colleges and churches, school districts and labor unions—all are regularly visited by auditors. The selection of the procedures best suited to each audit requires the exercise of professional skill and judgment.

Therefore, the Audit of financial statements is a key aspect of the audit, which performs an extremely important function in confirming the reliability and impartiality of the information provided to users, which helps them to make the right decisions.

References:

1. Ray Whittington, Kurt Pany. Principles of Auditing & Other Assurance Services, 21st Edition, 2021. 944 p.
2. <https://www.pwc.com/im/en/services/Assurance/pwc-understanding-financial-statement-audit.pdf>
3. pearson.com/content/dam/one-dot-com/one-dot-com/international-schools/pdfs/secondary-curriculum/international-gcse/commerce/International-GCSE-Commerce-Student-Book-answers.pdf

АӨК ҰЙЫМДАРЫНДА ИННОВАЦИЯЛЫҚ ҚЫЗМЕТТІ ЖОСПАРЛАУ МЕН БЮДЖЕТТЕУ

Бейсенбаева Ажар Какимовна

кауым.профессор, Қазақ ұлттық аграрлық
зерттеу университеті

Умирзакова Жадыра Нурдаулетовна

оқытушы, Қазақ ұлттық аграрлық
зерттеу университеті

Ауылшаруашылық ұйымдарында инновациялық қызмет жасауға шешім қабылдау үрдісін болашақпен байланысты жасалатын жоспарлау үрдісі ретінде қарастыруға болады. Осыдан, жоспарлауды кең мағынада қарастырсақ, онда ол болашақта орындалатын шаралармен байланысты болатын басқарушылық шешімдерін жүйелі түрде дайындау негізінде қабылданатындығын білдіреді. Ол келешектегі шараларды анықтаумен байланысты, тек ағымдағы шаралардың болашақтағы шешімдерімен үйлесімді дайындалғанын көрсетеді.

Жоспарлаудың басты мағынасы ол жұмыстың тиімділігі мен өнімділігін арттырудан тұрады, ал олар өз кезегінде төмендегі шаралар бойынша жүзеге асырылады:

- ұйымдағы барлық операцияларды үйлестіру және мақсатты бағдарлау;
- тәуекелділікті анықтау және олардың деңгейін төмендету;
- бөлшектеу, демек соның арқасында үрдістерді оңайлату;
- өзгеріске бейімдеу, икемділігін арттыру.

Сондықтан біз бюджетті басқаруды ықпалдасу мен үйлестіру тұрғысынан қарастырамыз.

Үйлестіру - бұл белгіленген мақсаттарға жету үшін ұйымның құрылымдық бөлімшелері мен цехтары бойынша, өндіріске қатысты барлық факторларын және олардың қолайлы жағдайын тауып алу. Үйлестіру тұжырымдамасының пайымдауынша, мысалы, жабдықтау бөлімі өзінің жоспарларын өндірістік қажеттіліктермен ықпалдастырады, ал өндірісті басқару бөлімі болса, олар құрал-жабдықтардың пайдалануын және тұтынуын жоспарлау үшін сату бюджетімен байланыстырады. Ұйым басшыларының мүдделері менеджерлердің мүдделерімен қайшы келмеу сипатымен қадағалап отырады. Өйткені, жоспарлау жүйесі жаңа болжамдарды түсінуге және өндірісті ұлғайтуға, сәтсіздіктерден сақтануға көмектеседі. Одан басқа да, бюджеттелетін қызметтер ұйымның тұтас жылдық циклін қамтуы мүмкін, бұл жерде басшы келер жылдың бюджетін үйлестіреді және талқылайды, содан соң ұйым ішіндегі әртүрлі бөлімдердің, топтардың және цехтардың нақты өнімділік көрсеткіштерін қадағалайды.

Бұл жыл сайынғы қайталанатын үрдістің жиынтық шоттары емес, керісінше, ақша қаражаттарының қозғалысын және міндеттемелерге тиесілі тоқсан сайын, тіптен ай сайын қажет бюджеттерін жасауға бағытталған іс-шаралар. Демек, жоспарлау ұйымды басқарудың басты технологиясы. Бюджеттеу үрдісі

ауылшаруашылық ұйымдарында төмендегідей тәртіпте қолданылады:

1. әлеуетті нарықтық мүмкіндіктер бойынша ұйымның пайдаланған ресурстарын жоспарлау әдісі;

2. болжау бойынша ұйымның қызметін үнемі және жүйелі қадағалап отыратын құралы (негізінен бұл болжау бюджеттің жоспарлық аспектісімен үйлестіріліп жасалады);

3. ұйымның ішкі әртүрлі топтарының қызметін бақылау құралы;

4. ұйымның мақсатына жетуге арналған жергілікті басшыларды жұмылдыратын желісі;

5. жоғарыдағы басшымен субъект ішіндегі басқа да мүдделі топтардың мүддесін байланыстыратын құралы;

6. ұйым ішінде әртүрлі мүдделі топтардың арасындағы шиеленісті шешетін құралы. Осы алты алғы шарттар бойынша шығындардың жіктемесі сияқты, бюджеттеу де басқарудың әртүрлі мақсаттарына жауап беретіндігін түсінуге болады. Немесе басқару есебі, есептілік және бюджеттеудің тығыз байланысы арқылы басқарудың алғы шарттарын атауға мүмкіншілік туады.

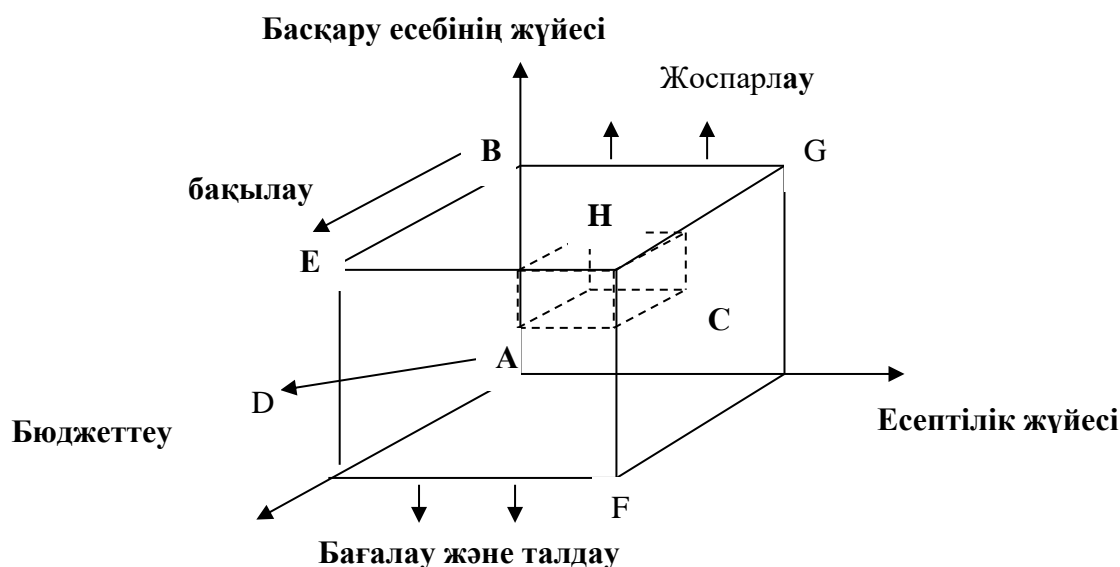

Сурет 1- Бюджеттеудің жүйелік байланысы

Ескерту - автормен құрастырылған

Мұндағы А нүктесі ақпараттық база жүйесі қаржылық шаруашылық қызмет үрдісін көрсетеді. Ал оған қатысты АВ векторы басқару есебінің жүйесін, АС векторы шығындар туралы есептілік және AD бюджеттеу жүйесінің байланысын көрсетеді. Әрбір жүйелік орта жеке жүйе ретінде әдіс тәсілдерден құралады. Әдістерді қолдану шарттары болуы қажет. Осы жоғарыда аталған шарттарға сәйкес себептерді талқылай келе, яғни ондағы бюджеттеудің үрдісі, келесідей шаралардың пайда болуымен:

- өндірістің жоспарлануын нақты жолға қою үшін технологияларды іріктеу үрдісімен;
- инвестицияның қажет деңгейін белгілеумен;
- қаржыландырудың нысандармен байланысты;

- материалдық ресурстармен жабдықтау;
- құрал-жабдықтарын монтаждау;
- білікті мамандарды іріктеу, дайындау және жұмысқа алу;
- субъектіні басқарудың ұйымдық оңтайлы құрылымын жасау және т.б осы сияқты өндірісті жөнге қоюдың ұйымдық-техникалық және экономикалық шаралар бойынша кешенді жұмыстарын жүргізеді.

Осы аталған барлық жұмыстарды аяқтағаннан кейін оларды нақтылайды және ұйымның белгіленген мақсатына жету үшін функционалдық бөлімдер мен цехтар бойынша өндірістің барлық факторларын теңестіреді. Әр бөлім өз жоспарын өндіріс қажеттіліктерімен және бір мезгілде орындаушыларға жауапкершілік міндеттерді бекітеді, сондай-ақ байланыстық мәселелерін, ұйымның құрылымдық әлсіз буындарын анықтайды.

Әдебиеттер тізімі

- 1.Хруцкий В. Е., Сизова Т. В., Гамаюнов В. В. Внутрифирменное бюджетирование:– М.: Финансы и статистика, 2002.
2. Харрингтон Дж. Совершенство управления процессами. М.: РИА Стандарты и качество, 2007. 192 с.
3. https://gsom.spbu.ru/files/upload/exec_edu/tema_4_-_byudzhnet.pdf

ОРГАНІЗАЦІЯ БІРЖОВИХ ТОРГІВ НА СУЧАСНИХ БІРЖАХ

Бердар М. М.,

д. е. н., доцент,
професор кафедри екологічного менеджменту та підприємництва,
Київський національний університет імені Тараса Шевченка
м. Київ, Україна

Однією з необхідних умов розвитку ринкової економіки є розвинена інфраструктура, одним з елементів якої є біржі. Ринкова основа формування бірж передбачає загальні закономірності біржової торгівлі, пов'язані як з економічною сутністю діяльності, так і з формами її організації. Масштаби вітчизняного біржового ринку є незначними порівняно з країнами Європи та США, що вказує на його низьку ефективність. У зв'язку із цим виникає необхідність дослідження проблематики сучасного стану біржового ринку України, розроблення ефективних механізмів підвищення функціональності товарних бірж та визначення їх ролі в національній економіці.

Сучасний світовий ринок в науковій літературі розглядається як комплексне економічне поняття, що охоплює сферу обміну, економічний простір для обміну активів і послуг, а також систему товарно-грошових взаємовідносин, сформованих під час процесу купівлі та продажу активів. Основними складовими інфраструктури ринку як системи є організаційно-маркетингова, фінансово-кредитна та інформаційно-консультаційна інфраструктури. Раціоналізація інфраструктури ринку передбачає функціонування комплексної багаторівневої системи, задля задоволення потреб споживачів та інтересів товаровиробників[5].

Можливість використання різноманітних інструментів та методів біржового ринку дає можливість до залучення більшої кількості учасників економічних відносин, як суб'єктів господарювання так і трейдерів, інвестиційних компаній, фінансових установ. У сучасних умовах міжнародний біржовий ринок – це ринок досить тісної конкуренції між біржовими об'єднаннями [4].

Одним із основних елементів організаційно-маркетингової інфраструктури ринку є біржі, як найбільш досконала форма організації торгівлі. Нормальне функціонування біржі можливе лише в умовах ринкового середовища, самостійності підприємств різних форм власності й господарювання, наповнення ринку біржовими товарами, присутність значної кількості покупців, продавців та посередників, стабільності грошової системи та розвинутої інфраструктури.

Біржа являє собою організований ринок певних видів ресурсів, представляє сукупність економічних відносин безперервно функціонуючого ринку, на якому зосереджені усі данні про означений товар (якісні характеристики, попит, пропозиція), відбуваються товарообмінні операції, встановлюються ціни.

Враховуючи особливості функціонування біржі, як елемента інфраструктури ринку, нині вона вбачається як взаємодія суб'єктів біржового ринку, які

розмежовуються за характеристикою товару, учасниками торгу, їх місцем знаходження та технічних можливостей [2]. Сучасна біржа – це торгові точки, здатні обслуговувати учасників дистанційно за допомогою спеціальних програм і робочих терміналів. Отже, біржа – це платформа взаємодії покупців та продавців для укладання контрактів та здійснення торгових операцій, а також встановлення цін, попиту та пропозиції на визначені види товарів.

Сьогодні на світових товарних біржах продається близько ста так званих біржових товарів. Це майже 20% від світової торгівлі. Всі біржові товари об'єднуються в умовні групи: енергетична сировина (бензин, нафту, мазут і т.д.), кольорові і дорогоцінні метали, зернові, текстиль, сировина (каучук, фанера та ін.).

Біржова торгівля концентрується в місцях виробництва і споживання товару, тобто у великих промислових і торгових центрах із розвиненими комунікаційними мережами. Це сприяє концентрації біржової торгівлі, стандартизації контрактів і створює умови для високоефективної організації торговельних операцій.

Доцільність функціонування товарних бірж за умов ринкової економіки визначається виконуваними функціями. Їх можна розподілити на дві великі групи: функції товарних бірж як форми організованого товарного ринку; організаційно-комерційні функції товарних бірж як організаторів оптового ринку.

Крім функцій, спрямованих на безпосереднє здійснення біржової торгівлі, в діяльності товарної біржі вагома роль належить організаційно-комерційним функціям, зокрема діяльності товарної біржі з формування єдиних і зрозумілих для учасників правил торгівлі на товарній біржі, формулювання чітких та обов'язкових вимог до біржових товарів, що виставляються на торги.

Побудова в Україні біржового ринку на ключові товари, як аграрна продукція (зерно, кукурудза, соняшник) та енергоносії (газ, електроенергія) створить додаткову вартість для цих ринків і сприятиме зростанню економіки. У перспективі п'яти років Україна має шанс створити ринок ф'ючерсних контрактів на агропродукцію приблизно у розмірі \$8 млрд, а по енергоносіям — понад \$20 млрд [3].

Незважаючи на значну кількість товарних бірж, в Україні до цього часу не відбулося створення повномасштабного біржового аграрного ринку. Адже, кількість бірж не надає характеристики ефективності їх роботи та не показує реальний стан розвитку біржового ринку в Україні. Склад учасників Національної асоціації бірж України не є постійним, на початок 2021 р. до складу НАБУ належала 21 біржа, з них 12 аграрно промислових та аграрних. Із загальної кількості діючих товарних бірж, які сьогодні обслуговують вітчизняний аграрний ринок, лише деякі з них заслуговують на увагу, та як основна частина всіх укладених контрактів зосереджена саме на цих біржах.

Дані НАБУ та Держкомстату свідчать про те, що на початку 2000 х років угоди уклалися в основному на біржах, що розташовані та функціонують в центральній або південній частині України (Миколаївська, Одеська, Черкаська, Вінницька, Київська області). Це закономірно, оскільки з усіх укладених угод на

товарних біржах найбільшу питому вагу займали зернові культури (81%), а їх виробництво в основному сконцентроване в зазначених областях (понад 60%). Крім цього, дані регіони є найбільш розвиненими центрами торгівлі зерном, в т.ч. експорту зернових. Це пояснюється значною концентрацією капіталу і транспортного сполучення, особливо наявністю портів, розвиненого залізничного сполучення[1].

Біржа, як елемент ринкової інфраструктури, не повинна мати “кордони” для торгівлі. Доступ товаровиробників до участі в біржовій торгівлі може здійснюватися через інтернет платформи. Нині є трендом застосування сучасних інформаційних технологій у біржовій діяльності, яке викликає метаморфози біржової торгівлі загалом [2]. На міжнародних біржах світу застосовують декілька систем електронних торгів. Зокрема, світових ф’ючерсних ринках введено в дію системи Globex та Project A. На тепер системи електронного біржового трейдингу діють за однією схемою, що передбачає поєднання трьох компонентів комунікативного процесу: центральної біржової системи, лінії зв’язку з центральною біржою, робочої платформи члена біржі – трейдера. Новітні інформаційні технології надають можливість в режимі реального часу здійснювати операції як на фондовому так, і товарному ринках. Проте, в Україні спостерігається повільне запровадження сучасних біржових інформаційних технологій.

В Україні на більшості товарних біржах торги відбуваються не регулярно, не укладаються біржові угоди, а отже обмежується формування ринкових цін. Забезпечення умов для функціонування біржової діяльності є необхідним та обґрунтованим заходом задля розбудови інфраструктури аграрного ринку. Принципи розвитку біржового ринку мають базуватися на інтеграції незалежних бірж, відкритості доступу, на консолідації торговельних правил та інформаційних систем, та розширенні номенклатури нових інструментів. техніко-економічному обґрунтуванні з дотриманням певного алгоритму поетапного проведення цих заходів. Доцільним вбачається створення універсального національного біржового ринку, що буде діяти на принципах регульованих міжнародних ринків та зможе інтегруватися у світовий біржовий інтернет простір.

Список використаних джерел:

1. Державна служба статистики. Статистичний збірник. URL:<http://www.ukrstat.gov.ua/> (дата звернення: 25.09.2021).
2. Ковальчук С. В., Дrajниця С. А., Карпенко В. Л. Світові тренди та тенденції розвитку біржової торгівлі на сучасному етапі. *Підприємництво і торгівля*. 2018. Вип. 23. С. 10-14. URL <http://journalslute.lviv.ua/index.php/pidpr-torgi/article/view/52/47> (дата звернення: 15.10.2021).
3. Резнік Н. Розвиток товарного біржового ринку в Україні. URL: <https://nubip.edu.ua/node/40523>(дата звернення: 18.10.2021).
4. Солодкий М.О., Яворська В.О. Біржовий ринок в умовах глобалізації: стан та перспективи розвитку. *Інфраструктура ринку*. 2019. Вип. 31. С. 188-193.

5. Тенденції розвитку біржового ринку в умовах глобалізації світової економіки http://www.economy.nayka.com.ua/pdf/4_2021/92.pdf (дата звернення: 26.10.2021).

ІНТЕРПРЕТАЦІЯ ПОНЯТТЯ «МЕХАНІЗМ УПРАВЛІННЯ ЕКОНОМІЧНИМ РОЗВИТКОМ ПІДПРИЄМСТВА»

Волинець Людмила Миколаївна

кандидат економічних наук, доцент,
доцент кафедри транспортного права та логістики
Національний транспортний університет, м. Київ, Україна

Горобінська Ірина Владиславівна

старший викладач кафедри фінансів, обліку і аудиту
Національний транспортний університет, м. Київ, Україна

В сучасних умовах економічний розвиток підприємств набуває особливої актуальності і важливості як в теоретичному, так і практичному аспектах. Насамперед, це зумовлене існуванням економічних і соціальних проблем: загострення дефіциту обігових коштів; низького рівня конкурентоспроможності й привабливості для іноземних інвестицій; відсутності ефективної політики, направленої на стимулювання зростання фінансових ресурсів; недостатність фінансового потенціалу та слабкість економічної бази.

Особливої актуальності набувають питання створення мотиваційного середовища для необхідних змін і, зокрема, формування механізму управління економічним розвитком, який передбачає узгодження інструментів управління на рівні підприємства із тенденціями ринку та інструментами формування мотиваційного макросередовища. Шляхом формування механізму управління економічним розвитком, що базуватиметься на створенні мотиваційних чинників структурних зрушень та використанні інноваційних фінансових інструментів, можливо досягти значних позитивних змін не тільки в діяльності підприємств, а й в економіці України в цілому.

Під економічним розвитком розуміють незворотний процес, який забезпечує перехід від одного стану до іншого шляхом використання всіх наявних ресурсів за рахунок кількісних і якісних змін у діяльності підприємства, які призводять до нарощення потенціалу, зростання результатів діяльності, розширення виробництва, досягнення встановлених цілей та реалізації місії підприємства.

Визначення різними авторами термінів «розвиток» та «економічний розвиток» наведено в таблиці 1.

Таблиці 1. Інтерпретація понять: «розвиток», «економічний розвиток», «управління», «механізм»

Автор	Визначення
Інтерпретація поняття «розвиток»	
Л.Г. Мельник [9]	незворотна, спрямована, закономірна зміна системи на основі реалізації внутрішньо властивих їй механізмів самоорганізації
С.А. Єрохін [4]	особливий тип руху, що характеризує прогресивний характер взаємодії речей
С.П. Дунда [1]	сукупність спрямованих, інтенсивних та якісних змін економічної природи, що відбуваються на підприємстві внаслідок протиріч у внутрішньому середовищі та впливів факторів зовнішнього середовища
Ю.С. Погорелов [14]	довготривала сукупність процесів кількісних і якісних змін у діяльності підприємства, які приводять до поліпшення його стану шляхом збільшення потенціалу підприємства, адаптації до зовнішнього середовища та внутрішньої інтеграції, що підвищує здатність підприємства протидіяти негативним впливам зовнішнього середовища, поліпшує його життєздатність
Інтерпретація поняття «економічний розвиток»	
Д.М. Євдокимова [3]	динамічний багатоваріантний циклічний процес, який має спіралеподібну форму та виявляється через кількісні та якісні зрушення у структурі системи при збереженні її цілісності, і стійкість якого забезпечується лише за умов його керованості з боку надсистеми
С.В. Мочерний [10]	спосіб виробництва, що базується на техніко-економічному поєднанні речових і особистісних факторів виробництва, комплексі техніко-технологічних відносин між речовими елементами продуктивних сил у системі техніко-економічних відносин
Р.О. Побережний [13]	спрямована зміна якісного стану організації, її структури, складу або властивостей, кількісних чи якісних змін елементів організації
Ю.А. Плугіна [12]	якісні перетворення в діяльності за рахунок змін кількісних і структурних характеристик техніко-технологічних, організаційно-комунікаційних, фінансово-економічних ресурсів на основі ефективного використання інтелектуально-кадрових ресурсів та інформаційних технологій
Інтерпретація поняття «управління»	
Н.Г. Калюжна [7]	організаційні стосунки між суб'єктом і об'єктом управління
А.О. Устенко [16]	концепція взаємопов'язаних і взаємозалежних частин – компонентів: наукових знань і практичних навичок щодо керування різними об'єктами для забезпечення їх конкурентоспроможності в ринкових умовах і всебічного задоволення потреб за оптимального використання ресурсів
М.З. Згуровський [5]	процедури обґрунтування взаємозалежних рішень і дій, узгоджених за цілями, завданнями, строками, ресурсами, результатами, для забезпечення ефективності, безпеки за наявності ризиків невизначеностей зовнішніх впливів
С.Л. Пакулін [11]	сукупність напрямів управління (маркетинг, фінанси, управління персоналом і т. д.) або функцій управління (планування, організація, мотивація та контроль)
Г.М. Тимошко [15]	вплив на будь-яку соціально-економічну систему, яка забезпечує збереження їхньої певної структури, підтримку режиму діяльності, реалізацію їхніх цілей і програм
Інтерпретація поняття «механізм»	
І. Б. Золотих [6]	спосіб з'єднання ресурсів, а з точки зору управління – спосіб організації такого з'єднання, механізм – це елемент системи управління процесом
А.Ю. Чаленко [17]	сукупність ресурсів економічного процесу і способів їх з'єднання
А. Кульман [8]	вихідне явище, яке тягне за собою ряд інших, вони слідує одне за іншим в певній послідовності і ведуть до якихось очевидних результатів; складовими елементами механізму завжди одночасно виступають і вихідне явище, і завершальні явища, і весь процес, який відбувається в інтервалі між ними
В.В. Дячек Н.Л. Гавкалова [2]	сукупність елементів, яка має потенціал відтворити процес перетворення вхідного потоку ресурсів на вихідний потік результату цього перетворення

Джерело: вказане в дужках

Рівень досягнення розвитку можна оцінити за рахунок досягнення мети завдяки зростанню внутрішніх можливостей та шляхом оцінки зміни потенціалу підприємства: виробничого, трудового, фінансового, інвестиційного, інноваційного, ресурсного, технологічного тощо.

Використовуючи різні джерела визначення терміну «механізм», можна констатувати, що в його основі лежить сукупність взаємопов'язаних елементів, які приводять в дію об'єкт. Механізм може розглядатися як сукупність елементів впливу на об'єкт та як взаємозв'язок і взаємодія елементів, які забезпечують розвиток об'єкту.

Структура механізму має включати наступні елементи: об'єкт, суб'єкти, функції, інструменти, методи і способи управління, алгоритм роботи механізму, очікувані результати, обмеження щодо використання механізму.

Якість результатів роботи механізму можна вимірювати кількісними і якісними показниками, такими як рівень ефективності інвестиційних вкладень, рівнем інвестиційної привабливості, ступенем і темпами розвитку об'єкта, якістю отриманого результату в цілому.

Умови і фактори роботи механізму визначаються внутрішніми і зовнішніми чинниками. Обмеження застосування механізму являють собою виключення із загальних правил управління, які визначають особливості алгоритму конкретного механізму.

Механізм у науці – це структура, що виконує функцію в її складових частинах, компонентних операціях і їх організації. Організоване функціонування механізму відповідає за одне або більше явищ. Механізм містить чотири основні ознаки: процес, складові частини, причинно-наслідкові зв'язки, організацію.

Виділяють такі основні види механізмів:

Економічний механізм – це сукупність елементів впливу на економічні інтереси суб'єктів, що враховує особливості зовнішнього та внутрішнього середовища.

Організаційний механізм – сукупність дій з управління, що спрямовані на забезпечення взаємодії між внутрішніми складовими системи з врахуванням впливу зовнішнього середовища.

Організаційно-економічний механізм – сукупність дій з управління, що спрямовані на забезпечення взаємодії між внутрішніми складовими системи з метою досягнення економічних інтересів учасників з врахуванням впливу внутрішнього та зовнішнього середовища.

Механізм управління – це елемент системи управління процесом, що забезпечує збереження та підтримку режиму діяльності, реалізацію програми, виконання місії підприємства тощо та впливає на фактори, від стану яких залежить результат діяльності.

Отже, на основі вивчення та аналізу різних літературних джерел можна сформулювати наступне визначення поняття «механізм управління економічним розвитком» як сукупність принципів, функцій, методів, інструментів, сфер реформування, очікуваних результатів та засобів реалізації, за допомогою яких на основі розробки і запровадження управлінських рішень та упорядкованих організаційних та економічних дій забезпечується збалансування інтересів всіх суб'єктів та створюються сприятливі умови для ефективної діяльності, виконання притаманних їм функцій та досягнення поставленої мети – економічного розвитку підприємства.

Механізм управління розвитком підприємства є найбільш активною частиною системи управління, що забезпечує можливість цілеспрямованого розвитку і являє собою сукупність: засобів управління, які включають інструменти і важелі, що відповідають орієнтирам, передбачуваним наслідкам, критеріям вибору й оцінки, обмеженням і вимогам процесу розвитку підприємства; а також організаційних і економічних методів управління, що представляють собою способи, прийоми і технології приведення в дію і використання засобів управління.

Список літератури

1. Дунда С. П. Теоретичні підходи до визначення поняття «розвиток підприємства». *Проблеми підвищення інфраструктури* : зб. наук. пр. 2011. Вип. 32. С. 70–75. URL: <http://dspace.nuft.edu.ua/jspui/handle/123456789/5224>.
2. Дячек В. В., Гавкалова Н. Л. Концепція побудови механізму державно-приватного партнерства. *Інфраструктура ринку. Електронний науково-практичний журнал*. Випуск 41. 2020. URL: http://www.market-infr.od.ua/journals/2020/41_2020_ukr/41_2020.pdf.
3. Євдокимова Д.М. Державне регулювання економічного розвитку: автореф. дис. канд. екон. наук: 08.01.01 «Економічна теорія». К., 2002. – 20 с.
4. Єрохін С. А. Структурна трансформація національної економіки (теоретико-методологічний аспект) : монографія. К. : Світ знань, 2002. 528 с.
5. Згуровський М.З. Системний аналіз: проблеми, методологія, застосування : навчальний посібник ; 2-е вид., перероб. і доп. Київ : Наукова думка, 2011. 726 с.
6. Золотых И. Б. Экономический механизм: суть и системное представление в аграрном секторе. *Економіка і суспільство*. Вип. № 13. 2017. Мукачівський державний університет. С. 198–201. URL: http://www.economyandsociety.in.ua/journal/13_ukr/33.pdf.
7. Калюжна Н.Г. Аналіз підходів до визначення системи управління підприємством. *Вісник Хмельницького національного університету*. 2011. № 2. URL: http://journals.khnu.km.ua/vestnik/pdf/ekon/2011_2_2/050-053.pdf
8. Кульман А. Экономические механизмы / Пер. с фр. общ. ред. Н. И. Хрустальной. М. : А/О Издательская группа «Прогресс», «Универс», 1993.
9. Мельник Л. Г. Основи стійкого розвитку : навч. посіб. Суми : Університетська книга, 2005. 654 с.
10. Економічна енциклопедія: у трьох томах. Т.3 / Редкол.: С.В. Мочерний (від. ред.) та ін. – К.: Вид. центр «Академія», 2002. – 952 с.
11. Пакулін С.Л. Управління сталим розвитком сучасного підприємства. *Траєкторія науки*. 2016. № 3(8). URL: <https://cyberleninka.ru/article/v/upravlinnya-stalim-rozvitkom-suchasnogo-pidpriemstva>
12. Плугіна Ю.А. Інтелектуальний розвиток: сутність поняття / Ю.А. Плугіна. *Вісник економіки транспорту і промисловості*. 2011. № 36. С. 193–196.
13. Побережний Р.О. Основні напрямки розвитку підприємств машинобудування. *Вісник Національного технічного університету «ХПІ»*. 2012. № 13. С. 90–100.
14. Розвиток підприємства: поняття та види / Ю. С. Погорелов. *Культура*

народов Причерноморья. 2006. № 88. С. 75–81.

15. Тимошко Г. М. Сутність поняття «управління» та «менеджмент» в педагогічній теорії і практиці. *Теорія та методика управління освітою*. № 7. 2011. http://umo.edu.ua/images/content/nashi_vydanya/metod_upr_osvit/v_7/13.pdf

16. Устенко А.О. Система управління підприємством. *Вісник Прикарпатського університету. Економіка*. 2014. Вип. X. С. 96–103.

17. Чаленко А. Ю. О понятийной неопределенности термина «механизм» в экономических исследованиях. *Экономика промышленности*. 2010. Т. 51. № 3. С. 26–33. URL: http://kapital-rus.ru/articles/article/o_neopredelennosti_termina_mehanizm_v_ekonomicheskikh_issledovaniyah/

РЕІНЖЕНІРИНГ БІЗНЕС-ПРОЦЕСІВ ЯК ЕЛЕМЕНТ ПІДВИЩЕННЯ КОНКУРЕНТОСПРОМОЖНОСТІ ПІДПРИЄМСТВА

Демчук Аліна В'ячеславівна

Студентка V курсу
Національний університет водного
господарства
та природокористування, м.Рівне, Україна

В ринкових умовах, економічні суб'єкти постійно мають справу зі змінами, тому існує постійна необхідність у пошуку нових інструментів які здатні допомогти підприємствам стати більш конкурентоспроможними.

Ринкової конкуренція ініціює потребу суб'єктів ринку наздогнати своїх конкурентів та стати першими у ринковій боротьбі, зайнявши лідируючі позиції на ринку, в даному аспекті виникає явище конкурентоспроможності, в силу цього потрібні механізми, які допоможуть ефективно вирішувати прикладні задачі.

Реінжиніринг бізнес-процесів виник та набув свого розвитку у 90-х роках ХХ ст. як новий метод менеджменту. Практичне застосування реінжинірингу бізнес-процесів допомагає вітчизняним промисловим підприємствам адаптуватися до умов сучасного ринкового середовища.

Такою перевагою реінжинірингу бізнес-процесів є те, що в основу цього методу управління покладено трансформацію функціонально орієнтованих підприємств у процесоорієнтовані. Це супроводжується кардинальними змінами у діяльності підприємств з метою підвищення ефективності їх виробництва. При цьому пріоритетом є повне задоволення потреб споживачів [1].

Саме оптимізація внутрішніх бізнес-процесів як результат успішного реінжинірингу уможлиблює збалансувати вимоги зовнішнього середовища та можливості внутрішнього середовища промислового підприємства: знизити витрати виробництва, оптимізувати використання ресурсів, підвищити якість продукції, підвищити ефективність виробництва, інакше кажучи, – бути конкурентоспроможним на ринку. Щодня у ринковому середовищі з'являються нові конкуренти, адаптованіші до існуючих умов господарювання, прогресують у розвитку інформаційні технології, розвивається і теорія менеджменту [1].

На сучасному етапі економічного розвитку підприємства використовують ряд інструментів для підвищення ефективності та оптимізації загальних процесів господарської діяльності, серед них важливе місце займає реінжиніринг бізнес-процесів. Проблема процесного підходу до управління, зокрема реінжинірингу бізнес-процесів присвячено дослідження таких зарубіжних авторів, як Джеймс Харрінгтон, Майк Ротер, Джон Шук, Майк Робсон, Філіп Уллах, Майк Хамерсон Чампі та ін., на теренах СНД цим проблемам присвячено роботи таких авторів, як В. Мединський, С. Ільдеменов, В. Елиферов, В. Репін. За М. Хаммером реінжиніринг бізнес-процесів - це «фундаментальне

перепроєктування бізнес-процесів фірми з метою досягнення істотних поліпшень показників роботи» [2].

Варто відзначити, що за наявності досить значної кількості праць зазначеної тематики певне коло теоретичних та методологічних питань управління реінжинірингом, зокрема в частині вибору його напрямів, оцінки результативності даного вибору, а також його організаційно-економічного забезпечення, залишаються вивченими недостатньо.

Поглиблених досліджень потребують розробка теоретико-методологічних засад механізму управління вибором напрямів реінжинірингу бізнес-процесів, формування адекватних принципів реалізації реінжинірингу бізнес-процесів на підприємствах, удосконалення оцінки результативності реалізації напрямів реінжинірингу, формування системи ризик-менеджменту при реалізації реінжинірингу.

Реінженіринг бізнес-процесів у сфері бізнесу застосується не так давно, починаючи з 1997 року, проте даний метод оптимізації управлінських рішень вже довів свою ефективність при реформуванні бізнес-процесів. Реінженіринг бізнес-процесів компанії «Ford», в якій чисельність відділу з оплати рахунків постачальників зазнала скорочення з 500 осіб до 125, можемо інтерпретувати це, як загальне підвищення продуктивності в 4 рази, або на 400%.

В компанії IBM «Credit» при проведенні реінжинірингу бізнес-процесів загальна продуктивність праці зросла на 100%, а загальна тривалість процесів зменшилась до 10 разів. При проведенні реінжинірингу бізнес-процесів нової камери компанії «Kodak» були досягнуті результати із скорочення технологічного процесу в 2 рази [3].

Одним із практичних підходів є стратегічний принцип, на якому ґрунтується модель GE/McKinsey та який полягає у збільшенні кількості ресурсів для розвитку і підтримання бізнесу у привабливих галузях [4,5]. Розглядаючи модель Shell/DPM, зазначимо, що застосування моделі при аналізі ринкових позицій підприємства для проведення реінжинірингу бізнес-процесів дає змогу чітко визначити, в яких випадках є нагальна потреба у проведенні радикального перепроєктування, а в яких випадках такої потреби не існує.

Стосовно сутності даної моделі можна сказати, що порівняно з моделлю GE/McKinsey тут зроблено більший наголос на кількісних параметрах бізнесу, які базуються на оцінці потоку грошових коштів. Тому впровадження реінжинірингу бізнес-процесів є необхідним для підприємств, які опинилися в зоні стратегій «згортання бізнесу», «згортання виробництва» так, як такі стратегії характеризують саме слабкі позиції у привабливій галузі. На рис. 1 наведено удосконалену ілюстрацію необхідності проведення реінжинірингу бізнес-процесів залежно від позиції підприємства у галузі згідно моделі Shell/DPM [4,5].

Перспективи розвитку бізнесу

Подвоїти обсяг виробництва або згорнути бізнес	Стратегія посилення конкурентних переваг	Лідер у бізнесі
Обережно продовжувати бізнес або частково згортати виробництво	Обережно продовжувати бізнес	Стратегія зростання
Стратегія згортання бізнесу	Стратегія часткового згортання бізнесу	Стратегія генератора коштів

Конкурентоспроможність бізнесу

Рис.1. Матриця спрямованої політики (модель Shell/DPM) [4,5]

Таким чином, ми можемо дійти висновків, що застосування реінжинірингу бізнес-процесів топ-менеджерами підприємств повинно не лише підвищити ефективність бізнес-діяльності усього підприємства, а також змінювати підхід до прийняття управлінських рішень, які в свою чергу можуть стати новим потужним стимулом для збільшення інноваційності бізнес-діяльності та її масштабування.

При оцінюванні економічної ефективності реінжинірингу бізнес-процесів на підприємствах виникає необхідність застосування елементів загальної теорії економічної ефективності. Розробка та впровадження реінжинірингу бізнес-процесів потребує значних початкових витрат та передбачає компенсаційні заходи з боку інвесторів.

Для підвищення обґрунтованості прийняття рішень доцільно сформувати механізм інвестиційного забезпечення РБП промислових підприємств. Удосконалення методів експрес-оцінювання напрямів реінжинірингу бізнес-процесів обумовлює необхідність певного обсягу інформації та витрат часу на проведення даної оцінки.

Список літератури

1. М.Я. Гвоздь Реінженіринг Бізнес-процесів як чинник прискореного розвитку економіки. С. 135-138. Режим доступу: <http://ena.lp.edu.ua/bitstream/ntb/23410/1/20-135-138.pdf> (дата зверення 02.11.2021)
2. 1. Хаммер, М. Реинжиниринг корпорации. Манифест революции в бизнесе / М. Хаммер, Д. Чампи. – М.: Манн, Иванов и Фербер, 2011. [Електронний ресурс] – Режимдоступу: <http://www.management.com.ua/bpr/bpr013.html>. (дата звернення 02.11.2021)
3. Hammer M. Reengineering the Corporation: A Manifesto for Business Revolution. / М. Hammer, J. Champy. – London : Nicholas Brealey Publishing, 1993.
4. Таранюк Л.М. Теоретико-методологічні засади управління вибором напрямів реінжинірингу бізнес-процесів промислових підприємств. Дисертація. Суми. 2015.- 436 с.
5. Гордієнко П.Л. Стратегічний аналіз / П.Л. Гордієнко. – К: Алерта, 2006. – 404 с.

СТРАТЕГИЯ «УМНОЙ СПЕЦИАЛИЗАЦИЯ»: ПРИНЦИПЫ, МЕТОДЫ И ИНСТРУМЕНТЫ

Курманов Нурлан Айдилдаевич,
PhD, профессор кафедры «Менеджмент»
Евразийский национальный университет им. Л.Н. Гумилева,
г. Нур-Султан, Республика Казахстан

«Умная специализация» как новый научный подход способствует стимулированию экономического роста в регионе. Для реализации «умной специализации» развивающимся странам необходимо проводить конструктивные и систематические сопоставления, изучить национальный и международный контекст, в котором предстоит развивать новые сектора экономики, налаживать сотрудничество со странами, заимствовать их передовой опыт [1,2]. При соблюдении определенных принципов, условий и критериев, эффекты от внедрения модели «умная специализация» могут быть колоссальными [2].

Рассмотрим принципы «умной специализации».

«Умная специализация» в Стратегии «Европа-2020» [3] является узловым элементом формирования и развития региональной инновационной политики. Можно выделить пять основных принципов «умной специализации»:

- **Предпринимательские открытия.** Предпринимательские открытия, в соответствии с теорией И. Кирцнера [4], — это процесс постоянного поиска и оценки новых возможностей и перспектив для бизнеса. Региональным властям необходимо непрерывно искать предпринимательские возможности, способствующие реализации целей и задач национальных или региональных планов и программ. Предпринимательские открытия обладают большим потенциалом в создании новых направлений деятельности стратегии «умной специализации» региона.

- **Специализация.** Стратегия «умной специализации» должна быть нацелена не на фирмы или секторы, а на конкретные виды деятельности. При этом правительство решает одновременно 2 важные задачи: повышение эффективности отрасли и наращивание потенциала для диверсификации.

- **Диверсификация.** Исходя из того, что через несколько лет выбранные сегодня «новые» специализации перестанут быть таковыми, следует непрерывно искать и развивать приоритетные направления деятельности стратегии «умной специализации».

- **Инклюзивная стратегия.** Инклюзивность «умной специализации» означает, что у каждого сектора экономики должен быть шанс на включение в «умную» стратегию при условии, если имеется хороший проект.

- **Экспериментирование.** Данный принцип исходит из того, что успех выбранного направления деятельности не гарантируется, кроме того, неизбежен провал. Неудачи — необходимый и неизбежный элемент процесса поиска наиболее успешных направлений деятельности. Необходимо экспериментировать, постоянно искать и оценивать новые направления деятельности для включения их в стратегию «умной специализации».

В 2012 году высшим исполнительным органом ЕС - Европейской комиссией было разработано и принято Руководство по научным исследованиям и инновациям стратегии «умной специализации» [5]. В нем излагаются основные ориентиры для развития исследований и инноваций в странах ЕС.

Регулярно Руководство по исследованиям и инновациям обновляется по мере практической реализации стратегии «умной специализации». В 2011 году Институтом перспективных технологических исследований (г. Севилья, Испания) для оперативной разработки, реализации и пересмотра приоритетных направлений деятельности стратегии «умной специализации» была создана Платформа «умной специализации» [6]. К возможностям Платформа можно отнести: оперативное получение актуальной информации; подробная методология реализации стратегии «умная специализация»; возможности для консультации и экспертизы проектов; обучение и сотрудничество. Платформа «умной специализации» помогает европейским странам в выборе направления деятельности (специализации) путем сопоставления имеющегося потенциала и возможностей с другими регионами ЕС, определения целевых рынков, оценки конкурентоспособности и выявление приоритетов [6].

В рамках Платформы экспертами были разработаны адаптированные методы обзора и оценки модели «умная специализация». Также на Платформе имеется возможность организации мероприятий двух основных типов:

- семинары с целью решения конкретных проблем для зарегистрированных участников;
- семинары в целях пропаганды и распространения опыта реализации «умной специализации» для всех заинтересованных лиц.

Перечислим инструменты европейской Платформы «умной специализации»:

- ESIF-viewer - инструмент предоставляет возможность поиска запланированных инвестиций инвестиционных и структурных фондов ЕС;
- Eye@RIS3 – электронная база данных приоритетных специализаций. Онлайн-база приоритетов в виде интерактивной карты, в которой содержатся сведения о выбранных приоритетных направлениях деятельности регионов. Основная ее цель – предоставление информации о намеченных к реализации приоритетов для поиска партнеров для сотрудничества и собственных ниш;
- бенчмаркинг – инструмент, который позволяет определить схожие регионы по структуре;
- мониторинг информационно-коммуникационных технологий – инструмент поиска запланированных инвестиций инвестиционных и структурных фондов ЕС в сферу ИКТ;
- R&I Regional Viewer – инструмент визуализации и сравнения инвестиций в исследования и инновации по различным программам и каналам финансирования ЕС;
- «Торговля» – интернет-приложение, позволяющее визуализировать и проводить анализ конкурентных позиций регионов и межрегиональных потоков товаров в Европе. Основной целью является оценка активов региона и анализ его положения как шага в формировании стратегии «умной специализации».

Таким образом, можно сделать вывод, что основным горизонтальным инструментом стратегии «умная специализация» являются кластеры. Эффективность развития регионов зависит от мер поддержки и стимулирования исследований и инноваций в кластерах, которые являются фундаментом выявленных направлений деятельности.

Литература

1. Kurmanov N., Aliyev U., Satbayeva A., Kabdullina G., Baxultanov D. Energy Intensity of Kazakhstan's GDP: Factors for its Decrease in a Resource-export Developing Economy//International Journal of Energy Economics and Policy. - 2020. - №10(5). - С. 447-453.
2. McCann P., Ortega-Argilés R. Smart Specialisation: Insights from the EU Experience and Implications for Other Economies // Investigaciones Regionales – Journal of Regional Research. – 2016. - Т. 36. – С. 279–293.
3. European Commission. Regional Policy Contributing to Smart Growth in Europe 2020. Communication from the Commission to the European Parliament, the Council, the European Economic and Social Committee and the Committee of the Regions (COM (2010) 553 final). Brussels: European Commission. [Электронный ресурс]. – 2018. - URL: http://ec.europa.eu/regional_policy/sources/docoffic/official/communic/smart_growth/comm2010_553_en.pdf (дата обращения: 15.05.2021).
4. Kirzner I.M. Competition and Entrepreneurship. Chicago: The University of Chicago Press, 1973. – 256 p.
5. Guide on research and innovation strategies for smart specialization // Smart specialisation platform. [Электронный ресурс]. – 2012. - URL: s3platform.jrc.ec.europa.eu/ (дата обращения: 15.05.2021).
6. Smart specialisation platform. [Электронный ресурс]. – 2011. - URL: s3platform.jrc.ec.europa.eu/s3-platform (дата обращения: 15.05.2021).

БІЗНЕС-СТРАТЕГІЇ НА РИНКУ ТУРИСТИЧНИХ ПОСЛУГ

Лотиш Оксана Ярославівна

доцент, кандидат економічних наук,
доцент кафедри економіки та економічної теорії
Західноукраїнського національного університету

Рогачевська Леся

студентка магістратури
Західноукраїнського національного університету

Ринок туристичних послуг є найбільш динамічним і перспективним в умовах глобалізації та розвитку економіки окремих країн. Значні надходження в бюджет країни, зростання зайнятості населення, розвиток культурної спадщини, поєднання прибутковості з екологічною рівновагою роблять туристичну галузь стратегічно привабливою для вкладання інвестицій. Оскільки в сучасному світі умови, в яких функціонують туристичні фірми, постійно змінюються, то виникає потреба у регулярному перегляді існуючих та пошуку нових бізнес-стратегій. Значні корективи у розвиток туристичного ринку внесла світова пандемія COVID-19. Зважаючи на це, вибір бізнес-стратегії є важливою умовою ефективної діяльності туристичних фірм у довгостроковій перспективі та інструментом підвищення їхньої конкурентоспроможності [1,2].

Стратегії, прийняті туроператором, можна класифікувати залежно від сфери чи виду діяльності фірми, у яких розробляються і використовуються. Так, можна виділити: генеральні стратегії; маркетингові стратегії; стратегії конкурентної боротьби; стратегії ціноутворення; корпоративні стратегії; стратегії управління туристичного продукту (табл. 1).

Таблиця 1

Види бізнес-стратегій та напрямки їх реалізації на ринку туристичних послуг

№ зп	Види бізнес-стратегії	Види реалізації бізнес-стратегії
1	Генеральна стратегія	Стабілізація, ріст, виживання, ліквідація
2	Маркетингова стратегія	мінімізації витрат, диференціація, фокусування
3	Стратегія конкурентної боротьби	Лідерство, переслідування, флангова атака. партизанська війна
4	Стратегія ціноутворення	високі ціни (зняття вершків), швидке проникнення на ринок, повільне проникнення на ринок, підкорення ринку
5	Корпоративна стратегія	пов'язана диверсифікація, непов'язана диверсифікація, міжнародна диверсифікація, відкачування капіталу, реструктуризація
6	Стратегія менеджменту туристичною послугою	концепція життєвого циклу туристичного продукту

Генеральні стратегії є загальними для фірм на ринку туристичних послуг і визначають їхнє майбутнє та перспективи, формують стратегії функціональних одиниць та підрозділів туроператора. Теорія та практика діяльності туристичних фірм виділяє такі види генеральних стратегій:

1. Стратегія стабілізації є наступально-захисною і використовується в умовах коливання діяльності фірми від збиткової до рентабельної та навпаки. Вона передбачає концентрацію зусиль на існуючих напрямках бізнесу та їх підтримці, щоб не втратити всього того, що було завойовано на ринку протягом усього терміну своєї активної діяльності (обсяг туристичних відправлень, позитивну репутацію, ринкову частку тощо). Для здійснення стратегії стабілізації необхідно економно використовувати ресурси, щоб швидше стабілізувати рентабельність як мінімум на досягнутому рівні; домогтися позитивних зрушень у реалізації туристичної послуги і розширенні ринків збуту з орієнтацією на швидке поживлення діяльності; обґрунтувати програму фінансової стабілізації шляхом пошуку ефективних внутрішніх та зовнішніх джерел інвестування інноваційної діяльності.

2. Стратегія росту є найбільш привабливою як для фірм, так і для інвесторів. Вона передбачає розширення асортименту турів, вихід на нові туристичні ринки у вигляді збільшення кількості агентств, приєднанням до туристичної фірми шляхом придбання чи злиття. На тлі кризи на туристичному ринку через поширення пандемії COVID-19 реалізувати стратегію зростання зараз у принципі буде неможливо, оскільки в'їзний туризм опинився під певними обмеженнями.

3. Стратегія виживання характерна для тих туристичних фірм, які перебувають у кризовому стані через збитковість і передбачає відмову від неефективних напрямів бізнесу (відмова від роботи з конкретним напрямом або сегментом туристичного ринку), запровадження заходів економії коштів (скорочення кількості працівників, реклами, зміна офісу, що орендується), переоцінку місії та стратегічних цілей туроператора.

4. Стратегія ліквідації передбачає вихід туроператора з ринку, згортання його комерційної діяльності, причинами якої є кризова ситуація на туристичному ринку (заходи, що посилюють державний контроль над туристичним бізнесом, падіння рівня, життя, зростання конкуренції тощо), рішення засновників і власників фірми про необхідність згортання бізнесу, вимоги партнерів або державних органів (за рішенням суду чи внаслідок банкрутства туроператора).

Маркетингові стратегії відображають цілі та варіанти поведінки фірми на туристичному ринку, визначають її турову, цінову та рекламну політику, ринкову нішу, є початковим етапом споживчої ідентифікації туроператора з певним видом турів чи туристичних напрямків. Аналіз практики поведінки туристичних фірм дозволяє виділити такі найпоширеніші маркетингові стратегії на туристичному ринку:

1. Стратегія мінімізації витрат відображає прагнення фірми до зниження ціни на власні тури за рахунок зниження їх собівартості і частки прибутку. Основною метою є ідентифікація туроператора на ринку як організатора найдоступніших поїздок у тому чи іншому напрямі.

2. Стратегія диференціації ґрунтується на пошуку індивідуальної ніші або такої позиції на ринку, яка б ідентифікувала фірму як виробника унікальних туристичних послуг, що володіють конкурентними перевагами (туроператор, який займається лише клубним відпочинком або організує круїзи по річках України тощо). Ця стратегія є оптимальною для невеликих фірм, які мають багатий досвід на регіональному туристичному ринку.

3. Стратегія фокусування – це концентрація маркетингових зусиль фірми на одному із сегментів туристичного ринку або на особливу групу споживачів.

Стратегії конкурентної боротьби визначають поведінку фірми у відносинах із конкурентами на туристичному ринку. Залежно від конкурентної позиції фірми можуть вибирати стратегію лідера (на кожну пропозицію конкурентів лідер повинен відповідати двома чи більше новими розробками, передбачати подальші випадки конкурентів, першим на ринку розробляти нові тури та напрямки, постійно підвищувати рівень якості поїздок, що пропонуються, знижувати витрати.), стратегію переслідування (наступ на окрему, невелику ділянку володіння лідера, переслідуючі не змагаються з лідерами у тих позиціях, на яких він стоїть міцно), стратегію флангової атаки (не беруть участь у безпосередній конкурентній боротьбі з лідерами чи переслідуючими, а перебувають у перманентному пошуку незаповнених ніш та неохоплених сегментів туристичного ринку, на яких концентрують свою подальшу роботу) та стратегію партизанської війни (фірми-партизани знаходять ринковий сегмент, який вони реально можуть захистити і відстояти, працюють з товаром, який має великий попит, прагнуть виглядати непомітно, без амбіцій на лідерство, навіть якщо справи йдуть добре) [3].

Стратегії ціноутворення передбачають інструменти встановлення високих або низьких цін на туристичні послуги з використанням або без використання агресивної реклами та встановлення поступового зростання ціни із завоюванням значної частки ринку.

Корпоративні стратегії розглядаються лише на рівні вищого керівництва і визначають поведінку фірми у її відносинах з іншими сферами комерційної діяльності. Так стратегія пов'язаної диверсифікації передбачає наявність суттєвих стратегічних відповідностей між сферами бізнесу, що до нього входять (туроператор купує екскурсійне бюро або пункт прокату автомобілів, організовуючи обслуговування гостей у місті). Непов'язана диверсифікація означає, що сфери бізнесу перебувають у слабкій стратегічній відповідності між собою (туроператор купує агентство нерухомості або шлюбне агентство). Основна перевага стратегії непов'язаної диверсифікації базується на зниженні ризику для конгломерату загалом, який обумовлений тим, що різні галузі можуть одночасно перебувати у різних фазах життєвих циклів. Спади в одних галузях компенсуються підйомом в інших («мертві» літній та зимовий сезони для ріелторської діяльності є піковими для туристичної, осінь та весна – навпаки). Стратегія відкачування капіталу застосовується у випадках, коли зміни у зовнішньому чи внутрішньому середовищі призводять до того, що раніше привабливий напрям комерційної діяльності туроператора перестає приносити необхідний прибуток і єдиним правильним рішенням залишається припинення

цього виду діяльності. Тут можливо кілька альтернатив – продати найбільш непривабливу складову бізнесу, ліквідувати її або дочекатися банкрутства.

Стратегії управління туристичним продуктом ґрунтуються на концепції його життєвого циклу, відповідно до якої будь-який товар проходить у розвитку низку стадій – впровадження, зростання, зрілості і спаду.

Великі туристичні фірми можуть одночасно використовувати кілька видів бізнес-стратегій. Без ретельно сформульованої стратегії знижується конкурентоспроможність фірм ринку туристичних послуг, що веде до внутрішнього застою й погіршення результатів. Бізнес-стратегії повинні адекватно відповідати не тільки стратегічним цілям фірми і її реальним чи потенційним можливостям, а й змінам, що відбуваються у зовнішньому та внутрішньому середовищі. Тільки така стратегія здатна забезпечити виконання всіх функцій, що стоять перед стратегічним плануванням у фірмі. Очікується, що глобальна пандемія COVID-19 створить нові моделі та тенденції у туристичному секторі у майбутньому, особливо у короткостроковій перспективі [4].

Отже, обґрунтування та реалізація бізнес-стратегії фірм на ринку туристичних послуг охоплює організацію стратегічного передбачення, яка потребує систематичного вдосконалення методів розробки нових та ефективного коригування діючих стратегій, підвищення професіоналізму як розробників, так і виконавців стратегічних рішень.

Список літератури:

1. Стратегия развития туризма ЦАРЭС 2030. URL: https://www.carecprogram.org/uploads/CAREC-Tourism-Strategy_Final-Draft-ru.pdf
2. Сайт всесвітньої туристичної організації. URL: <https://www.unwto.org/ru/news/unwto-underscores-tourisms-importance-for-covid-19-recovery-in-meeting-with-the-king-of-spain>
3. Колокольчикова І.В. Конкурентні стратегії на ринку туристичних послуг України. URL: <http://elar.tsatu.edu.ua/bitstream/123456789/13255/1/1..pdf>
4. Стрибок у майбутнє: як зміниться туризм після пандемії. URL: <https://mind.ua/openmind/20232088-stribok-u-majbutne-yak-zminitsya-turizm-pislya-pandemiyi>

ЗАСТОСУВАННЯ ІНФОРМАЦІЙНИХ СИСТЕМ ДЛЯ ОБЛІКУ ГРОШОВИХ КОШТІВ ПІДПРИЄМСТВА

Окончук Анастасія Романівна,

здобувач другого (магістерського) рівня освіти
Київський національний університет технологій та дизайну, Україна

Науковий керівник:

Радіонова Наталія Йосипівна,
доктор економічних наук, професор,
професор кафедри обліку і аудиту

Київський національний університет технологій та дизайну, Україна

Важливим чинником, який сприяє своєчасне надання облікової інформації власникам, бухгалтерам, інвесторам та іншим користувачам є впровадження автоматизованих інформаційних систем обліку на основі комп'ютеризації бухгалтерського обліку.

Сучасне програмне забезпечення дозволяє повністю автоматизувати процес обліку, який починається з моменту введення даних з первинних документів, в тому числі автоматизоване формування проводок, заповнення відповідних реєстрів обліку і формування звітних форм документів. Можна сказати, що сучасний бухгалтер тільки вводить інформацію з первинних документів – вихідні дані та отримує результат – інший необхідний документ або звіт, а все інше виконується за допомогою спеціальної комп'ютерної програми, що значно полегшує і прискорює процес обліку [1].

На ринку програмного забезпечення представлено широкий спектр програм по автоматизації бухгалтерського обліку, з яких найбільш поширеними і найбільш адаптованими до української системи ведення обліку є пакети: "1С: Підприємство", "Парус – Підприємство" та "Бест Звіт Плюс" [2].

В умовах автоматизованих інформаційних систем, облік охоплює комплекси задач по всім розділам бухгалтерського обліку і синтетичних рахунків. У їх перелік входить також облік грошових коштів. Призначенням комплексу задач є облік наявності і руху грошових коштів на поточному рахунку, у касі, облік розрахунків з підзвітними особами, дебіторами та кредиторами. Вихідною інформацією є залишки грошових коштів у касі, на поточному рахунку, оборот по кредиту рахунку протягом періоду. Вхідною інформацією для контролю грошових коштів є залишок коштів у касі, на поточному рахунку, в підзвіті на початок періоду, надходження, витрати, повернення коштів, що об'єднується та використовується за єдиною класифікацією і технологією [3].

Автоматизована обробка даних повинна забезпечити вирішення наступних завдань:

- проведення безготівкових і готівкових розрахункових операцій;
- документування операцій з руху грошових коштів та відображення їх на рахунках обліку;

- автоматизоване оброблення інформації про грошові кошти в реєстрах бухгалтерського обліку та фінансової звітності;
- контроль за дотриманням касової дисципліни;
- інвентаризація грошових коштів та відображення результатів інвентаризації на розрахунках обліку.

Основна мета застосування комп'ютерної системи для обліку грошових коштів як складової комп'ютерних інформаційних систем підприємства – забезпечити керівництво підприємства фінансовою інформацією для прийняття обґрунтованих рішень при виборі альтернативних варіантів використання грошових ресурсів.

Операції надходження і списання коштів реєструються під час проведення відповідних первинних документів «Прибутковий касовий ордер» (Рис. 1), «Видатковий касовий ордер».

Рисунок 1. Оформлення прибуткового касового ордеру у програмі «1:С Бухгалтерія»

При цьому, проведений первинний документ автоматично відбиває всі необхідні дані в реєстрах бухгалтерського обліку журнал касових документів за будь-який період формується автоматично (Рис. 2).

Дата	Номер	Вид документа	Номер о...	Сумма	Валю...	Контрагент	Организация	Вид опер...
30.10.2021:16:10:12	00000000001	Расходный ка...	1		грн	ПП "Шлях"	ТОВ "Омегап...	Оплата г
30.10.2021:16:11:37	00000000001	Приходный ка...	1	500,00	грн	ТОВ Рексана	ТОВ "Омегап...	Оплата с

Рисунок 2. Автоматичне формування Журналу касових документів у програмі «1:С Бухгалтерія»

Господарські операції, пов'язані з банком і розрахунковими рахунками, в програмі оформлюються відповідними первинними документами (Рис. 3).



Рисунок 3. Первинні документи з обліку банківських операцій.

Дані про залишки коштів на рахунках у розрізі окремих грошових документів у хронологічному порядку подає звітна картка рахунка. На закладці Настройка можна задати відбір даних щодо конкретного рахунка підприємства. Зведені дані про рух коштів за банківськими рахунками подає звіт «Аналіз субконто по виду субконто банківські рахунки». Але важливіші дані про джерела і напрями руху коштів можна отримати у разі належної організації другого субконто, аналогічно аналізуючи субконто «Статті руху грошових коштів».

Отже, ефективність роботи бухгалтера на підприємстві значно збільшується за допомогою засобів інформатизації та автоматизації документообігу, які дозволяють швидко накопичувати відповідні бази даних про результати господарської діяльності та використовувати їх для формування редагування і друку вихідних документів та звітів. Застосування комп'ютерних інформаційних технологій для обліку грошових коштів, забезпечує його оперативність та сприяє зростанню платоспроможності підприємства.

Список літератури

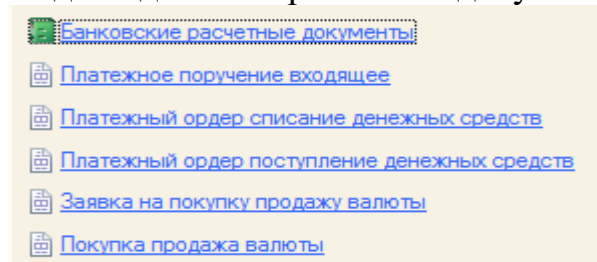
1. Радіонова Н.Й. Вплив інформаційних технологій на форму ведення обліку/О.О. Матвеев, Н.Й. Радіонова// Домінанти соціально-економічного розвитку України в умовах інноваційного типу прогресу: матеріали виступів II Всеукраїнської науково-практичної конференції здобувачів вищої освіти та молодих учених (м. Київ, 25 березня 2021 р.): КНУТД, 2021. – С. 243-245.

2. Сусіденко В. Т. Інформаційні системи і технології в обліку. [текст] навч. посіб. / В. Т. Сусіденко. – К.: «Центр учбової літератури», 2016. – 224 с.

3. Radionova N., Breus S., Denysenko M., Khaustova Y., Matiukh A. Criterial approach to analysis of the cost management system of business structures / Фінансово-кредитна діяльність: проблеми теорії і практики, Том 1 № 36. – 2021. – с. 190-202.

ІННОВАЦІЙНИЙ ПОТЕНЦІАЛ ПІДПРИЄМСТВА: СУТНІСТЬ І СТРУКТУРА

Рибальченко Людмила Володимирівна,
кандидат економічних наук, доцент,

Кондратенко Єгор Олегович,
магістр групи М-ПД-021
юридичного факультету
Дніпропетровського державного університету внутрішніх справ
м.Дніпро, Україна

Розвиток та подальший перехід всього світу до нової економічної системи, що адаптується під сучасні науково-технічні та технологічні умови, нові перспективи, яка відтворює світова цивілізація, повноцінно та стабільно можливий лише в тому випадку, якщо це буде шлях інноваційного розвитку. Варто відзначити, що однією з базових категорій, що дає можливість прослідковувати та аналізувати актуальний стан інноваційної сфери діяльності будь-якого підприємства, являє собою поняття інноваційного потенціалу.

Усі інноваційні досягнення, інноваційна діяльність та потенціал підприємства представляють собою основні фактори, які і визначають загальний масштаб ефективності діяльності підприємства та дають можливість аналізувати рівень його успішності незалежно від форм і напрямків ведення діяльності [1, 3].

Під величиною інноваційного потенціалу передбачаються параметри, за допомогою яких можна оцінити інноваційну діяльність та в подальшому розробити майбутню стратегію інноваційного розвитку.

Інноваційний потенціал складається із двох ключових слів: інновація та потенціал. Тобто, по суті, він містить в собі ідею, новітній продукт в певній галузі, розробку нових технологій, організацію праці, а також управління, яке функціонує на прикладі інших напрямів наукової та соціальної діяльності, базується на використанні ранніх досягнень науки і отриманого досвіду, що і являє собою кінцевий результатом інноваційної діяльності.

На сьогодні можна виділити декілька варіантів структури інноваційного потенціалу, які нерідко конфліктують один з одним. Склад інноваційного потенціалу в сучасному розумінні ще чітко не визначено, як і не виявлено до сих пір чіткої межі між такими поняттями, як «економічний потенціал» та «інноваційний потенціал підприємства». Необхідно розуміти, що це два різних поняття, які ні за своєю величиною, ні за масштабом не являються еквівалентними один одному, в чому «економічний потенціал» випереджає «інноваційний потенціал підприємства» [2].

Економічний потенціал складається із сукупності багатьох потенціалів, а саме: виробничо-технологічного, фінансового, інформаційного, науково-дослідного, управлінсько-організаційного. Їх розвиток являє собою безперервний процес. Структури інноваційного та економічного потенціалу

ідентичні одна одній, але слід відзначити, що інноваційний потенціал утворюють ті ж самі потенціали, які задіяні в поточній реалізації інноваційного проекту або програми.

Таким чином, можливо виокремити два підрозділи інноваційного потенціалу – продуктовий та технологічний, які складають його загальну структуру. Ці інноваційні потенціали мають спільну структуру, до складу якої входить два елементи - це ресурси (матеріально-технічні, фінансові, інтелектуально-креативні) і процеси (виробничо-технологічні, організаційно-управлінські, маркетингові, науково-дослідні, інформаційні). Кожна з цих складових має свій власний інноваційний потенціал [4].

У 2020 р. вітчизняні підприємства на інновації витратили 14220,90 млн. грн, у тому числі на придбання машин, обладнання та програмного забезпечення – 10185,11 млн. грн, на внутрішні та зовнішні науково-дослідні розробки 2918,85 млн грн, на придбання новітніх технологій – 37,49 млн.грн. та роботи, які пов’язані зі створенням та впровадженням інновацій – 1079,45 млн. грн. Частка витрат на придбання машин, обладнання та програмного забезпечення порівняно з 2019 р. зросла з 71,6% до 74,3%. Відбулося зменшення витрат на науково-дослідні розробки з 20,5% у 2019 р. до 19,4% у 2020 р. Спостерігалось зростання частки витрат на маркетингову та рекламну діяльність з 7,6% до 8,9%.

Підводивши підсумок варто зазначити, що протягом всієї інноваційної діяльності підприємством реалізується чітко визначена послідовність усіх етапів інноваційного циклу. Ефективність такої діяльності на протязі всього інноваційного циклу залежить від інноваційного потенціалу даного підприємства, який розглядається як певна система пов’язаних між собою чинників та ресурсів, які мають відповідати вимогам постійного забезпечення ефективної інноваційної діяльності підприємства.

Список літератури

1. Дисковський А.О., Косиченко О.О., Рибальченко Л.В. Основи організації захисту об’єктів та інформації від злочинних посягань: навчальний посібник для слухачів магістратури, Дніпропетровський державний університет внутрішніх справ, Дніпро, 2020. – 104 с.
2. Безпека підприємництва : моногр. у складі міжнар. автор. кол. / [Рибальченко Л. В., Рижков Е. В., Тютченко С. М. та ін.]. – Дніпро : Видавець Біла К. О., 2020. – 180 с.
3. Гребенюк А.М., Рибальченко Л. В., Навчальний посібник «Основи управління інформаційною безпекою». Дніпро: Дніпропетровський державний університет внутрішніх справ, 2020. – 144 с
4. Про інноваційну діяльність [Електронний ресурс]: Закон України № 40-IV від 4.07.2002 Із змінами, внесеними згідно із Законами від 16.10.2012. – Режим доступу: <http://zakon2.rada.gov.ua/laws/show/40-15>

ҚАЗАҚСТАН РЕСПУБЛИКАСЫНДАҒЫ ХАЛЫҚТЫҢ СЫРТҚЫ КӨШІ-ҚОНЫ: БАҒЫТТАРЫ ЖӘНЕ ТЕНДЕНЦИЯСЫ

Алдабергенов Д.К.

Абай атындағы ҚазҰПУ
география мамандығының 2-курс Докторанты

Абдиманапов Б.Ш.

г.ғ.д. Абай атындағы ҚазҰПУ профессоры
Алматы қ., Қазақстан Республикасы

Тилекова Жанна Тилековна

Абай атындағы ҚазҰПУ г.ғ.к, PhD, доценті

Көші-қон ағындарын зерттеу халықтың әртүрлі әлеуметтік топтарының динамикалық сипаттамаларын зерттеуде ситуациялық тәсілді қолдануды, кеңістіктік және уақытша әсер ету факторларын бағалау мен есепке алуды, сондай-ақ халықтың аумақтық қозғалысының себептерін анықтауды талап етеді.

Көші-қон туралы дербес ғылымды қалыптастырудың негізі болып табылатын көші-қон тәсілі ерекше қызығушылық тудыруда. Бұл тәсіл Равенштейннің көші-қон заңдары сияқты теориялық әзірлемелерді қамтиды [1].

1885 жылы ағылшын ғалымы Е.Г. Равенштейн Ұлыбритания мен Солтүстік Американың көші-қоны мысалында, көші-қон теориясы саласындағы көптеген батыстық тұжырымдамаларға негізделген 11 көші-қон заңдарын (Ravenstein's Laws of Migration), немесе ережелерін тұжырымдады. Олардың негізгілері:

- 1) көші - қонның көп бөлігі қысқа қашықтықтарға жүзеге асырылады;
- 2) көші-қон біртіндеп жүреді;
- 3) ұзақ қашықтықтарға жататын көші-қон негізінен ірі сауда немесе өнеркәсіп орталықтарына жіберіледі;
- 4) әрбір көші-қон ағынына өзінің қарсы ағыны сәйкес келеді;
- 5) қала тұрғындарына қарағанда ауылда тұратын халықтың қозғалысы басым және қарқынды.
- 6) ішкі көші-қонда әйелдер неғұрлым белсенді болса, халықаралық көші-қонда ерлер белсенділік танытады;
- 7) көшіп-қонушылардың көпшілігі ересек халықты білдіреді, ал отбасы барлар өз елінен сыртқа көп көше бермейді;
- 8) ірі қалалардың өсуі ондағы табиғи өсімге қарағанда халықтың көші-қонына көбірек тәуелді;

9) көші-қон ауқымы өнеркәсіп пен сауданың дамуымен, әсіресе көліктің дамуымен арта түседі;

10) ауылдық жерлерден көшіп-қонушылардың көпшілігі ірі өнеркәсіптік және сауда орталықтарына көшеді;

11) көші-қонға көп жағдайда экономикалық себептер әсер етеді.

Демографиялық процестердің басқа түрлеріне қарағанда көші-қон проблемасымен көптеген ғылымдар айналысады, ол алуан түрлі және жан-жақты зерттеуді талап ететін құбылыстың қатарына жатады. 1999 жылы В.А. Ионцев көші-қонды зерттеу тәсілдерінің классификациясын жасады [2].

Соңғы жылдары бұл классификация толықтырылып және жетілдіріліп, зерттеу пәні көші-қонды қамтитын 17 ғылыми пәнге және оның 63 теориялық әзірлемесі анықталды [3][4]. Соның ішінде экономикалық тұрғыдан көлемді және салмақты деген 16 әзірлемені ерекше орынға қоюға болады.

Оларға: неоклассикалық теория, адами капитал теориясы, Тодаро көші-қонының экономикалық теориясы, халықаралық экономикалық тәртіп тұжырымдамасы және басқалар [5]. Демографиялық көзқарас саласындағы сегіз ғылыми әзірлеменің ішінде 1950 жылдары француз демографы А.Сови әзірлеген халықтың жалпы теориясы біздің ойымызша ең маңыздысы сияқты [6].

Сол кездегі бірқатар теориялық әзірлемелердің ішінде А.Совидің халықтар теориясы бастапқы кезінің өзінде экономикалық және демографиялық болып бөлінген халықтың көші-қонын қамтыды. А. Сови атап өткендей, «демография, мөлшері және тұрақтылық дәрежесіне байланысты өз үлесін қосады».

Халықаралық көші-қонның демографиялық аспектісін дамыта отырып, А.Сови «эмиграция әрдайым демографиялық салдарға ие, тіпті ол жұмыс табу үшін уақытша көшкен жағдайда да, өйткені ол ерлі-зайыптыларды ажыратады және тууды азайтады» деп атап өтті [6].

Батыс ғалымдарының арасында алғашқылардың бірі болып Сови жұмыс күшін жеткізуші елдер үшін оның елден жаппай қоныс аударуының теріс салдарын теориялық тұрғыдан негіздеуге тырысты деп айтуға болады.

А. Сови қазіргі заманның өте өзекті мәселесін қозғады – «ақыл-ойдың сытылуы», яғни жоғары білікті адамдардың қайтымсыз көші-қоны, оны «мұндай эмиграция пайда болған елдерге үлкен залал» деп санайды [6].

А.Сови көші-қонның «адам капиталына» өзіндік инвестиция екендігі туралы маңызды теориялық ұстанымды алға тартты [5]. А. Сови ережесінің ары қарай жалғасын тапқандығын Л.М. Парнелла, Д.Рикардоның және басқалардың еңбектерінен көруге болады [7].

Қазіргі қазақстандық қоғам үшін халықтың көші-қонының кейбір заңдылықтары айқын, тұрақты және айқындаушы сипатқа ие болды. Ең алдымен, бұл Е.Г. Равенштейннің жоғарыда аталған төртеуінің соңғысы [1].

Соңғы жылдары Қазақстаннан халықтың көшіп кетуі белең алуда (сурет 25) ал ішкі көші-қон іс жүзінде мүлдем басқарылмайды, көші-қонды реттеу және тиісті басқару кезінде ғана көші-қон процесі өңірлердің әлеуметтік-экономикалық және мәдени дамуында оңтайлы рөл атқарады.

1- суретте көрсетілгендей, 2019 жылдың 9 айында Қазақстаннан 34,2 мың адам көшіп кетті - бұл өткен жылдың сәйкес кезеңімен салыстырғанда 8,3% - ға артық (31,6 мың адам).

Сонымен қатар, Қазақстанға барлығы 8 мың адам көшіп келді, бұл бір жыл бұрынғыға қарағанда 14,4% - ға аз (9,3 мың адам). Нәтижесінде көші-қонның теріс сальдосы - 26,2 мың адамға дейін өсті.



Сурет 1. Қазақстан Республикасындағы халықтың сыртқы көші-қоны (2019 жылғы қаңтар-қыркүйек), мың адам [8]

Сыртқы көші - қонның теріс сальдосы 16 жастан зейнеткерлік жасқа дейінгі аралықты қамтыған -17,4 мың адам (23,6 мың адам көшіп кетті, 6,2 мың адам көшіп келді), (сурет 2). 15 жасқа дейінгі балалар арасындағы көші-қонының теріс сальдосы 8 мың адамды құрады (9,1 мың кетті, 1,1 мың келді).

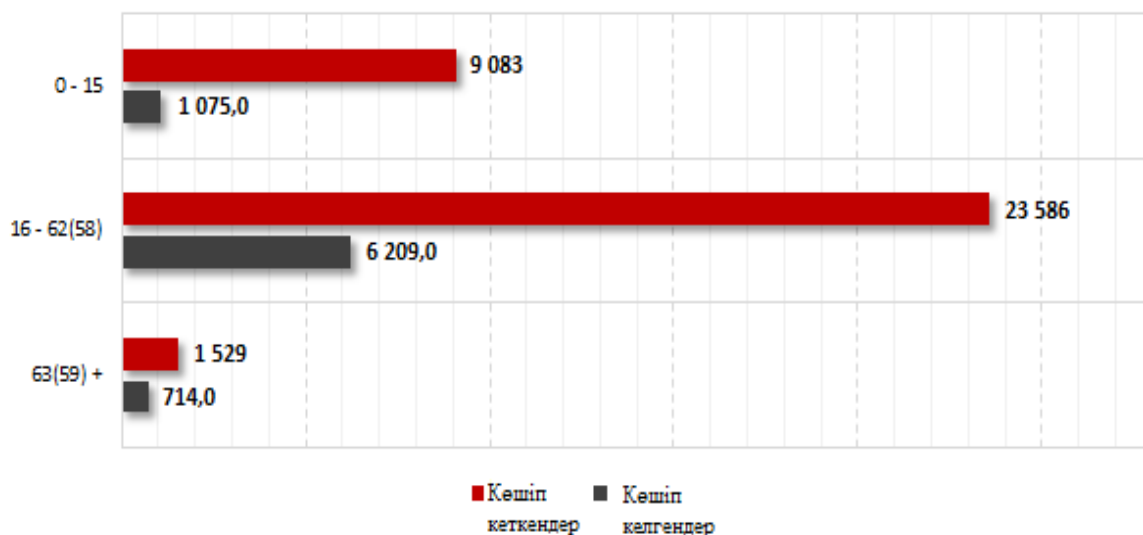

Сурет 2. Қазақстан халқының жас топтары бойынша сыртқы көші-қоны (қаңтар-қыркүйек, 2019 ж.), мың адам [8]

Басым түрде көшіп кетушілер қалалық тұрғындар екендігі талдау барысында анықталды: 28,8 мың адам немесе көшіп кеткендердің жалпы санының 84,1%. Ауылдан 5,4 мың адам қоныс аударды. 2019 жылғы 9 айдағы халықтың сыртқы көші-қонын статистикалық көрсеткіші (кесте 1). 2019 жылдың

тоғыз айында қазақстандықтардың көпшілігі Ресейге көшкен -30,4 мың адам. Ресейден келгендер саны 2 197 адамды құрады.

Ресейден кейін елімізден кетушілер үшін екінші қолайлы ел Германия болып тұр, бұл елге 2 085 адам көшкен. Келесі орында Беларусь елі, бұл елге 297 қазақстандық қоныс аударған. Сондай-ақ, бестікке 220 адам көшкен Өзбекстан мен 190 адам көшіп кеткен АҚШ орналасты.

Қазақстандықтар сондай-ақ Қырғызстанға, Израильге, Қытайға, Түркияға және Канадаға да жиі қоныстануда. Сонымен қатар Қазақстанға Өзбекстаннан (2,9 мың адам), Ресейден (2,2 мың адам) және Қытайдан (686 адам) көшіп келген.

Кесте 1.

Дүние жүзі елдері бөлінісінде Қазақстан Республикасы халқының сыртқы көші-қоны (2019 жылғы қаңтар-қыркүйек), адам саны [9].

Дүние жүзі елдері	Сыртқы көші – қон, адам саны		
	Кеткендер	Келгендер	Көші – қон сальдосы
Барлығы	34 198	7 998	- 26 200
Ресей	30 362	2 197	- 28 165
Германия	2 085	155	- 1 930
Беларусь	297	49	- 248
Өзбекстан	220	2 900	2 680
АҚШ	190	69	- 121
Қырғызстан	122	251	129
Израиль	98	10	- 88
Қытай	92	686	594
Түркия	65	86	21
Канада	58	6	- 52
Басқалары	609	1 589	980

Еңбекке жарамды жастағы тұрғындар (16 жастан зейнеткерлікке шыққанға дейін) ұтқырлық танытып отыр: Қазақстанға келгендер арасында – 6 209 адам, кеткендер арасында-23 586 адам.

Сонымен қатар 16 жасқа дейінгі балалар мен жасөспірімдер арасында 1075 адам келген болса 9083 адам қоныс аударған; зейнеткерлер 714 келгендер және 1529 кеткендер қатарында.

Ұлттық құрамына тоқталатын болсақ келгендердің ішінде ең көбі қазақтар - 4500 адам, 1722 адам - орыстар, 217 адам-қарақалпақтар. Көшіп кеткендердің арасында орыстардың үлесі жоғары -24 966 мың адам, немістер (2 383) және украиндар (2 258), (кесте 2).

Өңірлер бойынша шетел асқандардың арасында алғашқы үштікте Шығыс Қазақстан (5 383 адам), Қарағанды (4 831 адам) және Қостанай (4 284 адам) облыстарының тұрғындары.Сонымен бірге Павлодар (4 212 адам) және Солтүстік Қазақстан (3 287 адам) облыстарында қосуға болады (кесте 2).

Кесте 2.

Қазақстанның ұлттары арасындағы Қазақстан Республикасы халқының сыртқы көші-қоны (қаңтар-қыркүйек, 2019 ж.), адам саны [9]

Келгендер		Кеткендер	
Ұлты	Барлығы, адам саны	Ұлты	Барлығы, адам саны
1	2	3	4
Қазақтар	4 500	Орыстар	24 966
Орыстар	1 722	Немістер	2 383
Қарақалпақтар	217	Украиндар	2 258
Өзбектер	195	Қазақтар	1 561
Әзірбайжандар	179	Татарлар	807
Украиндар	168	Поляктар	459
Тәжіктер	136	Белорустар	409
Немістер	126	Кәрістер	182
Кәрістер	124	Өзбектер	145
Қырғыздар	114	Шешендер	97
Түріктер	96	Әзірбайжандар	71
Татарлар	94	Гректер	68
Ауғандар	34	Башқұрттар	66
Белорустар	30	Молдавандар	63
Күрдтер	30	Мордвалар	61
Басқалары	260	Басқалары	597

Көші-қонның оң сальдосы еліміздің төрт өңірінде ғана байқалады, олардың арасында Шымкент қаласы, Алматы, Маңғыстау және Түркістан облыстары бар.

Кесте 3.

Қазақстанның облыстары мен қалалары бойынша халқының сыртқы көші-қоны (2019 жылғы қаңтар-қыркүйек), адам саны [9].

Қазақстанның облыстары және қалалары	Сыртқы көші – қон, адам саны		
	Кеткендер	Келгендер	Көші – қон сальдосы
1	2	3	4
Қазақстан Республикасы	34 198	7 998	- 26 200
Шығыс Қазақстан облысы	5 383	366	- 5 017
Қарағанды облысы	4 831	272	- 4 559
Қостанай облысы	4 284	698	- 3586
Павлодар облысы	4 212	188	- 4 024
Солтүстік Қазақстан облысы	3 287	439	- 2 848
Алматы қаласы	2 675	777	- 1 898
Ақмола облысы	2 386	235	- 2 151
Нұр-Сұлтан қаласы	1 407	478	- 929
Ақтөбе облысы	1 376	28	- 1 348

1	2	3	4
Батыс Қазақстан облысы	1 285	90	- 1 195
Алматы облысы	1 155	1 456	301
Жамбыл облысы	781	176	- 605
Маңғыстау облысы	329	1 768	1 499
Шымкент қаласы	293	622	329
Атырау облысы	267	126	- 141
Түркістан облысы	196	261	65
Қызылорда облысы	51	18	- 33

Қазақстанның ішкі көші-қонында 2019 жылдың үш тоқсанының қорытындысы бойынша 825,9 мың адамды құрады. Қазақстандағы ішкі көші-қон бойынша көшбасшы болып республиканың астанасы Нұр - Сұлтан қаласы тұр [10]. 2019 жылғы қаңтар-қарашада 2018 жылғы қаңтар-қарашамен салыстырғанда Нұр-Сұлтан қаласына келгендер саны 55,1% - ға, кеткендер саны 48,2% - өскен. Қаланың негізгі көші-қоны өңіраралық көші - қон есебінен жүруде: 2019 жылғы қаңтар-қарашада келгендер 78765 адамды, кеткендер 46754 адамды құрайды.

Елорданың көші-қон өсімінде келгендердің үлесі Ақмола облысынан - 20,7%, Түркістан облысынан-10,6%, Қарағанды облысынан - 9,2%, Шығыс Қазақстан облысынан - 8,6%, Алматы қаласынан - 7,2% және басқа облыстардан-43,7% құрайды. Нұр-Сұлтан қаласына ТМД елдеріненде көшіп келіп жатқандар жетерлік. Көшбасында Өзбекстан (+100 адам) және Қырғызстан (+34 адам). Кейінгі орындарда Украина (+9 адам), Әзірбайжан (+8 адам), Тәжікстан (+5 адам) және Түрікменстан (+3 адам). Алыс шетелдер арасынан көшіп келгендер Қытайдан (+161 адам), Моңғолиядан (+31 адам) және Түркиядан (+12 адам).

Ұлты бойынша келгендердің құрылымында ең үлкен үлес салмақты қазақтар алады - келгендердің жалпы санының 89,8% және кеткендердің 88,4%.

Келгендер мен кеткендер арасында орыстардың үлесі 4,8% және 5,9%, өзбектер - 0,9% және 0,9%, украиндар - 0,7% және 0,8%, татарлар - 0,7% және 0,7%, немістер - 0,5% және 0,7%, басқа ұлттар - 2,6% және 2,6% құрайды.

Қазақстандағы көші-қон заңдылықтарын анықтау үшін мысал ретінде халықтың айтарлықтай көшіп кету сипаты байқалатын Қостанай облысындағы халықтың көші-қонын қарастырамыз. Қостанай облысы Қазақстанның солтүстік облыстарының арасында аумағы бойынша ең үлкен (196 мың шаршы км). 2020 жылғы дерек бойынша облыс халқының саны 910,6 мың адам. Облыс халқының эмиграция және иммиграция көрсеткіштері демографиялық процестердің қарқындылығына байланысты өзгеріп отырады. 2020 жылғы індеттің қарқын алуына байланысты бұл процесс едәуір баяулады.

Қостанай облысының демографиялық және экономикалық дамуында көші-қон маңызды рөл атқарады. Көші-қон ағындары санының, бағытының, белсенділігінің өзгерісін Қостанай облысының статистикалық деректері береді.

Облыстағы көші-қон процесстерінің сипаты мен бағыты ХХ ғасырдың 90-жылдарынан өзгере бастады. Осы кезеңдерде облыстан басқа ұлт өкілдерінің

жаппай көшуі белең алды. Себебі 1991 жылы бұрынғы КСРО-ның ыдырауы нәтижесінде саяси, экономикалық және туыстық байланыстар біршама төмендеді. Бұл тек этникалық емес, сонымен бірге халықтың әлеуметтік құрылымын өзгертуде де маңызды рөл атқарды. Соңғы жылдары көші-қон процестері біртіндеп тұрақтана бастады, дегенменде ол айтарлықтай теріс мәнді көрсетуде. Мәселен, 2019 жылдың қаңтар-қараша айларында облыс халқы көші-қон есебінен 6209 адамға азайды.

Халықтың басым бөлігі Ресей Федерациясына, Германияға, Беларусь Республикасына, Польшаға көшкен. Көшіп келушілер арасында Өзбекстан Республикасынан, Тәжікстан Республикасынан, Қырғыз Республикасынан, Өзірбайжан Республикасынан, Армения Республикасынан келгендер басым.

Ішкі көші-қонда көшіп келушілер үшін Алматы, Нұр-Сұлтан қалалары, Батыс Қазақстан және Ақтөбе облыстарының тартымдылығы жоғары нәтиже көрсетті.

Елімізде Қазақстан Республикасының көші-қон саясатының 2017-2021 жылдарға арналған тұжырымдамасы қабылданды, ол Қазақстан Республикасындағы көші-қон процестерін басқарудың қолданыстағы тетіктерін жетілдіруге бағытталған [12]. Тұжырымдама Қазақстан Республикасы көші-қон саясатының стратегиялық мақсаттары мен міндеттерін, сондай-ақ оларды елдің әлеуметтік-экономикалық дамуы, көші-қон процестерінің жалпы мемлекеттік мүдделері мен әлемдік даму үрдістерін сақтау мән мәтінінде іске асыру тетігін айқындайды.

Тұжырымдаманың негізгі мақсаты білікті жұмыс күшіне қажеттілікті қамтамасыз етуге және адам құқықтары мен бостандықтарын сақтау негізінде көші-қон процестерінің теріс салдарларын азайтуға бағытталған Қазақстан Республикасының тиімді көші-қон саясатын жүргізу:

- демографиялық және экономикалық өсуді ынталандыруға негізделген көші-қон процестерін реттеудің тиімді моделін құру;
- урбандалу процестері тұрғысынан ішкі көші-қонды басқарудың тиімділігін арттыру;
- ішкі көшіп келушілерді орналастыруды оңтайландыру және ынталандыру;
- ішкі көшіп келушілерді бейімдеу және есепке алу жүйесін жетілдіру;
- шетелде тұратын этникалық қазақтарды қайтаруды ынталандыру;
- қандастардың, көшіп келушілердің елдің әлеуметтік - экономикалық және саяси өміріне бейімделуі және кірігуі үшін жағдайлар жасау;
- шетелдік жұмыс күшін тарту тетіктерін жетілдіру;
- заңсыз көші-қон мен адам саудасының жолын кесу жөніндегі шараларды күшейту.

2015 жылы «Қазақстан Республикасының кейбір заңнамалық актілеріне халықтың көші-қоны және жұмыспен қамтылуы мәселелері бойынша өзгерістер мен толықтырулар енгізу туралы» Қазақстан Республикасының Заңы қабылданды, оның шеңберінде этникалық қазақтардың тарихи отанына оралуын ынталандыру көзделген [13].

Заң: - этникалық қазақтарға қоныстану өңіріне қарамастан оралман мәртебесін беруге бағытталған. Этникалық қазақтар шетелдік азаматтарға

қарағанда көші-қон полициясына төлем қабілеттілігін растаусыз өтініш жасай отырып, тұруға ықтиярхат ала алады;

Заң бағытталған:

- этникалық қазақтардың жұмыспен қамтуға жәрдемдесу жөніндегі белсенді шаралар шеңберінде заңнамаға сәйкес оралмандарды қабылдау квотасын белгілей отырып, Үкімет айқындаған өңірлерге қоныстанған жағдайда әлеуметтік пакет алуына;

- өздері тұруға ықтиярхат алғаннан кейін бір жылға дейін азаматтық алу рәсімін оңайлатуға бағытталған.

Халық санының өзгеру факторларының бірі-ішкі және сыртқы көші-қон. 2019 жылдың 9 айында көші - қон нәтижесінде Қазақстаннан 26 мыңнан астам адам көшіп кетті, оның ішінде 17,4 мыңы-еңбекке қабілетті халық. Үш тоқсанның қорытындысы бойынша халықтың сыртқы көші-қон сальдосы -26,2 мың адам (бір жыл бұрын-22,2 мың адам болатын). Қазақстандағы көші-қон процестерінің статистикалық деректерін талдау негізінде мынадай заңдылықтарды атап өтуге болады:

-Қазақстандағы ішкі көші-қон процестерінің негізгі үрдістері «қала-ауыл» арасына көшу процесі қалыптасты;

- таяу және алыс шетелдерге эмиграция өсуде және айтарлықтай жоғары деңгейде сақталуда;

- сыртқы көші-қон сальдосы соңғы жылдар теріс нәтижені тұрақты көрсетуде;

- көшіп кетушілердің негізгі ағыны жақын шет елдерге кетеді;

- көшіп келушілердің негізін таяу және алыс шетелдерден көшіп келген этникалық-қазақтар, мәжбүрлі қоныс аударушылар, Орталық Азия республикаларынан келетін экономикалық мигранттары құрауда;

- еңбек пен өмір сүру жағдайлары неғұрлым қолайлы өңірлерде көші-қон өсімінің өсуі;

- көшіп кетушілердің басымы халық саны мен тығыздығы жоғары, экологиялық проблемалары, тұрғын үй тапшылығы, тұрақты жұмысының болмауы бар өңірлер үшін тән процесс.

Көші-қонның теріс сальдосы негізінен сыртқы көші-қон есебінен байқалуды. Ал ішкі көші-қон бойынша оң сальдо байқалуды. Көші-қон ағындарының негізгі факторы экономикалық себептермен тікелей байланысты және солай болып қала береді, яғни адамдардың жұмыс табуға немесе жалақысы жоғары жұмыс табуға деген ұмтылысы. Мұндай көші-қонның негізінде белгілі бір экономикалық заңдардың қолданылуы жатыр, оларға әлемдегі және Қазақстандағы әлеуметтік-экономикалық дамудың біркелкі емес сипаты әсер етеді. Осыған мысал ретінде халықты республиканың солтүстік өңірлеріне көшірудің мемлекеттік бағдарламасын жатқызуға болады. [14].

Тарихи-географиялық тұрғыдан Н.Э. Масанов, [15], Б. Н.Қалдыбеков, [16], М. Қозыбаев, [17], Каймулдинова К. Д., Б. Ш. Әбдіманаповтың жұмыстарын атап өтуімізге болады[18]. Қазақ халқы мен басқа да этностардың қолайсыз және қауіпті табиғат құбылыстарына бейімделуі бойынша, сондай-ақ халықтың

қауіпсіз және шаруашылық жүргізу үшін қолайлы аумақтарға көшуінде негізгі себептердің біріне жатқызуға болады

Әдебиеттер тізімі

1. https://studwood.ru/1288575/geografiya/zakony_migratsii_ravenshteyna.
2. Ионцев В.А. Международная миграция населения: теория и история изучения. Москва. Изд.-во «ДИАЛОГ» МГУ, 1999. Вып. 4, С. 85–117.
3. Ионцев В.А. Классификация основных теоретических подходов в изучении миграции населения. Сборник Миграция в России. 2000-2012 гг. Хрестоматия в трех томах. Ч.3. Российский совет по международным делам. Москва. Изд.-во «Спецкнига», 2013. Том 1, С. 63-83.
4. Ионцев В.А., Прохорова Ю.А. Международная миграция населения в контексте демографической теории // Уровень жизни населения регионов России. № 3(193). Москва. Издательство ОАО "ВЦУЖ", 2014. С. 83-91.
5. <http://vsugjournal.ru/iss/iss193-006>. Международная миграция населения в контексте демографической теории.
6. Сови А. Общая теория населения. Том 1. Экономика и рост населения. Том 2. Жизнь Перевод с французского Ф.Р. Окуновой. - М.: Прогресс , 1977. - 519 с.
- 7 .М. Парнвелл (M. Parnwell), Д. Рикардо (D. Ricardo), Л. Сжаастад (L. Sjaastad), А. Смит (A. Smith), О. Старк (O. Stark), У. Томас (W. Thomas), Миграция населения как фактор влияния и индикатор социально-экономического развития. <http://naukarus.com/migratsiya-naseleniya-kak-faktor-vliyaniya-i-indikator-sotsialno-ekonomicheskogo-razvitiya-regiona>.
8. <https://www.zakon.kz/4994753-vneshnyaya-migratsiya-naseleniya-rk-za.html>. Внешняя миграция населения в Республике Казахстан (январь-сентябрь 2019 г.),
9. <https://zonakz.net/2020/02/03/obzor-chislennosti-i-migracii-naseleniya-2019-god>.
10. https://stat.gov.kz/search/item/estat_Миграция_населения_города_Нур-Султана_за_январь-ноябрь_2019_года.
11. https://vuzlit.ru/1051135/migratsionnye_protsessy_kostanayskoy_oblasti. Общие тенденции внешней и внутренней миграции населения Костанайской области.
12. <http://www.enbek.gov.kz/ru/node>. Концепция миграционной политики Республики Казахстан на 2017-2021 годы.
- 13 .Закон Республики Казахстан « О внесении изменений и дополнений в некоторые законодательные акты Республики Казахстан по вопросам миграции и занятости населения». Казахстан. Астана. Акорда, 2015.
14. Постановление Правительства Республики Казахстан от 18 февраля 2016 года №83 «Об определении регионов для расселения оралманов и переселенцев. Казахстан. Астана. Акорда, 2016.
15. Масанов Н.Э. История Казахстана: народы и культура. - Алматы: Дайк-Пресс, 2000.- 608 с
16. Калдыбеков Б.Н. Казахские зимовки как источники по изучению хозяйственной деятельности номадов Семиречья середины XIX - начало XX

в // Научные чтения памяти Н.Э.Масанова: Сб. мат-лов науч. практ. конф. – Алматы: Дайк-Пресс, 2009. - С. 127-134.

17. Козыбаев и др. Казахи. - Алматы.: Казахстан, 1995. - 352 с.

18. K. Kaimuldinova, B. Abdimanapov. Traditional Environmental Management of Kazakhs as the Element of Sustainability Ethnie Groups// World Applied Sciences Journal. 29 (3), 2014. pp.383-387.

ПРОТИВОПРАВНЫЕ ДЕЙСТВИЯ РЕЛИГИОЗНЫХ ОРГАНИЗАЦИЙ НИКОЛАЕВСКОЙ ОБЛАСТИ В КОНЦЕ XX – В НАЧАЛЕ XXI ВВ

Кучер Виталий Викторович

аспирант кафедры истории

Николаевского национального университета

им. В.А. Сухомлинского

В конце XX – в начале XXI ст. на территории Украины стали возникать различные религиозные организации христианского вероучения, которые не относили себя к какой-либо официальной церкви, а также те, которые пропагандировали религиозное учение стран Азии. Также началось возрождение религиозной жизни национальных меньшинств. Не стала исключением и Николаевская область.

Конец 80-х – начало 90-х гг. XX века ознаменовались стремительным разрастанием религиозных организаций, которые в народе называют словом “секта”. Нужно разобраться в причинах такого разрастания. Во-первых, атеистическая политика Советского Союза всячески ограничивало влияние православной церкви, которая являлась традиционной для большинства населения Николаевщины. Потому, православие уже не имело широкого влияния на мировоззрение граждан. Во-вторых, в Украине действуют несколько православных церквей, которые враждуют между собой. И в-третьих, в Украине со стороны правоохранительных органов отсутствует усиленный контроль за деятельностью религиозных организаций. С законодательной точки зрения нельзя запретить или ограничить деятельность религиозной организации, пока не приведены конкретные факты правонарушений, так как в Конституции Украины провозглашена свобода вероисповедания. Не стали исключением и случаи покровительства преступных действия религиозных организаций со стороны правоохранительных органов. Некоторые организации стали иметь поддержку и влияние из-за рубежа.

Стоит отметить, что с началом независимости Украины на территории Николаевской области стало действовать множество протестантских и неопротестантских общин. По состоянию на конец 2016 г. Украинская лютеранская церковь насчитывает 3 общины [3, с. 74]; Всеукраинский союз церквей евангелистских христиан-баптистов Баптизм имеет в своём распоряжении 62 церкви, 54 дома молитвы, 1 библейскую школу, 17 недельных школ, 132 священнослужителя [3, с. 59]; Всеукраинский союз церквей христиан веры евангелистско-пятидесятников насчитывает 43 церкви, 43 дома молитвы, 82 священнослужителя, 38 недельных школ, а в 1997-2001 гг. Функционировала библейская школа, у 2001-2005 гг. библейский колледж [3, с. 63-64 с.];

Украинская унионная конференция церкви адвентистов седьмого дня 21 дом молитвы, 17 пасторов, 24 субботние школы, 2 информационных изданий [3, с. 68-69]. Помимо этого стали действовать немногочисленные христианский организации харизматического типа: Церковь Иисуса Христа святых последних дней (мормоны), Новоапостольская церковь, Свидетели Иеговы и др.

Известный факт, что некоторые христианские организации оказывают благотворительную помощь нуждающимся. Так, протестантские общины Нового Завета «Краеугольный камень» и «Вифания» предоставляют помощь ветеранам и инвалидам, адвентисты седьмого дня ежедневно обеспечивают горячим питанием около 15-20 обездоленных людей. Летом 2006 г. они открыли работу детских лагерей [1, с. 259].

Также нельзя забывать про неоднократные нарушения закона со стороны представителей различных религиозных общин.

Стало известно, что в 2005 г. организация «Семья» во главе с Д. Берга и в 2010 г. катакомбники «Истинно-православной церкви» проводили незаконную проповедническую деятельность и осуществляли развратные действия сексуального характера среди несовершеннолетних и вовлечения их в занятия проституцией. В 2006 г. община пятидесятников «Вифания» под прикрытием благотворительных акций в интернате для детей из сердечно-сосудистыми заболеваниями №7 проводила агитацию среди несовершеннолетних. Директор интерната обязал учащихся посещать религиозные проповеди данной организации. Когда информация дошла до правоохранительных органов – его лишили должности [4, с. 205].

На протяжении 2006-2007 гг. на территории Николаевской области неоднократно возникали конфликты между православными церквями с одной стороны, и представителями конфессий: Свидетели Иеговы, харизматики, кришнаиты и пр. с другой. Основной причиной всех конфликтов стало проведение последними своих религиозных обрядов в непосредственной близости от православных храмов. Ради недопущения дальнейшего обострения конфликтных ситуаций – Николаевский городской совет на законодательном уровне определил перечень мест, где запрещены массовые религиозные процессии.

На территории Николаевской области наблюдалось проникновение религиозных организаций в местные властные. В октябре 2010 г. глава харизматиков «Посольство Божее» С. Аделаджа призывал своих единоверцев баллотироваться в депутаты, и брать власть в стране в свои руки. На Николаевщине действует 30 общественных организаций, связанных с «Посольством Божиим». Члены «Посольства» выдвинули своих людей в Общественный совет при городском главе города Южноукраинск. Заместителем главы города стал пастор данной религиозной организации. Благодаря этому, в апреле 2011 г. подписано соглашение, которое позволяло религиозным адептам проповедовать своё учения на территории учебных заведений, что являлось непозволительным в государстве, где религия отделена от школы [4, с. 208-209].

В апреле 2012 г. в селе Себино Новодесского района Николаевской области произошёл конфликт между православными верующими и

представителями Свидетелей Иеговы. Причиной стало желание последних провести праздник День смерти Иисуса Христа неподалёку от православного храма. Местные казачьи отряды прибыли на территорию села и встали на сторону православных активистов. Вместе они требовали, чтобы представители свидетелей иеговы покинули село [4, с. 210].

Стоит обратить внимание на развитие религиозных учений из стран Азии. Так в Николаеве действует одна община Международного общества сознания Кришны [204 с. секты]. Община проповедует своё учение мирным путём и не имеет существенного влияния на религиозное сознание жителей города. Однако, постановлением Центрального районного суда Николаева от 17.08.2008 г. кришнаитам запрещено проводить фестиваль «Парад колесниц Ратха-Ятра». Суд посчитал, что данное мероприятие не имеет ничего общего с фестивалем индийской культуры, а кришнаиты прикрываются им ради пропаганды своего учения [4, с. 206].

В 2013 г. у николаевском экономическом лицее №2 более четырёх лет функционировала религиозная организация "Гухьясамаджа" (по другим наименованиям - "Адвайта Лайя йога", "Монастырь Академии йоги "Собрание таин"). По версии СМИ деятельность Гухьясамаджи связана с террористической организацией "Аум Синрикё". В октябре этого же года адепты "Гухьясамаджи" в селе Коблево пытались привезти на территорию Украины лидера Аум Синрикё Пайлота Бабу, который является персоной нон-грата в большинстве стран мира [4, с. 211].

Также, с обретением Украиной независимости наблюдается развитие религиозной жизни мусульманских народов, проживающих на территории Николаевской области: азербайджанцев, турков-месхетинцев, крымских татар, чеченцев и пр. По состоянию на конец 2016 г. на Николаевщине действуют 6 мусульманских общин, которые входят в Духовное управление мусульман Украины, а также 4 независимые общины [3, с. 90]. Николаевское отделение ДУМУ зарегистрировано 20 сентября 1994 г. Благодаря её работе открылась школа арабского языка. Местные представители исламской религии снова получили своё право осуществлять паломничество по святым для них местам Мекки.

Однако, вопреки положительным достижениям в плане реализации духовных потребностей николаевских мусульман – остались неразрешёнными некоторые вопросы. Так например до сих пор не построено новую мечеть вместо разрушенной в 1920-х гг. Причиной стало расположение территории бывшей мечети в частных руках [2].

Стоит отметить, что не наблюдалось существенных конфликтов с представителями мусульманских народов Николаевщины. Но в 2010 г. Служба безопасности Украины обнаружила нелегальный склад незаконной литературы экстремистского характера. Материалы принадлежали организации «Нурджулар». На территории области располагалось их медресе. «Нурджулар» обвинили в формировании из украинских мусульман в Турции военных подразделений для участия в сирийском конфликте [4, с. 207].

Таким образом, на основе выше сказанного материала мы можем с

уверенностью утверждать, что не только развиваются многие религиозные организации области, не только мирно проповедывают своё учение и оказывают благотворительную помощь, но и были неоднократно уличены в противозаконных действиях. Мы разобрали сложившиеся обстоятельства, которые благоприятствовали развитию религиозных организаций и обратили внимание на факторы, которые позволяли данным организациям действовать вопреки существующему законодательству.

Список литературы:

- 1) Етноконфесійна толерантність як складова ресурсного потенціалу регіону / В. О. Ханстантинов // Вісник Дніпропетровського університету. Серія : Філософія. Соціологія. Політологія. - 2013. - Т. 21, вип. 23(2). - С. 255-260;
- 2) НикВести: «Мечты о мечети» 05.04.2012 р. [Електронний ресурс] – Режим доступу: <http://nikvesti.com/articles/29782>;
- 3) Поліконфесійна Миколаївщина: стан та розвиток релігійних організацій у 1991-2016 рр. довідник / М. Ф. Димитров, А. В. Шостак. Миколаїв : Іліон, 2017. - 216 с.;
- 4) Рогатин В.Н. Секты и сектантские конфликты в регионах Украины на примере Николаевской области / В.Н. Рогатин // Проблемы национальной стратегии. – М.: РИСИ, 2014. - № 2 (23). – С. 201-216

ОНОВЛЕННЯ ЗМІСТУ ШКІЛЬНИХ ПРОГРАМ З ІСТОРІЇ – ВАЖЛИВИЙ ЧИННИК МОДЕРНІЗАЦІЇ ШКІЛЬНОЇ ІСТОРИЧНОЇ ОСВІТИ

Томаченко Олександр Володимирович,
кандидат історичних наук,
департамент освіти Луцької міської ради, Україна

Томаченко Тетяна Степанівна,
вчитель історії,
опорний заклад загальної середньої освіти
«Торчинський ліцей Торчинської селищної ради», Україна

Впродовж багатьох років в Україні відбувається реформування шкільної історичної освіти. Модернізація її пов'язується із створенням нових та доповненням існуючих шкільних навчальних програм з історії. Такі зміни викликані складністю соціокультурної ситуації в суспільстві, протистоянням політичних партій та ідеологій, пропагандою певної ідеології, яка приймається однією суспільною групою і відкидається іншою, неусталеністю національних та інших цінностей.

Сьогодні головним предметом уваги педагогів залишається програма з історії для закладів загальної середньої освіти й, опосередковано – підручники, написані згідно з цими програмами. Тому дослідження трансформації шкільних програм з історії має вагому практичну і наукову значущість.

У тезах поставлена **мета** охарактеризувати періоди створення таких програм, з'ясувати причини внесених змін до їх змістового наповнення.

Програма з історії як навчального предмета – це нормативний документ, в якому містяться цілі предмета, розкривається зміст його в кожному класі, а також з'ясовані основні ідеї, поняття, вміння та навички, якими повинні володіти учні. Саме програма конкретизує мету загальної історичної освіти та визначає через структуру курсу методи навчання та критерії оцінювання його результатів.

Розглядаючи роль навчальної програми з історії, як нормативного документу в даній галузі необхідно враховувати наступні положення: чітко зрозуміти суть державницьких позицій щодо освіти (політику у сфері освіти); принципи державної політики в галузі освіти; кількісну і якісну діяльність державних (законодавчих і виконавчих) органів влади; врахування положень міжнародних правових актів, що стосуються освіти; обґрунтоване доповнення змісту навчальної програми авторами-укладачами; сприйняття освітніх процесів соціумом в цілому так і учасниками освітнього процесу (учнями/вихованцями, керівниками, педагогічними працівниками, батьками або особами, які їх замінюють); шляхи підвищення якості освітнього процесу та організації його на засадах відповідної освітньої парадигми.

Виходячи з характеру змін, що відбулися, спираючись на аналіз наявних навчальних програм з історії, процес оновлення їх змісту можна умовно

розділити на п'ять періодів (кожен з них пов'язаний з появою принципово нового програмового документа в його змістовому наповненні):

1. 1989–1992 рр. – запровадження історії України як самостійного курсу, вдосконалення програм із урахуванням «нового політичного мислення» та орієнтації на загальнолюдські цінності за старим формаційним підходом та радянськими схемами [1; 2]. Разом з тим були внесені суттєві зміни до навчальних планів [3];

2. 1992–1996 рр. – формування програм з історії України та всесвітньої історії за новими схемами, відхід від формаційного підходу як єдино правильного та спроби впровадити цивілізаційний підхід [4; 5];

3. 1996–2005 рр. – введення нових схем і підходів у зміст програм, закріплених у програмі 1996 р. та в її нових редакціях (1998 р., 2001 р.) [6; 7], прийняття програм для 12-річної загальноосвітньої школи (2005 р.) [8; 9];

4. 2005–2010 рр. – коригування програм та навчальних планів, прийняття Закону України «Про внесення змін до законодавчих актів з питань загальної середньої та дошкільної освіти щодо організації навчально-виховного процесу», відповідно до якого термін навчання у загальноосвітніх навчальних закладах з 12-и річного змінений на 11-и річний [10]. У зв'язку з цим особлива увага звернута на вивчення історії у 10 класі. Програма з історії України у 10-му класі охоплювала 1900–1939 рр., що були переломними як для вітчизняної, так і світової історії [11, с. 1].

5. 2012–2017 рр. – оновлення та розвантаження програми з історії для основної школи. У 2017 році відповідно до наказів Міністерства освіти і науки України (№52 від 13.01.2017, №201 від 10.02.2017), на виконання Концепції реалізації державної політики у сфері реформування загальноосвітньої середньої освіти «Нова українська школа» на період до 2029 р. модернізовано навчальну програму для 5-9 класів на основі компетентісного підходу [12].

У змінах, закладених у навчальних програмах з історії 1989–2017 рр., значною мірою простежуються лінії суперечностей українського суспільства стосовно: націє- і державотворення; розуміння різними поколіннями українців проблем і шляхів суспільного розвитку держави; розуміння національної (державної) мови як головної ознаки нації; єдності у свідомості різних груп населення щодо питань спільного історичного минулого; формування (відновлення) історичної пам'яті українського народу; своїх «історичних героїв», свого власного бачення причин і наслідків історичних подій, і більше того, свого бачення майбутнього розвитку України; усвідомлення різними групами української еліти зовнішніх векторів розвитку держави.

На сучасному етапі державні стандарти базової та повної загальної середньої освіти покликані стандартизувати шкільну історичну освіту, логічним продовженням яких стала розробка нових навчальних програм, зорієнтованих на кінцевий результат навчання та компетентностей здобувача загальної середньої освіти відповідного рівня (базова середня освіта та профільна середня освіта). Поряд з цим робота над програмами засвідчила відсутність сучасної загальної історичної концепції, недосконалість державних стандартів та необхідність їх доопрацювання та корекції, особливо змістової частини.

Висновок. В основі змісту шкільних програм з історії повинно лежати відображення всіх історичних процесів та усієї культури людства, що є незалежними від чиеїсь політичної волі та бажань.

Разом з тим основними принципами на яких мають ґрунтуватися укладання програми: «науковість», «об’єктивність» та «віковідповідність».

Таким чином навчальна програма віддзеркалює найновіші досягнення в історичній науці, а відтак сама програма слугує джерелом вивчення змін в історичній науці у найбільш сконцентрованому вигляді. Водночас в шкільних програмах з історії чітко прослідковується ставлення їх авторів та держаних інституцій до окремих історичних подій, фактів, а інколи історичних процесів в цілому.

Список літератури:

1. Програми для середніх навчальних закладів. Історія. 5–11 кл. Київ : Радянська школа, 1989. 96 с.
2. Програми середньої загальноосвітньої школи з історії УРСР, російської та української мови. 8–11 кл. (Проект). Київ : Радянська школа, 1990. 40 с.
3. Про навчальні плани денних загальних шкіл Української РСР на 1991/1992 навчальний рік. Інформаційний збірник Міністерства народної освіти Української РСР. 1991. № 7. С. 2–22.
4. Програми для середньої загальноосвітньої школи. Історія України. 5–11 кл. Всесвітня історія 6–11 кл. Київ : Перун, 1996. 126 с.
5. Програма з історії України для учнів середніх загальноосвітніх навчальних закладів. 6–11 класи. Інформаційний збірник Міністерства освіти України. 1996. № 1–2. С. 2–42.
6. Програма для загальноосвітніх навчальних закладів України. Історія України. Всесвітня історія. (Нова редакція). 5–11 класи. Київ : Перун, 1998. 271 с.
7. Програми для загальноосвітніх навчальних закладів. Історія України. 5–11 класи. Всесвітня історія 6–11 класи. Київ : Шкільний світ, 2001. 87 с.
8. Про перехід загальноосвітніх навчальних закладів на новий зміст, структуру і 12-річний термін навчання : Постанова Кабінету Міністрів України від 16 липня 2000 р. №1717. Офіційний вісник України. 2000. № 47 (грудень). С. 4–5.
9. Програми для загальноосвітніх навчальних закладів. Історія України. Всесвітня історія 6–11 класи. Київ : Перун, 2005. 142 с.
10. Про внесення змін до законодавчих актів з питань загальної середньої та дошкільної освіти щодо організації навчально-виховного процесу : Закон України від 6 липня 2010 р. №2442-VI. Відомості Верховної Ради України. 2010. №46. С. 545.
11. Євтушенко Р. Про вивчення історії у 2010–2011 навчальному році. Історія України. 2010. № 33–35. С. 1–4.
12. Навчальні програми для загальноосвітніх навчальних закладів України + опис ключових змін. 5–9 класи. Київ : Видавничий дім «Освіта», 2017. 88 с.

THE TEMPORAL ASPECT OF THE PROTECTION OF SUBJECTIVE CIVIL LAW

Guyvan Petro

Professor of Poltava Institute of Business,
Cand. jurid. Sciences, Honored Lawyer of Ukraine.

Given the generally accepted concept of the division of civil law into regulatory and protective, the question of the duration of the relevant subjective rights and their corresponding responsibilities is relevant. Since the term is a necessary and integral element of the content of substantive civil law, certainty in this regard will also provide certainty in the application of the necessary legal tools.

The scientific literature considers the question of the duration of the implementation of subjective law within the protection of civil law. At the same time, some aspects of the general issue remain unresolved. The legislation and scientific opinion on the issues of targeted influence of time on specific subjective civil rights of regulatory or protective content, the nature of the existence in time of the objective right to calculate time, etc. are contradictory. Finally, there is still no systematization of terms as regulators of legal relations, there are no common criteria for their evaluation. At present, scientific works mostly duplicate and reproduce temporal legal concepts more than half a century ago, despite the fact that some of their provisions are clearly outdated and do not correspond to the real essence of modern material interactions. Kaleidoscopic scattering in acts of different levels and direction of normative provisions related to temporal legal regulation, often unrelated and sometimes contradictory, leads to distortion of the legal essence of some relations, unjustified reduction or expansion of substantive rights and ambiguous enforcement.

The law uses several methods of forming the duration of legal relations and the corresponding subjective rights and legal obligations that are part of it. Yes, the term of existence and fulfillment of the obligation can be set by its participants. According to the provisions of Art. 530 CCU terms of performance of obligations can be defined and indefinite. According to Art. 509 of the CCU, the obligation consists of the right of the creditor to demand performance (performance of a certain action or deduction from it) and the obligation of the debtor to perform such performance. Thus, the legal definition of "term of performance of an obligation" should be understood as a period of time during which the entitled person can exercise his right, as well as a period of time during which the obligated person must perform his duty. If the obligation has a deadline, it must be fulfilled within this period. If the specified term is not set or determined at the time of the claim, the debtor must fulfill the obligation within seven days from the time of submission of the claim to him by the creditor. Thus, this provision of the law determines the duration of the existence of subjective rights and obligations of participants in civil relations in a regulatory state. In other cases, the

duration of a particular substantive right may be established by law [1, p. 12]. Thus, the period during which the protective right to sue is exercised, as a rule, has a normative design.

However, a number of doctrinal studies and practical comments boil down to the fact that the subjective rights and corresponding responsibilities of the parties to the binding relationship can be exercised outside the specified temporal coordinates [2, p. 22]. In other words, the expiration of the established period of existence and exercise of the right does not affect the possibility of its implementation. We have categorically denied and continue to deny such an approach, but it still takes place in law enforcement and doctrine. Therefore, there is an obvious need to consider the temporal characteristics of regulatory and protection periods more carefully.

One of the known factors that determine the duration of a certain subjective right as an element of the content of the legal relationship is the term of the contract. This temporal category is not only a measure of the duration of the latter, but also the main time indicator of the relevant regulatory subjective rights and responsibilities. Since the content of a civil contract is a set of certain obligations, ie the rights and obligations of the counterparties, the term of the contract is actually the time during which the obligations of the parties. Given that the contract usually includes several obligations that are different in content, and that the time of their performance may be different, the term of the contract should be considered the period of time during which all obligations will be fulfilled.

In other words, the contract is valid from the beginning of the first obligation until the end of the last in time. Therefore, if the term of each individual obligation is not specified, and the duration of the contract is defined as "from the moment of conclusion to February 10", then all obligations must be fulfilled within the specified period of time. Outside this period, the regulatory subjective rights and obligations of their holders are terminated [3, p. 28-29]. If the term of the contract is formulated as follows: "until the parties fully fulfill their obligations" and the time of performance of certain obligations is not specified, the term of such obligations should be classified as indefinite. Therefore, such an agreement will terminate seven days after the last obligation is claimed. After all, such a term is provided as a general rule for the performance of a regulatory obligation in an obligation with an indefinite period of performance. It should also be noted that the determination by the parties of the term of the contract "until full fulfillment of their obligations" provided that the time of fulfillment of all obligations under the agreement will be common sense, as the time of proper performance is explicitly stated in the contract. . We can talk about the formality of such a period. However, this approach is quite common in practice.

From the seemingly obvious conclusion, a number of questions immediately arise. If a subjective right and obligation ceases with the expiration of the term of the obligation, how can this be combined with the principle of actual performance? After all, in accordance with Art. 193 of the CCU, a breach of an obligation (including by failing to fulfill it in time) does not release the subject from the obligation to perform this obligation in kind. It turns out that the obligation that is part of the content of the obligation (and hence the corresponding subjective right) does not end with the expiration of the obligation, but continues? In addition, Part 1 of Art. 267 of the CCU

speaks of the proper performance of the duty even after the statute of limitations on the relevant requirement has expired. Shouldn't this be understood as a provision of the law that the obligation continues to exist not only after the expiration of the established term of its performance, but also after the expiration of the statute of limitations?

To answer these questions, we should turn to the scientific concept of regulatory and security relations. If the term of the obligation is set and it was not fulfilled in time, the relevant rights and obligations are terminated. This shows the importance of the civil law term as an element of the content of subjective law: its expiration leads to certain legally significant consequences - the exhaustion of law [4, p. 21-22]. Otherwise, the significance of such a legal phenomenon as the term is simply leveled. But it must be said that it is a question of terminating the existence of a regulatory obligation.

In our literature we can find the statement that, since the term of the contract is the time of existence of its parties' rights and obligations to each other, after the expiration of this period it is impossible to talk about certain mutual rights and obligations of the parties. Thus, the actual execution is impossible, and the only thing that can be expected by the party whose rights have been violated, is to pay her damages and penalties [5, p. 46]. This statement is also unlikely to agree. After all, in it the author brought together two different manifestations of the effectiveness of the regulatory relationship, which, in fact, are mutually exclusive. The first of them is the realization of the subjective rights of the creditor in the normal mode, which is the civil purpose of regulatory legal tools. In this case, the proper exercise by the parties of the relationship of their rights and obligations during its established duration, of course, terminates the relevant subjective right in connection with its exercise, complete exhaustion of content, with the expiration of the regulatory obligations are terminated. effective rights and obligations of counterparties. It is another matter when the subjective right is not exercised within the regulatory interaction of the participants. This may be due to the improper conduct of the debtor, who, firstly, prevented the creditor from exercising the powers inherent in his subjective right, and secondly, failed to fulfill his obligation. In this case, the regulatory right of the holder is also terminated, but does not lose the possibility of legal protection, which will take place within the framework of other substantive legal interactions, with a different subjective content of the legal personality of the participants.

However, this rule on the termination of regulatory law as a result of its violation is not universal for all civil relations and covers only the scope of binding relations. As correctly noted by B.B. Cherepakhin, from the time of violation of the right of ownership (as well as any other absolute right) a binding legal relationship is formed, the participants of which are the injured owner and the violator [6, p. 53]. Absolute law in general continues to exist, as evidenced by its inherent powers to demand certain conduct from any person, but the violation of regulatory absolute property rights gives rise to a relative protective substantive claim addressed to the violator. Instead, relative regulatory relationships based on an obligation cannot continue after a breach.

At the moment of the offense, a new independent binding relationship of a protective type arises, the content of which includes the protective claim of the right holder and the corresponding duty of the infringer. The subjects of these relationships

of the already protective type will be the same persons as in the terminated regulatory relationship - the creditor endowed with the claim and the debtor burdened with the obligation. Depending on the content of the security claim (they are not an exclusive list found in Article 16 of the CCU), several security obligations may arise from the same offense. For example, in the event of non-return of the leased property after the end of the contract, the landlord has the right to demand performance of the obligation in kind, compensation for damages, payment of penalties, etc. All these requirements are elements of security obligations. And even the non-fixation of such a requirement by its manifestation in the outside does not in any way affect the fact of its existence. One of the protection and legal requirements, namely the performance of duties in kind and is referred to in Part 1 of Art. 267 of the Civil Code. And the very fulfillment of this requirement by the debtor under the protection obligation (he is also the debtor under the regulatory obligation) is considered appropriate within the meaning of this rule.

Therefore, we must note that the duration of the civil contract establishes the limits of the existence of regulatory substantive rights of the commissioner (unless the contract itself specifies other terms of these rights). In case of violation of the regulatory subjective during its validity, this right may be terminated. But such a consequence does not always occur. For example, the delivery of defective goods, if the buyer does not agree with its replacement with quality, entails the termination of regulatory relations, instead there are security. If the buyer agrees to replace the defective product, and thus exercises its protective authority, then before the expiration of the relevant obligation, it is possible to restore the regulatory relationship of the counterparties.

Another temporal factor, which in the doctrine is traditionally associated with periods of existence and exercise of certain subjective civil rights, is the expiration of the statute of limitations. Historically, the question of the existence of a subjective right after the expiration of the statute of limitations - the existence of a substantive right to sue (in other words - after losing the opportunity to protect the violated right through state coercion) has been more explored in civilization. In our opinion, this problem of the fate of subjective civil law after the expiration of the statute of limitations should be investigated by consistently resolving a number of intermediate issues. In particular, to simplify the analytical approach, we must first establish whether there is a violated regulatory right along with the right to protect it or the same right in different guises, or maybe these rights have different legal essence, and only then, having received answers to these questions and having formed an idea of the essence of the powers of their holder, we can talk about the termination or continuation of the protected right after the termination of the possibility of its judicial protection.

There is no consensus in the scientific literature as to whether or not subjective civil law continues to exist after the statute of limitations has expired. Meanwhile, this question is extremely relevant for civilization. The status of the obligation after the expiration of the statute of limitations depends, for example, on the possibility of exercising the protective authority of the holder of the infringed right. Most literary sources on civil law outline the general position that an essential property of subjective law is its ability to enforce. After the violation of a person's substantive right by another

person, he acquires a claim, and the entitled person may apply to the court for protection of the substantive right. However, if during the statute of limitations the entitled person has not applied for judicial protection, the legal consequence of the expiration of the statute of limitations is the impossibility to exercise the substantive right due to him by force. The described picture cannot clearly illustrate the answer to the question of the state of the substantive law that has lost the ability to enforce and whether there is such an unsecured right at all.

Most researchers try to link this issue with the disposition of the norm enshrined in Part 1 of Art. 267 of the CCU: the fulfillment of the obligation after the expiration of the statute of limitations is due, and the executor cannot demand the return of the executed, even if he did not know about the expiration of the statute of limitations. This rule was present in previous codifications. At the same time, it is obvious that it is precisely the inner essence of subjective law, its inherent qualitative characteristics that led to the emergence of this legislative rule, and not vice versa - enforcement is proper and cannot be restored only because the law considers it so. By the way, most of its researchers comment on this legal situation in a similar way [7, p. 188-189; 8, c. 74-75]. The most logical of this legal norm could be the conclusion that the legislation adequately reflects the real situation, when after the expiration of the statute of limitations and termination of judicial protection of the violated regulatory right, the power to exercise the right in kind still exists, and therefore its implementation performance of the duty by the debtor will be quite lawful. Moreover, on the same basis, we would be able to argue that when the essence of a subjective right lies in the positive actions of the creditor, these actions will also be lawfully carried out after the expiration of the statute of limitations.

But, unfortunately, this conclusion is not obvious. The fact is that the disposition of the commented norm of the civil legislation is formulated surprisingly unsuccessfully. One can still understand this construction at the time of its original origin, because the theoretical considerations of pre-revolutionary and Soviet civilians, as a rule, were reduced to the concept that the ability of subjective law to coercive protection (coercive realization of the violated right) is part of the material rights. Under this legal approach, in the case of an offense, the subjective right itself, transforming into a so-called "tense state", acquired the ability to enforce with the help of the competent jurisdiction of the state. However, now that this doctrine has been rightly criticized and a new theory has been developed regarding the separate legal support of regulatory and protective interactions, which in general adequately reflects the real state and essence of the relationship, understanding this rule as a prescription less as an anachronism. By and large, it is harmful in the current version, because it confuses the real perception of the legal content of substantive relations, and moreover - contributes to the distortion of this perception.

What's the matter, actually? The quintessence of all the issues that arise in the study of the essence of the commented normative rule is that when we literally interpret it, we get the following incorrect legal message: the expiration of the claim does not affect the duration of the protected. Since, as we have already established, the regulatory civil right of a person is protected, from the literal understanding of this legal norm, as a rule, the following odious conclusion is made: regulatory law does not cease to expire,

moreover, it continues to exist during the duration of the statute of limitations (material period for its protection), as well as after the end of this period. If we accept this construction (and most researchers perceive it today in this form), then the question certainly arises, and how long will the regulatory law last? And then what is the role and significance of the temporal coordinates of this right established by the parties or the law?

We can draw certain conclusions. The problem of the study was, first of all, that all scientific concepts developed in civilization on this issue were reduced to one or another justification of the regulatory mechanism established by law, and given the existing inviolable normative rule to adjust the content of specific social relations. So, we get a pretty big but ineffective theory. For example, the thesis of the continued existence of regulatory law after the coincidence of the statute of limitations can not be supported by anything, except for the rule of Part 1 of Art. 267 of the CCU, according to which the debtor who performed the obligation after the expiration of the statute of limitations, is not entitled to demand the return of the performed, even when he did not know about the expiration of the statute of limitations. Using this rule as a dogma, researchers have logically come to the wrong conclusion: the obligation (and hence the relevant subjective rights and legal obligations that are part of its content) begins from the moment of its origin and will last until committed or terminated. After all, since in Part 1 of Art. 267 of the CCU refers to the fulfillment of an existing obligation, it does not end with the coincidence of the statute of limitations.

List of used literature:

1. Guyvan P.D. Action in time of regulations. Юридическая практика. 2005. №22. Pp. 12-13.
2. Gruzdev V.V. Expiration of the contract. Право и экономика. 2001. № 4. Pp. 21-24.
3. Guyvan P.D. The legal nature of civil law terms. LEGEA SI VIATA. 2015. № 6/2 (282). Pp. 26-30.
4. Guyvan P.D. The term of subjective substantive law as a characteristic of its content. Підприємництво, господарство і право. 2014. №8. Pp. 19-23.
5. Kuriblo V.A. Problems of the term of the economic contract. Экономика и право: Scientific Journal. 2004. № 3. S. 45–47.
6. Cherepakhin B.B. Acquisition of property rights by prescription of possession. Советское государство и право. 1940. №4. Pp. 51-61.
7. Vilniansky V.I. Lectures on Soviet civil law. Ed .: Rogozhin A.I. Kharkiv: Kharkiv Publishing House. University, 1958. Part 1. 339 p.
8. Abyzov A.M. The right to sue and the statute of limitations. Building the rule of law: issues of theory and practice. Yaroslavl, 1990. P. 73-75.

ОКРЕМІ ПИТАННЯ ПРАВОВОГО РЕГУЛЮВАННЯ ПІДТРИМКИ ЧЛЕНІВ СІМ'Ї УЧАСНИКІВ АТО

Гайдук Віолетта Сергіївна

студентка юридичного факультету Національного університету біоресурсів і природокористування України
м. Київ, Україна

Початок ХХІ століття характеризується небезпечними викликами, які зазнають сучасні держави в питаннях щодо забезпечення відповідного рівня безпеки громадян. Виникає сучасний вид війни, де в конфлікті використовуються різноманітні засоби нападу та оборони, що не належать до конвенційно-визначених варіантів та видів ведення війни. Відтак виникло таке поняття, як «гібридна війна», яку зараз проводить Росія щодо нашої держави у вигляді спланованої агресивної політики, яка полягає у нав'язуванні українському суспільству своїх цінностей. Дана війна завдала Україні значних людських та економічних втрат, створила певні ризики для життя населення на окупованих територіях, а також наближених до них районів. Відповідно, питання вирішення проблем забезпечення соціальної підтримки учасників антитерористичної операції, зокрема їх сімей актуалізується.

Створення ефективної системи соціального захисту та підтримки членів сім'ї учасників АТО є надважливим завданням держави щодо гарантування національної безпеки.

Основними напрямками діяльності органів державної влади у сфері посилення соціального захисту військовослужбовців та їх сімей, є :

- створення єдиного реєстру учасників АТО, що дозволить забезпечити їм та їхнім сім'ям належний рівень соціального захисту та гарантій (формування і введення бази даних; встановлення статусу учасника бойових дій, що дає право на відповідні пільги та компенсації; забезпечення гарантованого виконання державою прав інвалідів-учасників АТО; підтримка сімей військовослужбовців, які загинули в зоні АТО тощо);
- створення дієвого механізму забезпечення житлом військовослужбовців та їхніх сімей;
- підвищення ефективності існуючої системи пільг та компенсацій для учасників АТО та членів їхніх сімей [1];

Забезпечення належного рівня грошової підтримки військовослужбовців, які беруть участь у бойових діях у зоні АТО, передбачає також і збільшення державного фінансування додаткових витрат Міністерства оборони України на виплату грошової допомоги сім'ям загиблих і пораненим військовослужбовцям, які брали участь в АТО, забезпечення речами військовослужбовців, харчування та надання медичної допомоги особовому складу.

Варто також зазначити, що на сьогоднішній день Міністерство соціальної політики є центральним органом виконавчої влади, діяльність якого спрямовується і координується Кабінетом Міністрів України, таким чином він забезпечує формування та реалізацію державної політики у сфері соціальної політики, надає соціальні послуги, зокрема встановлення доплат до пенсій родинам військовослужбовців, загиблих під час участі в АТО [2].

Учасники антитерористичної операції відносяться до категорії учасників бойових дій, тому вони мають право користуватися гарантіями соціального захисту ветеранів війни, відповідно до Закону України «Про внесення змін до статті 6 Закону України «Про статус ветеранів війни, гарантії їх соціального захисту» [3].

Однією із проблем правового регулювання підтримки членів сім'ї учасників АТО є вирішення житлової проблеми. Необхідно, перш за все, забезпечити реалізацію переважного права на отримання житла сім'ям військовослужбовців-учасників АТО, які не мають власного житла, орендують житло на комерційних умовах, проживають у гуртожитках (комунальних квартирах) та/або перебувають на квартирному обліку в гарнізонах, військових частинах, органах місцевої влади [1].

Експерти пропонують таку практику, коли військовослужбовець, який потребує поліпшення житлових умов і перебуває на квартирному обліку, підписуючи контракт на службу в зоні АТО, одночасно отримує ордер на службову квартиру, яка переходить у його власність після закінчення терміну контракту та виконання його умов:

- надати військовослужбовцям-учасникам АТО, а також членам їхніх сімей переважне право на участь у загальнодержавних житлових програмах, зокрема у цільовій Програмі будівництва (придбання) доступного житла («Доступне житло» 70 на 30 %);
- надати дітям військовослужбовців учасників АТО переважне право на отримання пільгового молодіжного кредиту в межах програми, яку реалізує Державний фонд молодіжного житлового будівництва;
- забезпечити безоплатне надання військовослужбовцям-учасникам АТО земельних ділянок для індивідуального житлового будівництва [4].

Щорічно за рахунок коштів різних бюджетів проводиться оздоровлення дітей учасників АТО.

Вважаю доречним також згадати про випадок з отриманням малолітньою дитиною загиблого в АТО військовослужбовця власного житла у січні 2019 року. Кошти на придбання житла надійшли з державного бюджету, згідно з Постановою Кабінету Міністрів України від 19.10.2016 № 719 «Питання забезпечення житлом деяких категорій осіб, які захищали незалежність, суверенітет та територіальну цілісність України, а також членів їх сімей» [5]. Таким чином, можна дійти висновку, що для забезпечення належного рівня соціального захисту та гарантій сімей учасників АТО, необхідним є створення єдиного реєстру учасників АТО, побудування ефективної моделі грошового забезпечення, створення дієвого механізму забезпечення житлом військовослужбовців та їх сімей, підвищення ефективності існуючої системи

пільг та компенсацій для учасників АТО та членів їхніх сімей, удосконалення механізму вирішення соціальних проблем в умовах збройної агресії Росії проти України.

Список використаних джерел

1. Кравченко М.В. Основні проблеми соціального захисту учасників АТО. Аспекти публічного управління. 2015. № 11–12. С. 36–43.
2. Про затвердження Положення про Міністерство соціальної політики України :Постанова Кабінету Міністрів України від 17.06.2015 р. № 423.URL: <https://zakon.rada.gov.ua/laws/show/423-2015-%D0%BF#Text>
3. Про статус ветеранів війни, гарантії їх соціального захисту: Закон України від 1993 р.№ 45.URL: <https://zakon.rada.gov.ua/laws/show/3551-12#Text>
4. Аналітична доповідь до Щорічного Послання Президента України до Верховної Ради України «Про внутрішнє і зовнішнє становище України в 2017 році». Київ:НІСД, 2017.928 с.
5. Питання забезпечення житлом деяких категорій осіб, які захищали незалежність, суверенітет та територіальну цілісність України, а також членів їх сімей: Постанова Кабінету Міністрів України від 19.10. 2016 р. № 719.URL: <https://zakon.rada.gov.ua/laws/show/719-2016-%D0%BF#Text>

НИЗЬКА ЗАРОБІТНА ПЛАТА ЯК ПЕРЕДУМОВА КОРУПЦІЇ

Лисенко Ангеліна Антонівна

здобувачка вищої освіти

Навчально-наукового інституту права та інноваційної освіти
Дніпропетровського державного університету внутрішніх справ

Науковий керівник:

Сенько Вікторія Вікторівна

викладач кафедри кримінально-правових дисциплін

Дніпропетровський державний університет внутрішніх справ

Зв'язок між корупцією і заробітною платою посадових осіб увійшов в історію розвитку людства давно, але з плином часу сама корупція набуває модернізованого вигляду, пристосованого до сучасної політики й державної влади. Велика кількість наукових праць, присвячених проблемам антикорупційної стратегії, містить роздуми про цей зв'язок, який вважається вже звичним фактом. На сьогоднішній день проблема корупції та її протидія, практична реалізація ефективної антикорупційної політики є гострою та життєво важливою для України.

Вивченням даного питання займалися такі науковці, як: В. Мартиновський, В. Побережний, О. Соснін; С. Коткін, Ю. Ковбасюк, та іншими.

Корупція – це злочин, який проявляється у прямому використанні посадовою особою прав, які надаються йому за посадою, з метою особистого збагачення, а також підкуп та продажність посадових осіб. Корупційні дії тягнуть за собою кримінальну відповідальність і регулюються Кримінальним Кодексом України (далі – ККУ).

Низька заробітна плата державних службовців є найголовнішою та найпоширенішою причиною виникнення корупції. Корупція розквітає там, де чиновники уповноважені розпоряджатися будь-якими дефіцитними благами. Тому задля подолання цієї проблеми є одне рішення, яке приходить на думку кожного – підвищити заробітну плату.

Щоб зрозуміти як боротися із корупцією треба розглянути питання про те, кому саме і яким чином підвищувати зарплатню. Дослідники цього питання розійшлись у думках і умовно розділились на три групи. Перша група вважає за потрібне підвищувати заробітну плату лише тим особам, які приймають рішення; друга – взагалі не згодна і вважає, що рівень оплати треба залишити на існуючому рівні; третя ж група пропонує підвищувати заробітну плату лише тим чиновникам, які займають старші і молодші державні посади. Проте існує невеликий, але дуже важливий нюанс: неточно визначений обсяг підвищення зарплатні загрожує великими втратами. Мізерне підвищення може не дати потрібного ефекту, або ж зовсім ніяк не змінити ситуацію, а тому витрачені на це кошти пропадуть дарма. Занадто велике підвищення також може призвести до

непотрібних витрат. Через це, вирішити дану проблему нелегко, і до неї потрібно підходити дуже щільно, базуючись на обґрунтованих рекомендаціях.

В свою чергу, збільшення заробітної плати посадових осіб не може бути єдиною вирішальною проблемою корупції. Ця умова необхідна, але самостійно без інших чинників, вона не в змозі вирішити проблему. Разом з цим, розуміється, що усі ті витрати, які йдуть на збільшення рівня заробітної плати державних службовців, повинні стати початком у підвищенні ефективності державного управління. Після підвищення ефективності державного управління буде зростати ефективність економіки. Це повинно призвести до зростання економічних показників і тому витрати на збільшення заробітної плати окупляться.

Специфічність проблеми «зарплатня-корупція» полягає в тому, що корупційні дії вимагають з одного боку економічну активність, а з іншого караються як незаконна економічна діяльність. Саме тому особа, що вчиняє корупційні дії, передбачає свою офіційну (легальну) зарплатню, нелегальні доходи від корупції і можливі (ймовірні) витрати у вигляді санкцій.

Корупційні дії, у разі їх виявлення, піддаються санкціям – як мінімум звільнення особи і тому ті, чия заробітна плата вище, менш схильні до корупції через високий ризик втрати посади. Коли існує високий рівень хабарів або ж мала ймовірність виявлення цих нелегальних дій розуміється, що заробітна плата, яка може позбавлятися корупції, повинна бути досить високою. Тому для держави вигідніше виплачувати зарплатню таку, яка буде приваблювати тільки нечесних, ніж збільшувати її до високого рівня, необхідного для запобігання корупції. Деколи санкції у вигляді штрафів встановлюються на досить достатньому рівні, коли немає необхідності в підвищенні заробітної плати, іноді ж розмір штрафів занадто маленький і результатів від цього майже немає.

З формальної точки зору, посадові особи можуть легко відмовлятися від корупційних можливостей, якщо матимуть відповідну заробітну плату. Навіть тоді, коли така поведінка суперечить особистим інтересам. Недовіра громадян до державної влади посилюється з кожним новим кроком, який пов'язаний із зміцненням корупції на своїх позиціях. Ці обставини створюють необхідність налагодження «діалогу» з громадянами, що, тим не менш, ускладнюється через небажання самих громадян визнаватися у скоєнні корупційних дій. Громадяни у своїй діяльності можуть не бачити правопорушення, а тим паче – корупції, можливо, просто не хочуть цього визнавати. Коли ж все це перетворюється у своєрідну систему, то це вже не сприймається як правопорушення і виникає парадокс: з одного боку суспільство готово боротися з корупцією, а з іншого – самі ж її і заохочують.

Ефективності від боротьби з корупцією не буде, якщо саме суспільство (та його окремих громадян) не проявить ініціативності щодо протистояння корупції, а державне управління, у свою чергу, не буде компетентним і результативним.

Отже, корупція, спричинена низькою зарплатнею, є інтернаціональною проблемою. Вона притаманна всім країнам світу незалежно від політичного устрою та рівня політичного розвитку. Скоріше за все, проблема існує в тому,

щоб не досягати такої низької зарплатні, яка б підштовхнула до корупції особу, яка прагне забезпечувати собі звичайний рівень проживання, а не в тому, щоб платити досить високу зарплату для запобігання корупції. Якщо низька заробітна плата державних службовців призводить до того, що суспільство потурає корупції, то в сукупності з нерішучістю правоохоронних органів це призводить до зниження ймовірності виявлення і покарання корупціонерів, а значить, і до збільшення рівня корупції в країні. Для вирішення даної проблеми необхідна двостороння участь - людини і держави (її представників). Дуже важливим є усвідомлення того, що підкуп посадових осіб, є кримінально караним діянням. Також країни з низьким рівнем корупції, а, отже, з ефективною бюрократією, витрачають менше марних коштів. Якби між витратами на утримання бюрократії (в першу чергу – заробітної плати) і корупцією був би більш чіткий зв'язок, то можна було б сказати, що віддача від підвищення зарплат держслужбовців, сполучена зі зменшенням корупції, зростає швидше, ніж зростання вкладених в бюрократію засобів.

Список літератури

1. Мартиновський В.(2015). Причини та умови виникнення корупції в державному механізмі. *Корупція в Україні: питання протидії/за заг. ред. В. М. Гаращука*. 168 с.
2. Побережний В.(2017). Сутність та причина корупції в системі органів державної влади. Вилучено з <http://www.academy.gov.ua/ej/ej12/txts/10pvvodv.pdf>
3. Інститут прикладних гуманітарних досліджень(2017). *Вплив економічних чинників на протидію корупції*. Вилучено з http://www.iahr.com.ua/files/works_docs/125.pdf
4. Chang, J.-J. and Lai C.-C.(2002). Is the efficiency wage efficient? The social norm and organizational corruption// *Scandinavian journal of economics*, 104(1), pp.27-47.

АКТУАЛЬНІ ПИТАННЯ ВДОСКОНАЛЕННЯ ПРОТИДІЇ МІЖНАРОДНОМУ ТЕРОРИЗМУ

Мартинець Ірина Віталіївна

здобувачка вищої освіти

Навчально-наукового інституту права та інноваційної освіти
Дніпропетровського державного університету внутрішніх справ

Науковий керівник:

Сенько Вікторія Вікторівна

викладач кафедри кримінально-правових дисциплін

Дніпропетровський державний університет внутрішніх справ

За останні роки безліч країн світу налічують сотні або тисячі загальновідомих угруповань та організацій, що використовують у своїй діяльності засоби тероризму. Здійснений аналіз терористичних дій показує тенденції до зміцнення зав'язків між терористичними організаціями багатьох різних держав світу та прогресії розвитку їх діяльності на міжнародному рівні. Розквіт отримала світова законодавча діяльність проти тероризму, як в сфері міжнародних організацій, так і на різних рівнях, почали поглиблюватися дослідження та вивчення у різних галузях науки, присвячені міжнародному тероризму як соціально-правового явища, та розробці комплексних заходів подолання та протидії йому.

Питаннями проблематики протидії тероризму займалися такі науковці як: В.П. Ємельянов, С.А. Зелінський, М. Стрімська, Г.В. Єспур, С.В. Коваленко, О.В. Філонов, М.Я. Гуцман, Б. Хоффман, В.В. Вороненко, П.Д. Біленчука, Л.Н. Галенської.

Сьогоднішня система різноманітного співпрацювання у боротьбі з тероризмом, сформувалася за останні декілька десятиріччів. На міжнародному рівні вона функціонує за допомогою організації ООН та її підрозділів на основі міжнародних конвенцій та нормативно-правових актів про боротьбу із різними проявами тероризму. ООН було розроблено понад 13 угод, спрямованих проти міжнародного тероризму та певних видів терористичної діяльності. Серед них варто вирізнити основні: Конвенція про злочини та деякі інші акти, які здійснюються на борту повітряних суден 1963 р. («Токійська конвенція»); Конвенція про боротьбу з незаконним захопленням повітряних суден 1970 р. («Гаазька конвенція»); Конвенція про боротьбу з незаконними актами, спрямованими проти безпеки цивільної авіації 1971 р. («Монреальська конвенція»); Конвенція про запобігання і покарання злочинів проти осіб, які користуються міжнародним захистом, зокрема дипломатичних агентів 1973 р.; Міжнародна конвенція про боротьбу із захопленням заручників 1979 р.; Конвенція про фізичний захист ядерного матеріалу 1980 р.; Конвенція про боротьбу з незаконними актами, спрямованими проти безпеки судноплавства 1988 р.; Конвенція про маркування пластичних вибухових речовин із метою їх виявлення 1991 р.; Міжнародна Конвенція про боротьбу з бомбовим тероризмом

1997 р.; Міжнародна Конвенція про боротьбу з фінансуванням тероризму 1999 р.; Міжнародна Конвенція про боротьбу з актами ядерного тероризму 2005 р. та інші [1, с. 7].

На думку більшості дослідників, однією з найбільш розвинутих міжнародних структур, яка може протидіяти сучасній терористичній загрозі є організація НАТО, оскільки у складі ООН немає військових підрозділів і це змушує її звертатись у певних випадках до деяких країн або міжнародних організацій, які спроможні втілити рішення Ради Безпеки. НАТО – являє собою довготривале міждержавне об'єднання, утворене на базі спільних ідеологічних цінностей. Спільною метою членів альянсу є не стільки захист їхніх територій і суверенітету, скільки захист від терору та певного типу політичного режиму, спільних принципів побудови суспільства, способу життя, світоглядних орієнтацій [2, с. 41]. Організація НАТО має великий потенціал та спроможна об'єднувати зусилля держав з метою боротьби з тероризмом та його подолання.

Політика великої кількості країн світу полягає у створенні комплексних заходів протидії міжнародному тероризму з боку світового об'єднання, а саме поліпшення нормативно-правової бази з питань боротьби з міжнародним тероризмом; надання допомоги іншим країнам та сприяння у боротьбі з тероризмом; введення санкцій в країни, які підтримують тероризм, відмова у задоволенні вимог терористів та використання комплексних засобів протидії .

Отже, бачимо добру тенденцію розвитку та вдосконалення протидій міжнародному тероризму, за весь цей час було прийнято низку міжнародних конвенцій та нормативно-правових актів, також велика кількість країн об'єднуються та співпрацюють с такими організаціями як ООН та НАТО для подолання жакливої проблеми, як міжнародний тероризм, який з кожним роком тільки прогресує, але іноді міжнародне право не встигає за розвитком нового тероризму, тому протидія тероризму потребує вдосконалення та створення ефективного впровадження рішень міжнародного контролю та інших міжнародних систем.

Список літератури

1. Конєв О.Ю., Ніколаєв О.Т. Південноукраїнський правничий часопис №2. Протидія Міжнародному тероризму: нормативно-правовий аспект. 2017. С. 6-8
2. В. Т. Шатун, С. П. Тимофєєв. Роль НАТО в запобіганні конфліктам у світі та протидії міжнародному тероризмові., 2008. - С. 38-40

АКТУАЛЬНІ ПИТАННЯ ЗАКОНОДАВЧОЇ КЛАСИФІКАЦІЇ КРИМІНАЛЬНИХ ПОРУШЕНЬ: АНАЛІЗ ЗАКОНОДАВЧИХ ЗМІН

Рогознікова Діана Іванівна

здобувачка вищої освіти

Навчально-наукового інституту права та інноваційної освіти
Дніпропетровського державного університету внутрішніх справ

Науковий керівник:

Сенько Вікторія Вікторівна

викладач кафедри кримінально-правових дисциплін
Дніпропетровський державний університет внутрішніх справ

За останній період часу все частіше почали з'являтися дослідження українських науковців пов'язані із проблематикою класифікації кримінальних правопорушень. У багатьох дослідженнях присутній порівняльний аналіз законодавства про кримінальну відповідальність закордонних країн та України. Однак, такий аналіз в переважній більшості випадків носить безсистемний та факультативний характер, тому на даний час, порівняльних досліджень кримінального права закордонних країн з українським порівняно не багато.

Дослідженням питань законодавчої класифікації кримінальних порушень займалися такі науковці, як: Т. С. Єдинак, Г. С. Журавльова, О. О. Майданник, Л. О. Матвеева, А. О. Муртіщева, С. В. Сас, М. В. Сіцінська, О. Лукашева, П. Новгородцев, Л. Петражицький, П. Рабінович, І. Рябко та інші.

Класифікацію кримінальних правопорушень можна визначити як поділ на певні групи залежно від того чи іншого критерію (наприклад, категорії кримінального правопорушення, форми вини, родового об'єкта, стадії, на якій закінчено кримінально карану поведінку, наявності предмета кримінального правопорушення, суб'єкта кримінального правопорушення [1]).

Правопорушення класифікуються за:

- ступенем суспільної небезпеки – на злочини і провини;
- належністю норм права, які порушуються, до відповідних галузей права: кримінальні, цивільні, адміністративні, правопорушення у сфері трудового законодавства і інші);
- колом осіб – особові і колективні;
- за характером правових приписів – нормативно-правові і дисциплінарні;
- в залежності від характеру цивільно-правового порушення – договірні і позадоговірні правопорушення;
- правопорушення у сфері суспільного життя (в сфері соціально-економічних відносин, в суспільно-політичній сфері, в сфері побуту і дозвілля).

Найбільш поширеною класифікацією правопорушень є їх поділ за ступенем суспільної небезпеки, коли правопорушення поділяються на злочини і проступки [2].

В новій редакції Кримінального кодексу України (далі – ККУ), таку категорію, як «злочин», законодавці звели до одного з видів кримінального правопорушення, виділивши поряд зі злочинами таку категорію, як «кримінальний проступок». Запровадження поняття «кримінальних правопорушень» і пов'язаного з цим поділу суспільно небезпечних діянь на злочини та кримінальні проступки є досить трудомістким процесом, для якого, на наш погляд, недостатньо формального перейменування поняття «злочин» на «кримінальне правопорушення» та встановлення за них покарання у виді штрафу в розмірі не більше трьох тисяч неоподаткованих мінімумів доходів громадян або іншого покарання, не пов'язаного з позбавленням волі (ч. 2 ст. 12 ККУ).

З 1 липня 2020 року до проступків відносять у «базовій» формі (без повторності, обтяжуючих обставин, участі групи осіб тощо):

- погрозу вбивством, загроза знищення майна;
- ненадання допомоги хворому медичним працівником, насильницьке донорство;
- експлуатація дітей;
- ухилення від сплати аліментів;
- примушування до статевого зв'язку (домагання);
- порушення недоторканності житла, таємниці листування;
- перешкоджання законній діяльності журналістів;
- невивплата зарплат, пенсій, стипендій;
- порушення права на освіту, безкоштовну медичну допомогу;
- протидія законній господарській діяльності і примус до невиконання договорів, підробка та/або використання підроблених документів (це взагалі основні «рейдерські» статті);
- розголошення банківської таємниці;
- групове порушення громадського порядку і заклики до нього;
- хуліганство;
- жорстоке поводження з тваринами.

22 листопада 2018 р. Верховною Радою України було прийнято Закон України «Про внесення змін до деяких законодавчих актів України щодо спрощення досудового розслідування окремих категорій кримінальних правопорушень», у якому змінами до Кримінального кодексу України було запроваджено інститут кримінального проступку.

Основні завдання, які вирішив даний закон є:

1. Гуманізування кримінальної відповідальності шляхом перегляду міри покарань за вчинення окремих кримінальних правопорушень. Це є одним із важливих зобов'язань України перед Радою Європи.

2. Склад кримінальних проступків сформовано за рахунок злочинів невеликої тяжкості, санкції яких не передбачають покарання у вигляді

позбавлення волі плюс перенесення з КУпАП 130 статті відповідальності за керування транспортними засобами в стані алкогольного сп'яніння.

3. Розслідування проступків здійснюють як окремі підрозділи дізнання, так і уповноважені на те посадові особи правоохоронних органів.

4. Готування до кримінального проступку не тягне за собою кримінальну відповідальність.

5. Особи, засуджені за вчинення кримінального проступку, після відбуття покарання визнаються такими, що не мають судимості.

З 1 січня 2020 р. набрав чинності Закон України «Про внесення змін до закону України «Про запобігання корупції», який повинен надихнути людей не давати хабарі, а навпаки – викривати корупціонерів. Основний сенс закону в тому, що людина, яка повідомила про хабар (хабарництво), може претендувати на відсоток від суми хабара. Багато хто критикував цей закон, деякі схвалювали, але реальну оцінку користі чи шкоди покаже час. Тут важливим є те, щоб органи, які реалізовуватимуть цей закон, були мудрими, незаангажованими і ні в якому разі не підставляли простих громадян, які реально хочуть допомогти викрити корупціонера. Якщо у решти людей занепасти віру, то світло в кінці тунелю в боротьбі з корупцією ми довго не побачимо [3].

Безперечно, запровадження нової класифікації кримінальних правопорушень є важливою частиною реформування кримінального права та процесу до вимог реалій життя суспільства. Оскільки, більшість змін, що вводяться в дію, стосуються підвищення суми штрафів за вчинення кримінальних правопорушень (деякі з них збільшаться в десятки разів), що не можна вважати зовсім негативною зміною.

Список літератури

1. Навроцький В. О. Основи кримінально-правової класифікації: навч. посіб. / В. О. Навроцький. – 2-ге вид. – К.: Юрінком Інтер, 2009. – 512 с.
2. Кривоченко Л. М. Класифікація злочинів за ступенем тяжкості у Кримінальному кодексі України: монографія / Л. М. Кривоченко. – К.: Юрінком Інтер, 2010 – 120 с.
3. Красницький І.В., Горпинюк О.П. Запровадження кримінальних проступків: аналіз змін до законодавства. Кримінальне та кримінальне процесуальне законодавство у контексті реформи кримінальної юстиції : матеріали наук.-практ. семінару (31.05.2019 р., м. Львів). Львів: Львів. держ. ун-т внутр. справ. 2019. С. 17–21.

ОКРЕМІ ТЕНДЕНЦІЇ СУЧАСНОЇ ЖІНОЧОЇ КРИМІНАЛЬНОЇ ПРОТИПРАВНОСТІ В УКРАЇНІ

Синько Карина Вячеславівна

здобувачка вищої освіти

Навчально-наукового інституту права та інноваційної освіти
Дніпропетровського державного університету внутрішніх справ

Науковий керівник:

Сенько Вікторія Вікторівна

викладач кафедри кримінально-правових дисциплін
Дніпропетровський державний університет внутрішніх справ

Необхідність застосування ефективних заходів щодо боротьби з кримінальною протиправністю визначає послідовний розвиток і удосконалення національних систем контролю над кримінальною протиправною активністю, розгортання та поглиблення кримінально-правових і кримінологічних проблем її пізнання.

Особливості сучасного правового статусу жінки (порівняно з правовим статусом чоловіка) у кримінальному правосудді відбивають принципові, конституційні положення у цьому питанні. Конституцією визнається рівність прав жінки і чоловіка. Водночас, рівність прав передбачає створення особливих умов охорони праці і здоров'я жінок, можливість жінкам поєднувати працю з материнством, правовим захистом, матеріальною і моральною підтримкою материнства і дитинства. Для жінки, з огляду на її особливу соціальну роль, в кримінальному законі передбачена низка заохочувальних, привілейованих кримінально-правових заходів. Проте, на сьогодні в Україні існує тенденція щодо зростання загальної кількості кримінальних правопорушень, серед яких істотне місце посідають правопорушення, вчинені жінками.

Дослідженням питань жіночої кримінальної протиправності займалися такі вчені, як: О. Вейнінгер, І.С. Басенко, Е.А. Заплатіна, В.Є. Квашиш, О.Б., Лисягін, А.С. Міхлін, А.Т. Потьомкіна, Д. Костіна та багато інших.

Кримінальні правопорушення, вчинені жінками, відрізняються від чоловічих за масштабом, характером і наслідками, засобами і способами скоєння, ролі жінок тощо. Жіночі злочини не домінують у суспільстві, але їх існування є важливою кримінологічною проблемою, оскільки рівень та структура цих злочинів багато в чому є показником морального здоров'я суспільства [1, с. 61].

Можна надати наступні визначення поняттю жіночої кримінальної протиправності [2, с. 214]:

– невід'ємна частина злочинності, котра підпорядковується її загальним закономірностям;

– сукупність злочинів, скоєних жінками на певній території за певний період.

Предметом кримінології жіночої злочинності є дослідження та запобігання злочинності та віктимізації жінок як конкретних соціальних процесів, які здійснюються як сукупність злочинів, вчинених жінками, та сукупність цих жінок та жертв злочинів у певному історичному періоді [3, с. 15].

Жіноча кримінальна протиправність наділена своїми кількісними показниками, особливостями структури, видами кримінальних правопорушень, способами та засобами їх скоєння тощо. Кримінальні правопорушення жінок відрізняються від чоловічого за певними якісними показниками. Виділяють дві сфери суспільного життя, в яких жінки найчастіше вчиняють злочини [1, с. 61]:

– професійна сфера, в якій жінка виконує функції, пов'язані з можливістю доступу до матеріальних цінностей (крадіжка майна, присвоєння, отримання незаконної вигоди тощо);

– побутова сфера, в якій присутні несприятливі обставини сім'ї, шлюбу, сімейних відносин, що підштовхують жінок до скоєння злочину. Особливе місце займають соціальні, економічні та психологічні фактори, зокрема, раптово виникаючі емоційні стани.

Варто наголосити, що у жінок найчастіше спостерігається ненасильницька корисна спрямованість, і вони можуть використовувати насильство проти жертви лише в окремих випадках. Водночас в Україні зростає тенденція до насильницьких злочинів, які скоюють жінки. Також прослідковується [4, с. 134]:

– зміна позиції жінки з пасивної виконавиці та співучасниці на роль ініціатора та організатора;

– збільшення кількості цілком жіночих злочинних груп та груп з переважанням жінок;

– подібність злочинів, скоєних чоловіками та жінками, включаючи способи скоєння злочинів та способи насильства.

Вивчення конкретних злочинів, скоєних жінками, свідчить, що серед жінок також спостерігається схильність до злочинів, котрі кваліфікуються як злочини, скоєні «на ґрунті ревності» [4, с. 136].

Проте, найбільш поширеними кримінальними правопорушеннями, скоєними жінками, є злочини з корисливих мотивів, зокрема, крадіжка та шахрайство. Найчастіше предметом злочину виступають різноманітні цінності: мобільні телефони, техніка, ювелірні прикраси, одяг та гроші. Варто зазначити, що вік злочинів є також важливою характеристикою. Відповідно, прослідковується тенденція до зниження середнього віку жінок, які вчинили злочини з корисливих мотивів. Злочини здійснюють переважно жінки віком від 21 до 30 років, що викликає занепокоєння, оскільки це період становлення особистості, життєвих позицій, освіти, створення сім'ї, просування по службі тощо.

Підсумовуючи, зазначимо, що морально-психологічний стан суспільства в Україні нині погіршується, що позначається на протиправній поведінці жінок. Таким чином, з кожним роком кількість злочинів, які вчиняються жінками, збільшується, а вік жінок, які вчиняють злочини, зменшується.

Список літератури

1. Кубальський В. Н. Жіноча злочинність: особливості та тенденції розвитку в Україні. Судова апеляція. 2018. № 4. С. 60-68.
2. Даньшин І. М. Кримінологія: загальна та особлива частина. Х.: Право, 2009. 288 с.
3. Федусик В. В. Жіноча злочинність в Україні (кримінально-правові та кримінологічні проблеми): автореферат дисертації на здобуття наукового ступеня кандидата юридичних наук. Одеса, 2001. 24 с.
4. Шевченко Т. Кримінологічна характеристика жіночої злочинності. Національний юридичний журнал. 2019. № 4. С. 134-137.

ФАКТИЧНА ПОМИЛКА В ОСОБІ ПОТЕРПІЛОГО ТА ЇЇ ВПЛИВ НА КВАЛІФІКАЦІЮ КРИМІНАЛЬНОГО ПРАВОПОРУШЕННЯ

Тараніна Марія Василівна

здобувачка вищої освіти

Навчально-наукового інституту права та інноваційної освіти
Дніпропетровського державного університету внутрішніх справ

Науковий керівник:

Сенько Вікторія Вікторівна

викладач кафедри кримінально-правових дисциплін
Дніпропетровський державний університет внутрішніх справ

Кримінальна обстановка в Україні наприкінці ХХ – на поч. ХХІ ст. все ще неухильно загострюється, що по-перше має своє вираження у нечималому зростанні кількості вчинених кримінальних правопорушень і зрості їхньої суспільної небезпечності, тому питання щодо фактичної помилки в особі потерпілого має місце у сучасній кримінальній обстановці не тільки в Україні, а й у світі, і займає не останнє місце серед питань в кримінальному праві.

Серед науковців, які займалися вивченням даного питання слід назвати таких вчених, як: Загороднюк С., Комаров Д., Вереша Р., Вапсва Ю., Стрельцов Є. тощо.

З розвитком ринкових відносин, суспільні відносини набувають також нечималого розвитку, а тому сутички інтересів не виключення серед людей. Іноді люди звертаються до крайнощів і вчиняють помилку, яка має дуже велику ціну – життя та здоров'я іншої особи.

Метою роботи є розкриття таких помилок та дослідження основних ознак, що характеризують, те чи інше діяння.

В залежності від того, у складі яких конкретних об'єктивних ознаках робить помилку особа, фактичних помилок вирізняють декілька:

- помилка в об'єкті – має своє пояснення в неточному уявленні особи про характер тих відносин у суспільстві, щодо яких відбувається посягання. Особа має спрямування свого вчинку для заподіяння шкоди одним суспільним відносинам, утім через її похибку шкоду фактично отримують інші.

- помилка в характері діяння (дії або бездіяльності) – ця помилка може бути двоякого роду. У першому випадку її вираження може бути у тому, що в діяннях чи бездіяльності можуть бути фактичні ознаки, що складають повну картину об'єктивної сторони конкретного правопорушення, у другому це відсутність цих ознак.

- помилка в причинному зв'язку – виражає себе у неправильному уявленні особи про реальну ситуацію того, як буде розвиватися причинний зв'язок між суспільно-небезпечним діянням і суспільно небезпечними наслідками. Така

помилка особи має вплив на форму вини та відповідальність, в той момент як помилка в деталях такого впливу не має.

- помилка в особі потерпілого – полягає в заподіянні шкоді одній особі, що помилково була сприйнята за іншу.

Варто підкреслити, що істотним за наданням кваліфікації кримінальному правопорушенню при усіх варіаціях помилки в об'єкті є: якраз особисте розуміння винного про характер суспільних взаємозв'язків, котрим заплановано нанести певну шкоду, а кваліфікація вчиненого має відбуватися за направленістю умислу [1].

Помилкою в особі потерпілого є вчинення діяння, що буде мати певні негативні наслідки одній людині, яка помилково була сприйнята за іншу. Наприклад, злочинець вчиняючи правопорушення має на своїй меті спричинити шкоду конкретній особі, а помилково, шкода спричиняється іншій, що була випадково сприйнята за ту що була на меті від початку. Вчинена такого характеру помилка не може впливати на форму вини і відповідальність, бо в будь-якому випадку життя людини, а в цьому разі, об'єктом виступає – життя, і тому охорона законодавством про кримінальну відповідальність будь-якого життя, відбувається однаково, оскільки, правопорушник мав на меті і не плутав здійснюючи посягання на життя, відповідно і відповідальність буде аналогічна [2].

А тому, якщо з'являється помилка в потерпілій особі як різновид помилки в родовому об'єкті, то дії правопорушника варто кваліфікувати за спрямованістю умислу як замах на кримінальне правопорушення, що особа бажала зробити, та як закінчений злочин, котрий особа дійсно вчинила [3].

Отже, у висновку варто відмітити, що при кваліфікуванні кримінальних правопорушень, фактичні помилки в особі потерпілого, не звільняють правопорушника від відповідальності, а тому за кожне вчинене кримінальне правопорушення, правопорушник буде нести кримінальну відповідальність.

Список літератури

1. Комаров О. Д. Фактична помилка в кримінальному праві України та її значення для кримінальної відповідальності : автореф. дис. ... канд. юрид. наук : 12.00.08 / О. Д. Комаров ; кер. роботи В. І. Тютюгін ; Нац. юрид. ун-т ім. Я. Мудрого. – Харків, 2015. – 20 с.

2. Кримінальне право України: Загальна частина: Підручник /Юрій Александров, Володимир Антипов та ін.; ред. : Микола Мельник, Вадим Клименко, ; Київський нац. ун-т внутрішніх справ, Київський міжнародний ун-т. — Вид. 4-те, переробл. та допов. — К.: Атіка, 2008. — 376 с.

3. Селецький С. І. Кримінальне право України (Загальна частина): посібник для студ. юрид. вузів і юрид. фак-тів із змінами та доп. станом на 1 листоп. 2007 р. — К. : Центр учбової літератури, 2008. — 247 с.

COVID-19 PANDEMIC AS A TRIGGER OF IMPLEMENTATION OF INNOVATIVE TECHNOLOGIES IN THE RESTAURANT

Lykholat Olena

Doctor of Biological Sciences, Professor,
Professor of Tourism and Hotel and Restaurant Business
University of Customs and Finance, Dnipro, Ukraine

Vyshnikina Olena

Candidate of Chemical Sciences, Associate Professor,
Associate Professor of Tourism and Hotel and Restaurant Business
University of Customs and Finance, Dnipro, Ukraine

Introduction. The World Health Organization has declared coronavirus (COVID-19) a general pandemic. Despite advances in vaccine prevention and the development of collective immunity, the problem of how to optimally support the immune system, especially in the face of possible self-limitation, has not yet disappeared among the general population. During the pandemic period, the introduction of various countermeasures, such as lockdown, long-term quarantine in cases of suspicion or confirmation of COVID-19, can lead to the adoption of unhealthy eating habits, increasing the risk of noncommunicable diseases in the medium term. That is why it is important to determine the role of nutrition, as dietary behavior can prevent both nutritional diseases and act as an immunostimulant, helping to prevent, treat and restore patients with viral diseases and, in particular, patients with COVID-19.

That is why it is important to determine the role of nutrition, as dietary behavior can prevent both nutritional diseases and act as an immunostimulant, helping to prevent, treat and restore patients with viral diseases and, in particular, patients with COVID-19.

The purpose of the presented work was to develop proposals for the introduction of innovative technologies in the restaurant industry to ensure the prevention and recovery of people who have suffered from viral diseases and, in particular, COVID-19.

Results and discussion. During the last half of the twentieth century, the science of rational and functional nutrition developed rapidly. Nutritional needs were identified for different population groups, grouped by sex, age and physiological conditions. Indeed, the human response to food and nutrients is the result of the interaction of a number of metabolic, genetic, environmental and social factors.

Gastronomy and omic sciences have a great influence on the present and future of the usual consumption of food. Nutrition is a modified key factor that is able to interact with both the genome and the epigenome to affect human health. In particular,

specific genetic variants can affect the response to nutrients and nutrient needs, and conversely, the diet itself is able to modulate gene expression.

Both nutrigenetics and nutrigenomics are disciplines that are part of the food genomics, which in the broadest sense provides the basis for the integration of different omics with the sciences of food and nutrition. This new discipline seeks to take into account personality traits to provide the best diet to prevent or treat the disease.

Ohmic markers are considered important for personalization of nutrition. Understanding genetic susceptibility, epigenetic mechanisms, the effects of metabolome and other omixes in more detail may be important in gastronomy, understood as the practice of choosing, cooking and eating. This ohmic effect can be found not only in health phenotypes, but also in the perception of taste and smell of food and preferences for certain foods. Taking all this together, it can help increase enjoyment and healthy eating at the same time.

There is now a nebula for defining functional food, to which components are added, removed, replaced, concentrated, or the bioavailability of some components is increased. Next to them appeared the so-called "superfoods". The interaction between science, technology and cuisine allows the development of new methods that, in addition to obtaining safe products, can change the properties of food, offer new solutions for consumers, combining organoleptic and nutritional value with innovation.

Genomic technologies also contribute to the improvement of food processing, food safety and quality assurance, as well as the development of functional foods and the development of new health management concepts such as "personal nutrition". These new areas of science, called "nutrigenomics" and "nutrigenetics", respectively, increase our fundamental knowledge of the interactions between life processes and our diet or its specific components, which can eventually lead to improved new functional foods to improve health. I have a large population and compile personalized diets to prevent eating disorders associated with human genetic predisposition. There is a paradigm in which the individual's diet is adjusted on the basis of their own genomic information to optimize health and prevent disease. This scientific field is able to provide economic benefits and improve human nutrition and health.

Nutrigenomics developments facilitate new product formats, personalization, and access to niche markets. A very large percentage of the population makes at least one meal outside the home, and this dietary effect persists for a long period of time. Food production, food industry and food distribution (including hotels and restaurants, HORECA chain) are of great importance in the supply of food and beverages, its composition and suitability in quantity, quality and price. Based on this availability of food, the consumer will make a shopping basket and choose food in many cases, taking into account the price, comfort, perception and even its potential impact on health. Ohmic sciences can become important in the near future by refining the configuration of the exact diet and stimulating the study of new foods and components that contribute to better health, better functionality and longer life without loss of ability to work.

Given the increased risk of viral infection, aggression, increased mutagenicity of COVID-19, a wide range of complications, damaging prolonged exposure to all systems and human organs, strengthening the immune system is one of the sustainable ways to improve survival in this pandemic situation.

The optimal immune response depends on adequate nutrition. For example, adequate protein intake is crucial for efficient antibody production, affects the amount of functional immunoglobulins, and intestinal lymphoid tissue. In addition to quantity, the quality of proteins is an important factor in the relationship of this macronutrient with the immune system. The inclusion of proteins of high biological value, such as those found in eggs, lean meat, fish and dairy products, which contain all the necessary amino acids, can have anti-inflammatory effects. In addition, amino acids, in particular arginine and glutamine, are well known for their ability to modulate the immune system.

Polar lipids, such as phospholipids, glycolipids, or sphingolipids (also present in dietary sources of omega-3 fatty acids such as fish and fish oil), have the ability to block platelet activating factor as well as its receptor, providing anti-inflammatory effects that can be useful in COVID-19.

Carbohydrates and dietary fiber are also linked to immune function. As for carbohydrates with high glycemic indices, they are usually highly processed products, their consumption can lead to overload of mitochondria with subsequent synthesis of free radicals, increasing the level of circulating inflammatory factors. Due to the above-mentioned inflammatory status that occurs with respiratory infections such as COVID-19, limiting the consumption of foods rich in these carbohydrates may be appropriate.

As for fiber, it is essential for proper metabolic functioning. Adequate fiber intake can help reduce both systemic and intestinal inflammation, which is a common syndrome or complication of COVID-19.

Vitamins A, C, D, E, B6, B12 and folate, iron, magnesium and trace elements, including zinc, selenium and copper, play a key role in disease susceptibility and immune function. Deficiency and / or inadequate status of these nutrients can adversely affect the immune system, leading to reduced resistance to infections.

Consumption of dietary food may not fully satisfy the organoleptic demands of consumers. The inclusion in the recipe of such dishes of spices that contain biologically active substances can both improve and enrich the taste of dishes, and have a positive effect on the state of the immune system. For example, thyme and oregano, which are widely used in Mediterranean cuisine, contain carvacrop, hot pepper - capsaicin, rosemary and sage - carnosic acid and carnosol, pomegranate seed oil - punic acid, lemongrass - citral, turmeric - curcumin.

Conclusions. Eating a consistent, long-term diet is the only way to benefit human health. Adequate food intake combined with the integration of different functional foods helps maintain the optimal level of functional systems in the human body by improving the various components of the immune system.

During the crisis of the restaurant business due to restrictions, the offer to consumers of functional dishes, production of healthy and tasty dishes to order and takeaway, while ensuring the principle of caution and optimal food safety, will promote and promote food culture among the population. Conducting an effective PR campaign in times of general public health concerns, offering nutrition that can prevent and rehabilitate those who have suffered from viral diseases and, in particular, COVID-19, can be one of the measures to support catering establishments.

THEORETICAL FOUNDATIONS OF MODERN SCIENCE AND PRACTICE

In the operational sense, the transition from nutrition to health requires a transition from a market-oriented defense strategy to offensive strategies that develop the market, leading to the improvement of processes in food production, as well as promoting the introduction of innovative technologies in the restaurant industry.

УПРАВЛІННЯ ІННОВАЦІЯМИ У КОНТЕКСТІ ПІДВИЩЕННЯ КОНКУРЕНТОСПРОМОЖНОСТІ СУБ'ЄКТА ГОСПОДАРЮВАННЯ

Бреус Світлана Василівна,

доктор економічних наук, професор,
професор кафедри управління та смарт-інновацій
Київський національний університет технологій та дизайну, Україна

Бондар Анна Леонідівна,

магістр
Київський національний університет технологій та дизайну, Україна

В сучасних умовах розвитку світової економіки інновації є базисом конкурентоспроможності, їх активне впровадження у практику господарювання дозволяє країнам, що володіють інноваційними конкурентними перевагами, займати гідне місце в світовому співтоваристві [1].

Інновації є винятково важливою економічною категорією, однак слід зазначити, що сьогодні відсутнє єдине визначення цього поняття. Термін «інновація» походить від англійського слова «innovation», що в перекладі означає «введення новацій». В наукових публікаціях як іноземних, так і вітчизняних авторів терміни «нововведення», «новація», «інноваційний процес», «новаторство» переважно розглядаються в якості синонімів.

Відповідно до Закону України «Про інноваційну діяльність» [2] інновації – це «новостворені (застосовані) і (або) вдосконалені конкурентоздатні технології, продукція або послуги, а також організаційно-технічні рішення виробничого, адміністративного, комерційного або іншого характеру, що істотно поліпшують структуру та якість виробництва і (або) соціальної сфери».

Вперше термін «інновації» як категорія був використаний Й. Шумпетером [3] проте зміст та характеристика цього явища розглядалися ще його попередниками: М. Туган-Барановським [4] та М. Кондратьєвим [5].

Сучасна економічна теорія виділяє п'ять основних типів інновацій [6]:

- реорганізація структури управління (управлінська інновація);
- розроблення нового методу виробництва (технологічна інновація);
- виробництво нового виду продукції (товарна інновація);
- створення нового ринку товарів чи послуг (ринкова інновація);
- освоєння нового джерела поставки сировини (маркетингова інновація).

Й. Шумпетер досліджував інновації як процеси, а не кінцевий продукт, розглядав як нову науково-організаційну комбінацію виробничих чинників, втілення результатів наукових досягнень у нових технологіях чи видах продукції й визначав таку інноваційну «тріаду»: «винахід-інновація-дифузія», яка пізніше була перетворена в інноваційний ланцюг: «науково-дослідні та дослідно-конструкторські роботи (НДДКР) – винахід – інноваційна дифузія – економічне зростання» [3]. Інновації, в цілому, є процесами, що пронизують науково-

технічну, маркетингову, підприємницьку діяльність, яка спрямована на задоволення конкретних суспільних потреб й справляють суттєвий вплив на рівень конкурентоспроможності суб'єкта господарювання.

Загалом, за результатом аналізування літературних джерел [7-23], можна зробити висновок, що визначення інновацій повинно характеризуватися принципово якісною новизною, включати групи об'єктів, на які може поширюватися, мати практичну спрямованість. Інновації мають бути спроможними задовольняти ринковий попит та рентабельними й тим самим забезпечувати необхідний обсяг доходу суб'єктам господарювання, а також містити поняття кінцевого результату. Іншими словами, інноваціями є вкладення інвестиційного капіталу в нововведення, що призводять до кількісних або якісних змін у підприємницькій діяльності, та впливають, у кінцевому підсумку на рівень конкурентоспроможності, однак наразі відсутні комплексні наукові дослідження, які свідчили б про використання інновацій як головного чинника підвищення рівня конкурентоспроможності як країни, так і суб'єкта господарювання.

В сучасних умовах розвитку економіки України спостерігається нарощування негативних тенденцій, основними з яких можна вважати такі [22]: посилення залежності від ринків сировини, паливно-енергетичних ресурсів; зростання фізичного та морального зносу основних засобів; вплив імпорту на посилення конкурентної боротьби за розширення сфер діяльності в умовах глобалізації; підвищення значущості інноваційно-інвестиційної активності; посилення вимог до якості продукції; індивідуалізація попиту споживачів. Ці тенденції певною мірою впливають на конкурентоспроможність суб'єктів господарювання, рівень їх інноваційної активності та економічний розвиток загалом.

Базуючись на результатах аналізування наукових публікацій за проблематикою дослідження [7-23], слід зазначити, що поняття «інновації» та «конкурентоспроможність» (її науковці ототожнюють переважно з результативністю, ефективністю або якістю, досягнення якої неможливе без активізації зусиль на всіх рівнях управління щодо стимулювання інноваційної активності у результаті розроблення та впровадження у практику господарювання інновацій) суб'єкта господарювання вбачається за доцільне розглядати у взаємозв'язку. Це сприятиме створенню конкурентних переваг підприємств як на внутрішньому, так і міжнародному ринках продукції за рахунок розроблення та впровадження стратегій, враховуючи, при цьому, наявні конкурентні переваги у поєднанні із спроможністю суб'єктів господарювання до впровадження інноваційної стратегії розвитку, що загалом передбачає вибір та реалізацію стратегії підвищення конкурентоспроможності з урахуванням стратегічних альтернатив.

М. Портер виділяв два різновиди стратегій – наступальну та оборонну. Наступальна базується переважно на широкому використанні продуктових інновацій та в основному пов'язується із пошуком, освоєнням та заповненням «ринкової ніші» й передбачає здійснення масованих інвестицій у НДДКР, проведення маркетингових досліджень тощо [20].

До основних, найпоширеніших в практиці господарювання, видів конкурентних стратегій відносять:

- стратегію посилення позицій на ринку (збільшення частки ринку й збільшення кількості споживачів);
- стратегію розвитку ринку (нові сегменти ринку);
- стратегію розвитку продукту (впровадження інноваційної продукції, розширення та зміна асортименту, вдосконалення її параметрів);
- стратегію концентричної диверсифікації (пошук додаткових можливостей для виробництва нових продуктів, які з технічної і маркетингової точки зору схожі на товари підприємства);
- стратегію чистої диверсифікації (освоєння нових видів діяльності);
- стратегію «цінового лідерства» (зменшення витрат на виробництво й реалізацію продукції, внаслідок чого за рахунок нижчих цін на аналогічну продукцію збільшується частка підприємства на ринку);
- стратегію «продуктового лідерства» (виготовлення продукції з унікальними властивостями, імідж торговельної марки, визнана технологічна досконалість, зовнішній вигляд);
- стратегію «лідерство в ніші» (концентрація зусиль на потребах вибраного ринкового сегмента) [21]

Стратегію інноваційного розвитку суб'єкта господарювання визначають як сукупність дій та методів ведення інноваційної діяльності, що забезпечує конкурентні переваги за рахунок розроблення та впровадження інновацій. У загальному вигляді інноваційна стратегія суб'єкта господарювання характеризується як певна логічна побудова, на основі якої підприємство вирішує основні завдання, що стоять перед ним в інноваційній сфері. Як для кожного нововведення, так і кожного виробленого товару (послуги) існують індивідуальні стратегії й тактики, однак комплексне бачення інноваційної діяльності господарюючого суб'єкта включає як конкретні стратегії, так і різні аспекти виробництва і реалізації нововведення [23, с. 53].

При цьому, одним з аспектів вибору стратегії та обґрунтування напрямів й програми її реалізації є ефективне використання впливу окремих чинників на підвищення конкурентоспроможності підприємств [22, с. 119].

У зв'язку із зазначеним під стратегією управління конкурентоспроможністю (яка є багатоаспектною категорією теорії та практики господарювання) підприємства на інноваційних засадах пропонується розуміти комплексну програму дій, цілей та засобів їх досягнення, що реалізуються в діяльності суб'єкта господарювання.

Зважаючи на вищезазначене, можна констатувати, що в сучасних умовах розвитку економіки України доцільним є розроблення та використання комплексного підходу до дослідження інновацій та конкурентоспроможності, здійснення постійного моніторингу та коригування існуючих напрямів діяльності підприємства, за потреби чітко окреслення нових з урахуванням достатності та можливості нарощування свого інноваційного потенціалу, умов конкурентного середовища й розроблення відповідної стратегії управління конкурентоспроможністю суб'єкта господарювання на інноваційних засадах.

Реалізація зазначеного надасть можливість здійснення ретельнішого дослідження процесу інноваційного розвитку суб'єкта господарювання й створить підґрунтя для прийняття адекватних управлінських рішень, що в перспективі сприятиме підвищенню рівня його економічного розвитку.

Список літератури

1. Позняк С. В. Інновації як фактор підвищення конкурентоспроможності підприємств. *Ефективна економіка*. 2015. № 10. URL: http://www.economy.nayka.com.ua/pdf/10_2015/94.pdf (дата звернення: 05.11.2021).
2. Про інноваційну діяльність_Верховна Рада України. Закон від 04.07.2002. Документ 40-IV. Редакція від 05.12.2012, підстава 5460-VI. URL: <https://zakon.rada.gov.ua/laws/show/40-15#Text> (дата звернення: 06.11.2021).
3. Шумпетер Й. Теория экономического развития: Исследование предпринимательской прибыли, капитала, кредита, процента и цикла конъюнктуры. М. : Прогресс, 1982. 456 с.
4. Туган-Барановський М. І. Політична економія. Курс популярний. К. : Наукова думка, 1994. 264 с.
5. Кондратьев Н. Д. Проблемы экономической динамики. М. : Экономика, 1989. 525 с.
6. Захарченко В. І., Корсікова Н. М., Меркулов М. М. Інноваційний менеджмент: теорія і практика в умовах трансформації економіки. URL: https://pidru4niki.com/15350325/ekonomika/innovatsiyniy_menedzhment (дата звернення: 06.11.2021).
7. Портер М. Стратегія конкуренції: Методика аналізу галузей і діяльності конкурентів ; пер. з англ. А. Олійник, Р. Сільський. Київ : Основи, 1997. 390 с.
8. Мізюк Б. М. Системне управління : монографія. Львів : ЛКА, 2004. 388 с.
9. Азоев Г. Л. Конкуренция: анализ, стратегия и практика. Монография. М. : Центр экономики и маркетинга, 1996. 208 с.
10. Бланк И. А. Управление прибылью. Київ : Наука Центр, 1998. 544 с.
11. Васильева М. И. Рыночный потенциал потребительской кооперации. *АПК: экономика, управление*. 2006. № 8. С. 78-85.
12. Балабанова Л. В., Кривенко А. В. Управління конкурентоспроможністю підприємств на основі маркетингу : монографія. Донецьк : Дон ГУЕТ, 2004. 147 с.
13. Жовновач Р. І. Управління конкурентоспроможністю підприємств сільськогосподарського машинобудування : дис. ... док. ек. наук : 08.00.04. Маріуполь, 2016. 462 с.
14. Бреус С. В. Роль інновацій у забезпеченні конкурентоспроможності машинобудівного комплексу України. *Актуальні проблеми економіки*. 2006. № 1. С. 162-169.
15. Бреус С. В., Бойко Д. А. Сутність та методи оцінювання конкурентних переваг підприємства у контексті управління ними. *Інфраструктура ринку*. 2019. Вип. 36. С. 93-98. URL: http://www.market-infr.od.ua/journals/2019/36_2019_ukr/17.pdf (дата звернення: 06.11.2021).
16. Бреус С. В., Пальчевська А. К. Конкурентні переваги підприємства у

контексті управління ними. *Східна Європа: економіка, бізнес та управління*. 2019. Вип. 6 (23). С. 238-242. URL: http://www.easterneurope-ebm.in.ua/journal/23_2019/37.pdf (дата звернення: 06.11.2021).

17. Бреус С. В., Байрамов М. Управління продуктовими інноваціями у контексті їх впровадження суб'єктом господарювання. *Східна Європа: економіка, бізнес та управління*. 2020. № 3 (26). С. 55-61. URL: http://www.easterneurope-ebm.in.ua/journal/26_2020/11.pdf (дата звернення: 05.11.2021).

18. Бреус С. В. Конкурентоспроможність закладів вищої освіти в сучасних умовах. *Причорноморські економічні студії*. 2018. Вип. 35. Ч. 1. С. 24-31.

19. Бреус С. В., Сугоняко І. І. Оцінювання конкурентоспроможності закладу вищої освіти у контексті управління нею. *Інфраструктура ринку*. 2020. Вип. 39. С. 128-136. URL: http://www.market-infr.od.ua/journals/2020/39_2020_ukr/23.pdf (дата звернення: 06.11.2021).

20. Кардаш В. Я. Товарна інноваційна політика: навч. посібн. К.: КНЕУ. 1999. 124 с.

21. Артеменко Л. П., Гура Є. П. Види конкурентних стратегій та приклади їх реалізації. *Збірник тез доповідей ІХ Всеукраїнської науково-практичної конференції. Сучасні підходи до управління підприємством*. 2018. URL: <http://conf.management.fmm.kpi.ua/proc/article/view/126024> (дата звернення: 06.11.2021).

22. Халімон Т. М. Стратегії підвищення конкурентоспроможності підприємства. 2016. Вип. 10. Ч. 2. С. 117-120.

23. Олійник Л. В. Управління інноваційним розвитком підприємства на основі формування інноваційних програм. *Економіка і організація управління*. 2017. № 3 (27). С. 51-59.

IMPACT OF POST-TRAUMATIC STRESS DISORDERS ON MILITARY MEDICAL PERSONNEL

Khushaali Rajesh Patel

Student from 2nd Course
Bukovinian State Medical University
Chernivtsi, Ukraine.

Nazymok Ye.

c.med.s., Assistant of professor of
Disaster and Military Medicine Department
Bukovinian State Medical University
Chernivtsi, Ukraine.

Abstract: When combat stressors are considered in the militia, the question of post-traumatic stress is always brought up. The stresses that doctors in the realm of army and combat jobs face are discussed in this abstract. Military medical staff are particularly vulnerable to post-traumatic stress disorder. They are stripped of their traditional identity, social standing, and social support system, as well as their sense of control and physical comforts. They must then observe and immerse themselves in the horrific aftermath of battle. Even after receiving enough physical training for war scenarios, individuals are never truly prepared for the mental trauma that may occur on the battlefield.

Introduction: A psychologically distressing incident that is typically outside the spectrum of normal human experience causes post-traumatic stress disorder, which manifests as mental and physical pain. Intrusive flashbacks, emotional disassociation, psychological numbing, and terror arousal are some of the signs and symptoms. Substance addiction and depression are both frequent. Psychiatric injuries account for 10 to 50 percent of combat deaths in the past, and a substantial number of people might be rendered unable to fulfil their normal duties both during and after deployment. It's possible that those who are afflicted will go years without seeking treatment [2,4].

Medical staff are frequently the first to respond to victims of war stress. However, due of the nature of dealing with casualties, they are extremely sensitive to this problem. When medical care workers are deployed, they are cut off from their previous sources of identification, status, and social support in their professional community. They are subsequently robbed of their sense of control, a continuous flow of information about their surroundings and position, sophisticated equipment to which they have been used, and physical comforts. They then witness the horrible consequences of war.

Discussion: Given the exceptional setting of warzone engagement, which might incorporate ongoing danger, different and extended organizations, and misfortune,

there is a need to comprehend whether and how much information about Post-Traumatic Stress Disorders (PTSD), got from investigations of civilian trauma exposure, is generalizable to the military. This unique issue on PTSD in the military addresses a scope of issues and discussions identified with emotional well-being in military work force and battle veterans.

1. Factors contributing to this disorder:

According to a meta-analysis conducted by Chen Zue, Yang Ge and Bihan Tang, the causative factors for stress disorders can be classified as pre-trauma, peri-trauma and post-trauma [3].

a. Pre-trauma factors include socio-demographic factors. Socio-demographic factors concern with the age, gender, race, educational level and even marital status.

These factors also comprise of military characteristics. This refers to one's rank, branch of service, occupation, number of deployments and, length of those deployments.

Others consist of smoking status, drinking status, prior life events, prior trauma, and prior psychological problems.

b. Peri-trauma factors incorporates support given by his or her unit, exposure to combat situations, discharging a weapon, witnessing someone being wounded or killed and trauma severity.

c. Post-trauma factors involve post deployment support, subsequent life stress, and comorbid psychological problems. These factors are considered personal factors which could lead higher risk of PTSD.

2. Consequences of this disorder:

The constant threat to life and gruesome sights and sounds of war take their toll on the personnel mentally, as well as physically. A large number of medics suffer from a wide range of symptoms that vary in duration. For some people, the symptoms are transient, while for others they manifest in the form of PTSD and other comorbid conditions.

a. Medical conditions:

Several studies suggest there's a correlation between PTSD and poor cardiovascular health. Indeed, one analysis of 200,000 veterans found that those with untreated PTSD face a 24% to 46% greater risk of hypertension. PTSD is associated with a range of gastrointestinal troubles, including serious conditions, such as irritable bowel syndrome. Unfortunately, pain that lingers can often serve to remind veterans of their traumatic experiences, exacerbating their PTSD symptoms. Modern warfare has had a profound impact on military personnel. They are now experiencing increased rates of traumatic brain injury. While a mild Traumatic brain injury may cause minor symptoms and difficulties, and some research suggests that a person who has suffered any kind of Traumatic brain injury may be more likely to develop PTSD.

b. Mental and behavioural problems:

Substance use disorders (i.e., addiction) are more than 20% of all veterans with PTSD. Substance abuse may represent a way of coping with distressing thoughts and feelings that are associated with trauma. Among people diagnosed with PTSD, roughly 80% meet diagnostic criteria for at least one other form of mental illness. Many military service members with PTSD also experience depression or anxiety. A study published

in the Journal of Anxiety Disorders suggested that veteran physicians with PTSD are at increased risk of committing suicide, particularly if they experience combat-related guilt.

c. Effects of PTSD on relationships and families:

PTSD can make it hard to live with somebody. Sharing a home with someone who is easily startled, has nightmares, and/or avoids social situations can take a toll on the most caring family members. Research has shown the harmful impact of PTSD on families. Survivors of trauma may have trouble with their close family relationships or friendships. Traumatic experiences can cause problems with trust, closeness, communication, and problem solving, which, in turn, may impact how a loved one responds to the trauma survivor. Military families often face changes in their lives that may be difficult to adjust to. PTSD can interfere with a couple's ability to communicate with each other. It can also directly affect the mental health of partners. Doctors can also be affected by the mental health of their partners.

3. Treatment of PTSD:

A positive recovery environment after a trauma exposure may serve as a protective factor. Social support is associated with a lower PTSD risk in both the general population and military settings. Military people in high-care and support settings might feel more self-reliant and secure, which might protect them against PTSD. Military people who were unemployed after their service were more likely to show signs of post-combat PTSD. This suggests that the loss of resources reduces the ability of veterans to care for their families as much as it did before deployment. In other words, it also highlights the importance of reducing the risk of PTSD.

Recommendation: In my opinion, this appalling disorder should be prevented before it befalls and costs the psychological and corporeal health of the medical military personnel.

I completely agree with CAPT. Michael S. Baker, who states in his article about preventing post-traumatic stress, that prevention can be done in a few ways [1].

First comes primary prevention, which declares itself as the preparation to cope with a stressful event. Its goal is to prevent PTSD from occurring at all. The best ways to prepare for stress are to take part in activities that strengthen the unit cohesion and internal social support. Training improves focus because it gives the trainee something important to be concentrating on. Person-centred stress-reduction techniques in training can provide the tools to navigate through stressful events. A military dictum is that 'You should train the way you will fight'. This concept draws attention to importance of training. It is a military way of saying that 'Practice make you perfect'. The training should replicate the nature of active duty for better response on the field. Realistic training could also go further to allow "stressed" individuals to function automatically in a task-oriented fashion despite a crisis. Training on the platform from which one will fight is also an important military paradigm.

Then comes secondary prevention, which asserts on implementing intervention as a mediator to relieve the stress. Most commonly used intervention after a traumatic event is called Critical Incidence Stress Debriefing (CISD). CISD too can reduce short-term mental and physical distress lead to PTSD [5].

There are also other ways to bring these prevention methods into play. We can understand more about the Stress Inoculation Therapy, which can be done prior to deployment giving exposure to realistic scenarios, and Ideal training for the future, which needs to be task-oriented professional training, and the more realistic this training is, the more likely that unit members will be able to handle combat stress and avoid developing PTSD.

Conclusion: The military uses many different types of people to help heal others, and one part of that team is doctors. Even though doctors are trained for this work, sometimes it can get very tough and there is always a risk that they could get hurt. For example, explosive explosions are more complex than any other injurious agent and may cause massive and bizarre human massacres. Despite the good training provided to military medical personnel, it is difficult to prepare them for the range of healthcare stressors associated with military deployments. Fortunately, the military has also provided significant investments in funding research on the prevention and treatment of combat-related PTSD. This research is so that military medical personnel may benefit from the military treatment programs while serving in uniform or through various service member support agencies.

Moreover, the volume and type of casualties, which sometimes involve friends and colleagues as well as civilian noncombatants such as children, create a human tragedy that leaves few untouched. The medical profession itself imparts certain prestige, identity, and considerable control over one's life and events. The austere conditions, equipment limitations, and supply problems compromise the ability to provide the "usual level of medical care" in the warzone.

References:

1. Baker, M. S., & Armfield, F. (1996). Preventing post-traumatic stress disorders in military medical personnel. *Military medicine*, 161(5), 262-264.
2. Yehuda, R., Vermetten, E., McFarlane, A. C., & Lehrner, A. (2014). PTSD in the military: special considerations for understanding prevalence, pathophysiology and treatment following deployment. *European Journal of Psychotraumatology*, 5(1), 25322.
3. Xue, C., Ge, Y., Tang, B., Liu, Y., Kang, P., Wang, M., & Zhang, L. (2015). A meta-analysis of risk factors for combat-related PTSD among military personnel and veterans. *PloS one*, 10(3), e0120270.
4. Solomon, Z. (2001). The impact of posttraumatic stress disorder in military situations. *Journal of Clinical Psychiatry*, 62, 11-15.
5. Peterson, A. L., Baker, M. T., Moore, C. B. A., Hale, W. J., Joseph, J. S., Straud, C. L., ... & Mintz, J. (2019). Deployed military medical personnel: impact of combat and healthcare trauma exposure. *Military medicine*, 184(1-2), e133-e142.

BODY WEIGHT AT BIRTH AS A PREDICTOR OF ADNEXAL TORSION IN ADOLESCENT GIRLS

Tuchkina Iryna

Doctor of Medical Sciences, Professor
Head of department of Obstetrics, Gynecology and Pediatric Gynecology
Kharkiv National Medical University

Kiebashvili Salome

PhD student of the department of Obstetrics, Gynecology and Pediatric Gynecology
Kharkiv National Medical University

The polar value of body weight at birth can be a prognostic marker of urgent gynecological conditions, in particular, abdominal pain syndrome caused by torsion of the uterine appendages [1, 2].

Aim. Determination of the relationship between the manifestation of gynecological pathology in adolescent girls and their birth weight.

Material and methods. The study involved 35 adolescent girls 13-17 years old, who were hospitalized and operated on for torsion of the uterine appendages in the period 2015-2021. All patients were subject to a comprehensive clinical, laboratory and instrumental examination with a deep study of the anamnesis, including the determination of body weight at birth.

Group 1 included 10 patients with birth weight <2500 g, group 2 consisted of 7 patients with macrosomia at birth (> 4000 g), group 3 included 18 adolescent girls with normal birth weight.

Results. It was found that in 8 patients from the first group torsion of intact uterine appendages was diagnosed, in particular, in 4 girls, in addition to the underlying disease, there were concomitant diseases - pathology of the musculoskeletal system, in 2 - a history of umbilical hernia, in 2 - inguinal hernia in the anamnesis, which gave grounds to suspect connective tissue dysplasia (CTD) in patients - an anomaly of tissue structure with a decrease in the content of certain types of collagen or a violation of their ratio, which leads to a decrease in the strength of the connective tissue of organs and systems, which is accompanied by various morphofunctional disorders. In addition to detorsion ovariopexy was performed for patients with combined pathology of the connective tissue and torsion of the uterine appendages to prevent relapse [3, 4].

Analysis of the anamnestic data showed that among the patients of group 2, the following types of gynecological pathology were determined: hypermenstrual syndrome (57%), dysmenorrhea (42.8%), abnormal uterine bleeding (28.5%), hyperandrogenic syndrome (42.8%) and persistent ovarian retention formations (in 85.7% of patients) [5]. Abdominal pain syndrome caused by torsion of the uterine appendages compromised by the presence of a retention cyst of the ovary, as a rule, was preceded by a delay in menstruation. All patients with ovarian neoplasms, manifesting acute abdominal pain, underwent emergency differential diagnostic

measures and surgical treatment, the main focus of which was organ-preserving operations.

Among patients of group 3, torsion of intact and compressed uterine appendages was found in almost the same percentage, 48% and 52%, respectively.

Conclusions. The polar value of body weight at birth, as predictors of gynecological pathology, including torsion of the uterine appendages, can be an important prognostic marker and provide an opportunity to prevent and timely diagnose abdominal pain syndrome caused by this pathology.

References

1. Christina E. M. Wennerström (2015). Long-Term Survival of Individuals Born Small and Large for Gestational Age. *PLoS One.*, vol. 10 (9), e0138594. DOI:10.1371/journal.pone.0138594.
2. Wennerström E., Simonsen J., Melbye M. (2015). Long-Term Survival of Individuals Born Small and Large for Gestational Age. *PLoS One*, vol. 10 (9), e0138594
3. Stancovich Z., Sedlecky K., Savic D. et al. (2017). Ovarian preservation from tumors and torsions in girls: prospective diagnostic study. *J. Pediatr. Adolesc. Gynecol.*, vol. 30 (3), pp. 405-412.
4. Tuchkina I., Gnatenko O., Kiebashvili S. (2016). Perekrut pridatkov matki kak odna iz prichin abdominalnogo bolevoogo sindroma u devochek i devushek [Uterine adnexa torsion as the cause of abdominal pain in girls and young women]. *Zbirnyk naukovykh prats Asotsiatsii akusheriv-hinekologiv Ukrainy - Scientific digest of Association of obstetricians and gynaecologists of Ukraine*, vol. 2 (38), pp. 372-376 [in Russian].
5. Tuchkina I., Paschenko Y., Piontkovskaya O. et al. (2018). Urgent conditions in pediatric and adolescent gynecology. *Gynecological Endocrinology the 18th World Congress, Florence, Italy*, 239 p.

ЗМІНИ ЕНДОКРИННОЇ СИСТЕМИ З ВІКОМ

Маража Ірина Олександрівна

доктор філософії, доцент,
доцент кафедри фундаментальних
дисциплін з курсом традиційної
і нетрадиційної медицини
Дніпровський медичний інститут
традиційної і нетрадиційної медицини,
Україна

Назарова Дар'я Іванівна

кандидат біологічних наук, доцент,
доцент кафедри фундаментальних
дисциплін з курсом традиційної
і нетрадиційної медицини
Дніпровський медичний інститут
традиційної і нетрадиційної медицини,
Україна

Крамар Світлана Борисівна

кандидат біологічних наук, доцент,
доцент кафедри анатомії людини,
клінічної анатомії та оперативної хірургії
Дніпровський державний медичний
університет, Україна

Постановка проблеми. Функціонування залоз внутрішньої секреції змінюється в ході онтогенезу, що позначається на особливостях гормональної регуляції життєвих процесів. Це відбувається в результаті їх власного старіння, зниження ефективності в роботі окремих залоз, зміни сприйнятливості тканин до дії гормонів, а також особливостями нервової регуляції функцій ендокринних залоз. З віком у людей обох статей знижується продукція гормонів більшості ендокринних залоз: щитовидної, статевих, підшлункової, епіфізу, кори надниркових залоз, і компенсаторно за механізмом зворотного зв'язку збільшується продукція гормонів аденогіпофіза. Проаналізуємо детальніше вікові зміни в ендокринній системі.

Виклад основного матеріалу. Гормони гіпофіза (соматотропний гормон, гормон росту, соматотропін) виробляється ацидофільними клітинами і беруть участь в регуляції процесів росту і розвитку організму. У дітей раннього віку при дефіциті гормону розвивається гіпофізарний нанізм, при якому людина залишається карликом, але статура пропорційна. У чоловіків відзначається імпотенція, у жінок - безпліддя. При надлишку гормону росту в дитинстві, розвивається гігантизм, а у дорослих людей, акромегалія. Диференціювання

аденоцитів гіпофіза починається на 9-му тижні внутрішньоутробного розвитку і закінчується до моменту народження. У постнатальному періоді активуються ацидофільні соматотропи, що пояснюється підвищеною потребою і продукцією соматотропного гормону. У пубертатний період збільшується кількість базофільних клітин [1]. Середня маса гіпофіза у новонароджених становить 0,12 г. Маса органу подвоюється до 10 і потроюється до 15 років. До 20-річного віку, маса гіпофіза досягає максимуму і становить в середньому 530-560 г, в наступні вікові періоди маса органу практично не змінюється. Після 60 років спостерігається незначне зменшення маси залози.

Вікові зміни епіфіза можна охарактеризувати так. До 3,5 місяців ембріогенезу епіфіз структурно сформований, але клітини остаточно не диференційовані навіть до народження переважають темні пінеалоцити (у дорослих - світлі клітини). До 1 року життя диференціювання закінчується. З 6 місяців життя посилено розростається нейрогія, потім збільшується кількість сполучної тканини. Максимального розвитку залоза досягає до 5-6 років, а після 7 років починається зворотний розвиток. До 10-річного віку, маса епіфізу майже подвоюється і в подальшому майже не змінюється. У зрілому і особливо часто в літньому віці, в епіфізі можуть з'являтися, крім відкладень мозкового піску, кісти, в зв'язку з чим, розміри і маса залози можуть бути значно більше зазначених середніх цифр.

Аналізуючи вікові зміни щитовидної залози слід відмітити, що у новонароджених в 20% випадків залоза має фолікулярний тип будови. У 60% - епітелій злущений і залоза десквамативного типу. У 18% новонароджених залоза має змішаний тип будови, фолікули дрібні. Протягом перших 2-х тижнів після народження в залозах десквамативного типу будови з'являються фолікули з колоїдом, і залоза поступово перебудовується в нормальний фолікулярний тип. До 2-х років вага залози подвоюється. Особливо бурхливий ріст і посилення кровопостачання спостерігаються в залозі в період статевого дозрівання. До 15-16 років з'являються фолікули з плоским епітелієм (тироцити) і будова залози наближається до будови у дорослих. У період від 20 до 60 років маса органу (25-30 г - 0,05% загальної маси тіла) істотно не змінюється. Деяке зменшення маси і розмірів (повдовжній - близько 50 мм, поперечний - 50-60 мм, висота перешийка - 5-15 мм) органу в старечому віці обумовлена віковою атрофією, при цьому функції не порушуються.

Вікові зміни паращитовидних залоз характеризуються тим, що сумарна маса залоз у новонароджених становить в середньому 6-9 мг. Протягом першого року життя їх загальна маса збільшується в 3-4 рази, до 5-ти років - ще подвоюється, а до 10-ти років - потроюється. Після 11 років в стромі з'являється велика кількість жирових клітин. Після 20 років загальна маса залоз досягає 0,13-0,36 г і залишається постійною в подальшому житті. У всі вікові періоди маса залоз у жінок дещо більше, ніж у чоловіків.

Вікові зміни надниркових залоз характеризуються тим, що у новонароджених в корі надниркових залоз розрізняють 2 частини: 1 - під капсулою у вигляді вузької смужки розташована дефінітивна кора; 2 - становить близько 80% всієї кори - фетальна кора, в якій диференціюється клубочкова і пучково-сітчаста

зони. Ліпідів в клітинах практично немає, багато клітин з явищами цитолізу, внаслідок чого до 7 днів після народження вага наднирника вдвічі менше, ніж при народженні і це пов'язане з наслідками родового стресу. Поступово дефінітивна кора відновлюється і розростається, а фетальна редукується. До 2-3 років пучкова зона починає переважати, а сітчаста сформована повністю. Мозкової речовини у новонароджених мало, переважають малодиференційовані клітини.

Диференціювання хромафінних клітин починається після 4 місяців ембріогенезу і закінчується до 3 років життя. До 7-8 років формування мозкової речовини закінчується. Остаточне формування коркового речовини надниркової залози завершується в період другого дитинства (8-12 років). До 20 років маса кожного наднирника збільшується в 1,5 рази, в порівнянні до маси у новонародженого і досягає своїх максимальних розмірів (12-13 г). У наступні вікові періоди розміри і маса органу майже не змінюється. Наднирники у жінок в середньому мають дещо більші розміри, ніж у чоловіків. Під час вагітності маса кожного наднирника збільшується. У пізні вікові періоди (після 70 років) відзначається невелике зменшення маси і розмірів органу.

Висновки. Проаналізовано вікові зміни в органах ендокринної системи. Перелічено особливості під час ембріогенезу, охарактеризовано зміни ваги під час дорослішання та акцентовано увагу на роботі органів у старечому віці.

Література

1. Zelinska NB, Rudenko NH. Statystychni pokaznyky shchodo dytiachoi endokrynolohii v Ukraini za pidsumkamy 2016 roku. Ukrainskyi zhurnal dytiachoi endokrynolohii. 2017;2(22):5-17.

ПАТЕНТОВАНИЕ РЕЗУЛЬТАТОВ НАУЧНЫХ ИССЛЕДОВАНИЙ

Мейбалиев Мамедали Талят оглы

канд.мед.наук, доцент,Проректор по научной работе,

Кореняко Любовь Борисовна

Ведущий инженер-патентовед,
Азербайджанский Государственный Институт
Усовершенствования врачей им.А.Алиева, Баку

В современных условиях научно-технического развития происходит закономерный прогресс общественных отношений. Многие ранее неизвестные явления получают правовое закрепление, например, такие как цифровые права, криптовалюта и многие другие. [1]

Патентование не является новшеством в гражданском законодательстве, оно появилось достаточно давно. Однако это не означает, что эта область права полностью урегулирована. Нормативно-правовые акты, затрагивающие так или иначе патентное право, издаются и по сегодняшний день. Несмотря на стремление медицинской науки к появлению новых изобретений, с правовой точки зрения охрана патентов в области медицины на протяжении уже нескольких десятков лет является крайне слабой. Более того, сама по себе правовая база в данном направлении практически не развивается, хотя наблюдается стремление органов власти к улучшению политики в области патентования медицины.

2017 год стал знаковым для научных учреждений – им было предложено выбрать одну из форм статуса правообладателя в направлении интеллектуальной собственности: «Правообладатель – организация», «Правообладатель – автор» или смешанная модель. Наличие или отсутствие поддержки со стороны государства во многом обуславливает интерес ученых к тому или иному направлению. Кроме того, политика поддержки развития медицины со стороны государства влияет и на сохранение научных кадров данного направления в стране. [2].

Тенденция последних лет — увеличение числа дополнительных патентов, развивающих основное изобретение. Очень часто подобные изобретения представляют собой имитацию инновации. С их помощью крупные фармацевтические фирмы отодвигают возможность вывода дженерика на неопределенный срок, что мешает нормальному функционированию фармацевтического рынка.

Для дальнейшего анализа патенты классифицировались по следующим категориям:

Препараты — фармацевтические препараты (композиции), отличительным признаком которых является качественный и количественный состав.

Способы — технологии получения лекарственных препаратов или веществ,

используемых в фармацевтической промышленности.

Применение — изобретения, касающиеся использования ранее известных в фармации веществ по новым показаниям.

Соединения — впервые синтезированные химические соединения, проявляющие биологическую активность, имеющие перспективы для применения в фармации.

Биотехнология — микроорганизмы, используемые для синтеза лекарственных соединений, получение мутаций, генная инженерия, векторы.

Иностранные компании активно патентуют новые соединения, проявляющие фармакологическую активность. Этот объект изобретения является наиболее выгодным с точки зрения патентного права, поскольку последующие патенты на лекарственные формы и новые способы получения активного соединения будут зависимы от первоначального патента на химическое соединение до тех пор, пока он будет действовать.

Однако впервые за все годы наблюдения зарубежные фармацевтические предприятия получили больше патентов на фармацевтические композиции, чем на новые химические вещества. Истощение возможностей химического скрининга налицо. Времена, когда за изобретение биологически активных веществ давали Нобелевскую премию, прошли безвозвратно. Отсутствие новых эффективных химических соединений для лечения заболеваний демонстрирует застой фармацевтической науки и иллюстрирует тот факт, что создание гигантских транснациональных конгломератов не обеспечивает появление новых лекарств, направленно воздействующих на патологические процессы, происходящие в организме человека.[3]

Значительное общее количество патентов, и особенно патентов на новые химические соединения, указывает на масштабность и эффективность НИОКР, которые проводят фирмы. Остальные патенты, направленные, как правило, на усовершенствование ранее известных лекарственных средств, могут свидетельствовать о дополнительном интересе к фармацевтическому рынку, в т.ч. о заинтересованности обеспечить охрану более ранних незащищенных разработок или о попытке «искусственного» продления ранее выданных охранных документов, защищающих наиболее экономически выгодные для фирмы препараты.

В 2009 г. и 2013 г. количество патентов, развивающих основное изобретение, в очередной раз превысило количество патентов на новые «впервые синтезированные» активные вещества. Безусловно, это вызвано не только «абстрактным» желанием инноваторов получать больше патентов. Конкуренция обострилась, соответственно, инноваторы хотят максимально затруднить появление дженериков. Из-за таких патентов дженериковые фирмы должны тратить значительные средства на разработку кристаллических или аморфных субстанций, которые будут достаточно стабильны для производства лекарственных препаратов и вместе с тем не будут нарушать патенты инноватора. Разработчики часто патентуют способы синтеза активного вещества и фармацевтические композиции, которые тоже не облегчают выход дженериков на рынок. Любопытно, что мировой кризис не отразился на фармацевтических

инновациях — изменения идут в рамках тенденций, наметившихся еще в конце XX в.

В 2008 г. швейцарские компании обошли фирмы из Японии и Германии, нарушив порядок в бессменной тройке, которая была стабильной на протяжении последних 14 лет. И 2009 г. доказал, что это не случайность. Что касается США, то это по-прежнему крупнейший поставщик фармацевтических инноваций. [3]

В настоящее время любой успешный препарат не только защищен патентом на химическое соединение, но и сопровождается кластером охранных документов. Количество изобретений, относящихся к одному соединению, заставляет предположить, что фармацевтические корпорации занимаются имитацией инноваций, чтобы максимально продлить срок охраны с помощью дополнительных патентов.

Известно стремление большинства участников фармацевтического рынка выпустить «первый дженерик», особенно в случае коммерчески успешного лекарственного средства.

Поставщики дженериков, напуганные судебной перспективой, предпочитают смириться с убытками и отказываются от продолжения регистрации препарата, не говоря уже о планах выхода на рынок. В том случае, если конфликт выливается в судебное разбирательство, судебная тяжба получается очень тяжелой и продолжительной. Независимо от того, на чьей стороне правда, фирма, которая решилась отстаивать свою точку зрения в судебном конфликте с фармацевтическими гигантами, вызывает уважение. В некоторых случаях все воспроизведенные препараты называются контрафактными, а иногда материал подается таким образом, что дженерики ставятся на один уровень с фальсификатами. Нередко доводы представителей инноваторов основываются на юридических нормах иностранных государств. В этом случае суд обращает внимание на то, что доводы сторон и решение экспертизы должно быть основано на национальном патентном законодательстве. [4]

Список литературы

1. Гаврилов В.Н., Рафиков Р.М. Криптовалюта как объект гражданских прав в законодательстве России и ряда зарубежных государств // Вестник экономики, права и социологии. 2019. № 1. С. 45-53. DOI 10.24412.
2. Политика в области интеллектуальной собственности для университетов и научно-исследовательских организаций [Электронный ресурс]. URL: http://news.sbras.ru/ru/Documents/politika_v_oblasti_is_s_vois.pdf (дата обращения 12.12.2020).
3. Попов Д. Инноваторы боятся потерять монополию. Ремедиум 2013:191-194
4. Попов Д. Индустрия с маленькой буквы Ремедиум 2014;199-203

РАСПРОСТРАНЕННОСТЬ НАРУШЕНИЙ ОСАНКИ СРЕДИ СТУДЕНТОВ Г. БАРНАУЛ

Пашкова Анастасия Николаевна

Магистрант института физической культуры и спорта
Алтайского государственного педагогического университета

Пашков Артем Петрович

Доцент, к.м.н., заведующий кафедрой медицинских знаний
и безопасности жизнедеятельности
Алтайского государственного педагогического университета

Актуальность. Студенты являются той группой населения, здоровье которой предопределяет многие социально-экономические процессы в нашей стране. В настоящее время здоровье молодых людей имеет тенденцию к ухудшению, не смотря на пропаганду здорового образа жизни в средствах массовой информации. Образ жизни современного студента зачастую не вписывается в рамки здорового. Наблюдается рост заболеваемости болезнями сердечно-сосудистой системы, болезнями нервно-психической сферы и многими другими. Снижение физической активности ведет к гиподинамии и запускает процессы нарушения работы многих органов и систем. Увеличение количества новой информации и необходимого объема знаний, делают учебу студента все более тяжелой и напряженной. Использование гаджетов продиктовано как учебной деятельностью, так и зависимостью от социальных сетей и компьютерных игр. Все это ведет к увеличению умственной работы в ущерб физической.

В научной литературе говорится, что более двух третей студентов в нашей стране имеют хронические заболевания.

Одним из частых нарушений здоровья является нарушение осанки. На это влияет огромное количество факторов: нерациональные привычные позы, слабость мышечного корсета и др. Важно понимать, что именно нарушение осанки может стать предпосылкой к развитию хронических заболеваний костной, нервно-мышечной, сердечно-сосудистой систем [1-3].

В жизненном ритме студента самым доступным и действенным способом для поддержания осанки является занятие физической культурой.

Многие студенты относятся к 1 или 2 группе здоровья, но большинство из них имеют проблемы с осанкой, в той или иной степени. У многих студентов проблемы с осанкой начались еще во время учебы в школе. По последним данным около 70% выпускников школ имеют проблемы с осанкой. Медики выделяют ряд основных факторов повышающим вероятность нарушений осанки: недостаточная физическая активность, неблагоприятные условия окружающей среды, социально-гигиенические факторы (длительное пребывание студента в неправильном положении тела), телосложение, развитие мышц. Если

у человека имеется хотя бы один из этих факторов, то ему необходимо следить за правильностью своей позы, за развитием мышечного корсета [4,5].

Цель – определить распространенность различных видов нарушения осанки у молодых людей, обучающихся в высших учебных заведениях г. Барнаул.

Результаты. В работе было исследовано 106 студентов г. Барнаула (41 девушка, 64 парня). Информация по состоянию осанки у студентов бралась из данных медицинского осмотра. Кроме того, было проведено анкетирование исследуемой группы с целью выявления факторов, способствующих ухудшению осанки, выяснения информированности студентов об их патологии с целью предложения корректирующих мероприятий.

У 60 % (64) студентов из группы было обнаружено нарушение осанки. Причем встречались вариации нарушений: сутулая спина (доминирует грудной кифоз, остальные кривизны намечены слабо, вертикальная ось проходит сзади от линии, соединяющей центры головок бедренных костей) встретилась у 19% из данной группы (12 человек), лордотическая осанка выявлена у 6 человек (9 %). У остальных (46 человек, 71 %) было выявлено сколиотическое искривление (изгиб во фронтальной плоскости разного угла наклона, не обязательно с ротацией позвонка) как основной вид нарушения осанки.

При анкетировании было выявлено, что у 85 % исследуемых студентов (у 100 % с нарушением осанки) имеется один и более факторов риска нарушения осанки. Только 12 % из них делают специальные упражнения, направленные на укрепление мышечного корсета либо сознательно контролируют свою сидячую позу, походку. 60 % студентов из тех, у кого выявлено нарушение осанки не придают значения данной патологии, так как на данный момент она абсолютно не сказывается на качестве их жизни, соответственно данные студенты не знают особенностей влияния здоровья позвоночника на работу органов и систем. 82 % опрошенных заявили, что не знают специальных методик и упражнений направленных на профилактику и лечение нарушения осанки. Для большинства студентов из предложенных вариантов профилактики нарушений осанки и укрепления мышечного корсета удобнее было бы выполнять подобные упражнения в рамках занятий по физической культуре.

В процессе формирования правильной осанки выделяется два типа упражнений: подготовительные (1 этап) и основные (2 этап). На первом этапе решается задача увеличения гибкости позвоночника и его восстановление путем специальных упражнений. На втором этапе основой является задача воспитания и контроля правильной осанки. Суть корректирующих упражнений в том, чтобы восстановить мышечный баланс, напряженные мышцы надо расслабить, а расслабленные мышцы наоборот сократить и таким образом, восстановить нормальную работу мышц, удерживающих туловище в правильном положении. Также корректирующие упражнения могут выполняться без снарядов, со снарядами и на снарядах, их можно выполнять как дома, так и на уроках физической культуры.

Очень важно соблюдать ряд правил при выполнении упражнений на осанку: на протяжении выполнения комплекса упражнений необходимо уделять внимание своей позе и осанке, чтобы не усугубить проблему. При выполнении

нагрузок учитывать группу здоровья и вид нарушения осанки. Соблюдать врачебно-педагогический контроль, избегать резких движений.

Если студент числится во 2 или 3 группе здоровья из-за заболевания опорно-двигательного аппарата (нарушение осанки, сколиоз), следует проконсультироваться с врачом по комплексу упражнений. Зачастую этой группе здоровья рекомендуется плавание, гребля, прогулки на лыжах, упражнения на расслабление и координацию. Ограниченно рекомендована осевая нагрузка на позвоночник. Противопоказаны упражнения, фиксирующие позвоночник и его искривление, прыжки в длину и высоту, поднятие тяжестей, висы с расслабленной спиной. Найти один общий метод для коррекции нарушений осанки невозможно. Однако имеется много общих методов, которые направлены в целом на укрепление мышечного корсета спины, повышение кровообращения в проблемных зонах.

Выводы. Результаты исследования иллюстрируют высокий процент встречаемости нарушений осанки среди студентов, основной причиной которых является малоподвижный образ жизни и малая информированность о значении здоровья позвоночника для здоровья в целом. Многие студенты, имеющие патологию осанки, не знают о методах и механизмах коррекции нарушения. Результаты анкетирования показали, что систематическое внедрение базовых упражнений для укрепления осанки в уроки по физической культуре, могло бы быть самым удобным и действенным механизмом для студентов.

Список литературы

1. Bragg P. The spine – the key for health. – Boston, 2001. – 96 p.
2. Dangerfield P.H. Classification of spinal deformities // *Pediatr. Rehabil.* – 2003. Vol. 6, N 3-4. – P. 133-136
3. Leyet Y. Et al. Spinal pathology in adolescents: its progression and treatment // *Spine deformation in adolescence.* – Boston, 2004. – P. 38-48
4. Miley W.M. Types of college student-to-student learning correlated interactions // *Psychol Rep.* 2004. Vol. 94, N 1. – P. 257-258
5. Powis D.A. Selecting medical students. // *Med. Educ.* – 2003. – Vol.37, N12. P. 1061-1065.

ПЕДАГОГІЧНА ВЗАЄМОДІЯ В ПОЧАТКОВІЙ ШКОЛІ В УМОВАХ ДИСТАНЦІЙНОГО НАВЧАННЯ

Булина Т.І.,

студентка спеціальності «Початкова освіта»,
Державний вищий навчальний заклад
«Ужгородський національний університет», м. Ужгород

Височанська Н.С.,

студентка спеціальності «Початкова освіта»,
Державний вищий навчальний заклад
«Ужгородський національний університет», м. Ужгород

Попадич О.О.,

кандидат педагогічних наук, доцент, доцент кафедри загальної педагогіки
та педагогіки вищої школи, Державний вищий навчальний заклад
«Ужгородський національний університет», м. Ужгород

Для підвищення ефективності педагогічного процесу в навчальних закладах необхідною є педагогічна взаємодія. Педагогічна взаємодія в школі має на меті підвищити особистісне і професійне зростання педагогів і учнів, розвивати у них здатність адаптуватися до нових соціально-економічних умов, підвищувати готовність до діалогічного спілкування і міжособистісної комунікації. Теоретичні дослідження поняття педагогічної взаємодії розглядаються у працях таких вчених, як Г. Балл, Е. Зеєр, О.Клімов, І. Зязюн, В. Кремень, Н. Ничкало, С. Гончаренко, Н. Антонюк, В. Зливков, С. Лукомська, Т. Ціпан, С. Лукомська, О. Ліннік, Л. Велитченк, О.Киричук, Н. Кічук та ін.

На сьогоднішній день існує тенденція до зміни форми і змісту педагогічної взаємодії. Усвідомлення змін допоможе визначитися зі стратегією і тактикою побудови взаємодій на різноманітних рівнях. Особливо актуальною постає потреба в дослідженні педагогіки взаємодій в умовах дистанційного навчання.

За концепцією розвитку дистанційної освіти в Україні дистанційна освіта – це форма навчання, рівноцінна з очною, вечірнього, заочною та екстернатом, що реалізується, в основному, за технологіями дистанційного навчання [1]. Дистанційне навчання – це спосіб отримання освіти із використанням комп'ютерних та сучасних інформаційних технологій, що надає студентам змогу навчатися на відстані, без відриву від роботи та виїзду за кордон [2, с.7]. Про новий етап у розвитку змісту і форм педагогічних взаємодій свідчать дослідження в галузі педагогіки співробітництва, а саме переорієнтація позиції школяра з об'єктної на суб'єктну, розробка особистісно-орієнтованого навчання, проникнення інтерактивних технологій в освітній процес.

Сьогоднішні нестабільні умови розвитку в усіх сферах життя, у тому числі у професійній, диктують необхідність базувати міжособистісні зв'язки, уміле спілкування з різними суб'єктами діяльності, виявляти готовність до безперервного «оновлення» умов для успішного професійного становлення особистості. Незалежно від того, що у сучасному світі переважають високі технології, проблема «живого» людського спілкування залишається актуальною. Однак нові інформаційні технології є важливим інструментом, покликаним допомогти педагогу в практичній реалізації індивідуально зорієнтованого навчання.

Згідно з переконанням С. Мусатова, основу педагогічної взаємодії становить особистісний підхід, який є «базовою ціннісною орієнтацією педагога, що визначає як провідний його напрям розвитку особистості вихованця, а також стратегію його взаємодії з особистістю і колективом у виховному процесі на основі суб'єкт-суб'єктних відносин» [3, с.53]. Педагогічна взаємодія є складовим компонентом педагогічного процесу. З огляду на це, педагогічний процес – це спеціально організована взаємодія педагогів і вихованців, педагогів та інших членів педагогічного колективу, педагогів і членів адміністрації, педагогів та батьків з питань змісту освіти. Він демонструє низку окремих педагогічних взаємодій. Педагогічна взаємодія передбачає взаємний розвиток якостей особистості педагога та його вихованців на основі рівності в спілкуванні і партнерства в спільній діяльності. Педагогічна взаємодія, співпраця відіграють значну роль для розвитку кожного учасника. З одного боку, педагог допомагає дітям у їх розвитку (розумовому, моральному, фізичному, емоційному), а з іншого боку, діти стимулюють розвиток і вдосконалення педагога, його професійно-педагогічних і загальнолюдських якостей особистості.

Перш за все, нас цікавить безпосередня міжособистісна взаємодія між працівниками освітньої організації, що формується у процесі педагогічної діяльності в умовах дистанційного навчання. Наразі освітяни працюють дистанційно, використовуючи платформу MOODLE, електронну пошту, соціальні мережі, месенджери Viber, WhatsApp тощо. Будь-хто у педагогічному колективі може приєднуватися до спілкування, отже, рівень комунікативної культури впливає як на самого педагога, так і на реалізовану ним педагогічну діяльність.

На нашу думку, в педагогічній діяльності найбільш ефективною буде діалогічна взаємодія, тобто процес взаємодії, побудований у системі суб'єкт-суб'єктних зв'язків. Діалогічна взаємодія формується як складне інтегративне системне утворення, що охоплює такі компоненти, як освоєння суб'єктами інформації та налаштує до діалогу; засвоєння значущих умінь і привласнення системи позитивної установки до діалогу, а також сходження до внутрішньої особистісної культури людини, що дає можливість особистості вдосконалюватися та самоактуалізуватися. Діалог сприяє створювати оптимальний психологічний порядок при повноцінних і відкритих взаєминах між людьми. Діалог та міжособистісні відносини, що складаються у процесі спільної діяльності, задля розв'язання найгостріших проблем колективної співпраці, є дієвим засобом виховання і розвитку особистості, формування її професійно значущих якостей.

На наш погляд, варто звернути особливу увагу на оптимізацію діалогічної взаємодії між учасниками освітніх відносин в умовах дистанційного навчання. У закладі освіти необхідно приділяти більше уваги реалізації комунікативного потенціалу особистості; створювати комфортне освітнє середовище для двосторонньої комунікації; на педагогічних радах, тренінгових заняттях з колективом, батьківських зборах за участі шкільного психолога необхідно розвивати комунікативну мобільність всіх суб'єктів взаємодії. Істотною умовою при вирішенні навчальних і професійних завдань у закладі освіти є чітка побудова системи взаємовідносин між учасниками освітнього процесу на принципах діалогу, гармонії ділових і особистісних відносин, у наслідок яких здійснюється комунікативний потенціал суб'єктів взаємодії, що сприяє підвищенню ефективності педагогічної діяльності.

Вивчення умов педагогічної комунікативної взаємодії є важливим процесом, завдяки якому найбільш ефективно здійснюватиметься педагогічна діяльність, як у формуванні професійної свідомості, так і в реалізації процесу професійного становлення.

Можемо підсумувати, що інформатизація освіти висуває нові вимоги до рівня професійної підготовки вчителя. Тому вони повинні постійно удосконалити свою педагогічну майстерність, інформаційну культуру та інформаційно-комп'ютерну грамотність. На сьогоднішній день дистанційне навчання розвивається, удосконалюється та сприяє формуванню педагогічної взаємодії в початковій школі.

Список літератури:

1. Концепція розвитку дистанційної освіти в Україні (затверджено Постановою МОН України В.Г. Кременем 20 грудня 2000 р.).
2. Блажко О.О., Костунець Т.А. Сучасні тенденції розвитку дистанційного навчання студентів у ВНЗ. Дистанційне навчання як сучасна освітня технологія [Електронний ресурс] : матеріали міжвузівського вебінару (м. Вінниця, 31 березня 2017 р.) / відп. ред. Л.Б.Ліщинська. Вінниця : ВТЕІ КНТЕУ, 2017. С. 10.
3. Мусатов С.О. Психологія педагогічної комунікації: Теоретико-методологічний аналіз: Монографія. Рівне: Ліста-м, 2003. 176 с.

ДЕЯКІ АСПЕКТИ ФОРМУВАННЯ ЗДОРОВОГО СПОСОБУ ЖИТТЯ МОЛОДШОГО ШКОЛЯРА

Козубовська Ірина Василівна

доктор педагогічних наук, професор, завідувач кафедри загальної педагогіки та педагогіки вищої школи, Ужгородський національний університет, Україна

Милян Жанна Іванівна

провідний спеціаліст
Ужгородський національний університет, Україна

Черкашина Еріка Анатоліївна

директор УСЗОШ І ст. №1, м.Ужгород, Україна

На сьогоднішній день в Україні досить чіткими є тенденції до зниження рівня здоров'я дітей. На думку багатьох учених (В. Каменська, Б. Капустян, З. Макарова, Н. Максимова, В. Оржеховська та ін.), медиків і вчителів загальноосвітніх шкіл, тільки 10 - 15% дітей приходять в школу абсолютно здоровими, інші мають відхилення у фізичному, психічному, духовному здоров'ї. Соціальна ситуація розвитку таких дітей вже порушена. Хворобливий стан може негативно вплинути на подальші перспективи розвитку особистості дітей, їх неспроможність успішно справитися з тим значним навчальним навантаженням, яке сьогодні існує в початковій школі. Таким чином, очевидною є актуальність проблеми зміцнення і збереження здоров'я дітей, починаючи вже з дошкільного і молодшого шкільного віку. Зауважимо, що в цьому віці діти вже здатні засвоїти елементарні знання, які стосуються здорового способу життя і усвідомити їх важливість

Здоров'я зазвичай розглядається у науковій літературі як природний стан організму, що характеризується нормальним перебігом всіх процесів і діяльністю всіх функцій [1, с.143]. При цьому вчені виділяють фізичне, психічне, духовне і соціальне здоров'я, але підкреслюється, що всі ці види тісно взаємозв'язані і взаємозумовлені.

Фізичне здоров'я – це природний стан організму, обумовлений нормальним функціонуванням всіх його органів і систем загалом. До сфери фізичного здоров'я включають такі чинники: індивідуальні особливості анатомічної будови тіла, перебіг фізіологічних функцій організму в різних умовах спокою, руху, генетична спадщина, рівень фізичного розвитку органів. Все це є фундаментальною складовою здорового способу життя.

Психічне здоров'я – це стан, що характеризує процес і результат нормального розвитку психіки, адекватного відображення мозком об'єктивної реальності. Це певний рівень розвитку і досконалості форм і способів взаємодії індивіда із зовнішнім середовищем, рівень психічного і особистісного розвитку, який дозволяє успішно реалізувати цю взаємодію.

До сфери психічного здоров'я належать індивідуальні особливості психічних процесів (відчуття, сприймання, пам'ять, мислення, мовлення, уява, увага, воля, почуття та емоції) і властивостей (темперамент, характер, здібності) людини. Всі ці складові і чинники обумовлюють різні реакції людей на одні і ті ж ситуації, виникнення стресів, фрустрації.

Духовне здоров'я залежить від духовного світу особистості, її свідомості, само ідентифікації та рівня самореалізації, ставлення до сенсу життя, оцінки реалізації власних здібностей і можливостей у контексті ідеалів добра, милосердя та людяності. Складова духовного здоров'я охоплює: наявність ідеалу здорової особистості, життєвих цінностей, працездатність, творча активність, почуття прекрасного, віра в себе і людей, відповідальність за свої дії та вчинки. Духовному здоров'ю належить особлива роль у збереженні, зміцненні та відтворенні фізичного здоров'я.

Соціальне здоров'я пов'язано з економічними, соціально-політичними чинниками, стосунками індивіда із структурними одиницями соціуму (родина, різні організації, з якими виникають зв'язки). Впливають і міжетнічні взаємовідносини. Ці чинники і складові створюють відчуття захищеності, задоволеності, або, навпаки, і суттєво впливають на здоров'я індивіда.

Відповідно, здоровий спосіб життя – це такий спосіб життєдіяльності людини. метою якого є формування, збереження і зміцнення здоров'я. Це – гармонійний режим поєднання роботи (навчання) і відпочинку, правильне харчування, фізична активність, дотримання гігієни, відсутність шкідливих звичок, доброзичливе ставлення до оточуючих, оптимізм.

Що стосується здоров'я дітей, то вчені (Ю. Змановський, І. Соколова, А. Щербак та ін.) відзначають, що дитина може вважатися здоровою, якщо вона в фізичному плані: добре фізично розвинена, активна, не втомлюється дуже швидко, може долати втому; в інтелектуальному плані: проявляє хороші розумові здібності, допитлива, має багату уяву, схильна до навчання; в моральному плані: чесна, щира, доброзичлива; в соціальному плані: комунікативна, розуміє гумор; в емоційному плані: життєрадісна, врівноважена, здатна дивуватися, захоплюватися і т.п.

Аналіз наукової літератури дає можливість представити орієнтовну модель формування здорового способу життя молодшого школяра, яка містить такі взаємозв'язані компоненти: цільовий, змістовий, операційний, результативний.

Цільовий компонент передбачає формування здорового способу життя дітей і покликаний вирішити завдання: розширення знань дітей про здоровий спосіб життя; розвиток емоційно-оціночного судження до здорового способу життя; формування вміння відображати наявні знання в діяльності і поведінці.

Змістовий компонент представлений певним обсягом знань, умінь і навичок, необхідних для цієї роботи. Важливе значення має оптимальний підбір інформації, яка пропонується дітям. Виходячи із змісту поняття «здоровий спосіб життя» доцільно визначити такі орієнтовні розділи інформації про основи здорового способу життя: «Організм людини», «Здоров'я і хвороби», «Здоров'я і харчування», «Режим дня і здоров'я», «Гігієнічні навички», «Загартування

здоров'я» та ін. Емоційна насиченість змісту пропонованих знань формує емоційно-позитивне ставлення дітей до отриманої інформації.

Зміст безпосередньо реалізується процесі операційного компоненту за умови дотримання низки принципів: врахування вікових та індивідуально-психологічних властивостей вихованців, послідовності і системності, зв'язку теорії і практики, превентивності.

Принцип вікової відповідності передбачає співвіднесення змісту, методів, форм, засобів формування здорового способу життя з соціально-культурним рівнем дітей, їх інтересами, потребами і можливостями. Принцип альтернативності полягає в демонстрації позитивних і негативних прикладів і обґрунтуванні доцільності вибору позитивних зразків. Принцип послідовності і системності демонструє поетапний, регулярний характер здійснення процесу, формування цілісної концепції стосовно здорового способу життя, оволодіння необхідними для цього вміннями і навичками. Принцип зв'язку з практичною діяльністю означає зв'язок теорії і практики, переведення знань з потенційного стану в дієвий, для чого необхідно вивчення матеріалу, максимально наближеного до реального життя, до тих життєвих ситуацій, з якими дитина зустрічається щодня. Принцип превентивності реалізується в роботі, спрямованій на запобігання виникнення у дітей шкідливих звичок, які можуть негативно вплинути на їх здоров'я.

Реалізація змісту можлива завдяки використанню таких методів: методи, спрямовані на накопичення знань, уявлень, оцінок, суджень (спостереження, приклад дорослих, бесіди); методи, які викликають пізнавальну і емоційну активність (порівняльне спостереження, проектування, читання пізнавальної художньої літератури); методи, які стимулюють поведінку і діяльність (приклад дорослих і ровесників, заохочення, покарання).

Використання подібних методів сприяє розвитку позитивного емоційно-оціночного ставлення молодших школярів до здорового способу життя і дотримання його вимог (режим, гігієнічні процедури, рухова активність).

Список літератури

1. Психологічна енциклопедія / Автор-упорядник О.М.Степанов. – Київ. – Академвидав, 2006. – 424 с.

ПЕРЕДУМОВИ ФОРМУВАННЯ ІНДИВІДУАЛЬНОГО СТИЛЮ ПЕДАГОГІЧНОЇ ДІЯЛЬНОСТІ ДО ФОРМУВАННЯ КЛЮЧОВИХ КОМПЕТЕТНОСТЕЙ УЧНІВ

Левченко Фессалоніка Григорівна

кандидат педагогічних наук, доцент,
старший науковий співробітник
відділу профільного навчання
Інститут педагогіки НАПН України

Сучасна ситуація в світі загострила постановку проблеми щодо творчого розвитку особистості. Усіма цивілізованими країнами здійснюється підтримка творчого потенціалу кожної особистості і суспільства, зокрема. А також акцентується увага на розвитку творчих здібностей особистості, надання їй можливості проявити їх. У цьому контексті проблема формування в учнів ключових компетентностей є на часі та виступає рушійною силою модернізації змісту освіти.

Визначну роль у формуванні ключових компетентностей учнів відіграє вчитель, який сьогодні має бути професійно підготовлений до здійснення цього важливого процесу. Це в свою чергу вимагає від учителя відповідної підготовки, що зумовлена знаннями організації освітнього процесу за законами компетентнісної освіти.

На сьогоднішній день найбільш ефективною і продуктивною формою підвищення фахового рівня вчителя є самоосвіта. У нормативно-правових документах цей вид освіти розглядається як самоорганізоване здобуття особою певних компетентностей, зокрема, під час повсякденної діяльності, пов'язаної з професійною, громадською або іншою діяльністю [1].

Самоосвіта вчителя полягає в засвоєнні, оновленні, поширенні й поглибленні знань, узагальненні досвіду шляхом цілеспрямованої, системної самоосвітньої роботи, спрямованої на саморозвиток та самовдосконалення особистості, задоволення власних інтересів і об'єктивних потреб освітнього закладу. В теперішніх умовах реформування системи освіти така освітня діяльність вчителя направлена, в першу чергу, на ознайомлення з новітніми педагогічними та психологічними дослідженнями, пошуком нових напрямків у методиці та організації освітнього процесу, розгляд на високому науковому рівні педагогічних проблем, що викликають утруднення в практичній роботі.

У процесі самоосвіти відбувається формування індивідуального стилю педагогічної діяльності вчителя. Насамперед стиль стиль тлумачиться як індивідуально-своєрідна система особистості, обумовлена особливостями її нервової системи та особистісними характеристиками [2].

Відповідно до цього визначення в основі індивідуального стилю лежать психофізіологічні показники, що визначають характер суб'єктивної діяльності

педагога, зокрема: сензитивність, реактивність, активність, співвідношення реактивності й активності, темп реакції, пластичність чи ригідність, емоційна збудливість, екстраверсія чи інтроверсія, емоційна стійкість, аналітичний чи синтетичний тип сприйняття (зумовлюють когнітивний стиль.) Педагогічною діяльністю передбачено висування вимог до нейродинаміки, зокрема, до здатності нервової системи врівноважувати нервові процеси. Такі вимоги зумовлені тим, що вчителю необхідно володіти такими якостями, як: мати велику працездатність; витримувати дії сильних подразників і вміти концентрувати свою увагу; бути завжди активним, бадьорим, зберігати протягом усього робочого часу високий загальний та емоційний тонус; бути здатним швидко відновлювати сили. Зазначені вимоги до врівноваженості нервових процесів викликані й тим, що вчитель повинен: бути стриманим у ситуаціях, що стимулюють інтенсивне порушення; виявляти терплячість, зібраність; бути витриманим і спокійним в умовах діяльності, що змінюється; відрізнитись чіткістю дикції, виразністю викладу думки, рівністю в динаміці почуттів тощо. Високі вимоги до рухливості нервових процесів пов'язані також із тим, що педагогу треба мати високий темп виконання роботи; швидко переключатися з одного виду діяльності на інший, бути здатним до експромту та проведення занять без попередньої підготовки, швидко звикати до нової обстановки, установлювати контакти, невимушено почувати себе в колі незнайомих і малознайомих людей. Цим обумовлюється дуже поширена думка про те, що успіхів у педагогічній роботі в першу чергу домагаються люди сильного, урівноваженого й рухливого типу нервової системи.

Формування індивідуального стилю педагогічної діяльності. відбувається за рахунок: самоосвіти, що здійснюється через індивідуальні творчі плани, конкурс педагогічних ініціатив, участь у роботі майстер-класів, фестивалі педагогічних ідей, у стажуваннях, педагогічних майстернях, Школі педагога-експериментатора, дослідно-експериментальній роботі; роботу у проблемній групі, участь у роботі педагогічних спілок, таких як методичні об'єднання, кафедри, форуми, диспути, «круглі столи», дні відкритих дверей, творчі лабораторії, проблемні групи, традиційної системи безперервної освіти через курсову перепідготовку.

Самоосвіта відіграє провідну роль у формуванні індивідуального стилю педагогічної діяльності, що зумовлено цілим рядом характерних особливостей. З-поміж цих особливостей: усвідомлена постановка гуманістичних цілей, і антропологічна орієнтованість (передбачають саморозвиток з усіма компонентами); високі моральні орієнтири та природовідповідні, ненасильницькі методи самоосвіти. Враховуючи ці особливості професійна майстерність учителя включає такі компоненти антропоцентричного характеру, зокрема: потребнісно-мотиваційна сфера особистості педагога як інтегральна якість, що характеризується сукупністю соціальних установок, ціннісних орієнтацій, інтересів; операційно-технічна сфера особистості як інтегральна якість, що характеризується сукупністю загальних і спеціальних знань, умінь і навичок; самопізнання особистості.

Щодо системи підвищення кваліфікації педагогів, то вона передбачає навчання основним технологіям і технікам професійної діяльності. Більшою популярністю на сьогодні серед освітян користується накопичувальна система підвищення кваліфікації освіти, що визначає виявлення професійних ускладнень і реалізацію особистісно зорієнтованого принципу в задоволенні запитів у підвищенні кваліфікації педагогів, основні цілі, правила побудови, порядок здійснення індивідуального освітнього маршруту (освітньої програми) підвищення кваліфікації педагогів, установлює систему й порядок взаємодії установ додаткової професійної педагогічної освіти, керівників освітніх установ і самих педагогів у організації освітнього процесу. Цей вид системи підвищення кваліфікації використовується з метою створення умов для реалізації педагогом можливостей безперервної освіти, дозволяє самостійно конструювати освітній маршрут з урахуванням своїх професійних потреб, проблем і вибирати найбільш прийнятні для себе терміни його реалізації. Дана форма підвищення кваліфікації рекомендована педагогічним працівникам, які мають досвід підвищення кваліфікації за традиційною формою, і не суперечить сформованій системі підвищення кваліфікації. Вона заснована на створенні для кожного педагога освітньої програми, що виявляє індивідуальний освітній маршрут педагогічного працівника.

Вказані методи формування індивідуального стилю педагогічної діяльності спрямовані на розкриття когнітивної складової, що полягає в пізнанні себе, міжособистісному спілкуванні, стереотипних уявленнях, стильових особливостей; змістової, що представлена особливостями розвитку педагога в умовах компетентісно орієнтованого навчання, визначенні основної суті для кожного учасника, змісту професійної діяльності, ставлення до себе як до особистості, як до професіонала, ставлення до праці та до професії, визначенням професійних перспектив; а також мотиваційної складової, що полягає в актуалізації мотивів під впливом різноманітних умов (ситуацій) професійної діяльності (розв'язання проблем, прийняття рішень).

Отже, визначені передумови формування індивідуального стилю педагогічної діяльності здійснюючи взаємодію у своїй сукупності сприяють визначеному процесу, що активізує формування ключових компетентностей учнів у закладах загальної середньої освіти.

Список літератури:

1. Закон України «Про освіту». [Проект]. URL: <https://zakon.rada.gov.ua/laws/show/2145-19>.

2. Ковалів Ж.В. Формування індивідуального стилю професійної діяльності майбутніх учителів гуманітарних дисциплін: автореф. дис. на здобуття наук. ступеня канд. пед. наук: спец. 13.00.04 «Теорія та методика професійної освіти». Одеса, 2005. 20 с.

ОЗДОРОВЧІ ТРЕНУВАННЯ ЯК ЧИННИК ЗМІЦНЕННЯ ЗДОРОВ'Я ПІДЛІТКІВ

Логвиненко Олександр Борисович

кандидат педагогічних наук, доцент
доцент кафедри теорії та методики фізичного виховання
Інституту фізичної культури і здоров'я
Дрогобицький державний педагогічний
університет імені Івана Франка, Україна

Кудибін Василь Васильович

магістрант 2 курсу
Інституту фізичної культури і здоров'я
Дрогобицький державний педагогічний
університет імені Івана Франка, Україна

Фізичне виховання в сучасних закладах загальної середньої освіти характеризується оздоровчою спрямованістю. Вона сформульована у меті фізичної культури, яка ґрунтується на таких фундаментальних принципах сучасної концепції розвитку фізичного виховання, як цілісність і діяльний підхід до організації процесу, його індивідуалізація та доступність, демократизація та гуманізація.

Вивчаючи питання практичної спрямованості процесу фізичного виховання школярів і, зокрема, рухової активності різних вікових груп дітей та молоді, дослідники відзначають, що вона є надзвичайно важливою в життєдіяльності людини та на певних етапах відіграє різну роль. Зокрема, зупиняючись на аналізі значення рухової активності у дітей шкільного віку науковцями наголошується на її позитивному впливі на загальний розвиток організму, підвищенні імунітету, працездатності, витривалості тощо.

Педагоги відзначають, що уроки фізичної культури, які є основною формою фізичного виховання учнів у загальноосвітній школі, не можуть надати організму дитини, що активно розвивається, необхідного обсягу рухової активності. На жаль, не розв'язує в достатній мірі цю проблему й позакласна фізкультурно-оздоровча робота, яка не охоплює переважної більшості учнів та знаходиться, в силу різних обставин, у занепаді. Такий стан справ спричиняє низку негативних наслідків у стані здоров'я учнів.

Дослідження науковців свідчать, що недостатня рухова активність, гіподинамія порушує нормальне функціонування різних систем організму, зокрема негативно впливає на стан центральної нервової системи, спричиняє зниження імунної реактивності організму тощо[1, 3, 4 та ін.].

У працях дослідників констатується, що вже в першому класі понад 30% дітей мають хронічні захворювання, в п'ятому їхня кількість збільшується до 50%, а в дев'ятому сягає 64%. Підкреслюється, що наслідком гіподинамії учнів стають проблеми пов'язані із функціонуванням серцево-судинної та дихальної

систем, порушення постави, психічні розлади, ожиріння. В.Г. Ареф'єв відзначає, що сучасні дослідження свідчать, що тільки 15% випускників середніх шкіл здорові, решта – 85% мають ті чи інші відхилення від норми [2].

Одночасно фахівці стверджують, що не кожен вид рухової активності є достатньо ефективним у плані фізичного розвитку та зміцнення здоров'я підлітка, а лише ті з них, що мають чітко окреслену оздоровчо-розвивальну спрямованість. Фізичні вправи мають забезпечувати такий вплив на організм учня, який би викликав у нього позитивні емоції та відчуття – оптимізм, бадьорість, задоволення. Заняття оздоровчо-розвивальної спрямованості мають допомагати підлітку долати депресивний стан, оптимізувати діяльність центральної нервової системи, активізувати захисні сили організму тощо. Як свідчить практика організації занять фізичною культурою, корисними для учнів є фізичні вправи, спрямовані на розвиток загальної витривалості. Вони сприяють покращенню роботи серця й легенів, кровообігу тощо. Фізичні тренування з оздоровчим спрямуванням оптимізують функціональний стан системи травлення, підвищують працездатність і сприяють розвитку розумових здібностей, допомагають позбутися зайвої ваги.

В сучасних наукових джерелах підкреслюється, що оздоровчий ефект властивий не якомусь одному конкретному виду засобів фізичної культури, що не існує окремої групи «оздоровчих» або «не оздоровчих» форм і засобів фізичного виховання, а за умови добре продуманої та методично організованої системи занять усі вони мають широкі можливості справляти на особистість оздоровчий вплив. Зрозуміло, що ефективність оздоровчого впливу різних видів вправ може бути різною, але на це більше впливає особливість організму учня, рівень його фізичного розвитку тощо. Безперечно, характер і зміст запропонованих вправ, їхня інтенсивність, послідовність та інші організаційно-методичні аспекти теж зумовлюють відповідний рівень оздоровчого ефекту.

З огляду на це формування змісту та організація занять оздоровчої спрямованості зі школярами потребує удосконалення та дотримання певних педагогічних умов. Ці умови мають сприяти забезпеченню зміцнення здоров'я підлітків, підвищенню їхньої рухової активності, формуванню потреби в оздоровчих тренуваннях та активних заняттях фізичною культурою і спортом.

Сучасні теоретичні розвідки у галузі фізичного виховання та результати досліджень значної частини науковців свідчать, що зміст оздоровчих занять повинні складати програми різної оздоровчої спрямованості. Одним з найбільш ефективних шляхів у відборі засобів, методів та рівнів фізичних навантажень на заняттях оздоровчої спрямованості є програмування. Як зазначає К.М.Сидоренко, аналіз вже існуючих програм такого спрямування дає підстави визначити найбільш поширені засоби, які входять до їхньої структури, а саме: один вид рухової діяльності, поєднання декількох видів рухової активності або поєднання одного чи декількох видів рухової діяльності з різними чинниками здорового способу життя (загартовування, водні процедури тощо) [6].

Основу оздоровчо-тренувальних програм має складати функціональна обумовленість засобів і методів фізичного виховання. Важливою педагогічною умовою їх побудови є дотримання послідовності, цілісності та комплексності

самої структури програми, а також спрямованість на досягнення певної оздоровчої мети. Не менш важливими для фізкультурно-оздоровчих занять є врахування та забезпечення відповідності між об'ємом рухової активності й віком учня та рівнем його фізичного розвитку.

Отже, ефективність занять оздоровчої спрямованості в процесі фізичного виховання учнів загальноосвітньої школи суттєво залежить від дотримання під час їх організації комплексу педагогічних умов, а саме:

- диференціація рівня фізичних навантажень з урахуванням індивідуальних особливостей стану фізичного здоров'я учнів;
- врахування рівня фізичного розвитку, вікових та індивідуальних особливостей підлітка;
- формування змісту оздоровчих програм з дотриманням певних організаційно-методичних вимог (забезпечення відповідного оздоровчого змісту, врахування положень теорії управління фізичним станом підлітків у процесі фізичного виховання, системного педагогічного контролю оптимального рівня фізичних навантажень, визначення інтересів і мотивації учнів щодо відвідування оздоровчих занять тощо).

Поділяємо наукову позицію В.Г. Ареф'єва в тому, що «...критерієм ефективності фізичного виховання повинен бути рівень здоров'я дітей і підлітків, рівень фізичної працездатності і соціальної дієздатності. Покращення фізичного стану дітей, і відповідно, стану їхнього здоров'я, можливе тільки за умови систематичних, цілеспрямованих занять фізичними вправами, які мають тренувальні режими й розвивальний характер» [1, с. 9].

Відзначимо також, що недостатність належної рухової активності спричиняє порушення нормального функціонування всіх систем організму, а гіподинамія стає чинником цілого комплексу захворювань учнів.

Серед найбільш ефективних засобів профілактики гіподинамії є розвивально-оздоровчі вправи і програми, однак вони потребують як диференційованого застосування, так і постійного оновлення та вдосконалення.

Список літератури

1. Ареф'єв В.Г. Здоров'я підлітків і рухова активність / В.Г. Ареф'єв // Вісник Чернігівського національного педагогічного університету. Сер. : Педагогічні науки. Фізичне виховання та спорт. 2014. Вип. 118 (3). С. 6 – 10.
2. Ареф'єв В.Г. Практикум учителя фізичної культури : метод. посібник для студентів навч. закладів II-IV рівнів акредитації / В.Г. Ареф'єв, О.В. Андрєєва, Н.Д. Михайлова. Кам'янець-Подільський : ПП Буйницький О.А., 2014. 400 с.
3. . Бар-Ор О. Здоровье детей и двигательная активность : от физиологических основ до практического применения / О. Бар-Ор, Т. Роуланд : пер. с англ. И. Андреев. К. : Олим. л-ра, 2009. 528 с.
4. Борисова Ю.Ю. Диференційований підхід у фізичному вихованні школярів на основі використання комп'ютерних технологій : автореф. дис. на здоб. наук. ступеня канд. наук з фіз. вих. і спорту : спец. 24.00.02 "Фізична культура, фізичне виховання різних груп населення" / Ю.Ю. Борисова. Дніпропетровськ, 2009. 20 с.

5. Програмування фізкультурно-оздоровчих занять : навч. посібник / укл. : С. П. Дудіцька. Чернівці: Чернівецьк. нац. ун-т ім. Ю. Федьковича, 2021. 218 с.

6. Сидорченко К.М. Основи формування оптимального змісту уроків фізичного виховання оздоровчої спрямованості для хлопчиків-підлітків : [метод. рек.] / К.М. Сидорченко, Г.А. Єдинак. Кам'янець-Подільський : ПП О.А.Буйницький, 2008. 90 с.

АЗБУКА ОЗДОРОВИТЕЛЬНОГО БЕГА И ХОДЬБЫ

Мендигалиева Шолпан Абдиевна

Магистр п.н., старший преподаватель кафедры
«Физическая культура и спорта»

Казахский национальный педагогический университет им.Абая,
Алматы, Республика Казахстан

Тугелбаев Ерик Нурмаханбетович

Магистр п.н., старший преподаватель кафедры
«Физическая культура и спорта»

Казахский национальный педагогический университет им.Абая, Алматы,
Республика Казахстан

Сагиндыков Жомарт Бериккалиевич

старший преподаватель кафедры «Физическая культура и спорта»

Казахский национальный педагогический университет им.Абая, Алматы,
Республика Казахстан

Оздоровительный бег и спортивная ходьба имеет полезные свойства, которые трудно воспроизвести какими-либо другими видами физической нагрузки. В первую очередь, бег оказывает благотворное влияние на сердечно-сосудистую систему, особенно на уровне мельчайших сосудов.

Основное преимущества бега трусцой перед другими видами физической нагрузки в том, что он позволяет без особого труда поддерживать довольно ровную по интенсивности работу сердца. Кроме того, он естественен для человека и доступен всем.

Оздоровительный бег является наиболее простым и доступным видом циклических упражнений, а потому и самым массовым.

Бег – это одно из самых доступных и эффективных средств оздоровления и укрепления организма. Он способствует укреплению мышц и связок опорно-двигательного аппарата, вырабатывает общую выносливость. Длительное занятие бегом тренирует сердечную мышцу, за счет чего снижается частота сердечных сокращений и таким образом сердце начинает работать более экономно.

Систематические занятия бегом положительно воздействуют на многие органы и системы. Рационально подобранная нагрузка развивает адаптационные механизмы сердечно-сосудистой системы, что проявляется в экономичности сердечной деятельности в условиях мышечного покоя и повышении резервов. При этом уменьшается частота сердечных сокращений в покое и ускоряется ее восстановление после нагрузок, снижается общее периферическое сопротивление сосудов и системное артериальное давление, улучшаются

насосная функция сердца и сократительные свойства миокарда без существенных структурных изменений.

1. ОЗДОРОВИТЕЛЬНЫЙ БЕГ.

Бег более интенсивное упражнение, чем ходьба, однако и его можно дозировать по расходу энергии, скорости передвижения, расстоянию и т. д. Так, при скорости бега 10 километров в час (трусца) энергозатраты составляют 10,5 килокалории за минуту (630 ккал\ч); при скорости 15 километров в час (обычный легкий бег) -21 килокалорию за минуту (1260 ккал\час), что составляет более половины суточной энергозатраты человека, занятого умственным трудом.

Рекомендуется начинать свою физическую подготовку именно с ходьбы. Всегда следует помнить афоризм: «Время, проведенное на ногах, а не скорость приносит наибольшую пользу», то есть увеличение дистанции целесообразнее, чем увеличение скорости. Не случайно все авторы книг о беге предупреждают начинающих о необходимости постепенно повышать общую нагрузку. Также постепенно нужно переходить от ходьбы к бегу. Увеличение расстояния, дополнительные минуты бега должны приходиться естественным путем. Вы должны познать собственные возможности и держать тренировочную нагрузку в их пределах. Один из основных способов — тренироваться, но не напрягаться. Нельзя не упомянуть и о том, что при беге существенно увеличиваются по сравнению с ходьбой нагрузки на опорно-двигательный аппарат человека. Это особенно следует учитывать лицам с излишним весом. Может сложиться ситуация, при которой не сердечно-сосудистая система будет ограничивать возможность повышения нагрузки, а болевые ощущения в мышцах и суставах ног. В этом случае целесообразно снизить вес путем длительной ходьбы, интенсивных гимнастических упражнений, рационального питания и только после этого приступать к оздоровительному бегу. Однако есть люди, которым позволительно начинать свою физическую подготовку сразу с бега. И даже этой группе начинающих бегунов следует наращивать нагрузки постепенно. Но есть противники цифровых рекомендаций. Они предлагают простейшие «безразмерные» методики определения нагрузки: «Начинайте бег (или ходьбу), дыша только через нос. Нарращивайте постепенно скорость, как только она заставит вас раскрыть для дыхания рот, это и будет оптимальный для данного занятия темп. Более увеличивать его не следует. На очередном занятии темп, естественно, окажется уже другим». Дозированный бег начинайте после выполнения небольшого комплекса привычных общеразвивающих упражнений. Особое внимание обратите на подготовку суставных связок. Если на улице холодно, разминку лучше сделать дома. В холодные дни целесообразно выбирать кольцевой маршрут, чтобы начинать и заканчивать бег у порога своего дома.

Не старайтесь всякий раз во чтобы то ни стало выполнить намеченное, так как самочувствие человека может изменяться из-за погодных и еще многих других причин. Бег, как показывает опыт, должен проходить на грани приятного с трудным, особенно для начинающих.

Оздоровительный бег имеет мало общего с бегом спортивным, в том числе и в технике передвижения. Не ставьте ногу на носок. Лучший вариант-перекат с пятки на носок с большим акцентом на наружную поверхность стопы. Естественно стремление человека к соревнованию не только с соперниками, но и с самим собой, что выражается в слишком частой самопроверке. Однако цель наших рекомендаций – помочь в повышении дееспособности человека, его профессиональной работоспособности. В эту задачу не входит сравнение своей физической подготовки с другими. Азарт же плохой советчик при оздоровительных занятиях. Не опровергая многочисленных выступлений в спортивной печати немолодых энтузиастов бега, выступающих в достаточно серьезных соревнованиях, мы напомним рекомендации Европейского симпозиума по охране здоровья для лиц старшего и пожилого возраста о том, что для них не рекомендуются большие физические и эмоциональные напряжения, связанные с участием в соревнованиях. Если у человека «подмочено» здоровье, то увеличивать нагрузку нужно очень постепенно. Это настоятельное требование. Немаловажное значение имеет психологическая нагрузка, эмоциональный комфорт, возникающий во время длительного бега с оптимальной скоростью. Бегать лучше всего в утреннее или вечернее время, в зависимости от вашего распорядка дня. Не следует бегать в жарких погодных условиях в дневное время, а также позднее 21 часа. В утренние часы нужно избегать больших нагрузок и выбирать более низкий темп бега, чем вечером или днем, так как большие физические нагрузки непосредственно после сна негативно влияют на сердце и суставы – организм просто не готов к внезапным нагрузкам после длительного отдыха. Правильный выбор обуви для бега очень важен. Но большинство начинающих занятия бегом очень редко задумываются об этом. И зря! Обувь для бегуна столь же важна, сколько и качественное топливо для автомобиля... и не важно, профессиональный спортсмен это или 70-летний пенсионер. Какую же обувь нужно выбрать для ежедневных пробежек? Конечно, беговые кроссовки. Благодаря специальной конструкции подошвы они обеспечивают необходимую амортизацию, что препятствует их преждевременному изнашиванию суставов. Не нужно выбирать самые дорогие или самые дешевые. Высокая цена не всегда гарантирует хорошее качество, а слишком уж низкая цена, скорее всего, является показателем плохого качества. За 1500-2500 рублей вполне можно найти хорошие беговые кроссовки, которых хватит на 1-2 сезона. При выборе в первую очередь обратите внимание на подошву! Она должна быть достаточно гибкой, высокой. Подошва беговых кроссовок, как правило, состоит из двух слоев: верхний слой толстый, достаточно мягкий и предназначен для амортизации соприкосновения стопы с землей (полом), нижний слой жесткий и тонкий, препятствует истиранию подошвы. Если подошва не сгибается, слишком жесткая или однослойная, то такие кроссовки не стоит выбирать.

2. ОЗДОРОВИТЕЛЬНАЯ ХОДЬБА.

Этот простейший вид физической активности для людей, ведущих сидячий образ жизни — самое лучшее лекарство. К этому следует добавить, что для нетренированных пожилых и для полных людей ходьба является наиболее доступным и обязательным начальным этапом самостоятельных занятий, поскольку при ходьбе нагрузка на ноги в 2 раза меньше, чем при беге.

Ходьбой можно заниматься на улице, и в парке, и в лесу. При этом активно действуют многочисленные мышечные группы, в том числе и самые крупные: мышцы ног, тазового пояса, спины, рук, органов дыхания и др. Ходьба может обеспечить сравнительную высокую функциональную нагрузку, тренировку и укрепление сердечно-сосудистой системы. Так если в состоянии покоя человек тратит в среднем за минуту 1,5 килокалорий энергии, то при ходьбе с обычной скоростью 5-6 километров в час в зависимости от собственного веса энергозатраты увеличиваются в 3-4 раза.

Тренирующий эффект во многом зависит от скорости и продолжительности передвижения. Медленная ходьба (до 70 шагов в минуту) почти не дает тренирующего эффекта для здоровых людей. Ходьба со средней скоростью 3-4 км/ч, т.е. 70-90 шагов в минуту, относится к средней скорости. Она обеспечивает определенное положение тренированности для слабо подготовленных людей. Ходьба в темпе 90-100 шагов в минуту (4-5 км\ч) считается быстрой и оказывает тренирующий эффект. Темп 110-130 шагов в минуту очень быстрый. Определение темпа ходьбы через число шагов, конечно, условно. Чтобы узнать среднюю длину своего шага, пройдите 10 метров обычным шагом и разделите 1000 сантиметров на число шагов. Обычно любые физические упражнения в той или иной степени воздействуют на многие системы и органы человека. Однако по принципу преимущественного воздействия на организм в целом или на отдельные его системы упражнения можно сгруппировать. Так, для лиц, связанных с малоподвижным трудом, небольшими физическими нагрузками, особый интерес представляют упражнения, совершенствующие сердечно-сосудистую и дыхательную системы, увеличивающие общую выносливость, то есть способны противостоять утомлению. Этой задаче в наибольшей мере отвечают упражнения невысокой интенсивности, но достаточной продолжительности. Такую дозированную работу могут обеспечить ходьба, бег, плавание, лыжи, гребля, велосипед, спортивные игры и др. Нельзя не сказать и о том, что все эти упражнения являются действенным средством психологической разгрузки человека, снятия умственного напряжения. Выбор места занятий также зависит от индивидуальных вкусов, условий и возможностей каждого человека. Один человек будет заниматься на спортивной площадке под окнами домов, на стадионе, а другой предпочитает занятия в уединенном месте на природе или в собственной квартире. Но главное заключается в том, чтобы заниматься регулярно с оптимальной нагрузкой. Ходьба представляет собой естественный, привычный и физиологичный вид физической нагрузки для человека любого возраста и пола. Движения, совершаемые человеком при ходьбе, являются циклическими, то есть, различные мышцы тела попеременно расслабляются и

напрягаются, что позволяет достигать отличного тренировочного эффекта. Физическая нагрузка при ходьбе не является слишком интенсивной и высокой, она соответствует оптимумам для каждой мышцы тела, что гарантирует отсутствие перегрузок и связанных с ними опасностей, таких, как травмы, чрезмерное напряжение, усталость и т.д. Кроме того, изменяя скорость ходьбы или рельеф местности, используемый для прогулок, можно легко увеличивать или уменьшать нагрузку, переводя ее из тренировочного режима в щадяще-общеукрепляющий и наоборот. Для тренировки выносливости и улучшения работы сердечно-сосудистой и дыхательной систем ходьба гораздо эффективнее различных статических физических нагрузок (упражнений на тренажерах, поднятия тяжестей и т.д.). Движения тела и работы мышц при ходьбе отлично разминают затекшие члены, разгоняют кровь во всех органах и тканях, в том числе в брюшной полости и малом тазу, а также увеличивают количество кислорода и питательных веществ, доставляемых кровью в ткани. Ходьба способствует похудению, улучшает настроение и общее состояние организма, а также нормализует давление, профилактирует атеросклероз и снижает концентрацию холестерина в крови. Поэтому человек, занимающийся ходьбой, в прямом смысле слова уходит очень далеко от инфарктов, инсультов, атеросклероза, тромбозов и других заболеваний сердечно-сосудистой системы. Таким образом, именно ходьба является оптимальной тренировкой для долгой и активной жизни без груза хронических болезней. По эффективности поддержания нормального функционального состояния сердечно-сосудистой системы и профилактики ее заболеваний ходьбе буквально нет равных. Каждый человек может выбрать тот вид тренировок, который ему по каким-либо причинам нравится больше других. Однако наиболее простой и в то же время полезной аэробной тренировкой является обычная ходьба, которая доступна всем людям в любое время года и в любом месте. Ходьба – это мягкая и очень физиологичная тренировка, позволяющая добиться всех положительных эффектов аэробной нагрузки. Кроме того, при ходьбе минимален риск травмирования, а польза – высока, и этим видом аэробной нагрузки можно пользоваться до глубокой старости. Именно поэтому с полной уверенностью можно сказать, что выражение «ходьба ради жизни» является совершенно точным и научно обоснованным, а не метафорическим!

Список использованной литературы

1. Волков В.М. Человек и бег: Медико-биологические основы оздоровительного бега. М., 1987.
2. Ильинич В.И. Физическая культура студента и жизнь. М., 2005.
3. Исхаки Ю.Б., Кальштейн Л.И. Детская оториноларингология. Душанбе, 1984.
4. Клячко Л.Л., Анхимова Е.С. Проблемы иммунологии в оториноларингологии. Материалы Всероссийского симпозиума. СПб, 1994.
5. Мильнер Е.Г. Формула бега. М., 1997.

ВПЛИВ СТИЛІВ СІМЕЙНОГО ВИХОВАННЯ НА ДІТЕЙ

Середа Ірина Валеріївна

кандидат педагогічних наук, доцент,
доцент кафедри спеціальної освіти

Миколаївський національний університет ім. В. О. Сухомлинського

Воробйова Валентина Володимирівна

Студентка III курсу

Миколаївський національний університет ім. В. О. Сухомлинського

Тригуб Дарія Олегівна

Студентка III курсу

Миколаївський національний університет ім. В. О. Сухомлинського

Формування будь-якої особистості починається з сім'ї. Виховуючи дитину, батьки сприяють виробленню у неї певного набору якостей, знань, умінь, навичок. Проблеми сімейного виховання у різний період часу досліджували вітчизняні вчені, серед яких: Л. Виготський, А. Макаренко, В. Паламарчук, Н. Стельмах, В. Сухомлинський, К. Ушинський та ін. Незважаючи на досить ґрунтовне вивчення даної теми, залишається актуальним її дослідження відповідно до сучасних умов.

Виховання визначається як процес цілеспрямованого систематичного формування особистості, зумовлений законами суспільного розвитку, дією багатьох об'єктивних і суб'єктивних факторів [2, с.53]. У широкому розумінні виховання – це вся сума впливів на людину, спрямована на підготовку її до активної участі у різних сферах життя суспільства, у вузькому – планомірний вплив батьків і школи на вихованця [3, с.103] Сімейне виховання є одним із напрямів змісту виховання, завданням якого є виховання сім'янина. [4, с.61].

Особливо наголошував на виховній ролі сім'ї В. Сухомлинський, який зазначав: «Сім'я в нашому суспільстві – це первинний осередок багатограних людських відносин – господарських, моральних, духовно-психологічних, естетичних. І звичайно, виховних. Однак могутньою виховною та облагороджуючою для дітей вона стає тільки тоді, коли батько й мати бачать високу мету свого життя, живуть в ім'я високих цілей, що звеличують їх в очах дитини» [5, с.414].

На основі аналізу праць сучасних науковців було виокремлено сфери, на які найбільше здійснює вплив сімейне виховання. Це, насамперед:

1. Психофізичний розвиток дитини (важливий кожен етап життя дитини від її зачаття, народження до подальшого розвитку).
2. Соціалізація (сімейні відносини стають прикладом для поведінки в суспільстві).
3. Самооцінка (від того, як батьки ставляться до дитини, в неї формується самооцінка) [1].

Обираючи той чи інший стиль виховання та впливаючи на всі ці сфери водночас, батьки отримують різні результати. Стиль сімейного виховання ми розглядаємо як характерне ставлення батьків до дитини, що виявляється у застосуванні певних методів і засобів педагогічного впливу, своєрідній манері словесного звертання та взаємодії.

Вивчення сучасних наукових джерел дозволило визначити 5 основних стилів сімейного виховання: гіперопіка, авторитарний стиль, ліберальний стиль, демократичний та непослідовний (змішаний) стиль. Особливості кожного з них наведені в *таблиці 1*.

Таблиця 1.

Стилі сімейного виховання

Стиль виховання	Характеристика
<i>Гіперопіка</i>	Спостерігається надмірне піклування, дитина залежна від своїх батьків (з часом це стає рисою). Такий тип виховання притаманне до довгожданих дітей. Батьки задовольняють будь-які їхні капризи виховуючи в дітях егоїзм та вседозволеність. Такий стиль виховання часто призводить до невротичних захворювань у дітей.
<i>Авторитарний</i>	Спостерігається високий рівень вимог, суворі обмеження, права та думки дитини не визнаються. Від дитини вимагається підкорення волі батьків, обов'язкова суворая дисципліна, тотальний контроль всіх сфер життя. Це призводить до замкненості, похмурості, жорстокості та відчуження.
<i>Ліберальний</i>	Спостерігається низький рівень вимог, в дитини майже немає ніяких обмежень. Такі діти можуть бути неслухняними та агресивними. Присутні дефекти моральної свідомості, брехливість, жорстокість. Таких дітей складно перевиховувати.
<i>Демократичний</i>	Спостерігається високий рівень вимог, що поєднується з чуйністю. Особливість даного виховання полягає в тому, аби виховати самостійну особистість. Всі можливості та здібності дитини, успіхи та поразки оцінюються адекватно. Саме такий вид виховання дає можливість дитині розвиватись гармонійно та всебічно.
<i>Змішаний</i>	Спостерігається непослідовність батьківських дій, що призводить до підривання батьківського авторитету. Суворі покарання швидко змінюються ласкою. Діти, які так виховувались характеризуються некерованістю та непередбачуваністю поведінки.

Аналізуючи дані, подані в таблиці, можна констатувати суттєвий вплив обраного батьками стилю виховання на його результати, передусім, на поведінку

дітей. Дитина вбирає все, що в неї «вкладають» батьки. Важливо розуміти, що з часом дитина починає у взаємодії з батьками «повертати» те, що вони в неї «вклали». Кожен стиль виховання формує певні відносини між його учасниками, і саме ці відносини мають вагомe значення для формування самооцінки та успішної соціалізації дитини.

Самооцінка – це те, як ми самі себе оцінюємо. Та найпершу оцінку себе як особистості діти отримують від батьків, і на її основі формують уявлення про себе. Тобто, якщо дитині постійно говорити, що вона весь час «не дотягує» і їй треба більше старатись (мова йде про авторитарний стиль), то дитина буде весь час сумніватись в своїх силах і, як наслідок, у собі теж. І якщо дитину оцінювати за ті здобутки, які вона має, підтримувати в моменти поразок (демократичний стиль), дитина формуватиме адекватну оцінку себе як особистості.

Важливим результатом виховання є соціалізація, або входження в соціум. Сім'я – це перший інститут, який навчає дитину будувати відносини у суспільстві, дає знання про стосунки між людьми. Будуючи свої соціальні відносини, дитина вже має певну модель поведінки, сформовану в родині. Вона є для неї єдиною відомою і правильною. Але соціум вимагає пристосувань поведінки відповідно до загально прийнятих правил і норм. Тому батьки мають навчати дитину розрізняти різні життєві ситуації та пояснювати правила поведінки в них. Важливо обговорювати нові, незнайомі ситуації, пояснювати незрозумілі для дитини явища та дії.

Таким чином, стиль виховання, який використовують батьки, суттєво впливає не лише на прояви поведінки дітей, а й на формування їх особистості загалом. На те, як дитина буде розвиватись, яка в неї буде самооцінка, які відносини вона зможе побудувати в соціумі. Всі ці аспекти тісно взаємопов'язані між собою, тому більш глибоке їх вивчення може стати предметом подальших наукових досліджень у сфері сімейного виховання.

Список використаних джерел:

1. Берегова Наталія, Федорчук Павло. Вплив сімейного виховання на формування особистості дитини. В.: Вісник Львівського університету. Серія психологічні науки №6. 2020. 10-15 с.
2. Гончаренко С. У. Український педагогічний словник. Київ: Либідь, 1997. 376 с.
3. Педагогіка. Курс лекцій: Навчальний посібник / Укл. І.В. Середа. – Миколаїв: Іліон, 2007. 196 с.
4. Стельмах Н. В. Теорія та методика виховання дітей. Миколаїв: Іліон, 2018. 265 с.
5. Сухомлинський В.О. Вибрані твори : [у 5 т.] / Сухомлинський В.О. Київ: Рад. школа, 1976. Т. 1. 1976. 328 с.

ПЕДАГОГТЫҢ ҮЛГЕРІМІ ТӨМЕН ОҚУШЫЛАРМЕН ЖҰМЫСЫНЫҢ ТЕОРИЯЛЫҚ- ПРАКТИКАЛЫҚ НЕГІЗДЕРІ

Әбдірахман Гүлсезім Бақытбекқызы

Өзін-өзі тану пәнінің мұғалімі
Алматы, Қазақстан Республикасы

Сарыбаева Лайла Ыбрайымханқызы

Өзін-өзі тану пәнінің мұғалімі
Алматы, Қазақстан Республикасы

Алиева Атина Шакеновна

Өзін-өзі тану пәнінің мұғалімі
Алматы, Қазақстан Республикасы

Қазақстан Республикасының «Білім туралы» Заңында [1], Қазақстан Республикасының тұңғыш Президенті Н.Ә.Назарбаевтың «Қазақстан-2050» Стратегиясы қалыптасқан мемлекеттің жаңа саяси бағыты» атты Қазақстан халқына Жолдауында бүгінгі заманның талаптарына сай білім беру жүйесін дамыту, бала тәрбиесіне, оның жан-жақты жетілуіне, тұлғаның шығармашылық дара қасиеттерін арттыру үшін көптеген міндеттер көзделген [2].

Оқу-тәрбие үдерісінде оқушылардың оқу үлгерімін ұйымдастырудың педагогикалық және психологиялық негіздері қазіргі кездегі көкейкесті мәселе. Белгілі психолог ғалым Л.С.Выготский «Әр баланың өзінің деңгейі болатындай, әр балаға берілетін тапсырманың көлемі оның деңгейіне лайықтап беріледі. Әр баланы өзінің даму зонасында жетілдіру керек» - дейді [3].

Сабақты оқушының қабілетіне қарай ұйымдастырудың ұтымды жолдарын іздестіруде Я.А.Коменскийдің: «Сабақ – мектеп өмірінің барлық жағы оқу-тәрбиелік, ғылыми-әдістемелік, ұйымдастырушылық сияқты көрінетін айна тәрізді» - деп көрсеткен нақты қағидасына сүйендік.

Жоғарыда аталған ғалымдардың ой-пікірлерін негізге ала отырып, үлгерімі төмен оқушылардың сабаққа деген ынтасын ұйымдастырудағы оқу-тәрбие үдерісі дегеніміз - *мұғалім мен оқушының арасындағы өзара қарым-қатынасты белгілі бір уақыт аралығында даму траекториясы бойынша бағыттап арнайы ұйымдастырылған, қойылған мақсатқа сәйкес оқушының қасиеттері мен табиғи қабілетін ескере отырып жетуге бағытталған үдеріс.*

Егер ұстаз нақтылы оқу-тәрбие үдерісін негізгі жағдайда заңдар мен заңдылықтарды ескермей ұйымдастырса, бұл ең ақырында оқу-тәрбие жұмысының сапасыз болуына әкеледі.

Бейнеленген үлгіні жүзеге асырудың негізгі ядросы – педагог.

ҚР «Білім туралы» Заңында оқыту формасын, әдістерін, технологияларын тандауда көп нұсқалық қағидасы бекітілген. Білім беру саласындағы әрбір

мұғалімнің алдында қабілеті әр түрлі деңгейдегі бала отырады. Олардың арасында үлгерімі төмен, қабілеттілігі жоғары да оқушылар анықталады. Олармен жұмыс жүргізуде қандай жолдарды таңдау тиімді болар еді деген сауал әрбір мұғалімді толғандырары сөзсіз [1].

Үлгерімі төмен оқушылармен жұмыс жүргізу жолдары:

Үйде күн режимінің жоспарлануы және оның орындалу барысы. Денсаулығы туралы медициналық анықтамалар мен ұсыныстар. Сабаққа қатысуы мен бірыңғай талапты орындауы. Дара ерекшеліктері. Ойлау қабілетінің деңгейі. Зейіні мен есте сақтауы. Ерік жігері. Табандылығы. Қызығушылығы. Жеке пәндер бойынша үлгерімінің көрсеткіштері.

Ата-анасымен тығыз байланыс жасау. Үйдегі күн режимін белгілеп, оны орындаудың қажеттілігін ата-анаға түсіндіру қажет.

Оқушының ұжыммен байланысын нығайту мақсатында арнайы әңгімелер, тәрбие сағатын өткізу, мінез-құлқының жақсы жақтарын жетілдіру сабақта жұмыстар жүргізу белсенділігін жетілдіру оқуға ынталы, алғыр балалардың жолдастық көмегін ұйымдастыру.

П.П.Блонский оқушылардың жалпы типологиясын құрып, үлгермеушілердің түрлерін бөліп көрсеткен [4].

- Тапсырмаларды зейін қоймай қабылдайды, мұғалімге сұрақ қоймайды;
- Белсенділікпен жұмыс істемейді (үнемі ынталандыруды қажет етеді);
- Өзінің сәтсіздіктері мен қиындықтарын ескермейді;
- Мақсатын айқындай, ұйымдастыра алмайды;
- Өте сылбырлық пен жұмыс істейді;
- Жұмыс нәтижесіне дұрыс қарамауы.

Мектеп жасындағы балалардың бәріне тән кемістік - үлгермеушілік. Біздің зерттеуіміздің басты мақсаты оқушылардың қабілетіне қарай оқу-тәрбие үдерісін ұйымдастыруды жетілдірудің негізгі тұлғасы – мұғалім. Оқу-тәрбие үдерісін үлгерімі төмен оқушылардың қабілеттеріне қарай ұйымдастырудың жүйесін құру мен дамытуда бірнеше оқу бағдарламалары әзірленіп, оқу құралдары шығарылды. Үлгерімі төмен оқушының қабілетін ашудың жолдарын қарастыруда баланың жеке дамуы, өмір сүру ортасы, отбасы жағдайы толық бақылауда болды.

Үлгерімі төмен оқушыға берілетін тапсырмалар танымдық қызығушылығын арттыруға, білімдерін терең түрде меңгеруге, оқыту ортасында жағымды әсерлерді құруға, ақыл-ой қабілетін дамыту көрсеткіштерін айқындауға бағытталып құрылуы қажет.

Үлгерімі төмен оқушылардың қабілеттеріне қарай оқу-тәрбие үдерісін ұйымдастыруда олардың бастапқы білім, білік, дағдылары ескеріліп, іс-әрекеттері арқылы қайта зерделенеді де, оқыту сапасы *сана* мен *тұлға* құрылымына айналады.

Үлгерімі төмен оқушылардың *жеке қабілеттерін қалыптастыру бағыттарының даму көрсеткіштері мен белгілері:*

1. Оқу құралдары арқылы өзін-өзі дамытуды көздейтін дербестік:

– тұлғаның танымдық деңгейін, сапалық көрсеткішін, ынтасы мен өз іс-әрекетіне қанағаттанушылық деңгейін бағалай алу қабілеті;

2. Бағдарлы бағытта ойлау, нақты білім беру саласындағы мәселелерді шешуде қабылданған тәсілдерді қолдана білу, іс-әрекеттің келешек бағыттары мен оларды жүзеге асыруды өңдеу:

– орынды-қисынды ойлау (бағдарлы бағытты қалыптастыру ережелері мен заңдылықтарын айқындау қабілеті; жалпы мәдениет аясында өзіндік дамуды жүйелі талдау мен болжау, тұтас көзқарас);

3. Оқушының оқыту үрдісіндегі іс-әрекетке шығармашылық қарым-қатынас, танымдық қабілеті, білімін практикада жүзеге асыру:

– логикалық ойлау қабілетін дамыту арқылы өз ойларын пайымдау және интуициялық түрде ойлау;

Қазіргі кездегі білім беру сапасын арттырудың ең маңыздысы білім алушының тұлғалық бағдарын қамтамасыз ету.

Жалпы білім беретін орта мектептің жағдайында үлгерімі төмен оқушылармен педагогикалық іс-әрекеттің, яғни оқушы тұлғасының оқуға деген ынтасын арттыру және таным үрдісінің нәтижелілігі – ақыл-ой әрекетінің даму дәрежесі сияқты мәселелер жайында нақты қорғалған ғылыми жұмыстың болмауы, бастаған ғылыми жұмысымыздың Қазақстандық білім беру жүйесінде зерттелмеген саласы болып табылатындығын ғылыми негіздей алдық.

Пайдаланылған әдебиеттер тізімі

1. Қазақстан Республикасының «Білім туралы» заңы. – Астана, 2007. – 336 б.
2. Н.Ә.Назарбаев «Жаңа әлемдегі жаңа Қазақстан» атты 2050 стратегиялық бағдарламасы: Елбасының Қазақстан халқына Жолдауы. 14.12.2012
3. Л.С.Выготский Проблемы общей психологии //Собр.соч.: В6Т.-М., 1982.т.2.
4. П.П.Блонский Социальная педагогика: Курс лекций - М.: Владос, 1999. - 416 с.
5. Е.В.Яковлев Н.Ф.Талызина Управление процессом усвоения знаний. М., 1975. -384с.
6. В.А.Сухомлинский Мудрая власть коллектива. - М.,1981. - 158 с.

МАРКЕТИНГОВІ ДОСЛІДЖЕННЯ ПРОТИВІРУСНИХ ПРЕПАРАТІВ МІСЦЕВОЇ ДІЇ ДЛЯ ЛІКУВАННЯ ГЕРПЕСВІРУСНОЇ ІНФЕКЦІЇ НА ФАРМАЦЕВТИЧНОМУ РИНКУ УКРАЇНИ

Бєлік Галина Володимирівна,
кандидат фармацевтичних наук, доцент,
Національний фармацевтичний університет, м. Харків, Україна

Петрищева Ірина Сергіївна
студентка 4 курсу заочної форми навчання
спеціальність «Фармація»,
Національний фармацевтичний університет, м. Харків, Україна

Для маркетингового аналізу лікарських засобів (ЛЗ) на фармацевтичному ринку було використано інформаційно-пошукову систему «Моріон», завдяки якій можна аналізувати дані асортименту ЛЗ, цінової політики в аптеках країни [1]. За АТС-класифікацією Всесвітня організація охорони здоров'я (ВООЗ) розрізняє противірусні препарати для фармакотерапії вірусу простого герпесу для системного та для місцевого застосування [2].

На фармацевтичному ринку України у період з 2018 по 2020 роки противірусні препарати для фармакотерапії вірусу простого герпесу були представлені 11-ма МНН на основі двох фармакотерапевтичних груп [3]:

- D06B «Противірусні засоби для місцевого застосування» (6 МНН);
- J05AB «Нуклеозиди і нуклеотиди, за винятком інгібіторів зворотної транскриптази» (5 МНН).

Результати аналізу вищезазначених ЛЗ на фармацевтичному ринку України наведені у таблицях 3.1 та 3.2.

Таблиця 3.1

Аналіз асортименту противірусних препаратів для місцевого застосування при фармакотерапії вірусу простого герпесу на українському фармацевтичному ринку за 2018-2020 роки

АТС код, МНН ЛЗ	Кількість ТН ЛЗ на фарм. ринку			Співвідно- шення іноз. / вітч.			Середньорічна роздрібна ціна: мінімальна- максимальна		
	2018	2019	2020	2018	2019	2020	2018	2019	2020
D06BB03 Ацикловір	12	12	11	6/6	7/5	5/6	24,06- 118,69	35,38- 130,21	38,60- 81,56
D06BB06 Пенцикловір	5	6	5	3/2	3/3	1/4	38,67- 140,91	45,74- 141,17	40,59- 146,98
D06BB10 Іміквімод	1	1	2	1/0	1/0	2/0	1506,30	1400,57	1291,66 - 1302,68
D06BB11 Докозанол	1	1	1	1/0	1/0	1/0	131,05	154,97	161,78
D06BB16 Денотивір	1	1	1	1/0	1/0	1/0	93,82	99,32	98,89
D06BB53 Ацикловір, комбінації	1	1	1	1/0	1/0	1/0	73,33	84,59	89,66
Усього ЛЗ на ринку	21	22	21	13/8	14/8	10/1 1	24,06– 1506,30	35,38– 1400,57	38,60 – 1302,68
Усього ТН у %				61,9 /38, 1	63,6 /36, 4	47,6 /52, 4			

Примітки:

1. ТН – торгові назви лікарських засобів, що продавалися на фармацевтичному ринку у досліджуваній період
2. Вітч. – препарати вітчизняних виробників
3. Іноз. – препарати іноземних виробників

В найбільшій кількості торгових назв (ТН) кожного досліджуваного року були представлені препарати ацикловіру: від 12 у 2018 р. до 11 ТН у 2020 р. (табл. 3.1). Препарати даного МНН мали більш доступні ціни порівняно з іншими МНН даної групи.

За досліджуваний період не зменшилась кількість ТН противірусних препаратів для місцевого застосування, що були представлені на ринку України. При цьому частка вітчизняних ТН збільшилась на 14,2 % з 38,1 % у 2018 році до

52,4 % у 2020 році (табл. 3.1). Такі зміни відбулися за рахунок збільшення кількості ТН препаратів пенцикловіру вітчизняного виробництва (пік у 2020 році) та скорочення кількості ТН даного МНН іноземного виробництва (з 3 ТН у 2018 році до 1 ТН у 2020 році).

Діапазон цін на ЛЗ коливався від 24,06 грн до 1506,30 грн у 2018 році, від 35,38 грн до 1400,57 грн у 2019 р., від 38,60 грн до 1302,68 грн у 2020 р., що дозволило оптимізувати витрати на лікування хворих на ВПГ. Найменш вартісним препаратом виявився ЛЗ «Ацикловір», виробництва Житомирська ФФ ТОВ (Україна, Станишівка), мазь 2,5 % туба 10 г, а найбільш вартісним став ЛЗ «Алдара», виробництва Viatris (США), крем 5 % саше 250 мг, №12.

Більшість ТН (62-81 %), які продавалися протягом 2018-2020 років були представлені у вигляді крему для зовнішнього застосування і в меншій кількості на ринку були представлені ТН у вигляді мазі – 38-19 % (рис. 3.1).



Рис. 3.1 Розподіл лікарських форм препаратів противірусних засобів для місцевого застосування на фармацевтичному ринку України у 2020 році, %

У 2020 році більшість ТН препаратів противірусних засобів для місцевого застосування на фармацевтичному ринку України були представлені іноземними виробниками з Хорватії (2 ТН), Великобританії (2 ТН), США (2 ТН) та по 1 ТН з Польщі, Німеччини, Індії і Швейцарії. З України на ринку було представлено 52,4 % ТН, з Хорватії – 9,5 %, Великобританії – 9,5 %, США - 9,5 %, з інших чотирьох країн по – 4,77 %. Усі країни походження виробників ТН даної групи представлені на рис. 3.2.

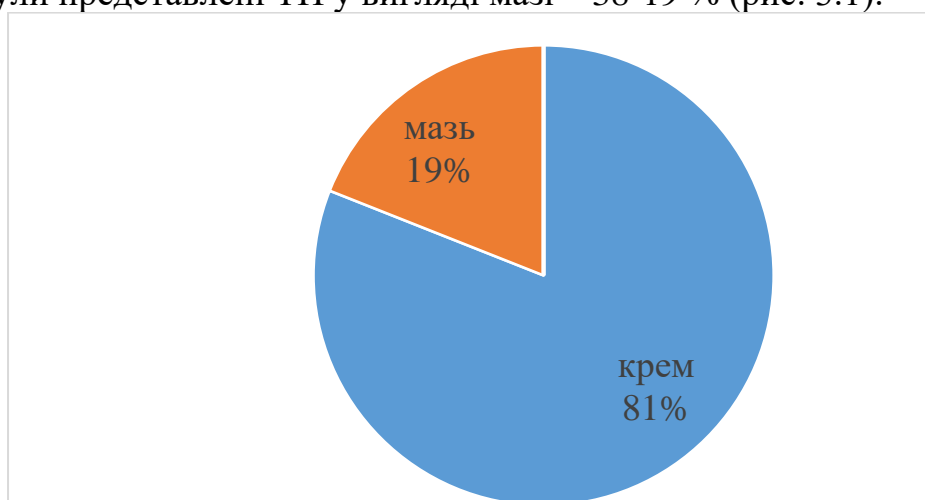

Рис. 3.2 Розподіл ТН препаратів противірусних засобів для місцевого застосування у 2020 році за країнами-походження, %.

Висновки:

1. Противірусні препарати для місцевого використання при вірусі простого герпесу на фармацевтичному ринку України за 2018-2020 роки були представлені в обмеженому асортименті: від 21 до 22 торгових назв на основі 6 МНН здебільшого іноземними виробниками.

2. Препарати мали широкий діапазон цін (від 24,06 грн. у 2018 р. до 1302,69 грн. у 2020 р.), що дозволяло оптимізувати витрати на лікування хворих із герпетичними захворюваннями.

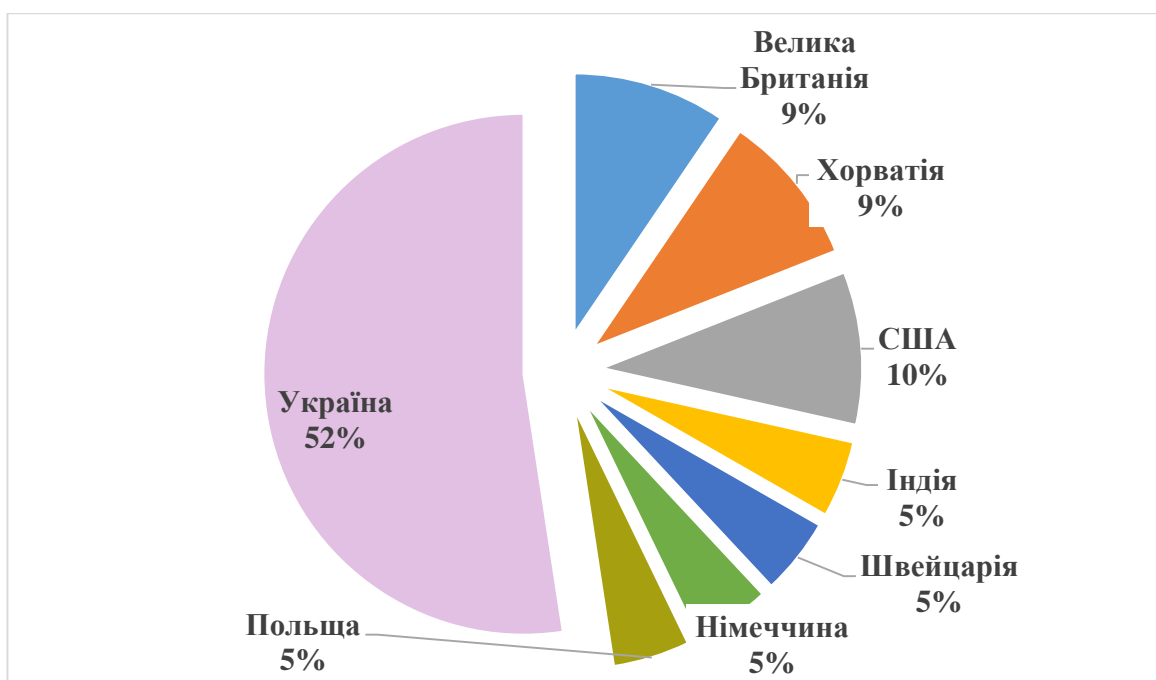
3. У 2020 році противірусні препарати для місцевого застосування на фармацевтичному ринку України були представлені іноземними виробниками з Хорватії, Великобританії, США, Польщі, Німеччини, Індії і Швейцарії. Співвідношення вітчизняних і імпортованих препаратів склало 38,1-52,4 % іноземних до 61,9-47,6 % українських виробників.

Список літератури

1. Аптека on line. URL: <http://www.pharmbase.com.ua> (дата звернення: 04.10.2021).

2. WHO Collaborating Centre for Drug Statistics Methodology. (n.d.). URL: https://www.whocc.no/atc_ddd_index/ (Date of access: 16.10.2021).

3. Компендіум – онлайн / лікарські препарати Моріон 2021 URL: <https://compendium.com.ua/> (дата звернення: 17.10.2021).

TYPES AND CLASSIFICATION OF LEGAL TERMS

Васта Валерія,

викладач кафедри загальноправових
та соціально-гуманітарних дисциплін
Херсонського факультету
Одеського державного університету
внутрішніх справ

Пренько Яна,

викладач кафедри загальноправових
та соціально-гуманітарних дисциплін
Херсонського факультету
Одеського державного університету
внутрішніх справ

There are some features of the legal text that lead to difficulties that arise in the process of its semantic interpretation.

The encyclopedic legal dictionary in the dictionary article "Legal technique" dwells on the concept of legal term as an element of legal technique and defines legal terms in this way "verbal designations of state and legal concepts by which the content of normative legal orders of the state is expressed and fixed". It is hardly possible to agree that this definition in itself is accurate, because there is no doubt that the concepts of consumer or volunteer are legal, but they can hardly be called state. Should we consider that "normative-legal orders of the state" are simply legal acts (laws, resolutions, orders, decrees, etc.), classification depending on their state body that issued them?

In accordance with the provisions of the Encyclopedic Legal Dictionary, legal terms are divided into three types on the basis of "intelligibility" of a particular part of the population:

1. general terms are characterized by the fact that they are used in everyday meaning and are clear to all, this group of terms includes, for example: refugee, witness, employee; accomplice, accreditation.

2. special legal terms have a special legal meaning (and, apparently, are not clear to everyone, but only to specialists in the field of law), for example: necessary defense, satisfaction of the claim; coerced acquiescence, to retaliate accusation.

3. special technical terms reflect the field of special knowledge – technology, economics, medicine, etc. (apparently, these terms should be clear to the lawyer who is also the expert in other area) for example: substandard production, safety rules, non-patentable, nuclear-free [7].

There are relatively few terms that have equivalents in common vocabulary (cf. commonly used words longitude, appendix, equation, representation, and terms –

longitude, grammatical appendix, mathematical equation, psychological representation, etc.) in modern language. The main function of terminological vocabulary is nominative, the terms are called special concepts from different fields of human knowledge. In this function, they always act in scientific, journalistic, professional-industrial and business styles. However, terminological words can be used outside these styles, they are often used in the language of modern fiction, in which they, in addition to their direct nominative meaning, acquire additional meanings, as well as expressive or emotional coloring.

In the language of fiction, terms may lose "their stylistic isolation", and the use of terminological words "as constituent elements of tropes and artistic images" determines their partial or complete semantic terminology [2].

Due to the emergence of new branches of law, the discovery of new phenomena, there are significant difficulties in defining general scientific, general technical branch and specialized special terminology: general scientific and general technical terms are terms used in several branches of science and technology.

Industry terms are terms that are used in only one area of knowledge. For example: legal norms, adopted law, nugatory.

Narrowly specialized terms are terms that are characteristic of the specialty of this industry. For example: lawsuit, nunciature, chaplain, charge-sheet [6].

In conditions when it is necessary to give names to new and new phenomena and concepts, many commonly used words acquire a certain specificity.

There is a specialization of their meaning in the transfer of terms to another language and the unification of translation equivalents.

Sometimes in the texts there are words and phrases that belong to different functional systems, in different industries.

The term can be formed on the basis of the native language or borrowed both from a neutral terminological bank (international Greco-Latin terminological elements) and from another language, it must reflect the features of this concept; the meaning of the term for a specialist is equal to the meaning of the concept.

All terms on the structure are divided into:

1. simple, consisting of one word: punish – to order;
2. complex, which consist of two words and are written together or through a hyphen: the High Court – High Court;
3. terms-phrases, which consist of several components: specific performance – actual performance [5].

Since legal terms are mostly dominated by phrases, they are the main problem in translating legal texts.

The most important feature of the term-phrase is its reproducibility in the professional sphere of used to express a specific special concept. The compound term will be stable only for a certain system to understand. Outside of a specific terminological system, such a phrase will not be stable and will not be perceived as a connected linguistic unit. Thus, behind each compound term (term-phrase) there is a stable, standard reproducible structure of a complex (dismembered) professional concept [4]. Terminology for a term is the field that gives it accuracy and unambiguity, and beyond which the word loses the features of the term.

The peculiarity of the syntactic structure of a compound term is that by the coherence of the elements they can be considered free (because its components retain their direct meaning) and at the same time – closed (because with the arbitrary inclusion of other words, they lose their terminology) [Skorokhodko 1974]. Let's compare: an investigative secret and an important investigative secret

forensic examination and thorough forensic examination.

Within legal terminology, a significant percentage of terms formed syntactically. By the number of components can be distinguished:

1) two-component; 2) three-component; 3) multicomponent.

The most common in legal terminology are the following syntactic types:

I. Two-component:

1. "Adjective + noun in the singular."

Examples: legal practice, criminal proceedings, copyright, individual. Premeditated murder, civil plaintiff, legal aid, legal fact. Pre-trial investigation, recidivism, direct intent, juvenile delinquency, death penalty, parole, correctional work, nonprejudicial character, law charge.

2. "Adjective + noun in the NV plural."

Examples: criminal acts, material evidence, illegal actions. Intentional actions, law enforcement agencies, disciplinary offenses, legal institutions, general courts, serious crimes, investigative actions, port charges.

3. "Noun in NV + noun in RV without a preposition."

Examples: body of inquiry, place of events, commission of a crime, subjects of legal relations, court verdict, divorce, corpus delicti, alienator of property, attack of arrest, right of ownership, suppression of hooliganism, imprisonment. Cassation of the sentence, sanction of the prosecutor, traces of the crime, adult charge, accommodation of dispute.

4. "Noun in NV + noun-prepositional construction."

Examples: detention, transfer to custody, old-age pension, contract killing, failure to report a crime, code of punishment, preparation for murder, leading to suicide, to escalate accusation.

II. Three-component syntactic types:

1. "Adjective + adjective + noun."

Examples: national bar association, involuntary legal facts, organized crime, international court proceedings, by-laws, general length of service, grievous bodily harm, judge's finish charge.

2. "Noun in NV + adjective + noun in NV."

Examples: jurors, industrial property law, criminal prosecution, age of criminal misconduct, criminal proceedings, extension of the appeal period, obtaining illegal remuneration, use of firearms, notice of witnesses, charge of crime.

3. "Adjective - + - noun in N.v. + noun in R.v."

Examples: joint property of the spouses, actual recidivism of crimes, positive behavior of victims, judicial protection of honor, dignity; legal norms of law, objective attitude to guilt, the subjective side of the crime, the retroactive effect of the law, the legal force of the sentence, the completed attempt to commit a crime, a real adviser to justice.

4. "Noun in NV + noun in RV + noun in RV."

Examples: inspection of the scene, property rights of citizens, appeal against a court decision, presumption of guilt of the debtor, causing harm to health, expiration of the statute of limitations, postponement of execution of the sentence.

5. "Noun in N.v. + noun in Z.v. + noun in R.v."

Examples: the right to reimbursement, the right to freedom of speech, retirement pension, right of copyrighting.

6. "Adverb - + - adjective + noun in NV."

Examples: especially dangerous recidivist, socially dangerous acts, especially malicious hooliganism, especially dangerous crime, chance-medley.

III. Multicomponent terms may include four, five, six or more units.

Examples: voluntary renunciation of attempted crime; attempt to use firearms; investigator in particularly important cases; premeditated murder under aggravating circumstances; premeditated murder for hooligan motives; life-threatening injuries, to acknowledge recognition in false name, acquisition by discovery and occupation [3].

Among the multi-component legal terms, a special place is occupied by syntactic models of the predicative type: rules of law that give authority; binding rules of law; a crime committed through negligence; a crime committed intentionally; citizens with limited legal capacity; premeditated murder of a woman who was known to be pregnant during the pregnancy; premeditated murder committed with extreme cruelty; Intentional homicide committed in a state of great sincere excitement [1].

Terms are combined into terminological systems that express the concept of one industry.

In each terminological system certain groups are formed, for which their belonging to a class of objects or to a class of processes, properties, etc. is common.

The main number of terms was formed due to commonly used words, mutual penetration from different fields of technology, borrowings from international vocabulary according to word-forming models that are characteristic of modern English.

Individual terms form terminology as an integral part of the general structure of language vocabulary. If terms are combined in one specialty or area of science, they form a nomenclature – a certain system scheme that lies behind the naming of concepts. The views on whether a system of names is necessary at all, what it should mean, and what terms it should cover are quite different, from those that incline to any names taken on occasion, to those that require descriptive, properly separated, and phonetically appropriate ones terms. The terms sometimes include labels, simple numerical standards and nomenclature abbreviations – in fact, they are nowhere to be found. Vitamins, for example, were originally denoted by a letter and a number: recently, preference is given to words.

Not all scientific fields have the same requirements for the nomenclature, because each area of science has its own needs. The requirements of specific sciences dealing with real things differ, say, from the requirements of the social sciences. For one branch of science, a genus-species classification is sufficient; in others it is necessary to distinguish between causes, processes, procedures, effects, details [2].

The requirements for the term are as follows:

1. The term should be as short and precise as possible. A good term is not just a label; it must clearly and completely present the characteristics of the concept. Not all terms describe a structure, anomaly, process, or function, but in general each term has brief indicative or descriptive characteristics.

2. Specificity. This feature is a very desirable quality for the term in every field of science. Ideally, the terminological name should be unambiguous within a particular industry terminology and have no synonyms.

The term is also required to have no emotionally expressive coloration, to be object-oriented in a system or series, and to conform to the word-formation patterns of language. Together, the term is required to serve as a basis for the formation of derivatives, but only within its system.

The set of these features, as practice shows, exists only ideally for a few terms. In fact, this or that sign is either absent or exists in a weakened state. Hence, the main problems associated with the translation of terminology [6].

References

1. Breus EV Fundamentals of the theory and practice of translation – Moscow 2000
2. Kovalenko A. Ya. Scientific and technical translation – ed. "Karpyuk" 2001
3. Kalyuzhna VV Style of English documents. K.: Naukova Dumka, 1982.
4. Karaban V. Translation of English scientific and technical literature – 2002
5. Komissarov VN General theory of translation – Moscow 1999
6. Mostovy MI Lexicology of the English language – Kharkiv 1993
7. Encyclopedic Legal Dictionary – Kyiv 2001

ФРАНКОМОВНИЙ ПЕДАГОГІЧНИЙ ДИСКУРС: КОМУНІКАТИВНО-ПРАГМАТИЧНИЙ АСПЕКТ

Кисельова К.С.

Магістр

Запорізький Національний Університет

Наук. кер.:

Тарасюк І.В.

к.філол.н., доц.

Педагогічний дискурс є достатньо новим поняттям, дослідженням якого займаються такі науковці, як Н.Г. Алексєєва, В.Г. Борботько, Ю.В.Громико, В.І. Карасик, М.А. Коміна, М.Л. Макаров. В. Карасик визначає педагогічний дискурс, як різновид спілкування, що відбувається в межах освітнього соціального простору і позначається рольовими відносинами учасників комунікації. Дослідження педагогічного дискурсу є досить актуальним, оскільки з процесами швидкого розвитку сучасних технологій, глобалізації та розширення використання інформаційного простору, з'являється необхідність покращення навчально-виховного процесу.

Об'єктом нашого дослідження є франкомовний педагогічний дискурс та його комунікативно-прагматичні особливості. **Предмет** дослідження – засоби вербалізації комунікативно-прагматичних характеристик франкомовного педагогічного дискурсу.

Метою роботи є описати засоби вербалізації франкомовного педагогічного дискурсу з урахуванням його комунікативно-прагматичних особливостей.

У дослідженні була використана методика, розроблена В.Карасиком [Карасик, 2002, с. 152], згідно до якої було описано: 1) засоби вербалізації учасників педагогічного дискурсу у Франції; 2) головні стратегії педагогічного дискурсу; 3) хронотоп, як особлива організація часових і просторових параметрів навчального процесу в учбових закладах Франції; 4) цінності, яких дотримуються всі учасники освітнього процесу у Франції; 5) жанри, у яких побутує франкомовний педагогічний дискурс.

Отже, основними учасниками франкомовного педагогічного дискурсу є викладач та учень – l'enseignant та l'élève. Було визначено, що терміни «l'enseignant» та «l'élève» є універсальними. У широкому значенні перше поняття використовується для позначення викладача будь-якого навчального закладу, друге поняття називає дитину або підлітка, який здобуває освіту.

Аналіз словникових дефініцій цих слів-репрезентантів показав, що найближчими до слова-концепту «l'éducateur» за своїми ознаками є терміни «le professeur» та «le lecteur». Спільними для них є наступні семи:

1. той, хто викладає у звичний спосіб;
2. той, хто викладає у вищому навчальному закладі;
3. той, хто впливає на навчання дорослих.

Найближчими за значенням до слова концепту «l'élève» є терміни «le potache»; «l'étudiant». Спільними для них є семи:

1. той, хто отримує навчання у коледжі;
2. той, хто отримує навчання у ліцеї;
3. той, хто здобуває вищу освіту.

У значенні синонімічних слів-репрезентантів зафіксовано особливості їх використання в залежності від навчального рівня. Для вищих навчальних закладів характерні такі поняття як: le professeur, le lecteur, l'enseignant; l'élève, le collégien, l'étudiant, le lycéen, le potache. Для початкової ланки є характерними терміни l'instituteur, le précepteur, le professeur des écoles, l'insituteur, l'éducateur; l'écolier, l'élève.

Основними складовими хронотопу педагогічного дискурсу у Франції є тривалість занять, тривалість перерв, загальна кількість навчальних годин на тиждень та рік, загальна кількість навчальних предметів. Для аналізу хронотопу франкомовного педагогічного дискурсу було досліджено офіційні ресурси на яких зазначена інформація про навчальний процес закладів освіти Франції, а саме «le site du Ministère de l'éducation nationale» - сайт міністерства освіти, молоді та спорту. Для дослідження було обрано наступні навчальні заклади: l'école maternelle, l'école élémentaire, le collège. Після аналізу регламентації навчального процесу, було визначено особливості хронотопу педагогічного дискурсу у Франції, а саме те, що середня кількість навчальних годин на тиждень у садочку складає 24 години, на рік – 286 годин; у початковій школі – 24 годин на тиждень, 286 годин на рік; у коледжі – 26 годин на тиждень. Перерва у молодшій ланці триває 30 хвилин, тоді як для учнів старших навчальних закладів часу для перерви виділено більше – 1 година 30 хвилин. Предмети, які вивчають учні, розпочинаючи з 3х років повторюються з кожним циклом, але рівень поглибленості навчання змінюється, також змінюється кількість навчальних годин, виділених на ту чи іншу навчальну дисципліну.

Основними універсальними цінностями франкомовного педагогічного дискурсу є виховання поваги до вчителів та батьків; заборона будь-якого виду насилля; свобода інформації та свобода вираження поглядів та думок; обов'язок толерантності та поваги до інших у їхній особистості та в їхніх переконаннях та інші. Для l'école maternelle є характерними такі цінності, як дотримання порядків та правил навчального закладу; повага до фундаментальних принципів суспільної освіти; повага до персоналу; доброзичливе ставлення до вчителів та однокласників. Le collège та le lycée мають спільні цінності, основні з яких: повага до інших і до групового життя; ввічливе ставлення та звертання до викладачів; присутність на заняттях; можливість колективного висловлювання; виховання людяності та взаємоповаги. L'université має такі цінності: знати, поважати та дотримуватись правил безпеки, що діють у певному навчальному закладі; заборона залякування та сексуального домагання, що є злочинами, які підлягають кримінальному осуду; співробітники університету зобов'язані дотримуватися нейтралітету по відношенню до учнів; право на свободу думок та їх вираження має кожний співробітник та студент.

Отже, проаналізовані засоби вербалізації франкомовного педагогічного дискурсу відображають національні риси французької системи навчання.

Література

1. Карасик В. И. О категориях дискурса / В. И. Карасик // Языковая личность: социолингвистические и эмотивные аспекты : сб. науч. тр. – Волгоград : Перемена, 1998. С. 185 – 196

2. Карасик В. И. Языковой круг: личность, концепты, дискурс. Волгоград: Перемена, 2002.

«АПОРІЯ АУШВІЦУ» В РОМАНІ ПРІМО ЛЕВІ «ЧИ ЦЕ ЛЮДИНА?»

Нестерук Сніжана Миколаївна

кандидат філологічних наук, доцент,
Рівненського державного гуманітарного університету, Україна

Митчик Катерина Олександрівна

здобувач ступеня в/о «Магістр»
II курсу філологічного факультету
Рівненського державного гуманітарного університету, Україна

Постановка проблеми у загальному вигляді та її зв'язок із важливими науковими чи практичними завданнями. Друга світова війна породила поняття Голокосту. Однак проблематика Голокосту в академічній історіографії, публічному дискурсі, популярній культурі й сьогодні є маргінальною темою. Розвідки, присвячені пам'яті Голокосту, як правило, стосуються двох аспектів: перша група джерел зорієнтована на ігнорування або вивчення окремих випадків, інша – на проникнення у суспільний дискурс: художню літературу, сценічні постановки, фільмографію.

Аналіз останніх досліджень і публікацій, в яких започатковано розв'язання даної проблеми і на які спирається автор. Контекстуалізувати «досвід виживання» та «досвід проживання» спромоглися зарубіжні й вітчизняні автори у ряді наукових розвідок, критичних статей та публікацій. Приміром, Тімоті Снайдер у ґрунтовній монографії «Чорна земля. Голокост як історія і застереження», яка була опублікована англійською мовою у 2015 році, пропонує власне бачення причин та перебігу геноциду євреїв під час Другої світової війни. Американський дослідник стверджує, що «Голокост був уможливлений руйнуванням держав у Центрально-Східній Європі. Саме зона бездержавності, що утворилась в результаті подвійної окупації спочатку СРСР, а потім Райху, стала тим інкубатором, в якому взаємодія нацистської ідеології і політики з місцевими політичними умовами (образами і політичними прагненнями місцевого населення) й породила масове винищення євреїв» [1]. Як підсумок – дана розвідка спричинила довготривалу дискусію (за участі Ентоні Полонські, Дітера Поля й Кая Струве) й дала новий поштовх для розвитку Holocaust studies.

Неможливо оминати увагою й монографію Адама Джонса «Геноцид: Вступ до глобальної історії», котра перекладена була у 2020 році київським видавництвом «Дух і літера». Дослідник вважає головним дієвцем у геноциді – державу, що перебуває на стадії імперії, та вдається до політики винищення корінного населення завойованих нею країн. Науковець констатує: «...війна і геноцид мають вважатися сіамськими близнюками» [2, с. 119].

Американська дослідниця Венді Лауер у своїх книжках «Творення нацистської імперії та Голокост в Україні», «Фурії Гітлера. Німецькі жінки у

нацистських полях смерті» [3] багато уваги приділяє призвідцям, виконавцям нацистської ідеології. Приміром, у розвідці «Фурії Гітлера. Німецькі жінки у нацистських полях смерті» на прикладі біографій тринадцяти німецьких жінок (таких собі медсестр, секретарок, вчительок, миловидних вагітних дружин фашистської еліти), котрі працювали в період існування Третього Райху, вчена доводить, що професійні, почасти родинні зв'язки впливали на споглядання злочинів та участь у нацистському геноциді. Історикиня розмірковує, що відповідно до расової ієрархії нацистів, українці стояли на щабель «нижче» балтійських народів і поляків, але на щабель «вище» тих, хто підлягав негайному винищенню – євреїв, ромів та інших «ази-АТІВ», включаючи російських [4, с. 27].

Сучасних літературних розвідок, на жаль, не так багато. Зокрема, однією з таких є публікація О.Бежан про Голокост в новітній американській літературі (на прикладі творчості В.Стайрона та Дж.Фойєра). Авторка приходить до висновку, що тема Голокосту в доробку письменників перетворюється у мотив, який «перекриває» й поглинає тему війни [5]. Окрім того, Стайронівське людиноненависництво виступає проєкцією расизму, а Фоєрівський геноцид трактується крізь призму ідентифікації особистості [5].

Метою статті є розгляд та вивчення сегментів «апорії Аушвіцу» в романі Прімо Леві «Чи це людина?»

Виклад основного матеріалу дослідження з повним обґрунтуванням отриманих наукових результатів.

У літературі ХХ століття Прімо Леві є одним з найбільш значних письменників, котрий презентує «літературу свідчень». Відтак перу італійського публіциста належать такі твори: «Чи це людина?» (1947), «Перемир'я» (1963), «Природні історії» (1967, книга оповідань опублікована під псевдонімом), «Періодична система» (1975), «Ключ зірки» (1978), «Втоплені та врятовані» (1986) [56], «Таким був Освенцим» (твір у співавторстві з Леонардо де Бенедетті, який вижив в Аушвіці), «Бесіди та інтерв'ю 1963-1987» (1997). Всі тексти прозаїка структурно нагадують інтегровані дослідження про певний історичний досвід. Однак, розглядаючи свідчення, як інструмент інтерпретації фактів, важливо враховувати категорію «суб'єктивність», оскільки вона є елементом, котрий властивий художньому тексту, і акумулює питання про правдивість подій, презентованих у тексті.

Категорія «апорія» означає міркування парадоксального типу про щось, яке здається непереборним, а іноді суперечить логіці. За своєю природою «апорія» близька до двох термінів: парадоксу й антиномії. Розвиток цього поняття та його проблематизація розпочинається з епохи античності. У цей період термін інтерпретується як важка задача, що базується на суперечливих даних досвіду й мисленневих операцій. Поданою темою цікавилися давньогрецькі філософи Платон й Аристотель.

Розглянемо, що означає Аушвіц для Прімо Леві і як народжуються «апорії Аушвіцу». Колишній в'язень усвідомлював той факт, що Аушвіц не вичерпується самим поняттям табір чи словами «режим», «суспільна система», «знищення», руйнування культури. Наратор, говорячи на тему

таборів знищення, не намагається сформулювати ще більше звинувачень, а радше намагався показати фактичні дані для неупередженого вивчення деяких сторін людської душі [6, с. 1].

У італійського письменника літературне свідчення матеріалізувалося через своєрідне зобов'язання, мета якого виходить за межі можливостей свідка: автор розуміє, що це обов'язок перед товаришами й завдання, яке надає сенс існуванню. Іншими словами, його робота не тільки виконувати функцію опису світу, а самою розповіддю викривати наслідки того режиму, які можуть стати попередженням для наступних поколінь.

«Апорія Аушвіцу» за Леві – це дилема, яка народжується між свідком та тим, хто вижив (жертвою). Якщо перший не хоче розповісти про жахи концтабору, то другий схиляється до висновку, що необхідно опрацювати досвід жахів. Свідчення автора побудовані не у формі тотальної розповіді, а конструюються як фрагментована нарація про минуле. Той, хто вижив або іншими словами жертва очищується через страждання, які матеріалізуються в словах. Пошук сенсу такого досвіду та оповідь, в якій з'являються діалоги, породжує нову літературну форму, в якій просвічується літературний діалог з іншими текстами. Переживання постулюють і наближають свідка до виміру, котрий акумулюється довкола слухання, а не розповідання.

Сенс роздумів в'язня-автора зосереджений довкола формалізовано-ритуалізованих практик, котрі потрібно виконувати щодня. Серед них: «...застеляти «ліжко», щоб воно було досконало рівне і гладке; намазувати огидні, заболочені дерев'яні шкарбани призначеним для цього шмаровидлом, зішкрябувати з одягу плями від болота (натомість плями від фарби, мастила та іржі дозволені); ввечері треба пройти перевірку на вошивість і на те, чи помиті ноги; у суботу необхідно поголити обличчя і голову, полатати самому або дати полатати порваний одяг; у неділю пройти загальну перевірку на коросту і контроль наявності гудзиків на куртці, яких має бути п'ять» [6, с. 45], згризати нігті, що відросли зубами; відірваний гудзик вміти причепити залізним дротом; носити все з собою, йдучи у вбиральню; вміти вибрати один черевик, який підійде.

Для Леві, головними стають етичні принципи, збереження людської гідності й боротьба за неї. Знаковим прикладом може слугувати щоденне миття в брудній воді заплываного умивальника. Сам герой відзначає, що такий формалізований ритуал не додає чистоти й здоров'я, але для тутешніх мешканців церемоніал є проявом збереженої життєвої снаги і засобом для морального виживання.

Дилема категорії «свідок» включає елементи «апорії». З одного боку, лише люди, що пережили Катастрофу, випробували її на власному досвіді, здатні бути справжніми свідками. Проте більшість з них загинула або виявилася морально знищеною; отже справжні свідки не здатні свідчити в силу власного небуття.

Саме в Аушвіці Леві стикається із «дном» та чітко структурованим насильством, що реалізується через педантичне дотримання й виконання розкладу дня. Для новоприбулого першим кроком до ініціації стає розуміння

того, що: «У нас нема більше нічого свого: у нас забрали одяг, взуття і навіть волосся; якщо ми заговоримо, нас не слухатимуть, а якби й слухали, то не зрозуміли б. Нам заберуть навіть ім'я – а якщо ми захочемо його зберегти, то нам доведеться знайти у собі силу це зробити, зробити так, щоб за цим ім'ям стояло щось від нас, від нас таких, якими ми були колись» [6, с. 29].

Наступним відкриттям є витатуйований номер: «Häftling. Я дізнався, що я – гефтлінг. Моє ім'я – 174517; нас охрестили, і ми до скону носитимемо тавро на лівій руці» [6, с. 31].

Отже, процес ініціації та підкорення, як зазначає автор, реалізується через: роздягання, поголення, одягання в ганчірки; розлучення з родинами та друзями; вилучення всіх особистих речей, включаючи фотографій близьких. За таких умов – минуле знищене, а відтак запущено процес руйнування гідності, що відображається у найбільш символічному акті – скасуванні власних імен.

Жертвами нацистів, як показує автор, ставали не тільки за етнічною, а й за ідеологічною ознакою. Мешканців концтабору Аушвіц розділяють на три категорії: карні злочинці, політичні та євреї. Усі вони носять смугастий одяг, належать до гефтлінгів. Процес прямої дискримінації, суб'єктивного ставлення до певних груп віддзеркалений через відповідний знак, котрий сигналізує про приналежність до спільноти та виступає опізнавальною прикметою, котра спрощує ідентифікацію загалом: «злочинці біля пришитого до куртки номера мають зелений трикутник, політичні – червоний, а євреї, яких переважна більшість, мають єврейську зірку, червону і жовту. Є й есесівці, але їх мало і вони перебувають переважно за межами табору, тут їх видно лише зрідка; нашими реальними хазяями є зелені трикутники, які мають над нами всю владу, а ще приналежні до інших категорій, які погоджуються допомагати їм – і таких немало» [6, с. 43].

Саме в Аушвіці жертва та свідок водночас актуалізують поняття ідентичності. Про ідентичність як «суб'єктивне відчуття і об'єктивну рису особистої тотожності та тривалості, які пов'язуються із відчуттям тотожності та тривалості картини світу» [7, с. 16] промовисто говорив американський психоаналітик Е. Еріксон. Його аналіз ґрунтувався на трьох аспектах відчуттів: інтегрованості суб'єкта у часі, просторі та суспільстві. Італійський автор процес оприявлення ідентичності пов'язує з першими знайомими та входженням у стихійно утворені групи. Випадковість та епізодичність таких зустрічей у героя залишає стійкий спогад, котрий допомагає простежити контрверзу поняття «ідентичність»: ««Я – Шломе. Ти?» – Кажу йому своє ім'я, а він питає мене:

«Де твоя мати?» – «В Італії». – Шломе дивується: – «Єврейка в Італії?» – «Так, – намагаюсь пояснити я, – схована, ніхто не знає, тікати, не говорити, ніхто не бачити». – Він зрозумів; тепер підводиться, підходить до мене і несміливо мене обіймає. Пригода скінчилася, я сповнююсь якимось лагідним смутком, схожим на радість. Я більш ніколи не бачив Шломе, але не забув його дитячого обличчя, серйозного і лагідного, яке зустріло мене на порозі дому мертвих» [6, с. 39]. Автор підкреслює, що Леві, як герой, з одного боку

залишається тотожним собі на певному етапі табірної життя, з іншого – помітні зміни, що засвідчують дрейф його ідентичності.

Помітно, що укорінення нацистської практики розгортається двома шляхами – через насильство та шахрайство. Незважаючи на те, що насильство діє для ліквідації політичних супротивників, які існують завжди, шахрайство повсякчас підтверджується вірними послідовниками, що заради похвали, заохочення, порятунку, вступають на шлях колаборації.

Леві виділяє навіть окремий тип ув'язнених, що прийнято називати «промінентами». Ось як характеризує їх автор: ««Промінентами» звать табірних службовців, починаючи від гефтлінга-старости табору (Lagerältester) до капо, кухарів, санітарів, нічних охоронців і аж до прибиральників бараків та Scheissminister і Bademeister (наглядачів за нужниками і душевими). Зокрема варто згадати тут промінентів-євреїв, бо якщо інші отримували ці посади автоматично після прибуття в табір, з огляду на їхню природну вищість, євреї мусили інтригувати і запекло за них боротися» [6, с. 152-153].

На думку свідка, проміненти – типові продукти структури німецьких концтаборів, адже їм пропонується привілейоване становище, певний добробут і шанси на виживання взамін на зраду природної солідарності з товаришами. Така людина не підлягає загальним правилам і стає недоторканою; тому її більше ненавидять і ця ненависть демонстративно презентується загалу. Носії такої влади перетворюються у жорстоких тиранів, бо розуміють, що їхнє місце у будь-який момент посяде інший, більш придатний для цього. Тому невтоленна ненависть до гнобителів ірраціональним чином виливається на пригноблених, і лише так промінент скидає на своїх підлеглих кривду, заподіяну йому зверхниками.

І наостанок, у концтаборі прихід на «дно» пекла позначається втратою слова, мови. Фундаментальним складником тутешнього способу життя виступає змішання мов: «... навколо панує безперервне вавилонське стовпотворіння, коли всі вигукують накази і погрози мовами, яких інші раніше не чули, і горе тому, хто не зрозуміє їх на льоту. Тут ніхто не має часу, ніхто не має терплячості, ніхто тебе не слухає; ми, новоприбулі, інстинктивно забиваємось в кутки, притиснувшись до стін, мов вівці, щоб відчувати свої плечі фізично захищеними» [6, с. 52]. Жахлива новомова, створена концтабором, презентує насильство Аушвіца, провокує його і водночас підтверджує його.

Висновки з даного дослідження і перспективи подальших розвідок у даному напрямку. Таким чином, «апорія Аушвіцу» за Прімо Леві – це намагання перетворити страждання у оповідь. Проте реальне й моральне знищення свідків за часів Катастрофи унеможлиблює процес «проговорювання» травми, зокрема і в силу власного небуття. Перспективним вважаємо розгляд функціонування локусу й топосу в романі.

Список використаної літератури:

1. Склокін В. «Чорна земля» в українському контексті: про виклики історизації і контекстуалізації Голокосту // Режим доступу: <http://www.historians.in.ua/index.php/en/novi-knizhki/2126-volodymyr-sklokin->

chorna-zemlia-v-ukrainskomu-konteksti-pro-vyklyky-istoryzatsii-i-kontekstualizatsii-holokostu

2. Джонс Адам. Геноцид: Вступ до глобальної історії. Київ: Дух і літера, 2020. – 696 с.

3. Лауер Венді. Фурії Гітлера. Німецькі жінки у нацистських полях смерті / Венді Лауер; пер. з англійської В. Іваненко. – Київ : Укр. центр вивч. історії Голокосту, 2020. – 280 с.

4. Lower Wendy Nazi Empire-Building and the Holocaust in Ukraine – University of North Carolina Press, 2005,

5. Бежан О.А. Феномен травми у літературі про катастрофу / О.А. Бежан // Наукові праці Кам'янець-Подільського національного університету імені Івана Огієнка. Філологічні науки. – 2013. – Вип. 33. – С. 33-37

6. Леві Прімо Чи це людина? – Львів: Видавництво Старого Лева, 2017. – 369 с.

7. Erikson E. H. Identität und Lebenszyklus / E. H. Erikson. – 1. Aufl. – Frankfurt/Main : Suhrkamp, 1973. – 224 s.

ПРАГМАСТИЛІСТИЧНИЙ АСПЕКТ ПЕРЕКЛАДУ ДІЛОВОЇ КОРЕСПОНДЕНЦІЇ З АНГЛІЙСЬКОЇ НА УКРАЇНСЬКУ МОВУ

Сидорук Галина Іванівна,

кандидат філологічних наук, доцент
кафедри іноземної філології і перекладу
Національного університету біоресурсів
і природокористування України
м. Київ, Україна

Прицепова Євгенія Вікторівна,

Студентка II курсу
Гуманітарно-педагогічного факультету
Спеціальності: філологія
Національного університету біоресурсів
і природокористування України
м. Київ, Україна

Прагмастилістика – це стилістика, але з прагматичним компонентом. Вивчаючи стилістичні потенції мови чи певної конструкції, або аналізуючи конкретний текст, прагмастилістика звертає особливу увагу на ті функційні можливості, які мовець може обрати або вже обрав із ряду доступних форм певної мови, що були б семантично або істинно еквівалентні і можуть досягати різних цілей різними способами.

Іншими словами вибір форм визначається тим, якого ефекту потрібно досягти (експресивного, афективного та ін.), комунікативними якостями, що поставлені за мету (чіткість, ефективність та ін.) та контекстом чи ситуацією (що вже відомо та що нове, відносини між мовцем та слухачем, відстань). Як відомо, твердження з однаковими або практично однаковими значеннями можуть відрізнятися лінгвістичною формою та ситуативною доцільністю, і ці відмінності можуть мати стилістичне або прагматичне пояснення [1, ст.63].

Переклад – це розумова діяльність, процес передачі змісту, висловленого однією мовою, засобами іншої мови та результат цього процесу. Переклад викликаний суспільною необхідністю процес і результат передачі інформації (змісту), вираженої в письмовому або усному тексті однією мовою, за допомогою еквівалентного (адекватного) тексту іншою мовою [2, ст.12]

Ділове листування сьогодні є одним з найважливіших процесів бізнес переговорів і відіграє ключову роль при укладенні успішних контрактів. Також ділове листування вирішує ряд завдань — від простого обміну інформації між працівниками компаній до підписання важливих угод. Від інших листів ділове листування відрізняє офіційно-діловий стиль. Чіткий, точний і лаконічний переклад безпосередньо впливає на успішність ведення переговорів, якщо використати не той стиль при перекладі то це може нести за собою дуже

негативні наслідки для репутації компанії і для вас. Отже, критично важливо звертати увагу на прагмастилістичний аспект під час перекладу з англійської на українську.

По-перше, використовуйте коректні вітання. Не використовуйте невимушені розмовні вирази, такі як: «Привіт, хлопці» або «Здоров». Будь-яка тема ваших перекладів, і навіть знання людини чи компанії, якій ви пишете, не повинна впливати на вітання в електронному листі.

Натомість використовуйте «Доброго дня», що є досить нейтральним.

Інформація має бути подана коротко і по суті, без використання канцеляризмів, зменшувально-пестиливих слів і рясного використання прикметників.

Не вживайте негативних слів і будьте ввічливими, використовуючи «будь ласка» і «дякую». Уникайте смайликів та комп'ютерного сленгу.

Інформація в тексті має бути подана чітко, без емоційних і оціночних суджень, без маніпуляцій і токсичності, має бути проявлена повага до співрозмовника.

Текст повинен мати чітку структуру: привітання, вступ, виклад основної проблеми, і прощання.

Грамотичні помилки і порушення логіки викладу тексту неприпустимі при перекладі ділового листа, так само як і неправильно розставлені знаки пунктуації. Зберігайте кольори та розміри шрифтів класичними для ділового листування. Ваші електронні листи повинні бути легкими для читання іншими людьми. Як правило, найкраще використовувати шрифти, такі як *Arial*, *Calibri* або *Times New Roman*. Що стосується кольору, то найбезпечніший вибір - чорний.

Слід також знати один ключовий компонент успішної інтерпретації ідей, який називається цілісністю. Цілісність - це якість письмового повідомлення, яка робить текст логічним і суцільним. Кожна частина тексту пов'язана з іншою за тема-рематичним принципом й тому створює єдність між частинами тексту.

Доречним є зауважити деякі особливості граматичних структур, що використовуються у діловій переписці, як українській, так і англійській.

Нерідко при перекладі з мови англійську на української перекладачеві доводиться удаватися до перетворень пасивних конструкцій англійських речень у активні конструкції українських речень, оскільки в англомовній діловій кореспонденції широко вживається пасивний стан дієслова [3, с. 432].

Наприклад:

«*Your draft will be accepted by Lloyds Bank*» – «*Банк Ллойдз прийме Ваш вексель*».

«*The defects of your work should be recalled*» – «*Слід нагадати про недоліки у вашій роботі*».

«*Our catalogue with the latest price-list will be attached*» – «*Ми додаємо наш каталог з найновішим прейскурантом*».

Отже, у будь-якій мові існують певні обмеження стосовно стилю та мови ділового листа. Загалом, ідеальним листом вважається той, що поєднує доброзичливість і гідність.

Список літератури

1. Hickey L. Stylistics, Pragmatics and Pragmastylistics / Leo Hickey// In: Revue belge de philologie et d'histoire. fasc. 3, Langues et littératures modernes – 1993. – p.63
2. Загальна теорія перекладу для першого (бакалаврського) рівня. Навч.- метод. посібник. – К.: Вид. центр КНЛУ, 2017. – 12 с.
3. Англо-русский коммерческий словарь-справочник / И. Г. Анохина. – М.: Моби, 1992. – 432 с.

РАЗМЕРНОЕ КВАНТОВАНИЕ В ТЕЛЛУРЕ ДЫРОЧНОЙ ПРОВОДИМОСТИ

Eshboltaev Iqboljon Mamirjonovich,

assistant professor of Kokand State Pedagogical Institute, Uzbekistan

Sultonov Ravshan Rustamovich,

teacher of Kokand State Pedagogical Institute, Uzbekistan

Qo'chqorov Mavzurjon Xurshidboyevich,

teacher of Kokand State Pedagogical Institute, Uzbekistan

В последнее время привлекают значительное внимание оптические переходы между уровнями в размерно-квантованной яме (РКЯ), которые находят применение в фотопреобразователях инфракрасного диапазона [1]. Для полупроводников с простой зоной расчет межуровневых переходов для РКЯ произвольного потенциала был проведен ранее в работах [2,3]. В то же время межуровневые оптические переходы в РКЯ дырочной проводимости представляют интерес из-за ненулевого поглощения для света произвольной поляризации, которые имеют практическое применение [4]. Теоретическое исследование такого рода задачи затруднено сложностью зонной структуры полупроводника.

В частности, в [5-7] такая задача в случае прямоугольной РКЯ фиксированной толщиной решена численно. Однако даже малая вариация толщины или глубины РКЯ может сильно изменить конечный результат, что затрудняет анализ промежуточных расчетов. В работе [8] на основе теории возмущения получены аналитические выражения [9] исследовано энергетический спектр, волновая функция дырок межподзонное поглощение поляризованного излучения в бесконечно глубокой квантовой яме полупроводника. Расчеты проведены в приближении Латтинжера-Кона [10, 11] для полупроводников с решеткой цинковой обманки.

Однако теоретическое исследование размерного квантования в потенциальной яме (РКЯ), выращенной на основе полупроводника со сложной зоной, одна подзона из которых, имеет “горбообразную структуру” (например, *n-GaP* или *p-Te*), остается открытым, к чему посвящена настоящая работа.

Отметим, что исследование ряда явлений, в частности оптических или фотогальванических эффектов в размерно-квантованной яме (РКЯ) требует знания энергетического спектра и волновых функций электронов.

Для квантовой ямы с потенциалом $U(z)$ эффективный гамильтониан электронов в *p-Te* представляем в виде

$$\hat{H} = \hat{H}_0 + \sum_{\alpha=x,z} A_\alpha \sigma_\alpha, \quad (1)$$

где $\hat{H}_0 = Ak_\perp^2 + Bk_z^2$, $A_x = \Delta$, $A_z = \beta k_z$ и предполагается, что фазы функции $M'_{1,2}$ выбраны так, что коэффициент при k_z вещественен, 2Δ - спин-орбитальное расщепление валентной зоны в точке $M(P)$ зоны Бриллюэна).

Тогда выбирая осью размерного квантования Oz и считая, что $k_z = \frac{1}{i} \frac{\partial}{\partial z}$ из (1) имеем

$$\hat{H} = \hat{H}_0 + \hat{R}_2 k_\perp^2, \quad (2)$$

где

$$\hat{H}_0 = \Delta \begin{bmatrix} 0 & 1 \\ 1 & 0 \end{bmatrix} + B \begin{bmatrix} 1 & 0 \\ 0 & 1 \end{bmatrix} i^{-2} \frac{\partial^2}{\partial z^2} + \beta_V \begin{bmatrix} 1 & 0 \\ 0 & -1 \end{bmatrix} i^{-1} \frac{\partial}{\partial z} + U(z), \quad \hat{R}_2 = A \begin{bmatrix} 1 & 0 \\ 0 & 1 \end{bmatrix} k_\perp^2, \quad (3)$$

$k_\perp^2 = k_x^2 + k_y^2$, A, B, β_V - зонные параметры p -Те, $\vec{k}_\perp = k_\perp (\sin \varphi, \cos \varphi)$ - двумерный волновой вектор, направленный по интерфейсу.

Невозмущенные уровни энергии $E_\xi(0)$ и волновая функция электронов $\psi_\xi^{(0)} = \begin{bmatrix} \psi_2^{(0)} \\ \psi_1^{(0)} \end{bmatrix}$ в подзонах зоны проводимости M'_ξ ($\xi = 2, 1$) в p -Те определяются из следующего матричного дифференциального уравнения

$$\hat{H}_0 \hat{\psi}_\xi^{(0)} = \hat{E}_\xi \hat{\psi}_\xi^{(0)}, \quad (4)$$

где $\hat{E}_\xi = \begin{bmatrix} \tilde{E}_2 & 0 \\ 0 & \tilde{E}_1 \end{bmatrix}$. Тогда имеем

$$\left\{ \frac{\Delta}{2} \begin{bmatrix} \psi_3^{(0)} \\ -\psi_1^{(0)} \end{bmatrix} - \frac{\partial^2}{\partial z^2} \begin{bmatrix} A_3 \psi_3^{(0)} \\ A_1 \psi_1^{(0)} \end{bmatrix} + U(z) \begin{bmatrix} \psi_3^{(0)} \\ \psi_1^{(0)} \end{bmatrix} \right\} = \begin{bmatrix} \tilde{E}_3 \psi_3^{(0)} \\ \tilde{E}_1 \psi_1^{(0)} \end{bmatrix}, \quad (5)$$

Для ненулевых значений двумерного волнового вектора k_\perp^2 энергетического спектра и волновой функции носителей тока можно разложить в ряд по k_\perp , т.е.

$$\hat{E}_\xi(k, z) = \hat{E}_\xi(k_\perp = 0) + \sum_\nu \frac{1}{\nu!} \frac{\partial^\nu \hat{E}_\xi}{\partial k_\perp^\nu} \Big|_{k_\perp=0} k_\perp^\nu = \sum_{\nu=0}^{\infty} \mu_\xi^{(\nu)} k_\perp^\nu \quad (6)$$

и

$$|h, N, \pm\rangle = \hat{\psi}_\xi(k, z) = \psi_\xi(0, z) + \sum_\nu \frac{1}{\nu!} \frac{\partial^\nu \hat{\psi}_\xi}{\partial k_\perp^\nu} \Big|_{k_\perp=0} k_\perp^\nu = \sum_{\nu=0}^{\infty} \chi_\xi^{(\nu)} k_\perp^\nu \quad (7)$$

Как указано в [3, 8], что связь коэффициентов $\mu_\xi^{(\nu)}$ из уравнения (6) и функций $\chi_\xi^{(\nu)}$ из (7) при одном и том же ξ связаны соотношением $\left\langle \frac{\partial \hat{H}}{\partial k_\perp} \right\rangle_\xi = \frac{\partial E}{\partial k_\perp}$, где $\langle \dots \rangle_\xi$ означает усреднение по состоянию ξ .

$$\left\langle \frac{\partial \hat{H}}{\partial k_\perp} \right\rangle_\xi = \frac{\partial E}{\partial k_\perp} = 2 \left\langle k_\perp \hat{R}_2 \right\rangle_\xi = \sum_{\nu=1}^{\infty} \nu \mu_\xi^{(\nu)} k_\perp^{\nu-1} \quad (7)$$

Подстановка (2) и (3) в (7) дает

$$\left| 2k_{\perp} \widehat{R}_2 \left| \left(\sum_{\nu=0}^{\infty} \widehat{\chi}_{\xi}^{(\nu)} k_{\perp}^{\nu} \right) \right|_{\xi} \right\rangle = \sum_{\nu=1}^{\infty} \nu \mu_{\xi}^{(\nu)} k_{\perp}^{\nu-1}. \quad (8)$$

Откуда приравнявая члены одинакового порядка по двумерного волнового вектора электронов в обеих сторонах уравнения (8) имеем

$$\begin{aligned} \mu_{\xi}^{(1)} &= 0, \quad \mu_{\xi}^{(2)} = \langle \widehat{\chi}_{\xi}^{(0)} | \widehat{R}_2 | \widehat{\chi}_{\xi}^{(0)} \rangle, \\ \mu_{\xi}^{(3)} &= \frac{1}{3} \left[\langle \widehat{\chi}_{\xi}^{(1)} | \widehat{R}_2 | \widehat{\chi}_{\xi}^{(0)} \rangle + 2 \langle \widehat{\chi}_{\xi}^{(0)} | \widehat{R}_2 | \widehat{\chi}_{\xi}^{(1)} \rangle + 2 \langle \widehat{\chi}_{\xi}^{(1)} | \widehat{R}_2 | \widehat{\chi}_{\xi}^{(0)} \rangle + 4 \langle \chi_{\xi}^{(1)} | \widehat{W}_0 | \chi_{\xi}^{\alpha} \rangle \right], \\ \mu_{\xi}^{(4)} &= \frac{1}{4} 2 \left(\langle \widehat{\chi}_{\xi}^{(0)} | \widehat{R}_2 | \widehat{\chi}_{\xi}^{(2)} \rangle + \langle \widehat{\chi}_{\xi}^{(2)} | \widehat{R}_2 | \widehat{\chi}_{\xi}^{(0)} \rangle + \langle \widehat{\chi}_{\xi}^{(2)} | \widehat{R}_2 | \widehat{\chi}_{\xi}^{(0)} \rangle + \right. \\ &\quad \left. + \langle \widehat{\chi}_{\xi}^{(0)} | \widehat{R}_2 | \chi_{\xi}^{(2)} \rangle + \langle \widehat{\chi}_{\xi}^{(1)} | \widehat{R}_2 | \widehat{\chi}_{\xi}^{(1)} \rangle \right). \end{aligned} \quad (9)$$

Теперь определим $\widehat{\chi}_{\xi}^{(0)}$ из уравнения: $[\widehat{H}_0 - E_{\xi}(0)\widehat{I}] \widehat{\chi}_{\xi}^{(0)} = 0$, где невозмущенные уровни энергии $E_{\xi}(0)$ и волновые функции ψ_{ξ} определяются из двух независимых стационарных уравнений Шредингера

$$\left\{ \Delta \begin{bmatrix} \psi_1^{(0)} \\ \psi_2^{(0)} \end{bmatrix} - B \frac{\partial^2}{\partial z^2} \begin{bmatrix} \psi_2^{(0)} \\ \psi_1^{(0)} \end{bmatrix} + \beta_V i^{-1} \frac{\partial}{\partial z} \begin{bmatrix} \psi_2^{(0)} \\ -\psi_1^{(0)} \end{bmatrix} + U(z) \begin{bmatrix} \psi_2^{(0)} \\ \psi_1^{(0)} \end{bmatrix} \right\} = \begin{bmatrix} \tilde{E}_2 \psi_2^{(0)} \\ \tilde{E}_1 \psi_1^{(0)} \end{bmatrix}, \quad (10)$$

или

$$\begin{cases} \Delta \psi_1^{(0)} - B \frac{\partial^2 \psi_2^{(0)}}{\partial z^2} - \beta_V i \frac{\partial \psi_2^{(0)}}{\partial z} + [U(z) - \tilde{E}_2] \psi_2^{(0)} = 0, \\ \Delta \psi_2^{(0)} - B \frac{\partial^2 \psi_1^{(0)}}{\partial z^2} + \beta_V i \frac{\partial \psi_1^{(0)}}{\partial z} + [U(z) - \tilde{E}_1] \psi_1^{(0)} = 0. \end{cases} \quad (11)$$

Из последнего можно получить следующее уравнение

$$\frac{\partial^2 \psi_{+}^{(0)}}{\partial z^2} - \kappa_E^2 \psi_{+}^{(0)} + i \kappa_{\beta_V} \frac{\partial \psi_{-}^{(0)}}{\partial z} - i \kappa_{\Delta}^2 \psi_{-}^{(0)} = 0, \quad (12)$$

где считали, что и проведены следующие обозначения: $\psi_{\pm}^{(0)} = \psi_2^{(0)} \pm i \psi_1^{(0)}$, $\kappa_E^2 = \frac{1}{B}(U_0 - \tilde{E})$, $\kappa_{\Delta}^2 = \frac{\Delta}{B}$, $\kappa_{\beta_V} = \frac{\beta_V}{B}$.

Отметим, что решение уравнения (12) можно провести в трех приближениях, которых более подробно анализируем ниже.

1 -приближение. Пусть как реальная, так и мнимая составляющая уравнения (14) равны нулю по отдельности. Тогда имеем

$$\begin{cases} \frac{\partial^2 \psi_{+}^{(0)}}{\partial z^2} - \kappa_E^2 \psi_{+}^{(0)} = 0, \\ \frac{\partial \psi_{-}^{(0)}}{\partial z} - \frac{\kappa_{\Delta}^2}{\kappa_{\beta_V}} \psi_{-}^{(0)} = 0, \end{cases} \quad (13)$$

откуда немедленно получим, что

$$\psi_{-}^{(0)} = C_1 \exp\left(\frac{\kappa_{\Delta}^2}{\kappa_{\beta_V}} z\right), \quad \psi_{+}^{(0)} = D_1 \exp(\kappa_E z) + D_2 \exp(-\kappa_E z), \quad (14)$$

где $\kappa_E^2 = \frac{1}{B}(U_0 - \tilde{E})$, $\kappa_{\Delta}^2 = \frac{\Delta}{B}$, $\kappa_{\beta_V} = \frac{\beta_V}{B}$, C_1, D_1, D_2 -неизвестные коэффициенты, определяемые из граничного условия рассматриваемой задачи.

2 -приближение. Решение уравнения (14) ищем в виде

$$\psi_+^{(0)} = D \exp(\kappa z), \quad \psi_-^{(0)} = D^* \exp(\kappa^* z). \quad (15)$$

Тогда считая, что $D = \text{Re}(D) + i \text{Im}(D) = D_{re} + i D_{im}$ и подставляя (15) получим выражения, связывающие реальной и мнимой части коэффициента D : Then, assuming that $D = \text{Re}(D) + i \text{Im}(D) = D_{re} + i D_{im}$

$$D_{im} = i \cdot \frac{\left[(-\kappa^2 + \kappa_E^2) + i(-\kappa^* \kappa_{\beta_V} + \kappa_\Delta^2) \right]^2}{(-\kappa^2 + \kappa_E^2)^2 + (-\kappa^* \kappa_{\beta_V} + \kappa_\Delta^2)^2} D_{re}. \quad (16)$$

Откуда видно, что если величина κ реальная, тогда $D_{im} = -2 \frac{\zeta_{re}}{\zeta_{re}^2 + 1} D_{re}$, если

величина κ мнимая, тогда $D_{im} = -2 \frac{\zeta_{im}}{\zeta_{im}^2 + 1} D_{re}$, где $\zeta_{re} = (-\kappa^2 + \kappa_E^2) / (-\kappa \kappa_{\beta_V} + \kappa_\Delta^2)$,

$$\zeta_{im} = (\kappa^2 + \kappa_E^2 - \kappa \kappa_{\beta_V}) / \kappa_\Delta^2.$$

3 -приближение. Из системы уравнения (11) имеем следующее соотношение, которое связывает функций $\psi_2^{(0)}$ и $\psi_1^{(0)}$:

$$\psi_1^{(0)} = \frac{B}{\Delta} \frac{\partial^2 \psi_2^{(0)}}{\partial z^2} - \frac{1}{\Delta} [U(z) - \tilde{E}_2] \psi_2^{(0)} + i \frac{\beta_V}{\Delta} \frac{\partial \psi_2^{(0)}}{\partial z}. \quad (17)$$

Проведя некоторое преобразование, имеем уравнения для $\psi_2^{(0)}$

$$-\frac{\partial^4 \psi_2^{(0)}}{\partial z^4} + \frac{1}{B} \left(U_0 - \tilde{E} - \frac{\beta_V^2}{B} \right) \frac{\partial^2 \psi_2^{(0)}}{\partial z^2} + \frac{1}{B^2} \left\{ \Delta^2 - (U_0 - \tilde{E}_2)^2 \right\} \psi_2^{(0)} = 0. \quad (18)$$

Из (20) видно, что и в этом случае можно анализировать три случая:

1-случай, т.е. когда микрочастица в яме, т.е. $U_0 = 0$. Тогда (18) принимает вид

$$\frac{\partial^4 \psi_2^{(0)}}{\partial z^4} + \aleph_1^2 \frac{\partial^2 \psi_2^{(0)}}{\partial z^2} - \aleph_0^4 \psi_2^{(0)} = 0. \quad (19)$$

где $\aleph_1^2 = B^{-1} (\tilde{E} + B^{-1} \beta_V^2)$, $\aleph_0^4 = B^{-2} (\Delta^2 - \tilde{E}^2)$.

Решение уравнения (19) можно представить в виде

$$\psi_2^{(0)} = \sum_{v=1,2,3,4} B_v \cdot \exp(\alpha_v \cdot z), \quad (20)$$

где $\alpha_1 = -\alpha_3 = \aleph_-$, $\alpha_2 = -\alpha_4 = i \aleph_+$, $\aleph_\pm = \sqrt{\frac{1}{2} \left[\pm (\aleph_1^2) + \sqrt{(\aleph_1^2)^2 + 4 \aleph_0^4} \right]}$. Поскольку $\alpha_1 > 0$,

$\alpha_3 < 0$, поэтому в (20) можно считать, что $B_1 = 0$, т.е.

$$\psi_2^{(0)} = B_2 \cdot \exp(i \aleph_- \cdot z) + B_3 \cdot \exp(-\aleph_+ \cdot z) + B_4 \cdot \exp(-i \aleph_- \cdot z). \quad (21)$$

Из последних соотношений видно, что первое слагаемое экспоненциально затухающее, а последние два слагаемые осциллирующие

Для определения величин B_3, B_2, B_4 используем следующие граничные условия: $\psi_2^{(0)}(z=0) = \psi_2^{(0)}(a) = 0$. Тогда имеем $B_4 = -B_2 \cdot \frac{[\exp(i \aleph_- \cdot a) - \exp(-\aleph_+ \cdot a)]}{[\exp(-i \aleph_- \cdot a) - \exp(-\aleph_+ \cdot a)]}$,

$$B_3 = B_2 \left\{ -1 + \frac{[\exp(2i\aleph_- \cdot a + \aleph_+ \cdot a) - \exp(-\aleph_+ \cdot a) - 2i \sin(i\aleph_- \cdot a)] \exp(-\aleph_+ \cdot a)}{2[ch(\aleph_+ \cdot a) - \cos(\aleph_- \cdot a)] \exp(-\aleph_+ \cdot a)} \right\}. \quad (22)$$

2-случай. Пусть $U_0 \neq 0$. Тогда уравнение (20) преобразуем как

$$\frac{\partial^4 \bar{\psi}_2^{(0)}}{\partial z^4} - \wp_1^2 \frac{\partial^2 \bar{\psi}_2^{(0)}}{\partial z^2} - \wp_2^4 \bar{\psi}_2^{(0)} = 0, \quad (23)$$

где $\wp_0^4 = \frac{1}{B^2} \left\{ \Delta^2 - (U_0 - \tilde{E}_2)^2 \right\}$, $\wp_1^2 = \frac{1}{B} \left(U_0 - \tilde{E} - \frac{\beta_V^2}{B} \right)$. Тогда решение последнего уравнения будет определены как

$$\bar{\psi}_2^{(0)} = \bar{B}_3 \cdot \exp(-\bar{\alpha}_1 \cdot z) + \bar{B}_2 \cdot \exp(\bar{\alpha}_2 \cdot z) + \bar{B}_4 \cdot \exp(-\bar{\alpha}_2 \cdot z), \quad (24)$$

где

$$\bar{\alpha}_1 = -\bar{\alpha}_3 = \sqrt{\frac{1}{2} \left[(\wp_1^2) + \sqrt{(\wp_1^2)^2 + 4\wp_0^4} \right]}, \quad \bar{\alpha}_2 = -\bar{\alpha}_4 = i \sqrt{\frac{1}{2} \left[-(\wp_1^2) + \sqrt{(\wp_1^2)^2 + 4\wp_0^4} \right]}. \quad (25)$$

Здесь выражения $\bar{\alpha}_m$ ($m=1, \dots, 4$) и \bar{B}_m ($m=2, 3, 4$) определяется как α_m ($m=1, \dots, 4$) и B_m ($m=2, 3, 4$), где надо произвести следующие замены: $\wp_1^2 \leftrightarrow \aleph_1^2$, $\wp_0^4 \leftrightarrow \aleph_0^4$.

3-случай. Резонансный случай, т.е. когда $(U_0 - \tilde{E}_2) = 0$, $U_0 = \tilde{E}$. Тогда уравнение (18) принимает вид

$$\frac{\partial^4 \tilde{\psi}_2^{(0)}}{\partial z^4} + \aleph_{01}^2 \frac{\partial^2 \tilde{\psi}_2^{(0)}}{\partial z^2} - \aleph_{00}^4 \tilde{\psi}_2^{(0)} = 0, \quad (26)$$

решение которого принимает вид

$$\tilde{\psi}_2^{(0)} = C_3 \cdot \exp(-\kappa_- \cdot z) + C_2 \cdot \exp(i\kappa_+ \cdot z) + C_4 \cdot \exp(-i\kappa_+ \cdot z), \quad (27)$$

где $\kappa_{\pm} = \frac{1}{\sqrt{2}} \left[\pm \aleph_{01}^2 + (\aleph_{01}^4 + 4\aleph_{00}^4)^{1/2} \right]^{1/2}$, $\aleph_{01} = \frac{\beta_V}{B}$, $\aleph_0^4 = B^{-2} (\Delta^2 - \tilde{E}^2)$.

Из последних соотношений видно, что и в этом случае первое слагаемое соотношения (27) экспоненциально затухающее, а последние два слагаемые осциллирующие

Используя граничные условия типа $\tilde{\psi}_2^{(0)}(z=0) = \tilde{\psi}_2^{(0)}(a) = 0$, трудно получить соотношения, с помощью которых определяются неизвестные коэффициенты C_2, C_3, C_4

$$C_4 = -C_2 \cdot \frac{[\exp(2i\kappa_+ \cdot a + \kappa_- \cdot a) - \exp(-\kappa_- \cdot a) - 2i \sin(\kappa_+ \cdot a)] \exp(-\kappa_- \cdot a)}{2[ch(\kappa_- \cdot a) - \cos(\kappa_+ \cdot a)] \exp(-\kappa_- \cdot a)},$$

$$C_3 = C_2 \left\{ -1 + \frac{[\exp(2i\kappa_+ \cdot a + \kappa_- \cdot a) - \exp(-\kappa_- \cdot a) - 2i \sin(\kappa_+ \cdot a)] \exp(-\kappa_- \cdot a)}{2[ch(\kappa_- \cdot a) - \cos(\kappa_+ \cdot a)] \exp(-\kappa_- \cdot a)} \right\}.$$

Таким образом, получили выражения для волновых функций электронов для различных случаев, различающиеся друг от друга соотношениями для характеристических волновых векторов, которые, в свою очередь, зависят от зонных параметров полупроводника и от энергетической щели между подзонами зоны проводимости.

Литература

- [1] E.L.Ivchenko. Optical spectroscopy of semiconductor nanostructures // E.L. Ivchenko.-Narrow (UK) : Alpha Science, 2005.-350 p. ISBN: 1-84265-150-1.
- [2] Л.Е.Воробьев, Е.Л.Ивченко, Д.А.Фирсов, В.А.Шалыгин. Оптические свойства наноструктур. С.-Пб. Нуака. 2001. -192 с.
- [3] A.G.Petrov, A.Shik. Phys.Rev. V.48. P.11883 (1993); А.Г.Петров, А.Шик. ФТП. Т.27. С. 1047 (1993).
- [5] B.V.Levine, S.D.Gunapala, J.M.Кuo, S.S.Pey, S.Hui, Appl.Phys.Lett. V.59. P.1964 (1991).
- [6] Y.-C. Chang. Phys.Tev. V.B39. P.12672 (1989).
- [7] В.Я.Алешкин, Ю.А.Романов. ФТП. Т. 27. С. 329 (1993).
- [8] А.Г.Петров, А.Шик. ФТП. Т.28. С. 2185 (1994).
- [9] Л.Е.Голуб, Е.Л.Ивченко, Р.Я.Расулов. ФТП. Т. 29. С. 1093 (1995).
- [10] Г.Л.Бир, Пикус Г.Е. Симметрия и деформационные эффекты в полупроводниках. - М.: Наука, -1972. – 584 с.
- [11] Е.Л.Ивченко, Расулов Р.Я. Симметрия и реальная зонная структура полупроводников. Ташкент. “Фан”. -1989. –126 с.

ВИКОРИСТАННЯ АПРОКСИМАЦІЇ РІЧАРДСОНА ДЛЯ ЧИСЕЛЬНОГО МОДЕЛЮВАННЯ ДИНАМІЧНОЇ ПОВЕДІНКИ П'ЯТИШАРОВИХ ДИСКРЕТНО ПІДКРІПЛЕНИХ ЦИЛІНДРИЧНИХ ОБОЛОНОК ПРИ НЕСТАЦІОНАРНИХ НАВАНТАЖЕННЯХ

Арнаута Наталія Володимирівна

кандидат фізико – математичних наук,
доцент кафедри вищої та прикладної математики
Національний університет біоресурсів і
природокористування України

Неоднорідна пружна структура з врахуванням дискретних включень представляє собою безпосередньо обшивку (багатошарову оболонку обертання) та набір дискретних повздожньо – поперечних підкріплюючих ребер. Рівняння осесиметричних коливань багатошарових циліндричних оболонок з врахуванням дискретності підкріплень при динамічних навантаженнях є найбільш простою моделлю коливань вказаних структур.

В роботі розглядається постановка задачі нестационарної поведінки багатошарових дискретно підкріплених циліндричних оболонок, побудова чисельного алгоритму із застосуванням апроксимацій типу Річардсона та розв'язування вказаних задач і аналіз отриманих результатів.

Математичною моделлю процесу деформування неоднорідної пружної структури є система гіперболічних нелінійних рівнянь теорії оболонок і стержнів типу Тимошенка в квадратичному наближенні. Рівняння осесиметричних коливань багатошарових оболонок обертання з врахуванням дискретності підкріплення отримано виходячи з варіаційного принципу Рейсснера для динамічних процесів. Чисельний алгоритм розв'язування нелінійних хвильових рівнянь ґрунтується на застосуванні скінченно–різницевої апроксимації вихідних рівнянь по просторовій і часовій координатам. Для побудови більш ефективних чисельних алгоритмів застосовується підхід, що базується на знаходженні наближених розв'язків по Річардсону.

Як числовий приклад, розглянуто задачу вимушених коливань п'ятишарової циліндричної оболонки з врахуванням дискретності розміщення ребер при внутрішньому розподіленому імпульсному навантаженні. Отримані результати дозволяють характеризувати напружено-деформований стан неоднорідної пружної структури в будь-який момент часу на досліджуваному часовому інтервалі.

ПРОБЛЕМЫ ТРАНСФОРМАЦИИ СИСТЕМЫ ОБРАЗОВАНИЯ В РАЗВИВАЮЩУЮ СИЛУ ОБЩЕСТВА

Умбетов Абилхан Умбетович

к. ф-м. н., профессор кафедры физики-математики
Аркалыкский педагогический институт, Казахстан

Умбетова Махаббат Жаксылыковна

магистр педагогических наук, старший перподователь
Международный университет Астана, Казахстан

Исмагулова Венера Жумагалиевна

магистр сельскохозяйственных наук, заведующий отделом.
Тургайский гуманитарный колледж, Казахстан

В настоящее время основной целью образовательной программы является не только обновление содержания образования, но и внедрение системы критериального оценивания и обеспечение повышения эффективности использования различных современных интерактивных средств и методов обучения. Важность обновленного образования заключается в том, чтобы обучаться с проблемной точки зрения, критически мыслить, заниматься исследовательской работой, решать практические задачи, уметь использовать элементы ИКТ, работать индивидуально, в паре, в группе, обучаться творческому труду и уметь применять передовые методы обучения, необходимые для его эффективной реализации, создавая гармоничную благоприятную образовательную среду личности ученика.

Для достижения этой цели необходимо решить следующие задачи. При изучении дисциплины важно, чтобы были выполнены следующие требования.

В обновленной программе дисциплины должны быть четко изложены ее структура, порядок возрастания в соответствии со сложностью изложения материалов в ней, цели[1].

В обновленной образовательной программе должны быть отражены современные методы и приемы обучения, прогнозироваться вопросы, необходимые для будущего решения.

Должны быть дифференцированы и применены различные методы оценки освоенного материала нового содержания.

Для эффективной реализации обновленного содержания необходимо сформировать у учителей навыки, основанные на знании и смекалке.

Для эффективного решения этих проблем важно прогнозировать, отслеживать изменения, происходящие в обществе, направления его позитивного развития, вносить и совершенствовать содержание программы, в

соответствии с законом диалектики изменять содержание образования в контексте развития общества.

Система образования должна не только объяснять явления, происходящие в обществе, сопровождать их, но и прогнозировать предпосылки для развития общества и всесторонне анализировать пути их эффективного решения.

В основном система образования реализуется на основе трех основных принципов. Это образование, воспитание и развитие. На основе этих функций в обществе должны строиться стратегические и тактические планы.

Какие знания необходимы для развития общества в образовании, должны быть в непрерывной повестке дня. Этот вопрос должен разрабатываться на основе передовых знаний во всем мире и с учетом национальных особенностей общества. Предметы, которые стали ненужными для использования в соответствии со временем, должны быть удалены из системы. Тогда общество будет развиваться раньше, не впадая в стагнацию, если лучшие практики будут освоены предсказуемо и эффективно. В этом вопросе наличие фантастических научно-технических проектов для школьников во многом способствует их творческому развитию.

При прохождении вопросов физики необходимо обратить внимание на принцип причинно-следственной связи. Потому что физические величины, используемые в физике, не существуют в природе, но они были введены для количественного описания реальных явлений, существующих в природе. Например, понятие силы не существует в природе, но оно используется для количественного описания явления взаимодействия между существующими в природе веществами. Точно так же величины масса, энергия введены для характеристики инертности тела, способности тела совершать работу. Поэтому физические величины вводятся для описания существующих явлений и законов в природе, поэтому их совокупность дает физическую картину мира. Эти понятия формируют мировоззренческие понятия учащихся и доказывают объективное существование окружающей нас среды. В то же время совершенствуется научное мышление учащихся и повышает опыт творческого исследования[2].

Образование всегда должно быть тесно связано с воспитанием. Воспитание как основа формирования человеческого бытия. Человек должен быть не только носителем передового образования, но и человеком глубоко гуманным, доброжелательным, с добрым намерением, теплым взглядом, всегда творящим добро. Общество, состоящее из таких лиц, должно быть обществом будущего. Как вести воспитательную работу на уроках физики по отношению к его содержанию при прохождении каждой темы. При рассмотрении индивидуального вопроса необходимо определить, в чем его плюсы и минусы, при каких обстоятельствах он становится полезным или вредным для человека. При получении каких результатов будет полезно для общества или в каких случаях это может быть вредно. Необходимо прогнозировать, к каким трудностям это приведет, насколько негативно отразится на обществе[3].

Такой открытый анализ проблемы в каждом из вопросов любого предмета повышает способность учащихся критически мыслить. Позволяет сбежать от зла и приблизиться к добру. На примере позитивных дел, происходящих в обществе в этом вопросе, можно дать патриотическое воспитание школьникам.

Одним из важных вопросов воспитания является популяризация и продолжение преемственности поколений. В этом вопросе мы сможем еще больше развить хорошие, рациональные, ценные данные из опыта, которые были использованы в истории нации, и избежать нежелательных отклонений общества в сторону.

Образование и воспитание должны постоянно развиваться, чтобы не попасть в стагнацию и не затормозить развитие общества. Данное образование и воспитание они в разное время реальны, абсолютны и относительны. На основе этих принципов должно быть уточнено, разобрано и проанализировано содержание каждого из вопросов, по которым изучаются дисциплины.

В некоторых случаях могут иметь место обратные ориентиры, что образование ограничено, оно не дает истинных данных. Кроме того, негативные утверждения о том, что человек никогда не может быть воспитан, могут исказить сознание ученика. Образование продолжает непрерывно развиваться при создании условий и условий, необходимых для его развития. Он будет продолжать бесконечно служить развитию общества для обновления условий его членов. Знания в данный момент являются реальными, абсолютными и относительными в данный момент. Потому что этот момент мы видим и держим руками результат этого знания, и этот момент он самый совершенный уровень знания, то есть он абсолютный.

Со временем, в соответствии с развитием знания, степень его применимости увеличивается, то есть знания в предыдущий момент изменяются и приобретают относительное свойство. Тогда необходимо четко изложить преподавателю полученный уровень данной проблемы и проблемы ее развития в ходе проведения занятий по каждому предмету. Например, проблема обмена гравитационным взаимодействием по физике, основные трудности в освоении космоса, проблемы большого адронного коллайдера, вопросы применения достижений физики в различных областях, умение ставить ученика на уроке эффективно способствует его становлению как личности, способной оказать существенное влияние на его творческое саморазвитие. В связи с научными достижениями каждого предмета и соответствующим образом освоенным воспитанием, человек поднимается на новую ступень, совершенствует свою мыслительную сущность и продолжает меняться в лучшую сторону.

В последнее время большое внимание уделяется обучению учащихся на протяжении всей жизни с целью повышения практической стороны образования. Это может быть правильно. В связи с этим не уделяется должного внимания проблеме чтения лекций в вузах, то есть теории. Без глубоких, всесторонних теоретических знаний не будет качественной практической работы.

Только специалист, глубоко и в совершенстве владеющий теоретической частью вопроса, сможет успешно решить его применение на практике. Только

специалист с глубокими теоретическими знаниями способен на протяжении всей жизни совершенствовать свое творческое мышление и развитие.

В случае успешной реализации этих задач система образования, несомненно, станет одной из движущей силой развития общества.

Список литературы

1. «Планирование и организация критериального оценивания» в рамках обновленного содержания образования. Астана, 2017 г.

2. Руководство критериального оценивания для учителя общеобразовательной школы. Астана, 2016 г.

3. Пособие для учителя. Центр педагогического мастерства АОО "Назарбаев интеллектуальные школы". Астана, 2015г.

ІНДИВІДУАЛЬНО-ПСИХОЛОГІЧНІ ОСОБЛИВОСТІ ВІКТИМНОСТІ ОСОБИСТОСТІ

Бондаревич Світлана Майславівна,

кандидат психологічних наук,
доцент кафедри практичної психології
Одеський Національний Морський Університет, Україна

Ефімовська Катерина Євгенівна

Студентка 5 курсу
Одеський Національний Морський Університет, Україна

У широкому сенсі віктимологія - соціально-психологічна галузь знання, вона вивчає різні категорії людей - жертв несприятливих умов соціалізації. Д.В.Рівман визначає віктимологію як одну з наук про людину і вивчає поведінку, яка відхиляється від норми безпеки [1; 3].

Вчені (В. П. Коновалов, А. В. Мудрик, В. І. Полубенській, Д. В. Рівман, В. Я. Рибальська, В. А. Туляков, В. С. Устинов, В. Е. Христенко та ін.) розглядають певні віктимологічні поняття, механізми прояву віктимної поведінки. Особливо це стосується молодого віку, коли індивід ще не набув соціального та психологічного досвіду та часом використовує в ситуаціях напруги найбільш прямі форми самопокарання, самобичування, а саме це є віктимною поведінкою. З іншого боку, на розвиток віктимної поведінки молодшої людини, студента накладає його актуальна діяльність, зокрема процес професійного становлення [2-4].

Стає необхідним аналіз несприятливих факторів які обумовлюють схильність до віктимізації та розвиток віктимної поведінки серед юнаків, у процесі професійного становлення особистості. Віктимізація в психології розглядається як процес і результат перетворення особистості в жертву при несприятливих умовах соціалізації (А. В. Мудрик та інші) [3].

Будь-які екстремальні умови можуть сприяти віктимізації людини і володіти віктимогеним потенціалом (рис.1).



Рис. 1. Несприятливі умови соціалізації особистості.

У сучасних психологічних дослідженнях активну увагу приділяється таким явищам, як «хвороби», «дистрес» та ін. Відповідно до М.Селігмана, людина розглядається як принципово-пасивна істота зі зниженою особистою відповідальністю і так звану «вивченою безпорадністю», коли вона затверджується думки, що завжди буде жертвою інших людей або обставин [2].

Віктимізація - це процес придбання віктимності, або процес і результат перетворення особи в жертву. Віктимізація об'єднує в собі динаміку - реалізацію віктимності, і статику - реалізовану віктимність (Рівман, Устинов, 2000) [2].

Типова поведінка людей в певних ситуаціях є вираз їх внутрішньої сутності. Кожна людина живе і діє в умовах певної соціальної системи, виконуючи безліч різних соціальних ролей, які представляють динамічний вираз соціальних позицій, статусів. Специфіка потерпілого від злочину (жертви) як соціально-психологічного типу полягає в тому, що він є носієм внутрішніх психологічних причин віктимної поведінки, які при певних зовнішніх обставинах можуть реалізуватися в такій поведінці на основі як негативних, так і позитивних мотивів (Яковлев, 1971). Будь-яка жертва злочину, як потенційна, так і реальна, володіє певними якостями, які роблять її в більшій чи меншій мірі вразливою [3].

Як вважає Рівман, певні особистісні якості, певна поведінка, специфічне суспільне або службове становище створюють схильність до більш ймовірного заподіяння цій особі фізичних, моральних чи матеріальних збитків. Цю якість, яку позначають в віктимології терміном «індивідуальна віктимність» було введено в науковий обіг Л. В. Франком [1].

Індивідуальна віктимність, складається з особистісного і ситуаційного компонентів, причому якісна характеристика першого знаходиться в системній залежності від другого. Особистісний компонент індивідуальної віктимності - це здатність стати жертвою в силу певних, властивих індивіду суб'єктивних якостей.



Рис. 2. Габітус жертви у структурі віктимного особистісного типу.

Підвищена ступінь уразливості за рахунок особистісного компонента віктимності впливає з наявності відповідних віктимних нахилів - соціальних, психологічних, біофізичних якостей, які підвищують ступінь уразливості індивіда і виявляються найбільш активно.

Індивідуальна віктимність, або «комплекс жертви», завжди реалізується в ситуації, коли вони пред'являють певні вимоги, та перевищують адаптивний потенціал людини, їх описують як: життєві труднощі, критичні ситуації, негативні життєві події, стресові життєві події, травматичні події, небажані події, життєві кризи, економічна депривація, лиха, катастрофи. Кожна з цих ситуацій несе в собі виклик, загрозу життєдіяльності людини, чи викликає непоправні втрати.

У багатьох дослідженнях, які присвячені віктимізації, відзначається, що існує зв'язок між віктимною поведінкою і індивідуальними психофізіологічними параметрами – це екстраверсія, нейротизм і психотизм, які входять до складу темпераменту суб'єкта. Залучаючи дані з фізіології вищої нервової діяльності, Айзенк висловлює думку, що природа інтроверсії і екстраверсії вбачається в уроджених властивостях центральної нервової системи, які забезпечують врівноваженість процесів збудження і гальмування. Використовуючи дані за шкалами екстраверсії, інтроверсії і нейротизму, можна вивести показники темпераменту особистості за класифікацією Павлова, який описав чотири класичних типа [5].

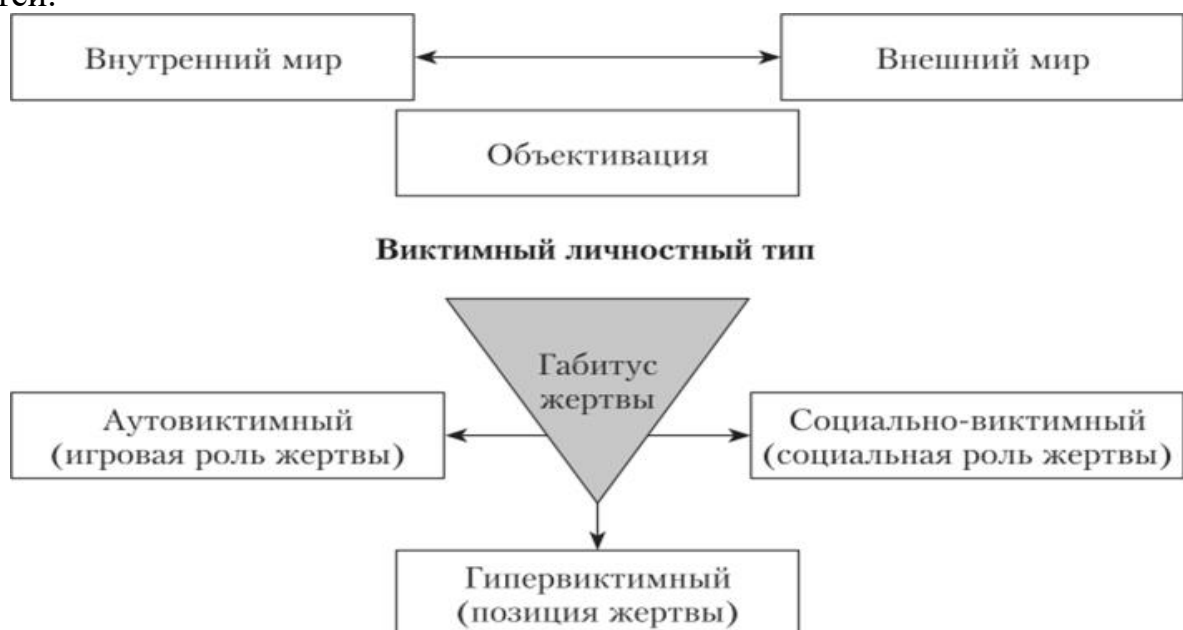
Сангвінік (висока екстраверсія і низький нейротизм) швидко пристосовується до нових умов, швидко сходиться з людьми, це товариський тип. Почуття легко виникають і змінюються, емоційні переживання, як правило, неглибокі.

Холерик (висока екстраверсія та високий нейротизм) відрізняється підвищеною збудливістю, діє переривчато. Йому властиві різкість, стрімкість рухів, сила, імпульсивність, яскрава виразність емоційних переживань. Холеричний темперамент часто проявляється в дратівливості, нестриманості, запальності, нездатності до самоконтролю при емоційних обставинах.

Флегматик (висока інтроверсія і низький нейротизм) характеризується порівняно низьким рівнем активності поведінки, нові форми якого виробляються повільно, але є стійкими. Володіє повільністю і спокоєм у діях, міміці й мови, рівністю, постійністю, глибиною почуттів та настроїв, він не виходить з себе, не схильний до афектів, рівний у відносинах, в міру товариський, не любить даремно базікати.

Меланхолік (висока інтроверсія та високий нейротизм). У нього реакція часто не відповідає силі подразника, присутня глибина і стійкість почуттів при слабкому їх вираженні. Сильні впливи часто викликають у меланхоліка тривалу гальмівну реакцію (опускаються руки). Йому властиві стриманість або приглушеність моторики й мови, сором'язливість, боязкість, нерішучість. При несприятливих умовах може перетворитися на замкнутого, боязкого, тривожного, вразливого, схильного до важких внутрішніх переживань життєвих обставин, які зовсім цього не заслуговують.

Таким чином, від індивідуальних психофізіологічних параметрів, які входять до складу темпераменту суб'єкта, рівня емоційних переживань, які представляють собою найважливіший компонент адаптивної поведінки людини, залежить рівень віктимізації особистості.

Найбільш схильними до віктимної поведінки є меланхолічний, холеричний і сангвіноідний типи темпераменту. Так, для холериків найбільш характерні агресивні і некритичні типи поведінки, для сангвініків більш властива гіперсоціальна поведінка, для меланхоліків притаманні некритична і залежна поведінка. Флегматики найменше за всіх схильні до віктимної поведінки.

Аналіз різних підходів до розуміння віктимності розглядає певні механізми як прояву віктимної поведінки, так і, програми профілактики та корекції віктимності серед певних верств суспільства.

Але вони не дають стійкого позитивного результату у вирішенні проблеми віктимності в силу того, що не враховуються індивідуальні психофізіологічні особливості особистості юнаків та дівчат.

Таким чином, розроблені в даному напрямку спеціалізовані програми можуть дозволити молодій людині стати менш вразливими до дії різноманітних зовнішніх агресивних чинників, сформувані життєздатні смисложиттєві установи, реалізувати в повній мірі свої спроможності, гнучко та ефективно діяти в складних життєвих ситуаціях.

Список використаних джерел

1. Франк Л. В. Виктимология и виктимность / Л. В. Франк. – Душанбе : Ирфон, 2002. – 342 с.
2. Ривман Д.В. Криминальная виктимология / Д.В. Ривман. - СПб.: Питер, 2002. - 304 с.
3. Малкина-Пых И.Г. Виктимология: психология поведения жертвы / И.Г. Малкина-Пых. – М.: Эксмо, 2010. – 862 с.
4. Христенко В. Е. Психология жертвы : учеб. пособие. Харьков : Консум, 2001. 256 с.
5. Андронникова О.О. Методика исследования склонности к виктимному поведению (МСВП) / О.О. Андронникова. - Новосибирск: НГИ, 2005. – 24 с.

ПИТАННЯ ДІАГНОСТИКИ БАТЬКІВСЬКО-ДИТЯЧИХ ВІДНОСИН НЕПОВНОЇ СІМ'Ї У ФОРМУВАННІ ОСОБИСТОСТІ ДИТИНИ

Бондаревич Світлана Майславівна,

кандидат психологічних наук,
доцент кафедри практичної психології
Одеський Національний Морський Університет, Україна

Бондарчук Валентина Борисівна

Старший викладач кафедри «Практичної психології».
Одеський національний морський університет

Крохмаль Зоя Андріївна

Лікар-фтізіатр-пульмонолог першої категорії
Одеський центр соціально-небезпечних хвороб, Україна

Останнім часом серед науковців та практиків посилюється інтерес до вивчення потреб неповної сім'ї. За визначенням науковців, поняття сім'ї ґрунтується на основі своєрідної школи, де людина навчається жити у суспільстві, отримує досвід соціальних стосунків у м'якій, емоційно захищеній формі, серед близьких людей, для яких вона є найвищою цінністю.

Така класична модель структурної ланки суспільства з урахуванням потреб та індивідуальних особливостей дитини, метою якої є виховання соціально активної особистості передбачає собою сукупність основоположних функцій сім'ї: виховну; соціалізуючу – передача дорослими членами сім'ї соціального досвіду дітям, цілеспрямований вплив на дітей з метою формування у них ціннісних орієнтацій, життєвих уподобань; організацію внутрішньо сімейного спілкування; оволодіння соціальними вміннями і навичками, освіти, професійне самовизначення; господарсько-побутову; організацію побуту сім'ї, турботу про дім; емоційну; функцію духовності та культури; функцію первинного соціального контролю, що забезпечує виконання членами сім'ї соціальних норм [1; 3; 4, с. 69-72].

Аналіз наукових досліджень доводить, що неповною сім'єю, за визначенням В.Костіва, вважають динамічну малу соціальну групу людей, що складається з одного із батьків з однією чи декількома неповнолітніми дітьми, які спільно проживають або тимчасово відсутні, поєднані родинними відносинами (кровної спорідненості), спільністю формування й задоволення біологічних і соціально-економічних потреб, любов'ю і взаємною моральною відповідальністю.

За підрахунками вчених, сьогодні до 11% дітей до повноліття втрачає одного з батьків і проживає в осиротілій сім'ї; позашлюбна народжуваність з 1990 р. до 2009 р. зросла від 11,2 (у 1995 р. – 13,2, у 2000 р. – 17,3) до 21,2 на 100 народжених, тобто нині до 16 років приблизно 12-20% дітей переходить через

позашлюбну сім'ю); співвідношення кількості розлучень до кількості шлюбів становило – 72% у 2000 р.; 46% у 2009, 55% у 2010 р., тобто, розлучається приблизно кожна друга сім'я; 38% домогосподарств мають дітей (з однією дитиною – 64,1%, двома – 30,2%; 4,3% домогосподарств мають 3 дітей, 0,9% – 4, 0,5% – 5 дітей і більше); звідси, приблизно третина всіх дітей до повноліття переходить через розлучену сім'ю; якщо Україну за останні 20 років покинуло близько 7 мільйонів громадян, то без батьківського піклування за цей період проживало приблизно 7,5-9 млн. неповнолітніх; таке перебування дітей у дистантній сім'ї складає приблизно 14% до повноліття [5; 6, с. 325-336; 7; 11, с. 58-64].

За даними [3], загальна картина: до повноліття через відповідний тип неповної сім'ї приблизно переходить: 11% – осиротіла сім'я, 15% – позашлюбна сім'я, 35% – розлучена сім'я, 15% – дистантна сім'я; разом – 76% усіх дітей).

Як визначає автор [2], у разі суттєвого порушення чи деформації основоположних функцій сім'ї відбувається порушення структури сім'ї, формування неналежного сімейного клімату, розвитку нестабільності у взаємовідносинах, трансформованих у розлучення та інші види реструктуризації інституту сім'ї, що в свою чергу призводить до формування психологічно-несприятливих факторів виховного соціуму для розвитку дитини, у т.ч. дизадаптації її психічного стану.

Разом тим, найчастіше, перед психологами, які працюють з неповними сім'ями, гостро постає вибір методів як діагностики, так методів психокорекційного впливу. Значення діагностики батьківсько-дитячих відносин є одним з найважливіших у наданні просвітницької консультативної допомоги неповній сім'ї у процесі формування особистості дитини та розвитку. Не всі проблеми психологічного супровіду, надання просвітницької консультативної допомоги неповній сім'ї у процесі формування особистості дитини та діагностики батьківсько-дитячих відносин розглянуті достатньо. Зокрема, недостатньо розглянута можливість просвітницької консультативної допомоги неповній сім'ї у процесі формування особистості дитини та розвитку.

Актуальність у практичній діяльності психолога діагностики батьківсько-дитячих відносин та психологічного супровіду дитини з неповної сім'ї, надання консультативної допомоги в процесі формування особистості дитини, зумовлена тим, що їх застосування розширює діапазон діагностичних, просвітницьких та психотерапевтичних методів своїм особистісним підходом, набуває психопрофілактичний, соціалізуючий, корекційний напрямки.

Метою дослідження є провести аналіз методів психологічної діагностики вивчення специфіки внутрішньо сімейного клімату, характеру взаємодії батьків з дітьми та моделей виховання, які використовуються саме у неповних сім'ях з метою вирішення психопрофілактичних, соціалізуючих, корекційних завдань у процесі формування та розвитку особистості дитини.

Це дозволяє відтворювати та транслювати прийоми, методики, процедури, а також отримувати передбачувані результати та розширення ресурсозберігаючих технологій соціально-психологічної та корекційної діяльності фахівця психолога за допомогою реабілітаційних, корекційних та профілактичних завдань в області

новацій психотерапії з урахуванням особливостей специфіки внутрішньо сімейного клімату, характеру взаємодії батьків з дітьми та моделей виховання, які використовуються саме у неповних сім'ях з метою вирішення психопрофілактичних, соціалізуючих, корекційних завдань у процесі формування особистості дитини.

Вирішенню проблем психологічної діагностики специфіки внутрішньо сімейного клімату, характеру взаємодії батьків з дітьми, життєдіяльності неповних сімей, наданню психопрофілактичної, соціалізуючої, корекційної допомоги вихідцям із цих сімей у процесі формування особистості дитини, присвячені дослідження різних учених: філософів, соціологів (Ю.Вавілов, В.Солодніков, А.Харчев та ін.), психологів (М. Буянов, Е.Ейдемільер, І.Лангмейер, З.Матейчек, К.Обуховський, М.Раттер, М.Співаковська, Г.Хоментаскас, І.Юрченко, В.Юстиціс), педагогів (І.Гребенніков, М.Докторович, Н.Клімкіна, Л.Ковальчук, В.Костів, Ю.Літвінене, Т.Лютова, А.Макаренко, О.Максимович, В.Постовий, В.Синякова, М.Стельмахович, В.Сухомлинський) та ін. [1; 3; 7; 11, с. 58-64].

Однак, просвітницько-корекційний підхід до вирішення проблем неповних сімей, специфіка діяльності психолога та соціального педагога в психолого-консультативній допомозі членам різних типів неповних сімей ще не стали предметом спеціального дослідження. За даними авторів, усі дослідження, які присвячені розв'язанню виховних проблем неповних сімей, показують значні труднощі і проблеми батьківсько-дитячих стосунків у цих сім'ях [2; 3; 4, с. 69-72; 7].

Зазначимо окремі з них: 1) у таких сім'ях руйнується нормальний стиль взаємовідносин усіх членів сім'ї; виникає напруженість у взаєминах дітей і батьків, особливо у випадках конфліктних відносин із тим із батьків, котрий проживає окремо; 2) відбувається зміна моральнопсихологічного світу та поведінки дитини (сумування за батьком, очікування зустрічі з ним тощо; виникнення комплексів різниці, неповноцінності, Попелюшки тощо); 3) у дітей проявляються і зростають невпевненість, замкнутість, плаксивість, неухважність на заняттях; розлади сну, перепади настрою, нейротизм; виникає збудженість, непослух, безпричинна образливість, агресивність, озлобленість, впертість, зухвалість; 5) проявляється накладання багатьох несприятливих обставин, що непосильним тягарем водночас діють на психіку дитини; 6) трапляються крайні прояви материнського/батьківського ставлення до дитини: то віддаленість від неї, коли вона стає тягарем, який ускладнює перспективи матері/батька, то бездумна материнська любов і надмірне суворе ставлення до дитини в ситуації депресивного стану матері; 7) відсутність у сім'ї одного з батьків ускладнює процес ідентифікації дітей з батьківським (чоловічим) і материнським (жіночим) прикладом, позбавляє їх можливості спостерігати відповідну модель подружніх і різнобічних інших родинних відносин; що відповідно негативно впливає на підготовку дітей до майбутнього сімейного життя [7; 11, с. 58-64].

Не дивлячись на досить високий рівень вивчення проблем взаємовідносин чоловіків та жінок у вітчизняній практиці, питання стилю та особливостей

взаємовідносин батьків з дітьми при цьому, залишається поза увагою дослідників та є недостатньо розкриті.

Так, величезний крок у цьому напрямку був зроблений американськими психологами Е.С. Шефер і Р.К. Белл у результаті розробки методики Parental Attitude Research Instrument - PARI (ПАРІ), котра дозволяє не тільки своєрідним чином сканувати особливості сприйняття матерями і батьками різних аспектів сімейного життя, а й здійснювати певну корекцію психології внутрішньосімейних стосунків з допомогою метода згоди-незгоди з кожним зі 115-ти представлених опитувальних тверджень [9-10]. У вітчизняній психологічній практиці дана методика була адаптована соціальним психологом Тетяною Валентинівною Нещерет [9-10].

Методика дає змогу оцінити специфіку відносин всередині сім'ї, особливості організації сімейного життя: господарсько-побутові стосунки, організація побуту сім'ї; подружні стосунки, пов'язані з моральною, емоційною підтримкою, організацією дозвілля, створенням середовища для розвитку особистості, власної та партнера; відносини, що забезпечують виховання дітей, «педагогічні» шкали [11, с. 58-64].

Психологу варто звернути увагу на особливості сімейного виховання: батьківські установки і реакції, ставлення батьків до дитини і життя в сім'ї; порушення виховного процесу в сім'ї; причини відхилень у сімейному вихованні; рівень батьківської компетентності тощо. Ці аспекти взаємин батьків і дітей досліджуються за допомогою спеціальних методик [9-10].

Слід акцентувати увагу на тому, що при використанні діагностичних методик необхідно дотримуватися етичних правил встановлення довіри між фахівцем та сім'єю та не дозволяти емоційно-експресивної оцінки аналізу отриманих результатів. У процесі забезпечення максимальної об'єктивності, отримання достовірних даних, важливим у вивченні є застосування певного порядку у використанні тих чи інших дослідницьких методів-приймів.

Традиційно в народній педагогіці виявлення якостей здійснювалось через спостереження і фіксування їх наявних ознак, якими охоплювались всі види діяльності особи, її навчання, праця, громадська діяльність тощо. Тому з найдавніших часів основним методом вивчення різнобічної культури особи є метод спостереження в різних ситуаціях за її життєдіяльністю. Такі ситуації стають «індикаторами», які засвідчують реальний процес у механізмі функціонування ціннісно-сислової регуляції поведінки особи (на етапі конкретної дії). Сукупність таких циклів поведінки особи подає істинну картину сформованості її якостей, які проявляються в сфері різнобічних відносин.

З метою визначення шляхів надання допомоги неповній сім'ї з допомогою діагнозу та прогнозу, використовується покроковий підхід: а) визначаються виховні можливості сім'ї; б) фіксуються домінуючі позитивні риси характеру, умови взаємодії домашнього, шкільного і позашкільного оточення дитини; в) виявляються «западаючі ланки», відхилення у рівнях сформованості інтегральних якостей, у задоволенні основних життєво необхідних потреб особи. На основі проведеного діагнозу здійснюється прогноз за різними напрямками: 1) усунення; 2) відновлення; 3) компенсація; 4) нейтралізація і т. ін.

На думку вчених, у психодіагностиці родинних взаємин значну роль відіграють експериментальні психодіагностичні методики, застосування яких дає змогу кількісно виражати різні особливості людей, що визначають їхні внутрішні стани, особистісні якості та взаємини з оточенням [5; 8]. Це досягається шляхом організації спеціального стимульного середовища, в яке включається людина, шляхом реєстрації тих чи інших показників реакцій обстежуваного та правил перетворення зареєстрованих показників в оцінку діагностованих властивостей.

За участі практичного психолога, соціального педагога у вивченні проблем неповних сімей виникла нагальна потреба автоматизації їхніх різних рутинних операцій, що стосуються психологічного діагностування та консультування: інструктаж обстежуваного, пред'явлення стимулів та реєстрація відповідей респондента, ведення протоколу, обрахунки, видання результатів і т. ін [10].

За рахунок автоматизації підвищується рівень стандартизації, точність і швидкість отримання вихідних діагностичних даних, оперативність обробки інформації, можливість у стислі терміни проведення масштабних психодіагностичних обстежень. Усе це разом сприяє різним стратегічним і тактичним цілям та завданням працівників загальноосвітньої школи, а в практичному плані-моніторингу розвитку особистісних якостей вихідців із неповних сімей [11, с. 58-64].

Позитивними чинниками, що ефективно сприяють практичній сімейній психодіагностиці у даному випадку є наступні: 1) швидке отримання діагностичних результатів вкрай необхідне в таких галузях, як психологічне обстеження чи консультування; 2) експерт звільняється від працемістких рутинних операцій і може сконцентрувати свою увагу на вирішенні суто професійних завдань; 3) не менш важливим є точність реєстрації результатів, а також суттєва відсутність помилок в обробці результатів, або в співставленні результатів декількох тестів; 4) оперативність обробки даних у комп'ютерному експерименті дає змогу в стислі терміни проводити масові психодіагностичні обстеження шляхом паралельного тестування багатьох піддослідних.

Висновки

Таким чином, розглянуто сукупність методів психологічної діагностики вивчення специфіки внутрішньо сімейного клімату, характеру взаємодії батьків з дітьми.

Показано, що вивчення проблем неповної сім'ї, саме, значення діагностики батьківсько-дитячих відносин є одними з найважливіших у наданні просвітницької та консультативної допомоги неповній сім'ї у процесі формування особистості дитини та розвитку.

Наявність банку психодіагностичних даних створює передумови для широкого використання діагностичного підходу; важливою цінністю сучасних комп'ютерних технологій є розвиток засобів відображення інформації на екрані дисплея чи у вигляді твердої копії в звичній для психолога формі профілю особистості, графіка чи таблиці, у вигляді діаграм і гістограм розподілу значень заданого психодіагностичного показника тощо.

Це дозволяє відтворювати та транслювати прийоми, методики, процедури, а також отримувати передбачувані результати у соціально-психологічній та корекційній діяльності фахівця психолога в області новацій психотерапії з урахуванням особливостей специфіки внутрішньо сімейного клімату, характеру взаємодії батьків з дітьми та моделей виховання, які використовуються саме у неповних сім'ях з метою вирішення психопрофілактичних, соціалізуючих, корекційних завдань у процесі формування особистості дитини.

Список літератури

1. Ковбас Б., Костів В. Родинна педагогіка: У 3-х т. Том І. Основи родинних взаємовідносин. Івано-Франківськ, 2002. - 288 с.
2. Азаров Ю. П. Тайны педагогического мастерства : учеб. пособие. / М. : Изд-во МПСИ ; Воронеж : НПО "МОДЭК", 2004. - 430 с.
3. Ягупов В.В. Педагогіка : навч. посібник. / К. : Либідь, 2002. - 560 с.
4. Алексєєнко Т.Ф. Ціннісні орієнтири сімейного виховання. / *Рідна школа*, 2007. №10. С. 69–72.
5. Костів В. Методика виявлення рівня моральної вихованості дітей із неповних сімей / В. Костів. Івано-Франківськ, 1996. - 132 с.
6. Костів В. Соціометричний метод вивчення взаємовідносин підлітків із неповних сімей у середовищі однокласників. / *Збірник наукових праць: філософія, соціологія, психологія*. Івано-Франківськ : Плай, 1999. Вип. 3. Ч.2. - С. 325–336.
7. Алексєєнко Т.Ф. Концептуалізація соціально-педагогічних основ сучасного сімейного виховання : дис.доктора педагогічних наук: 13.00.05 – соціальна педагогіка, 13.00.07 – теорія і методика виховання. Київ, 2017. -573 с.
8. Шквир О.Л. Методика роботи класного керівника : навч. посібник для вчителів початкової школи, студентів і викладачів факультетів підготовки майбутніх учителів початкових класів вищих педагогічних навчальних закладів / за ред. докт. пед. наук О.А.Дубасенюк. Хмельницький: ХГПІ, 2002. - 134 с.
9. Дюк В.А. Компьютерная психодиагностика. Санкт-Петербург : Братство, 1994.- 364 с.
10. Комінко С.Б., Кучер Г.В. Кращі методи психодіагностики: Навч. посібник. Тернопіль: Карт-бланш, 2005.- 406 с.
11. Грижак М.В. Діагностика батьківсько-дитячих відносин як умова надання просвітницької консультативної допомоги неповній сім'ї. / *Педагогічний дискурс*, випуск 13, 2012.- С. 58-64.

ТЕОРЕТИЧНІ АСПЕКТИ ФОРМУВАННЯ САМООЦІНКИ ОСОБИСТОСТІ ЗАЛЕЖНО ВІД ВПЛИВУ ГЕНДЕРНИХ СТЕРЕОТИПІВ НА НЕЇ

Бондаревич Світлана Майславівна,

кандидат психологічних наук,
доцент кафедри практичної психології
Одеський Національний Морський Університет, Україна

Суслік Лілія Володимірівна

Студентка 5 курсу
Одеський Національний Морський Університет, Україна

При сприйнятті відмінностей у поведінці та психіці людей однією з головних причин виділяють поділ людей на чоловіків та жінок. За даними авторів, гендер - одна з базових характеристик особистості, яка зумовлює психологічний та соціальний розвиток людини, рольові соціальні очікування представників різної статі один від одного. Так, багатокомпонентна структура гендеру визначається чотирма групами характеристик: біологічна стать, гендерні стереотипи, гендерні норми та гендерна ідентичність [1].

Почуття своєї належності до певної статі або гендеру з'являється від народження, формується в людині з урахуванням її природних задатків і впливу соціуму. Базове усвідомлення себе чоловіком, жінкою чи людиною якоїсь іншої, третьої статі називається гендерною ідентичністю.

Однак, гендерні особливості не однозначні, вони нерозривно пов'язані зі статевою приналежністю, що визначає формування самосвідомості та самооцінки особистості [1].

Гендерна роль - диференціація діяльності, статусів, прав і обов'язків індивідів залежно від своєї статевої власності; відноситься до виду соціальних ролей, вона нормативна, виражає певні соціальні очікування, проявляється у поведінці особистості. Це соціальний прояв гендерної ідентичності, ці ролі існують у контексті певної системи статевої символіки та стереотипів маскуліності та фемінінності [2].

До концепції маскуліності та фемінінності додають концепцію андрогінії, яку сформулювала Сандра Бем. Андрогінна особистість поєднує в собі як маскуліні, так і фемініні риси. Це призводить до кращої соціальної гнучкості та більшої пристосовуваності. У той же час висока фемінінність у жінок та висока маскуліність у чоловіків часто пов'язані з порушеннями психологічної та соціальної адаптації [2; 3, с.75-88].

Отже, соціальні ролі ідентичності та сфери діяльності чоловіків і жінок залежать не від біологічних статевих відмінностей, а від соціальних розпоряджень.

Причому, для різних вікових періодів, особливо для молодих людей, які лише вступають у самостійне життя, саме провідна діяльність найбільше впливає на

формування самосвідомості особистості, її самооцінки. У самооцінці міститься відображення людиною самого себе, як особливого об'єкта для пізнання, показуються особистісні смисли та цінності, які людина сформулювала та встановила для себе, ґрунтуючись на соціально-культурологічних вимогах оточення, референтної групи, які формують когнітивні, емоційні та мотиваційно-поведінкові стереотипи, до яких відносять і гендерні стереотипи.

Таким чином, актуальність нашого дослідження пов'язана з тим, що психологічні особливості гендерних стереотипів, впливають на формування самооцінки особистості, її Я-концепції як складових самосвідомості.

У зв'язку з поширенням випадків внутрішньо-особистісного конфлікту, а також необхідністю впровадження нових ефективних психокорекційних методик, необхідне подальше вирішення та розгляд питань, що пов'язані з механізмами виникнення внутрішньо-особистісного конфлікту молодого людини у період її соціального та професіонального становлення з наданням своєчасної профілактичної психологічної допомоги, а також, вироблення напрямків надання допомоги та розробку шляхів профілактики порушень психологічної і соціальної адаптації.

Об'єкт дослідження: вплив гендерних стереотипів особистості на формування самооцінки особистості, її Я-концепції та їх взаємозв'язок.

Предмет дослідження: психологічні особливості формування самооцінки особистості, Я-концепції особистості у взаємовпливу та взаємозв'язку з гендерними стереотипами.

Мета дослідження: вивчити роль взаємовпливу та взаємозв'язку психологічних особливостей гендерних стереотипів на формування самооцінки особистості, Я-концепції особистості та самосвідомості особистості.

Мета, об'єкт і предмет дослідження визначили необхідність постановки та вирішення наступних **завдань:**

1. аналіз літературних джерел за досліджуваною проблемою з метою вивчення впливу на формування самооцінки особистості та її Я-концепції як складових самооцінки особистості, психологічних особливостей гендерних стереотипів;

2. визначення закономірності взаємовпливу та взаємозв'язку між формуванням самооцінки особистості, Я-концепції особистості і самосвідомості особистості та психологічними особливостями гендерних стереотипів;

3. необхідністю вирішення та розгляд питань, що пов'язані з механізмами виникнення внутрішньо-особистісного конфлікту молодого людини у період її соціального та професіонального становлення з наданням своєчасної профілактичної психологічної допомоги, а також, вироблення напрямків надання допомоги та розробку шляхів профілактики порушень психологічної і соціальної адаптації.

Методи дослідження: для вирішення поставлених завдань в роботі були використані теоретичні (аналіз, порівняння, систематизація психологічних відомостей по темі дослідження) методи.

Аналіз останніх досягнень та публікацій.

Теоретичну і методологічну основу дослідження склали сучасні теоретичні напрями дослідження гендерних стереотипів, формування самооцінки особистості, Я-концепції особистості, які базуються на роботах багатьох вітчизняних та зарубіжних дослідників (Ш.Берн, С.Бем, І.С.Клецина, Л.В.Попова, Н.К. Радина, Л.Е.Семенова, В.С.Агапов, Р.Бернс, І.С.Кон, К.Роджерс, Е.А.Сорокоумова та ін.) [1; 2; 4-7, с. 5-14].

У вітчизняній психології вихідними пунктами дослідження самооцінки є ставлення до самосвідомості, особливо це визначено у роботах Л.С. Виготського та С.Л. Рубінштейна та їх учнів [4]. Надалі дослідження були продовжені О.Г.Асмоловим, Л.І.Божовичем, А.В.Запорожцем, О.М.Леонтьєвим, М.І.Лісіною та ін.[6].

Л.С.Виготський сформулював свій власний методологічний підхід до проблеми соціального становлення особистості людини в рамках культурно-історичної концепції та сформулював загальний генетичний закон психічного розвитку [6]. Вчений представляє самосвідомість як безперервний процес, що проходить тривалий шлях розвитку. Це шлях психологічних та соціальних змін, перебудови всього психічного життя, що призводять до виникнення самосвідомості. Автором підкреслюється зв'язок розвитку самосвідомості із середовищем, із соціальним розвитком. Розвиток самосвідомості є наслідком соціально-культурного розвитку особистості.

Ця теорія мала продовження в системному підході Б.Г.Ананьєва, С.Л.Рубінштейна та ін, в якому особистість розглядається як цілісна система, що володіє різними взаємозв'язаними характеристиками, що залежать від особливостей формування особистості та суспільства (К.А.Абульханова-Славська, А.В.Брушлінський, Л.С.Виготський, А.Н.Леонтьєв, Б.Ф.Ломов, С.Л.Рубінштейн та ін.) [6].

Сучасні теоретичні напрями дослідження гендерних стереотипів, формуванні самооцінки особистості, Я-концепції особистості базуються на роботах багатьох вітчизняних та зарубіжних дослідників (Ш.Берн, С.Бем, І.С.Клецина, Л.В.Попова, Н.К.Радина, Л.Э.Семенова, В.С.Агапов, Р.Бернс, І.С.Кон, К.Роджерс, Е.А.Сорокоумова и др.) [5, с. 188-202].

Проте, відмінності у соціо-культурному змісті середовища, вплив різних стереотипів, зокрема гендерних стереотипів, які зумовлюють різну структуру та динаміку самосвідомості, представлені недостатньо.

З погляду К. Роджерса центральною ланкою особистості є самооцінка, уявлення людини про себе, «Я-концепція», що породжується у взаємодії з іншими людьми. Я-структура формується через взаємодію Космосу з оточенням, насамперед із значимими іншими, поступово диференціюючись і ускладнюючись [2].

На думку автора, «Я» включає не тільки «Я реальне» (те, чим людина є зараз), а й «Я ідеальне» (те, яким він хотів би бути). Великий розрив між «Я реальним» та «Я ідеальним» трактується як перешкода на шляху здорового функціонування та розвитку особистості.

Під самооцінкою розуміють оцінювання особистістю самої себе, своїх фізичних, психологічних, поведінкових та соціальних проявів. Поняття самооцінки виділяють із поняття самосвідомості. Самосвідомість і самооцінка іноді використовують як синоніми, частіше дослідники все ж таки підкреслюють, що самооцінка швидше є частиною самосвідомості, але має свої ознаки, за якими її можна вичленувати із загальної системи самовідносин.

Самооцінка - це складна система самовідносин особистості. Виділяють загальну самооцінку, у якій міститься оцінювання себе загалом як доброго чи поганого, сукупний рівень самоповаги, прийняття чи прийняття себе загалом, і приватні самооцінки, у яких відбивається ставлення до окремих видів діяльності та сторонами своєї особистості.

Формування самооцінки починається з дитячого віку, стимулом для цього є вплив соціальної ситуації розвитку та значущих інших, прагнення до першості, пов'язаними з цінностями і мотивацією особистості, її переживаннями. Самооцінка формується у процесі активного самоспостереження та самоконтролю. Самооцінка показує самовідносини, які включені з нею до образу Я.

У конструкції самооцінки виділяють два компоненти: емоційний та когнітивний. Емоційний компонент, у якому відбивається ставлення людини до себе, входить до формування самооцінки першим, потім утворюється когнітивний компонент, до якого входять знання людини за себе. Ці компоненти працюють згуртовано і не можуть бути присутніми у чистому вигляді. [8]. Автори виділяють ще третій, поведінковий компонент. У ньому проявляється прагнення бути зрозумілим та прийнятним, завоювати повагу та підвищити свій статус, або навпаки, має намір уникати оцінки та критики, приховувати свої недоліки. [2]

В. Н. Куніцина виділяє три вектори вимірювань самооцінки: 1) за відповідною реальністю – самооцінка може бути правильною та хибною; 2) за величиною – може бути відносно високою та низькою; 3) за стійкістю – самооцінка може бути стабільною та нестійкою[8].

В. М. Мельников описав три рівні самооцінки: низький, середній та високий. У сучасній соціальній науці прийнято вживати поняття «стать» і «гендер». Гендер як соціальна стать має на увазі ті соціально детерміновані ролі, ідентичності і сфери діяльності чоловіків і жінок, що залежать не від біологічних статевих відмінностей, а від соціальної організації суспільства. Так як гендер – не природна даність, а соціальний конструкт, гендерна приналежність передбачає самопізнання та самовизначення, гендерну ідентичність [4, с. 46-65; 7, с. 5-14].

Гендерна ідентичність не дається індивіду автоматично, при народженні, а виробляється внаслідок складної взаємодії його природних задатків та відповідної соціалізації, типізації чи «кодування», і визначається так званими гендерними стереотипами [3, с. 75-88].

Таблиця 1. Стереотипи типових рис чоловіків та жінок

Типовий чоловік	Типова жінка
Агресивний Підприємливий Домінуючий Незалежний Приховує емоції Любить математику та науку Має ділові навички Знає, як освоювати світ Легко приймає рішення Самодостатній Вільно говорить про секс з іншими чоловіками	Тактовна Виявляє розташування Ніжна Не використовує грубих виразів Розуміє почуття інших Говоруча Релігійна Цікавиться власною зовнішністю Цінує мистецтво та літературу Сильно потребує захисту Акуратна у звичках Спокійна

Завдяки роботам Б. Г. Ананьєва та І. С. Кона у вітчизняній психології були визначені пріоритетні напрямки досліджень у галузі психології статі. Це систематичні та комплексні дослідження статевої відмінностей та статевої ролі, що включають вивчення: 1) диференційно-психологічних характеристик між представниками статей у віковій динаміці; 2) функціональних закономірностей диференціації статевої ролі в окремо взятій сфері діяльності на соціальному, міжособистісному та індивідуальному рівні; 3) статевої ролі стереотипів в історичній перспективі та у зв'язку зі змінами форм соціалізації; 4) взаємозалежності інтерналізованих статевої ролі та відповідної поведінки особистості та її диференційно-психологічних та соціальних характеристик [2].

Також з'явилося більше спеціалізованих проблем психології статі робіт. Наприклад, у роботах В. В. Абраменкової, В.Є. Кагана, І. І. Луніна, Т. І. Юферева були показані відмінності особливостей поведінки та психологічних характеристик дітей та підлітків різної статі.

Ю. Є. Альошина та О. С. Волович вивчали формування полоспецифічної поведінки дітей, впливу на це моделей поведінки батьків.

М. Ю. Арутюнян досліджувала як розподіл ролей у сім'ї впливає відносини між подружжям. Ю. Є. Альошина та Є.В. Лекторська досліджували закономірності появи та перебігу ролевого конфлікту у працюючої жінки. Проводилися дослідження про відмінності психологічних характеристик чоловіків і жінок, а саме про зміну статевої ролі стереотипів – зменшення полярності між маскуліністю і фемініністю. традиційно фемініні та маскуліні якості. Хоча образ ідеального чоловіка все ще включав маскуліні якості.

Це дослідження С. І. Кудінова, Б. І. Хасана, Ю. А. Тюменєвої відмінностей в особливостях та характеристиках поведінки чоловіків та жінок. Н. А. Смирнова досліджувала психологічні відмінності статі у різні вікові періоди особистості. Людина у формуванні своєї самооцінки спирається на референтну собі групу, ідеали та інтереси якої є її ідеалами [7, с.5-14]. Самооцінка, як сформоване уявлення про себе і свої зв'язки із зовнішнім світом, впливає на особливості поведінки людини і виступає регулятором взаємодії людини з іншими людьми.

Таким чином, людина у формуванні своєї самооцінки спирається на якусь референтну собі групу, ідеали та інтереси якої є її ідеалами. Самооцінка, як сформоване уявлення про себе і свої зв'язки із зовнішнім світом, впливає на особливості поведінки людини і виступає регулятором взаємодій людини з іншими людьми. Занадто завищена чи занижена самооцінка може стати внутрішньою причиною конфліктів особистості. Ця конфліктність може виявлятися по-різному. Наприклад, при заниженій самооцінці може розвинутися комплекс неповноцінності, відсутність ініціативності, самозвинувачення, байдужість та тривожність. При підвищеної самооцінки людина може переоцінювати себе, і не отримуючи підтвердження своєї оцінки з боку, ставати зарозумілим, озлобленим, аж до втрати необхідності міжособистісних контактів та замикання у собі [8].

При погіршенні чи руйнації самооцінки в людини знижується почуття впевненості у собі і самоповагу, зневіра у свій потенціал і крах планів, може дійти навіть втрати самості чи індивідуальної унікальності. Відчуження частини себе, якісні зміни, що ведуть до втрати самості, можуть призвести до затримки розвитку у дітей та підлітків.

Висновки

Аналіз літературних джерел за досліджуваною проблемою дозволив вивчити значення ролі взаємовпливу та взаємозв'язку між психологічними особливостями гендерних стереотипів та формуванням самооцінки особистості, її Я-концепції особистості.

Психологічні особливості гендерних стереотипів, впливають на формування самооцінки особистості, її Я-концепції як складових самосвідомості.

Проблема взаємозв'язку та взаємовпливу психологічних особливості самооцінки особистості та її Я-концепція в залежності від гендерних стереотипів у процесі їх становлення та формуванні підлягає більш детальному розгляду, а також потребує більшої кількості наукових робіт й публікацій. Також, на онтогенез розвитку особистості, її самосвідомості, до складу якої належить самооцінка особистості та її Я-концепції, мають значний вплив гендерні стереотипи.

Проведений аналіз наукових джерел визначив науково-практичну потребу в більш глибокому розумінні як психологічні особливості гендерних стереотипів впливають на формування самооцінки особистості, Я-концепції особистості, а саме на Я-ідеальне та Я-реальне, що є значущими у формуванні самосвідомості особистості.

У сучасній психології гостро виникає необхідність наукового осмислення закономірностей взаємовпливу та взаємозв'язку між психологічними

особливостями (андрогінність, мускулінність, фемініність) гендерних стереотипів та формуванням самооцінки особистості, її Я-концепції, а також самосвідомості особистості.

Отримані в результаті дослідження дані можуть бути використані в практичній корекційній та профілактичній роботі психолога для використання засобів подолання розладів з порушенням формування самооцінки особистості, Я-концепції особистості, що є значущими у формуванні самосвідомості особистості у зв'язку впливу на них гендерних стереотипів.

Список літератури

1. Кон И. С. Сексология: Учеб. пособие для студ. высш. учеб. заведений. – М.: Издательский центр «Академия», 2004. – 384 с.
2. Практикум по гендерной психологии / Под ред. И.С. Кпециной. — СПб.: Питер, 2003. – 479 с: ил. – (Серия «Практикум по психологии»)
3. Павленко В. Н., Корж Н.Н. Трансформация социальной идентичности в пост - тоталитарном обществе // Психологический журнал. - 2008. - Т. 19. - №1. - С.75-88.
4. Леонтьев А. А. Психологическая структура значения // Семантическая структура слова. - М., 1971, с.46-65
5. Клецина И. С. Самореализация и гендерные стереотипы // Психологические проблемы самореализации личности. Вып. 2. — СПб.: Изд-во СПбГУ, 1998. - С. 188-202.
6. Большой толковый психологический словарь. Т.1 (А - О): Пер. с англ.А. Ребера - М.: АСТ; Вече, 2001.
7. Захарова А.В. Структурно-динамическая модель самооценки // Вопросы психологии. 1989. № 1. С. 5-14.
8. Психология подростка: Учебник /Под ред. А.А. Реана - СПб.: Прайм-Еврознак, 2003. - 480 с.

ДОСЛІДЖЕННЯ УЯВЛЕНЬ СТУДЕНТСЬКОЇ МОЛОДІ ЩОДО МАТЕРІАЛЬНОГО ДОБРОБУТУ В ЧАСИ ПАНДЕМІЇ COVID-19

Лавренко Ольга Василівна

Кандидат філософських наук, доцент, провідний науковий співробітник лабораторії організаційної та соціальної психології Інституту психології імені Г.С. Костюка НАПН України

Сучасні ринкові соціально-економічні умови, що стрімко змінюються, ставлять молодих людей перед вибором свого місця в системі економічних відносин. Молодим людям доводиться визначатись з видом економічної діяльності, щоб досягти найбільш вигідного становища в економічній системі. Адже це дає можливість брати активну участь у формуванні ринкових відносин, водночас забезпечуючи собі бажаний рівень матеріального добробуту. Тому дослідження проблеми економічного самозабезпечення, гостроти її прояву у студентському віці є доволі актуальною сьогодні. Саме якість економічного самовизначення визначає ступінь економічної активності молодих людей не лише в області стратегії споживання, а й у соціальній практиці організації життя.

Ми визначаємо економічну самозабезпеченість як процес та стан, який не вимагає будь-якої допомоги, підтримки чи взаємодії для виживання. Це певного роду свобода і особиста відповідальність за вибір певного способу життя та життєдіяльності. Такі феномени, як: образи, суб'єктивні уявлення, соціальні настановлення, психологічне ставлення – важливі компоненти економічної свідомості, що детермінують процес економічного самовизначення особистості.

Економічні уявлення, на думку ряду авторів [1; 3], є частиною, ключовим поняттям економічної свідомості. Будучи різновидом соціальних уявлень, вони, на думку С. Московічі, «дозволяють інтерпретувати та осмислювати нашу повсякденну дійсність» [2, с. 75]. Економічні уявлення є важливим психологічним механізмом, що впливає на поведінку і діяльність особистості в умовах ринкових відносин.

Уявлення людей про матеріальні об'єкти, про своє матеріальне становище не тільки постійно впливають на їхню економічну поведінку, але й зачіпають всю систему економічних відносин, багато в чому визначаючи життєву спрямованість, світогляд, сферу цінностей людини. Як відомо, добробут населення реалізується сукупністю всіх умов його життєдіяльності, сформованих в результаті виробництва, розподілу, обміну та споживання. Він формує ієрархію потреб людини і визначає рівень її загального задоволення. Основними його складовими є «якість життя» і «спосіб життя». Водночас добробут – це ступінь задоволення духовних, матеріальних і соціальних потреб. Уявлення про матеріальний добробут коригує економічну поведінку людини в процесі її економічного самовизначення.

Для вивчення закономірностей, структури і спрямованості економічного самовизначення студентської молоді співробітниками Інституту психології

імені Г.С. Костюка НАПН України (Н. Дембицька, І. Зубіашвілі, О. Лавренко, Т. Мельничук) в період локдаунів пандемії COVID-19 (2021 р.) було проведено анкетування за методом структурованого інтерв'ю (гугл-форма).

Одне із питань мало на меті виявити уявлення респондентів про роль та значущість уявлень щодо власного матеріального добробуту. Для цього студентам пропонувалося відповісти на запитання відкритого типу: **«Що насправді отримує людина, досягаючи бажаного рівня матеріального добробуту?»**. У дослідження взяли участь 315 студентів різних закладів вищої освіти України віком від 18 до 23 років (студенти Київського національного університету імені Тараса Шевченка, Львівського національного університету імені І.Я. Франка, Національного авіаційного університету, Інституту економіки і права університету Україна, Полтавського інституту економіки і права).

Аналізуючи методом кількісно-якісного контент-аналізу відповіді студентської молоді на поставлене запитання можна стверджувати, що молоді люди розглядають його багатоаспектно. Усього отримано 217 відповідей (кожне твердження повторювалось у відповідях 5 і більше разів). Найбільш частотними з них виявилися, зокрема такі:

- *більший соціальний спектр можливостей* (35 відповідей, що складає 16% від усіх відповідей) – як ширші можливості пізнання та реалізації себе, своїх планів, задовольнити свої глибинні бажання та потреби, які залежать від матеріальних ресурсів, можливість забезпечити себе та своїх близьких відповідним рівнем якості життя, допомагати матеріально сім'ї, близьким/друзям при їх складному матеріальному становищі, навчитись планувати свої доходи, видатки, відпочинок, можливість перейти до задоволення потреб вищого порядку, творчості, можливість ні в чому собі не відмовляти);

- *впевненість у собі та майбутньому* (32 відповіді – 14,7%) – як бажання та мотивацію рухатися вперед, досягти нових висот, нового рівня життя, здатність як задовольняти власні потреби, так і турбуватись про економіку країни; впевненість у власному майбутньому, завтрашньому дні, досягненні нових висот, можливості краще контролювати своє життя, мати стабільність у житті). Як відомо, впевненість – це адекватна оцінка своїх можливостей, уміння сприймати проблеми як завдання і вирішувати їх доступними методами, бути самим собою в різних ситуаціях, не підлаштовуючись під оточення та іншу ситуацію. Тому в економічному самозабезпеченні впевненість є показником правильної самооцінки, яка відображає реальні можливості людини досягти необхідного рівня матеріального добробуту;

- *свободу* (25 відповідей – 11,5%) – як в широкому розумінні (свободу у всьому), так і у вузькому (свободу вибору, здатність розпоряджатися власним життям; жити так, як тобі хочеться; діяти, як підказує тобі серце, не озираючись на матеріальні проблеми, маючи незалежність від інших);

- *задоволення собою* (16 відповідей – 7,4%) – позитивна оцінка різних аспектів життя, що мають особливе значення для індивіда, вищим ступенем прояву задоволеності життям є щастя. Багатьма дослідженнями встановлено, що

показник задоволеності залежить від багатьох чинників (зокрема, стану здоров'я, хороших сімейних стосунків, прямо пропорційно – від рівня доходу, активності людини в досягненні поставлених цілей тощо). В економічному самовизначенні задоволеність, як і всі емоції, є мотивацією до поведінки;

- *комфорт, спокій і «маленький позитив»* (15 відповідей – 6,9%), що забезпечує психічну рівновагу на певний час, задоволення від досягнення мети, розслаблення, відсутність тривожності, відчуття впевненості у завтрашньому дні. За комфортного існування реалізація психічних та фізіологічних функцій людини відбувається без найменшого напруження, що дозволяє їй самовизначатись у багатьох сферах свого життя, у т.ч. й економічній.

- *фінансову незалежність* (10 відповідей – 4,6%) – як здатність відчувати себе забезпеченою та самостійною людиною, що володіє матеріальною свободою, може досягти успіху, забезпечити себе та добробут своїх близьких, досягти комфортного рівня в фінансовому плані;

- *можливість ні в чому собі не відмовляти* (10 відповідей – 4,6%) – досягти бажаного або ж високого рівня матеріальних благ;

- *інші відповіді (щастя – як стан найбільшого внутрішнього задоволення умовами свого буття, повноти та осмисленості життя, мотивація як можливість досягти вищого рівня розвитку, рухатися вперед, виконувати поставлені цілі, бути задоволеним собою, здійснити свої мрії та бажання, здатність самореалізації, розвитку, здійснення своїх мрій та бажань, безпека як матеріальна спроможність захистити себе в разі небезпеки)* виявились несуттєво навантаженими, на них припадає 3,8% від усіх відповідей.

Водночас у частині відповідей відмічався негативний вплив на людину підвищення рівня матеріального добробуту. Їх можна об'єднати тезою *«Людина нічого не отримує, так як у неї немає «стелі» у підвищенні рівня матеріального добробуту; їй завжди хочеться більшого»* (23 відповіді – 10,6%). Респонденти зазначали це такими думками: «Грошей ніколи не буває вдосталь; людина на деякий час заспокоюється, а згодом прагне більшого; при збільшенні рівня матеріального добробуту все одно з'являється відчуття нестачі чогось; заради статків людина може «йти по головах», отримує серйозні проблеми у спілкуванні, невірних друзів, зменшення кола спілкування, «головний біль»; людина стає рабом своїх статків через страх втратити їх тощо».

Зважаючи на те, що нестача матеріальних ресурсів може позначитися на емоційному стані молодих людей, мотивувати або ж демотивувати їх на самозабезпечення, в анкету було вміщено відкрите запитання: **«Коли перед вами постає питання нестачі матеріальних ресурсів, що Ви відчуваєте, як переживаєте цей факт?»**. Усього отримано 99 різнопланових відповідей (кожна з яких повторювалася не менше 5 разів), які можна об'єднати у такі групи, користуючись методом якісно-кількісного контент-аналізу:

- *негативні переживання* (57 відповідей, 57,6 % від усього загалу) – спектр переживань досить великий; найчастіше респонденти зазначали такі стани: дискомфорт, знервованість, тривога, фрустрація, невпевненість, депресія, спустошення, стрес, розпач, незадоволеність, страх, відчай, наляканість, злість

(на себе і на державу), пригніченість, безпомічність, неповноцінність; узагальнена оцінка такого стану – важкість переживання;

- *поява мотивації, щоб вирішити питання нестачі матеріальних ресурсів* (25 відповідей – 25,3 %) – пошук шляхів, можливостей, обдумування варіантів для вирішення цієї проблеми, прагнення діяти, намагання якомога швидше вийти з цієї ситуації, бажання більше працювати, діяти, підвищувати свою кваліфікацію;

- *спокійне реагування на нестачу матеріальних ресурсів і намагання контролювати свої витрати* (12 відповідей – 12,1%) – спокійне реагування, оскільки деякі речі зараз просто неможливо придбати, розуміння тимчасовості такої ситуації, необхідності економії, контролю, правильного та раціонального розпорядження своїми матеріальними ресурсами;

- *намагання опанувати свої негативні переживання та емоції, щоб знайти вихід із скрутної ситуації* (5 відповідей – 5,1 %) – намагання втриматися від негативних емоцій, заспокоїтися, щоб зрозуміти, як діяти надалі, без витрат часу на переживання, невелике хвилювання і роздуми над подальшими діями.

Аналіз відповідей (методом кількісно-якісного контент-аналізу) щодо переживання факту нестачі матеріальних ресурсів засвідчує, що це доволі болісно позначається на самопочутті молодих людей. У відповідях переважає афективний компонент переживань – поява негативних емоцій (від найслабкіших – дискомфорт, невпевненість до найсильніших – стрес, відчай, депресія тощо). Як відомо, негативні емоції теж можуть стимулювати активність людини, спрямовуючи її на подолання перешкод. Саме тому у частини опитаних студентів ситуація нестачі матеріальних ресурсів стимулює появу мотивації, прагнення діяти в пошуку шляхів і можливостей для вирішення цієї проблеми (конативний компонент переживань). Ще частина молодих людей раціонально осмислює ситуацію, тому спокійно реагує на нестачу матеріальних ресурсів, намагається контролювати витрати, правильно та раціонально розпоряджатися своїми матеріальними ресурсами (когнітивний компонент переживань). І зовсім невелика частина відповідей відзначає намагання втриматися від негативних емоцій, реагувати спокійно, щоб зрозуміти, як діяти надалі, не витрачаючи час на переживання.

Отже, підсумовуючи отриману інформацію щодо уявлень студентської молоді про досягнення бажаного рівня матеріального добробуту, можна відмітити, що вона розглядає його, з одного боку, як розширення соціального спектру своїх можливостей, розвиваючи здібності, наповнюючи своє життя позитивним змістом, наявність свободи вибору, впевненість в собі і майбутньому, здатність досягти більш високого рівня життя, можливості перейти до задоволення потреб вищого порядку, творчості, забезпечити не лише себе, а й добробут своїх рідних/близьких/знайомих тощо. Усе це дасть змогу підвищити свою соціальну активність і стати успішним у досягненні поставлених цілей, реалізувати прагнення до саморозвитку. Водночас відмічався негативний вплив на людину підвищення рівня матеріального добробуту.

Список літератури

1. Журавлев А.Л., Купрейченко А.Б. Экономическое самоопределение : Теория и эмпирические исследования. Москва, Изд-во «Институт психологии РАН», 2007. 480 с.
2. Социальная психология. 7-е изд. / Под общ. ред. С. Московичи. Санкт-Петербург: Питер, 2007. 592 с.
3. Соціально-психологічне забезпечення економічної соціалізації молоді: монографія [Електронний ресурс] / Н.М. Дембицька, І.К. Зубіашвілі, О.В. Лавренко, Т.І. Мельничук]; за ред.. Н.М. Дембицької. Київ: Інститут психології імені Г.С. Костюка НАПН України, 2018. 346 с. URL : <http://lib.iitta.gov.ua/id/eprint/712474>

ДЕСЕНСИТИЗАЦІЯ СТРАХУ ПЕРЕД СПОРТИВНИМИ ВИПРОБУВАННЯМИ

Руденко Юрій Ігорович,
Студент 2 курсу ОС «Магістр»
Черкаського національного університету
імені Богдана Хмельницького

Страх супроводжує людину постійно впродовж всього життя. Завдяки страху ми передбачаємо небезпеку. Це певний психологічний сигнал, сигнальна емоція, яка несе в собі попередню оцінку ситуації. Вважається, що страх має природжений компонент, адже присутній у немовлят, але в процесі розвитку особистості зменшується вплив спадковості, а на перший план впливає навчання.

Страх - це досить поширене психологічне явище. І кожен знає про нього з власного досвіду. Він необхідний, особливо при досягненні спортивних висот, адже саме цей біологічний феномен дає поштовх, азарт, якщо вміти вчасно зупинити негативні його прояви.

Говорячи про спорт, важливим компонентом є не тільки навчання, а й думка оточуючих. Результатом будь яких змагань є порівняння і виокремлення найкращого. Досить часто спортсмени бояться думки оточуючих, ганьби, або не підтвердити сподівання вболівальників. Саме тому спортсмени «заважають самі собі», намагаючись бути собою, а не ідеалом, про якого мріють вболівальники, батьки, тренер.

Психологи радять вгамовувати такі страхи перед спортивними випробуваннями для досягнення кращого результату.

Можливостям знижувати страх перед випробуваннями спеціалісти почали приділяти увагу лише в останніх десятиліттях, принаймні, якщо говорити про психологічну допомогу для осіб, у яких досить виражений синдром хвилювання. Основним методом у цьому став метод систематичної десенситизації Вольпе, що полягає у вільному визначенні способу «знечутливості» до стимулів страху. [1]

Метою цього методу є зменшення умовного рефлексу, в якості якого виступає переживання страху на об'єктивно нейтральні стимули, зв'язавши ці стимули з позитивним підкріпленням.

На основі огляду дослідження у 1972 році американський вчений Аллен установив, що цей метод призводить не тільки до зниження рівня стривоженості, яка визначається за допомогою психологічних діагностичних шкал, а й до поліпшення успішності досягнень.

Дослідження науковців показали, що більш високі результати на спортивних змаганнях у тих, хто не тільки має гарну фізичну форму та відповідає рівню своєї кваліфікаційної категорії, а в тих, що ще й додатково пропрацьовує свої страхи. Робити це можна за допомогою різних психологічних та медичних методів, таких як: десенситизація, вербальна психотерапія, вживання седативних засобів тощо. [2]

Згідно з порівняльним аналізом і мірою поліпшення індивідуальних станів досліджень психологи стверджують, що десенситизація виявилася дуже дієвою.

Під час цього методу клієнта вчать поступовій релаксації, а вже потім підкріплюють різноманітними подразниками, в тому числі й ситуаціями, які можуть виникнути під час виступу. Релаксація пригнічує тривогу, яка виникає в супроводі подразника і таким чином під час повторення даної ситуації на змаганнях рівень тривожності спортсмена суттєво зменшується.

Вважається, якщо ситуація в душі викликала хвилювання, то це призводить до напруження м'язів, що також негативно впливає на спортсменів. Власне десенситизація використовується з повторенням уявлення окремих моментів ієрархії страху в установленому перед тим стані розслаблення організму. [3]

Дуже важливим компонентом під час десенситизації є робота з диханням. Контролюючи своє дихання під час реальної або уявної зустрічі зі страхом стираються колишні умовні «затискачі», які призводять до невизначеності та ступору. Дихання має бути спокійне та глибоке. В такому випадку повернеться свобода дій і досягти успіху буде набагато простіше.

Таким чином, під час будь якого випробування спортсмена дуже важливо попередньо пропрацювати всі можливі форс-мажорні ситуації. Порівняно з вербальною психотерапією, саме десенситизація являється більш дієвим методом зниження хвилювання та є моделлю впливу на соціально зумовлений емоційний стан. Це дає змогу глибше пізнати психічні стани та знижує рівень хвилювання, а, отже, й дає змогу краще показати себе на спортивній арені. [4]

Список літератури:

1. Кондаш О. Хвилювання: страх перед випробуванням. Пер. Із словац. — К.: Рад. Школа. 1981. — 170 с.
2. Ромек В. Г. Поведенческая психотерапия. М.: Издательский центр «Академия», 2002. -192 с.
3. Пси-фактор. Систематическая десенсибилизация по Д. Вольпе
4. Эволюция психотерапии: Сборник статей. Т. 2. Осень патриархов: психоаналитически ориентированная и когнитивно-бихевиоральная терапия. Под ред. Дж.К. Зейга /Пер. с англ. — М.: Независимая фирма “Класс”, 1998. — 416 с.

УДОСКОНАЛЕННЯ УПРАВЛІННЯ ПЕРЕВІЗНИМ ПРОЦЕСОМ ЗА РАХУНОК ОПТИМІЗАЦІЇ ОБСЛУГОВУВАННЯ ВАНТАЖОВЛАСНИКІВ

Богомазова Ганна Євгенівна

к.т.н., доцент,
Український державний університет залізничного транспорту,
м. Харків, Україна

Юхименко Тетяна Анатоліївна

магістрант,
Український державний університет залізничного транспорту
м. Харків, Україна

Заволока Дмитро Євгенійович

магістрант,
Український державний університет залізничного транспорту,
м. Харків, Україна

На сьогодні залізниці України стоять на порозі корінних структурних перетворень, які обумовлені необхідністю формування на залізничному транспорті ринкових відносин і конкурентного середовища. На даний момент вже усі держави Європи та країн СНД, за виключенням України, завершили процеси структурних реформ на залізничному транспорті. Формування на залізничному транспорті ринкових відносин і конкурентної середовища потребує прийняття принципових рішень на державному рівні по вдосконаленню структури, методів та принципів управління на залізниці.

Дослідження діючих способів визначення доцільності організації вантажних перевезень показують, що вони не забезпечують задоволення всіх встановлених критеріїв ефективності, не в повній мірі відповідають вимогам реформування залізничного транспорту і ринковим відносинам. Організація перевезень повинна бути спрямована на розвиток та розширення сфери транспортних послуг усім споживачам без обмеження за ознаками форм власності та видів діяльності, забезпечення чіткої взаємодії всіх підрозділів та ланок, що беруть участь у перевізному процесі, вчасного вивезення вантажів від вантажовласників та підвищення якості експлуатаційної роботи.

Аналіз вантажної роботи по залізничним станціям показав значну розбіжність завантаженості цих станцій. Для визначення першочерговості обслуговування вантажовідправників формалізовано слабоструктуровану задачу процедури вибору на основі отримання мінімальних експлуатаційних витрат [1].

Для визначення пріоритетності обслуговування вантажовласників пропонується застосовувати ряд незалежних параметрів, що впливають на рівень тарифу, який сплачує відправник вантажу. Тому пропонується більш детально розглянути складові рівня тарифу за перевезення, які можна виразити у вигляді лінгвістичних змінних для вибору артикулу вагона та категорії ділянок. При цьому артикул вагона залежить від: залишкового строку служби вагона, стану вагона у комерційному відношенні, залишкового пробігу, залишкового часу до капітального ремонту.

Враховуючи ряд незалежних параметрів, що впливають на рівень тарифу, який сплачує відправник вантажу, та керуючі змінні необхідної кількості вагонів та часу їх доставки в роботі було визначено експлуатаційні витрати залізниці на перевезення вантажу.

У результаті моделювання доведено, що існує екстремум цільової функції типу мінімум, що дозволяє сформулювати процедуру оптимального управління параметрами перевезення [2]. Таким чином сформована модель носить універсальний характер та в умовах наявності зворотного зв'язку дозволяє управляти перевізним процесом з найменшими експлуатаційними витратами залізниці. Запропонована оптимізаційна математична модель є основою формування автоматизованої технології управління вантажними перевезеннями у вигляді впровадження її як додаткового блоку в АСК ВП УЗ – Є, що дає можливість диспетчерському апарату приймати обґрунтовані рішення щодо визначення пріоритетності обслуговування вантажовласників.

Список літератури

1. Butko T., Prodashchuk S., Bogomazova G., Shelekhan G., Prodashchuk M., Puri R. Improvement of technology for management of freight rolling stock on railway transport. *Eastern-European journal of enterprise technologies*. 2017. Vol. 3, № 3 (87). P. 4–11.

2. Butko T., Kostienikov O., Parkhomenko L., Prohorov V., Bogomazova G. Formation of an automated technology of cargo transportation control on the direction. *Eastern-European journal of enterprise technologies*. 2019. Vol. 1, № 3 (97).

МАШИНИ ТА ОБЛАДНАННЯ ДЛЯ БЕТОННИХ І ЗАЛІЗОБЕТОННИХ РОБІТ

Грищук Юрій Миколайович

спеціаліст вищої категорії, викладач будівельних дисциплін
Відокремлений структурний підрозділ «Рівненський фаховий коледж
Національного університет біоресурсів і природокористування України», м.
Рівне, Україна

Баранчук Максим Сергійович

здобувач освіти II курсу
відділення програмування
Відокремлений структурний підрозділ «Рівненський фаховий коледж
Національного університет біоресурсів і природокористування України», м.
Рівне, Україна

Змішувальні машини

Для приготування бетонної суміші використовують бетонозмішувачі, а для розчину – розчинозмішувачі. Незалежно від призначення змішувальні машини складаються з таких частин: змішувального барабана, механізму розвантаження, двигуна, передавальних механізмів, станини.

За характером роботи змішувальні роботи поділяються на машини *циклічної дії* та *безперервної дії*.

У *змішувальних машинах циклічної дії* перемішують матеріали, що завантажуються окремими порціями, при чому кожен нову порцію складових можна завантажити в барабан після вивантаження попереднього готового замісу.

У *змішувальних машинах безперервної дії* завантаження барабана, перемішування та вивантаження готової суміші проводяться одночасно і безупинно.

За виконанням змішувальні машини є *стаціонарними* та *пересувними*.

Пересувними є циклічні змішувальні з невеликим об'ємом замісу. Легкі й мобільні, на колісному ході, вони призначаються для об'єктів з малим обсягом робіт. *Стаціонарні* змішувальні машини застосовуються на заводах і установах великої продуктивності.

За способом перемішування матеріалів у змішувальному барабані розрізняють: *гравітаційні* та змішувачі з *примусовим перемішуванням*.

У *гравітаційних* змішувачах (рис.1) матеріали переміщуються в обертовому барабані, на внутрішній поверхні якого закріплені лопатки. Під час роботи матеріали захоплюються і піднімаються лопатками, а потім за рахунок власної ваги зсипається вниз. Форма і розташування лопаток надають потоку падаючого матеріалу потрібний напрямок і створюють зустрічні потоки, підвищуючи цим ефективність перемішування.

Переваги *гравітаційних* змішувачів – простота конструкції, невелика витрата енергії і можливість перемішувати суміш з великими твердими заповнювачами,

а недолік – більша тривалість перемішування та неможливість однорідної маси під час перемішування твердих і дрібнозернистих сумішей. Тому гравітаційні змішувачі використовуються лише для приготування пластичних бетонів.

У змішувачах *примусового перемішування* суміш готується завдяки примусовому руху лопаток у масі матеріалу. Перемішування лопатками дозволяє застосовувати такі змішувачі для підготовки сумішей будь-якої консистенції.

Змішувачі примусового перемішування мають різне конструктивне виконання.

Лопатеві розчинозмішувачі (рис.2) це нерухомий барабан, у якому обертається вал із суцільним гвинтом або плоскими окремими лопатами.



Рис.1. Гравітаційний змішувач.



Рис.2. Лопатевий розчинозмішувач.

Коритоподібні змішувачі (рис.3) безперервної дії для бетонів і розчинів мають плоскі лопатки, що утворюють на валу переривчасту гвинтову лінію. Якість перемішування за безперервного режиму роботи забезпечується, якщо суміш буде перебувати в змішувачі необхідний час, що дозволяє між певним співвідношенням між довжиною корита, кутовою швидкістю, вала і схеми установки лопаток.

Роторні змішувачі (рис.4) складаються з двох нерухомих концентричних циліндрів, між якими утворюється робоча зона, де обертається по окружності різних радіусів лопатки, укріпленні на загальному роторі.

Планетарно-роторні змішувачі, відрізняються від роторних наявністю двох зустрічних рухів лопат. Ротор обертає в кільцевій робочій зоні вали з лопатами, а лопатки одночасно обертаються на своїх валах, утворюючи додаткові вихрові потоки суміші.

У *турбулентних* змішувачів потоки суміші створюються ротором, що швидко обертається у конічній підставі чаші.



Рис.3. Коритоподібний змішувач.



Рис.4. Роторний змішувач.



Рис.5. Планетарно-роторний змішувач.



Рис.6. Турбулентний змішувач.

Як головний параметр циклічних бетоно- і розчинозмішувачів прийнятий обсяг готового замісу, виражений у літрах.

Для вільного перемішування компонентів суміші в гравітаційних змішувачах геометричний об'єм їхнього барабана повинен приблизно в три рази перевищувати об'єм суміші.

Для змішувальних машин безперервної дії як головний параметр прийнята їхня продуктивність, м³/год.

Машини та обладнання для транспортування бетонних сумішей та розчинів.

Бетонна суміш або розчин доставляються до місця укладання бетононасосами і розчинонасосами, автобетоновозами, автобетонозмішувачами.

Бетононасоси та розчинонасоси використовуються для перемішування бетонної суміші і розчину на порівняно невеликі відстані в межах будівельного майданчика. Автобетоновози і автобетонозмішувачі транспортують бетонну суміш на далекі відстані.

Основним типом бетононасосів (рис.7), що використовуються у будівництві, є поширенні з масло- або водогідравлічним приводом.

Бетононасос з гідравлічним приводом працює в такий спосіб: із прийомного бункера бетонна суміш засмоктується в один з робочих циліндрів та виштовхується в бетонопровід. Привід робочих поршнів здійснюється від гідроциліндрів, поршні яких одержують зворотно-поступальний рух.

Продуктивність бетононасоса змінюється в межах 40-60 м³/год. Дальність подачі суміші бетононасосами по горизонтальному бетонопроводу досягає 400м, по вертикалі 80м.



Рис.7. Бетононасос.

Ефективним є застосування *автобетононасоса* (рис.8). Він має бетононасос, змонтований на автомобільному шасі. Стрілове устаткування виконується повноповоротними трисекційними шарнірно з'єднаними стрілами. Кінцева секція стріли обладнана гнучким рукавом для плавних вигинів на напрямному напівблоці, укріпленому на консолі секції. Автобетононасос дозволяє повністю механізувати процес подачі бетонної суміші до об'єкта і зменшує його вартість



Рис.8. Автобетононасос.



Рис.9. Розчинонасос.

Розчинонасоси (рис.9) забезпечують подачу розчину гумовими шлангами або трубами до місця виконання цегляної кладки, штукатурних робіт, для замонолічування стиків під час монтажу бетонних споруд. Розчинонасоси бувають діафрагмові й бездіафрагмові. В основному застосовують діафрагмові розчинонасоси. Такий розчинонасос – це поршневий насос простої дії.

Автобетоновози (рис.10) бувають як без спонукання, так зі спонуканням бетонної суміші під час переміщення машини. Характерною рисою існуючих автобетоновозів без спонукання є форма кузова. За її конструювання прагнуть, щоб зчеплення бетонної суміші з поверхнею порожнини кузова було найменшим. Так від прямокутної форми порожнини перейшли до каплеподібної із суцільним прорізом зверху кузова, що закривають кришкою. Кузов змонтований на спеціальній рамі і встановлений на шасі автомобіля. Під час підйому кузова бетонна суміш під дією сили ваги вивантажується. Обсяг перевезеної суміші в автобетоновозах 1,6-4 м³. Автобетоновози-найефективніший вид транспорту під час перевезення суміші на відстань від 10 до 40 км.

Автобетонозмішувач (рис.11) це самохідний змонтований на шасі автомобіля агрегат, що має змішувальний барабан грушоподібної форми з гідроприводом для його обертання.



Рис.10. Автобетоновоз.



Рис.11. Автобетонозмішувач.

Ці машини можна використовувати як для перевезення готової бетонної суміші, так і для приготування її з сухих компонентів під час руху машини.

У першому випадку готова суміш завантажується в барабан автобетонозмішувача на центральній бетонозмішувальній установі. Під час руху барабана, обертаючись при невеликих обертах, безупинно перемішує суміш, завдяки чому вона зберігає свою однорідність і не розшаровується при транспортуванні на відстань до 40 км.

При більших значних відстанях перевезення бетонної суміші готується під час руху автобетонозмішувача. Тоді на центральній змішувальній установі в барабани завантажують виміряні дозу заповнювачі, цементу і заливають воду в дозувальний бак. Під час руху водій вмикає змішувальний барабан і заливає в нього необхідну порцію води. Такий спосіб дозволяє доставляти на будівництво свіжу, необхідної якості бетонну суміш незалежно від відстані між об'єктом будівництва і бетонним заводом.

Під час обертання барабана у зворотному напрямку бетонна суміш вивантажується в лоток.

Список літератури

1. Будівельна техніка: Навчальний посібник / Палій В.П., Малик І.М. – К.: Аграрна освіта, 2009. – 254.
2. Будівельна техніка: навчальний посібник / Баладінський В. Л., Лівійський О. М., Хмара Л. А. – К.: Либідь, 2001. – 368.
3. Будівельна техніка: Електронний навчальний посібник / Мобіло Л.В. – Рівне: НУВГП, 2013. – 185 с.

НОВЫЕ ТРУДНОСТИ СЖИГАНИЯ ВОДОРОДНОГО ТОПЛИВА

Данилян А.Г.

старший преподаватель

Дунайского института

Национального университета

«Одесская морская академия»

Использование водородного топлива, стало новой вехой в развитии мировой энергетики. Это продиктовано снижением вредных выбросов в атмосферу парниковых газов: диоксида углерода CO_2 , диоксида азота, или закиси азота NO_2 . В Глазго с 1-го по 12 ноября 2021 года стартовала конференция под эгидой ООН, не допустить глобального потепления в 21 веке. Повышение средней температуры планеты более 2°C . приведет к необратимым процессам на планете, а повышение температуры до 4° , повысит температуру до 65°C . на поверхности земли [1]. Использование водорода значительно снизит выбросы CO_2 и позволит использовать его энергетику в 142 тыс. МДж/кг, в сравнении с дизельным топливом и бензинами где энергетическая ценность не превышает 47 тыс. МДж/кг, а выбросы CO_2 составляют 2,8 кг. на один кг. дизельного топлива.

К сожалению, мало кто знает, что при сжигании водорода при высоких температурах (1200°C - 1500°C) в двигателях внутреннего сгорания активно выделяется диоксид азота NO_2 . Парниковый эквивалент парниковых газов условно приведен к единице углекислого газа CO – потенциал глобального потепления ПГП и составляет для CO – 1 ПГП, для метана CH_4 – 25 ПГП, для закиси азота NO_2 – 298 ПГП. Отсюда становится очевидным, что при сгорании водорода, 1 кг. закиси азота будет равен эквивалентно 298 кг. CO [2].

По имеющийся информации, экспериментальные разработки достигли цены производства 1кг. водорода в 1,6 доллара, что дает хорошую перспективу для использования водорода в энергетике. Устройства для локализации выбросов NO_2 могут повысить стоимость тепловых двигателей, работающих на водороде и усложнить их конструкцию.

Выводы. Для снижения выбросов парниковых газов при сгорании водорода, могут подойти уже имеющиеся новые технологии, которые позволяют снизить максимальную температуру горения в тепловых двигателях. Наиболее распространенные из них, это рециркуляция выхлопных газов с последующей их очисткой, охлаждением и дозировкой перед подачей в камеру сгорания. Компанией MAN B&W Diesel, используется подача пара в камеру сгорания судовых дизельных двигателей [3].

Список литературы

1. https://rus.lb.ua/world/2021/10/31/497472_glazgo_startovala_mezhdunar_dnaua.html [электронный ресурс] Изд-во LB. UA 31.10.2021. 3 с. (дата обращения 05.11.2021.)
2. Георгий Гавриленко Водородные сюрпризы. Ж-л Украинское ядерное товарищество 07.07.2021. 7 с.
3. Отчет MAN в области устойчивого развития, Создаем ответственный транспорт. Изд-во MAN SE Dachauer Straße 641 80995 Munich, Germany (Германия) 68 с.

ӨСІМДІК ШИКІЗАТТАРЫНАН АЛЫНҒАН ЭКСТРАКТТАРДЫ ТАМАҚ ӨНДІРІСІНДЕ ИММУНИТЕТТІ КӨТЕРУДЕ ҚОЛДАНУ

Еркебаева С.У.

Низамиддинова Ш.Е.

биология ғылымдарының кандидаты, доцент,
магистр

М.Әуезов атындағы Оңтүстік Қазақстан университеті,
Қазақстан, Шымкент

Қазіргі уақытта елімізде дұрыс тамақтану арқылы тамақ өнімдерінің қауіпсіздігімен қамтамасыз ету халықтың денсаулығы мен өмір сүру ұзақтығын арттырудағы басты рөлдердің бірі болып табылады. Шикізат пен тамақ өнімдеріндегі қоректік заттар мен витаминдердің тиімді көздерін анықтау бойынша кешенді жұмыстар жүргізілуде. Өсімдік шикізаттарының химиялық компоненттері зиянды аурулардың алдын алу мен емдеуде маңызды рөл атқаратыны дәлелденді.

Бүгінгі таңда бүкіл әлемде жоғары сапалы, адам үшін қауіпсіз тағамдарға сұраныс кеңеюде, ол қоғамдық тамақтандыру саласының айтарлықтай индустриялануына, тамақ өнеркәсібіндегі технологиялық процестердің жетілдірілуіне, әсіресе тамақ өнеркәсібіндегі тұтынушылардың талғамының өзгеруіне байланысты өсуде. Бүгінгі таңда табиғи бояғыштарды өндірудің жаңа технологияларын жасау және өндірісті жетілдіру өзекті болып отыр. Табиғи бояғыштардың жаңа түрлеріне қойылатын маңызды талаптардың бірі – өнімнің тағамдық құндылығына, нормативтік құжаттарда белгіленген талаптарға, жарамдылық мерзімінде түсінің сақталуына кері әсер етпеуі керек [1].

Жүзім, шие, хрен және базилик жапырақтарында ақуыздардың, майлардың, көмірсулардың, күлдің, тағамдық талшықтардың, витаминдердің (А, В₉, С, Е, К, РР), минералдардың (темір, калий, кальций, магний, марганец, мыс, фосфор) және фитонутриентті (бета-каротин) заттар болады. Сондықтан көкөністерді консервілеу өндірісінде, көкөністер мен еттен жасалған ыстық екінші тағамдарды дайындау үшін дәмдеуіш, хош иістендіргіш және хош иісті қоспа ретінде пайдаланады. Шикізаттарды экстракт, ұнтақ және кепкен түрінде гүлдену кезеңінде жиналған жас балғын жапырақтарынан алынады [1,2].

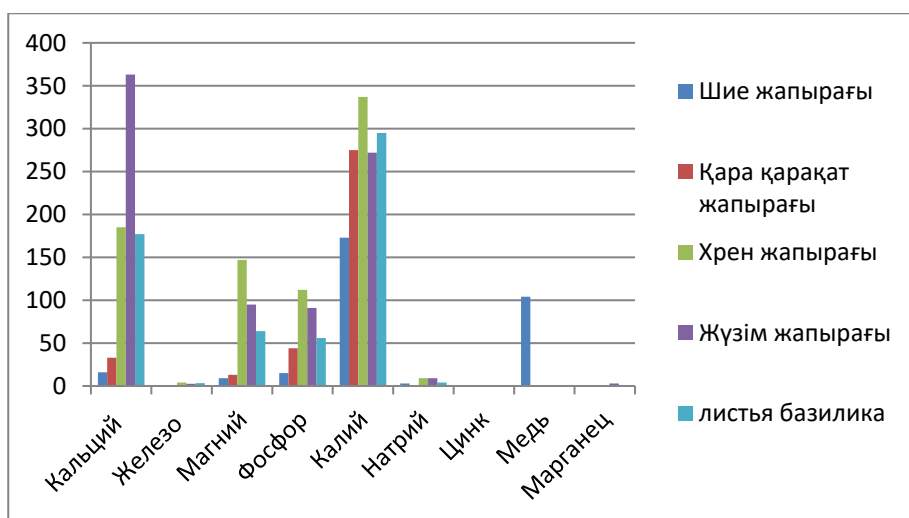

Сурет 1-Жеміс жапырақтарының минералды көрсеткіштері

1 суретте кальций, калий, жүзім және шие жапырағында, ал магний, фосфор калий, натрий, темір хрен және базилик жапырағында көп болатынын экстракт әдісі арқылы зерттеулер жүргізу нәтижесімен анықталынды.

Ультрадыбыстық тербелістердің әсерінен өсімдік шикізаттардың жасушаішілік ұлпаларынан тез және белсенді түрде бұзылуынан ерітіндіге бояғыш заттардың мөлшері жоғарылауына әкеледі. Яғни, өсімдік шикізаттарынан пайдалы заттарды бөліп алу процесінің айтарлықтай тездетілуімен қатар басқа да пайдалы заттар кешенінің шығымының жоғарылауы байқалады. Ультрадыбысты қолдану арқылы өсімдік шикізаттарынан қоректік заттар кешенін алу принципі яғни, геометриялық көлемдерінің өзгеруіне байланысты жасушалардың өткізгіштік қуыстары (стоматалар, тесіктер, түтікшелер және т.б.) жоғарылайды, жасушааралық дәнекер ұлпалары әлсірейді, кавитация кезеңінде жасушалардың ішінара жарылуы нәтижесінде экстракциялық заттардың бөлінуі жоғарылайды. Өсімдік шикізаттарынан экстракция алу заңдылығын талдау процесіне беткі қабаттағы еріткіштің тұтқырлығының төмендеуі және пайдалы заттардың шығуын белсендіретін маңызды факторлардың бірі [3].



Сурет 2- Төмен жиілікті ультрадыбысты аппарат

Зерттелетін шикізатты шыны ыдысқа (2) салып, оны 40% сулы-спирт ерітіндісімен кұйып, 2 сағат тұндырады. Әрі қарай, зерттелетін шикізаты бар шыны ыдысты 38-40 °С температураға дейін қыздырылған изотермиялық ваннаға салады (1). Содан кейін су құбыры желісінің шүмегін ашу арқылы олар су тоңазытқышының (4) жұмысын қосады. Вакуумды, толып кету клапанын (6) жауып, вакуумдық сорғыш (7) қосылады. Жүйедегі (5) қалдық қысымды өлшеп, шикізатты ультрадыбыспен өңдеу ұзақтығын орнатқаннан кейін олар төмен жиілікті ультрадыбыстық аппаратты (3) қосады [4].

Зерттелетін шикізатты ультрадыбыстық өңдеудің алдын ала белгіленген уақытына жеткеннен кейін, вакуумдық сорғышты (7) өшіріп, вакуум өткізгіш клапан (6) ашылады, сығындысы бар шыны ыдысты (2) алынады. Содан кейін сығындыны сүзіліп, қалған шикізатты сығып алады. Шикізат пен экстрагенттің 1:10 қатынасы алынды, экстрагент ретінде 40% сулы-спирт ерітіндісі қолданылды .

Алынған жеміс жапырақтарының физика-химиялық көрсеткіштері анықталынды, 3 суретте көрсетілген.

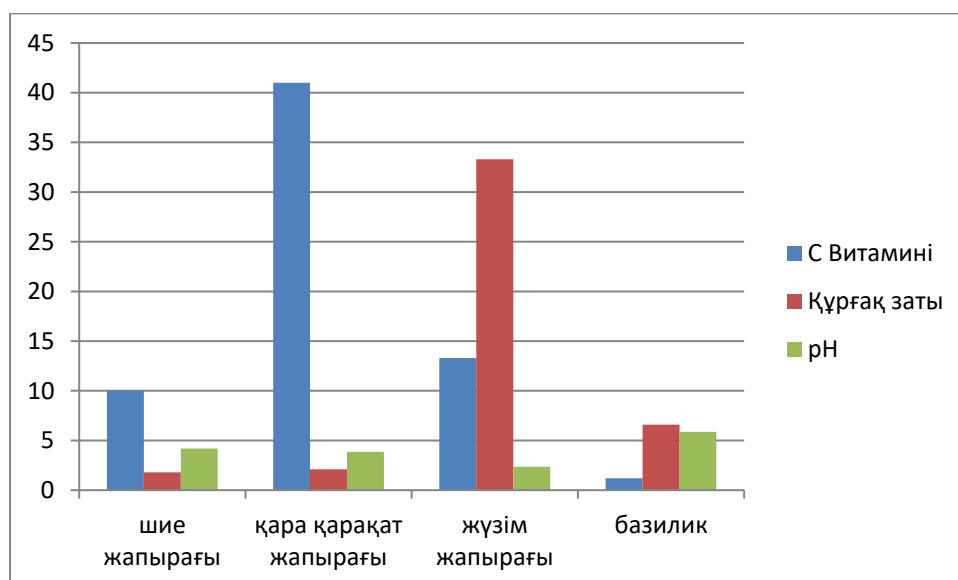

Сурет 3- Жеміс жапырақтарының физика-химиялық көрсеткіштері

3-ші суретте алынған жемістердің жапырақтарындағы физика-химиялық және қауіпсіздік көрсеткіштері бойынша санитарлы- гигиеналы талаптарға сәйкес [5].

Қорыта айтқанда, жеміс жапырақтарынан алынған экстракттың тағамдық және биологиялық құндылығы жоғары, сондықтан тамақ өндірісінде қолдана отырып, адам ағзаларының пайдалы және иммунитетті көтеретін өнім түрлерін шығаруға болады.

Қолданылған әдебиеттер тізімі

1. Махлаюк В.П. Лекарственные растения в народной медицине./ М., «Нивы России».- 1992.

2. Терентьева Г.Н., Каражия В.Ф. Виноградный лист и способы его консервирования//переработка и хранение плодовоощной продукции.2015. с.64-67.

3. Исследование содержание флавоноидов и фенольных соединений в отечественных сортах фруктов, ягод и винограда// vi международная научно-практическая конференция «Actual tendencies of development science and practice». 2021.-224-229

4. <https://www.openbusiness.ru/special/project/tea-and-herbs/biologicheski-aktivnye-dobavki-vidy-primenenie-i-proizvoditeli/>

5. Павлова, О. Н. Современные подходы к классификации биологически активных добавок к пище // О. Н. Павлова, Е. А. Грибанова, Н. Н. Желонкин ... [и др.] // Вестник СамГУ. Естественнонаучная серия : журн. — 2007. — № 9/1 (59).

ІНДЕКС ВИСОТИ ЗАМОРОЖЕНИХ ЯГІД СУНИЦІ З ФУНКЦІОНАЛЬНИМИ ВЛАСТИВОСТЯМИ ЗАЛЕЖНО ВІД КОНЦЕНТРАЦІЇ РОЗЧИНУ МАЛЬТОДЕКСТРИНУ

Заморська Ірина Леонідівна,

доктор технічних наук, професор,
завідуюча кафедрою технологій харчових продуктів
Уманський національний університет садівництва, Україна

Волкова Тетяна Володимирівна

викладач
Уманський національний університет садівництва, Україна

Розвиток сучасних технологій заморожування плодоовочевої сировини тісно пов'язаний з пошуком придатних для заморожування сортів, способів попередньої обробки продукції перед заморожуванням задля збереження натуральних властивостей сировини [1, 2]. Для ягід суниці садової особливу увагу слід приділяти збереженню їхньої форми після дефростації. Для цього ягоди суниці витримують в розчинах сахарози, гідроколоїдів, кальцію, пектину тощо, що мають зневоднюючу дію за рахунок зменшення кількості вільної води в ягодах [3]. При цьому підвищується сокоутримуюча здатність тканин, поліпшуються органолептичні та реологічні властивості ягід [4].

Останнім часом популярними стають нетрадиційні вуглеводи з низькою молекулярною вагою та особливими функціональними характеристиками, що суттєво не змінюють органолептичні властивості продукції, зокрема, мальтодекстрини.

Мальтодекстрини – продукти неповного ферментативного гідролізу крохмалю з ГЕ (глюкозним еквівалентом) 5-25, з широким спектром застосування: у виробництві продуктів дитячого харчування, хлібобулочних і кондитерських виробів, консервованих фруктових та молочних продуктів, десертів, заморожених страв, соусів тощо [5].

Метою роботи було встановлення впливу розчину мальтодекстрину різної концентрації на кріорезистентність заморожених ягід, що характеризує здатність утримувати вологу після дефростації зберігаючи свою форму.

Дослідження проводили з ягодами суниці сорту Полка використовуючи мальтодекстрин DE 15-20 польського виробництва. Підготовку ягід до заморожування здійснювали згідно загальноприйнятих рекомендацій.

Задля виявлення зміни смаку оброблених ягід проводили модельний дослід із використанням розчинів концентрацією 1, 2, 3, 4, 5, 6, 7, 8, 9, 10 %. За контроль приймали ягоди суниці без попередньої обробки. Дегустація оброблених ягід показала небажані зміни смаку у варіантах з використанням розчину мальтодекстрину в концентрації 7, 8, 9, 10 %, що спричинило вилучення вказаних варіантів з подальших досліджень.

Оброблені ягоди заморожували розсипом за температури мінус $30 \pm 1^\circ\text{C}$, фасували у пакети з поліетиленової плівки, призначеної для пакування харчових продуктів масою 0,5 кг і зберігали впродовж 6-ти місяців за температури мінус $18 \pm 1^\circ\text{C}$.

Індекс висоти встановлювали відношенням висоти дефростованих до висоти свіжих ягід у відсотках, приймаючи індекс висоти свіжих ягід суниці за 100 %.

Статистичний аналіз виконували за допомогою програми StatSoft STATISTICA 6.1.478 Russian, Enterprise Single User (2007).

Якість заморожених ягід суниці залежить і від їхньої форми, що визначається показником «індекс висоти». Дослідженнями встановлено, що індекс висоти заморожених ягід суниці коливався в межах від 78,3% на контролі до 86 % у варіанті з обробкою ягід у розчині мальтодекстрину з концентрацією 6 % (рис.). Доведено, що зі збільшенням концентрації розчину для попередньої обробки ягоди краще зберігали свою форму, що, очевидно, зумовлено збільшенням товщини захисної плівки на поверхні ягід. Гірше утримували форму попередньо не оброблені та оброблені у 1 %-ному розчині мальтодекстрину ягоди.



Рис. – Індекс висоти заморожених ягід суниці залежно від концентрації розчину мальтодекстрину та тривалості зберігання, %

Протягом трьох місяців зберігання індекс висоти заморожених ягід знизився на 0,1 %-0,3 %, що зумовлено виморожуванням вологи з ягід, за винятком варіанту з обробкою у 6 %-ному розчині мальтодекстрину, де змін не виявлено. Впродовж наступного періоду зберігання індекс висоти замороженої суниці істотно не змінився.

Краще збереження форми замороженої суниці з індексом висоти на рівні 84 % і вище, можна досягти за умови, коли втрати маси не перевищуватимуть значення 2,5 % за кріорезистентності не нижче 84 %.

Отже, застосування розчину мальтодекстрину в концентрації 6 % для попередньої обробки ягід суниці перед заморожуванням підвищує індекс висоти на 7,3 % порівняно з необробленими ягодами.

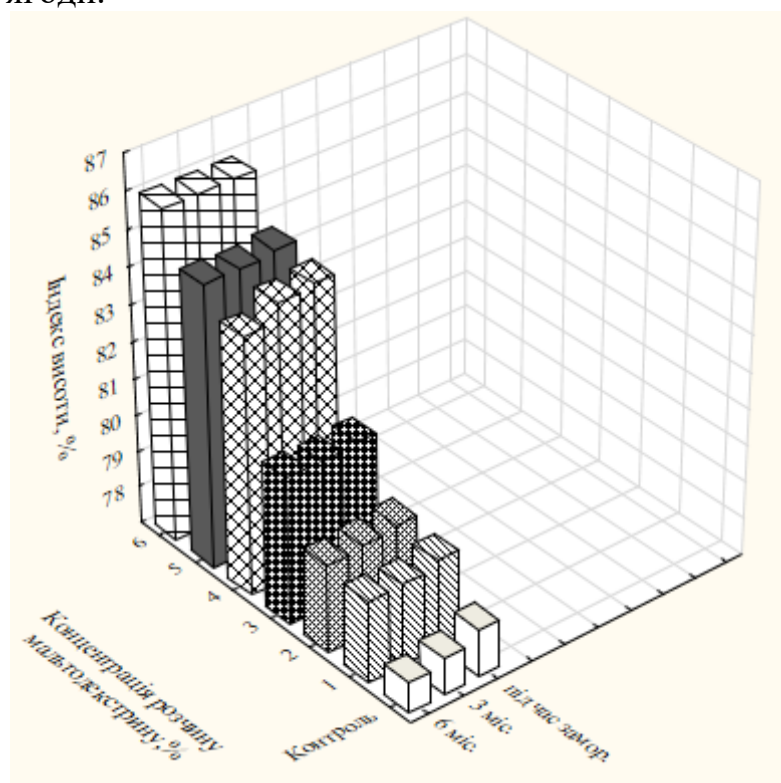
Список літератури

1. Одарченко А. Н., Одарченко Д. Н. Влияние технологических режимов и приемов на качество пищевых продуктов и сырья при замораживании и холодильном хранении: монографія. Харків: ХГУПТ, 2017. 198 с.
2. Белінська С., Орлова Н., Китаєв О. Особливості кристалоутворення під час заморожування суниць // Товари і ринки. 2008. №2. Р. 74–80.
3. Грибова Н.А., Беркетова Л.В. Осмотическая дегидратация ягод: изучение параметров массопереноса // Вестник ВГУИТ. 2018. Т. 80. № 2. С. 30–37. doi:10.20914/2310-1202-2018-2-30-37.
4. Yadav A. K., Singh S. V. Osmotic dehydration of fruits and vegetables: a review //Journal of food science and technology. 2014. №51(9). Р. 1654-1673. doi: 10.12692/ijb/4.1.42-57.
5. Hofman D. L., Van Buul V. J., Brouns F. J. P. H. Nutrition, health, and regulatory aspects of digestible maltodextrins //Critical reviews in food science and nutrition. 2016. №.56(12). Р. 2091-2100. doi: 10.1080/10408398.2014.940415.

**«ЖАМБ-70» ПОЛИКОМПОНЕНТТІ МИНЕРАЛДЫ
ТЫҢАЙТҚЫШТЫҢ ӨҢДЕУ ТЕХНОЛОГИЯСЫН
МОНТАЖДАУ ЖӘНЕ ҚОЛДАНУ ЭКОЛОГО-
ҮНЕМДІЛІГІНІҢ БАҒАЛАУЫ**

Исмаилов Б.А.

PhD докторант

М.Әуезов атындағы Оңтүстік Қазақстан
университеті, Шымкент, Қазақстан

Жантасов Қ.Т.

т.ғ.д., профессор

М.Әуезов атындағы Оңтүстік Қазақстан
университеті, Шымкент, Қазақстан

Байболов Қ.С.

т.ғ.к., доцент

Ә.Қуатбеков атындағы Халықтар достығы
университеті, Шымкент, Қазақстан

Досалиев К.С.

PhD доктор

М.Әуезов атындағы Оңтүстік Қазақстан
университеті, Шымкент, Қазақстан

Кенжалиева Г.Д.,

т.ғ.к., доцент

М.Әуезов атындағы Оңтүстік Қазақстан
университеті, Шымкент, Қазақстан

Шағым «ЖАМБ-70» поликомпонентті ұзақ уақыт әсер ететін минералды тыңайтқыш алу технологиясын құрастырып және іс жүзінде қолдану эколого-үнемділік тиімділігін бағалау, атмосфераға тасталатын ластандырғыш заттардың қоршаған ортаға экономикалық зияндық келтірілетінін алдын ала болдырмайтын залал мөлшері бойынша орындалынған.

Экономикалық зияндық «Табиғатты қорғау іс-шараларының экономикалық тиімділігін және қоршаған ортаны ластай отырып халық шаруашылығына келтіретін экономикалық залалын анықтаудың уақытша типтік әдістемесіне» негізделе есептелінген [1-7].

Бұл әдістемелік бойынша зияндықты бағалаған кезінде тасталынатын қоспалардың өте маңызды сипаттамалары массасы, оның токсикологиялық қасиеті, атмосферада таралу мүмкіндігі, аймақтың типі мен табиғи қорғау шараның іске асырылуы мерзімі есепке алынған.

Әр бір тастандыны нақты шығаратын көзі бойынша анықталуы келесі формула мен есептелді:

$$Y = \check{y} \cdot \tau \cdot \sum_{i=1}^n \cdot f M; A;$$

мұнда: y - қоршаған ортаға залал, тенге/жыл;

\check{y} - табиғи қорғау шараны қолдану мерзімі бойынша тәуелді үлесті зияндық; тенге/ шартты тонна;

τ - түрлі типті аймақтарда атмосфераның ластану қауіптілігін еске алатын өлшем белгісіз коэффициент;

f ; - қоспалардың атмосферада таралуын еске алатын түзетпе;

M ; - атмосфераға тасталатын жылдық масса, тенге/жыл;

A ; - қоспаның қатынасты уыттылық залалдықтың коэффициенті.

A ; - қоспалардың қатынасты басқыншылық уыттылығы және оның токсикологиясын, қоршаған ортада бастапқы қоспалар жиналуының мүмкіндігі мен екіншілей залалдылығын, сонымен қатар бастапқы қоспалардан атмосферада зияндалу заттардың пайда болуын еске алатын коэффициент, шарт. т/т.

«ЖАМБ-70» поликомпонентті минералды тыңайтқыш алу кезінде шихталы компонент ретінде фосфорит ұсағы 69-77 %, кремний мазмұндайтын алюмосиликатты вермикулит 10,0 %, қоңыр көмір -5,0%, және қосымша құрамында 25-30% дейін көміртегі бар ішкі қазбалы жыныстар 8-12%.

Құрылысқа алынып жатқан екі ауысымды 16 сағат және 330 күн жылына жұмыс істейтін нысананың қуаттылығы 26400 тонна «ЖАМБ-70» поликомпонентті ұзақ уақыт әсер ететін тыңайтқыш алу шағым өндірісті іске қосу үшін 2014-2015 жылдары Білім және ғылым министрлігімен жыл сайын 30130 мың теңге және М.Әуезов атындағы Оңтүстік Қазақстан университеті бюджетінен 7850 мың теңге тәжірибелі қондырғы құрастыруға қаржы бөлген.

Кесте 1 - «ЖАМБ-70» поликомпонентті минералды тыңайтқыштың ұзақ уақыт шағым өндірісін іске асыра жылдық нақтылы экологиялық үнемділік тиімділігін есептеу.

№	Көрсеткіштердің аталуы	Белгіленуі	Өлшем белгісі	Варианттар салыстырма көрсеткіштері	
				ЖЖФЗ	Жаңа шағым өндіріс
1	Жылдық үнемділік зияны	У	мың теңге	—	
2	Ғылыми зерттеу жұмыстарына кеткен шығын	К _{ғзж}	мың теңге	—	90390

3	Шағым өндірісті кұрастыруға кеткен шығын	K_k	мың теңге	–	23550
4	Нормативті үнемділік тиімді коэффициенті	E_n	–	–	0,15
5	Экология үнемділік тиімділігі	Ξ	мың теңге	–	15921,521

$$\Xi = Y - E_n \cdot (K_k + K_{\text{ғзж}}) = (336,5 \cdot 3475,42) - 0,15 \cdot (23550 + 90390) = 15921521,1 \text{ тенге}$$

Казфосфат ЖШС-нің 1 тонна фосфатты шикі заттың 2019 жылғы сатылу бағасы – 3575,42 тенге.

Эколого-тиімділік мөлшері Γ қосымшада келтірілген мәліметтер негізінде алынған.

Әдебиеттер:

1. Жантасов К.Т., Батырбек Х.О., Исмаилов Б.А. и др. Исследования по получению N-P-K удобрений на основе отходов производства. Международная научно-практическая конференция «Путь Казахстана: 25 лет мира и создания с лидером нации» Посвященной 25 летию независимости Республики Казахстан. Шымкент, 2016. С. 10-164.

2. Об утверждении Санитарных правил "Санитарно-эпидемиологические требования к зданиям и сооружениям производственного назначения". Приказ Министра национальной экономики Республики Казахстан от 28 февраля 2015 года № 174. Зарегистрирован в Министерстве юстиции Республики Казахстан 5 мая 2015 года № 10939.

3. Моделирование сложных вероятностных систем: учеб. пособие / В.Г. Лисиенко, О.Г. Трофимова, С. П. Трофимов, Н.Г. Дружинина, П.А. Дюгай. Екатеринбург: УРФУ, 2011. 200 с.

4. Управление рисками: учебник и практикум для вузов / А. В. Воронцовский. - 2-е изд. - Москва: Издательство Юрайт, 2019. - 485 с. ISBN 978-5-534-12206-0.

5. Щепетова В.А. Основы математического моделирования в экологии: моногр. / В.А. Щепетова. – Пенза: ПГУАС, 2015. – 122 с.

6. Введение в математическую экологию: учебно-методическое пособие / Ш.Х. Зарипов, – Казань: Изд-во Казанского федерального университета, 2010. – 47 с.

7. Қазақстан Республикасы ішкі істер министірлігі төтенше жағдайлар комитеті ресми интернет ресурсы. <https://www.gov.kz/memleket/entities/emer?lang=kk>

АНАЛІЗ КОНЦЕПТУАЛЬНОЇ МОДЕЛІ РОЗРОБЛЕННЯ ФУНКЦІОНАЛЬНОГО-ОРІЄНТОВАНОГО ТЕХНОЛОГІЧНОГО ПРОЦЕСУ

Кусий Ярослав Маркіянович,

кандидат технічних наук, доцент,
доцент кафедри робототехніки та інтегрованих технологій машинобудування
Національний університет «Львівська політехніка», Україна

Зінько Андрій Володимирович

Студент I курсу
Національний університет «Львівська політехніка», Україна

Показники надійності та пов'язані з ними експлуатаційні характеристики виробів забезпечуються під час їхнього виготовлення реалізацією технологічних маршрутів оброблення поверхонь окремих деталей згідно з двома основними принципами проектування технологічних процесів: об'єктно- та функціонально-орієнтованим [1, 2].

Принцип об'єктно-орієнтованого проектування (ООП) під час виготовлення виробів передбачає покрокове виконання взаємопов'язаних етапів із використанням типових технологічних процесів (ТП). Після кожного технологічного переходу відбувається уточнення параметрів якості визначеної поверхні згідно з принципом технологічного успадковування для забезпечення вимог конструкторсько-технологічної документації. Критерієм оптимізації під час вибору раціонального варіанту технологічного процесу є мінімальна технологічна собівартість виготовлення виробу без функціонального аналізу його експлуатаційних характеристик, покладаючись на досвід, кваліфікацію та технічний рівень конструктора [3, 4].

Принцип функціонально-орієнтованого проектування (ФОП) ТП характеризується технологічним забезпеченням найефективніших експлуатаційних характеристик деталей машин із дотриманням призначених конструктором параметрів точності та якості поверхневого шару їхніх робочих поверхонь. Для принципу ФОП ТП умови експлуатації мають пріоритетний вплив на формування технологічних маршрутів оброблення поверхонь виробів та забезпечення параметрів їхньої якості згідно з технічними вимогами. Під час експлуатації вироби піддаються комплексному впливу зовнішніх чинників, серед яких знос є домінуючим видом пошкодження більшості машин, їхніх механізмів і деталей. Зокрема, виконавчі (функціональні) поверхні деталей різних класифікаційних груп силових передач (вали, важелі, втулки, напрямні тощо) працюють в умовах інтенсивного зношування. За таких умов експлуатації необхідною умовою працездатності виробу є технологічне забезпечення структурної однорідності поверхневого шару функціональних поверхонь [4].

Більшість деталей мають і відповідальні виконавчі (функціональні) поверхні, і зв'язуючі (вільні) поверхні, тому їх проектування відповідає поєднанню

принципів ООП і ФОП. Загальноприйнятою є назва функціонально-орієнтованого технологічного процесу при застосованих принципах ООП і ФОП при його розробленні. Врахування технологічного успадкування при виготовленні виробів є важливим етапом у проектуванні функціонально-орієнтованого ТП [4]. Концептуальну модель проектування функціонально-орієнтованого технологічного процесу приведено на рис. 1.

На початковому етапі характеристики об'єкту машинобудівного виробництва (машини) встановлюються службові призначення деталей, аналізуються норми їхньої точності та технічними умовами згідно принципу ООП (рис. 1). Поряд з тим, згідно принципу ФОП розраховуються параметри надійності кожної деталі за регламентованими показниками безвідмовності та довговічності машини із використанням математичного апарату теорії розмірних ланцюгів. Розрахунок попереднього типу виробництва та його організаційної форми, відпрацювання конструкції деталі на технологічність, вибір і економічне обґрунтування методу отримання заготовки здійснюються за традиційною методикою ООП [4].

Розроблення структури технологічних маршрутів оброблення вільних і виконавчих поверхонь має відмінності. Технологічні маршрути оброблення вільних поверхонь проектують при покроковому виконанні взаємопов'язаних етапів за принципом ООП (рис. 1): вибір методів оброблення вільних поверхонь при технологічному успадкуванні параметрів виробу за граничним критерієм або забезпечуваної точності (пріоритетно), або якості поверхневого шару; розрахунок припусків і виконання розмірного аналізу; розрахунок режимів оброблення з вибором металорізального інструменту і моделей металорізальних верстатів; технічне нормування ТП [4, 5].

На початковому етапі проектування технологічного маршруту оброблення виконавчої поверхні має свою специфіку. Мікро- та макронеоднорідності у поверхневих шарах виробів, які зароджуються та розвиваються після заготівельного виробництва, спричинені вібраціями у системі «верстат – пристрій – інструмент – деталь (заготовка)» (ВПД(3)), неоптимальними режимами різання, зношуванням елементів технологічної системи тощо, визначають зміну механічних характеристик матеріалу та їхнє розсіювання. У зв'язку з цим, після кожного технологічного оброблення змінюються не лише точність і параметри поверхневого шару, а й характеристики матеріалу (міцність, твердість тощо), які забезпечують експлуатаційні характеристики та показники надійності. Тому гомогенність (однорідність) матеріалу деталей машин поряд із точністю та якістю поверхневого шару розглядається як параметр для аналізу технологічного успадкування за оцінкою деградації властивостей матеріалу для виконавчих (функціональних) поверхонь об'єктів машинобудівного виробництва у технологічному ланцюжку «вхідна заготовка – вихідна деталь» (рис. 1) [4, 6].



Рисунок 1. Концептуальна модель розроблення функціонально-орієнтованого технологічного процесу

Розроблення структури технологічних маршрутів оброблення виконавчих поверхонь деталей за принципом ФОП вимагає використання інформації із бази даних (БД) або за результатами оброблення дослідних зразків (зразків-свідків) (рис. 1). Отримані на даному етапі результати застосовують для коректування значення припуску на механічну обробку за величиною дефектного шару матеріалу [4, 5].

Розрахунок режимів різання призначений не лише для вибору металорізального інструменту та металорізального верстату, а й для

забезпечення раціональних параметрів елементів системи ВПД(З) (рис. 1), що оптимізує значення елементів штучного часу в процесі технічного нормування ТП. Дослідження впливу елементів системи технологічного середовища «металорізальний верстат – пристрій – металорізальний інструмент» на забезпечення регламентованих параметрів якості передбачає розроблення математичних моделей для опису реальних фізичних процесів і їхнє вирішення засобами прикладного програмного забезпечення. Розраховані показники надійності для визначеного технологічного переходу, технологічної операції порівнюються із регламентованими показниками надійності елементів системи ВПД(З), на підставі чого приймається рішення про корекцію технологічного маршруту та оптимізацію технологічних параметрів [4].

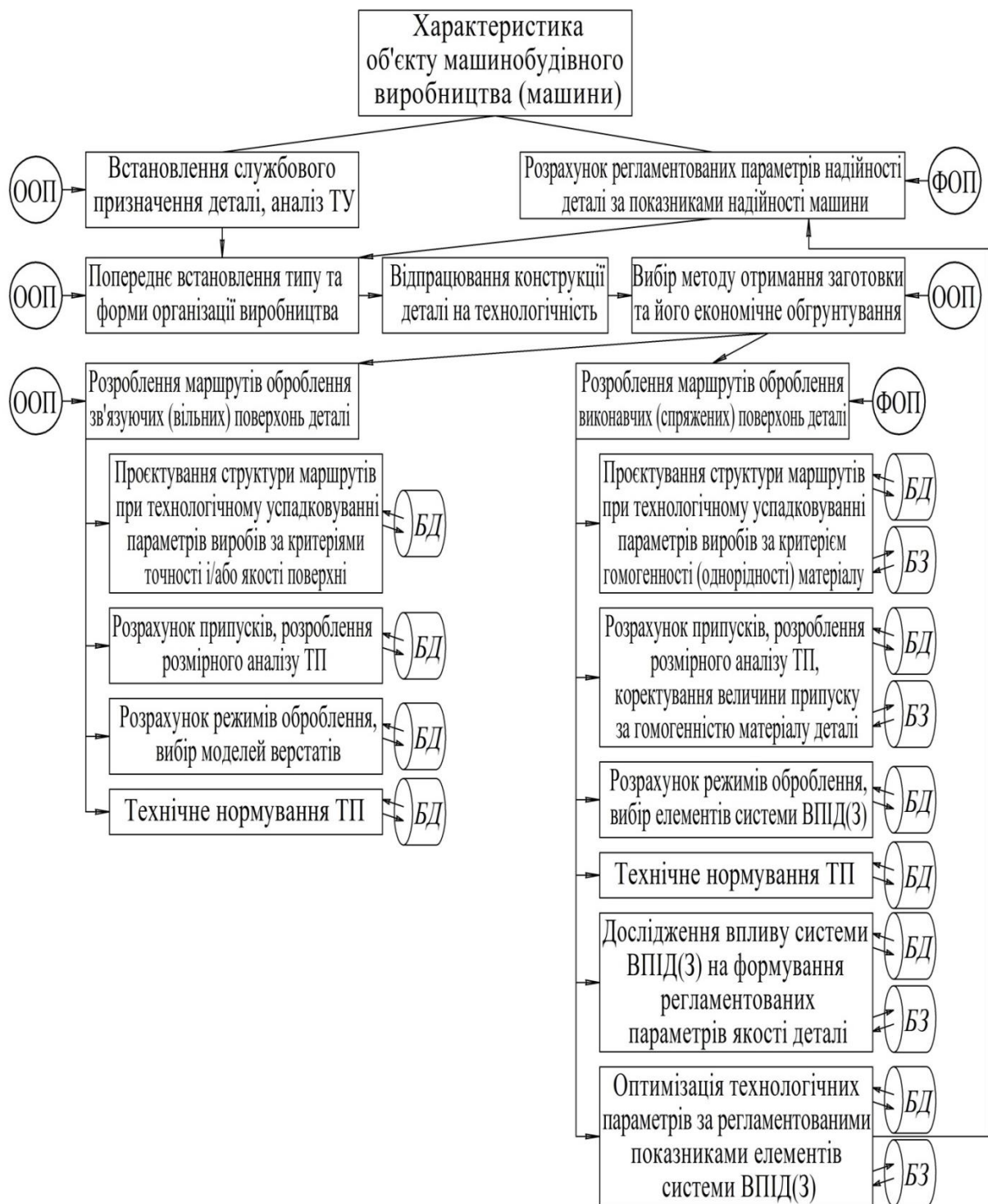
Технологічні процеси виготовлення деталей машин, що не мають важливих виконавчих (функціональних) поверхонь, проєктують, як правило, за алгоритмом об'єктно-орієнтованого технологічного проєктування і критерієм мінімальної собівартості виготовлення виробів.

Незважаючи на поєднання принципів ООП і ФОП під час проєктування визначеної категорії деталей машин, пріоритетне місце займає реалізація принципу ФОП з огляду на забезпечення необхідних експлуатаційних характеристик і показників надійності виробів при їхньому подальшому застосуванні. Формування вихідних параметрів виконавчих і вільних поверхонь машинобудівних виробів згідно принципу ООП ТП, як правило, здійснюється за лімітуючим критерієм забезпечення регламентованої технічними вимогами точності, якості поверхневого шару або відхилень форми та взаємного розташування поверхонь. Лімітуючим критерієм вважають той параметр якості, до якого встановлено найвищі вимоги. У практиці машинобудівного виробництва лімітуючим параметром найчастіше служить точність оброблення, що забезпечується відповідними квалітетами ІТ5-ІТ14 [4, 5].

Виходячи із досяжної точності вхідної заготовки або характеристик її початкового мікрорельєфу (заданими конструктором параметрами шорсткості Ra або Rz), розробляється маршрут оброблення визначеної поверхні із технологічних переходів: чорнових, напівчистових, чистових, фінішних або викінчувально-зміцнювальних для забезпечення регламентованої конструкторсько-технологічною документацією параметрів якості визначеної поверхні. При цьому точність на кожному наступному переході оброблення елементарної поверхні звичайно підвищується на 1-3 квалітети на чорнових переходах, 1-2 квалітети – на напівчистових, 1 квалітет – на чистових і фінішних. Відповідно до структури технологічного маршруту після чергового технологічного переходу відбувається уточнення параметрів визначеної поверхні згідно принципу технологічного успадковування для забезпечення ТУ. На останньому технологічному переході забезпечуються регламентовані технічними вимогами параметри якості визначеної поверхні [4, 5].

Висновок: Запропоновано концептуальну модель проєктування функціонально-орієнтованого технологічного процесу під час виготовлення машинобудівних виробів. На першому етапі розраховують показники надійності визначеної деталі за показниками надійності машини (агрегата, вузла) згідно

принципу функціонально-орієнтованого проектування. Під час проектування структури технологічних маршрутів оброблення виконавчих поверхонь враховується вплив технологічного успадкування після кожного технологічного переходу та елементів технологічного середовища: пристрій – інструмент – верстат на забезпечення регламентованих параметрів якості виробів і їхніх експлуатаційних характеристик.

Список літератури

1. Ступницький, В. В.: Проектування функціонально-орієнтованих технологій механічного оброблення деталей засобами паралельного інжинірингу. Вісник Донецького національного техн. ун-ту «Прогресивні технології і системи машинобудування». 2 (46), 249-256 (2013)

2. Ступницький, В. В.: Структура та функції системи автоматизованої технологічної підготовки машинобудівного виробництва на основі концепції функціонально-орієнтованого проектування операцій. Міжнародний науковий журнал «Технологічні комплекси». 2(8), 65-71 (2013)

3. Ступницький, В. В.: Науково-прикладні основи проектування функціонально-орієнтованих технологій машинобудування засобами паралельного інжинірингу. Дисертація на здобуття наукового ступеня доктора технічних наук за спеціальністю 05.02.08 – технологія машинобудування, Національний університет “Львівська політехніка”, Львів (2015)

4. Кусий, Я. М.: Науково-прикладні основи технологічного успадкування параметрів якості для забезпечення експлуатаційних характеристик виробів. Дисертація на здобуття наукового ступеня доктора технічних наук за спеціальністю 05.02.08 – технологія машинобудування, Національний університет “Львівська політехніка”, Львів (2021)

5. Кусий, Я. М., Топільницький, В. Г.: Визначення раціонального припуску на оброблення поверхонь заготовки за критерієм технологічної пошкоджуваності. Вісник Нац. техн. ун-ту «ХПІ». Серія: Нові рішення в сучасних технологіях. 1 (7), 24-33 (2021). doi: 10.20998/2413-4295.2021.01.04

6. Кузін, О. А., Кусий, Я. М., Топільницький, В. Г.: Вплив технологічної спадковості на параметри надійності виробів. Технологічний аудит і резерви виробництва. 1, 1 (21), 15-21 (2015). doi: 10.15587/2312-8372.2015.37678

ҚЫҢҒЫРАҚ-КЕЛЕС БЕНТОНИТТІ САЗДАРЫНЫҢ КЕУЕКТЕНУІНЕ ҚОРҒАСЫН ӨНДІРІСІ ҚАЛДЫҚТАРЫНЫҢ ЫҚПАЛЫ

Макулбекова Г.О.,

PhD докторант

М.Әуезов атындағы Оңтүстік Қазақстан
университеті, Шымкент, Қазақстан

Кенжалиева Г.Д.,

Т.ғ.к., доцент

М.Әуезов атындағы Оңтүстік Қазақстан
университеті, Шымкент, Қазақстан

Керимбекова З.М.,

Т.ғ.к., доцент

М.Әуезов атындағы Оңтүстік Қазақстан
университеті, Шымкент, Қазақстан

Кочеров Е.Н.

Т.ғ.к., доцент

М.Әуезов атындағы Оңтүстік Қазақстан
университеті, Шымкент, Қазақстан

Қазіргі таңда Америкалық кәсіпорындар керамзитті түйіршектерді сазды сланецтерден құрғақ әдіспенен өндіреді [1], ал Еуропада – пластикалық әдіспен саздан және саздақтардан алады. Кеуектенуі нәтижесінде жеңіл кеуекті, құрылысы майда ұяшықты, көлемдік салмағы аз, беріктігі жоғары және жылуоқшаулауыш қасиеттері жоғары материал алынатын, жергілікті табиғи монтмориоллонитті сазды шикізаттарды тұтыну есебінен керамзитті түйіршектер өндірісін Қазақстанда қарқынды дамытуға болады.

Қазақстан үшін шикізаттың қолжетімділігі, төмен отынэнергетикалық шығыны, алу әдісінің қарапайымдылығы, өзіндік құнының төмендігі, алынған өнімнің салыстырмалы жоғары белсенділігі және ұзақ мерзімділігі керамзитті түйіршектердің сенімді келешегін экологиялық жағынан да, техника-экономикалық жағынан да қамтамасыз етеді. Мысалы, 1 м³ керамзитті түйіршекке жұмсалатын капиталдық салым 30...35\$, ал көбікті бетон немесе басқалары 60...70\$ жетеді.

Керамзитті түйіршектердің өзіндік құнын төмендетудің маңызды тәсілі, физика-химиялық және пиропластикалық қасиеттерімен шартталатын, кеуектену коэффициенті жоғары монтмориоллонит құрамды сапалы шикізатты қолдану, сонымен қатар отын-энергетикалық шығындарды төмендету мақсатында түрлі өндірісілік қалдақтарды түрлі мақсатта қолдануға болады.

Аталған өндірістік қалдықтар қатарында қорғасын өндірісінің шлактарын қолдану бойынша зерттеу жұмыстары жүргізілді.

Қорғасын өндірісінің шлағы түрлі металл тотықтары мен металлоидтардан тұрады, олар өзара түрлі химиялық қосылыстар, сонымен қатар қатты және сұйық ерітінділер, эвтектикалық қоспалар түзеді. Бұлардан бөлек шлак құрамында аздаған мөлшерде металдар сульфидтері, металдар және газдар бар.

Шлактың балқу температурасы өз кезегінде өнімділікке ықпал етеді. Оңай балқитын шлактарды қолдану кезінде балқытуға, күйдіруге қажетті жылу мөлшері аз болады. Ал қиын балқитын шлактарды қолдану кезінде, сәйкесінше отын шығыны артады.

Құрамында 23,3-30,4% кремнезем, 34,2-44,13% темірдің асқын тотығы, 7,7-16% кальций тотығы бар қорғасын шлағы 1200°C температурада сұйық балқымалы, тұтқырлығы 5 пайыздан аспайды. Қорғасын шлағының тығыздығы 3,5-4,0 аралығында химиялық құрамына тәуелді ауытқиды. Оның орташа химиялық құрамы, %: 26,9 - SiO₂, 39 - FeO, 11 - CaO, 0,18 - Cu, 0,8 - Pb.

Қалыпты температурада қорғасын шлағының гидравликалық белсенділігі өте төмен болады. Бірақ температураның жоғарылауымен гидравликалық белсенділігі кенет арта түседі, 100°C темепарутарада оның қоспадағы масса бойынша жұмдасуы 15%. Ауыр қорғасын шлағының жұмдасуын қақталған сода немесе Zn, Pb, Sn мазмұндайтын домналық шлак жылдамдатады.

Қыңғырақ-Келес бентонитті саздарына қорғасын өндірісі шлағын енгізу жолымен алынған керамогрануляттарды сынау нәтижелері 1 кестеде келтірілген.

Кесте 1 - Қыңғырақ-Келес бентонитті саздарына қорғасын өндірісі шлағын енгізу жолымен алынған керамогрануляттардың физика-механикалық көрсеткіштері

5% қорғасын өндірісінің шлағы			
Күйдіру температурасы, °C	1120	1140	1160
Кеуктену коэффициенті	0,69	0,71	0,77
Көлемдік массасы, г/см ³	2,11	2,05	1,98
Ылғал сіңірімділігі, %	9,74	9,92	7,18
Жалпы (шынайы) кеуктілігі, көлем, %	19,82	20,68	22,08
Жуықтамалы кеуктілігі, көлем, %	19,82	20,37	14,16
Жабық кеуктілігі, көлем, %	0	0,31	7,92

Тәжірибелік зерттеу нәтижелері көрсеткендей, аталған қалдықтарды енгізу оңтайлы эффект бермейді: грануляттарды көлемдік массасы сәйкесінше 1,99 г/см³, яғни, қоспасыз саздан алынған гранулалардан айтарлықтай жоғары. Көлемдік массаның бұлай артуын, қорғасын шлағы құрамындағы ауыр металдардың мазмұндауымен түсіндіруге болады (сурет 1).

Тәжірибелік жұмыс нәтижелері аталған қалдық түрін қолдану оң әсерлерді бермейтінін дәлелдейді: гранулалардың көлемдік массасы $1,99 \text{ г/см}^3$, яғни қоспасыз саздан алынған гранулалардан жоғары.

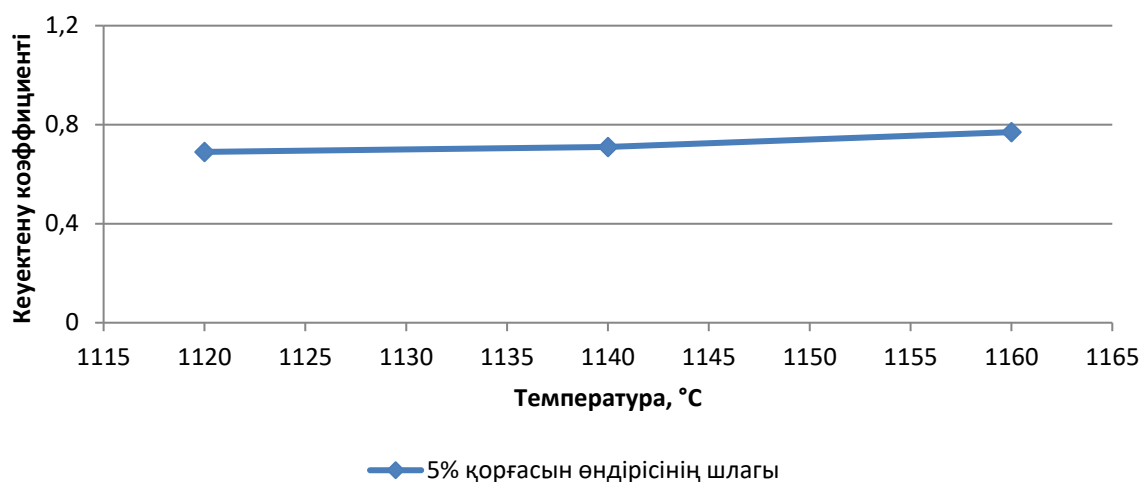

Сурет 1 - Күйдіру температурасына тәуелді Қыңғырақ-Келес бентонит сазы мен қорғасын өндірісінің қалдықтары негізінде алынған керамогранулыттардың кеуектену коэффициентінің өзгеруі

Зерттеу нәтижелерін қорытындылау, қорғасын өндірісі шлагының бір бөлігі қиын балқитын және сондықтан да ол гранулыттардың көлемдік массасының артуына алып келеді. Түзілген кеуектер газтәрізді өнімдердің шығуын жеңілдетеді. Сәйкесінше, қоспалардың мөлшерінің артуымен үлгілердің жалпы кеуектілігі жоғарылай түседі. Гранулыттардан бөлінетін газдың біршама бөлігі ғана кеуектерде қалып қояды және $1180-1200^\circ\text{C}$ жоғары температурада үлгілердің мәңсіз кеуектенуіне алып келеді.

Егер температураны жоғарылату жылдамдығын арттырсақ, онда үлгілердің беттігі жылдам қызады, беттікте қажетті мөлшердегі сұйық фаза түзіліп, кеуектер бітеледі. Кеуектер ішінде түзілген газдар қыздыру кезінде көлемі ұлғайып, гранулыттар кеуектене түседі. Бұл үрдіс гранулыт көлемі бойынша толық біркелкі жүрмейді, беттігінен орталығына кезеңімен өткен жылу үлгі кеуектенуінің артуына алып келеді.

Литература:

1. Жакипбаев Б.Е., Калдыбаев А.Б., Кочеров Е.Н. К вопросу об использовании южно-казахстанских легкоплавких глин монтмориллонитового состава с целью получения высокопрочных теплоизоляционных керамзитовых окатышей. Наука и Мир. 2014. №12 (16). С. 44-46.

МАШИНЫ ДЛЯ ОТБОРА МИНЕРАЛЬНОЙ ПРИМЕСИ ИЗ СЕЛЬСКОХОЗЯЙСТВЕННОЙ ПРОДУКЦИИ

Петров Валерий Николаевич,

к. т. н., доцент,
Государственный университет
интеллектуальных технологий и связи
ул. Кузнечная, 1, г. Одесса, 65029, Украина

Жданов Александр Александрович,

к. т. н., доцент,
Одесская государственная академия
строительства и архитектуры
ул. Дидрихсона, 4, г. Одеса, 65029, Украина

Мацей Руслан Афанасьевич,

к. т. н., доцент,
Военная академия ул. Фонтанская дорога, 10,
г. Одесса, 65009, Украина

С учетом большого ассортимента перерабатываемой сельскохозяйственной продукции (зерна, овощей и фруктов) с различными физико-механическими свойствами, для очистки от минеральных примесей применяют камнеотборники с различным принципом действия. В основном используют камнеотборники «сухого» и «мокрого» принципа действия [1, 2].

На основе анализа классифицировать существующие конструкции камнеотборников с целью создания машины для удаления минеральной примеси из зерна.

Методика этого исследования заключалась в последовательном выполнении следующих процедур при анализе конструктивных решений камнеотборников:

- структурном членении конструкции на различные технологические устройства и механизмы;
- составление и анализ схем существующих конструкций;
- разработка и выделение общих признаков для классификации конструкций технологических механизмов;
- анализ преимуществ и недостатков выделенных технологических устройств и механизмов;
- моделирование процессов, происходящих в рабочей среде с целью создания оптимальной конструкции камнеотборника.

Рассмотрим камнеотборник для лука, работающий на «сухом» принципе действия (рис. 1). Лук поступает в бункер 1 в виде потока I. Из него лук поступает на цепной транспортёр 2, полотно которого выполнено в виде набора

поперечных стержней 3.



Рис. 1. Схема камнеотборника для лука

Производительность подачи продукта из бункера на транспортёр регулируется с помощью задвижки 4. Сопла 5 размещённые под верхней ветвью транспортёра создают воздушный поток достаточный для уноса луковиц в лоток 6. Лук с наклонного лотка 6 уходит в виде потока II. Камни и другие минеральные примеси транспортируются дальше и сходят с транспортёра по лотку 7 в виде потока III.

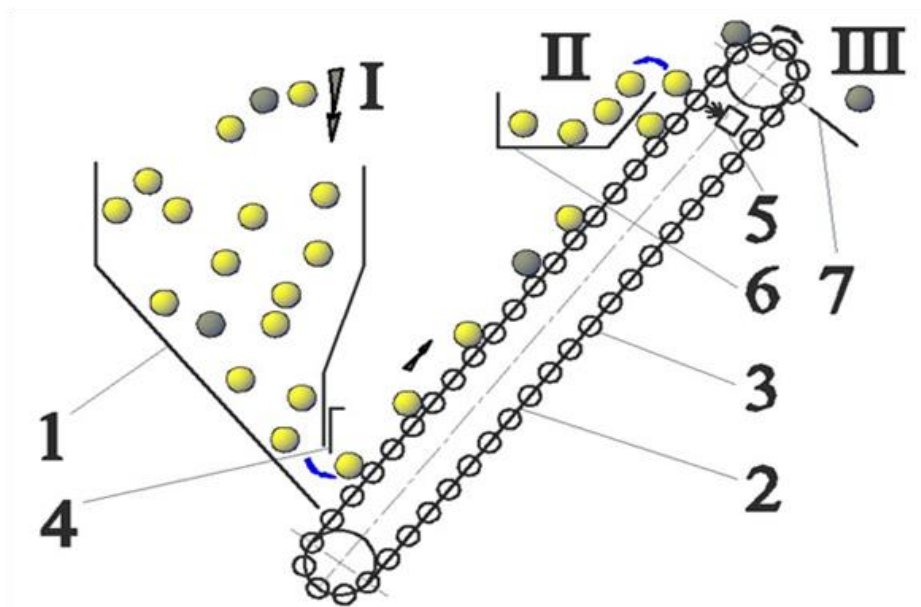

Рис. 2. Схема и общий вид камнеотборника для картофеля

При уборке картофеля на поле и на больших предприятиях по его переработке, применяют камнеотборники, работающие по принципу, отображённому на рис. 2. Машина состоит из бункера 1, транспортёра 2, барабана 3, разделителя 4. Регулируемый задвижкой 5, поток картофеля поступает на транспортёр 2. При дальнейшем движении клубней они сбрасываются на барабан 3. Камни и клубни картофеля имеют различные физико-механические свойства. Учитывая, что угол отскакивания картофеля от барабана, отличается от угла отскакивания камней, устанавливают разделитель 4, который и разделяет потоки. Камни уходят в виде потока II, а клубни с потоком III. Для увеличения эффективности разделения камней и клубней

картофеля, данную операцию повторяют, устанавливая второй барабан, что видно на общем виде камнеотборника (рис.2).

Для очистки зерна от минеральных примесей используют машины, работающие на нескольких принципах. С древних времен человечество использовало воздушный поток для разделения зерновой смеси (рис. 3).

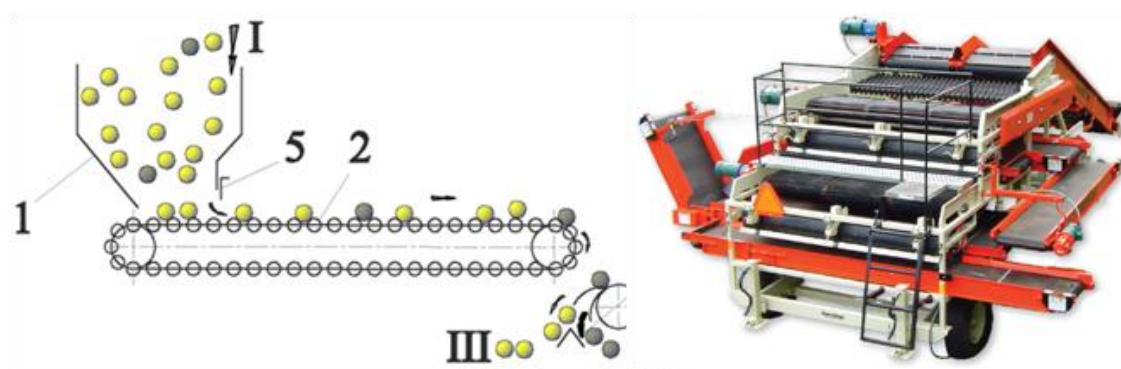

Рис. 3. Схема а) и общий вид б) машины для очистки зерна от минеральной примеси

Воздушный поток 5, пронизывая в горизонтальном направлении падающий вертикально зерновой поток 1, отклоняет от камней 2, нормальные зерна 3 и щуплые зерна 4, которые выводятся отдельно. Учитывая, что аэродинамические характеристики частиц могут быть близкими, эффективность этого метода не является высокой. На данном принципе построены камнеотборники фирмы Northland Superior.

Перейдём к рассмотрению камнеотборников «мокрого» типа. При движении материальной частицы шарообразной формы в вязкой среде обычно рассматривают её лобовое сопротивление F_r , описываемое формулой Стокса

$$F_r = 3\pi \cdot D \cdot \eta \cdot v, \quad (1)$$

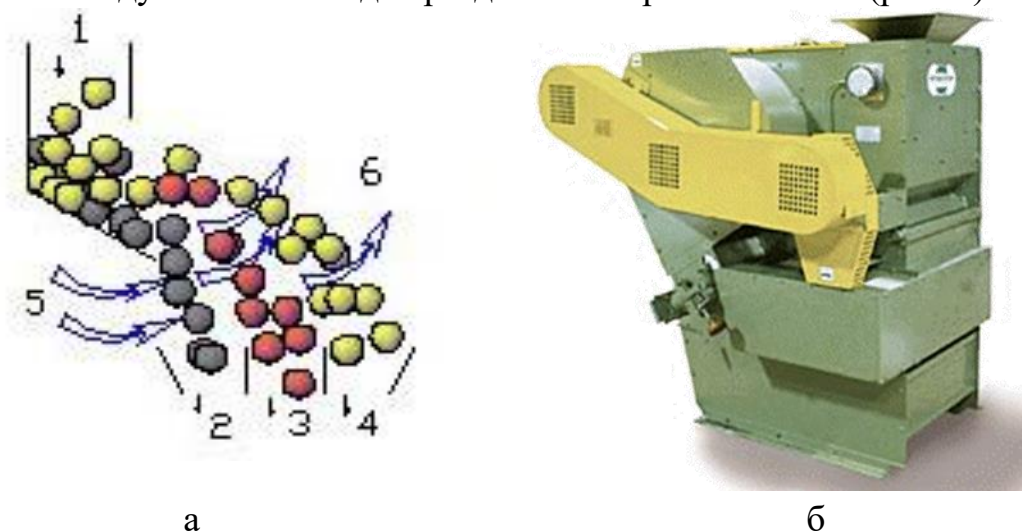
где D – диаметр частицы,
 η – вязкость среды,
 v – скорость движения частицы.

Максимальная скорость движения частиц определяется по формуле

$$v_{\max} = m \cdot g \cdot (1 - \rho_{\text{ч}} / \rho) / (3\pi \cdot D \cdot \eta), \quad (2)$$

где m – масса падающей частицы;
 g – ускорение свободного падения;
 $\rho_{\text{ч}}$ и ρ – радиусы частицы и минеральной примеси, соответственно.

Учитывая скорость движения частиц, можно оценить их время падения на дно ёмкости. Для точного решения задачи рассматривают систему дифференциальных уравнений, описывающих падение частицы в вязкой среде, в поле гравитационных сил. Описание постановки задачи и её решение широко представлено в литературе. Обычно решение этих дифференциальных уравнений осуществляют с помощью метода Эйлера-Коши. В связи со значительной разностью в плотности минеральной примеси и, например, зерна



Рис. 4. Зависимость глубины погружения минеральной примеси и зерна от времени

(практически в два раза) легко подсчитать время падения минеральной примеси и зерна одинаковых размеров (рис. 4). Это позволяет подобрать конструктивные параметры рабочей зоны моечной машины, в которой будет отбираться минеральная примесь от основного зерна (рис. 5). Рассмотрим входную часть этой машины, в которой осуществляется отбор минеральной примеси. Машина состоит из моечной ванны 1 и отжимной колонки 11. В моечной ванне 1 установлены два противоположно вращающиеся шнека 3, которые создают восходящий поток воды и транспортируют зерно к отжимной колонке. В связи с большей скоростью падения минеральной примеси, она достигает зоны днаща моечной ванны, в которой установлены два шнека 4, выводящие примесь в камнеприёмник 5, за весьма малый промежуток времени. Длина зоны вывода

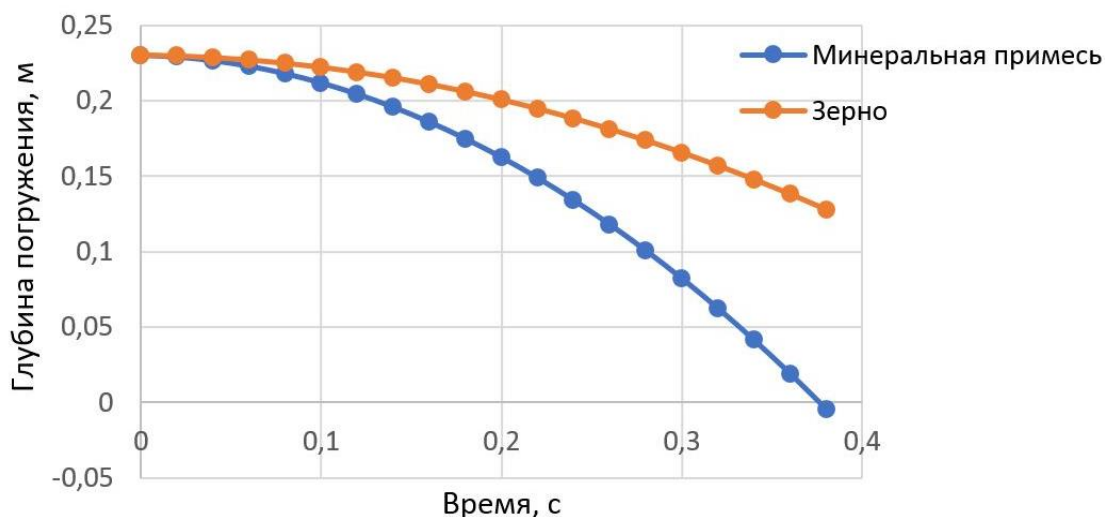

Рис. 5. Схема моечной машины для зерна

минеральной примеси шнеками 4 меньше длины моечной камеры 1. Кроме этого имеется возможность регулирования скорости водного потока, что обеспечивает четкое отделение примеси от основного зерна. Остальное описание данной

машины не связано с выделением минеральной примеси, поэтому мы его опускаем и, кому интересно, то его можно найти в специальной литературе [2]. Моделирование процессов в моечной ванне проводили как для конструкции с двумя шнеками 3, так и с одним шнеком. Оптимизацию геометрических размеров моечной камеры проводили с использованием ANSYS WORKBENCH, что позволило получить данные при различных параметрах гидравлического потока.

Рассмотрим принцип работы камнеотборника «мокрого» типа, применяемого при переработке картофеля и других овощей (рис. 6). Камнеотборник состоит из ванны 1 и вертикального продуктопровода 2, в котором размещён шнек 3 на валу

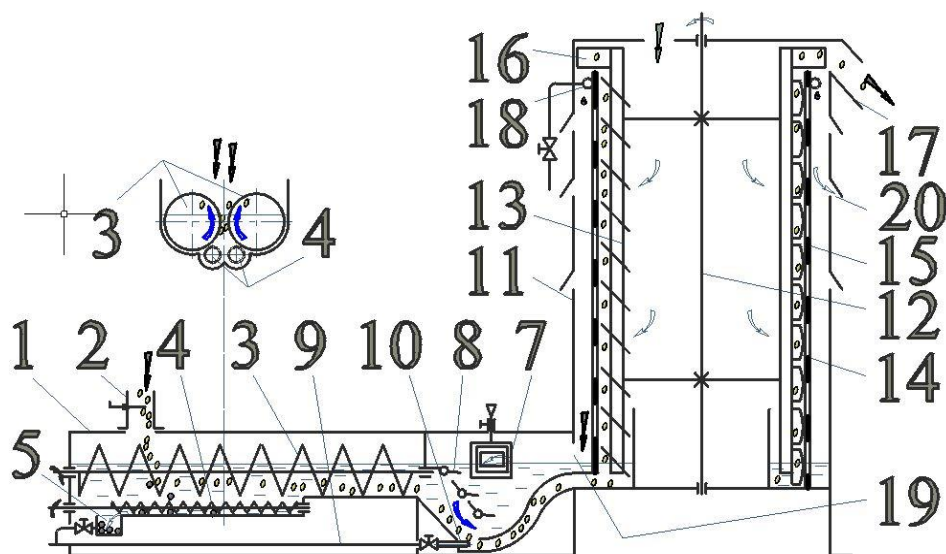

Рис. 6. Схема и общий вид камнеотборника

4. Дополнительно машина снабжена устройством для автоматического удаления камней. Для этого в щелевой камере на валу 6 установлен диск с лопатками 7, удаляющими камни в камнеприёмник 8. Ванна 1 снабжена окном 9, для подачи продукта в шнек 3. В нижней части шнека 3 закреплён диск с лопатками 10, создающими восходящий поток воды. Для удаления камней в задней стенке ванны 1, предусмотрено окно 11, через которое камни попадают в щелевую камеру.

Картофель поступает в ванну 1 при включённом в работу камнеотборнике. Вращающийся шнек 3, лопатки 10 создают восходящий поток воды, который не позволяет опуститься на дно ванны 1 клубням картофеля. Камни, преодолев гидравлическое сопротивление водяного потока, поступают на диск с лопатками 10 и отбрасываются последними через окно 11 в зону захватывания лопатками 7, которые имеют наклон в двух плоскостях, поэтому выносят камни в камнеприёмник 8 (поток III). Клубни картофеля поступают через верхнюю зону окна 9 под шнек 3, где захватываются им и подаются вверх в виде потока II, выходящего из машины.

Различие в гидродинамических свойствах основного продукта (картофель, морковь другие овощи) и камней используется и в камнеотборниках, схема и общий вид которых приведены на рис. 7.

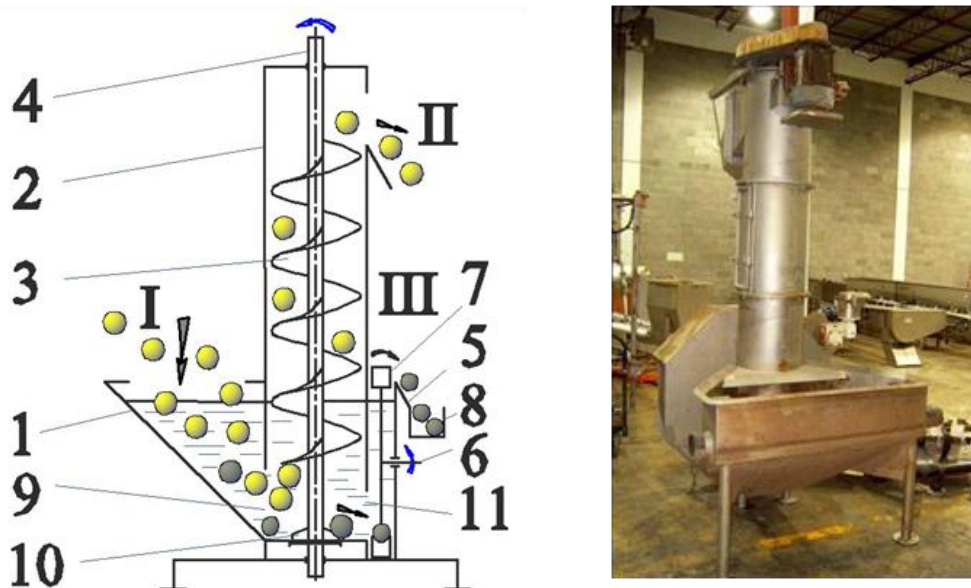

Рис. 7. Схема и общий вид камнеотборника

Камнеотборник состоит из бункера 1, транспортёра 2, лотка для удаления продукта 3, нагнетающей гидромагистральной 4. Продукт поступает в виде потока I в бункер с водой. Вода подаётся рециркуляционным насосом по гидромагистральной 4 и создаёт в вертикальном патрубке 5 восходящий поток. Это позволяет поддерживать продукт во взвешенном состоянии в бункере, а камни, преодолевая сопротивление водного потока, опускаются в нижнюю зону патрубке 5, откуда удаляются транспортёром 2 со скребками 6. Выделенные камни по лотку 7 в виде потока III оставляют машину. Основной поток продукта скапливается в верхней зоне бункера и переливается вместе с водой в лоток 3, откуда удаляется в виде потока II. Иногда в машинах большой производительности используют для удаления продукта второй транспортёр.

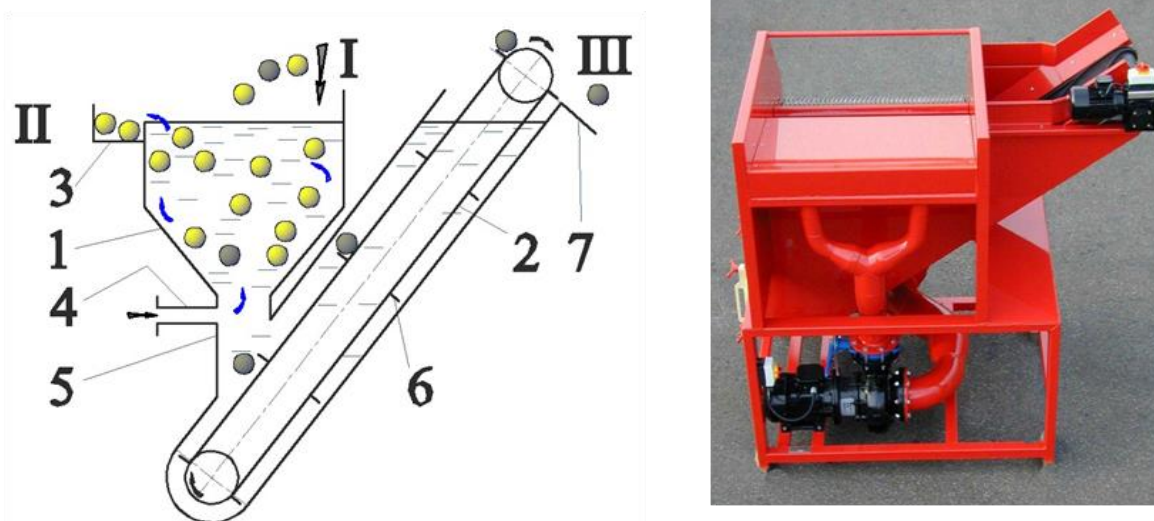

Рис. 8. Схема и общий вид камнеотборника с гидролифтом

В некоторых конструкциях камнеотборников применяют гидролифт (рис. 8). Камнеотборник состоит из бункера 1, наклонного продуктопровода 2,

камнеприёмника 3, нагнетающей магистрали 4, лотка слива продукта 5. Продукт потоком I поступает в бункер. Вода из нагнетающей магистрали подымается по продуктопроводу 2 вверх, создавая поток, увлекающий продукт (картофель, морковь и т.д.). Водный поток вместе с продуктом (поток II) уходят из машины по наклонному лотку 5. Камни, из-за большей плотности, не могут быть увлечены потоком воды, поэтому оседают в камнеприёмнике 3, откуда периодически или непрерывно удаляются (поток III). При переработке зелёного горошка и других продуктов, имеющих небольшие размеры, применяют схему отбора минеральной примеси, представленную на рис. 9.

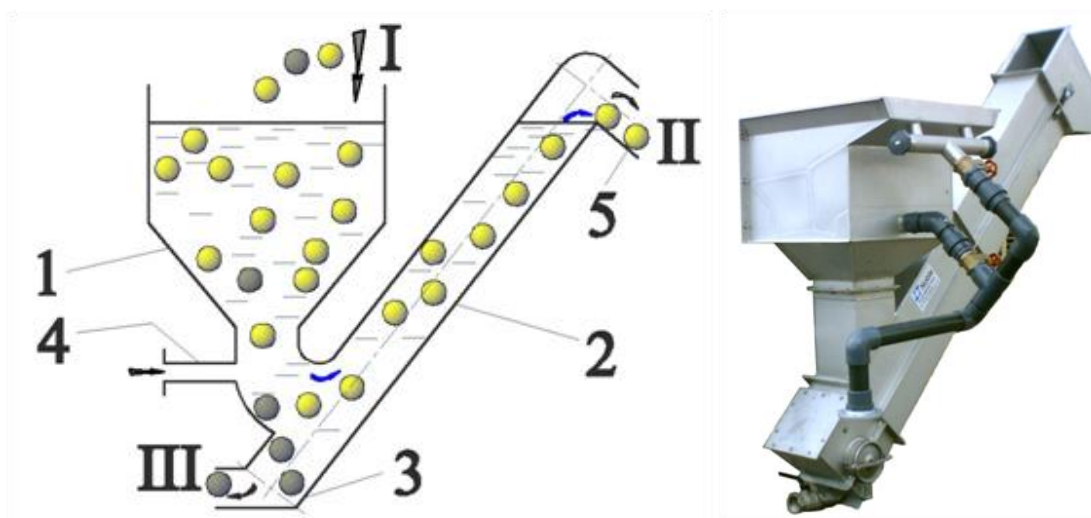

Рис. 9. Схема отбора минеральной примеси

В лотке 1 с поперечными наклонными пластинами 2 создают горизонтальный поток воды вместе с продуктом I. Пластины 2 создают турбулентность водного потока. В результате более тяжёлые частицы 3 отбрасываются к задней грани пластинок 2. За пластинками скорость водного потока меньше, образуется застойная зона и тяжёлые частицы остаются в этих зонах до их удаления, а очищенный продукт потоком II выводится из устройства.

Выводы:

1. Проанализированы камнеотборники, применяемые для очистки и сортировки сельскохозяйственной продукции.
2. Проведены расчеты поведения частицы в жидкости, которые позволили определить конструктивные размеры рабочей зоны.
3. Моделирование рабочего процесса с использованием ANSYS WORKBENCH позволило оптимизировать параметры рабочей зоны и потока моечной жидкости.

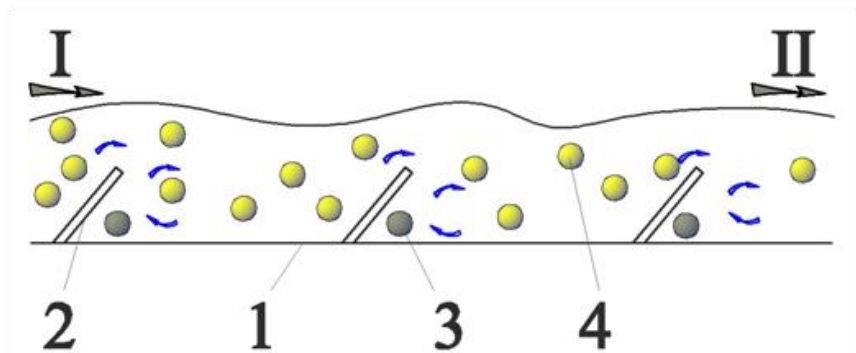
Список литературы

1. Камінський В.Д., Баби́ч М.Б. Переробка та зберігання сільськогосподарської продукції. Навчальний посібник для вузів. – Одеса: Аспект, 2000.- 460 с.
2. Гапонюк О.І. Технологічне обладнання борошномельних і круп'яних підприємств [Текст] : підручник/ О.І. Гапонюк, Л. С. Солдатенко, Л.Г. Гросул, В.Ф. Петько, В. М. Петров, І.І. Гапонюк; під редакцією О. І. Гапонюка і Л. С. Солдатенко – Херсон: Олді-плюс, 2018. – 752 с.- ISBN 978-966-289-188-1.

МІЖНАРОДНІ ВАНТАЖНІ ПЕРЕВЕЗЕННЯ АВТОМОБІЛЬНИМ ТРАНСПОРТОМ: ОСНОВНІ ПРОБЛЕМИ ДОКУМЕНТАЛЬНОГО ЗАБЕЗПЕЧЕННЯ

Сазонець Ольга Миколаївна,

доктор економічних наук, професор, професор кафедри
транспортних технологій та міжнародної логістики
Університет митної справи та фінансів, Україна

Конова Катерина Ігорівна,

студент IV курсу
спеціальності 275 «Транспортні технології»
Університет митної справи та фінансів, Україна

Міжнародне перевезення автомобільними транспортними засобами є одним із найефективніших переміщень вантажів порівняно з використанням інших засобів транспорту (залізничних, морських, річкових, повітряних). Під міжнародними перевезеннями слід розуміти перевезення вантажів автомобільним транспортом між двома та більше державами, що здійснюється на умовах, визначених міжнародними договорами (дво- та багатосторонніми).

Актуальність даної теми полягає саме в особливостях правового регулювання міжнародних автомобільних перевезень. До основних питань документального забезпечення даного виду перевезень відносять: вимоги перевізної документації, застосування книжки МДП при перевезенні, порядок приймання вантажу, перевезення та видача його в пункті призначення, відповідальності перевізника тощо.

Дослідженнями проблем логістичної діяльності займаються такі зарубіжні вчені, як Д. Бауерсокс, М. Крістофер, Р. Каплан, Д. Уотерс та інші. Неабияку увагу науковці приділяють подальшому розвитку та вдосконаленню транспортної галузі країни, дана тема розглядається в працях Н.Ващенко, К.Коценка, Ю.Паценка, Е.Ємельянова, А.Хахлюка та інших.

Останнім часом у світі простежується суттєве зростання ролі міжнародних автомобільних перевезень, що пов'язано, в першу чергу, з такими перевагами як маневреність і достатньо висока швидкість доставки.

Загалом в Україні спостерігається позитивна динаміка зовнішньої торгівлі послугами автомобільного транспорту (рис. 1), це пов'язано з щорічним збільшенням кількості автотранспортних засобів, які виконують міжнародні перевезення. Однак, попри наявну позитивну динаміку, все ж таки розвиток міжнародних відносин, економічно вигідних для України, певним чином стримується через недосконалість автомобільних транспортних засобів та їх складових частин (недостатня кількість сучасних автомобілів, причепів і напівпричепів, що за своїми технічними і екологічними характеристиками не відповідають європейським нормам).



Рис. 1. Показники зовнішньої торгівлі України транспортними послугами автомобільного транспорту

Необхідною частиною будь-якого міжнародного перевезення є документальне забезпечення, необхідне для виконання даної транспортної роботи.

Для документального оформлення міжнародних перевезень використовують документи, що визначають взаємовідносини сторін і супроводжують вантаж (табл. 1).

Таблиця 1

Необхідні документи для міжнародних перевезень в залежності від виду вантажу

№	Види вантажів	Основні документи	Додаткові документи
1	Небезпечні вантажі	<ul style="list-style-type: none"> • дозвіл на міжнародне перевезення; • поліс обов'язкового страхування; 	<ul style="list-style-type: none"> ○ свідоцтво про допущення транспортного засобу до перевезень небезпечних вантажів; ○ інструкції на випадок аварії або надзвичайної ситуації.
2	Великогабаритні та важкі вантажі	<ul style="list-style-type: none"> • подорожній лист вантажного автомобіля; • Invoice; • акти виконаних робіт; • CMR; 	<ul style="list-style-type: none"> ○ дозвіл, який дає право на рух автомобільними дорогами України; ○ або документ про внесення плати за проїзд важких транспортних засобів, якщо перевищення встановлених законодавством обмежень складає менше 7%.
3	Швидкопсувні вантажі	<ul style="list-style-type: none"> • T1; • TIR; • сертифікат походження вантажу; • ліцензія на надання відповідних послуг. 	<ul style="list-style-type: none"> ○ лист контрольних перевірок температури вантажу і повітря в кузові автомобіля; ○ сертифікат якості продукції; ○ карантинний сертифікат; ○ ветеринарне свідоцтво.
4	Інші види вантажів		-

На кількість необхідної документації впливає не тільки вид вантажу, а й громадянство перевізника (таблиця 2).

Необхідні документи для міжнародних перевезень в залежності від
громадянства перевізника

№	Назва документів	Резиденти	Нерезиденти
1	Дозволи інших країн, територією яких буде виконуватись перевезення	+	-
2	Дозвіл про узгодження умов і режимів перевезень у випадку перевищення вагових або габаритних обмежень	+	+
3	Дозвіл України	-	+
4	Документ про внесення плати за проїзд важких (великогабаритних) транспортних засобів, якщо перевищення встановлених законодавчих обмежень складає менше 7%	+	+
5	Свідоцтво про реєстрацію транспортного засобу	+	+
6	Сертифікат відповідності транспортного засобу вимогам безпеки руху та екологічної безпеки країн слідування	+	+
7	Документи на вантаж	+	+

Взагалі основними проблемами документального забезпечення міжнародних перевезень виступає саме наявність їх при здійсненні транспортної роботи та правильність складання, або оформлення залежно від виду документу. Однак, наприкінці року гостро постає питання щодо можливості отримання дозволів, що суттєво впливає на здійснення міжнародних перевезень.

Дозволом виступає певний документ, який дозволяє проїзд перевізникам територією іноземних країн. Дані дозволи видаються Міністерством Транспорту відповідної іноземної країни та виступають механізмом захисту держави національних перевізників від іноземних конкурентів.

Існують наступні види дозволів:

1) ЕКМТ / СЕМТ дозвіл.

Багатосторонні дозволи СЕМТ розподіляються між країнами ЄКМТ за жорсткими квотами, діють лише на території цих країн і видаються тільки для сучасного автотранспорту з гарною шумоізоляцією, що відповідає екологічному стандарту не нижче за Євро-5.

Маючи дозвіл СЕМТ, перевізник може здійснювати доставку вантажу та транзит через усі країни, що входять до ЄКМТ. За терміном дії ці європейські ліцензії можуть бути довгостроковими – на рік (бланки зеленого кольору) або короткостроковими – на місяць (жовті бланки).

2) Двох-сторонній дозвіл

Двосторонні дозволи дають право перевізникам двох країн на доставку вантажів з першої країни до другої. Міністерства транспорту цих країн відчайдушно борються за квоти, відстоюючи інтереси своїх перевізників. Через це, часто, жодна з країн не задоволена своєю квотою. Іноді транспортні міністерства двох країн не встигають домовитися про розподіл дозволів до початку календарного року. Тоді, на якийсь час автомобільні вантажоперевезення між даними країнами можуть припинитися.

Найбільш поширені двосторонні дозволи, що дозволяють вивантаження, навантаження і транзит в обох напрямках у країні, що видала подібний дозвіл, але бувають винятки.

3) Трьох-сторонній дозвіл

Тристоронній дозвіл або дозвіл для третіх країн дає право на перевезення вантажів з першої країни в другу силами перевізника третьої країни.

З тристоронніми дозволами все ще складніше, ніж з іншими дозволами. Процедура отримання заплутана, кількість дозволів мінімальна. Тому перевізники деяких країн використовують різні схеми обходу цих обмежень, однак за сприянням митних органів в них це не завжди виходить.

Загалом, в Україні спостерігається стійка тенденція розвитку міжнародних вантажних перевезень автомобільним транспортом. Динаміка зовнішньої торгівлі автомобільними послугами має достатньо позитивний характер, попри наявність застарілого автопарку, який за технічними та екологічними характеристиками не завжди відповідає європейським стандартам.

Документальне забезпечення міжнародного перевезення виступає досить кропітким процесом, адже необхідно зібрати весь перелік необхідних документів, а з деякими можуть виникнути проблеми. Дозволи на міжнародні перевезення можна вважати найбільш складними в оформленні. Адже кожна країна визначає кількість дозволів на перевезення на початку року за допомогою попередніх розрахунків. Зрозуміло, що не завжди вистачає цих дозволів, через це перевезення між цією країною і Україною призупиняються.

Тому дуже важливо приділити увагу саме зовнішньоекономічним відносинам з іншими країнами, адже при дотриманні вимог відповідних країн збільшується кількість міжнародних перевезень. Це в свою чергу призведе до покращення становища економіки країни, а можливе налагодження міжнародних відносин - до збільшення квоти на дозволи.

Список літератури:

1. Ковальчук С.Я. Особливості обліку та оподаткування міжнародних вантажних перевезень / 1. Ковальчук С.Я., Гловюк А.С., Ковальчук І.В. / Глобальні та національні проблеми економіки/. – 2017. – С. 859–863 [Електронний ресурс]. – Режим доступу: <http://global-national.in.ua/archive/16-2017/170.pdf>

2. Офіційний сайт Державної служби статистики України [Електронний ресурс]. – Режим доступу : <http://www.ukrstat.gov.ua>

3. Документи для автомобільних вантажних перевезень [Електронний ресурс]. – Режим доступу : <https://www.cargo-ukraine.com/uk/dokumenti-dlya-avtomobilnix-vantazhnix-perevezen/>

4. Дозвіл на міжнародні автомобільні вантажоперевезення [Електронний ресурс]. – Режим доступу : http://www.proftrans-consult.com/mejdunarodnye-perevozki-gruzov/dozvol-razreshenie_na_proezd_inostrannogo_gruzovogo_avtomobilya.html

ПРОБЛЕМЫ ДАЛЬНЕЙШЕГО УВЕЛИЧЕНИЯ СКОРОСТИ ФОРМИРОВАНИЯ ПРЯЖИ ПНЕВМОМЕХАНИЧЕСКОГО СПОСОБА ПРЯДЕНИЯ

Сайидмурадов Мирзохид

Старший преподаватель, Наманганский инженерно-технологический институт,
Узбекистан, г. Наманган

Бобоев Уткир

докторант, Наманганский инженерно-технологический институт,
Узбекистан, г. Наманган

Иброхимов Хусниддин

докторант, Наманганский инженерно-технологический институт,
Узбекистан, г. Наманган

***Аннотация:** Для современной текстильной промышленности одной из характерных тенденций остается стремление к повышению производительности технологических машин путем увеличения быстроходности, что ставит задачу снижения затрат электроэнергии в пневмомеханическом прядении, успешное решение которой требует систематизации накопленной информации по новым способам формирования пряжи и конструкций формировочно-крутильных устройств уточнения ряда проблем развития способа формирования пряжи.*

***Ключевые слова:** способ формирования пряжи; пневмомеханический способ прядения; способы формирования бескруточной пряжи; пневмоэлектромеханический способ; формировочно-крутильное устройство (ФКУ).*

Введение. Из основных направлений развития пневмомеханического прядения наиболее важными представляются совершенствование технологической схемы, дальнейшее увеличение скоростей формирования пряжи, улучшение качественных и технологических показателей пряжи [1,2,3,4].

Рассмотрим проблемы, решаемые при развитии выделенных нами направлений.

Создание экономичных конструкций ФКУ, для повышенных частот вращения. Основными путями увеличения скорости формирования пряжи в пневмомеханическом прядении являются повышение частоты вращения камер и создание устройств пневмомеханического прядения с разделением процессов формирования и кручения, причем преобладающей тенденцией является повышение частот вращения ФКУ. Так, если в начале 70-х годов машина БД-200 М 69 выпускалась для работы при частотах вращения ФКУ до $3,0 \cdot 10$ об/мин, а известен комплекс работ, показавших возможность перевода этих же машин на

работу при частотах вращения камер до $4,0 \cdot 10^4$ об/мин [5].

В недавнем прошлом в ведущих научно-исследовательских организациях проведены работы по дальнейшему повышению скоростей формирования пряжи, в частности работы по созданию машин пневмомеханического прядения, работающих при частотах вращения ФКУ до $10,0 \cdot 10^4$ об/мин и более. Подобные машины и опытные стенды изготовлены также рядом фирм зарубежных стран, причем фирма "Зюссен" (ФРГ) предлагает конструкцию, работающую при частотах вращения до $(1,5-1,8) \cdot 10^4$ об/мин. Здесь следует отметить, что рентабельность пневмомеханического прядения зависит от соотношения цен на энергоносители и зарплаты [6]. При имеющейся общей тенденции на удорожание энергоносителей всех видов, сейчас пневмомеханическое прядение рентабельно при частотах вращения камер ФКУ до 10-12 об/мин причем при такой частоте вращения камер уже требуется введение автоматической присучки, автоматической очистки камер и автоматизации съема паковок. Повышение скорости формирования пряжи сопряжено с решением также других вопросов конструктивного, технологического и экономического характера:

- создание экономичных конструкции ФКУ, обеспечивающих минимальный удельный расход электроэнергии;

- создание совершенных экономичных опор ФКУ, обеспечивающих надежную работу прядильных устройств при частотах вращения вплоть до $15 \cdot 10^4$ об/мин;

- мероприятия, направленные на совершенствование конструкций и оптимизацию технологических процессов при повышенных частотах вращения ФКУ;

- создание устройств с отдельным формированием а упрочнением с целью увеличения скорости формирования пряжи, требующее решения задачи создания неподвижных или сравнительно малоподвижных формирочных органов.

Создание экономичных конструкций ФКУ, для повышенных частот вращения, обеспечивающих низкий удельный расход электроэнергии основывается на результатах исследований вопросов энергетического баланса пневмопрядильных машин, в частности затрат мощности на преодоление аэродинамического трения, и в том числе на дисковое трение и создание наиболее экономичных в энергетическом отношении ФКУ [6].

В частности, выявлено, что полные затраты мощности на работу ФКУ, зависят в основном от величины наружного диаметра и высоты камеры D и h и угловой частоты ее вращения ω следующим образом:

$$N = AD^4 h \omega^3 \quad (1)$$

где A - постоянная, зависящая от геометрических параметров камеры.

Просмотренный материал показывает, что основными направлениями создания экономичных конструкций ФКУ для повышенных частот вращения является:

- уменьшение величины наружного диаметра камеры, обусловленное тем, что имеется сильная, носящая экспоненциальный характер зависимость потребляемой мощности от диаметра. Установлено, что уменьшение диаметра сборной поверхности камер с 67,5 мм до 45 мм позволяет снижать потребляемую

мощность на 30%. Однако уменьшение диаметра приводит к определенным изменениям технологического процесса и остаются в силе установленные соотношения для определения оптимального диаметра камеры в зависимости от длины перерабатываемого волокна и его штапельной диаграммы [7].

-создание оптимальных конструкций прядильных камер и вентиляционного кожуха;

-применение ФКУ с прядильной камерой с принудительным отсосом вместо камер-вентиляторов, имеющих низкий, порядка 0,1 КПД, однако малый удельный вес затрат мощности на создание технологических потоков воздуха снижает эффективность этого направления.

Проблемы улучшения качественных и экономических показателей пряжи пневмомеханического прядения. Основными недостатками пневмомеханической пряжи по сравнению с кольцевой является пониженная ее прочность и повышенный коэффициент крутки. Причем понижение прочности доходит до 30%, а повышение коэффициента крутки для частичной компенсации снижения прочности составляет от 20% до 100% в зависимости от качественного состава волокон [2].



Рис.5. Технологическая схема пневмомеханического формировочно - крутильного устройства ДРЕФ

Эти недостатки наряду с ограничением скоростных возможностей способа ограничивают диапазон применения пневмомеханической пряжи, так как трикотажные изделия из этой пряжи получаются жесткими. Таким образом, повышение прочности пневмомеханической пряжи является главной проблемой ее качественных и технологических показателей.

Рассмотрим основные пути решения этой проблемы. Увеличение натяжения пряжи на ее участке внутри камеры. Это связано с тем, что увеличение натяжения при формировании будет способствовать образованию более упорядоченной структуры пряжи, что обеспечит повышение ее прочности. С этой целью, например, предложена влажностная обработка волокон в прядильной камере. При этом жидкость посредством дозатора подается в пряже выводной канал, откуда она всасывается в полость прядильной камеры и мельчайшими капельками осаждается на стенках и увлекаются волокнами, скользящими по поверхности стенок. Увлажненные волокна обладают

увеличенной массой, что и обуславливает увеличение центробежной силы, приводящие к увеличению натяжения формируемой пряжи. Имеются предложения подобной обработки красильными шлихтовальными и авиважными растворами.

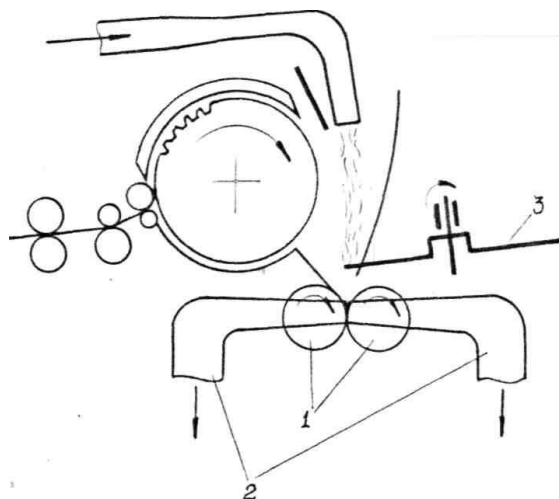
Предупреждение образования пряжи "второго качества". Как известно, иногда может быть ненормальное вращение формировочного конца пряжи относительно камеры во встречном с ней направлении, при котором образуется пряжа с резко пониженной прочностью. Для предупреждения этого явления предложено использовать храповые камеры, а также на сборной поверхности выполнить иглы, которые не позволяют вращению формируемого конца в обратном направлении.

Дополнительные упрочнения пневмомеханической пряжи. Установлено, что небольшое, порядка 10 % вытягивание пневмомеханической пряжи с последующим ее выдерживанием в вытянутом состоянии прочность пряжи заметно увеличивает. Такое решение принято разработках. Имеются сведения об использовании раскручивания ложным кручением.

Список литературы

1. Турбин Л.Т., Щукин А.И. Опорные устройства крутильноформировочных камер пневмомеханических прядильных машин. Обзор. Машиностроение для текстильной промышленности. - М.: ЦНИИТЭлегпищемаш, 1971.
2. Павлов Г.Г. Аэродинамические основы безверетенных способов прядения. - М.: Легкая и пищевая промышленность, 1982. 168 с.
3. Лорд Л.Р., Прядение в 70-х годах. - М.: Легкая индустрия, - 128 с.
4. Абдувахидов М., Сайидмурадов М., Бобоев У. Анализ проблем пневмомеханического способа прядения и направления дальнейшего его развития. Журнал «Universum: технические науки», - Москва, 2021. - № 3 (84). – С. 46-49.
5. Abduvakhidov M., Muradov A., Sayidmuradov M. Study of dynamics of the turning process in pneumatic spinning in the presence of double false torsion. The American journal of engineering and technology. July 2020. Page No: 58-64.
6. Мурадов А.А., Сайидмурадов М.М. Исследование динамики процесса кручения пряжи в пневмомеханическом прядении при использовании неподвижного вьюрка ложного кручения. “Проблемы механики” НТЖ.- Ташкент, 2020.-№ 3. -С. 125-127.
7. Muradov A., Sayidmuradov M. On some issues of tangential drive dynamics for turning body of pneumatic mechanical spinning device. Textile journal of Uzbekistan. Scientific – technical journal.-Tashkent, 2020.-№ 2. .-P. 65-71.

ИССЛЕДОВАНИЕ СТАБИЛЬНОСТИ РАБОТЫ УСТРОЙСТВА МАССОВОЙ ЗАПРЯДКИ ПНЕВМОМЕХАНИЧЕСКИХ ПРЯДИЛЬНЫХ МАШИН

Сайидмурадов Мирзохид

Старший преподаватель, Наманганский инженерно-технологический институт,
Узбекистан, г. Наманган

Абдуллажанов Носиржон

магистрант, Наманганский инженерно-технологический институт,
Узбекистан, г. Наманган

Миржалозода Бобур мирзо

магистрант, Наманганский инженерно-технологический институт,
Узбекистан, г. Наманган

***Аннотация:** Для современной текстильной промышленности одной из характерных тенденций остается стремление к повышению производительности технологических машин путем увеличения быстроходности, что ставит задачу снижения затрат электроэнергии в пневмомеханическом прядении, успешное решение которой требует систематизации накопленной информации по новым способам формирования пряжи и конструкций формировочно-крутильных устройств уточнения ряда проблем развития способа формирования пряжи.*

***Ключевые слова:** пневмомеханические прядильные машины, запрядка, массовой запрядки пневмомеханических прядильных машин; формировочно-крутильное устройство.*

Вывод. Одной из важных проблем пневмомеханического прядения является резкое увеличение потребляемой мощности формировочно-крутильным устройством при повышении ее частоты вращения. Приблизительно 70 % мощности в машине расходуется формировочно-крутильным устройством. Особенность пряжи пневмомеханического прядения, заключающаяся в высоких коэффициентах крутки по сравнению с пряжей кольцевого прядения, обусловленная особенностью структуры пряжи пневмомеханического прядения и условиями ее формирования, весьма усугубляет проблему повышения потребляемой формировочно-крутильным устройством мощности. Это в свою очередь делает актуальной проблему снижения коэффициента крутки пряжи пневмомеханического прядения, решение которой дало бы дополнительную возможность достижения увеличения скорости формирования пряжи в пневмомеханических прядильных машинах без увеличения частоты вращения

формирующе-крутильных устройств при соответственном снижении расхода электроэнергии [1,2,3,4,5].

Основная часть. Исследования эксплуатационной надежности прядильных машин типа BD-330 на ряде предприятий страны показали, что уровень запрядаемости при пуске машин нестабилен и колеблется от 50 до 90%. Поэтому была поставлена задача исследования факторов, влияющих на уровень запрядаемости и его стабильность.

Решение этой задачи позволило найти конструктивное решение, с реализацией которого на серийных машинах BD-330, значительно повысился уровень запрядаемости и его стабильность.

Схемы исполнения устройства массовой заправки (УМЗ), соответственно до усовершенствования и после усовершенствования, приведены на рис. 1 и 2.

Привод и торможение рабочих органов машины осуществляется с использованием многодисковых электромагнитных муфт. Сущность процесса массовой заправки в обоих вариантах состоит в следующем.

При пуске машины на заправку включается муфта М1. Выпускные и мотальные валы начинают вращаться на реверс и подавать нити в прядильные устройства для присучки. Через некоторое время включается муфта М2. Питающие валы начинают подавать ленту к расчесывающим барабанчикам, которые обеспечивают подачу дискретного потока волокон в прядильные устройства. После подачи в прядильные устройства концов нитей необходимой длины муфта М1 отключается и включается муфта М3. Направление вращения выпускных и мотальных валов изменяется на рабочее и осуществляется процесс прядения.

При останове машины сначала включается тормоз питающих валов М4, а затем тормоза М5, которые обеспечивают останов механизма выпуска пряжи в тот момент, когда в трубке чувствительного элемента прядильного устройства остаются концы нитей определенной длины, необходимые для осуществления заправки при последующем пуске.

Проведенные нами исследования подтвердили рекомендации зарубежных специалистов о том, что максимальный уровень запрядаемости обеспечивается при следующих условиях [1]:

1. Поворот на реверс выпускных и мотальных валов должен составлять 1,25 оборота. что соответствует оптимальной длине концов нитей, возвращаемых в прядильные устройства для заправки.

2. Включение муфты М2 привода питающих валов необходимо производить после поворота выпускных и мотальных валов при реверсе приблизительно на 1/3 от полного угла поворота на реверс, что обеспечивает оптимальную согласованность во времени возврата концов нитей с подачей питающего продукта в камеру. Момент включения муфты М2 в каждом конкретном случае подлежит уточнению при наладке УМЗ.

3. При останове машины в трубке чувствительного элемента прядильного устройства должны оставаться концы нитей длиной около 70 мм.

Как показали исследования [2], [3], существующая схема исполнения УМЗ (см. рис. 1) не обеспечивает стабильности первого и второго условия.



Рис. 1. Кинематическая схема (частичная) привода машины VD-330 с исполнением У МЗ по ческой схеме

Причиной нестабильности является несовершенство системы управления работой муфт при помощи механического реле времени, функции которого выполняет командоаппарат.

Действительно, кулачок 1 командоаппарата получает вращение от вала 2, который вращается с постоянной частотой. Микропереключатели А7÷А10, на которые воздействует кулачок и при своем вращении управляет работой муфт, для данной наладки УМЗ имеют определенные углы взаимного расположения, что и обеспечивает функционирование командоаппарата в качестве механического реле времени.

Время поворота кулачка 1 от переключателя А7 до переключателя А9 определяет время, в течение которого муфта обратного хода М1 находится во включенном состоянии и осуществляет поворот на реверс выпускных и мотальных валов. Муфта за это время не обеспечивает стабильного угла поворота из-за непостоянства величины относительного проскальзывания ведущих и ведомых дисков муфты во время ее включения. Различие в величине проскальзывания дисков обуславливается изменением момента сопротивления вращению механизма намотки пряжи по мере наработки бобин, непостоянством нагрузки от кулачкового привода механизма раскладки пряжи, а также изменением вязкости масла в зависимости от температуры, его чистоты и другими факторами.

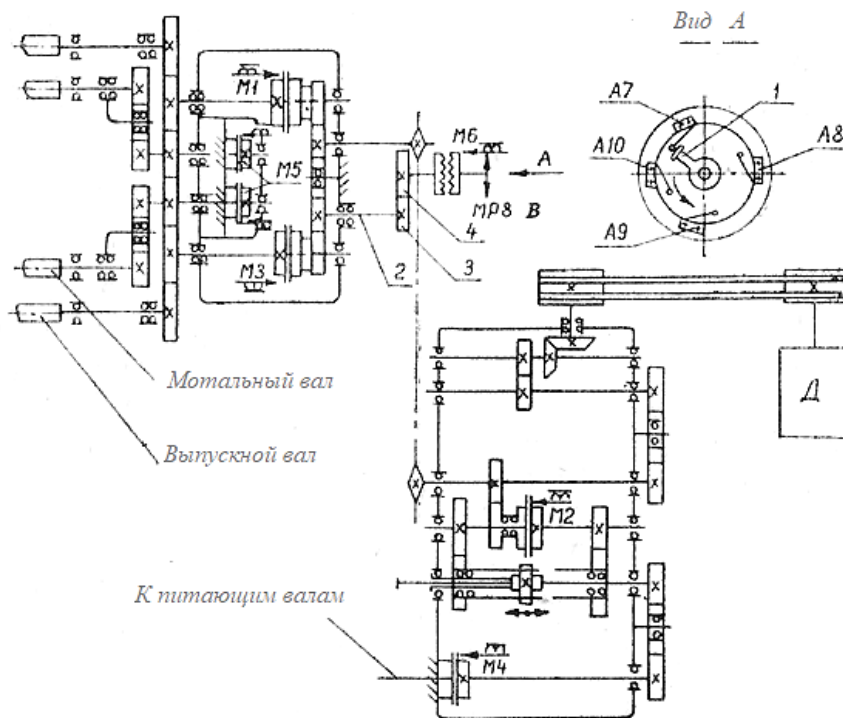
Рассогласование в величине угла поворота выпускных и мотальных валов при пуске машин в начале наработки бобин и в конце наработки достигает одного оборота. Разброс величины угла поворота наблюдается и при пуске машин с одинаковой степенью наработки бобин. Значение разброса несколько меньше и находится в основном в пределах 0,5 оборота и в редких случаях

превышает этот предел. По этой же причине не обеспечивается стабильность по второму условию.

С целью исключения перечисленных недостатков УМЗ нами было проведено усовершенствование данного устройства.

В усовершенствованном варианте (см. рис. 2) подвижной кулачок 1 командоаппарата получает вращение при пуске и останове машины непосредственно от реверсивных выпускных валов посредством вала 2, шестерен 3, 4 и управляемой электромагнитом зубчатой муфты М6. Получая вращение от реверсивных выпускных валов, кулачок совершает движение от исходного положения, фиксируемого пружиной 5 в секторе между переключателями А9 и А8.



Рис. 2. Кинематическая схема (частичная) привода машины БД-330 с усовершенствованным УМЗ

При данной схеме исполнения УМЗ осуществляется контроль величины угла поворота выпускных и мотальных валов на реверс, так как переключение муфт М1 и М3 производится после поворота этих валов на заданный угол, что обеспечивает достаточную точность в постоянстве длины нити, возвращаемой в прядильное устройство для запряжки, и исключает влияние переменной нагрузки и других факторов на разброс величины угла реверса.

В результате активного контроля повышается также согласованность во времени подачи нити и питающего продукта в камеру, так как включение муфты М2 привода питающих валов производится также после поворота выпускных и мотальных валов на заданный оптимальный угол, которому соответствует угол сдвига переключателя А10 от исходного положения кулачка.

Нами были проведены сравнительные испытания по запрягаемости при двух вариантах исполнения устройства массовой запряжки в лабораторных условиях ООО «АHSIN».

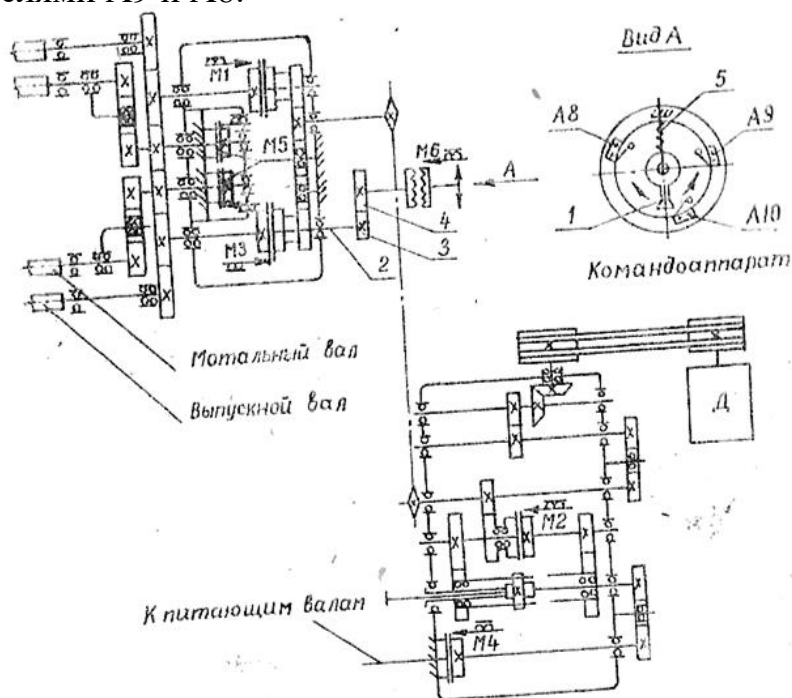
Поскольку сначала предполагалось, что одной из главных причин низкой

запрядаемости является недостаточный вращающий момент муфт ЭТМ 086, применяемых для реверса механизма выпуска пряжи, последние в первом варианте исполнения УМЗ были заменены на муфты ЭТМ .096 с номинальным передаваемым моментом M_n .

Во втором варианте испытывалось усовершенствованное устройство массовой заправки с использованием для реверса механизма выпуска пряжи, как и на серийных машинах, муфт ЭТМ. Результаты испытаний показывают, что усовершенствованное УМЗ обеспечивает более высокий уровень запрядаемости.

Повышение вращающего момента муфт в механизме реверса выпускных и мотальных валов в 1 варианте за счет применения муфт с большим номинальным передаваемым моментом и форсирования режима питания повышением напряжения на катушке муфт не обеспечивает существенного повышения уровня и стабильности массовой заправки при выработке малых толщин пряжи и находится значительно ниже уровня, который достигается во I варианте с использованием муфт ЭТМ 086.

Результаты испытаний усовершенствованного УМЗ при нормальном и форсированном питании напряжением муфт показали незначительное различие в уровне запрядаемости.

Таблица 1

Среднее значение процента запрядаемости по 1 варианту

Линейная плотность вырабатываемой пряжи, текс	Процент запрядаемости	
	Напряжение на катушке муфт 24 в	Напряжение на катушке муфт
52,6	48,2	94,5
17,9	74,8	73

Таблица 2.

Среднее значение процента запрядаемости по 2 варианту

Линейная плотность вырабатываемой пряжи, текс	Процент запрядаемости	
	Напряжение на катушке муфт 24 в	Напряжение на катушке муфт
52,6	86	91
23,3	93,5	91,2
18,5	88,4	84,3

Вывод. Вышесказанное позволяет сделать вывод о том, что изменение в определенных пределах времени реверсирования выпускных и мотальных валов за счет изменения величины вращающего момента муфт не влияет на уровень запрядаемости, который в основном определяется точностью последовательности вступления в работу отдельных органов машины и их взаимного расположения во время пуска и останова машины.

Производственные испытания пяти машин БД-330 с усовершенствованным УМЗ были проведены на ООО «AHSIN» во время приемо-сдаточных испытаний машин. При технологических испытаниях машин

наладка УМЗ производилась для различных толщин вырабатываемой пряжи.

Список литературы

1. Турбин Л.Т., Шукин А.И. Опорные устройства крутильноформировочных камер пневмомеханических прядильных машин. Обзор. Машиностроение для текстильной промышленности. - М.: ЦНИИТЭлегпищемаш, 1971.
2. Абдувахидов М., Сайидмурадов М., Бобоев У. Анализ проблем пневмомеханического способа прядения и направления дальнейшего его развития. Журнал «Universum: технические науки», - Москва, 2021. - № 3 (84). – С. 46-49.
3. Abduvakhidov M., Muradov A., Sayidmuradov M. Study of dynamics of the turning process in pneumatic spinning in the presence of double false torsion. The American journal of engineering and technology. July 2020. Page No: 58-64.
4. Мурадов А.А., Сайидмурадов М.М. Исследование динамики процесса кручения пряжи в пневмомеханическом прядении при использовании неподвижного вьюрка ложного кручения. “Проблемы механики” НТЖ.- Ташкент, 2020.-№ 3. -С. 125-127.
5. Muradov A., Sayidmuradov M. On some issues of tangential drive dynamics for turning body of pneumatic mechanical spinning device. Textile journal of Uzbekistan. Scientific – technical journal.-Tashkent, 2020.-№ 2. .-P. 65-71.

СРАВНЕНИЕ МЕТОДОВ НАНЕСЕНИЯ ЗАЩИТНЫХ ПОКРЫТИЙ НА ПРОМЫШЛЕННОЕ ОБОРУДОВАНИЕ: ПЛАКИРОВАНИЕ, НАПЫЛЕНИЕ И НАПЛАВКА

Сироватка Вячеслав Леонидович

кандидат технических наук, старший научный сотрудник
Институт проблем материаловедения НАН Украины

Плакированные металлы: двух- или более слойные комбинации металл-металл, получаемые различными способами. Плакированные слои металла, как правило, гораздо толще слоев, полученных другими способами обработки поверхности, что объясняется способом их получения.

Известны плакированные листы, полосы, трубы и сортовые профили. Плакированием обеспечивается такое сочетание свойств отдельных слоев, чтобы эффективность использования плакированных материалов была выше, чем каждого из компонентов, их составляющих.

В промышленных условиях применяют различные комбинации металлов: алюминий + углеродистая сталь; алюминий + коррозионностойкая сталь, алюминий + титан, бронза + сталь; хромоникелевая сталь + углеродистая сталь, молибден + коррозионностойкая сталь; латунь + углеродистая сталь, ниобий + углеродистая сталь, никель + медь; титан + углеродистая сталь и др.

Основные свойства, которых стараются добиться при плакировании: прочность, пластичность, коррозионная стойкость, износостойкость, теплопроводность и др.

Плакированные материалы являются не только заменителями однородных (сплошных дорогостоящих материалов). Во многих случаях, благодаря сочетанию свойств своих компонентов, они имеют более благоприятные показатели, чем однородные дорогостоящие материалы сами по себе.

Большинство способов получения плакированных материалов сводится к двум переделам:

1-получение исходного биметаллической заготовки и 2-обработка давлением биметаллической заготовки с получением готового плакированного биметалла. Исключениями являются накатка полосы или порошка на полосу и, отчасти, плакирование взрывом.

Среди способов получения плакированных металлов, распространены следующие:

1) комбинированное литье, когда в изложницу для слитков закладывают перфорированные разделительные листы, отмечающие положение будущей плоскости соединения между сталями А и Б, затем заливают стали А и Б одновременно из двух ковшей через две воронки, контролируя равенство высот зеркала жидкого металла в обеих частях изложницы. Затем биметаллический слиток прокатывают на плакированные листы или фасонные профили;

2) комбинацией твердого металла с жидким, при котором твердые металлические плиты с химическим составом А закладывают в соответствующую изложницу для слитка и закрепляют, а затем заливают вокруг нее жидкий металл Б. Соединение (схватывание слоев) обычно обеспечивается только во время прокатки биметаллического слитка;

3) способ пакетной прокатки, при котором плакированные листы получают путем прокатки собранных и сваренных многослойных пакетов. В зависимости от назначения, расположение и количество слоев может быть различным (двух-, трех- и четырехслойные пакеты). Листы могут быть с одно- и двухсторонним плакированием.

Этот способ получил наибольшее распространение. Его сущность заключается в том, что основной и плакирующий металл собираются вместе в пакет, который обваривают герметичными швами. Затем, пакет перед прокаткой нагревают до температур 1450...1550 К, при которой происходит растворение и восстановление окислов на всех поверхностях герметичного объема. Последующая прокатка с величиной обжатия не менее 60% приводит к сварке основного металла с плакирующим слоем.

Плакирование взрывом- применяется преимущественно для таких пар материалов, соединить которые другими способами плакирования трудно или же для изготовления изделий специального назначения. Соединение (схватывание) в этом случае возможно и между такими металлами, которые не растворяются один в одном, образуют интерметаллические соединения при повышенных температурах или резко различаются по сопротивлению деформации. Для этого способа характерно применение основного металла и плакирующего материала (покрытия) в холодном состоянии. Сущность плакирования взрывом заключается в том, что на поверхность плакирующего листа помещают взрывчатое вещество с детонатором. Как правило, плакирующий лист располагают под углом к основе. При взрыве, во время соударения пластин возникает струя металла, выходящая с поверхностных слоев основного и плакирующего материала. Вместе с ней удаляется и загрязнение, что способствует образованию ювенильно чистых поверхностей при соединении материалов. Процессы деформации во время соударения протекают при давлениях от нормального атмосферного до 15 МПа, соответствующих движению фронтов ударных волн.

Среди прочих способов плакирования используют получение двух- или трехслойных плакированных полос холодной прокаткой, например Al + Fe + A. Плакирование также производят накаткой порошка на полосу, а также путем прокатки порошковой ленты.

Перечисленные способы плакирования предусматривают получение плакирующих слоев от нескольких микрон до 20 мм.

Плакирование от процессов нанесения слоев наплавкой отличается прежде всего отсутствием разбавления основным металлом рабочего слоя. Независимо от способов соединения рабочего слоя с основным металлом (прокаткой, ковкой, взрывом и др.) всегда в основе плакирования лежит применение способов сварки

давлением или ее разновидности. Плакирование поверхности наплавкой сопровождается разбавлением металла плакирующего слоя с основным [1-3].

Автоматическая наплавка под флюсом - наиболее распространенный и хорошо изученный процесс, весьма эффективный при изготовлении биметаллических деталей. При дуговой наплавке под флюсом сварочная дуга между электродом и изделием горит под слоем сухого гранулированного флюса, одновременно плавится сварочная проволока, основной металл и флюс. Металл наплавленного валика, полученного под флюсом, состоит из расплавленного присадочного металла и переплавленного основного. Использование флюса обеспечивает уменьшение разбрызгивания и угара металла. Для уменьшения проплавления основного металла используют многоэлектродную наплавку или ведут процесс с колебанием электрода поперек шва.

Список литературы

1. Найдич Ю.В. Нанопленки металлов в процессах соединения (пайки) керамических материалов/ Ю.В. Найдич, И.И. Габ, Б.Д. Костюк [и др.] // Доповіді Національної академії наук України, 2007. – №5. – С.97-104.
2. Смирнов І.В. Електронно-промене́ве на́пикання зно́стійких покриттів на основі плакованого WC-Cu/ І.В. Смирнов, М.О. Сисоев, П.І. Лобода, В.Г. Матяшов // Матеріали міжнародної науково-технічної конференції «Матеріали для роботи в екстремальних умовах-4». 20–21 грудня. Київ, НТУУ «КПІ». – 2012. – С.78-80.
3. Копилов В.І. Процеси іонно-плазмового плакування порошків для газотермічних покриттів/ В.І. Копилов, Смирнов І.В., Селіверстов І.А., // Наукові вісті НТУУ „КПІ”.– 2009.–№3.– С.11–20.

ЗАПРОВАДЖЕННЯ ЕЛЕМЕНТІВ СИСТЕМИ НАССР ПРИ ВИРОБНИЦТВІ БЕЗГЛЮТЕНОВОЇ КОНДИТЕРСЬКОЇ ПРОДУКЦІЇ

Юрченко Світлана Леонідівна

кандидат технічних наук, доцент,
доцент кафедри харчових технологій в ресторанній індустрії
Державний біотехнологічний університет, Україна

Чайка Альона Ігорівна

студентка II курсу
Державний біотехнологічний університет, Україна

Досить важливим питанням на сьогодні в світі та, зокрема в Україні, є поширення серед населення харчових алергій, а саме несприйняття організмом людини окремих харчових продуктів, в першу чергу глютенівмісних. Відповідно до вимог Codex Alimentarius ВОЗ, безглютеновими можуть вважатися продукти, які містять глютену не більше 20 ppm (parts per million, частинок на мільйон або мг/кг).

Слід зазначити, що виробництво безглютенових продуктів харчування для населення з непереносимістю глютену та хворих на целиацію в Україні розвинене слабо. Основну частину на ринку безглютенового харчування в Україні займають продукти імпортного виробництва, які характеризуються досить високою ціною, а вітчизняні підприємства харчової промисловості випускають продукцію обмеженого асортименту [1, 2].

Проблема, з якою найчастіше стикаються виробники безглютенових продуктів – відсутність якісної сировини на ринку. Для того, щоб отримати безпечний для здоров'я людини продукт, виробник має використовувати якісні та безпечні вхідні інгредієнти. Виробник сировини має гарантувати переробникові повну простежуваність ланцюга її життєвого циклу відповідно до вимог системи GlobalGAP. На плечі виробника лягає також лабораторний моніторинг своєї сировинної продукції. За стандартом, він має надати переробнику інформацію, що конкретна партія, дійсно, не містить глютенісних домішок.

Високоякісна переробка теж має свої особливості – потрібно вибудовувати повністю ізольовані технологічні процеси і обов'язково впроваджувати на виробництві міжнародні стандарти харчової безпеки (НАССР, ISO22000, FSSC 22000, BRC) [3].

Особливо гостро постає проблема забезпечення хворих на целиацію хлібобулочними та борошняними кондитерськими виробами, так як їх основним компонентом є пшеничне борошно, яке не можна вживати, оскільки воно містить глютен. Важливо відмітити, що глютен відіграє роль основного

структуруювача в системі і забезпечує потрібні структурно-механічні характеристики як тіста, так і готової продукції. Неможливість використання пшеничного борошна значно ускладнює процес отримання борошняних кондитерських виробів із задовільними показниками якості [1, 2].

Для виробництва безглютенових борошняних кондитерських виробів дозволено використовувати борошно рисове, гречане, кукурудзяне, амарантове, льняне, нутове, люпинове тощо, тобто такі види борошна, білок яких не містить гліадину та глютеніну.

Також важливим питанням при виробництві харчової продукції є забезпечення її якості. У зв'язку з цим гостро постають проблеми, які пов'язані з підвищенням відповідальності за ефективність та об'єктивність контролю якості сировини, дотримання технологічних процесів переробки, пакування, зберігання сировини та реалізації готової продукції [4].

Для сучасної харчової промисловості характерним є використання великої кількості сировини, харчових добавок, пакувальних матеріалів, що призводить до появи як позитивних так і негативних наслідків. За такої ситуації найбільш логічним кроком є гармонізація вимог до безпеки продукції шляхом застосування загально визнаної моделі НАССР.

За допомогою НАССР можна здійснювати контроль технологічних процесів на початкових стадіях виробництва харчової продукції, застосовуючи контроль операцій та (або) методів та безперервний моніторинг в критичних контрольних точках (ККТ).

З урахуванням вищезазначеного на рис. 1 зазначено ККТ виробництва випеченого бісквітного напівфабрикату з використанням борошна льону.

До біологічних ризиків (Б) належать забруднення мікроорганізмами від людей, тварин або обладнання, присутності спор бактерій та грибів. Хімічні ризики (Х) включають забруднення продуктів на виробництві мийними хімічними речовинами, мастильними матеріалами, солями важких металів, продуктами окислення ліпідів, токсичними продуктами життєдіяльності мікроорганізмів та ін. Основними фізичними ризиками (Ф) є шкідливі сторонні домішки [5].

ККТ 1 Вхідний контроль якості сировини. Зазвичай якість сировини контролюється постачальником і підтверджується сертифікатом відповідності, гігієнічним висновком або іншими нормативними документами (ДСТУ, ТУУ). Підготовка сировини. Порушення технологічного процесу на цій стадії може викликати фізичні, хімічні та біологічні забруднення.

ККТ 2 Дозування сировини. Забруднення біологічно та фізично небезпечними чинниками може мати місце за умов порушення санітарних правил та недбалого здійснення технологічного процесу.

ККТ 3 З'єднання та перемішування компонентів (яйця, цукор, борошно пшеничне, борошно льону) до отримання однорідної маси. Недотримання санітарних норм на цих стадіях сприяє забрудненню напівфабрикатів мікроорганізмами та сторонніми домішками.



Рисунок 1. Критичні контрольні точки виробництва бісквітного напівфабрикату з використанням борошна льону

ККТ 4 Утворення тіста, випікання, охолодження має здійснюватися за визначених параметрів теплової обробки з метою запобігання виникнення біологічних та фізичних ризиків

ККТ 5 Тимчасове зберігання. За відсутності порушень за попередніми ККТ на стадії зберігання у разі недотримання режимів зберігання може відбуватися накопичення ознак псування продукту.

Підсумовуючи вищезазначене, можна констатувати, що запровадження систем управління безпечністю при виробництві харчової продукції дозволить уникнути небезпечних чинників та здійснити коригувальні дії щодо їх усунення.

Перелік посилань

1. Медвідь І.М., Шидловська О.Б., Доценко В.Ф., Федоренко Ю.О. Перспективи розширення асортименту хлібобулочних виробів для хворих на целіакію. *Хранение и переработка зерна*. 2017. №3(211). С. 43-48.
2. Галясний І.В., Гавриш Т.В., Шаніна О.М. Дослідження поверхневих властивостей водно-борошняних суспензій в присутності гідроколоїдів та білкових добавок. URL: <https://www.google.com.ua>.
3. Скларова Л.О., Стольберг Ф.В., Чернікова О.Ю. Безглютенова продукція. URL: http://eprints.kname.edu.ua/49293/1/ilovepdf_com-143-144.pdf.
4. Система керування безпекою продуктів харчування. URL: <http://www.studmed.ru>.
5. Мостова Л.М., Клусович Т.В. Управління якістю та безпечністю при виробництві кисломолочного сиру оздоровчого призначення. *Восточно-Европейский журнал передовых технологий*. 2015. № 2(10). С. 50-57.

Scientific publications

MATERIALS

The VIII International Science Conference
«Theoretical foundations of modern science and practice»

Lisbon, Portugal. 273 p.

(November 08 – 10, 2021)