

Є. В. Савельєв

МІЖНАРОДНА ЕКОНОМІКА:

**ТЕОРІЯ
МІЖНАРОДНОЇ ТОРГІВЛІ
І ФІНАНСІВ**

ПІДРУЧНИК

Тернопіль
Економічна думка
2000

ББК 65.5 Я 73

Савельєв Є. В.

Міжнародна економіка: теорія міжнародної торгівлі і фінансів: Підручник для магістрів з міжнародної економіки. – Тернопіль: Економічна думка, 2000. – ___ с.

**Допущено Міністерством освіти і науки України
як підручник для магістрів з міжнародної економіки**

У підручнику розглянуто теорію міжнародної торгівлі і фінансів. Висвітлено найостанніші досягнення економічної думки щодо функціонування народного господарства певної країни в системі світової економіки. Розглянуто основи міжнародного розподілу праці, його вплив на національну економіку, гіпотези, які пояснюють рух товарів та переміщення факторів між країнами, концепції торгової рівноваги, прибутку від торгівлі та митної політики. Проаналізовано проблематику зовнішньої торгівлі, що пов'язана з макроекономічними цілями, і монетарні аспекти. При цьому особлива увага приділена платіжному балансові, механізму його врівноваження, валютному ринкові та обмінному курсові. Останній подано в двох ракурсах: у зв'язку з рухом товарів і процесами розвитку фінансових ринків. Значне місце відведено політиці стабілізації у відкритій економіці: при фіксованому і гнучкому валютних курсах, при постійних і змінних цінах на товари. Теоретичні підвалини викладені на основі широкого залучення матеріалів народногосподарської практики України та європейських країн.

Для слухачів магістратури, які навчаються за спеціальностями «Міжнародна економіка» і «Державна служба». Моделі та методи міжнародної економіки наближенні до безпосереднього використання у практичній роботі широкого кола економістів підприємств, міністерств, банків, а також при проведенні наукових досліджень.

Рецензенти:

Бакаєв Леонід Олександрович,

доктор економічних наук, професор,

Поручник Анатолій Михайлович,

доктор економічних наук, професор.



Видання підготовлене у рамках проекту
Європейської Комісії TEMPUS TACIS T_JEP-10762-1999
«Європейські економічні студії та відносини у сфері бізнесу»

ISBN 966.25.65-9

© Савельєв Є. В. 2000.
© Качало О. М., художнє оформлення. 2000.
© Хомацький Ю.Я., комп'ютерний дизайн. 2000.

ВСТУП

- Тема 1** **МІЖНАРОДНА ЕКОНОМІКА ЯК НАУКА**
- Тема 2** **ЕМПІРИЧНА КАРТИНА МІЖНАРОДНОГО ПОДІЛУ ПРАЦІ**
- Тема 3** **АБСОЛЮТНІ ЦІНОВІ ПЕРЕВАГИ, ВАЛЮТНИЙ КУРС, ВІДНОСНІ ЦІНОВІ ПЕРЕВАГИ**
- Тема 4** **ГІПОТЕЗИ ПОЯСНЕННЯ ОБМІНУ ТОВАРАМИ: ОСНОВНІ МОДЕЛІ ТА ЇХ РОЗШИРЕННЯ**
- Тема 5** **УМОВИ ДЛЯ ТОРГІВЛІ ПРИ НЕОДНАКОВІЙ ЗАБЕЗПЕЧЕНОСТІ ФАКТОРАМИ ВИРОБНИЦТВА**
- Тема 6** **МОДЕЛЬ ГЕКШЕРА–ОЛІНА ТА ЇЇ ЕМПІРИЧНА ПЕРЕВІРКА**
- Тема 7** **ПАРАДОКС ЛЕОНТЬЄВА ТА БАГАТОФАКТОРНЕ МОДЕЛЮВАННЯ МІЖНАРОДНОЇ ТОРГІВЛІ**
- Тема 8** **ГІПОТЕЗИ ДО ПОЯСНЕННЯ ТОВАРНОГО ОБМІНУ: НЕДОСКОНАЛА КОНКУРЕНЦІЯ**
- Тема 9** **ПЕРЕМІЩЕННЯ ФАКТОРІВ ВИРОБНИЦТВА**
- Тема 10** **РЕАЛЬНІ ВІДНОСИНИ ОБМІНУ ТА ТОВАРНА РІВНОВАГА**
- Тема 11** **МОНЕТАРНІ ТЕОРІЇ РІВНОВАГИ ОБМІНУ І РЕГІОНАЛЬНІ ОСОБЛИВОСТІ**
- Тема 12** **МІЖНАРОДНА ТОРГІВЛЯ ЯК ЗАСІБ ПІДНЕСЕННЯ ВСЕСВІТЬОГО Й НАЦІОНАЛЬНОГО ДОБРОБУТУ**
- Тема 13** **ПРОТЕКЦІОНІЗМ ТА ЙОГО ВПЛИВ НА ВИРОБНИЦТВО І ДОБРОБУТ**
- Тема 14** **ЕКОНОМІКО-МАТЕМАТИЧНІ ТА ОРГАНІЗАЦІЙНІ МОДЕЛІ МИТНОЇ ПОЛІТИКИ**
- Тема 15** **ПЛАТІЖНИЙ БАЛАНС І ФАКТОРИ, ЩО ЙОГО ВИЗНАЧАЮТЬ**
- Тема 16.** **МЕХАНІЗМИ ВРІВНОВАЖЕННЯ ПЛАТІЖНОГО БАЛАНСУ**
- Тема 17** **ВАЛЮТНИЙ РИНОК ТА ПЛАТІЖНИЙ БАЛАНС**
- Тема 18** **ВАЛЮТНИЙ КУРС І ТОРГІВЛЯ ТОВАРАМИ**
- Тема 19** **ВАЛЮТНИЙ РИНОК У КОРОТКОСТРОКОВОМУ ПЕРІОДІ**
- Тема 20** **ОБМІННІ КУРСИ, ГРОШОВИЙ ТА ФІНАНСОВИЙ РИНКИ**
- Тема 21** **ВАЛЮТНИЙ КУРС В ДОВГОСТРОКОВОМУ ПЕРІОДІ**
- Тема 22** **ПОЛІТИКА СТАБІЛІЗАЦІЇ В КЕЙНСІАНСЬКІЙ МОДЕЛІ ТВЕРДИХ ЦІН ПРИ ФІКСОВАНОМУ ОБМІННОМУ КУРСІ**
- ЛІТЕРАТУРА**

ЗМІСТ

ВСТУП

- Тема 1** **МІЖНАРОДНА ЕКОНОМІКА ЯК НАУКА**
1. Предмет курсу «Міжнародна економіка» і його зв'язок з іншими науками та навчальними дисциплінами.
 2. Зміст курсу «Міжнародна економіка».
 3. Міжнародна торгівля як головна складова міжнародної економіки.
 4. Головні проблеми міжнародної економіки в сучасних умовах.
- Тема 2** **ЕМПІРИЧНА КАРТИНА МІЖНАРОДНОГО ПОДІЛУ ПРАЦІ**
1. Розвиток міжнародної торгівлі як загальна економічна закономірність.
 2. Регіональна структура світової торгівлі.
 3. Товарна структура світової торгівлі.
 4. Залежність України від міжнародної економіки.
 5. Фактори виробництва та їх міжнародний рух.
- Тема 3** **АБСОЛЮТНІ ЦІНОВІ ПЕРЕВАГИ, ВАЛЮТНИЙ КУРС, ВІДНОСНІ ЦІНОВІ ПЕРЕВАГИ**
1. Торгівля та її умови.
 2. Загальнотеоретичні концепції порівняльних переваг.
 3. Моделі абсолютних цінових переваг.
 4. Відповідність між бажаннями обміну як умова торгівлі.
 5. Умова для торгівлі та обмінний курс.
 6. Порівняльні цінові переваги.
 7. Теорія зовнішньої торгівлі і розташування.
- Тема 4** **ГІПОТЕЗИ ПОЯСНЕННЯ ОБМІНУ ТОВАРАМИ: ОСНОВНІ МОДЕЛІ ТА ЇХ РОЗШИРЕННЯ**
1. Теорема Рікардо про порівняльні переваги.
 2. Фактори, що визначають порівняльні цінові переваги.
 - 2.1. Відносні ціни в умовах автаркії.
 - 2.2. Огляд відмінностей у порівняльних цінових перевагах.
 3. Умови торгівлі при різних співвідношеннях попиту.
 4. Умови торгівлі при різних рівнях продуктивності.
Додаток. Параметри ефективності та умови для торгівлі.
- Тема 5** **УМОВИ ДЛЯ ТОРГІВЛІ ПРИ НЕОДНАКОВІЙ ЗАБЕЗПЕЧЕНОСТІ ФАКТОРАМИ ВИРОБНИЦТВА**
1. Модель Гекшера–Оліна або теорія факторних пропорцій – постановка питання.
 2. Припущення до теоретичного аналізу.
 3. Вимірювання забезпеченості факторами виробництва за допомогою показників їх відносних обсягів.
 4. Вимірювання забезпеченості факторами за допомогою співвідношення цін на них.
 5. Взаємозалежність між ціновим співвідношенням на товари та фактори виробництва.
 6. Теорема Гекшера–Оліна.
 7. Обернена факторомісткість.
Додаток. Зв'язок між відносною ціною на товари і співвідношенням цін на фактори виробництва.

Тема 6 МОДЕЛЬ ГЕКШЕРА–ОЛІНА ТА ЇЇ ЕМПІРИЧНА ПЕРЕВІРКА

1. Процеси пристосування після впровадження торгових відносин.
2. Бідність навколишнього середовища.
3. Системне представлення моделі Гекшера–Оліна.
4. Теорема Рибчинського.
5. Картина інтегрованої світової економіки.
6. Імплікації для стану зовнішньої торгівлі.
7. Емпіричні вирази для визначення конкурентоспроможності секторів.

Тема 7 ПАРАДОКС ЛЕОНТЬЄВА ТА БАГАТОФАКТОРНЕ МОДЕЛЮВАННЯ МІЖНАРОДНОЇ ТОРГІВЛІ

1. Парадокс Леонт'єва, або емпірична перевірка теорії Гекшера–Оліна.
2. Розширення моделі Гекшера–Оліна.
3. Торгові і неторгові товари.
4. Торгівля послугами.
5. Специфічні фактори виробництва.
6. Спеціалізоване виробництво.
7. Ризик.
8. Ієрархія при вертикальній інтеграції країн і всередині мультинаціональних корпорацій.
9. Динамічні аспекти міжнародної торгівлі.
Додаток. Міжгалузевий баланс виробництва і розподілу товарів та послуг за 1996 р.

Тема 8 ГІПОТЕЗИ ДО ПОЯСНЕННЯ ТОВАРНОГО ОБМІНУ: НЕДОСКОНАЛА КОНКУРЕНЦІЯ

1. Зростаючі скалярні доходи.
2. Зростаючі скалярні доходи і торгівля.
3. Зростаючі скалярні доходи і просторова структура.
4. Диференційовані товари і товарна різноманітність.
5. Взаємозв'язок між зростаючими скалярними доходами і товарними пріоритетами.
6. Інтрасекторна торгівля.
7. Монополія і міжнародна торгівля.
8. Міжнародна торгівля як політика конкуренції.
9. Міжнародна дуополія.
10. Конкуренція за нові знання: ендегенний технічний прогрес.

Тема 9 ПЕРЕМІЩЕННЯ ФАКТОРІВ ВИРОБНИЦТВА

1. Рух товарів і переміщення факторів.
2. Етапи розвитку міжнародної мобільності робочої сили.
3. Переміщення фактору праці.
4. Переміщення фактору капіталу.
5. Міжчасова торгівля з рухом капіталу.

Тема 10 РЕАЛЬНІ ВІДНОСИНИ ОБМІНУ ТА ТОВАРНА РІВНОВАГА

1. Відносини обміну й умови торгівлі.
2. Відносини обміну та консистенція планів.
 - 2.1. Умови консистенції.
 - 2.2. Визначення відносин обміну.
 - 2.3. Крива обміну Онікі–Узава.
 - 2.4. Крива обміну Маршалла–Мілля.Додаток. Стабільність рівноваги обміну.

Тема 11 МОНЕТАРНІ ТЕОРІЇ РІВНОВАГИ ОБМІНУ І РЕГІОНАЛЬНІ ОСОБЛИВОСТІ

1. Властивості рівноваги обміну щодо впливу на виробництво, обмін, споживання, ціни, платіжний баланс і валютний курс.
2. Гроші в неокласичній системі – деякі питання монетарної теорії зовнішньої

- торгівлі.
- 3. Еластичність експорту та імпорту.
- 4. Взаємозалежність між змінами експортно-імпортного потенціалу країни та відносин обміну.
 - 4.1. Торгові умови країн, що розвиваються.
 - 4.2. Теорія периферійної економіки.
 - 4.3. Емпіричні дані.
- 5. Торгові умови індустріальних країн.
- 6. Порівняльні переваги і торгові умови: порівняння двох підходів.
- 7. Проблема трансферту.

Тема 12 МІЖНАРОДНА ТОРГІВЛЯ ЯК ЗАСІБ ПІДНЕСЕННЯ ВСЕСВІТНЬОГО Й НАЦІОНАЛЬНОГО ДОБРОБУТУ

- 1. Економіка добробуту та критерії оцінки її зростання завдяки міжнародній торгівлі.
- 2. Зростання світового добробуту.
- 3. Умови забезпечення добробуту для окремої країни.
- 4. Проблеми компенсації.
- 5. Динамічні вигоди для добробуту.
- 6. Інші вигоди для добробуту.
 - Додаток. Розподільна ефективність та функціонування конкурентної економіки.

Тема 13 ПРОТЕКЦІОНІЗМ ТА ЙОГО ВПЛИВ НА ВИРОБНИЦТВО І ДОБРОБУТ

- 1. Зміст і причини протекціонізму.
- 2. Відправні мотиваційні положення протекціонізму зовнішньоекономічної політики.
- 3. Вплив мита на виробництво і добробут.

Тема 14 ЕКОНОМІКО-МАТЕМАТИЧНІ ТА ОРГАНІЗАЦІЙНІ МОДЕЛІ МИТНОЇ ПОЛІТИКИ

- 1. Мито і мінове співвідношення.
- 2. Оптимальне мито.
- 3. Нетарифні торгові бар'єри.
- 4. Війна між митами.
- 5. Стратегічна поведінка і «дилема в'язнів».
- 6. Порядок світової торгівлі.
- 7. Інституційна конкуренція.
- 8. Митний союз та інші регіональні форми інтеграції.

Тема 15 ПЛАТІЖНИЙ БАЛАНС І ФАКТОРИ, ЩО ЙОГО ВИЗНАЧАЮТЬ

- 1. Зміст платіжного балансу і принципи його розрахунку.
- 2. Складові частини платіжного балансу.
- 3. Економічна тотожність сальдо балансу поточних операцій і сальдо балансу руху капіталів.
- 4. Формальне вирівнювання платіжного балансу.
- 5. Матеріальне вирівнювання платіжного балансу.
- 6. Вирівнювання платіжного балансу як мета економічної політики.
- 7. Платіжний баланс і його розвиток.
- 8. Механізм сальдування і рівновага.
- 9. Визначальні фактори сальдо платіжного балансу.
 - Додаток. Схематичне зображення формального вирівнювання платіжного балансу.

- Тема 16. МЕХАНІЗМИ ВРІВНОВАЖЕННЯ ПЛАТІЖНОГО БАЛАНСУ**
1. Монетарна рівновага при сталому валютному курсі або наявності єдиної валюти на Батьківщині та Закордоном.
 2. Автоматичне пристосування.
 3. Механізми врівноваження при сталому валютному курсі.
 4. Монетарна рівновага при гнучкому валютному курсі.
 5. Механізми врівноваження при гнучкому валютному курсі.
 6. Значення механізмів врівноваження.
- Тема 17. ВАЛЮТНИЙ РИНОК ТА ПЛАТІЖНИЙ БАЛАНС**
1. Поняття валютного ринку.
 2. Моделі валютного ринку в умовах обміну товарами.
 3. Валютний ринок і рух капіталу.
 4. Зміни валютного курсу і сальдо поточного рахунку платіжного балансу.
Додаток. Похідна умови Робінсона.
- Тема 18. ВАЛЮТНИЙ КУРС І ТОРГІВЛЯ ТОВАРАМИ**
1. Ринок експорту, імпорту та валютний ринок.
 2. Зміни валютного курсу і цін на товари.
 3. Зміни валютного курсу та реальні відносини обміну.
 4. Вплив зміни валютних курсів: огляд.
 5. Теорія паритету купівельної спроможності (ПКС).
Додатки 1. Міжнародний взаємозв'язок цін, сальдо балансу поточних операцій та розрахунків, імпорт інфляції.
2. Відносини між цілями стабільності рівня цін та вирівнювання платіжного балансу.
- Тема 19. ВАЛЮТНИЙ РИНОК У КОРОТКОСТРОКОВОМУ ПЕРІОДІ**
1. Обмінний курс і монетарні порушення: огляд.
 2. Рух капіталу при незмінному обмінному курсі.
 3. Процентний паритет.
 4. Обмінний курс і портфельна рівновага.
 5. Порушення на грошовому ринку і портфельна рівновага в короткотерміновому періоді.
Додаток. Монетарна теорія платіжного балансу.
- Тема 20. ОБМІННІ КУРСИ, ГРОШОВИЙ ТА ФІНАНСОВИЙ РИНКИ**
1. Грошовий ринок і обмінний курс у довготерміновій рівновазі.
 2. Рух капіталу при порушенні рівноваги: перекидання обмінного курсу.
 3. Реальне господарське порушення.
 4. Валютний ринок термінових угод.
Додаток. Модель Бренсона.
- Тема 21. ВАЛЮТНИЙ КУРС В ДОВГОСТРОКОВОМУ ПЕРІОДІ**
1. Паритет купівельної спроможності валют.
 2. Паритет купівельної спроможності валют: емпіричне зображення.
 3. Очікування валютного курсу і паритет купівельної спроможності валют.
 4. Інфляційні різниці та різниці в процентних ставках.
 5. Реальний валютний курс.
 6. Реально-економічне порушення.
 7. Реальний процентний паритет.
 8. Торгові і неторгові товари.

**Тема 22 ПОЛІТИКА СТАБІЛІЗАЦІЇ В КЕЙНСІАНСЬКІЙ МОДЕЛІ
ТВЕРДИХ ЦІН ПРИ ФІКСОВАНОМУ ОБМІННОМУ КУРСІ**

1. Деякі альтернативні припущення.
2. Основи макроекономічної моделі для відкритої економіки.
3. Мультиплікатор експорту.
4. Інвестиційний мультиплікатор з міжнародним зворотнім впливом.
5. Політика грошової маси.
6. Фіскальна політика.
7. Комбінація інструментів економічної політики.
8. Зміни обмінного курсу.

ЛІТЕРАТУРА

ВСТУП

Міжнародна економіка з часів перебудови бурхливо ввійшла у наше життя, іншими словами, ми стали її невід'ємною часткою. Нинішні аспіранти, магістри і студенти можуть не пам'ятати того періоду, але знають з підручників, фахової літератури, що протягом багатьох десятиріч наше народне господарство функціонувало в умовах монополії держави на зовнішню торгівлю, а економічна політика тяжіла до автаркії, хоч інколи практика і виправляла цю негативну тенденцію, спрямовуючи прийняття рішень на користь інтеграції у світові економічні процеси. Але з часів, коли кожен економічний суб'єкт, менеджер, працівник відчув, що він є безпосереднім учасником реальних міжнародних економічних відносин, почала зростати зацікавленість відповідними науками. Для студентів спеціальностей з економіки і менеджменту було введена дисципліна «Міжнародна економіка» й у рамках фахового напрямку «Економіка» відкрито спеціальність «Міжнародна економіка».

Незважаючи на вже широке вивчення міжнародної економіки у системі вищої економічної освіти, українські навчальні заклади не мають відповідної літератури, в якій достатньо повно були б відображені досягнення економічної науки у сфері міжнародної економіки. Винятком є хіба що підручник «Міжнародна торгівля та інвестиції» (видавництво «Основи», 1998), який написали у співавторстві професори Френклін Рут (Пенсільванський університет, США) й Антон Філіпенко (Київський національний університет ім. Т. Г. Шевченка). Його адресовано спеціально українському читачеві й підготовлено на основі американського варіанту підручника Ф. Р. Рута, що здобув широке міжнародне визнання. Цьому виданню можна зробити закид, певно, в одному: залучення українського професора все ж не дало змоги в повній мірі уникнути орієнтації підручника на потреби американського студента, хоча це повністю перекривається позитивними якостями книги, бо саме в ній систематизовано основні досягнення у розвитку наукової думки в галузі міжнародної торгівлі та інвестицій.

Серед інших видань українських авторів широкого визнання набула книга І. Бураковського «Теорія міжнародної торгівлі» («Основи», 1996), що у стислій, майже довідковій формі, ознайомлює українських читачів з основними складовими частинами міжнародної економіки. Книга задовольняє потреби фахівців і студентів, які розпочинають вивчення основ міжнародної економіки.

Варто відзначити колективну працю, яку видав у 1996 році Донецький держ-університет за редакцією Ю. Г. Козака і Ю. В. Макогона, – навчальний посібник «Міжнародна торгівля та торговельна політика», що висвітлює окремі теми навчального курсу «Міжнародна економіка». На жаль, його випущено невеликою кількістю екземплярів, у фотапринтному виконанні, він дійшов до торгової мережі в обмеженій кількості, тому практично недоступний студентам інших навчальних закладів і невідомий широкому викладацькому загалові.

В умовах дефіциту україномовних видань студентство і професура дедалі частіше звертаються до іноземних джерел. Зрозуміло, що головне місце серед них займають російські оригінальні й перекладні підручники та монографії. Тим більше, що російські науковці й видавництва активніше і результативніше порівняно з українськими працюють у цьому напрямку. Вартує бути відзначеними книги А. Киреева «Международная экономика» (М.: Международные отношения, 1997), Г. Н. Овчинникова «Международная экономика» (Издательство «Полиус», 1988),

Н. А. Миклошевської і А. В. Холопова «Международная экономика» (М.: МГУ им. М. В. Ломоносова, Издательство «Дело и Сервис», 1998), П. Р. Кругмана і М. Обстфельда «Международная экономика. Теория и политика» (М.: Экономический факультет МГУ, ЮНИТИ, 1997), М. Портера «Международная конкуренция» (М.: Международные отношения, 1993), «Международная торговля. Терминологический словарь» (М.: ИНФРА, 1997) та інші, що можуть також прислужитись українським студентам і фахівцям.

Звертаючись до іноземної навчальної літератури, варто враховувати, що в економічних науках навряд чи знайдеться така галузь знань, в якій протягом останнього часу зроблено так багато, як у міжнародній економіці. І це відбувається природно, адже та роль, яку в процесах глобалізації відіграють окремі країни та підприємства, визначає їх сьогодення і майбутнє. Тому виник великий попит на нові знання у міжнародній економіці, і він стимулював відповідний науковий прогрес. А це означає, що більшість розділів підручників 80-х років (і таку думку поділяє західна професура) безнадійно застаріла. Як відзначають професор Вольганг Маєннінг і доктор Бернд Вільфлінг з університету Гамбурга, перетворення, що відбулися за останні роки, є настільки суттєвими, що вже не можна буде задовольнитися звичайним новим виданням, в якому були б змінені лише деякі факти¹.

Отже, враховуючи сьогоденні забезпечення навчальною літературою з міжнародної економіки та ситуацію в економічній науці, можна стверджувати, що є необхідність принаймні ще одного підручника. Це дало б читачеві змогу відповідно до своїх смаків орієнтуватися на потреби навчального процесу і наукові дослідження в Україні, пріоритети нових наукових концепцій, стиль викладу матеріалу. Саме такий стан і надихнув мене на написання книги, в якій би були враховані реалії українського суспільства.

Розпочинаючи роботу над книгою, я стояв перед дилемою, якою її створити. Зрозуміло, при цьому враховував традиції, які склалися за кордоном. Найчастіше автори значну увагу приділяють висвітленню фактів, теорій або формальних методів міжнародної економіки. Так, В. Маєннінг і Б. Вільфлінг визначали свої завдання як спробу «викласти найважливіші традиційні й нові зовнішньоекономічні теорії та показати можливі імплікації у зовнішньоекономічній політиці»².

Іноді у навчальній літературі обмежуються аналізом головних проблем, показом можливостей для економічно раціональних рішень і техніки економічного аналізу, відмовляючись від опису математичних моделей і наукового жаргону. Іншими словами, йдеться про обмеження навчального матеріалу основами науки та інформацією про нові концепції. При такому підході економічна теорія прив'язується до конкретних економічних проблем, а її виклад автор орієнтує на практично не обмежене коло читачів³.

Український читач не є розбещеним потоком різноманітної літератури з міжнародної економіки – першоджерел та підручників. Тому написання підручника у наших умовах вимагає певної універсальної методології. Саме з таких міркувань у книзі описано економічну суть концепцій, розглянуто математичні моделі, наведено статистичні та практичні дані, іноді використано й інформативний підхід. При цьому домінує використання фактажу переважно із західної економічної літератури, тому що він уже давно осмислений і адаптований до навчальних цілей, значною мірою став класичним. Звертання до українського практичного матеріалу для демонстрації сфери використання теоретичних концепцій потребує глибокого і широкого освоєння наукових основ міжнародної економіки фахівцями різних українських установ, формування відповідної інформаційної бази, забезпечення найширшого доступу до неї

¹ Maenning W. Außenwirtschaft: Theorie und Politik. – München: Vahlen, 1998. – S. III.

² Maenning W. Außenwirtschaft: Theorie und Politik. – München: Vahlen, 1998. – S. III.

³ Hans Hinrich Glismann. Weltwirtschaftslehre: eine problemorientierte Einführung. – 3., überarb. und erw. Aufl. – Bd. 1. Aussenhandels- und Währungspolitik. – Göttingen: Vanderhoek und Ruprecht, 1986. – S. 5.

науковців, відмови від надлишкової таємності, яку здебільшого нічим неможливо пояснити.

При підготовці книги я не квапився оновити статистичний матеріал, коли це не впливало на розкриття суті питання, але вимагало великих витрат часу. У таких випадках статистична актуальність принесена в жертву прискоренню видання. Адже зацікавленість студентів у дисципліні є великою, а успішне її викладання гальмувалося без відповідного підручника.

Зрозуміло, що підручник з міжнародної економіки неможливо було написати без певного педагогічного досвіду в даній галузі знань. Викладання міжнародної економіки у Тернопільській академії народного господарства має свою історію. Гадаю, ми були серед перших, якщо не першими, хто в Україні ввів курс міжнародної економіки (спочатку як факультативної дисципліни), зробивши ставку на молодь. У 1991/92 навчальному році я ініціював спрямування на річне навчання до Німеччини випускника аспірантури Київського національного університету ім. Т. Г. Шевченка Богдана Литовченка і випускника ТАНГ Михайла Богатирьова, перед якими було завдання: освоїти дисципліну «Теорія міжнародної торгівлі» й підготуватися до її викладання у вузі. Незважаючи на відсутність тоді такої дисципліни у типових навчальних планах, рішенням Ради Тернопільської академії народного господарства (на той час – Тернопільського фінансово-економічного інституту), починаючи з 1992/93 навчального року вона була введена в робочі навчальні плани. Першим розпочав викладання «Теорії міжнародної торгівлі» М. Богатирьов.

З метою ширшого залучення до навчального процесу і наукових досліджень з міжнародної економіки викладачів та студентів ТАНГ ми скооперувалися з Університетом ім. Й.-В. Гете м. Франкфурта-на-Майні (Німеччина) та Академією економічною м. Катовіце (Польща) і провели у жовтні й грудні 1993 та травні 1994 років відповідно в Німеччині, Польщі й Україні три тижневих семінари з теоретичних проблем міжнародної економіки за участю викладачів і студентів трьох навчальних закладів. Матеріали семінару були опубліковані німецькою мовою у збірнику «Transformation postsozialistischer Volkswirtschaften: außenwirtschaftliche Probleme». Згодом за такою формою Господарська академія ім. Д. А. Ценова м. Свищов (Болгарія) провела семінар із проблем створення і функціонування вільних економічних зон, матеріали якого також видані двома окремими збірниками. Широко відомі в Україні та інших країнах Європи семінари і конференції з різних проблем міжнародної економіки, які щорічно, починаючи з 1990 року, в Ялті (Крим) проводить ТАНГ разом з Університетом ім. Й.-В. Гете. Вони допомогли творчому та професійному зростанню не тільки викладачів Академії, а й інших навчальних закладів України і наших іноземних партнерів.

Уже названі та інші акції у сфері зовнішніх зв'язків ТАНГ сприяли підготовці фахівців з міжнародної економіки і менеджменту. Створена у 1985 році кафедра господарського механізму перепрофільована у жовтні 1990 року на кафедру менеджменту і маркетингу, що закріпило зміни в дисциплінах кафедри. На той час вона була першою кафедрою з такою назвою в Україні. Через два роки виникла необхідність у нових змінах. Динаміка розвитку кафедри обумовила її реорганізацію: на її базі у вересні 1992 року було створено дві кафедри – менеджменту та маркетингу. Першу очолив ректор ТАНГ академік Олександр Устенко, завідувачем другої кафедри обрано мене. З листопада 1994 року кафедра маркетингу набула нового статусу, і її було перейменовано на кафедру міжнародної економіки, фінансово-кредитних відносин та маркетингу. Тепер ці обидві кафедри є випускаючими з двома спеціальностями. Перша – зі спеціальностей «Менеджмент зовнішньоекономічної діяльності» і «Менеджмент організацій», друга – зі спеціальностей «Міжнародна економіка» (спеціалізації: «Зовнішньоекономічна діяльність», «Міжнародні фінанси і кредит», «Міжнародний туризм») і «Маркетинг».

З 1998/99 навчального року на кафедрі міжнародної економіки, фінансово-кредитних відносин і маркетингу розроблена нова концепція викладання міжнародної економіки для студентів спеціальностей «Міжнародна економіка» і «Маркетинг». Крім

обов'язкового базового курсу «Міжнародна економіка», який викладають студентам усіх спеціальностей, введено інтегровану дисципліну «Теорія зовнішньоекономічної економіки». В її рамках передбачено вивчення протягом трьох триместрів трьох економічних дисциплін: теорії міжнародної торгівлі; міжнародних фінансів; зовнішньоекономічної політики. Крім цього, паралельно з ними читають ще один курс – математика міжнародної економіки.

Пропонована книга започатковує цикл видань з теорії міжнародної економіки. У них будуть представлені у загальнотеоретичній і математичній формах концепції міжнародної економіки, що лежать в основі управління зовнішньоекономічною діяльністю на мікро- і макроекономічному рівнях. Особливого значення надано математичній основі теорії, яку раніше недооцінювали в системі вищої економічної освіти. Та нині ситуація змінюється, і це потребує навчального забезпечення й викладачів нового покоління.

На відміну від українських і російських видань з міжнародної економіки, де за основу прийнято американські підручники, пропонована книга базується на використанні європейської, переважно німецької методики. Нехай вона і містить менше прикладів, але тут детальніше викладені логічні й математичні елементи теоретичних тверджень.

Матеріали книги апробовані при викладанні інтегрованого курсу «Теорія міжнародної економіки» студентам спеціальності «Міжнародна економіка» Тернопільської академії народного господарства. Досвід свідчить про доцільність вивчення теорії міжнародної економіки для формування глобального економічного мислення студентів, їх навичок в управлінні світогосподарськими процесами. Я впевнений і в необхідності викладання курсів з теорії міжнародної економіки при підготовці бакалаврів та магістрів у галузі економіки, державного управління й інших суспільних наук. Однак за діючих навчальних планів підручник орієнтований на магістратуру з міжнародної економіки.

До співпраці над книгою я залучав окремих членів кафедри, яку очолюю. Доцент Клавдія Пазізіна та викладач-стажист Зоряна Бойко оформили рисунки і зробили написи до них, стажист-дослідник Ольга Шило склала контрольні запитання до семінарських занять і списки літератури до тем, аспірант Олександр Савельєв брав участь у написанні глосарію і підготував біографічні довідки про вчених – авторів найвідоміших теорій з міжнародної економіки.

Значну технічну допомогу надали завідувач лабораторії оперативного друку Інституту міжнародного бізнесу і менеджменту ТАНГ Юрій Хомацький та працівники цієї лабораторії Марія Перпета і Людмила Петришин.

Окремо хочу подякувати завідувачу кафедри економіко-математичних методів і моделей ТАНГ, професорові, доктору економічних наук Іванові Ткаченку та доценту кафедри менеджменту, кандидатів педагогічних наук Валентині Ткаченко за постійні консультації з питань використання математичного апарату в теорії міжнародної економіки, а також за те, що пані Валентина започаткувала викладання дисципліни «Математика міжнародної економіки».

Гарні умови для написання книги створив мені німецький професор і мій великий товариш, доктор Роланд Айзен в Університеті ім. Й.-В. Гете міста Франкфурта-на-Майні, де я мав змогу протягом останніх двох років доопрацювати матеріали книги.

Найбільшу вдячність висловлюю ректору ТАНГ академікові Академії економічних наук України Олександрові Устенку за постійну підтримку в роботі та сприяння у написанні й виданні книги.

Завершуючи вступ, нагадую, як написав мікроекономіку Пол Самуельсон – економіст-теоретик, який першим серед американців отримав Нобелівську премію з економіки (1970 рік). Взввшись за написання підручника після багаторічної дослідницької роботи, Пол Самуельсон інтуїтивно вважав це роботою на рік. Але вона

розтягнулася на три роки писання та переписування. «Голод» на підручники з міжнародної економіки в Україні змушує мене майже «з-під пера» передавати матеріал до видавництва, розглядаючи теперішнє видання як початок (якщо можна у навчальних виданнях каламбурити) «писання та переписування» і, можливо, переписування та писання.

Майбутнє завжди до чогось кличе. Більшість читачів книги тільки розпочнуть свою практичну і наукову діяльність у XXI столітті, в якому Україні суджено сформуватись як незалежній державі, органічно включеній у міжнародний розподіл праці. Ця книга має на меті формування практичного економічно орієнтованого інтернаціонального мислення.

Євген САВЕЛЬЄВ.

*Тернопіль – Франкфурт-на-Майні,
1999–2000 роки.*

Тема 1

МІЖНАРОДНА ЕКОНОМІКА ЯК НАУКА

Якщо між будь-якими країнами здійснюється торгівля, всі з них отримують від неї дві чітко виражені вигоди. Вони вивозять надлишкову частину продукції своєї країни і працю, а взамін отримують те, що користується попитом. Торгівля надає вартості їхнім надлишкам завдяки обміну їх на щось інше, що може задовольнити частину їхніх потреб і збільшити відповідно задоволення.

Адам СМІТ

План теми

1. Предмет курсу «Міжнародна економіка» і його зв'язок з іншими науками та навчальними дисциплінами.
2. Зміст курсу «Міжнародна економіка».
3. Міжнародна торгівля як головна складова міжнародної економіки.
4. Головні проблеми міжнародної економіки в сучасних умовах.

1. Предмет курсу «Міжнародна економіка» і його зв'язок з іншими навчальними дисциплінами

У світі нема і не було нації чи країни, яка могла б жити і жила в абсолютному економічному вакуумі. Археологи постійно знаходять багато речей, що свідчать про існування різноманітних економічних зв'язків. Причому, міжнародні економічні відносини існували не тільки між сусідами, а й між народами різних континентів, яких у новіші історичні ери «відкривали» народи Європи, котрі випередили в історичному розвитку інші частини світу.

Сучасний економічний розвиток інтегрував економіки різних держав до небачених масштабів. Складні потоки товарів, капіталів, технологій і підприємництва пов'язують їх життя і диктують спільні «правила гри». Недотримання законів розвитку світового господарського комплексу спричиняє малі або великі економічні втрати, а інколи й призводить до катастроф. Найруйнівніша з них сталася у нинішньому десятилітті. Це – падіння урядів і політичних систем країн Ради Економічної Взаємодопомоги, розвал СРСР і Югославії, які, нехтуючи об'єктивними економічними законами, намагалися відокремлено розвивати свої економіки.

Міжнародна економіка як наука покликана розробляти теорії і концепції, що дають змогу будувати найраціональніші економічні відносини однієї країни з іншими, враховуючи свої і чужі особливості. Це обумовлює предмет навчальної дисципліни «Міжнародна економіка». Ним є *економічні відносини сучасних країн*.

Для України міжнародні економічні зв'язки мають особливе значення. У 1997 році експорт товарів і послуг України становив \$20355 млн. при розмірі ВВП 92484 млн. грн., майже 40% ВВП, імпорт країни дорівнював \$21891 млн. Це свідчить про велику залежність вітчизняної економіки від міжнародної, адже експортна квота України, тобто питома вага експорту у ВВП вища, ніж, скажімо, такої експортоорієнтованої країни, як Німеччина. Крім цього, в умовах властивого українській економіці фінансового колапсу робота на експорт є чи не єдиним джерелом виплати заробітної плати на багатьох підприємствах.

Уперше за роки існування Україні як суверенній державі довелося суттєво відчувати економічну залежність від світового ринку наприкінці літа 1998 року, коли спалахнула російська фінансова криза, що призвела до розвалу грошову і банківську систему Росії та зумовила девальваційні очікування в Україні. Лише завдяки тому, що міжбанківський російський ринок був ізольований від українського (в результаті обмеження операцій за ЛОРО-рахунками, запровадженого НБУ ще в першому кварталі 1998 року) девальвація гривні не була такою стрімкою, як падіння російського рубля. Але наведений приклад свідчить про те, що в економічних відносинах України важливу роль відіграють питання імпорту інфляції залежно від міжнародної кон'юнктури.

Базуючись на економічних відносинах між державами, міжнародна економіка тісно пов'язана з іншими економічними та неекономічними дисциплінами: макро- і мікроекономікою, статистикою, фінансами, банківською справою, математикою і т. д. Місце міжнародної економіки в системі наук полягає, перш за все, в тому, що як теоретична дисципліна вона виступає ланцюжком, поєднуючи базові університетські курси макро- і мікроекономіки з прикладними економічними дисциплінами, серед яких виділяються міжнародний маркетинг, фінанси і облік. Проте, як відзначає А. Киреев у книзі «Международная экономика», в умовах зростання економічної взаємозалежності значення теорії міжнародної економіки виходить далеко за межі цих рамок. Вона починає вбирати окремі, й вельми суттєві, елементи як базової теорії ринкової економіки, так і прикладних бізнес-дисциплін, поступово перетворюючись на універсальну теорію відкритої економіки, котру можна використати як для більшості країн світу, так і для сфери їхньої економічної взаємодії⁴.

Для осмислення міжнародної економіки як науки треба добре усвідомити відмінності її предмета від предмета вивчення мікро- і макроекономіки. Таке загострення проблеми випливає з того, що міжнародна економіка «вийшла» з цих наук, поступово набувши статусу самостійної частини економічної теорії. Це сталося у ході розвитку економічної думки і врахування впливу на економічні процеси специфіки міжнародних відносин – від різниці у забезпеченості факторами виробництва і наявності певних конкурентних переваг до встановлення обмежень на кордонах для потоків товарів, послуг та факторів виробництва в юридичних, митних та мовних формах.

Г. П. Овчинников⁵ виділяє п'ять аспектів, що стосуються відмінностей між «внутрішньою» і «зовнішньою» економікою.

По-перше, у традиційній мікроекономіці товаром визнають будь-яку річ чи послугу, вироблену і реалізовану на внутрішньому ринку. Як буде розглянуто далі, у міжнародній економіці товари та послуги поділяються на торгові й неторгові, тобто такі, які можна реалізовувати за кордон і які не підлягають експорту (наприклад, комунальні послуги).

⁴ Киреев А. Международная экономика. – М.: Международные отношения, 1998. – С. 11.

⁵ Овчинников Г. П. Международная экономика. – М.: Полиус, 1998. – С. 31–37.

По-друге, в межах кожної національної економіки відбувається порівняно вільне переміщення праці й капіталу, що обумовлює виникнення і функціонування відповідних ринків. Як результат, ціни на робочу силу і капітал вирівнюються, тому традиційна мікроекономіка виходить з передумов, що конкурентні фірми на ринку мають справу якщо не з рівними, то з приблизно однаковими затратами праці й капіталу. У міжнародній економіці ситуація зворотна через імміграційні закони, валютний контроль, додатковий ризик, витрати на отримання додаткової інформації та деякі інші причини. Тому в теорії міжнародної торгівлі розглянута конкуренція на ринках з умовами, за яких фірми несуть різні затрати на придбання факторів виробництва, що впливає на рух товарних потоків і ефективність операцій у внутрішній торгівлі.

По-третє, традиційна мікроекономіка має справу з фірмами, які здійснюють вільну торгівлю всередині країни і, як правило, не користуються підтримкою з боку держави. У теорії міжнародної торгівлі суттєве місце займає обґрунтування діяльності в умовах різного роду обмежень (тарифів, квот, субсидій), їхнього впливу на торгові потоки та інші економічні змінні.

По-четверте, традиційна макроекономіка вивчає діловий цикл, дія якого поширюється на всі регіони країни. Для його регулювання відпрацьовують національну фіскальну і кредитно-грошову політику. Міжнародна економіка має враховувати відмінності, що складаються у країнах з різним рівнем економічного та політичного розвитку, і на цій основі формувати товарні потоки й інші міжнародні операції.

По-п'яте, для традиційної макроекономіки загальною умовою є наявність єдиної валюти, пропозицію якої контролює Центральний банк держави. Лише деякі малі країни використовують грошову одиницю інших країн (наприклад, Ліберія, Панама, островні країни Тихого океану). Припустима така ситуація у певні історичні періоди, як, скажімо, після проголошення незалежності колишніми республіками Радянського Союзу. У міжнародній економіці розширюється діапазон дослідження до двох і більшої кількості валют. У полі її зору опиняються валютні ринки, обмінні курси та зміни, що відбуваються у цій сфері в результаті державного втручання.

Треба відрізнити міжнародну економіку від міжнародних відносин. В україномовній літературі детальну інтерпретацію останніх дав А. Камінський⁶. Він нагадав, що Раймон Арон, відомий французький політолог та філософ, у праці «Мир і війна між націями» писав, що коли голландський історик Влекке, якому запропонували очолити першу кафедру міжнародних відносин у Лейдені, в інавгураційній промові спробував дати визначення міжнародних відносин як наукової дисципліни, то це йому не вдалося. Зокрема, важко було окреслити межі свого предмета і репрезентувати його. Арон не бачив у цьому нічого дивного, бо, на його думку, «міжнародні відносини не мають чітко визначених меж, їх не можна матеріально виокремити з-поміж інших суспільних феноменів...», подібно, зрештою, як це є з економікою і політикою, чи, точніше, з політичною економією та політологією.

Сам Арон дефініціював міжнародні відносини як відносини між націями чи, радше, державами як політичними одиницями або величинами. Причому, термін «nation» як політичну величину слід розуміти не в тому історичному сенсі, в якому його визначила Французька революція, а як політичну спільноту, тобто певну колективну державно-політичну організацію на визначеній території всіх часів. Отже, поняття нації охоплює і грецькі міста-держави, і Римську імперію чи Єгипетську великодержаву, і європейські монархії чи республіки, і «народні демократії», як і всі інші державні, територіально й устроєво окреслені формації.

Є багато інших визначень міжнародних відносин, але два предмети повністю, «душею і тілом», належать до міжнародних відносин. Це – техніка й теорія дипломатії або

⁶ Камінський А. Вступ до міжнародних відносин. – Львів: Світ, 1995.

просто дипломатія і міжнародні організації. Це очевидно, якщо врахувати, що практичним, дієвим призначенням дисципліни є зовнішня політика, тобто виховання та підготовка практиків і теоретиків зовнішньої політики. Отже, міжнародні відносини як наука мають специфічний предмет вивчення і не досліджують аспектів міжнародного економічного порядку.

2. Зміст курсу «Міжнародна економіка»

Зміст дисципліни «Міжнародна економіка» визначений її предметом. Основні теми курсу можна відокремити у семи глобальних питаннях. Теорія зовнішньої торгівлі дає відповіді, зокрема, на такі запитання:

1. Що вивчає зовнішня торгівля?

Це питання націлене на ті переваги, які отримує індивідуум однієї країни, торгуючи з економічними суб'єктами іншої країни. Одночасно постає запитання, які вигоди від зовнішньої торгівлі мають держава зокрема і світ у цілому. Чи може завдяки міжнародній торгівлі зрости добробут окремого індивідуума, країни або світу?

2. Як можна пояснити існування міжнародного поділу праці?

У рамках відповіді на дане запитання необхідно з'ясувати, за яких умов виникає обмін товарами між окремими народними господарствами, тобто за яких умов країни займаються торгівлею; яка країна у виробництві певного товару має перевагу; що можна сказати про напрямки і обсяги торгівлі та які процеси пристосування у деяких основних змінних відбуваються в результаті впровадження торгівлі (реальне розміщення факторів, розподіл доходу). Однак міжнародний поділ праці стосується не лише торгових потоків, а й мобільності факторів, і завдяки цьому й розташування домашніх господарств та підприємств. Таким чином, теорія зовнішньої торгівлі є також теорією місцезнаходження.

3. Які фактори визначають міжнародний обмін?

Міжнародну економіку цікавлять фактори, що впливають на обмінні стосунки під час торгової рівноваги, зміни відносин обміну в часі і зворотні дії, які можуть поліпшити чи погіршити відносини обміну в окремих народних господарствах. Приміром, ФРН після першої енергетичної кризи 1973–1974 років зазнала погіршення своїх торгових умов із 106,2 (1972 рік) до 93,9 (1974 рік), а після другої енергетичної кризи – з 101,5 (1978 рік) до 85,2 (1981 рік) (базовий 1975 рік: 100). Що можна сказати про розвиток умов торгівлі між індустріальними країнами та країнами, котрі розвиваються, і як можна охарактеризувати торгову рівновагу? Як дати економічне тлумачення доцільності розвалу економічних зв'язків України з колишніми республіками Радянського Союзу і «здачі» їхніх ринків іншим країнам?

4. Які фактори впливають на ситуацію з платіжним балансом країни?

Збалансований платіжний баланс – важливе завдання економічної політики. Які фактори визначають ситуацію з платіжним балансом, як змінюється вона зі зміною, скажімо, рівня цін за кордоном і завдяки яким інструментам економічна політика може забезпечити збалансування платіжного балансу? Як може вплинути, наприклад, збільшення або зниження імпорту в Україну енергоносіїв з Туркменістану чи з Російської Федерації на сальдо зовнішньої торгівлі?

5. Які механізми допомагають збалансувати платіжний баланс?

Як механізми збалансування платіжного балансу можна назвати відносні зміни цін, зміни вартості грошової маси через зворотну дію сальдо на грошову масу, зміни в

доходах і рух капіталів. Дані механізми функціонують по-різному, залежно від того, йдеться про систему фіксованих чи плаваючих обмінних курсів. Плаваючі валютні курси можуть сприяти збалансуванню платіжного балансу. Такий же результат змогла отримати Україна введенням у 1998 році валютного коридора. Тому важливим є питання, як визначають валютний курс і який вплив мають зміни валютних курсів. Особливий інтерес викликає те, як валютні курси пов'язані з рухом портфельного капіталу і чи їх можливо хоча б приблизно спрогнозувати.

6. Як впливають зовнішньоторговельні зв'язки на стабільність усередині країни?

У відкритій економіці на рівень цін і зайнятість впливає також розвиток в інших країнах. Виникає проблема конфлікту цілей між внутрішньою стабільністю і вирівнюванням платіжного балансу. Чи впливають зовнішньоторговельні зв'язки на дієвість стабілізаційного інструментарію? Як імпортують інфляцію у відкриту економіку? Чи вплинула далекосхідна криза на економічні процеси і стан економіки в Україні? Якого впливу ззовні зазнає ситуація в сфері зайнятості у відкритій економіці? Чи можемо ми відмежуватися від світової кон'юнктури? Яка функція відведена плаваючим валютним курсам при відмежуванні від зовнішнього світу?

7. Які «правила гри» слід розробити для світового господарства?

На обмін товарами, рішення щодо місцезнаходження, рух факторів та монетарні процеси і їхню дію впливають задані інституціональні умови. Як повинен виглядати світовий економічний порядок? Які інституціональні правила, тобто які порядкові рамки мають регулювати міжнародний поділ праці? Як країни з перехідною економікою у Центральній і Східній Європі можуть інтегруватись у світове господарство? Яку стратегію інтеграції треба обрати Україні і чи варто їй ставити стратегічну мету входження у Європейський Союз? Які риси повинна мати світова валютна система?

Поставлені тут проблеми відбивають три блоки, що становлять зміст міжнародної економіки як науки і навчальної дисципліни. В концепції, сформованій у Тернопільській академії народного господарства, ними є:

- 1) теорія міжнародної торгівлі;
- 2) міжнародні фінанси;
- 3) зовнішньоекономічна політика.

3. Міжнародна торгівля як головна складова міжнародної економіки

Запитання «чому?» може поступово в процесі вивчення матеріалу відійти у книзі на другий план з огляду на таблиці, схеми й аналітичні роздуми. Тому необхідно щонайменше дати попередню відповідь на запитання, чому існує зовнішня торгівля.

Обмін товарами між економічними суб'єктами різних країн має сенс тому, що він – подібно до процесу обміну в межах одного народного господарства – дає окремому індивідуумові переваги в обміні.

Введення зовнішньої торгівлі розширює можливості обміну. Разом з тим, зовнішня торгівля уможлиблює також зростаючу спеціалізацію окремих країн у виробництві й використанні виробничих переваг (так звані переваги спеціалізації). Ці переваги від торгівлі, врешті, мають не лише окремі економічні суб'єкти, а й країни в цілому.

Перевагу зовнішньої торгівлі можна зрозуміти ще з іншої точки зору: обмін товарами ліквідує обмеження. Ми знаємо, що у закритій економіці споживання не може виходити за межі кривої виробничих можливостей (трансформаційної кривої). Зокрема, економіка може спожити лише той обсяг товарів, який лежить у межах її виробництва. А за умов зовнішньої торгівлі країна може розширювати свої потенційні можливості у споживанні, які виходитимуть за межі трансформаційної кривої. Але при цьому не повинно складатися враження, що зовнішня торгівля є «диво-засобом», який усуває всі обмеження, а саме – вимогу щодо вирівняного платіжного балансу.

Наведені аргументи стосуються економічних переваг, які постають із зовнішньої торгівлі. Міжнародна торгівля означає також, що завдяки закордонній продукції – як, наприклад, книги – можна ознайомитися з іншими ідеями і що шляхом експорту товарів можна отримати валюту, без якої неможливо перебувати за кордоном. Зовнішня торгівля створює таким чином індивідуумам простір для переміщень, що певною мірою пов'язано з метою свободи економічної політики. Значення даного аргументу можна усвідомити, уявивши собі сценарій валютних обмежень. Завдяки державному «раціонуванню» звужується простір переміщень економічних суб'єктів. Можна уявити собі ситуації, коли інструмент валютного контролю залучають для того, щоб унеможливити придбання закордонної продукції і обмежити чи взагалі заборонити вільне переміщення людей поза державні кордони.

Які наслідки може мати поширена в Україні практика обмеження зовнішньої торгівлі у формі критичного імпорту? Зовнішню торгівлю у цьому розумінні можна інтерпретувати як елемент «відкритого суспільства» з найважливішою ознакою – «змаганням його членів за місце, яке вони повинні зайняти». Тому не дивно, що «закриті суспільства» схильні контролювати та обмежувати зовнішню торгівлю. Нарешті, треба згадати той аргумент, що обмін товарами, рух факторів виробництва та взаємопов'язаний таким чином контакт індивідуумів і є завдяки цьому основою для більш мирного світу. Обмінюватися товарами краще, ніж воювати. Наскільки цей аргумент важливий, нехай розмірковує читач.

4. Головні проблеми міжнародної економіки

Теорія міжнародної економіки охоплює питання як макро-, так і мікроекономіки. У реальній або «чистій» теорії зовнішньої торгівлі йдеться про проблематику алокації чи досягнення оптимальної ефективності виробництва. Яка країна має виробничі переваги? Чим пояснюються товарні потоки між народними господарствами? Яка країна має переваги у розташуванні? Чи вигідна зовнішня торгівля? Які рамкові умови слід обрати для світового господарства? У монетарній теорії зовнішньої торгівлі на противагу цьому розглядають макроекономічні проблеми: Як визначається ситуація з платіжним балансом? Які механізми допомагають вирівняти платіжний баланс? Яку роль відіграють валютні курси? Як визначають їх на основі торгівлі товарами і портфельних рішень? Чим пояснюються у відкритій економіці зайнятість та інфляція? Як діють грошова і фіскальна політики у відкритій економіці? Які інституціональні порядки слід запропонувати у монетарній сфері?

Багато специфічних проблем вирішують і мають вирішувати в Україні з позицій міжнародної економіки. Хоча нам досі вдавалось уникнути струсів, подібних до тих, що сталися у Росії, проте й ми потерпаємо від погіршення економічних та фінансових умов. Перспективи України дещо поліпшилися після 4 вересня 1998 року, коли МВФ нарешті схвалив довгоочікувану й невідкладну Програму розширеного фінансування (EFF). Умовами Програми передбачено видачу позики на суму \$2,2 млрд. кількома

траншами за три роки. Перший транш становить \$260 млн. Позика підлягає багатьом умовам, пов'язаним з фіскальною та монетарною політикою, структурними реформами та ін. Після цього Світовий банк прийняв рішення про виділення позики на суму \$900 млн. до кінця року (включаючи вересневий транш на суму \$260 млн.) на підтримку фінансової системи, управління, вугільної промисловості та сільського господарства. Окрім того, \$100 млн. на енергетику, сільське господарство та кораблебудування погодилася дати Данія.

Однак навіть при таких позиках позиції України щодо іноземних кредиторів виглядають ненадійними. У 2000 році Україна, за даними МВФ, повинна сплатити \$2,9 млрд., з них \$1,8 млрд. приватним кредиторам. Нові позики з приватних джерел навряд чи будуть доступними. В умовах фінансової скрути уряд вирішив переглянути схему організації більшості своїх короткотермінових внутрішніх боргів. Близько 99% ОВДП, якими володіють нерезиденти або ОВДП, на суму \$1,07 млрд., було конвертовано переважно в доларові 20%-ні єврооблігації, а також у гривневі облігації з хеджованим доходом – обидва типи з терміном погашення в 2000 році. *Standard & Poor's* стверджує, що уряд є неплатоспроможним, оскільки на власників ОВДП чинили тиск з тим, аби вони погодилися на перегляд схеми погашення. НБУ відмовив у конвертації в доларові ОВДП тим резидентам, які не погодилися на перегляд схеми погашення.

Отже, сучасний економічний стан в Україні такий, що його подальший розвиток залежить безпосередньо від вирішення міжнародних питань. Навіть внутрішні проблеми (масмо на увазі, в першу чергу, реформування економіки) пов'язані значною мірою з необхідністю досягнення високого рівня привабливості країни для іноземного капіталу. І всі зовнішньоекономічні завдання необхідно розв'язувати зі знанням справи та законів міжнародної економіки. Без цього, як свідчить досвід, неможливо досягти успіху.

Донедавна найбільшим економічним досягненням в Україні було приборкання інфляції. Із січня до серпня 1998 року споживчі ціни зросли лише на 2,3%. З початком девальвації інфляція знову почала набирати обертів. Споживчі ціни збільшилися з 6,9% річного рівня (із серпня по серпень) до 9,6% (з вересня по вересень).

Національний банк України 5 вересня 1998 року девальвував гривню і переглянув валютний коридор, змінивши його з UAH 1.80–2.25 до UAH 2.50–3.50 за один долар США, продемонструвавши, що сама лише допомога з боку міжнародних донорів не може розв'язати всіх проблем. Відтак, українські гроші різко знецінилися – від 4.20 гривні до 5.0 гривень за долар (на «чорному» ринку). Національний банк України ще більше посилив і без того жорстку монетарну політику. Зростаюча нестача коштів збільшила витрати на ведення підприємницької діяльності. З вичерпанням оборотного капіталу підприємства стають неплатоспроможними.

Фінансовий колапс у Росії вплинув на Україну здебільшого психологічно – за рахунок поширеної серед інвесторів думки про тісний зв'язок гривні з рублем. Однак гривня мала тенденцію до знецінення ще до колапсу рубля. З початку 1998 року й до середини серпня гривня знецінилася щодо долара майже на 13%. Курс гривні став хитким через низький рівень валютних резервів, постійний потік виплат за зовнішнім боргом, зменшення обсягів зовнішніх запозичень і повільне просування економічних реформ. Резерви іноземної валюти в Україні зменшилися з \$2,3 млрд. у грудні 1997 року майже до \$900 млн. на початок вересня 1998 року. Вичерпання резервів було спричинено значною мірою політикою Національного банку на підтримку гривні, яку банк проводив, остерігаючись відтоку капіталу.

Прямі зовнішні інвестиції (ПЗІ), які могли дати імпульс економічному зростанню й сприяти прискоренню ринкових реформ, здійснювалися дуже повільно. Починаючи з 1991 року, ПЗІ нараховують лише \$2 млрд. (\$40 у перерахунку на душу населення), хоча у Польщі та Угорщині вони становлять понад \$20 млрд. (\$700 на душу населення у Польщі та \$2300 на душу населення в Угорщині). Головні причини низького рівня інвестицій – часті зміни в законодавстві, високий ступінь ризику та

брак прозорості. У 1998 році країна отримала \$760 млн. зовнішніх інвестицій, хоча водночас було вилучено \$125 млн.

Найпривабливішою галуззю для інвестицій є харчова промисловість (21%). За нею – хімічна промисловість, торгівля, фінанси та страхування. Нещодавно компанія «Nestle» вирішила інвестувати \$40 млн. у Львівську кондитерську фабрику. Для тих, хто має бажання і може працювати в Україні у важких умовах, прибуток може бути дуже високим. Це одна з причин того, чому певна частина інвесторів вирішила не залишити Україну під час кризи.

Контрольні запитання

1. Поясніть роль міжнародної економіки в світовому господарстві.
2. Охарактеризуйте участь України у сучасних міжнародних економічних зв'язках.
3. Як застосовують теорії і закони міжнародної економіки на практиці?
4. Визначте спільні й відмінні риси понять «міжнародна економіка», «міжнародна торгівля» та «міжнародні відносини».
5. Поясніть зміст курсу «Міжнародна економіка».
6. Які проблеми вирішує міжнародна економіка?
7. Охарактеризуйте зв'язок курсу «Міжнародна економіка» з іншими дисциплінами.

Література

1. Бураковський І. Теорія міжнародної торгівлі. – К.: Основи, 1996.
2. Економіка зарубіжних країн / Під ред. А. С. Філіпенко. – К.: Либідь, 1996.
3. Камінський А. Вступ до міжнародних відносин. – Львів: Світ, 1995.
4. Киреев А. Международная экономика: В 2-х ч. Ч. 1. Международная микроэкономика: движение товаров и факторов производства: Учеб. пособие для студентов высших учеб. заведений, обучающ. по направлению «Экономика» и спец. «Мировая экономика». – М.: Междунар. отношения, 1998.
5. Кругман П. Р., Обстфельд М. Международная экономика. Теория и политика: Учеб. для вузов / Пер. с англ. под ред. В. П. Колесова, М. В. Кулакова – М.: Экон. факультет МГУ, ЮНИТИ, 1997. – 799 с.
6. Овчинников Г. П. Международная экономика: Учеб. пособие. – М.: Полиус, 1998.
7. Changing capital markets: implications for monetary policy. – Jackson Hole, Wyoming, 1993.
8. Daniels D., Radebaugh L. International Business. – Addison – Wesley, 1995.
9. Dennis R. Appleyard, Alfred J. Field. International Economics. – Boston: Irwin, 1992.
10. Gandolfo Giancarlo. International Economics. – Springer – Verlag, 1986.
11. Grosse Robert, Kujava Duane. International Business. – Boston: Irvin, 1992.
12. Jarchow, Rühmann. Monetäre Außenwirtschaft. – Göttingen: Vandenhoech & Ruprecht, 1991.
13. Kidwell, Peterson. Financial institutions, markets, and money. – The Dryden Press, 1990.
14. Kindleberger. International Economics. – Illinois: Richard D. Irvin, Inc., 1973.
15. Международна научна конференция «Интернационализация и глобализация бизнеса». – Свищов, 1998.
16. Rose. Theorie der Außenwirtschaft. – München, 1978.
17. Salvatore Dominick. International Economics. – New Jersey: Prentice Hall, 1995.
18. Skinner S., Ivancevich J. Business for the 21 century. – Boston: Irvin, 1992.

19. Södersten B. International Economics. – New York: Harper and Row; London: Evanston, 1970.
20. Solnik Bruno. International Investments. – Addison, 1988.
21. Trade, payments and adjustment in Central and Eastern Europe. – London, 1992.

Тема 2

ЕМПІРИЧНА КАРТИНА МІЖНАРОДНОГО ПОДІЛУ ПРАЦІ

Факти самі собою нічого не кажуть.

Альфред МАРШАЛЛ

Тема присвячена розгляду емпірично важливих аспектів міжнародного поділу праці. Спочатку проаналізовані загальні тенденції розвитку світової торгівлі, її регіональна і товарна структура. Особлива увага приділена з'ясуванню залежності України від зовнішньої торгівлі. На завершення подані загальні основи міжнародного руху факторів виробництва.

План теми

1. Розвиток міжнародної торгівлі як загальна економічна закономірність.
2. Регіональна структура світової торгівлі.
3. Товарна структура світової торгівлі.
4. Залежність України від міжнародної економіки.
5. Фактори виробництва та їх міжнародний рух.

1. Розвиток міжнародної торгівлі як загальна економічна закономірність

Обсяг міжнародної торгівлі у минулому постійно зростає. Якщо вимірювати зовнішньоторговельну активність у сфері експорту в мільярдах доларів США, то міжнародна торгівля в поточних цінах збільшилася з \$22,7 млрд. у 1938 році до \$108,6 млрд. у 1958 році та \$3640,3 млрд. у 1992 році і \$5295 млрд. у 1997 році. Отже, всесвітній експорт зріс порівняно з 1958 роком у 49,6 разів, а порівняно з 1992 роком – на 45,5%. 1997 рік виявився рекордним: зростання обсягу світового експорту на 9,5% зафіксоване вдруге за останніх 20 років. Повніше уявлення про розвиток світової торгівлі за період від початку Другої світової війни і до сьогодні можна отримати з даних таблиці 2.1.

Таблиця 2.1

Тенденції розвитку світової торгівлі товарами в 1938–1997 роках*

(млрд. \$, експорт f.o.b.)

	1938	1948	1958	1968	1978	1982	1984	1986	1988	1991	1992	1997
Світ	22,7	57,5	108,6	239,7	1301,0	1831,4	1903,2	2120,6	2814,5	3406,1	3640,3	5295
США, Канада	4,0	15,8	23,0	47,4	187,4	280,8	300,1	304,4	425,3	548,6	582,0	904
Латинська Америка	2,0	7,5	9,6	13,9	63,2	79,8	111,0	89,3	108,5	132,8	–	560
Західна Європа	9,1	17,8	42,0	101,5	516,6	696,4	709,3	922,1	1236,3	1669,6	1669,6	2269
Країни з перехідною економікою (включаючи Східну і Західну Європу)	1,2	3,2	10,3	25,2	113,5	166,1	177,8	193,8	223,2	–	–	268
Африка (крім Південної Африки)	0,9	3,0	4,7	9,7	46,0	64,8	61,6	45,4	55,1	66,2	65,5	120
Японія	1,1	0,3	2,9	13,0	97,5	138,9	170,1	209,2	265,0	314,5	340,5	421
Азія (крім Китаю, Монголії, Японії, Ізраїлю)	3,1	6,6	10,5	19,8	190,3	311,4	292,8	306,7	450,6	618,9	693,6	1905,6

Розглядаючи загальносвітові тенденції розвитку світової торгівлі, варто відзначити, що темпи її зростання за останніх десять років щорічно випереджали темпи зростання ВВП, як це показано на рис. 2.1. Найкращим результатом після 1989 року є також приріст світового виробництва на 3%. Крім цього, можна констатувати рівномірніший порівняно з 1996 роком розподіл темпів зростання випуску продукції між країнами.

Аналіз тенденцій розвитку світової торгівлі у 1997 році і перспективи на майбутнє, які визначила Всесвітня торгова організація (ВТО) і поширила по Інтернету, свідчать, що найпотужніший приріст був у Північній та Південній Америці. В обох частинах світу зареєстровано більшу частку світової торгівлі порівняно з тією, якої вони досягли за останніх 10 років.

Привертає увагу той факт, що у 1997 році скоротилася різниця між країнами у прирості обсягів експорту. Це у значній мірі пояснюється збільшення активності країн Азії, Західної Європи, а також країн з перехідною економікою. Ймовірно, що у майбутньому деякі з них, особливо останні, прискорять темпи зростання експорту і розпочнуть серйозну гонку за лідерами. На це їх підштовхуватиме логіка розвитку та конкуренція між країнами.

* Джерело: ВТО (отримано по Інтернету).



Рисунок 2.1.

Зростання світового обсягу експорту товарів та ВВП протягом 1987–1997 років (річна процентна зміна)*.

Вплив азіатської фінансової кризи на розвиток міжнародної економіки обмежився переважно змінами торговельних відносин у країнах азіатського регіону. Він був відчутний здебільшого в Республіці Корея, Малайзії, Таїланді, Індонезії. Оскільки дані країни становлять порівняно малу частку світового виробництва та торгівлі, ВТО спрогнозувала обмежений вплив кризи на розвиток міжнародної економіки.

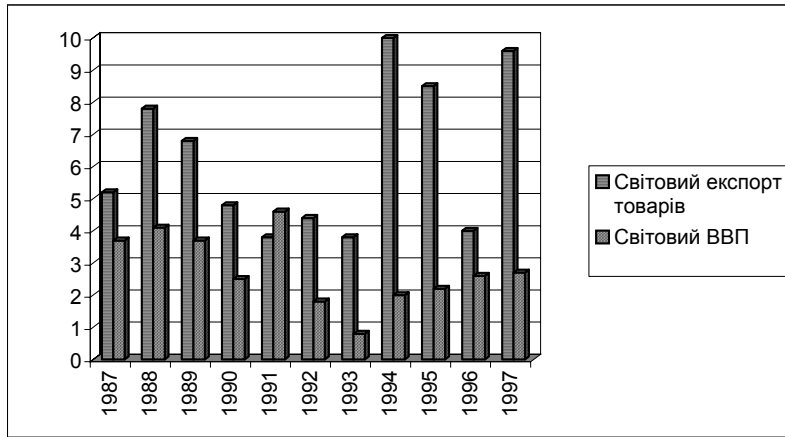

Рисунок 2.2.

Прогноз зростання експорту деяких провідних галузей промисловості (середній річний відсоток)**.

Для осмислення структури світової торгівлі дуже корисними можуть бути аналітичні спостереження відомого економіста, федерального міністра економіки ФРН Отто Графа Лямсдорфа. Він відзначає зростання у міжнародній економіці ролі країн з високою часткою експорту та імпорту. 40 тисяч міжнаціональних підприємств за участю 250 тисяч іноземних товариств та понад 70 мільйонів працівників вкладають інвестиції та провадять виробництво за кордонами країн. У середині 80-х років прямі іноземні

* Джерело: ВТО (отримано по Інтернету).

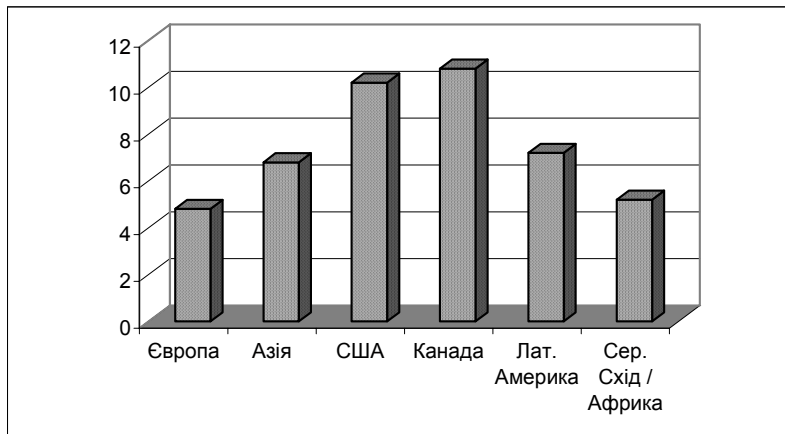
** Джерело: ВТО (отримано по Інтернету).

інвестиції становили \$77 мільярдів, а в 1997 році – \$137,7 мільярда. Однак сьогоднішня система вільної ринкової економіки дуже чутлива. Вона витримала багато криз і все ж недостатньо міцна. Особливо проблематичним може бути майбутнє світової торгівлі, насамперед тоді, коли до неї тісніше прилучаться Китай та Індія, де проживає третина населення світу. Наслідки цього важко передбачити. І все ж центрами світового господарства залишаться США, Європа та Азія.

2. Регіональна структура світової торгівлі

Європу та Північну Америку досі вважали зоною відносної стабільності, незважаючи на загострення політичної та економічної кризи в Росії, непевне становище у Південно-Східній Азії та підвищений волатилітет на фінансових ринках, адже за всім цим криється небезпека, що згадані процеси поширяться далі. Нині неможливо передбачити, якими будуть прямі чи довгострокові наслідки. Саме в Європі наше майбутнє визначається перспективами світового господарства. У сьогоднішньому світі не існує «процвітаючих оазисів». Та й тривалу нестабільність у плані політичних рішень в Японії теж треба розглядати критично.

За прогнозами Міжнародного валютного фонду (МВФ) на 2000 рік очікується зростання світового виробництва на 4,2% порівняно з 1999 роком і розширення світової торгівлі на 7,9%. Для порівняння: у 1998 році світове зростання становило 2,5%, у 1999 році – 3,3%, а обсяг світової торгівлі збільшився на 4,2% у 1998 році та на 4,6% у 1999 році.

У Сполучених Штатах Америки кон'юнктура поки що задовільна. Щоправда, у другому кварталі 1998 року можна було спостерігати скорочення експорту на 8%, що послабило зростання. Завдяки приватним споживачам, зростанню інвестицій та бурхливому розвитку будівельного господарства протягом наступних місяців частково вдалося компенсувати затримку в зростанні.

Ще у 80-х роках США вважали «згаслим вулканом». Тепер проведено необхідні структурні перетворення та загальноекономічні пристосування, отож господарство почало розвиватися швидше. У чому причина цього? На протигагу капіталоеінтенсивному масовому виробництву, зорієнтована на технології економічна структура інформаційного суспільства є працеінтенсивною. Людський досвід, творчі підходи та інновативність неможливо замінити машинами. Завдяки досягненням у галузі інформаційних та комунікаційних технологій ступінь зростання, необхідний для створення нових робочих місць, у США становить 0,6%. Натомість у Німеччині, економіка якої в основному зорієнтована на розвиток промисловості, для цього потрібне економічне зростання у розмірі 2,5%.

Сьогодні у США рівень безробіття становить 4,6%, тобто у країні панує практично повна зайнятість. Щороку додаються 2% нових робочих місць, і не тільки низькооплачуваних, а й, як свідчать дослідження, у пропорційній кількості також високооплачуваних. Поруч з кон'юнктурною динамікою переверот на ринку праці у США теж послужив причиною того, що незадовго до кінця 1998 бюджетного року вперше за 30 років було досягнуто надлишку в розмірі \$70 мільярдів.

Для економіки позитивний психологічний ефект такої бюджетної консолідації ще не зовсім оцінено. Шість років тому в бюджеті було виявлено дефіцит у розмірі \$300 мільярдів. Започатковане тим самим вивільнення ринку капіталу позитивно впливає на кон'юнктуру та розвиток американського господарства. А, враховуючи історично низький рівень інфляції (1,7%) та облікову ставку федерального резервного банку, яка навіть після зниження у жовтні 1998 року становить 5,0%, у фінансово-політичній площині все ще достатньо простору для діяльності.

У Європейській Співдружності (ЄС), насамперед у тих країнах, які візьмуть участь у майбутньому Європейському валютному союзі, протягом 1998 року утворився кон'юнктурний розвиток. Зниження експорту, яке у зв'язку з низькими торговими контактами зі східноазіатськими країнами мало невелике значення для загального господарства, вже вирівнялося завдяки міцній кон'юктурі у середині країни. Цьому сприяли також експансивні впливи побічних явищ криз у Східній Азії, як, наприклад, зниження процентних ставок на ринку капіталів та значне здешевлення важливих імпортованих напівфабрикатів і сировини. Потужність виробництва в ЄС протягом року зросла ще більше, нещодавно вона становила 84%. У 2000 році в Європі очікується зростання на 3,2% (у 1999 році воно сягало 2,3%), щоправда, між окремими країнами існує суттєва різниця.

У результаті загального прогресу дещо поліпшилося становище на ринках праці. У тих країнах, де впроваджуватимуть євро, протягом річного терміну рівень безробіття знизився на півпроцента і становить тепер 11,1%. Щоправда, цей показник порівняно, скажімо, зі Сполученими Штатами залишається незадовільним. Та й для подальшого кон'юнктурного розвитку високий рівень безробіття – сумна обставина.

Інтеграція в Європі – конкретний приклад прогресу глобалізації. Всі аргументи свідчать про те, що об'єднана Європа, яка постає у даний час, навіть у майбутньому столітті належатиме до визначальних сил у світовому господарстві. Завдяки єдиній європейській валюті з чисельних малих, зорієнтованих на експорт народних господарств виросте великий інтегрований, зорієнтований на внутрішній ринок економічний простір. Уже тепер зовнішня торгівля єв록раїн перевищує зовнішню торгівлю США.

Зростання зовнішньої торгівлі розподілено за регіонами світу й окремими країнами по-різному. Особливо вражаючими були темпи зростання Японії, які набагато перевищили не тільки середньосвітові, а й показники США, Канади і країн Європейського Союзу. У 1997 році Японії вдалося збільшити свій експорт у 145 разів. Таблиці 2.2 і 2.3 унаочнюють розвиток зовнішньої торгівлі за регіонами світу й одночасно містять у собі багато внутрішніх питань щодо місця окремих країн у світовій торгівлі.

Таблиця 2.2

Обсяг світової торгівлі товарами за окремими регіонами у 1990–1997 роках*

Регіон	Середньо-річний приріст у процентах	Експорт у процентах до попереднього року			Середньо-річний приріст у процентах	Імпорт у процентах до попереднього року		
		1990–95	1995	1996		1997	1990–95	1995
Світ	6,0	9,0	5,0	9,5	6,5	9,0	5,0	9,0
Північна Америка ^a	7,0	9,5	6,0	10,5	7,5	8,0	6,0	12,5
Латинська Америка	8,0	12,0	11,0	12,5	11,5	3,0	11,5	21,5
Західна Європа	5,5	8,0	4,5	8,0	4,5	8,0	3,5	7,0
Європейський Союз (15)	5,5	8,5	4,0	8,0	4,5	7,5	2,5	6,5
Країни з перехідною економікою	4,5	17,5	7,5	11,0	1,5	17,0	14,5	16,0
Азія	7,5	10,0	3,5	11,5	10,5	14,0	5,0	5,5
Японія	1,5	4,0	-0,5	9,5	6,5	12,5	2,0	2,5
Східноазіатські країни ^b	11,0	14,5	6,5	10,0	12,0	15,5	4,5	5,5

Таблиця 2.3

Вартісний обсяг світової торгівлі за регіонами у 1990–1997 роках**

* Джерело: дані ВТО (отримано по Інтернету).

^a Канада і США.

^b Тайвань, Гонконг (Китай), Республіка Корея, Малайзія, Сінгапур, Таїланд.

** Джерело: дані ВТО (отримано по Інтернету).

Експорт (f.o.b)					Реґіон	Імпорт (c.i.f)				
Обсяг (млрд. \$)	У процентах до попереднього року					Обсяг (млрд. \$)	У процентах до попереднього року			
	1990-95	1995	1996	1997			1997	1990-95	1995	1996
1997	1990-95	1995	1996	1997		1997	1990-95	1995	1996	1997
5295	7,5	20,0	4,0	3,0	Світ	5435	7,5	19,5	4,5	3,0
904	8,5	14,5	6,5	9,5	Північна Америка	1100	8,0	11,0	6,0	10,5
280	9,0	22,0	12,0	11,0	Латинська Америка	319	14,5	11,5	12,5	17,5
110	14,0	31,0	21,0	14,5	Мексика	113	12,5	-10,5	25,5	22,5
170	7,0	17,5	7,5	9,0	Інші країни Латинської Америци	207	15,5	25,0	6,5	15,0
2269	6,0	23,0	3,5	-1,0	Західна Європа	2236	5,5	22,5	2,5	-1,0
2100	6,5	23,5	3,5	-1,0	ЄС (15 країн)	2045	5,5	22,0	2,0	-1,0
179	7,0	27,0	7,5	4,0	Країни з перехідною економікою	192	5,0	26,0	15,5	7,5
89	7,5	26,5	5,5	6,5	Центральна і Східна Європа	115	11,5	28,0	16,5	4,0
120	0,5	13,5	11,5	3,0	Африка	127	5,5	21,5	-1,0	5,0
30	3,5	10,5	2,5	6,0	Південна Африка	32	10,5	30,5	-1,5	5,0
163	1,5	13,5	14,0	0	Середній Схід	144	6,0	14,0	6,0	1,5
1380	12,0	18,0	0,5	5,5	Азія	1317	12,0	23,0	5,0	0
421	9,0	11,5	-7,5	2,0	Японія	338	7,5	22,0	4,0	-3,0
183	19,0	23,0	1,5	21,0	Китай	142	20,0	14,0	5,0	2,5
548	14,0	23,0	3,0	3,0	Східноазійські країни ^a	581	15,0	26,0	3,5	0

Чим зумовлено те, що, наприклад, Японія з обсягом експорту \$421,1 млрд. у 1997 році виявляла більшу зовнішньоекономічну активність, ніж Росія з \$65,7 млрд. (табл. 2.4)? Як розуміти той факт, що обсяг зовнішньої торгівлі Швейцарії (\$76,1 млрд.) більший, ніж половина обсягу такої торгівлі Латинської Америки, а вартість експорту Індії оцінюють у \$33,9 млрд.? Чому країнам Латинської Америки, Африки та Азії належить порівняно незначна частка у світовій торгівлі? Який наслідок має цей факт для відмінностей у доходах між індустріальними націями і країнами, що розвиваються? Чим пояснюється розходження між показниками фізичного і вартісного обсягу з огляду на стабільність американського долара порівняно з іншими валютами, які використовують у світовій торгівлі, і низький рівень інфляції після 1950 року?

У регіональній структурі світової торгівлі помітно, що 51,4% її здійснюють між індустріальними націями з ринковою економікою (включаючи Японію). Якщо ж розглядати експорт індустріальних держав не лише в інші індустріальні країни, а й у країни, що розвиваються, країни ОПЕК і країни, де раніше існувала державна торгівля, то індустріальним націям належать 71,9%, тобто майже 3/4 загальної світової торгівлі. Поряд з цим на країни, що розвиваються, припадає частка у розмірі 21,9%, на країни, орієнтовані на експорт нафти, – 4,9%, а на колишні країни з державною торгівлею – 1,3%. Нарешті, частка індустріальних націй у світовій торгівлі, починаючи з 1970 року, дещо зменшилась, а частка країн, що розвиваються, зросла (табл. 2.1).

Внутрішня торгівля у Північній Америці та експорт у країни Латинської Америки зросли вдвічі. Вперше з 1994 року імпорт Північної Америки зростав швидше за експорт. Посилення пропозиції імпорту в Північній Америці призвело до збільшення імпортних поставок із Західної Європи (21%), Китаю (21%) та Японії (14%). За останні роки поживлення торгівлі у Північній Америці дало змогу відродити її частку в світовій торгівлі. Частка експорту США досягла 13%, а імпорту – 16,5%, що є найвищим досягненням, починаючи з 1970 року. Експортні поставки та

^a Тайвань; Гонконг (Китай); Республіка Корея; Малайзія; Сінгапур і Таїланд.

імпорт послуг у Північній Америці розвивалися дещо повільніше, ніж торгівля товарами, але значно швидше, ніж світова торгівля послугами.

У 1997 році значно активізувала міжнародну торгову діяльність Латинська Америка – завдяки високим темпам приросту ВВП (5,2%) і припливу приватного капіталу. Експорт товарів з Латинської Америки зріс приблизно на 13%, у той час як імпорт сягнув понад 20%. Вплив переважаючого приросту імпорту над експортом позначається на економічному розвитку і нині. Проте він компенсується швидким зростанням торгівлі послугами, яка випереджає середньосвітовий рівень.

Приріст торгівлі у Західній Європі знову відновився. Зростання експорту вдвічі було особливо відчутним у Німеччині, Франції, Іспанії, Ірландії та Туреччині. Зниження курсу ЕКЮ до американського долара, а також низька інфляція та зростання пропозиції на внутрішньому ринку призвели до перевищення експорту над імпортом, виражених у доларовому еквіваленті (табл. 2.4). Вартість експорту та імпорту, виражена в ЕКЮ, зросла більш як на 10%.

Таблиця 2.4

Основні експортери та імпортери у світовій торгівлі товарами (без внутрішньої торгівлі товарами в межах ЄС) за 1997 рік. (Країни розміщені в порядку спаду питомої ваги експорту (імпорту) в світовому експорті (імпорті))*

Ранг	Експортери	Обсяг (f.o.b.) млрд.\$	Питома вага в світовому експорті (%)	Приріст обсягу експорту порівн. з 1996 р. (%)	Імпортери	Обсяг (f.o.b.), млрд.\$	Питома вага в світовому імпорті (%)	Приріст обсягу експорту порівн. з 1996 р. (%)
1	ЄС (15 країн)	823,0	19,7	3	США	899,2	20,8	9
2	США	688,9	16,5	10	ЄС (15 країн)	768,2	17,8	2
3	Японія	421,1	10,1	2	Японія	338,4	7,8	-3
4	Канада	214,4	5,1	6	Гонконг, Китай	208,7	4,8	4
5	Гонконг, Китай	188,1	4,5	4	затриманий імпорт	48,0	1,1	0
	внутрішній експорт	27,4	0,7	0	Канада	201,0	4,7	15
6	Китай	182,7	4,7	21	Республіка Корея	144,6	3,3	-4
7	Респ. Корея	136,6	3,3	5	Китай	142,4	3,3	3
8	Сінгапур	125,0	3,0	0	Сінгапур	132,4	3,1	1
	внутрішній (чистий експорт)	72,4	1,7	-2	затриманий імпорт ^a	79,8	1,8	0
9	Китай, Тайвань	121,9	2,9	5	Китай, Тайвань	113,2	2,6	12
10	Мексика	110,4	2,6	15	Мексика	112,5	2,6	23
11	Малайзія	78,7	1,9	0	Малайзія	78,6	1,8	0
12	Швейцарія	76,1	1,8	-6	Швейцарія	78,8	1,8	-4
13	Росія (b)	65,7	1,6	-5	Австралія	65,8	1,5	1
14	Австралія	63,2	1,5	4	Бразилія	65,7	1,5	15
15	Таїланд	58,2	1,4	5	Таїланд	64,5	1,5	-12
16	Сауд. Аравія	55,2	1,3	-3	Росія ^b	48,0	1,1	11
17	Індонезія	53,4	1,3	7	Туреччина	46,8	1,1	10
18	Бразилія	53,0	1,3	11	Польща	42,0	1,0	13
19	Норвегія	47,7	1,1	-4	Індонезія	41,7	1,0	-3
20	Індія	33,9	0,8	3	Індія	40,6	0,9	9
21	Півд. Африка	30,3	0,7	6	Філіппіни	37,3	0,9	9
22	ОАЕ	26,5	0,6	2	Норвегія	35,4	0,8	-1
23	Польща	26,0	0,6	6	Півд. Африка	31,6	0,7	5
24	Туреччина	25,4	0,6	10	Ізраїль	30,6	0,7	-3

* Джерело: дані ВТО (отримано по Інтернету).

^a Під затриманим імпортом розуміють імпорт за мінусом реекспорту.

^b Дані не включають торгівлю з Балтійськими державами та СНД. У разі включення торгівлі з цими державами російські імпорт та експорт становили б відповідно \$86,6 млрд. та \$65,7 млрд.

25	Аргентина	25,4	0,6	7	Аргентина	30,3	0,7	27
26	Філіппіни	25,2	0,6	23	ОАЕ	28,2	0,7	8
27	Венесуела	23,9	0,6	4	Сауд. Аравія	27,3	0,6	-2
28	Чехія	22,5	0,5	3	Чехія ^в	27,0	0,6	-3
29	Ізраїль	22,4	0,5	9	Угорщина	20,8	0,5	15
30	Угорщина	18,7	0,4	19	Чилі	19,6	0,5	10
	Разом ^г	3844,0	92,0	5	Разом ^г	3918,0	90,7	5
	Світ	4180,0	100,0	5	Світ	4320,0	100,0	5

У 1997 році спостерігалось зменшення експорту та імпорту послуг у доларовому вираженні, хоча окремі країни успішно нарощували темпи зростання. Особливо варто зазначити, що на ринку послуг Великобританія потіснила Францію – другого найбільшого експортера і випередила Францію та Італію з імпорту останніх (табл. 2.5).

Таблиця 2.5

Основні експортери та імпортери в світовій торгівлі послугами за 1997 рік^{*}

Ранг	Експортери	Обсяг (f.o.b.) млрд.\$	Питома вага в світовому експорті (%)	Приріст обсягу експорту порівн. з 1996 р. (%)	Імпортери	Обсяг (f.o.b.), млрд.\$	Питома вага в світовому імпорті (%)	Приріст обсягу імпорту порівн. з 1996 р. (%)
1	США	230,7	17,8	8	США	150,4	12,0	8
2	Великобританія	84,8	6,5	9	Японія	122,6	9,7	-5
3	Франція	81,9	6,3	-1	Німеччина	116,3	9,2	-8
4	Німеччина	72,3	5,6	-8	Великобританія	69,7	5,5	9
5	Італія	71,2	5,5	3	Італія	69,1	5,5	3
6	Японія	68,4	5,3	3	Франція	61,4	4,9	-6
7	Нідерланди	48,5	3,7	0	Нідерланди	43,4	3,4	-3
8	Іспанія	43,6	3,4	-1	Канада	35,7	2,8	1
9	Гонконг	37,4	2,9	0	Респ. Корея	33,4	2,6	5
10	Бельгія – Люксембург	33,3	2,6	-4	Бельгія – Люксембург	32,2	2,5	-3
11	Австрія	30,6	2,4	-13	Австрія	26,4	2,1	-14
12	Сінгапур	30,1	2,3	1	Тайвань	24,3	1,9	2
13	Канада	29,2	2,3	5	Іспанія	23,8	1,9	0
14	Респ. Корея	28,2	2,2	10	Китай	23,8	1,9	6
15	Швейцарія	23,9	1,8	-9	Гонконг	22,9	1,8	6
16	Китай	23,3	1,8	13	Швеція	20,1	1,6	8
17	Австрія	18,9	1,5	5	Австрія	19,0	1,5	5
18	Швеція	17,4	1,3	4	Сінгапур	18,9	1,5	1
19	Тайвань	16,6	1,3	3	Росія	18,3	1,4	-2
20	Данія	16,3	1,3	-1	Таїланд	17,4	1,4	-10

Неспроможність країн з перехідною економікою поліпшити становище у виробництві та зовнішній торгівлі у 1997 році поставила під сумнів процес реформ. Сильне та рівномірне зростання торгівлі було зафіксовано лише в Угорщині та Польщі.

Через нафтову кризу в країнах Середнього Сходу, 70% експорту яких становлять паливні матеріали, спостерігалася відносна незмінність цін на експорт та імпорт у доларовому еквіваленті. Після деякого підвищення (на 20%) у 1996 році цін на неочищену нафту вони впали у 1997 році в середньому на 6%. Зростання обсягів експорту нафти цих країн лише частково компенсувало вплив низьких цін на експорт нафти.

^в Імпорт оцінений за умовами f.o.b.

^г Рядок містить підсумок лише даних, зазначених у таблиці.

* Джерело: дані ВТО (отримано по Інтернету).

У 1997 році в країнах Африки знизилися ВВП, виробництво сільськогосподарської продукції та номінальні ціни на нафту. Експорт, виражений у доларовому еквіваленті, зріс на 3%. Це середньосвітовий рівень, хоча і нижчий, ніж у 1996 році. Імпорт порівняно з 1996 роком зріс на 5% (табл. 2.3). У 1997 році ціни на товари дещо коливалися. Зокрема, спостерігався приріст цін на напої (каву, чай, какао), хоча знизилися ціни на продукти харчування. У загальному зростання цін покрило збитки менш розвинутих африканських країн.

У 1997 році економічний розвиток в Азії дещо вповільнився. Перш за все це стосується Японії і деяких інших країн даного регіону. Причиною спаду було коливання курсу основних валют (особливо підняття курсу американського долара щодо єни). Це і дало підстави для сумнівів щодо конкурентоспроможності країн Східної Азії, які розвиваються, хоча вони були найдинамічнішими у світовій торгівлі за останніх десять років завдяки тісній прив'язці національної валюти до американського долара. Проте коливання обмінного курсу та млява торгівля через фінансову кризу породили недовіру іноземного капіталу до даного регіону.

Незважаючи на фінансову кризу та повільний економічний розвиток, Азіатський регіон у 1997 році спромігся на зростання частки імпорту до 5,5%. Приріст експорту порівняно з 1996 роком на 11,5% відбувався швидше, ніж зростання світової торгівлі (табл. 2.2). Азіатський експорт збільшився на 5,5%, у той час як зростання імпорту дещо уповільнилось. У Японії, Китаї, інших азіатських країнах, які потерпіли від фінансової кризи, простежувався приріст експорту над імпортом. У 1997 році в межах останньої групи країн приріст торгівлі змінювався по-різному. Зокрема, на Філіппінах було зафіксовано перевагу експорту над імпортом, у той час, як торгівля в Малайзії перебувала у стагнації. В Індонезії, Республіці Корея та у Таїланді простежувався спад імпорту. Азіатський експорт послуг зростав дещо швидше, ніж світова торгівля, в той час, як рівень імпорту порівняно з попередніми роками залишався незмінним.

3. Товарна структура світової торгівлі

Якщо розглядати структуру світової торгівлі за товарними групами, то частка промислових виробів у світовій торгівлі становить 74,5% (1991 рік), руд і металів – 4,9%, сільськогосподарської продукції та продуктів харчування – 8,9%. Зокрема, індустріальним країнам належить «левова частка» у світовій торгівлі промисловою продукцією, як от: хімічні продукти – 85,2%, машини і транспортне оснащення – 84,6% та інші промислові товари – 69,4%. У загальному обсязі міжнародної торгівлі харчовими продуктами, сировиною, оліями та жирами, нитками і тканинами, кольоровими металами й одягом частка країн, що розвиваються, становить 22,4% і більше. На ОПЕК припадає 40% світового експорту нафти і споріднених продуктів.

Цікавою є спіраль світової торгівлі Кіндлебергера у 1929–1933 роках (рис. 2.3), що наводить місячну вартість (у мільйонах золотих американських доларів) сукупного імпорту із 75 держав, починаючи з січня 1929 (\$2998 млн.) до березня 1933 року (\$1057 млн.). Світова торгівля зменшилася за цей короткий період на третину.



Рисунок 2.3.

Спіраль світової торгівлі у 1929–1933 роках Кіндлебергера.

Надійним індикатором значення зовнішньої торгівлі для народних господарств і зовнішньоторговельної залежності, скажімо, зайнятості є показник експортної квоти, яку визначають часткою експорту (включаючи експорт послуг) у ВВП. У 1993 році експортна квота ФРН становила 31,4%, Швейцарії – 35,9%, Іспанії – 17,5%. Привертає увагу те, що експортна квота змінюється залежно від розміру країни. Так, експортна квота США становить 10,6%, а Нідерландів – 52,3%. Зауважимо, що у колишній Раді Економічної Взаємодопомоги НДР належало лише 25% експортної частки.

4. Залежність України від міжнародної економіки

Залежність України від зовнішньої торгівлі необхідно розглядати з двох позицій. З одного боку, для нашої країни в умовах фінансового колапсу зовнішня торгівля є важливим реальним джерелом фінансових надходжень. Займаючи майже 40% ВВП, експорт відіграє ще більшу роль у функціонуванні грошового обороту, визначаючи високий рівень доларизації економіки та залежність від цього стану функціонування і розвитку народного господарства.

Розвиток зовнішньої торгівлі України характерний поступовим нарощуванням експорту в 1994–1996 роках. Однак у 1997 році цей процес загальмувався і поступово спадав у 1998 році (табл. 2.6). При цьому залишався на високому рівні імпорту, що спричинило зростання від'ємного сальдо зовнішньої торгівлі. У товарній сфері воно становило у 1996 році \$4296 млн., у 1997 – \$4205 млн, у 1998 році – \$2038 млн. Врешті, розвиток подій протягом останніх років призвів до погіршення зовнішньої позиції країни і негативної оцінки західними експертами її перспектив на майбутнє.

Таблиця 2.6

Загальний обсяг зовнішньої торгівлі України у 1994–1998 роках

(за даними платіжного балансу, млн. дол., поточні ціни)*

	Товари			Товари та послуги		
	Експорт	Імпорт	Сальдо	Експорт	Імпорт	Сальдо
1994	13894	16469	-2575	16641	18007	-1365
1995	14244	16946	-2702	17090	18280	-1190
1996	15547	19843	-4296	20346	21468	-1122
1997	15418	19623	-4205	20355	21891	-1536
1994Q1	2710	3588	-878	3204	3902	-698
1994Q2	3508	4486	-978	4231	4856	-625
1994Q3	3789	4394	-605	4610	4833	-223
1994Q4	3887	4001	-114	4596	4416	180
1995Q1	2751	3504	-753	3425	3806	-381
1995Q2	3505	4149	-644	4224	4498	-274
1995Q3	3859	4471	-612	4570	4800	-230
1995Q4	4129	4822	-693	4871	5176	-305
1996Q1	3544	5050	-1506	4667	5369	-702
1996Q2	4208	5019	-811	5486	5421	65
1996Q3	3905	4624	-719	5068	5090	-22
1996Q4	3890	5150	-1260	5125	5588	-463
1997Q1	3527	4983	1456	4744	5485	-741
1997Q2	3858	4882	1024	5040	5394	-354
1997Q3	3945	4830	885	5205	5454	-249
1997Q4	4088	4928	840	5366	5558	-192
1998Q1	3215	4275	-1060	4242	4918	-676
1998Q2	3602	4128	-526	4688	4802	-114
1999Q1	2785	3371	-586	3698	3817	-119

Іншим кутом зору на зовнішньоекономічні відносини України є перспективи для економіки в цілому, які відкриваються у разі подальшого їх розвитку. Ці перспективи треба вбачати у різних напрямках, галузях і регіонах світу. У таблицях 2.7, 2.8 відображено експорт та імпорт товарів за товарними групами і регіонами. На основі цих даних можна робити висновки щодо місця зовнішньої торгівлі в українських трансформаційних процесах і підвищення її ролі в майбутньому.

Україна має достатньо підстав очікувати зростання експорту товарів високого ступеня переробки (пластмаси і каучук, текстиль, папір, машини та механізми, транспортні засоби тощо) з одночасним зменшенням поставок сировинної продукції з низьким ступенем переробки. Така тенденція розпочалася вже у 1998 році (рис. 2.4), і її закріплення у майбутньому сприятиме прискоренню структурних реформ.

Таблиця 2.7

Експорт товарів за товарними групами та регіонами
(за даними платіжного балансу, млн. дол.)*

	1996	1997	1997 Q1	1997 Q2	1997 Q3	1997 Q4	1998 Q1	1998 Q2
УСЬОГО	15547	15418	3527	3858	3945	4088	3215	3602
до колишнього СРСР		6841	1673	1567	1791	1810	1336	1471
до решти країн світу		8577	1854	2291	2154	2278	1879	2131
Продовольчі товари та сировина для їх виробництва	3045	1802	567	417	307	511	313	270
до колишнього СРСР		1185	349	302	241	293	153	169
до решти країн світу		617	318	115	66	218	160	101

* Джерело: ТАСІС, Тенденції української економіки, вересень 1998, липень 1999.

* Джерело: ТАСІС, Тенденції української економіки, вересень 1998.

Продукція паливно-енергетичного комплексу	1156	1142	263	284	316	279	237	243
до колишнього СРСР		215	50	45	63	57	49	47
до решти країн світу		927	213	239	253	222	188	196
Продукція хімічної та пов'язаних з нею галузей промисловості	2207	2015	469	478	568	500	388	475
до колишнього СРСР		959	204	221	261	273	207	245
до решти країн світу		1056	265	257	307	227	181	230
Деревина та вироби з неї	193	209	40	55	50	64	56	65
до колишнього СРСР		117	24	30	33	30	28	36
до решти країн світу		92	16	25	17	34	28	29
Текстиль, взуття, вироби з каменю, скла, азбесту	620	643	137	155	189	162	146	177
до колишнього СРСР		184	43	42	50	49	36	45
до решти країн світу		459	94	113	139	113	110	132
Чорні та кольорові метали і вироби з них	4628	5904	1227	1626	1589	1462	1272	1441
до колишнього СРСР		1715	407	413	484	411	297	373
до решти країн світу		4189	820	1213	1105	1051	975	1068
Машини та устаткування	2081	1970	403	459	523	585	405	546
до колишнього СРСР		1370	296	319	359	396	268	361
до решти країн світу		600	107	140	164	189	137	185
Різне	1617	1733	421	384	403	525	398	385
до колишнього СРСР		1096	300	195	300	301	298	195
до решти країн світу		637	121	189	103	224	100	190

Україна традиційно пов'язана зі світовими аграрними ринками. Проте за останні роки вона їх втрачає, не витримуючи конкуренції ціни і якості. Прикладом можуть бути зовнішні ринки зерна. На них Росія, Білорусь, Польща, Словаччина, що раніше в значних обсягах купували українську пшеницю, з різних причин скорочують її імпорт. Наприклад, у Словаччині виробництво комбікормів дотують з держбюджету, тому фуражна пшениця з України стає неконкурентоспроможною за ціною. Польща, що також є великим виробником зернових, висуває високі вимоги до якості фуражу, які в Україні не приділяють достатньої уваги. Білорусь має потребу в пшениці твердих сортів і фуражній пшениці. Пшеницю твердих сортів останніми роками в Україні вирощують в обсягах, недостатніх для експорту, тому цю нішу на білоруському ринку зайняли Росія, Угорщина та Казахстан. Білорусь закуповує значно менше фуражу, ніж раніше, через зменшення поголів'я худоби. У Росії почалось освоєння аграрного сектора великим капіталом, завдяки чому виникла можливість вирішити продовольчі проблеми за рахунок власних ресурсів. У цілому сусіди почали вибирати товар, виходячи з критеріїв співвідношення ціни та якості, а не географічної близькості виробництва необхідної продукції.

Таблиця 2.8

**Імпорт в Україну товарів за товарними групами та регіонами
(за даними платіжного балансу, млн. дол.)***

	1996	1997	1997 Q1	1997 Q2	1997 Q3	1997 Q4	1998 Q1	1998 Q2
УСЬОГО	19843	19624	4983	4883	4830	4928	4275	4128
до колишнього СРСР		11820	3344	2816	2749	2911	2687	2107
до решти країн світу		7804	1639	2067	2081	2017	1588	2021
Продовольчі товари та сировина для їх виробництва	1447	898	243	194	239	222	177	290
до колишнього СРСР		137	22	31	38	46	48	77
до решти країн світу		761	221	163	201	176	129	213

* Джерело: ТАСІС, Тенденції української економіки, вересень 1998.

Продукція паливно-енергетичного комплексу	8868	8280	2568	1877	1737	2097	2013	1260
до колишнього СРСР		7714	2434	1737	1606	1937	1906	1175
до решти країн світу		566	135	140	131	160	107	85
Продукція хімічної та пов'язаних з нею галузей промисловості	1954	2151	412	610	552	577	361	554
до колишнього СРСР		653	139	169	182	163	104	156
до решти країн світу		1498	273	441	370	414	257	398
Деревина та вироби з неї	529	500	96	118	145	141	119	132
до колишнього СРСР		188	40	49	56	43	43	51
до решти країн світу		312	56	69	89	98	76	81
Текстиль, взуття, вироби з каменю, скла, азбесту	734	745	145	212	198	190	151	207
до колишнього СРСР		199	44	54	53	48	43	51
до решти країн світу		546	101	158	145	142	108	156
Чорні та кольорові метали і вироби з них	760	666	135	154	186	191	148	168
до колишнього СРСР		361	81	83	101	96	76	83
до решти країн світу		305	54	71	85	95	72	85
Машини та устаткування	2990	3687	726	1025	1059	877	639	955
до колишнього СРСР		1266	258	341	371	296	234	284
до решти країн світу		2421	468	684	688	581	405	671
Різне	2561	2697	657	693	714	633	667	562
до колишнього СРСР		1302	326	352	342	282	233	230
до решти країн світу		1395	331	341	372	351	434	332



Рисунок 2.4.

Експорт України товарів високого ступеня переробки.

Отже, відновлення і подальше розширення присутності України на світових аграрних ринках потребує реформування сільського господарства, підвищення ефективності виробництва на основі зростання продуктивності праці та зниження собівартості продукції. Не останню роль має відіграти залучення іноземних інвестицій. Ці проблеми можна розглянути на прикладі цукрової промисловості, яка в 1998 році остаточно втратила колишні порівняльні переваги. За 5 місяців 1998 року експорт цукру та кондитерських виробів скоротився на 80% порівняно з відповідним періодом 1997 року. Причинами падіння експорту були низька ефективність вітчизняної цукрової

індустрії, починаючи від низької врожайності цукрових буряків і закінчуючи слабким завантаженням потужностей цукрових заводів, та ситуація на світовому ринку, де ціни нині найнижчі за останніх 5 років. Очікувані високі врожаї цукрової тростини у Бразилії та збір цукрових буряків у ЄС означають подальше зниження цін на цукор.

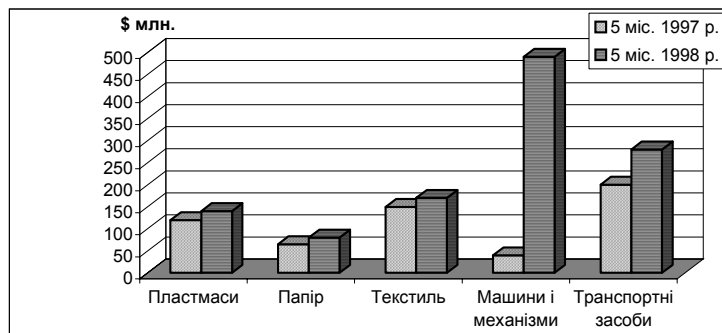
Так, біржові ф'ючерси на цукор липня – серпня у Франції котувались у середині червня за ціною \$242,5/тонну. Ціни на український цукор «поза конкуренцією» – собівартість виробництва бурякового цукру становить 700 грн./тонну.

Домовленості уряду нашої країни з МВФ у рамках програми розширеного фінансування передбачали розробку до жовтня 1998 року в співробітництві зі Світовим банком плану реформування цукрової галузі. Вже давно існують плани закриття частини українських цукрових заводів з метою ефективнішого завантаження решти.

Проте поки що цукрові заводи намагаються самостійно вийти з критичного стану шляхом створення замкнутого циклу, що включає вирощування цукрових буряків з метою зменшення собівартості цукру.

У 1997–1998 роках експорт до країн ближнього зарубіжжя зменшився. Хоч Україні і вдалося компенсувати це збільшенням поставок у далеке зарубіжжя, детальніший аналіз свідчить, що нема жодних змін у товарній структурі. Отже, і найменші несприятливі коливання в торговельних режимах здатні швидко врзати Україну, що свідчить про необхідність наполегливої модернізації експортної структури.

Таблиця 2.9

Обсяг зовнішньої торгівлі України з країнами колишнього СРСР (за даними платіжного балансу, млн. дол., поточні ціни)*

	Товари			Товари та послуги		
	Експорт	Імпорт	Сальдо	Експорт	Імпорт	Сальдо
1994	7828	11416	-3588	9450	11937	-2487
1995	7743	11051	-3308	9528	11630	-2391
1996	8841	12913	-4072	12349	13582	-1233
1997	6841	11819	-4978	10286	12786	-2500
1994Q1	1455	2414	-959	1811	2483	-672
1994Q2	2064	3249	-1185	2461	3342	-881
1994Q3	2123	3137	-1014	2576	3309	-733
1994Q4	2186	2616	-430	2602	2803	-201
1995Q1	1376	2417	-1041	1804	2583	-779
1995Q2	1741	2655	-914	2163	2777	-614
1995Q3	2153	2849	-696	2653	2990	-337
1995Q4	2473	3130	-657	2908	3280	-515
1996Q1	2075	3541	-1466	2916	3666	-750
1996Q2	2385	3194	-809	3282	3373	-91
1996Q3	2368	2893	-525	3208	3074	134
1996Q4	2013	3285	-1272	2943	3469	-526
1997Q1	1673	3344	-1671	2546	3561	-1015
1997Q2	1567	2815	-1248	2373	3037	-664
1997Q3	1791	2749	-958	2647	2995	-438
1997Q4	1810	2911	-1101	2720	3193	-473
1998Q1	1336	2687	-1351	1988	3030	-1042
1998Q2	1471	2107	-636	2087	2408	-321
1999 Q1	880	2242	-1362	1469	2397	-928

Разом з цим, бажаним напрямком є прискорення темпів експорту товарів до країн далекого зарубіжжя порівняно з експортом у країни близького зарубіжжя. Це

* Джерело: ТАСІС, Тенденції української економіки, вересень 1998, липень 1999.

сприятиме підвищенню сталості економічного розвитку з огляду на меншу мінливість економічної кон'юнктури за межами СНД. Зважаючи на структурні реформи, які уряд України планує здійснити у рамках програми МВФ для забезпечення економічного зростання, така перспектива є реальною. За оцінками Інституту банку, експорт до країн далекого зарубіжжя зростає з \$500 млн. у 1998 році до \$1000 млн. у 1999 році. При цьому на темпах зростання позначатиметься припинення зростання експорту металопродукції, яка поки що залишається головною в українському експорті. Таке передбачення пов'язане з наслідками фінансової кризи в Азії, яка протягом останніх п'яти років була покупцем 65–70% українського експорту металопродукції. Важливо, що криза виникла на фоні рекордного світового рівня виробництва сталі в 1997 році – 798,5 млн. тонн, що на 6,6% перевищило обсяг 1996 року.

Зрозуміло, що надання переваг відносинам з країнами далекого зарубіжжя не означає необхідності стримання експорту до країн ближнього зарубіжжя, особливо до Росії. Негативні явища у цій сфері, особливо спад експорту товарів до Російської Федерації у 1998 році, пояснюються комплексом економічних і політичних причин. Серед них варто назвати очікування українськими і російськими імпортерами скасування обома сторонами ПДВ на імпорт, переорієнтацію значної частки російських споживачів на продукцію країн далекого зарубіжжя, скорочення виробництва і споживання у Росії, зрив російською стороною виконання домовленостей щодо поставок українського цукру без обкладання митом у розмірі тарифної квоти в 600 тис. тонн.

Таблиця 2.10

**Обсяг зовнішньої торгівлі України з країнами далекого зарубіжжя
(за даними платіжного балансу, млн. дол., поточні ціни)**

	Товари			Товари та послуги		
	Експорт	Імпорт	Сальдо	Експорт	Імпорт	Сальдо
1994	6066	5053	1013	7191	6070	1121
1995	6501	5895	606	7562	6650	912
1996	6706	6930	-224	7997	7886	111
1997	8577	7804	773	10069	9105	964
1994Q1	1255	1174	81	1393	1419	-26
1994Q2	1444	1237	207	1770	1514	256
1994Q3	1666	1257	409	2034	1524	510
1994Q4	1701	1385	316	1994	1613	381
1995Q1	1375	1087	288	1621	1223	398
1995Q2	1764	1494	270	2061	1721	340
1995Q3	1706	1622	84	1917	1810	107
1995Q4	1656	1692	-36	1963	1896	67
1996Q1	1469	1509	-40	1751	1703	48
1996Q2	1823	1825	-2	2204	2048	156
1996Q3	1537	1731	-194	1860	2016	-156
1996Q4	1877	1865	12	2182	2119	63
1997Q1	1854	1639	215	2198	1924	274
1997Q2	2291	2067	224	2667	2357	310
1997Q3	2154	2081	73	2558	2459	99
1997Q4	2278	2017	261	2646	2365	281
1998Q1	1879	1588	291	2254	1888	366
1998Q2	2131	2021	110	2601	2394	207

Розвиток економічних відносин з Росією необхідно планувати з урахуванням наявних і можливих перешкод. Експертні оцінки свідчать, що ситуація у торгівлі з Росією погіршуватиметься й надалі. Наприклад, згідно з Меморандумом політики економічної та фінансової стабілізації уряду РФ у Росії буде введено додаткове мито розміром 3% на імпорт усіх товарів. Негативно впливатимуть на економічні відносини двох країн також передбачені цим же Меморандумом збільшення ПДВ з 10 до 20% на продовольчу групу товарів (окрім хліба, молока та дитячого харчування), частка яких

* Джерело: TACIS, Тенденції української економіки, вересень 1998.

в експорті України до Росії становить 21%, та введення 5-відсоткового місцевого податку з продажу.

Україна значно залежить від міжнародної економіки в сфері інвестицій. У країні спостерігається стала тенденція спаду валових інвестицій, хоча протягом 1997–1998 років вона дещо послабилася. Дефіцит внутрішніх інвестицій може бути компенсований за рахунок залучення іноземних інвестицій. Однак зростання прямих іноземних інвестицій у 1998 році послабилося порівняно з попереднім роком, коли воно становило 32%. Це спричинено труднощами, з якими зустрічаються іноземні інвестори в Україні, а саме з кількістю додаткових зборів, котрі вони змушені платити.

Зростання ролі іноземних інвестицій в економічному розвитку України передбачає скасування 20-процентної плати ПДВ на придбання іноземним інвестором об'єктів приватизації та 8-процентної плати від вартості об'єкта до місцевих адміністрацій на розвиток інфраструктури навколо об'єкта. До скасування безпідставних платежів до бюджетів різних рівнів та вжиття заходів для дотримання чітких правил щодо інвесторів нема підстав очікувати великого припливу іноземних інвестицій.

У наступні роки можна прогнозувати іноземні інвестиції в Україну переважно в галузі, де встановлені пільги, насамперед в автомобілебудування. Інвестори також будуть зацікавлені галузями, де Україна має значний потенціал, – металургією та харчовою промисловістю. Значний потенціал для залучення прямих іноземних інвестицій є і в нафтогазовій промисловості – у зв'язку з будівництвом нафтопроводу Одеса–Броди, що стане найдешевшим шляхом транспортування нафти з Азербайджану через Грузію та Чорне море до європейських країн. Одночасно великі інвестиції можуть бути залучені в будівництво доріг і дорожньої інфраструктури після впровадження концесій на автомобільні дороги на період до 45 років згідно з Указом Президента України «Про концесію на будівництво та реконструкцію автомобільних доріг» від 4 липня 1998 року. Нарешті, запланована приватизація «Укртелекому» дає можливість прогнозувати значний приплив прямих іноземних інвестицій – близько \$1000 млн. За оцінками Міжнародного центру перспективних досліджень, у 1999 році капітал нерезидентів в Україні перевищить \$4000 млн.

5. Фактори виробництва та їх міжнародний рух

Фактори виробництва – поширене поняття в економічній науці. Дискусії навколо його визначення точились у всі часи, тривають вони й нині. Однак у цілому існує консенсус, що факторами виробництва є ресурси, які необхідно витратити, щоб виробити товар.

Існують різні підходи до класифікації факторів. У найзагальнішій інтерпретації до них відносять працю і технологію (людські ресурси), землю і капітал (майнові ресурси). Працю визначають як фізичну й розумову діяльність людини, спрямовану на досягнення корисного ефекту. До технології зараховують наукові методи досягнення цілей, включно й підприємницький результат. Земля, корисні копалини, вода, повітря, ліси і т. ін., тобто все, що надала природа в розпорядження людини для її виробничої діяльності, становить фактор «земля». Капітал трактують як накопичений запас засобів у продуктивній, грошовій і товарній формах, що необхідні для створення матеріальних благ.

Для розуміння руху факторів виробництва важливе значення мають й інші їх класифікації. Найдоцільніше розглядати ці фактори за критеріями походження та спеціалізації.

За походженням фактори виробництва поділяються на основні (*basic*) та розвинуті (*developed*). До основних належать ті, що дісталися країні від природи або стали результатом тривалого історичного розвитку (географічне положення, природні ресурси, клімат, некваліфікована робоча сила, борги). Особливість їх полягає у тому, що вони дістаються країні задарма або в результаті незначних капіталовкладень. Розвинутими факторами виробництва вважають ті, які здобуті в результаті інтенсивних пошуків і капіталовкладень (сучасні технологія та інфраструктура, кваліфіковані кадри).

За ступенем спеціалізації фактори виробництва поділяються на загальні (*general*) і спеціальні (*special*). Характерною рисою загальних факторів є їхня придатність для використання у процесах створення різноманітної продукції різних галузей (персонал з вищою освітою, технологія отримання електрики). Спеціальні фактори можна застосовувати лише в одній галузі або у випуску дуже вузької групи продукції (венчурний капітал, перукар). Розвинуті фактори мають тенденцію бути спеціалізованими, тоді як основні – загальними. Разом з цим існують численні винятки. Наприклад, висококваліфікований програміст є розвинутим загальним фактором, оскільки його можна використовувати у найрізноманітніших галузях.

Кожен з факторів виробництва має свою ціну, яка в системі міжнародних економічних відносин відображає баланс попиту і пропозиції на нього як у рамках окремої держави, так і у взаєминах держав між собою. Враховуючи те, що різні нації по-різному наділені факторами виробництва, то й ціни на них різні. Класичними прикладами цьому є те, що ціна землі в Росії буде відносно низькою, а в Голландії – відносно високою, ціна праці в Китаї чи в Україні – відносно низькою, а в Німеччині – відносно високою, ціна капіталу в США – відносно низькою, а в країнах, що розвиваються, – відносно високою, ціна технології в Японії – відносно низькою, а на Тайвані – відносно високою.

Фактори виробництва не є сталою умовою функціонування економіки, і міжнародна економічна теорія повинна охопити їх потоки, щоб пояснити функціонування сучасної світової економіки. Суттєві їх риси – міжнародна мобільність та міжнародна іmobільність. При міжнародній іmobільності факторів торгівля стає заміником інвестицій та інших переміщень факторів. В умовах міжнародної мобільності факторів виникають такі форми, як найм іноземних робітників, оренда землі за кордоном, створення там підприємств чи здійснення інших інвестицій. Мобільність факторів виробництва має передумовою розподіл їх між державами на основі подолання відмінностей у звичаях, мовах, відстанях і суверенітетах. Особливо прискорили рух факторів після Другої світової війни багатонаціональні компанії.

Таблиця 2.11

Міжнародна мобільність факторів виробництва

Типи факторів виробництва	Ступінь міжнародної мобільності	
	Висока	Низька
Основні		X
Розвинуті	X	
Загальні	X	
Спеціальні		X

Різні фактори виробництва мають різну кількість міжнародної мобільності, що у систематизованому вигляді відображено у табл. 2.11. Низька міжнародна мобільність багатьох основних факторів (землі, клімату, недобутих природних ресурсів) пояснюється тим, що їх просто неможливо перемістити з однієї країни до іншої. До того ж, із розвитком технології їх значення як структури, що формує світове господарство, швидко зменшується: транснаціональні корпорації, створюючи свої філії за кордоном, порівняно легко отримують доступ до природних ресурсів, не переміщуючи їх через кордон, а використовуючи дешеву робочу силу для виробництва на місці. Яскравий приклад цьому – багатство цитрусових на ринках України.

Розвинуті фактори, навпаки, мають велику здатність до міжнародної мобільності. При створенні нових технологій головною метою є вихід з новою продукцією на світовий ринок і придушення конкурентів. Банки, зокрема, завжди вишукують країни для найвигіднішого вкладання своїх коштів. Уряди кожної країни намагаються утримувати розвинуті фактори в національних рамках, що виявляється у формах заборони вивозу найновіших технологій, обмеження виїзду науковців, введення валютного контролю та ін.

Велика міжнародна мобільність є характерною рисою загальних факторів, особливо якщо порівнювати їх зі спеціальними, що пов'язано з їхньою універсальністю. Кваліфікований інженер чи економіст зможе знайти собі використання у різних сферах діяльності (викладання, бізнес, публіцистика, наука). Капітал у грошовій формі може купувати частки в акціонерному капіталі зарубіжних підприємств.

З іншого боку, менша міжнародна мобільність спеціальних факторів пояснюється наявністю заходів державної політики, що перешкоджають їхньому рухові або відсутністю потреби в них за кордоном. Так, розголошення технологічних секретів вважається державним злочином у більшості країн. Японія обмежує найм на роботу у філії іноземних країн кращих випускників своїх університетів. У Німеччині практично всі місця лікарів, викладачів російської мови й економістів зайняті.

Щоб уявити масштаби руху факторів виробництва у сучасній економіці, доцільно звернутися до статистичних даних, які відображають ці процеси. Рух робочої сили спричинив це, що у 1989 році в західноєвропейських індустріальних країнах працювало приблизно 6 млн. працівників-емігрантів. Вони становили майже 40% загальної кількості зайнятих у Люксембурзі, 18% – у Швейцарії і 5–10% у Бельгії, Швеції, Франції та ФРН.

Великий досвід руху робочої сили має Німеччина, яка після Другої світової війни проводила широку еміграційну політику, що зробило її другою після США країною у світі за чисельністю емігрантів. При цьому велика група емігрантів – етнічних німців з Казахстану, Росії, Польщі та інших країн колишнього східного блоку – отримує німецьке громадянство, тому лише у винятках фігурує у статистиці під рубрикою «іноземці». Можна відзначити два основних періоди залучення іноземної робочої сили: між 1955 та 1973 роками і від 1988 року. У 1992 році середня тривалість роботи іноземців на одному й тому ж підприємстві становила 8,1 року. Стаж роботи на одному підприємстві імігрантів-іспанців – 9,5 року – майже зрівнявся зі стажем роботи німецьких громадян (10 років). Часто іноземці становлять на підприємствах основу виробничих колективів. Залучення їх як робочої сили пов'язане з фазою прискореного економічного розвитку між 1960–1973 роками.

Іммігранти в Німеччині працюють переважно у виробничій галузі, на будівництві, в гірничодобувній промисловості. Вони здебільшого залишилися осторонь структурної зміни, що полягала в переході до професій сфери послуг. Порівняння прибутків свідчить про значне зростання доходів молодшого покоління порівняно з попереднім, і якщо «перше покоління» іммігрантів постійне робоче місце у процвітаючій галузі розглядало як чудову життєву кар'єру, то для народженого у ФРН «другого покоління» це вже не є показником. До професій, у яких частка іноземців найменша, належать: державний службовець, працівник сфери страхування, бухгалтер, книготорговець, консультант у податкових справах, вихователь.

Якщо порівняти, чого очікують від майбутнього іноземці та німці, то помітно, що іноземців значно менше турбують питання кар'єри на своїх підприємствах. Для них характерні страх перед можливістю втратити робоче місце та прагнення стати самостійним підприємцем. Під цим кутом зору представники деяких національностей дуже відрізняються між собою: серед італійців і, насамперед, греків порівняно високий відсоток самостійних підприємців (відповідно 9 і 14 відсотків). Серед іспанців та вихідців з колишньої Югославії вищою (близько третини) є частка кваліфікованих працівників. Майже третина громадян цієї національності працює у Німеччині службовцями.

Прямі інвестиції індустриальних країн у 1991 році становили \$175,7 млрд., з яких близько \$64,5 млрд. імпортували країни, що розвиваються. Закордонні активи ФРН (включаючи фінансові кредити і валютні резерви) оцінювали у середині 1993 року в DM 2065 млрд., з яких приблизно DM 474,9 млрд. припадало на прямі інвестиції за кордоном.

Роль факторів виробництва у сучасній міжнародній економіці змінюється. Висока забезпеченість основними і спеціальними факторами у наш час уже не є основою досягнення конкурентної переваги на товарному ринку. Добру забезпеченість сировиною та володіння загальними технологіями (наприклад, виробництво електроенергії) можуть мати одночасно розвинуті країни і країни, що розвиваються. Їхнє значення вбачають переважно як основу розвитку. Адже неможливо підготувати висококваліфікованого програміста, якщо нема просто грамотного випускника школи, який хоче вступити до університету.

Світове лідерство у конкурентній боротьбі забезпечують розвинуті та спеціальні фактори. Росія, наприклад, займає лідерство у виробництві літаків-винищувачів серед іншого ще й тому, що змогла створити відповідну наукову школу і підготувати кадри інженерів та робітників, здатні працювати на відповідних виробництвах. Такими ж факторами пояснюється і лідерство України у виробництві ракет.

Таким чином, світове господарство можна розглядати як сукупність національних економік країн світу, пов'язаних між собою мобільними факторами виробництва. Відмінність світового господарства від світового ринку полягає в тому, що воно проявляється не тільки і не стільки через міжнародний рух товарів, скільки через міжнародний рух факторів виробництва, зростання на такій основі міжнародних форм виробництва і виникнення економік відкритого типу.

Контрольні запитання

1. Дайте характеристику світової торгівлі як загальної економічної закономірності.
2. Які регіональні структурні зрушення відбулись у світовій торгівлі після Другої світової війни?
3. Покажіть ієрархію зростання країн стосовно до зовнішньої торгівлі протягом останніх років.
4. Дайте характеристику товарної структури світового експорту та імпорту. Що означає показник експортної квоти?
5. Покажіть відносини України з її основними торговими партнерами.
6. Дайте характеристику товарної структури експорту й імпорту України.
7. Які перспективи має Україна у сфері міжнародного аграрного співробітництва?
8. Які типи факторів виробництва вам відомі?
9. Охарактеризуйте міжнародний рух факторів виробництва.
10. Розгляньте фактори виробництва з точки зору їх мобільності.

Література

1. Киреев А. *Международная экономика. Ч.1.* – М.: *Междунар. отношения*, 1998.
2. Кругман П. Р. *Международная экономика. Теория и политика: Учеб. для вузов / Пер. с англ. под ред. В. П. Колесова, М. В. Кулакова.* – М.: *Экон. фак. МГУ, ЮНИТИ*, 1997.
3. Лукинов І. І. *Економічні трансформації (наприкінці 20-го сторіччя).* – К.: *Ін-т економіки НАН України*, 1997. – С.367–384.
4. *Квартальні передбачення.* – К.: *Міжнар. центр перспектив. дослід.*, 1998. – Лип.
5. Рут Ф. Р., Філіпенко А. *Міжнародна торгівля і інвестиції* – К., 1997. – С. 25, 44–54.
6. Тренгардт Д. *Як живуть емігранти в Німеччині, наскільки вони інтегровані?* // *Deutschland.* – 1995. – № 6. – С. 45–48.
7. *Центри світового господарства: США – Європа – Азія: аналіз Отто Графа Лямбсдорфа, федерального міністра економіки у відставці* // *Deutschland.* – 1995. – № 6. – С. 37–41.
8. Charles Kindleberger. *International Economics.* – New Jersey: *Prentice Hall*, 1995.
9. Peterson Kidwell. *Financial institution, markets, and money.* – *The Dryden Press*, 1990.
10. Siebert H. *Außenwirtschaft.* – 6, völlig überarb. Aufl. – *Stuttgart: G. Fischer*, 1994.
11. *Trade, payments and adjustment in Central and Eastern Europe.* – *London*, 1992.

Статистичні джерела

Найважливіші статистичні джерела аспектів міжнародної економіки:

1. *Deutsche Bundesbank, Zahlungsbilanzstatistik, Statistisches Beiheft zum Quartalsbericht.*
Тут є дані про платіжний баланс, торгівлю товарами, рух послуг, рух капіталу, фінансові позиції і валютний курс.
2. *Statistisches Bundesamt, Statistisches Jahrbuch.*
Статистичний щорічник містить найважливішу інформацію про економіку ФРН та її міжнародні зв'язки.
3. *Sachverständigenrat zur Begutachtung der gesamtwirtschaftlichen Entwicklung, Jahresgutachten, jeweils im November.*

- Річна експертиза містить у першому розділі короткий виклад міжнародної ситуації, а також відводить коротку частину таблицям.
4. IMF, «*International Financial Statistics*», www.IMF.org.
Повідомляє про валютні курси, міжнародну ліквідність, процентні ставки, ціни, виробництво, платіжні баланси і народногосподарські баланси.
 5. IMF, «*Direction of Trade Statistics Yearbook*», www.IMF.org.
Містить важливу інформацію про торгові потоки.
 6. OECD, «*Economic Outlook*».
Містить аналіз мікроекономічної ситуації в країнах OECD з важливими даними про кон'юнктуру, платіжний баланс, фінансову політику і про економічне зростання.
 7. UNO, «*Monthly Bulletin of Statistics*».
Містить важливу інформацію про торгові потоки.
 8. World bank, «*World Development Report*».
Повідомляє про стан світової економіки.
 9. Tacis. Тенденції української економіки. – 1998. – Верес. – С. 67–68; – 1999. – Лип. – С. 67–68.

Тема 3

АБСОЛЮТНІ ЦІНОВІ ПЕРЕВАГИ, ВАЛЮТНИЙ КУРС, ВІДНОСНІ ЦІНОВІ ПЕРЕВАГИ

Таким чином, одяг не може бути імпортований у Португалію, поки він не буде проданий там за більшу кількість золота, ніж він коштує в країні, звідки імпортований; а вино не може бути експортоване в Англію, доки його не будуть продавати там дорожче, ніж воно коштує у Португалії.

Давід РІКАРДО

План теми

1. Торівля та її умови.
2. Загальнотеоретичні концепції порівняльних переваг.
3. Моделі абсолютних цінкових переваг.
4. Відповідність між бажаннями обміну як умова торівлі та використання валютного курсу в економічній політиці.
5. Умова для торівлі та обмінний курс.
6. Порівняльні цінкові переваги.
7. Теорія зовнішньої торівлі та розташування.

Чому народні господарства обмінюються товарами? Чому вітчизняні економічні суб'єкти купують товари за кордоном? Відповіді на ці запитання у теорії міжнародної торівлі дає переважно теорія абсолютних і порівняльних цінкових переваг, якій присвячена тема 3. У розділах 1 і 2 розглянуті вихідні термінологічні поняття міжнародної торівлі й зроблено аналітичний огляд концепцій абсолютних і відносних цінкових переваг. У розділі 3 показано, що країна експортує товар тоді, коли вона має щодо даного товару абсолютні цінкові переваги. Загальною умовою торівлі є взаємність у бажанні обміну між країнами. При цьому абсолютна цінкова перевага певної країни передбачає, що її валютний курс менший за співвідношення цін (розділ 4). Далі вивчено зв'язок між обмінним курсом і абсолютними цінковими перевагами й показано, що регулювання обмінного курсу може посилити або пом'якшити абсолютні цінкові переваги (розділ 5). У розділі 6 представлені порівняльні цінкові переваги і показано, що валютний курс коливається в межах абсолютних автаркійних цін. Отже, валютний курс служить «шарніром» між абсолютними та відносними цінковими

перевагами. Порівняльні цінові переваги свідчать не лише про стан торгівлі, а й сигналізують про переваги розташування, тому теорія зовнішньої торгівлі є одночасно теорією місцезоташування виробництва (розділ 7).

1. Торгівля та її умови

Міжнародна торгівля в наш час розвинулася в одну з головних рушійних сил світового розвитку. Вона зосереджена переважно в розвинутих країнах. Майже 80% експорту промислово розвинутих країн призначено для інших розвинутих країн. За таких умов досить складно пізнавати закони, що визначають конкретні економічні явища, тому вчені звертаються до формулювання основних понять і категорій. Отже, перш за все необхідно визначити вихідні поняття міжнародної торгівлі.

У найзагальнішому розумінні торгівлю інтерпретують як обмін товарами і послугами між двома партнерами, в ролі яких виступають країни, фірми та окремі індивідууми. Торгові партнери можуть бути резидентами однієї і тієї ж країни або різних країн. Поняття **«резидент»** є принципово важливим для розмежування внутрішніх і зовнішніх операцій. Резидентом є економічний агент даної країни, якщо він постійно перебуває на території цієї країни незалежно від його громадянства чи належності до капіталу.

Саме за такою ознакою торгівля поділяється на **внутрішню і міжнародну**. У внутрішній торгівлі беруть участь резиденти однієї країни, а в міжнародній – резиденти різних країн. Навчальна дисципліна «міжнародна економіка», як було зазначено у першій темі, вивчає переважно міжнародну торгівлю, хоча у багатьох моделях як вихідний пункт виступатиме внутрішня торгівля на національному ринку.

Міжнародну торгівлю можна здійснювати у різних режимах. **Вільна торгівля** (*free trade*) передбачає, що при перетині митних кордонів на шляху товарних потоків нема будь-яких перешкод. Це поняття має в основному теоретичне значення, тому що реально вільної торгівлі у чистому вигляді не існує. Як правило, вона є політикою мінімального державного втручання у зовнішню торгівлю, що розвивається на основі вільних ринкових сил попиту і пропозиції.

Коли держава стає на шляху торгових потоків, йдеться про **торгові обмеження**. Останні набувають форм мита, податків, квот і т. д. Державне втручання у зовнішньоторговельні відносини визначається терміном **протекціонізм**. Він є антиподом вільної торгівлі і виражає державну політику захисту внутрішнього ринку від іноземної конкуренції шляхом використання тарифних і нетарифних інструментів торгової політики. За умов надзвичайно високого рівня торгових обмежень вони можуть ставати заборонними. У цьому випадку торгові взаємовідносини припиняються, на зміну їм приходить **автаркія**.

В економічній науці багато віків існує дилема: що краще – протекціонізм чи вільна торгівля? Опоненти виходять з того, що протекціонізм надає можливість розвиватися національній промисловості, а в умовах вільної торгівлі можна порівнювати національні витрати виробництва з міжнародними. У різні періоди історії зовнішньоторговельна практика коливалася то в один, то в інший бік, щоправда, не набуваючи жодної з екстремальних форм. Щодо сучасного протекціонізму, то він концентрується на вузьких сферах.

Протекціонізму притаманні кілька основних форм. Коли він спрямований проти окремих країн чи товарів, то йдеться про **селективний протекціонізм**. Якщо мають на увазі конкретні галузі, перш за все сільське господарство, то такий протекціонізм називають **галузевим**. Протекціонізм, який проводять об'єднання одних країн щодо

країн, які в нього не входять, називається **колективним**. Розрізняють також **прихований** протекціонізм, якщо його здійснюють методами внутрішньої економічної політики.

Питання протекціонізму актуальні завжди. У наш час вони набувають нового значення у зв'язку зі створенням різного роду економічних союзів. Тому в навчальній дисципліні «Міжнародна економіка» майже чверть годин відведено вивченню методів аналізу впливу державної політики на торгівлю. Їх знання дає змогу передбачити ефект зовнішньоторговельної політики, проаналізувати вигоди та втрати й отримати критерій для визначення, коли втручання з боку держави є сприятливим для економіки.

Генрі Джордж у 1886 році писав, що сенс вільної торгівлі зводиться до того, щоб дати людям можливість купувати і продавати те, чого вони бажають. Вільна торгівля потребує захисту, тобто сили, оскільки вона не повинна давати людям робити те, що їм заманеться. Протекціоністські тарифи можна порівняти з ескадронами кавалерії, оскільки в них єдина мета – не дати людям торгувати. Різниця між ними в тому, що ескадрони кавалерії не дають можливості торгувати ворогам, а протекціоністські тарифи не дають можливості торгувати своєму народові.

У міжнародній торгівлі треба відрізнити внутрішній, міжнародний і світовий ринки. **Внутрішній ринок** – це сукупність операцій купівлі–продажу, в результаті яких вітчизняні виробники реалізують товари і послуги всередині даної країни. **Національний ринок** включає в себе внутрішній ринок і частину торгового обороту, орієнтовану на закордон. Отже, національний ринок – ширше поняття, ніж внутрішній. Сукупність сегментів національних ринків, орієнтованих на закордон, утворює **міжнародний ринок**. Зрештою, найширшим поняттям є **світовий ринок**. Він охоплює весь торговий оборот між країнами, які створюють світове економічне співтовариство.

2. Загальнотеоретичні концепції порівняльних переваг

Теоретичне розуміння законів торгівлі розпочинається з вивчення **меркантилізму** – теорії, яка дала змогу вийти за рамки феодальних тверджень про самозабезпечення і започаткувала обґрунтування ролі товару в умовах нової господарської системи та економічної експансії одними країнами інших. Представники цієї економічної думки (Томас Ман, 1671–1641; Чарльз Дейвмант, 1656–1714; Жан Батіст Колберт, 1619–1683; сер Вільям Петті, 1623–1687) дотримувалися погляду, що світ має обмежений обсяг багатства. Тому добробут однієї країни може поліпшитися лише за рахунок зубожіння іншої.

Багатство нації меркантилісти визначали обсягом дорогоцінних металів, які вона мала у своєму розпорядженні. Тому кожна країна повинна накопичувати золото, срібло та інші коштовності. Водночас рекомендували скорочувати імпорт, щоб не допускати відпливу з даної країни так званих повноцінних грошей. Отже, меркантилісти розглядали міжнародну торгівлю як **гру з нульовою сумою**, під час якої виграш однієї країни неминуче означає програш її торговельного партнера.

Серед поглядів меркантилістів варто відзначити трисекторну модель економічної системи (виробничий сектор, сільський сектор та іноземні колонії). Торговців розглядали як найважливішу групу, а працю – як основний фактор

виробництва. Меркантилісти першими описали те, що у сучасній економіці називається **платіжним балансом**, підкреслюючи необхідність реалізації такої зовнішньоекономічної політики, яка б сприяла досягненню **позитивного сальдо торговельного балансу**. Обмеженість меркантилістів полягала в неспроможності зрозуміти, що збагачення нації відбувається за рахунок не лише зубожіння інших країн, а й нарощування багатства.

Відмінні від позицій меркантилізму погляди на міжнародну торгівлю висунув Адам Сміт (*Adam Smith*, 1723–1790). Він довів, що добробут націй залежить не стільки від накопиченого багатства, скільки від здатності виробляти кінцеві товари та послуги. Тому необхідно розвивати виробництво на основі розподілу праці та її кооперації. Кращою умовою для цього є абсолютна економічна свобода, яка отримала назву **лессе фер** (*laissez faire* фр. «дозволити робити»). Доктрину *laissez faire* сучасна теорія інтерпретує як політику державного невтручання в економіку, так, щоб продуктивність та розподіл багатства залежали тільки від ринкових сил і старань індивідів.

Адам Сміт розробив модель, за якою має реалізовуватися політика *laissez fair* у системі міжнародних відносин. В її основі лежить ідея спеціалізації держав на виробництві тих товарів, у виготовленні яких вони мають **абсолютну перевагу** порівняно з іншими суб'єктами міжнародного економічного співробітництва. Висновок для міжнародної торгівлі з **теорії абсолютних переваг** (*absolute advantage theory*) полягає у тому, що країна повинна експортувати такі товари, які вона виробляє з меншими витратами (у виробництві яких має абсолютну перевагу, тобто виробництво яких абсолютно ефективніше в тому плані, що на одиницю продукту витрачають менше праці порівняно з іншою країною – потенційним торговельним партнером), та імпортувати ті товари, які виробляють інші країни з меншими витратами (у виробництві яких абсолютні переваги належать їхнім торговельним партнерам).

Адам Сміт

(1723–1790)

Адам Сміт народився 5 червня 1723 року в місті Керколді (Шотландія). Він був політ-економістом та філософом і став відомим після написання у 1776 році книги «Дослідження про природу і причини багатства націй».

У 1751 році Сміт був призначений професором логіки в Університет м. Глазго, а через рік перейшов на кафедру філософії. Він читав лекції з етики, риторики, юриспруденції та політекономії. У 1759 році опублікував свою «Теорію моральних сентиментів», що увібрала деякі з лекцій, які він читав у Глазго. Ця робота була присвячена стандартам етичної поведінки, акцентуючи увагу на загальній гармонії людських мотивів і вчинків під благодійним Провидінням.

У 1776 році Сміт переїхав у Лондон, де опублікував «Дослідження про природу і причини багатства націй», яке детально аналізувало результати економічної свободи. Книга розглядала такі поняття, як роль приватного інтересу, поділу праці, функцій ринків та міжнародні наслідки політики невтручання (*laissez faire*). «Дослідження про природу і причини багатства націй» визначило економікс як самостійну науку і впровадило доктрину вільного підприємництва. Сміта часто впізнають за виразом «невидима рука», який він використовував для того, щоб продемонструвати, як приватний інтерес забезпечує ефективніше використання ресурсів у народному господарстві, що в кінцевому підсумку веде до підвищення суспільного добробуту. Щоб підкреслити свої переконання щодо економічної політики *laissez faire*, Сміт стверджував, що зусилля держави і особи щодо досягнення суспільного добробуту є неефективними порівняно з ринковими силами.

У 1778 році він був призначений на пост комісонера митної служби в Единбурзі (Шотландія).

А. Сміт помер після хвороби 17 липня 1790 року.

На противагу меркантилістам, Адамові Сміту вдалося довести, що торгівля може бути взаємовигідною для обох торгових партнерів. Інакше кажучи, вона має бути не грою з нульовим результатом, а **грою з позитивною сумою**. Відомий його вислів, що головне правило кожного розсудливого глави сім'ї – не намагатися виготовляти такі предмети, виробництво яких обходиться вдома дорожче, ніж купівля їх збоку. Кравець не намагається шити собі чоботи, а купує їх у шевця. Швець не

намагається шити собі одяг, а купує його у кравця... Те, що є розумним у способі дій будь-якої окремої сім'ї, навряд чи може бути нерозумним для всього королівства. Якщо імпортований товар дешевший від вітчизняного аналога, то країні вигідніше обмінювати такі товари на продукцію власного виробництва, щодо якої вона має певну перевагу.

Тому завершимо розгляд абсолютних переваг прикладом, яким користувався Адам Сміт.

Таблиця 3.1

Витрати виробництва та абсолютна перевага

	Тканина	Вино
Англія	1 год./ярд	4 год./галон
Португалія	2 год./ярд	3 год./галон

Виходячи з трудової теорії вартості, можна зробити висновок, що в Англії 1 галон вина обмінюватимуть на 4 ярди сукна, тоді як у Португалії обмін здійснюватимуть у пропорції 1 галон вина на 1,5 ярда сукна. Ці співвідношення можна б записати і в іншій формі: Англія – 1 ярд сукна на 1/4 галона вина, Португалія – 1 ярд сукна на 2/3 галона вина.

Давід Рікардо

(1772–1823)

Давід Рікардо народився у Лондоні 19 квітня 1772 року в сім'ї багатих єврейських емігрантів. У дитинстві він здобув приватну освіту і був надзвичайно обдарованим. У 14 років почав працювати у брокерській конторі його батька, але ця спілка закінчилася через сім років, коли він одружився. Тоді Рікардо розпочав надзвичайно успішну кар'єру в торгівлі цінними паперами і нерухомістю. Найвидатнішим його фінансовим успіхом була купівля британських урядових цінних паперів за чотири дні до того, як герцог Веллінгтон завдав поразки Наполеонові у битві під Ватерлоо в 1815 році. Наступний бум на британські цінні папери зробив Рікардо багатого людиною до кінця його днів.

Під час відпустки в 1799 році Рікардо прочитав «Багатство націй» Адама Сміта. Захоплений, він надалі присвятив чимало часу економіці. У 1817 році була опублікована епохальна книга Рікардо «Засади політекономії та оподаткування», що принесла йому славу.

Рікардо має великі заслуги в започаткуванні концепції порівняльної переваги, хоча деякі науковці приписують хоча б часткове досягнення цього полковнику Робертові Торренсу (1780–1864). Крім розробки концепції порівняльної переваги, Рікардо побудував модель економічної системи, в якій зростання базується на акумуляції капіталу та прибутках і закон спадаючої віддачі врешті-решт веде до стаціонарного стану з нульовими прибутками і дуже заможними лендлордами.

Після видатної кар'єри бізнесмена, науковця і політика Рікардо несподівано помер 11 вересня 1823 року на 52 році життя.

Дані свідчать, що Англія має абсолютну перевагу у виробництві тканини, Португалія – у виробництві вина. Виникає запитання: який же виграв можуть отримати ці країни в результаті взаємної торгівлі, виходячи зі схеми А. Сміта?

Припустимо, що обмін відбувається в пропорції 1 галон вина за 3 ярди сукна. Для Англії це означає, що вона отримує 1 галон вина за 3 ярди тканини, тоді як на внутрішньому ринку для цього необхідно витратити 4 ярди. Португалія, відповідно, отримує 1/3 ярда сукна в обмін на 1 галон вина, який на внутрішньому ринку коштує 2/3 ярда.

Теорія абсолютних переваг набула подальшого розвитку в працях Давіда Рікардо (*David Ricardo*, 1772–1823). У книзі «Засади політичної економії і оподаткування» (1817 рік) він висунув і обґрунтував **теорію порівняльних переваг** (*comparative advantage theory*). Давід Рікардо показав, що міжнародна торгівля може бути вигідною кожній з двох країн навіть тоді, коли жодна з них не має абсолютних переваг у виробництві конкретних товарів. Адже у будь-якій країні знайдеться такий

товар, виробництво якого буде вигіднішим за існуючим співвідношенням витрат, ніж виробництво інших товарів. Саме за таким товаром країна матиме порівняльну перевагу, а товар стане об'єктом зовнішньоторговельних операцій.

У теорії як абсолютних, так порівняльних переваг використовують поняття **витрат (ціни) заміщення** або, що те ж саме, **альтернативної ціни** (opportunity cost). Остання характеризує робочий час, необхідний для виробництва одиниці товару, виражений через робочий час, що необхідний для виробництва одиниці іншого товару. Альтернативну ціну та витрати (ціну) заміщення треба сприймати як еквівалентні поняття з тією різницею, що кількісно вони виражаються зворотними величинами (кількістю одиниць товарів, вироблених за одиницю часу, – витрати заміщення або робочим часом, необхідним для виробництва одиниці продукту – альтернативна ціна).

Хоча ідея порівняльних переваг проста, її нелегко сприйняти у формалізованому вигляді. Найкращий спосіб вникнути в цю концепцію – вивчити приклади і моделі, що її ілюструють. У навчальній літературі їх опубліковано достатньо. Розглянемо модель порівняльних переваг на прикладі з виробництва двох товарів – вина і тканини в Англії та Португалії, якими Давід Рікардо супроводжував свої висновки. У цьому прикладі Португалія має абсолютну перевагу у виробництві двох товарів, що за концепцією Адама Сміта робить недоцільною міжнародну торгівлю.

Таблиця 3.2

Характеристики виробництва вина і тканини в Англії та Португалії

	Вино	Тканини	Співвідношення цін в умовах автаркії
Англія	120 год./барель	100 год./ярд	1В : 6/5Т
Португалія	80 год./барель	90 год./ярд	1В : 8/9Т

Своїм прикладом Д. Рікардо довів, що, незважаючи на відсутність в Англії абсолютних переваг за товарами, які аналізують, вона може мати вигоду від торгівлі з Португалією. Передумовою для взаємної торгівлі є різниця відносних вартостей. А саме, виробництво вина в Португалії ефективніше, ніж тканини, а в Англії – тканини порівняно з вином. Наявні співвідношення цін в умовах автаркії в Англії і Португалії (1В : 8/9Т в Португалії та 1В : 6/5Т в Англії) роблять вигідним спеціалізуватися Португалії на виробництві вина, а Англії – тканини. Для забезпечення потреб у товарі, який у країні є менш ефективним, Португалії вигідно купувати тканину в Англії, а Англії – вино в Португалії.

Далі Д. Рікардо доводить, що обидва учасники міжнародного обміну отримають певний вигаш. Для цього він припускає, що країни обмінюються відповідними товарами у співвідношенні 1В : 1Т. В умовах вільної торгівлі Англія може використати 100 годин праці для виробництва додаткової одиниці тканини (1Т) та обміняти її на одиницю вина (1В). Таким чином, 100 годин праці дають можливість цій країні отримати за каналами зовнішньої торгівлі одиницю вина, для виробництва якого Англії необхідно витратити 120 годин праці. А це означає, що Англія може зекономити 20 (120 – 100 = 20) годин праці на кожній одиниці імпортованого товару. Якщо викладеними методами підрахувати вигаш Португалії, то вона економить 10 годин праці (90 – 80 = 10), тому що в умовах автаркії їй необхідно витратити 90 годин праці для виробництва одиниці тканини, а витрати на одиницю вина становлять 80 годин праці.

Теорію Д. Рікардо вдосконалювали і доповнювали його послідовники. Зокрема, вихідне посилення «дві країни – два товари» було поширене на більшу кількість країн і товарів, у модель Д. Рікардо ввели транспортні витрати й товари, якими не торгують. З цими доповненнями ідеї Д. Рікардо на багато десятиріч наперед визначили панівні погляди в теорії міжнародної торгівлі й справили вагомий вплив на економічну теорію в цілому.

Одним з важливих аспектів, який розкрив послідовник Д. Рікардо Джон Стюарт Мілль (*John Stuart Mill*, 1806–1873) у класичній праці «Принципи політичної економії», є питання про ціни, за якими обмінюватимуть товари на світовому ринку. У розділі, присвяченому законіві інтернаціональної вартості, він показав, що в умовах вільної торгівлі товари обмінюються при такому співвідношенні цін, яке встановлюється десь у проміжку між існуючими всередині кожної з країн відносними цінами на товари, якими вони торгують. Такий кінцевий рівень цін взаємної торгівлі залежатиме від обсягу світового попиту на кожний з цих товарів.

В основі визначення цін обміну товарів у міжнародній торгівлі лежить **теорія взаємного попиту** (*reciprocal demand theory*). Суть її у тому, що ціну імпортного товару визначають через ціну товару, який треба експортувати, щоб оплатити імпорт. Тому кінцеве співвідношення цін при торгівлі визначається внутрішнім попитом на товари у кожній із країн, що торгують.

Закон порівняльних переваг актуальний у наші дні з точки зору правильної інтерпретації ролі міжнародних економічних відносин. На жаль, як відзначають П. Р. Кругман і М. Обстфельд, політики, бізнесмени і навіть економісти часто роблять заяви, що не мають нічого спільного із серйозним економічним аналізом. За багатьма обставинами це особливо проявляється у сфері міжнародної економіки. Якщо відкрити розділ бізнесу в будь-якій газеті, ви знайдете, як мінімум, одну статтю, котра містить безграмотні твердження про зовнішню торгівлю. П. Р. Кругман і М. Обстфельд виділяють три міфи, неправильність яких доводить проста модель порівняльних переваг. Їх варто перерахувати, тому що вони досить поширені в Україні:

- міф перший – вільна торгівля вигідна лише тоді, коли ваша країна має достатню продуктивність, щоб витримати міжнародну конкуренцію;
- міф другий – зарубіжна конкуренція є нечесною і завдає шкоди іншим країнам, якщо вона базується на низькій оплаті праці;
- міф третій – торгівля призводить до збитків і експлуатації тієї країни, котра на свої експортні товари витрачає більше праці, ніж її вкладено в імпортні товари, які вона отримує під час обміну на міжнародному ринку.

Щоб не бути у полоні таких міфів, економіст мусить добре опанувати міжнародну економіку. Далі розглянемо створені економістами теорії і моделі, які мають абстрактний вигляд, але їх знання є основою для розробки та розуміння торгової політики. В Україні сьогодні дуже бракує фахівців, які глибоко знають ці моделі і можуть ефективно скористатися ними у практичній діяльності. Молода людина, яка не пошкодує часу та сил на їх вивчення, принесе у майбутньому велику користь своїй країні й собі особисто, тому що буде здатною приймати ефективні рішення в галузі міжнародних економічних відносин і зможе зробити собі хорошу кар'єру.

3. Моделі абсолютних цінових переваг

Щоб відповісти на запитання, за яких умов відбувається обмін товарами між народними господарствами, уявимо собі вихідну ситуацію із забороненими високими торговими перешкодами, тобто коли народні господарства закриті. Національні товарні ринки просторово відокремлені. Ці торгові перешкоди усувають, як тільки є зниження транспортних витрат, зменшення мита або обмеження рестрикційної торгової практики. Для спрощення аргументації припустимо: країна розвивається на основі моделі вільної торгівлі. Не існує жодних форм протекціонізму. Торгові бар'єри, такі як транспортні витрати, мито

й адміністративно-рестрикційна торгова політика, повністю усунені. Функціонує модель двох товарів у двох країнах. Країни I і II можуть виробляти відповідно споживчі товари 1 і 2. Позначимо країну I як Батьківщину, а країну II – як Закордон. Товари гомогенні.

Постає питання: якщо торгові перешкоди усунені й, наприклад, транспортними витратами між країнами можна повністю знехтувати, за яким напрямком і в якому обсязі розвиватиметься міжнародний обмін товарами? Чим відрізнятиметься рівновага після переходу на режим вільної торгівлі від рівноваги за умов автаркії?

Розглянемо різні варіанти абсолютних цінових переваг і їх вплив на міжнародну торгівлю.

1. Після відкриття кордонів – при орієнтації на ціну – споживачі купуватимуть товар у своїй країні за умов, що ціна на нього нижча, ніж ціна такого ж товару за кордоном. Отже, експортні шанси народного господарства щодо певного товару виникають тоді, коли це господарство має абсолютні цінові переваги. Для спрощення символіки всі змінні, що стосуються Закордону, позначають зірочкою *. Всі величини, не позначені *, належать Батьківщині. Отже, p_1 і p_1^* – ціна товару 1 на Батьківщині й у Закордоні; p_2 і p_2^* – ціна товару 2 на Батьківщині й у Закордоні; ME_1 і ME_2 – кількість одиниць товару 1 і товару 2 відповідно.

Оскільки ціни наведені в національних валютах, то їх можна порівняти між собою лише тоді, коли відомий курс перерахунку національних валют. Це відношення, валютний курс w , показує кількість вітчизняних грошових одиниць (наприклад, гривень), яку можна отримати чи слід витратити за одиницю закордонної грошової одиниці (наприклад, американський долар). Оскільки курс у прикладі, який розглядатимемо, стосується долара, то йтиметься про курс долара. Умова, за якою експорт товару 1 з країни I є доцільним, має вигляд:

$$p_1 < p_1^* w,$$

тобто

$$p_1 \left[\frac{UAH}{ME_1} \right] < p_1^* \left[\frac{\$}{ME_1} \right] w \left[\frac{UAH}{\$} \right].$$

Ця умова представлена на рисунку 3.1. На рисунку 3.1а вітчизняна крива попиту Батьківщини позначена N , а пропозиції – A з автаркійною ціною OB . Рисунок 3.1б показує зарубіжні криві попиту і пропозиції з підпорядкованою автаркійною ціною O^*B^* . Рисунок 3.1в демонструє криву експортної пропозиції Батьківщини і криву попиту на експорт Закордону. Слід зважати на те, що кількісна реакція зарубіжних споживачів і виробників на альтернативні ціни визначена з метою порівняльності залежно від цін у гривнях. Для цього необхідно врахувати валютний курс. З метою спрощення можна припустити, що валютний курс $w = 1$.



Рисунок 3.1.

Абсолютні цінові переваги.

В умовах автаркії вітчизняна крива попиту – N , крива пропозиції – A , рівноважна ціна – OB , зарубіжна крива попиту – N^* , крива пропозиції – A^* , рівноважна ціна – O^*B^* . Батьківщина має абсолютну цінову перевагу та експортує товар 1. Ціна товару 1 у Закордоні в перерахунку на гривні більша, ніж у нас ($p_1^*w > p_1$ або $p_1 < p_1^*w$, тобто $O^*B^* > OB$). Експортна ціна товару 1 перебуває в межах автаркійних цін обох країн на рівні перетину кривої попиту на експорт (N^{ex}) та кривої пропозиції експорту (A^{ex}).

Твердження щодо шансів експортувати товар за умов наявності абсолютних цінових переваг. Економічні суб'єкти певної країни купуватимуть товар іншої країни тоді, коли та країна має абсолютну цінову перевагу щодо даного товару. Іншими словами: країна має експортні шанси для певного товару тоді, коли в неї є абсолютні цінові переваги. Виведена вище умова може також включати той граничний випадок, коли країна взагалі не в змозі виробляти будь-який товар (наприклад, сировину, ананаси на Алясці). У цьому випадку можна собі уявити, що ціна даного товару за умов автаркії прямує до безкінечності.

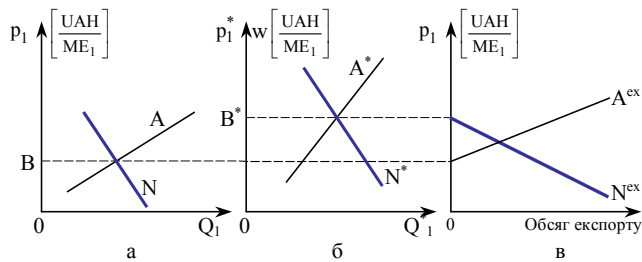
Абсолютні ціни на товари до торгівлі при заданих факторах, заданих виробничих відносинах, заданій кон'юктурі попиту, заданих видах ринку і заданих грошових масах в обох країнах є заданими величинами. Припустимо, що валютний курс регулює держава, тоді постає запитання, як на абсолютні цінові переваги впливатиме рівень валютного курсу w ? На рисунку 3.2, на осях якого нанесені ціни обох товарів у національних валютах, точка В показує ціни товару 1 у валютах країн I і II до торгівлі. Валютний курс (наприклад, $UAH/\$$) заданий тангенсом кута α .

Експортуючи товар у США, ми можемо отримати за нього певну кількість доларів, що дорівнює величині p_1^* . При валютному курсі w_0 за отриману кількість доларів p_1^* матимемо певну кількість гривень, котра більша за ціну товару 1 в Україні (див. рисунок 3.2). У цьому випадку ми маємо перевагу, отже, нам експортувати вигідно. Якщо взяти до уваги валютний курс w_1 , то за отриману кількість доларів p_1^* матимемо кількість гривень, котра менша за ціну товару 1 в Україні. У цьому випадку ми не маємо переваги, тому нам експортувати не вигідно.



Рисунок 3.2.

Абсолютні цінові переваги і обмінний курс.

До початку міжнародної торгівлі ціна товару 1 (у національній валюті) в нашій країні – p_1 , за кордоном – p_1^* , валютний курс – $w = p_1/$

$p_1^* = p_2 / p_2^* = \operatorname{tg} \alpha$. При $w = w_0$ наша країна експортує товар 1, тому що $p_1 < p_1^* w_0$, при $w = w_1$ – нашій країні не вигідно експортувати товар 1: $p_1 > p_1^* w_1$. Цінові переваги змінюються, Закордон експортує товар 1.

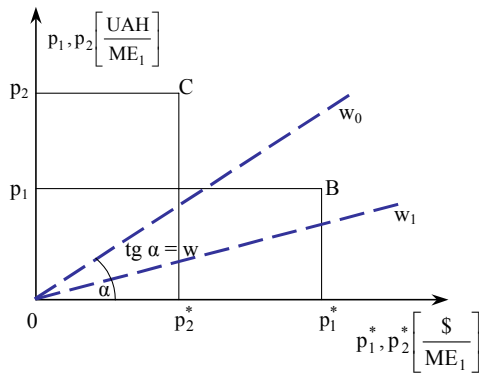
При валютному курсі w_0 країна I (Україна) має абсолютну цінову перевагу для товару 1. Якщо ж виходити з нижчого курсу w_1 (тобто американці за 1 долар отримують меншу суму гривень), то цінова перевага змінюється: тепер у США є абсолютна цінова перевага щодо товару 1.

Твердження щодо залежності абсолютної цінової переваги від валютного курсу. Валютний курс – важливий фактор визначення абсолютних цінових переваг. Якщо змінювати валютний курс при заданих абсолютних цінах до торгівлі, то можна уявити собі такий валютний курс, при якому абсолютна цінова перевага однієї країни в національній валюті зникає або ж перетворюється в абсолютний ціновий збиток. Взагалі, орієнтація валютної політики на зростання валютного курсу країни формує сприятливі умови для експорту, хоча країна зазнає деяких втрат через низькі ціни (металургійна промисловість України).

Важливість попереднього висновку можна добре проілюструвати на прикладі. Припустимо, що склалася звичайна для економічної практики ситуація, коли необхідно скласти прогноз щодо експортних шансів певного сектора. Для цього треба дослідити, яких заходів необхідно вжити для поліпшення експортних шансів сектора і яким чином вплине на них майбутній розвиток: позитивно чи негативно? Це завдання зводиться до вивчення зміни абсолютної цінової переваги галузі економіки в часі з урахуванням двох факторів: зміни валютного курсу й абсолютних цін на товари.

Якщо валютний курс w зростає, тобто якщо за 1 долар можна отримати все більше гривень, то гривня стає для Закордону дешевшою. У такому випадку йдеться про девальвацію національної валюти чи просто про девальвацію і вважають, що наші експортні шанси зростають. Якщо ж валютний курс знижується, то за 1 долар отримуємо менше гривень, українські товари за кордоном дорожчають, а експортні шанси зменшуються. Отже, прогноз щодо зміни валютного курсу передбачає аналіз можливого розвитку валютного ринку, тобто ситуації з платіжним балансом, про що йтиметься у наступних темах.

По-іншому змінюються експортні шанси з цінами при автаркції. Падіння чи зростання ціни в обох економіках залежить від зміни попиту на продукт і ситуації з прибутками та витратами. Це, в свою чергу, визначається тим, як змінюються виробничі умови. Серед них можна назвати зростання обсягу наявних факторів виробництва, розвиток технічного прогресу, встановлення тарифними партнерами рівня заробітної плати, проведення державою економічних заходів, особливо податкової політики, видатків, а також експортних субвенцій.

На товарні ціни в обох економіках впливає також пропозиція грошей (разом з тим і грошова політика). Припустимо, країна I збільшує свою пропозицію грошей, і ми допускаємо, що зі зростаючою пропозицією грошей у цій країні зростуть ціни на товари. Тоді при заданому валютному курсі може змінитись і абсолютна цінова перевага країни. Зрештою, на експортні шанси сектора впливають також умови, котрі не можуть бути відображені у зміні абсолютної цінової переваги, як, наприклад, введення нетарифних торгових бар'єрів.

На рисунку 3.3 представлений випадок, коли для Закордону є абсолютна цінова перевага щодо товару 2. Аналогічно до умови, яка була доведена щодо абсолютної цінової переваги країни I стосовно товару 1, умова для експорту товару 2 з країни II набуде вигляду:

$$p_2 \left[\frac{UAH}{ME_2} \right] > p_2^* \left[\frac{\$}{ME_2} \right] w \left[\frac{UAH}{\$} \right],$$

тобто

$$p_2 > p_2^* w.$$

Рисунок 3.3а відображає криві попиту і пропозиції Батьківщини. OC – автаркійна ціна на Батьківщині. На рисунку 3.3б зображені криві попиту і пропозиції для Закордону. O^*C^* – автаркійна ціна Закордону. Для Закордону існує абсолютна цінова перевага щодо товару 2.

На рисунку 3.3б закордонні криві попиту і пропозиції подані у цінах, виражених у гривнях. При цьому, щоб уникнути в теорії зовнішньої торгівлі деяких помилок, варто усвідомити, що функції попиту і пропозиції описують кількісну реакцію домашніх господарств і підприємств. Останні визначають, передусім, у вітчизняних цінах. Крива попиту американців, таким чином, задана залежно від цін у доларах, а українців – у гривнях. З причин порівняльності дані кількісні реакції у нашому аналізі повинні бути виражені в гривнях. Рисунок 3.3в відображає криву попиту Батьківщини на імпорту товару 2 і криву пропозиції експорту того ж товару Закордону.



Рисунок 3.3.

Абсолютні цінові втрати.

В умовах автаркії вітчизняна крива попиту – N , крива пропозиції – A , рівноважна ціна – OC . Крива попиту у Закордоні – N^* , крива пропозиції – A^* . Закондон має експортні шанси щодо товару 2 ($p_2 > p_2^* w$). При цьому $p_2^* = O^*C^*$ (в перерахунку на гривні) менше ціни цього ж товару $p_2 = OC$ на Батьківщині. Батьківщина імпортує товар 2. Імпортна ціна товару 2 перебуває в межах автаркійних цін обох країн на рівні перетину кривої попиту на імпорту (N^{im}) та кривої пропозиції імпорту (A^{im}).

4. Відповідність між бажаннями обміну як умова торгівлі та використання валютного курсу в економічній політиці

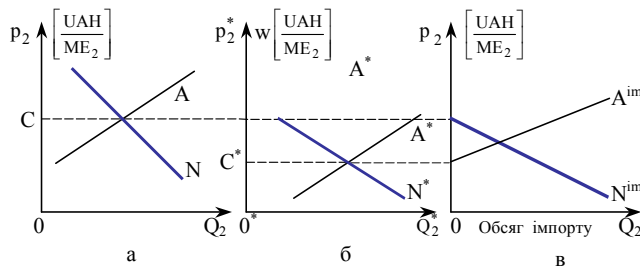
Припустимо, країна I при заданому валютному курсі має абсолютні цінові переваги як товару 1, так і щодо товару 2, тобто країна I у даному випадку могла б експортувати обидва товари. За такої моделі – «дві країни – два товари» – міжнародна торгівля неможлива, адже експорт допускають з боку лише однієї країни. Проте зовнішня торгівля вимагає, щоб країна отримала за свій експорт зворотний платіж.

Іншими словами, торгівля відбувається тільки тоді, коли бажання країн щодо обміну є взаємними.

Щоб обмін між країнами I і II відбувся, для Закордону повинна існувати абсолютна цінова перевага щодо товару 2 при заданій абсолютній ціновій перевазі нашої країни щодо товару 1. Резиденти купуватимуть закордонний товар 2, якщо ціна цього товару до торгівлі з огляду на валютний курс нижча для Закордону, ніж на Батьківщині. Якщо ж переформулювати обидві виведені раніше умови для абсолютної цінової переваги країни I щодо товару 1 і країни II щодо товару 2, то отримаємо:

$$\frac{p_1}{p_1^*} < w \text{ і } w < \frac{p_2}{p_2^*} \text{ або } \frac{p_1}{p_1^*} < w < \frac{p_2}{p_2^*}. \quad (3.1)$$

Країна I експортує товар 1, а країна II – товар 2, коли в країні I є абсолютні цінові переваги для товару 1, а в країні II – для товару 2. З рівняння 3.1 також видно, що бажання обміну обох країн повинні бути взаємними.

Зовнішня торгівля здійснюється між обома економіками також у протилежному випадку, а саме: коли країна II має абсолютну цінову перевагу для товару 1, а країна I – для товару 2. У цьому випадку країна II експортує товар 1, а країна I – товар 2. Знак нерівності у рівнянні 3.1 змінюється на протилежний.

Отже, загальний вигляд умови для торгівлі:

$$\frac{p_1}{p_1^*} < w < \frac{p_2}{p_2^*}.$$

5. Умова торгівлі і обмінний курс

Вище вже була показана залежність абсолютних цінових переваг від валютного курсу в умовах використання його як інструменту для зміни валютної політики. Припустимо, що на рисунку 3.2 точкою *B* позначено абсолютні ціни товару 1 до торгівлі в обох країнах, а точкою *C* – абсолютні ціни товару 2. Якщо економічною політикою встановлюється валютний курс w_0 , який перебуває у межах цінових співвідношень p_1/p_1^* та p_2/p_2^* , то виконується умова 3.1. Однак, якщо припустити, що економічною політикою прийнято за основу валютний курс w_1 , то $p_1/p_1^* > w_1$ (абсолютна цінова перевага Закордону для товару 1) і $p_2/p_2^* > w_1$ (абсолютна цінова перевага Закордону щодо товару 2). Зрозуміло, що за такої умови ніякого обміну бути не може. Це міркування свідчить, що для здійснення зовнішньої торгівлі в економічну політику треба закласти валютний курс у межах

$$\frac{p_1}{p_1^*} < w < \frac{p_2}{p_2^*}.$$

Наступний аспект вивчення полягає у з'ясуванні ролі валютного курсу для підтвердження абсолютних цінових переваг щодо двох товарів, що зображено на рисунку 3.4. На рисунках 3.4а і 3.4г представлені ринки товару 1; на рисунках 3.4в і 3.4е – ринки товару 2. Рисунок 3.4б відображає валютний курс, який визначається $tg\alpha$ і дорівнює $w = p_1/p_1^*$. При валютному курсі w автаркійна ціна OB^* товару 1 за кордоном може бути перерахована у ціну в гривнях OD : Батьківщина має абсолютну цінову перевагу для товару 1. Для товару 2 при валютному курсі, який визначається $tg\alpha$, встановлюється абсолютний ціновий збиток.

Валютний курс w може коливатися лише в межах заштрихованого коридора на рис. 3.4б, коли торгівля повинна здійснюватись у заданому напрямку. Тому при валютному курсі w' (де курс гривні вищий) зникає абсолютна цінова перевага Батьківщини щодо товару 1. А при валютному курсі w'' зникає абсолютний ціновий збиток Батьківщини від товару 2.

Валютний курс ми розглядали як екзогенно задану величину. При плаваючих валютних курсах він є ціною валюти. Можна довести, що валютний курс, встановлений на ринку, залишається у межах відношень цін на товари в національних валютах до торгівлі. Щоб відповісти на дане запитання, треба розглянути механізм визначення валютного курсу w на ринку.



Рисунок 3.4.

Абсолютні цінові переваги і валютний коридор.

В умовах міжнародної торгівлі валютний курс перебуває в межах $p_1/p_1^* < w < p_2/p_2^*$. Автаркійна ціна товару 1 в нашій країні $p_1 = OB$, за кордоном $p_1^* = O^*B^*$, $w = p_1/p_1^* = tg\alpha$. При валютному курсі w наша країна за товаром 1 має цінову перевагу, а за товаром 2 – ціновий збиток. Експорт товару 1 здійснюється тому, що ціна за кордоном $p_1^* = O^*B^*$ у перерахунку на гривні в нашій країні $p_1^*w = OD$ вища, ніж автаркійна $p_1 = OB$, тобто $OB < OD$, відповідно $p_1 < p_1^*w$. Наша країна експортуватиме товар 1 при коливанні валютного курсу в межах заштрихованого валютного коридора. При валютному курсі w' нашій країні не вигідно експортувати.

Отже, валютний курс – це ціна валюти. Він утворюється завдяки попиту і пропозиції на валютному ринку. Припустимо, що імпорт повинен бути оплачений відповідно у валюті країни походження. В такому випадку українським імпортерам для оплати їхніх рахунків потрібні долари. Якщо абстрагуватися від міжнародного руху капіталів і державних угод (наприклад, погашення боргу), то попит на долари залежить від попиту України на імпортні товари.

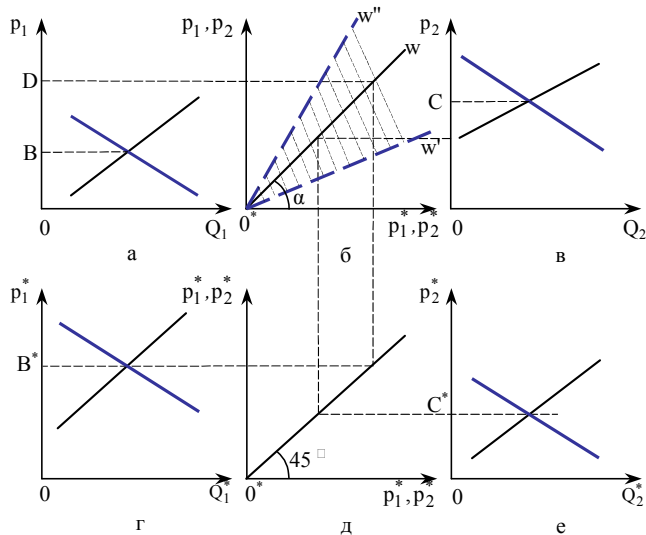
Припущення щодо того, що попит на валюту залежить від попиту на імпорт. Як же змінюється попит на Батьківщині щодо доларів при змінному валютному курсі? Щоб

відповіді на це запитання, необхідно дотримуватися такої логіки. По-перше, Батьківщині потрібні долари в сумі, що дорівнює імпорту, або точніше: попит на долари відповідає вартості імпорту в доларах. По-друге, вартість імпорту в доларах – це добуток фізичного обсягу імпорту на його ціну в доларах. По-третє, якщо курс долара ($UAH/\$$) знижується з 2:1 до 1,5:1, то вітчизняні споживачі потратять менше гривень, щоб купити долар. Така ситуація інтерпретується як здешевлення долара. По-четверте, задана ціна імпортованих товарів у гривнях (наприклад, 200 гривень за пару взуття) падає внаслідок зміни валютного курсу (до 150 гривень за пару взуття), тому для вітчизняних споживачів вигідно імпортувати більше товарів, тобто зростає попит на імпортовані товари. По-п'яте, зі зростаючим попитом повинна зрости і ціна імпортованих товарів у доларах. По-шосте, оскільки ціна і обсяг зростають, повинна збільшитися вартість імпорту в доларах. Український попит на долари зростає зі спаданням курсу долара. Це відображено на рисунку 3.5.



Рисунок 3.5.

Зв'язок між курсом долара і вартістю імпорту.

Функція попиту на долари залежно від курсу долара зображена на рисунку 3.6 кривою UU' .

Постає запитання, хто продає долари. За нашими припущеннями, Закордон повинен оплачувати свій імпорт у гривнях. Це дуже важлива умова здорової економічної політики держави і підтримання поваги до національної валюти. Якщо американцям потрібні гривні, вони продають долари, щоб отримати гривні. Пропозиція валюти (долара) визначається, таким чином, попитом Закордону на імпорт. Далі припускають, що пропозиція доларів Закордону зростає з підвищенням курсу долара. Це припущення лежить в основі функції пропозиції SS' на рисунку 3.6. У точці Z встановлюється рівноважний курс долара.

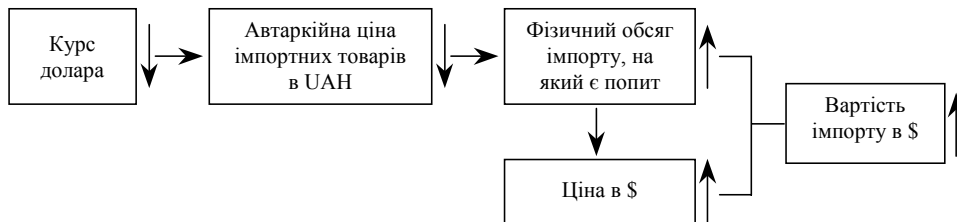
Якщо відрізок OU на рисунку 3.6 представляє цінове відношення p_2 / p_2^* , що має місце при автаркії, то при валютному курсі $w = OU$ – попит нашої країни на імпорт (разом з тим на валюту) дорівнює нулю. Отже, коли валютний курс w вищий від першопочаткового цінового відношення OU , то країна I (Україна) не імпортуватиме більше товару 2. Таким чином, попит на валюту має верхню межу, яка визначається відношенням автаркійних цін. При валютному курсі $w > OU$ країна I мала б порівняльну цінову перевагу для товару 2; тому за кордоном існував би попит на нашу валюту і була б пропозиція доларів (пунктирна крива UT). Валютний курс $w > OU$ означав би, що Закордон прагне імпортувати як товар 2, так і товар 1. Цю загальну пропозицію валюти Закордону отримуємо шляхом горизонтального додавання кривих SS' (пропозиція валюти Закордоном як результат імпорту товару 1) і UT (пропозиція валюти Закордоном як результат імпорту товару 2).



Рисунок 3.6.

Валютний ринок і абсолютні цінові переваги.

Пропозиція валюти (долара) визначається попитом Закордону на імпорт – крива SS' . Попит на долари відповідає вартості імпорту Батьківщини в доларах – крива UU' . В умовах автаркії $p_2/p_2^* = OU$, $p_1/p_1^* = OS$. Вихідна ситуація до міжнародної торгівлі $p_2/p_2^* > p_1/p_1^*$, або $p_1/p_1^* < p_2/p_2^*$. При $w = OU$ попит нашої країни на імпорт (разом з тим на валюту) товару 2 не існує; коли $w > OU$, наша країна експортує товар 2, і за кордоном виникає пропозиція доларів – крива UT (США може імпортувати як товар 2, так і товар 1). Загальна пропозиція валюти США – сума пропозицій у результаті імпорту товару 1 (SS') та імпорту товару 2 (UT). При $p_1/p_1^* > w$ ($w < OS$) Закордон не імпортує товар 1, і відповідно нема пропозиції доларів.

При заданих цінах на товари до торгівлі Закордон імпортує товар 1. Коли валютний курс настільки зростає, що відношення цін $p_1/p_1^* > w$, то країна II (США) не імпортуватиме більше товар 1. Нехай відношення цін p_1/p_1^* задане відрізком OS . Якщо валютний курс w опускається нижче OS , то попит Закордону на імпорт зникає. Закордон у даному випадку не продає валюту. Отже, крива пропозиції валюти досягає нижньої межі OS , яку визначають відношенням цін товару 1 (p_1/p_1^*) у національних валютах до торгівлі.

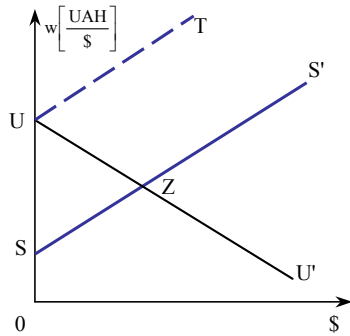
На рисунку 3.6 представлена вихідна ситуація до торгівлі $p_2/p_2^* > p_1/p_1^*$. Аналогічне міркування правильне і для протилежного випадку. Попит на валюту в цьому випадку є результатом попиту Батьківщини на імпортований товар 1; пропозицію валюти отримуємо на основі попиту Закордону на імпортований товар 2.

Твердження щодо існування певної межі коливання валютного курсу при заданих цінах на товари. При заданих цінах на товари у вихідній ситуації встановлені також межі, в яких повинен перебувати валютний курс, якщо інші джерела попиту і пропозиції валюти не беруть до уваги.

6. Порівняльні цінові переваги

Коли валютний курс коливається у межах автаркійних цін, то умова для торгівлі, яка задана у рівнянні 3.1 (країна I експортує товар 1 та імпортує товар 2), перетворюється у

$$\frac{p_1}{p_1^*} < \frac{p_2}{p_2^*}.$$

Якщо переписати цю умову по-іншому, то отримаємо:

$$\frac{p_1}{p_2} < \frac{p_1^*}{p_2^*} \text{ або } \frac{p_2}{p_1} < \frac{p_2^*}{p_1^*}. \quad (3.2)$$

Твердження щодо того, що умовою виходу на світовий ринок є наявність порівняльної цінової переваги. Зовнішню торгівлю здійснюють тоді, коли у країні є порівняльні цінові переваги.

Щоб зрозуміти перехід від умови 3.1 до умови 3.2, треба усвідомити таке: абсолютні цінові переваги (умова 3.1) визначені шляхом порівняння абсолютних цін на товари, які наведені у валюті певної країни (наприклад, у гривнях). Отже, ці абсолютні ціни товарів мають співвимір (UAH/ME). Якщо записати умову 3.1 з огляду на співвиміри, то отримаємо:

$$\frac{p_1 [UAH / ME_1]}{p_1^* [\$ / ME_1]} < w \left[\frac{UAH}{\$} \right] < \frac{p_2 [UAH / ME_2]}{p_2^* [\$ / ME_2]}.$$

На протизвагу цьому відносні цінові переваги визначені шляхом порівняння цін товарів. Співвідношення цін товарів p_1/p_2 вимірюється:

$$\left[\frac{UAH / ME_1}{UAH / ME_2} \right] = \left[\frac{ME_2}{ME_1} \right],$$

тобто воно показує, скільки товару 2 можна отримати за одиницю товару 1. Якщо записати умову 3.2 з вимірами, вона набуде вигляду:

$$\frac{p_1}{p_2} \left[\frac{ME_2}{ME_1} \right] < \frac{p_1^*}{p_2^*} \left[\frac{ME_2}{ME_1} \right].$$

Умова 3.2 стосується випадку, коли товар 1 на Батьківщині порівняно дешевший, тобто при автаркії на Батьківщині за одиницю товару 1 ми отримуємо меншу кількість товару 2, ніж у Закордоні. Іншими словами, за одиницю товару 1 в країні I слід віддати менше товару 2. Це, зокрема, пояснюється тим, що на Батьківщині товар 1 можна виробити з меншими затратами, або він не користується надто великим попитом. З іншого боку, умова 3.2 свідчить про те, що товар 2 у Закордоні порівняно дешевий.

Шляхом міркувань ми показали, що абсолютні цінові переваги як умова для торгівлі можуть бути переведені в порівняльні цінові переваги. Розглянемо такий приклад. Нехай при автаркії абсолютні ціни товарів дорівнюють: $p_1 = 1UAH/ME_1$, $p_2 = 3UAH/ME_2$, $p_1^* = 0,8 \$/ME_1$ та $p_2^* = 1,8 \$/ME_2$; тоді порівняльне відношення цін має вигляд:

$$\frac{1}{3} < \frac{0,8}{1,8},$$

тобто ми очікуємо, що країна I експортує товар 1, а країна II – товар 2. Проте при курсі долара ($UAH/\$$) 2:1 країна I має абсолютну цінову перевагу для обох товарів, а саме: $1 < 0,8 \times 2 = 1,6$ для товару 1 і $3 < 1,8 \times 2 = 3,6$ для товару 2. Країна I, таким чином,

могла б експортувати обидва товари, а це суперечить твердженню про порівняльні цінові переваги.

Щоб не виникла ця суперечність при плаваючому валютному курсі, можна міркувати таким чином. Якщо у наведеній вище ситуації обидва товари в країні 1 дешевші, у США виникає великий попит на гривні. Тобто, при заданому курсі вони пропонують значну суму доларів, у той час, коли попит на валюту дорівнює нулю. Курс долара повинен впасти. Однак тоді американці змушені витратити на гривні більше доларів. Гривня для них подорожчає. При курсі долара 1,5:1 в Україні все ще існує абсолютна цінова перевага для товару 1 ($1 < 1,5 \cdot 0,8 = 1,2$). На протиположну сторону в США тепер є абсолютна цінова перевага для товару 2 ($3 > 1,8 \cdot 1,5 = 2,7$). Слід зважити на те, що в даному прикладі валютний курс w 1,5:1 лежить між відносними автаркійними цінами, отже, $p_1/p_1^* = 1/0,8 < w < 3/1,8 = p_2/p_2^*$.

Твердження про здатність валютного курсу перетворювати порівняльні цінові переваги в абсолютні. Валютний курс перетворює порівняльні цінові переваги в абсолютні. При цьому припускають, що попит країни на валюту залежить лише від її попиту на імпорт.

Припустимо, що в обох країнах однакове співвідношення цін, але одна з них має абсолютні цінові переваги щодо обох товарів. Тоді торгівлю не можна здійснювати. Нехай $p_1 = 1$, $p_2 = 2$; $p_1^* = 0,8$ і $p_2^* = 1,6$. Відносна ціна при автаркії в обох країнах однакова. Батьківщина за умов валютного курсу 2:1 експортувала б обидва товари; як наслідок, гривню слід ревальвувати. Ця ревальвація триватиме доти, доки не зникне абсолютна цінова перевага Батьківщини.

Нам вдалося звести абсолютні ціни товарів до порівняльних або відносних цінових переваг, які визначають як відношення обсягів товарів. У наступних темах наведена модель, де абсолютні ціни товарів, разом з тим і гроші, не відіграють ніякої ролі, тобто ми розглядаємо реальну міжнародну економіку. На протиположну сторону в другій частині книги на передній план вийдуть гроші й абсолютні ціни товарів (валютні курси). У даному випадку йдеться про монетарну міжнародну економіку.

Умова 3.1 – центральна вихідна точка теорії зовнішньої торгівлі. У наступних темах 4 і 5 зроблена спроба детальніше проаналізувати умову 3.1 і навести кон'юнктуру економічної дійсності, за якої виконується умова для торгівлі.

7. Теорія зовнішньої торгівлі та розташування

Коли країна має порівняльні цінові переваги для товару, то вона експортуватиме цей товар і спеціалізуватиметься на його виробництві. Відносні цінові переваги одночасно визначають, де буде розташоване виробництво. Виробництво здійснюється у тих країнах, які мають певну цінову перевагу. Якщо в країні існує цінова перевага для певного товару, а разом з цим і експортний шанс, то вона має також перевагу в розташуванні. Питання щодо торгових потоків і розташування – це дві нероздільні проблеми: обидва питання вирішуються одночасно. Щодо міжнародного поділу праці, то його слід розглядати як проблему алокації (розташування), розв'язок якої вимагає інформації щодо торгових потоків і розташування. Отже, розміщення виробництва дає змогу зробити висновок про порівняльні переваги місцевостей.

Відмінності у перевагах розташування можуть зумовити переміщення факторів виробництва. Тоді вони спрямовуються до тих територій, де ці фактори дають високий дохід.

Контрольні запитання

1. Дайте визначення понять:
внутрішня і міжнародна торгівля, резидент, нерезидент, вільна торгівля, протекціонізм, торгові обмеження, автаркія, внутрішній, національний, міжнародний, світовий ринки.
2. Що таке меркантилізм?
3. Розкрийте суть теорії абсолютних переваг Адама Сміта.
4. Дайте своє бачення теорії порівняльних переваг.
5. Як ви розумієте теорію взаємного попиту?
6. Обґрунтуйте теорію абсолютних цінових переваг («дві країни – два товари»).
7. На вашу думку, в чому полягає відповідність між бажаннями обміну як умова торгівлі?
8. Розкрийте взаємозв'язок валютного курсу та умов торгівлі.
9. Дайте визначення та проаналізуйте суть моделі порівняльних цінових переваг.
10. Як порівняльні цінові переваги вирішують проблему алокації?

Література

1. Бураковський І. Теорія міжнародної торгівлі. – К.: Основи, 1996.
2. Киреев А. Международная экономика. В 2-х ч. Ч. 1. Международная микроэкономика: движения товаров и факторов производства. Учеб. пособие для студентов высш. Учеб. заведений, обучающ. по направлению «Экономика» и спец. «Междунар. экономика». – М.: Междунар. отношения, 1998. – С. 100–114.
3. Кругман П. Р., Обстфельд М. Международная экономика. Теория и политика: Учебник для вузов / Пер. с англ. под ред. В. П. Колесова, М. В. Кулакова. – М.: Экон. фак. МГУ, ЮНИТИ, 1997.
4. Квартальні передбачення. – К.: Міжнар. центр перспектив. дослід., 1998. – Лип. – С. 20.
5. Лукинов І. І. Економічні трансформації (наприкінці 20-го сторіччя). – К.: Ін-т

-
- економіки НАН України, 1997. – С. 12–21.
6. Овчинников Г. П. *Международная экономика: Учеб. пособие.* – М.: Полиус, 1998.
 7. Рут Ф. Р., Філіпенко А. *Міжнародна торгівля і інвестиції.* – К., 1997. – 155 с.
 8. Dennis R. Appleyard, Alfred J. Field. *International Economics.* – Boston: Irwin, 1992.
 9. Gandolfo Giancarlo. *International Economics.* – Springer-Verlag, 1986.
 10. Kindleberger C. *International Economics.* – Illinois: Richard D. Irwin, Inc., 1973.
 11. Rose. *Theorie der Außenwirtschaft.* – München, 1978.
 12. Rühmann, Jarchow. *Monetäre Außenwirtschaft.* –Göttingen: Vandenhoech & Ruprecht, 1991.
 13. Siebert. H. *Außenwirtschaft.* – 6., völlig überarb. Aufl. – Stuttgart : G. Fischer, 1994.
 14. Söderstem B. *International Economics.* – New York: Harper and Row; London: Evanston, 1970.

Тема 4

ГІПОТЕЗИ ПОЯСНЕННЯ ОБМІНУ ТОВАРАМИ: ОСНОВНІ МОДЕЛІ ТА ЇХ РОЗШИРЕННЯ

Для щастя людства досить важливо, щоб наше задоволення зростало завдяки кращому розподілові праці, виробництву кожною країною тих товарів, для яких адаптовані її місцезнаходження, клімат та інші природні чи штучні переваги, а також завдяки обміну їх на товари інших країн...

Давід РІКАРДО

План теми

1. Теорема Рікардо про порівняльні переваги.
2. Фактори, що визначають порівняльні цінові переваги.
 - 2.1. Відносні ціни в умовах автаркії.
 - 2.2. Огляд відмінностей у порівняльних цінових перевагах.
3. Умови торгівлі при різних співвідношеннях попиту.
4. Умови торгівлі при різних рівнях продуктивності.
Додаток. Параметри ефективності та умови для торгівлі.

Відносні цінові переваги пов'язані здебільшого з витратами і, як результат, з умовами виробництва. У найпростішому випадку порівняльні цінові переваги зводяться до порівняльних переваг витрат одного-єдиного фактора виробництва. Це – модель Рікардо (розділ 1). У наступних розділах розглянуті причини порівняльних цінових переваг на прикладі моделі Гекшера – Оліна. У розділі 2 обговорено визначальні фактори відносних цін при автаркії. Тема завершується вивченням деяких аспектів відмінностей у відносних цінах – відмінностей у попиті (розділ 3) і загальній продуктивності (розділ 4).

1. Теорема Рікардо про порівняльні переваги

1. **Постановка питання і припущення.** У попередній темі було розглянуто твердження англійця Д. Рікардо, який ще в 1817 році переконливо довів, що міжнародний обмін

може відбуватися не тільки за наявності абсолютних цінових переваг, а й у випадку, коли країна не виробляє жодної продукції ефективніше (і, отже, з меншими затратами), ніж інша країна. Ідеї Д. Рікардо отримали в економічній науці назву теорії порівняльних переваг, яка стверджує, що міжнародний обмін можливий і бажаний, якщо внутрішні альтернативні ціни двох товарів у різних країнах різні, у результаті чого внутрішні співвідношення цін до встановлення торговельних відносин також різні. Зміст **закону порівняльних переваг** можна звести до твердження, що підставою для виникнення і розвитку міжнародної торгівлі може бути тільки різниця у витратах на виробництво товарів незалежно від абсолютної величини цих витрат. Цей закон становить собою подальший розвиток концепції альтернативної вартості. За спрощених припущень Д. Рікардо зумів звести відносні цінові переваги до виробничих переваг. Для подальшого розгляду і вивчення закону порівняльних переваг доцільно скористатися деякими припущеннями.

Припущення 1 щодо функції виробництва. У спрощеному варіанті припущено, що функції виробництва лінійні, й це виражає незмінність (сталість) альтернативних витрат. Єдиним фактором виробництва в обох країнах є праця. Секторальні способи виробництва в обох країнах різні, що означає наявність відмінностей у продуктивності праці.

Виробничі функції задані у вигляді

$$Q_i = \frac{1}{a_i} A_i \quad \text{і} \quad Q_i^* = \frac{1}{a_i^*} A_i^* \quad i=1, 2. \quad (4.1)$$



Рисунок 4.1.

Лінійна функція виробництва і витрат.

Функція виробництва відображає зв'язок між вхідними ресурсами до процесу виробництва та результирующим виходом. Виробнича функція (Q_i) залежить лише від витрат праці (A_i), тобто $Q_i = 1/a_i \cdot A_i$ і тому є лінійною. Продуктивність праці: $1/a_i = Q_i/A_i = \operatorname{tg} \alpha$; коефіцієнти витрат праці: $a_i = A_i/Q_i = \operatorname{tg} \beta$.

Константи a_i , a_i^* виражають витрати праці на одиницю продукції у відповідних країнах. В економічній літературі їх називають **коефіцієнтами витрат або ресурсними коефіцієнтами**. З формули 4.1 можна вивести, що ці коефіцієнти визначають як A_i/Q_i . Виробнича функція (рис. 4.1а) з $\operatorname{tg} \alpha = 1/a_i$ обернена до функції витрат $A_i = a_i Q_i$, представленої на рисунку 4.1 з $\operatorname{tg} \beta = a_i$. Продуктивність праці визначають: $1/a_i = Q_i/A_i$.

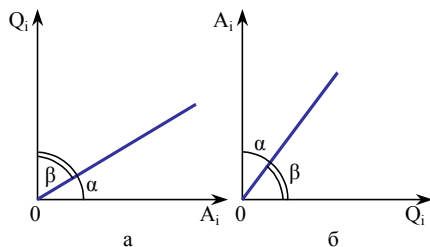
Припущення 2 щодо забезпеченості факторами виробництва. В аналізі знову ж таки прийняті варіанти, коли в обох країнах кількість робочої сили або однакова ($A = \bar{A}$), або різна ($A \neq \bar{A}$).

Припущення 3 щодо повної зайнятості. Математичне представлення повного використання фактору виробництва «праця» за цією умовою має вираз $A_1 + A_2 = \bar{A}$.

Припущення 4 щодо форми ринку. На ринку існує досконала конкуренція. Для неї характерні чотири основні риси: а) багато незалежних фірм виробляють однорідний продукт (отже, окрема фірма не може вплинути на ціну); б) нема юридичних, фінансових, технічних чи інших перешкод для прилучення до галузі; в) існує багато незалежних покупців, з яких ніхто не має впливу на ціну; г) кожна фірма повністю обізнана з вартістю та попитом як тепер, так і в майбутньому (економічного ризику та невпевненості не існує, і чисті прибутки є нульовими у довготерміновій рівновазі). Зрештою, головна мета фірм – максимізація прибутку, і кожна з них пристосовується до обсягу виробництва.

2. Припущення щодо передумови виникнення міжнародної торгівлі. Введення в аналіз умови щодо досконалої конкуренції потребує взяття до уваги ряду її якісних характеристик. Перш за все при досконалій конкуренції ціни товарів і факторів виробництва для окремої фірми є заданими величинами, а ставка заробітної плати (оплати за одиницю праці) в обох секторах країни ідентична, тобто:

$$l_1 = l_2 = l.$$

Оскільки при досконалій конкуренції у довготерміновому періоді прибутку не отримують, ціна одиниці товару 1 задана кількісною величиною витрат праці на одиницю випущеної продукції (коефіцієнтом витрат), помноженою на ставку заробітної плати l , яка існує на Батьківщині. Звідси:

$$p_1 = a_1 l,$$

а для відношення цін товарів до початку торгівлі:

$$\frac{p_1}{p_2} = \frac{a_1 l}{a_2 l}.$$

Оскільки l скорочується, умова 3.2 спрощується до :

$$\frac{p_1}{p_2} < \frac{p_1^*}{p_2^*} \rightarrow \frac{a_1}{a_2} < \frac{a_1^*}{a_2^*}. \quad (4.2)$$

Твердження щодо доцільності експорту товару при порівняно меншій кількості праці порівняно із Закордоном: країна I (Батьківщина) експортує товар 1, якщо на Батьківщині для його виробництва потрібно затратити порівняно меншу кількість праці. Країна II (Закордон) експортує товар 2, якщо для виробництва цього товару вона затрачає менше праці.

Оскільки коефіцієнт витрат праці (ресурсний коефіцієнт) визначають як $a_i = A_i/Q_i$, він є оберненою величиною до продуктивності праці v_i . З рівняння $a_i = 1/v_i$ для рівняння (4.2) отримуємо:

$$\frac{v_1}{v_1^*} > \frac{v_2}{v_2^*}. \quad (4.2')$$

3. Альтернативні витрати. Умову 4.2 можна зобразити з допомогою кривої трансформації виробничих потужностей.

Трансформаційна крива – це геометричне місце всіх комбінацій обсягів товарів, які максимально можуть бути вироблені в економіці за наявних технології і факторів виробництва. На кожній з точок цієї кривої можна знайти рішення проблеми пошуку альтернативної вартості або кількості одиниць продукції, від якої слід відмовитися, щоб виготовити додаткову одиницю іншого товару.

Економічний сенс кривої трансформації виробничих можливостей полягає у врахуванні того, що в кожній економіці ресурси обмежені (перш за все це стосується праці). Поряд з тим, завжди існують альтернативні варіанти їх використання. Альтернатива, власне кажучи, полягає у тому, що збільшення виробництва одного товару означає часткову відмову від виробництва іншого. Співвідношення ресурсних

коефіцієнтів різних товарів певної країни становить **граничну норму трансформації**. Вона характеризує можливості «перетворення» одного товару на інший шляхом переміщення праці з однієї в іншу галузь.

Графічно крива трансформації виробничих можливостей зображена на рисунку 4.2 при наявності одного фактору виробництва (праці), який відображений у вигляді прямої лінії. Це пояснюється тим, що альтернативні витрати виробництва певного товару, якщо їх вимірювати в одиницях іншого товару, завжди постійні. Враховуючи те, що нахил кривої трансформації визначають співвідношенням коефіцієнтів витрат на альтернативні товари країни, величина якого не залежить від можливих комбінацій обсягів випуску цих товарів, теорему Давіда Рікардо часто називають **моделлю з постійними витратами виробництва** (constant-cost model).

Зрозуміло, що може виникнути ситуація, за якою виробництво характеризується точками, котрі лежать у секторі, обмеженому осями координат та кривою трансформації виробничих можливостей. Але такий випадок означатиме, що рівень виробництва нижчий порівняно з потенційними можливостями. Цілком абстрактно можна уявити собі й інший варіант: виробництво, зображене точкою поза межами цього сектора. Але у реальному житті досягти таких обсягів випуску обох товарів неможливо через обмеженість ресурсів (праці).

Розглянемо Батьківщину із заданою кількістю робочої сили \bar{A} . Із $A_2 = a_2 Q_2$ та використання фактору виробництва в секторі 1 $A_1 = \bar{A} - A_2$ отримаємо для використання праці в секторі 1:

$$A_1 = \bar{A} - a_2 Q_2.$$

Перетворивши рівняння 4.1 для сектора 1 з урахуваннями даного виразу, отримаємо зв'язок між Q_1 та Q_2 – трансформаційну криву:

$$Q_1 = \frac{l}{a_1} \bar{A} - \frac{a_2}{a_1} Q_2.$$



Рисунок 4.2.

Крива трансформації виробничих потужностей окремої країни.

Трансформаційна крива – це геометричне місце всіх комбінацій обсягів товарів, які максимально можуть бути виготовлені з допомогою наявних факторів виробництва. Точки перетину кривої трансформації з осями рівнів виробництва ($Q_1 = \frac{A_1}{a_1}; Q_2 = \frac{A_2}{a_2}$) відображають максимально можливий обсяг виробництва товару 1 або товару 2 за умов повного використання праці відповідно у секторі 1 або у секторі 2.

Оскільки ресурсні коефіцієнти сталі (у випадку моделі Д. Рікардо), трансформаційна крива є прямою.

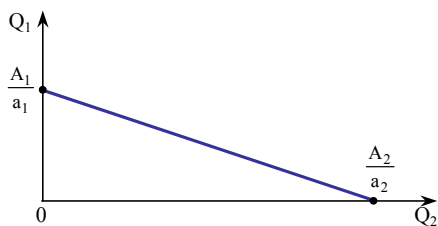
Ступінь зростання трансформаційної кривої або гранична норма трансформації dQ_1/dQ_2 показує, наскільки слід зменшити виробництво товару 1, якщо виробництво товару 2 збільшується на безкінечно малу одиницю. Гранична норма трансформації відображає альтернативні витрати. Під ними розуміють витрати «втрачених можливостей». Альтернативні витрати на виробництво додаткової одиниці товару 2 полягають у відмові від виробництва певної кількості товару 1. У моделі Д. Рікардо гранична норма трансформації задана:

$$\frac{dQ_1}{dQ_2} = -\frac{a_2}{a_1}.$$

Підстановкою цього виразу для граничної норми трансформації у вираз 4.2 отримуємо альтернативне формулювання передумови торгівлі:

$$\left| \frac{dQ_2}{dQ_1} \right| < \left| \frac{dQ_2^*}{dQ_1^*} \right|.$$

Цю умову можна представити графічно порівнянням двох кутів на рисунку 4.3 $\text{tg}\alpha < \text{tg}\alpha^*$.

Твердження щодо доцільності експорту товару за сприятливіших альтернативних витрат на його виробництво до торгівлі: країна I (Батьківщина) експортує товар 1, коли вона до торгівлі при виробництві додаткової одиниці товару 1 змушена відмовитися від порівняно меншої кількості товару 2, ніж країна II (Закордон), отже, коли в неї сприятливіші альтернативні витрати для товару 1 до торгівлі.

4. Числовий приклад. Для розуміння даного твердження варто звернутися до числового прикладу. Нехай коефіцієнти витрат задані таблицею 4.1.

Зверніть увагу, що країні II (Закордону) для виробництва одиниці обох товарів потрібно залучити набагато менше праці, тому за наявної кількості трудових ресурсів обидва товари можна виробляти з більшою вигодою. І все ж торгівля здійснюється. Умова для цього

$$0,3/1,2 < 0,2/0,4$$

виконана, тобто країна I експортує товар 1, а країна II – товар 2. При ідентичному обсязі факторів виробництва у кількості 18 одиниць праці трансформаційні криві в обох економіках мають вигляд:

$$Q_1 = \frac{18}{0,3} - \frac{1,2}{0,3}Q_2 \text{ і } Q_1^* = \frac{18}{0,2} - \frac{0,4}{0,2}Q_2^*.$$

Ці трансформаційні криві зображені на рисунку 4.3.



Рисунок 4.3.

Криві трансформації, можливості споживання і трикутник торгівлі.

Батьківщина має перевагу і повністю спеціалізується на виробництві товару 1. Закордон має перевагу і спеціалізується на виробництві товару 2. В результаті розширюються можливості виробництва та споживання в обох країнах. На рисунку зображені криві трансформації Батьківщини і Закордону. В умовах автаркії точки A і B відображають рівень виробництва і споживання відповідно на Батьківщині й у Закордоні. Проте в умовах вільної торгівлі точки U і S відображають рівень виробництва, а точки A' і B' – рівень споживання на Батьківщині й у Закордоні. У результаті спеціалізації на Батьківщині зросли обсяги виробництва товару 1 ($OU > OV$) та споживання товару 2 ($VA' > VA$), а Закордон збільшив обсяг виробництва товару 2 ($OS > OR$) та обсяг споживання товару 1 ($RB' > RB$). Батьківщина експортує, а Закордон імпортує товар 1 ($VU = RB'$), і навпаки, Батьківщина імпортує, а Закордон експортує товар 2 ($RS = VA'$), тому $\triangle UVA' = \triangle B'RS$.

Таблиця 4.1.

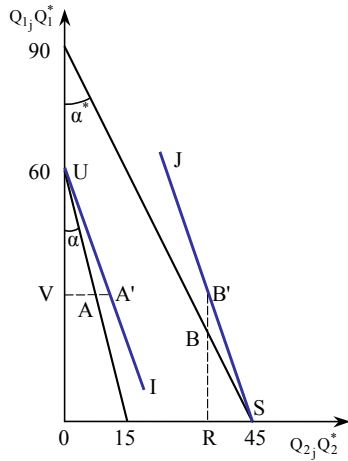
Коефіцієнти витрат

	1	2	Відношення цін $p_1:p_2$ до початку торгівлі
країна I	0,3	1,2	1:4
країна II	0,2	0,4	1:2

5. Прибутки від зовнішньої торгівлі. Після впровадження торгівлі на світовому ринку для обох країн настане єдине цінове співвідношення, оскільки відповідно до припущення не існує жодних торгових перешкод. Цінове співвідношення на світовому ринку повинно перебувати в межах цінових співвідношень до торгівлі. У подальшому припущено, що нове співвідношення цін становить 1:3.

У даному прикладі країна I в умовах автаркії має відмовитися від чотирьох одиниць товару 1 на користь одиниці товару 2, а після започаткування торгівлі – лише від трьох одиниць. Пряма UI відображає мінове співвідношення після впровадження торгівлі й визначає максимальну споживчу можливість країни I, коли вона спеціалізується тільки на товарі 1 й імпортує товар 2. Крива SJ показує максимальну споживчу можливість країни II, коли вона спеціалізується на товарі 2.

До впровадження торгівлі із Закордоном можна було виробляти замість одиниці товару 2 дві одиниці товару 1 завдяки існуючому використанню факторів виробництва, а в результаті міжнародної торгівлі – три одиниці.

Твердження щодо забезпечення зовнішньої торгівлі: у результаті перевищення рівня споживання меж виробничих можливостей через зовнішню торгівлю країна може досягти рівня споживання, який перебуває за межами її виробничих можливостей. Отже, зовнішня торгівля приносить користь для добробуту.

6. Вигоди для малої країни. Вигоди для добробуту країни при заданому попиті тим більші, чим значніша різниця між співвідношенням цін після торгівлі та співвідношенням цін при автаркції. Оскільки відношення цін після започаткування торгівлі у малій країні зміниться сильніше, ніж у великій, можна очікувати і відповідних вигод у кожній з них.

Твердження щодо більших можливостей малої країни порівняно з великою для підвищення добробуту завдяки зовнішній торгівлі: вигоди від зовнішньої торгівлі для добробуту в малій країні більші, ніж у великій.

7. Процеси адаптації. Рисунок 4.3 дає змогу зробити перше твердження щодо процесів адаптації після започаткування торгівлі. Припустимо, до торгівлі рівень виробництва і споживання у країні I перебуває у точці A , а в країні II – у точці B . Батьківщина спеціалізується на виробництві товару 1, і обсяг її виробництва позначено точкою U . Нехай нова точка споживання (витрат) буде A' . Точки споживання і виробництва розходяться. Обсяг UV товару 1 експортується, а обсяг VA' товару 2 імпортується. Трикутник UVA' називається також **трикутником торгівлі**.

Закордон спеціалізується на виробництві товару 2 й експортує обсяг RS товару 2, який відповідає імпорту країни I. Країна II імпортує RB' , тобто обсяг експорту країни I. Трикутник торгівлі Закордону – SRB' .

Твердження щодо спеціалізації на виробництві товару, який характеризується порівняльними перевагами у витратах: після відкриття кордонів країни повністю спеціалізуються на виробництві того товару, для якого в них є порівняльна перевага у витратах (однак це має інший вигляд у випадку, коли країна велика (див. нижче)).

Зрештою, на рисунку 4.3 можна також побачити, що теорема Рікардо про порівняльні витрати діє і тоді, коли в обох країнах неоднакова забезпеченість факторами виробництва. Забезпеченість факторами виробництва не впливає на ступінь зростання трансформаційних кривих.

8. Рівновага. Можливі плани обміну в обох економіках ($\text{експорт}_1 = \text{імпорт}_1^*$) можна побачити на рисунку 4.3. Тобто їх реалізація не гарантована при кожному довільному реальному міновому співвідношенні. Відносна ціна має бути встановлена так, щоб існувала консистенція кількості. Це означає, що на ринку експорту–імпорту панує рівновага, отже, на світовому ринку плани виробників відповідають планам споживачів. Іншими словами, можна уявити собі відносну ціну, при якій Батьківщина пропонує на експорт більше товарів, ніж Закордон має намір купити при даному співвідношенні цін. При яких відносинах обміну існує ця кількісна консистенція, буде пояснено у темі 10 при визначенні «відносин обміну». Щодо рисунка 4.3 вимога консистенції означає, що торгіві трикутники в обох країнах є ідентичними.

9. Абсолютні цінові переваги проти відносних. У даному числовому прикладі наведений, на перший погляд, вражаючий випадок, коли країна II (Закордон) має абсолютну перевагу у витратах при виробництві обох товарів, оскільки вона може виробляти обидва товари з меншими затратами праці. І все ж, незважаючи на абсолютні переваги країни у виробництві обох товарів, міжнародний обмін здійснюють, якщо є порівняльні відмінності у витратах.

Таке судження про важливість порівняльних витрат часто незрозуміле студентам. Вони висувають контраргументи, вважаючи, що, наприклад, агент у сфері

зовнішньої торгівлі відповідно до своїх ресурсів орієнтується не на порівняльні, а на абсолютні цінові різниці. Що можна про це сказати?

Уявімо, що країна II має абсолютну перевагу в обох товарах. Надалі припустимо, що ставка заробітної плати в обох країнах є ідентичною. Цінова перевага залежить від існуючого обмінного курсу у вихідній ситуації. Уявімо, що встановлений державою обмінний курс не шкодить абсолютній перевазі у витратах країни II для обох товарів, наприклад, 1:1. У цій ситуації **в країні I (Україні) формуватиметься попит на обидва товари країни II (США)**. У свою чергу, попит країни I на товари країни II приводитиме до **збільшення попиту на іноземну валюту. Валюта країни II стане дорожчою для країни I**. Обмінний курс, визначений на одиницю валюти країни II (доларовий курс), зростає. У результаті підвищеного курсу знизиться абсолютна цінова перевага. Одночасно знизиться абсолютна цінова втрата країни I, оскільки внутрішні продукти стануть дешевшими для Закардону в результаті зміни курсу. За умов зростання курсу долара до 1,6:1 країна I отримує абсолютну цінову перевагу при товарі 1 ($0,3 < 0,2 \cdot 1,6 = 0,32$), а країна II має абсолютну цінову перевагу при товарі 2 ($1,2 > 0,4 \cdot 1,6 = 0,64$) і т. д.

Твердження щодо того, що при відсутності абсолютних цінових переваг, але наявності порівняльної цінової переваги хоча б за одним із товарів механізм обмінного курсу трансформує її в абсолютну цінову перевагу: коли у вихідному положенні при заданому обмінному курсі є абсолютна цінова перевага при двох товарах для країни II, а на Батьківщині існує порівняльна цінова перевага для одного з двох товарів, то механізм обмінного курсу «попідкується» про те, щоб перетрансформувати цю порівняльну цінову перевагу в абсолютну.

10. Альтернативне зображення. Основні твердження моделі Рікардо в інший спосіб зображені на рисунку 4.4. Тут представлена крива трансформації Закардону в іншій формі, ніж на рисунку 4.3, а саме: вона повернута на 180 градусів. Обсяги виробництва Закардону тепер зчитуються з точки M . Трикутник виробництва Закардону зображений на рисунку 4.4 так, що точка виробництва на Батьківщині A та Закардону B співпадають (навіть за умов аваркції).



Рисунок 4.4.

Вигоди від торгівлі.

Завдяки міжнародній торгівлі вигоди отримує не лише окрема країна, а й світове господарство в цілому. Якщо в умовах автаркії на Батьківщині продукується OV , а Закордоном VW – товару 1, то за умов міжнародної торгівлі Батьківщина повністю спеціалізується на виробництві цього товару (OU), й у світі збільшується його виробництво та споживання на величину $WU = OU - OW$. Аналогічно в умовах автаркії Батьківщина і Закордон виготовляють OZ і ZY товару 2. В результаті вільної торгівлі за умов нового мінового співвідношення (крива UI), досягають вищого рівня споживання і виробництва товару 2: $OY' = OY + YY'$.

У стані автаркії обидві країни продукують разом обсяг OW товару 1 (на Батьківщині: OV ; Закордоном: VW) і обсяг $WM = OY$ товару 2 (на Батьківщині: OZ ; Закордоном: ZY). При здійсненні міжнародної торгівлі «світ» може виготовляти більше. Але це станеться тоді, коли обидві країни будуть спеціалізуватися відповідно до їх порівняльних витрат. Трансформаційна крива Закордону переміститься так, що точки U і S з рисунка 4.3 співпадуть. Після впровадження торгівлі Батьківщина продукує обсяг OU товару 1, а Закордон – обсяг OY' товару 2. Кожного товару в світі виробляють більше.

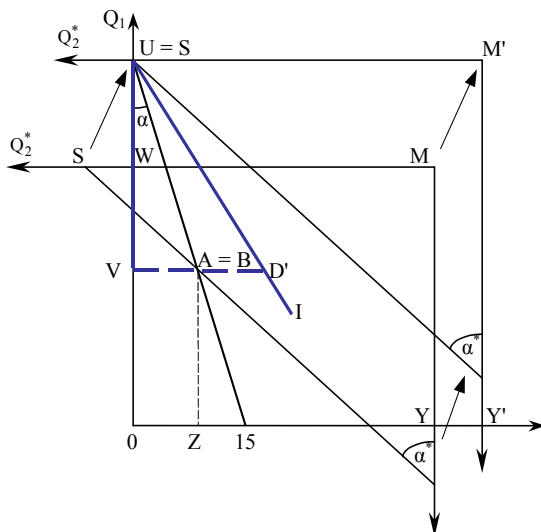
Крива UI зображає нове мінове співвідношення після впровадження торгівлі (як і на рисунку 4.3). Ця крива сигналізує, що обидві країни після повної спеціалізації можуть досягти рівня споживання, що лежить поза межами кривої їх виробничих можливостей. Трикутник UVD' позначає трикутник торгівлі.

11. Велика країна. При аналізі взаємозв'язку між великою та малою країнами (США – Люксембург, Україна – Естонія) беруть до уваги співвідношення обсягів. Це пояснюється тим, що велика країна з автаркійним ціновим співвідношенням має домінуючий вплив на співвідношення цін на світовому ринку, адже мала країна при повній спеціалізації може експортувати чи імпортувати тільки відносно малі обсяги. Чим більша країна, тим ближче до світового цінового співвідношення лежить автаркійне цінове співвідношення. Проблема в тому, що у торгівлі товарами з дуже малою країною велика країна практично не суттєво виграє.

Треба мати на увазі, що при порівнянні країн враховують не тільки їх розміри, а й виробничі можливості. Приміром, Туркменистан можна вважати малою країною за населенням порівняно з Україною, але у видобутку газу має місце інше співвідношення: Туркменистан є великою газовою країною.

12. Обмеження спеціалізації. За допомогою моделі Рікардо можна розглядати також проблему втручання у світову торгівлю. Деякі випадки щодо цього наведено на рисунку 4.5.



Рисунок 4.5а.

Обмеження торгівлі.

За умов повної спеціалізації на виробництві товару 1 (точка U), країна досягає рівня споживання у точці C . Якщо дії держави перешкоджають повній спеціалізації, наприклад, точкою виробництва є точка P (країна продукує OR товару 2), то рівень споживання перебуватиме у точці C' . Таким чином точка C – вище, ніж точка C' щодо початку координат, тобто вона відповідає вищому рівню корисності.

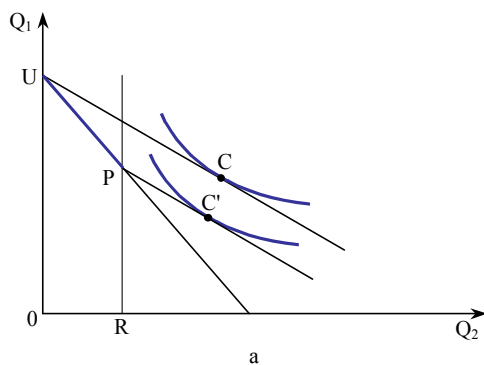

Рисунок 4.5б.

Вплив мита на імпорт.

За умови обкладання митом імпортного товару 2 цінове співвідношення $p = p_1/p_2$ впаде до $\tilde{p} = p_1/\tilde{p}_2$ ($\tilde{p}_2 = p_2 + EC'$, де EC' – митні збори з товару 2). Відповідно нижче цінове співвідношення \tilde{p} при використанні імпортного мита буде дорівнювати нижчій граничній нормі заміщення, тобто країна досягне рівня споживання у точці C' з меншим рівнем корисності, трикутник UDC' є трикутником міжнародної торгівлі (UD – експорт, DC' – імпорт). Коли країна вводить імпорту квоту, наприклад, максимально допустимий обсяг імпорту не повинен перевищувати MN , то для задоволення власних потреб у споживанні товару 2 вона змушена виробляти цей товар, що можливо лише за умови скорочення виробництва товару 1. Таким чином країна досягає рівня споживання у точці C' з нижчим рівнем корисності, ніж за умов вільної торгівлі, а трикутником міжнародної торгівлі буде трикутник KHN (KM – експорт, MN – імпорт).

На рисунку 4.5а відображено той випадок, коли країна (тут країна I) перешкоджає досконалій спеціалізації (точка U). Припустимо, що вона дозволяє лише часткову спеціалізацію, тобто не дає змоги обсягам виробництва сектора 2 впасти нижче, як OR . Тоді точка виробництва лежить біля P . У даному випадку країна досягає тільки точки споживання C' замість C з нижчим рівнем корисності.

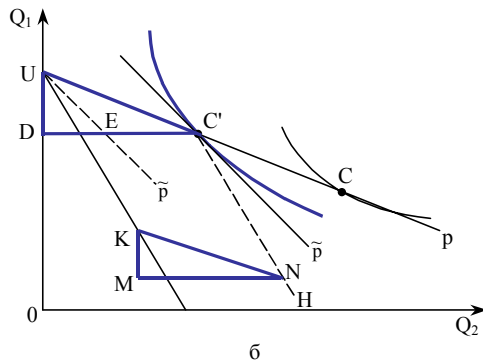
Графічне зображення рівня корисності від різних комбінацій обох товарів називається **кривою байдужості**. Її властивості можна розглянути на окремому рисунку 4.6. В українській економічній літературі аналізу кривої байдужості приділив значну увагу І. Бураковський. Він визначив чотири риси кривої байдужості, що мають суттєве значення для міжнародної економіки.



Рисунок 4.6.

Крива байдужості.

Споживчі уподобання графічно можна зобразити, користуючись кривими байдужості, які відображають усі комбінації ринкових кошків товарів, що пропонують однаковий рівень задоволення потреб споживача. За допомогою серії кривих байдужості, кожна з яких має числовий показник, можна зобразити функцію корисності.

По-перше, всі криві байдужості мають спадаючу форму зліва направо. По-друге, крива байдужості завжди опукла щодо початку координат. Її нахил – це пропорція, в якій споживачі збільшуватимуть використання одного продукту, відмовляючись від споживання іншого. Ця пропорція називається **граничною нормою заміщення**. Опукла форма кривої означає, що в різних її точках величина граничної норми заміщення буде різною. Чим більше товару 1 (і менше товару 2) споживають, тим дорожчим стає товар 2 щодо товару 1. Цей феномен можна охарактеризувати так: рухаючись уздовж кривої байдужості зліва направо, споживачеві для компенсації зменшення споживання товару 2 необхідно нарощувати споживання товару 1. По-третє, криві байдужості ніколи не перетинаються. Це означає, що рівень споживання товарів 1 і 2 визначають точку, яка може лежати лише на одній кривій байдужості. Споживчий набір, що складається з певних кількостей двох товарів, відповідає лише одному рівневі корисності. Цим обумовлена і четверта риса кривої байдужості: чим вище щодо початку координат вона перебуває, тим вищому рівневі корисності відповідає.

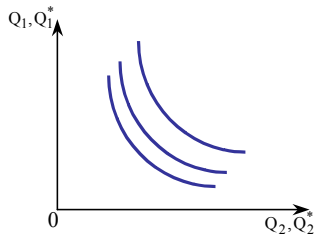
13. Імпортне мито. Рисунок 4.5б пояснює вплив імпортного мита країни I на ситуацію в торгівлі. Точка *C* характеризує ситуацію вільної торгівлі. Уявімо собі випадок малої країни, тобто тоді, коли країна не може впливати на рівень співвідношення цін p на світовому ринку. Імпортне мито впливає так, що для внутрішнього споживача ціна імпортованого товару 2 дорожчає. Тут має місце розподіл ціни між світовою та національними цінами. Це важливе для внутрішнього попиту цінове співвідношення $\tilde{p} = p_1 / p_2$ падає. Внаслідок імпортного мита внутрішня економіка має нижчий рівень корисності (точка *C'*).

На рисунку 4.5б відстань DC' відображає кількість імпорту, EC' – це митні збори. Ставка мита становить EC' / DE .

Варто взяти до уваги, що точка споживання C' визначають тим, що гранична норма заміщення є рівною з ціновим співвідношенням всередині країни \tilde{p} . Батьківщина обмінює на світовому ринку обсяг товарів UD (експорт товару 1) на DC' (імпорт товару 2). У країні I діє цінове співвідношення $\tilde{p} = DE / UD$.

На наведеному рисунку зображено, що країна повністю спеціалізується на виробництві товару 1 (точка U). Це впливає з того, що при співвідношенні цін \tilde{p} спеціалізація внутрішнього виробника є економічно вигідною. Якщо імпортне мито надто високе, то спеціалізація у виробництві зменшуватиметься. В тому випадку, коли

імпортне мито щоразу збільшується, точка споживання C' наближається до автаркійного рівня (не позначено). Пряма \tilde{p} тоді проходить крутіше.

Рисунок 4.56 спрощений у тому плані, що наступний ефект неможливо спостерігати: якщо країна не є малою, то через її малий попит на товар 2 у результаті мита падає його світова ціна (на рисунку не зображено). Цей ефект можна виключити через припущення щодо малої країни. Мала країна не впливає на світове співвідношення цін p_1/p_2 .

14. Контингент імпортних товарів. На рисунку 4.56 також зображено вплив імпортної квоти на ситуацію в торгівлі. Максимально допустима величина імпорту $DC' = MN$ не впливає у випадку малої країни на співвідношення цін на світовому ринку p_1/p_2 . Проте торговий трикутник при заданому співвідношенні цін на світовому ринку обмежується внаслідок квоти до $UDC' = KMN$. Пряма $C'H$ виникає через пересування обмеженого торгового трикутника вздовж кривої трансформації. Замість точки C країна досягає тільки точки C' . Точка C' характеризується тим, що, по-перше, здійснюється обмеження імпорту, по-друге, внутрішнє цінове співвідношення \tilde{p} є дотичним до кривої байдужості, отже, внутрішнє цінове співвідношення дорівнює граничній ставці заміщення, і, зрештою, внутрішнє цінове співвідношення після підвищення квоти лежить між ціновим співвідношенням автаркії та ціновим співвідношенням на світовому ринку при вільній торгівлі (порівняйте з викладом теми 14).

15. Значення відносних цінових переваг стає зрозумілим з того, що експортний сектор може втратити свої цінові переваги без погіршення його продуктивності. Нехай сектор 1 є експортним сектором Батьківщини. Підвищення продуктивності Закордону в секторі 1 може зруйнувати відносні цінові переваги вітчизняного сектора, і товар 1 може стати імпортованим товаром. Аналогічно технічний прогрес у вітчизняному секторі 2 через субституціоналізм імпорту може усунути відносну цінову перевагу сектора 1. Сектор тільки тоді може залишатися конкурентоспроможним, коли він утримує свою відносну позицію.

2. Фактори, що визначають порівняльні цінові переваги

Зовнішню торгівлю здійснюють тоді, коли в умовах автаркії є різниці у відносних цінах, тобто сектор Батьківщини та сектор Закордону при різних видах товарів мають цінові переваги. У моделі Рікардо цінові переваги в простому випадку одного виробничого фактору та лінійної виробничої функції зводяться до відмінностей у продуктивності праці. Надалі ми відмовимося від цих припущень, особливо від посилання на прямолінійну функцію виробництва і працю як єдиний фактор виробництва. Від яких же факторів залежать тоді відносні (порівняльні) цінові переваги? Щоб відповісти на це запитання, важливо знати, якими факторами визначають ціни в ситуації автаркії.

2.1. Відносні ціни в умовах автаркії

Відносні ціни в умовах автаркії залежать від ряду факторів, таких як, скажімо, економіко-політичні заходи держави. У даному розділі концентруватимемо увагу на умовах виробництва та попиту.

Припущення 1 щодо впливу виробничої функції на автаркійні ціни. Класична і неокласична теорії розглядають виробництво кожного окремого товару як функцію кількох різних

факторів виробництва. У макроекономічному варіанті цієї теорії допускають, що реальний соціальний продукт народного господарства є функцією кількох факторів виробництва, які вводять на визначеному технічному рівні. При цьому вважають, що найважливішими факторами виробництва є праця, капітал, земля і техніка.

Розгляд впливу виробничої функції на відносні ціни в умовах автаркії буде обмежений факторами праці й капіталу. Враховують також, що виробнича функція є субституціональною та лінійно-гомогенною. Вона характеризується позитивною, хоча і спадною граничною продуктивністю.

Виробнича функція має вигляд:

$$Q_i = F_i(A_i, K_i) \text{ для } i = 1, 2. \quad (4.3)$$

при цьому Q_i – випуск продукції, A_i – застосування праці, K_i – використання капіталу в секторі i . Прикладом для виробничої функції є функція Коба–Дугласа.

Припущення 2 щодо забезпеченості факторами. Забезпеченість факторами праці та капіталу є заданою, а їх сукупна економічна пропозиція залежна від цін на фактори.

Припущення 3 щодо повної зайнятості. Виробничі фактори повністю залучені, тобто діють рівності:

$$A_1 + A_2 = \bar{A} \text{ та } K_1 + K_2 = \bar{K}.$$

При заданій технології виробництва і забезпеченості факторами крива трансформації є визначеною. Дана крива дає змогу згідно з припущеннями 2 та 3 за допомогою так званого «ящика Еджуорта» (*Edgeworth-Box*) отримати від неї похідну. На рисунках 4.7а та 4.7б зображені виробничі ізокванти секторів 1 та 2 у площині A – K . Задані фактори виробництва \bar{A} та \bar{K} .

Через поворот системи ізоквант сектора 2 на 180 градусів ми отримаємо так званий «ящик Еджуорта» (рисунок 4.7а), виміри якого відображають забезпеченість країни факторами. Стан вихідної точки системи ізоквант сектора 2 (O_2) встановлено через забезпеченість факторами.



Рисунок 4.7.

«Ящик Еджуорта».

На рисунках 4.7а і 4.7б в площині з двома факторами виробництва – праці (A) і капіталу (K) зображені ізокванти виробництва секторів 1 і 2, що показують різні комбінації вхідних ресурсів (A , K), необхідних країні для виробництва. Набір ізоквант відображає функцію виробництва. Через поворот системи ізоквант сектора 2 на 180° ми отримали на рис.4.7в «ящик Еджуорта», в якому відображені ресурси країни використовують ефективно, коли ізокванти, що відповідають двом товарам, дотикаються, тобто у нашому прикладі це будуть точки D і F . Сукупність точок ефективного використання ресурсів утворює криву ефективності O_1DFO_2 , точка E буде точкою неефективного використання ресурсів. Тангенс дотичної до виробничих ізоквант на кривій ефективності виражає співвідношення ставки заробітної плати до процентної ставки на капітал, тобто $tg \beta = lr$.

Геометричне місце всіх точок дотику виробничих ізоквант називається кривою ефективності. Крива ефективності O_1DFO_2 визначає максимальну можливість виробництва товару 1 при заздалегідь заданих обсягах товару 2. Кожна точка кривої ефективності показує будь-який вектор випуску (Q_1 , Q_2). У точці O_1 виготовляють нульовий обсяг товару 1. Усі фактори застосовують для виробництва товару 2. Точка D характеризує вектор випуску (d , v), а точка F – набір товарів (f , u). У точці O_2 виготовляють лише товар 1, а товар 2 не виготовляють. Якщо перенести вектори випуску в площину Q_1 - Q_2 , то отримаємо криву трансформації, зображену на рисунку 4.8. Кореспондуючі точки на рисунку 4.7с позначені пунктиром. Рух по кривій ефективності від O_1 через D і F до O_2 на рисунку 4.7с відповідає рухові по кривій трансформації від O_1' через D' і F' до O_2' на рисунку 4.8.

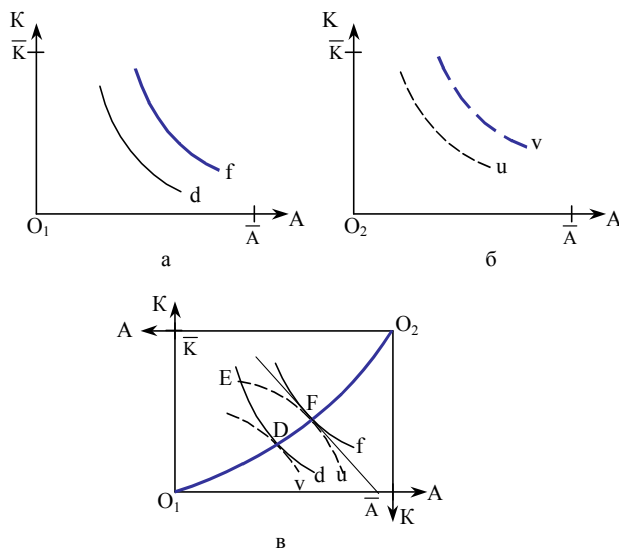
Франсіс Ісідро Еджуорт

(1845–1926)

Франсіс Еджуорт народився 8 лютого 1845 році в графстві Лонфорд, Ірландія. Після навчання в домашніх умовах вступив у 1862 році до Триніті Коледжу в Дубліні зі спеціалізацією – філософія. Потім переїхав до Оксфорда, де отримав ґрунтовну освіту. Еджуорт був дуже обдарованим, з дивовижною пам'яттю студентом – міг переказувати напам'ять твори Гомера, Мілтона та Вірджіла. Кажуть, що на усних екзаменах в Оксфорді він запитував: «Як відповідати, стисло чи в повному обсязі». Його півгодинна відповідь, розрахована на другий рівень знань, відповідала першому рівневі.

Згодом Еджуорт самостійно вивчав математику та право і з часом отримав дозвіл на адвокатську практику.

З 1875 по 1880 рік Еджуорт викладав англійську мову та літературу в Лондонському коледжі. В 1891 році отримав почесне звання професора політекономії в Оксфорді й залишався на цій посаді протягом усієї своєї кар'єри. Крім цього, Еджуорт був редактором журналу «Economic Journal» (1890–1911 роки).

Еджуорт відомий сучасним студентам, котрі вивчають економіку, завдяки діаграмі «ящик Еджуорта», яку інколи називають діаграмою Еджуорта–Боула (на честь професора А. Л. Боула). В 1881 році у своїй книзі «Математична фізика» («*Mathematical Physics*») Еджуорт уперше сформулював концепцію індивідуальної кривої споживання. Його роботи з макроекономічної теорії та математичної економіки широко визнають та високо оцінюють.

Він продемонстрував широкі можливості використання математики в економіці, стверджуючи, що математика може бути допомогою «безпомічним».

Кажуть, що Еджуорт був дуже освіченою особистістю, уникав розмовної англійської мови і говорив мовою, призначеною, як правило, для книг.

Помер Франсіс Еджуорт 13 лютого 1926 р. у віці 81 року.

Граничну ставку трансформації можна отримати, коли побудувати загальний

диференціал від 4.3:

$$dQ_1 = \frac{\partial F_1}{\partial A_1} dA_1 + \frac{\partial F_1}{\partial K_1} dK_1.$$

Для Q_2 , беручи до уваги $dA_2 = -dA_1$ у результаті \bar{A} та $dK_2 = -dK_1$ через \bar{K} отримуємо:

$$dQ_2 = -\left(\frac{\partial F_2}{\partial A_2} dA_1 + \frac{\partial F_2}{\partial K_2} dK_1 \right).$$

При цьому граничну ставку трансформації визначають як:

$$\frac{dQ_1}{dQ_2} = -\frac{\frac{\partial F_1}{\partial A_1} dA_1 + \frac{\partial F_1}{\partial K_1} dK_1}{\frac{\partial F_2}{\partial A_2} dA_1 + \frac{\partial F_2}{\partial K_2} dK_1}. \quad (4.4)$$

Надалі діє припущення щодо досконалої конкуренції (припущення 4 розділу 4.1). Це припущення відображає, що ставка заробітної плати в обох секторах є рівною, тобто $l_1 = l_2 = l$, і що номінальна ставка окупності капіталу є теж рівною в обох секторах, тобто $r_1 = r_2 = r$. З принципу максимізації прибутку G випливає:

$$G_1 = p_1 Q_1 - l A_1 - r K_1 \text{ Max!}$$



Рисунок 4.8.

Трансформаційна крива і співвідношення цін на товари.

$O'_1 D' F' O'_2$ – трансформаційна крива. Якщо виробництво перебуває у точці D' то $\operatorname{tg} \alpha = p_1/p_2$, коли виробництво переміщається у точку F' , то $\operatorname{tg} \alpha' = p_1/p_2$, тобто $\operatorname{tg} \alpha < \operatorname{tg} \alpha'$ (цінове співвідношення p_1/p_2 зростає завдяки тому, що ціна товару 1 підвищується, а товару 2 – спадає, а це призводить до обмеження виробництва товару 2 та переміщення факторів із сектора 2 у сектор 1). Промені, що виходять з початку координат, відображають умови попиту. За умови повної спеціалізації на товарі 1 дотична в точці O'_2 показує максимальне цінове співвідношення, а коли країна вироблятиме лише товар 2, то дотична в точці O'_1 відобразитиме мінімальне цінове співвідношення.

При заданих цінах на товари та фактори виробництва і при заданій виробничій функції для номінальної ставки окупності капіталу (надалі – номінальна ставка) в секторі 1

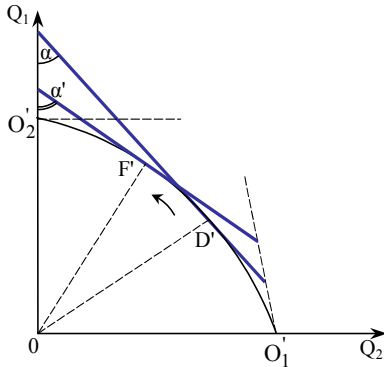
$$r = p_1 \frac{\partial Q_1}{\partial K_1} \quad (4.5)$$

і аналог для процентної ставки сектора 2:

$$r = p_2 \frac{\partial Q_2}{\partial K_2} \quad (4.5)$$

Аналогічний вираз можна отримати для ставки заробітної плати. З 4.5 знаходимо граничну продуктивність капіталу

$$\frac{\partial Q_1}{\partial K_1} = \frac{\partial F_1}{\partial K_1} = \frac{r}{p_1}$$

Коли введемо в цю формулу вирази з 4.4, то отримаємо граничну норму трансформації ****

$$\frac{dQ_1}{dQ_2} = - \frac{\frac{1}{p_1} dA_1 + \frac{r}{p_1} dK_1}{\frac{1}{p_2} dA_1 + \frac{r}{p_2} dK_1}$$

Після спрощення матимемо:

$$-\frac{dQ_1}{dQ_2} = \frac{p_2}{p_1} \text{ або } -\frac{dQ_2}{dQ_1} = \frac{p_1}{p_2} \quad (4.6)$$

Гранична норма трансформації дорівнює зворотному від'ємному ціновому співвідношенню. Якщо цінове співвідношення p_1/p_2 задане через $\operatorname{tg} \alpha$ на рисунку 4.8, то в цьому випадку також є гранична норма трансформації, і рівень виробництва характеризується точкою D' . Коли цінове співвідношення зростає до $\operatorname{tg} \alpha'$, то точка виробництва переміщується з D' до F' . Зростаюче цінове співвідношення p_1/p_2 означає, що товар 1 оцінюють вище, а товар 2 – нижче. Система пристосовується до обмеження виробництва товару 2. Це перетворення (зміна секторальної структури) супроводжується переміщенням факторів виробництва із сектора 2 у сектор 1.

На рисунку 4.8 припущене спрямування кривої трансформації означає зростання цінового співвідношення p_1/p_2 , і гранична норма трансформації (dQ_2/dQ_1) відповідно підвищується. Це означає, що зі зростанням виробництва товару 1 слід відмовитися від більшої кількості товару 2. Альтернативні витрати для товару 1 зростають. Цінове співвідношення p_1/p_2 має вимір $(UAH/ME_1)/(UAH/ME_2) = ME_2/ME_1$. Те ж стосується і граничної норми трансформації – (dQ_2/dQ_1).

Точка виробництва встановлюється із співвідношення цін на товари, тобто з умов попиту. Умови попиту зображують у спрощеному вигляді через промінь, що виходить з початку координат, як видно з рисунка 4.8. Це – випадок **лінійно-обмеженої кривої корисності**.

Твердження: відносні ціни в умовах автаркії визначаються умовами виробництва, тобто виробничою функцією і забезпеченістю факторами, умовами попиту.

На рисунку 4.8 зображено максимальне та мінімальне цінове співвідношення. Дотична до кривої трансформації у точці O_2' є максимальним ціновим співвідношенням p_1/p_2 . Країна повністю спеціалізується на виробництві товару 1. Якщо цінове співвідношення у даній ситуації зростатиме надалі, то виробництво товару 1 не зможе бути розширеним. Дотична до кривої трансформації у точці O_1' відображає мінімальне цінове співвідношення p_1/p_2 і ситуацію повної спеціалізації з виробництва товару 2.

2.2. Огляд відмінностей у порівняльних цінових перевагах

Надалі відносні цінові переваги будь-якої держави будуть наведені в аспекті різноманітних визначальних факторів, і, власне, різноманітних типів виробництва, забезпеченості факторами та умовами попиту. У таблиці 4.2 відображені ці три випадки.

Таблиця 4.2

Визначальні фактори порівняльних цінових переваг

Співвідношення попиту	Забезпеченість факторами	Спосіб виробництва
Різне	Ідентична	Ідентичний
Ідентичне	Ідентична	Різний
Ідентичне (або різне)	Різна	Ідентичний

3. Умови торгівлі при різних співвідношеннях попиту

1. Основна ідея. Формування основ для вигідної торгівлі двох країн не обмежується різницею виробничих можливостей. На товарні ціни може суттєво впливати також попит. Тому варто очікувати, що однією з підстав для міжнародної торгівлі є різні співвідношення попиту в обох країнах. Якщо Батьківщина в ситуації автаркії має незначний попит на певний товар, то ціна цього товару порівняно із Закордоном нижча. Малий попит є основою цінових переваг.

Приклади впливу попиту на ціни у міжнародній торгівлі можна спостерігати в будь-якій країні. Цікавий приклад розглядають Ф. Р. Рут і А. С. Філіпенко. У їхньому матеріалі США і Франція мають однакову криву виробничих можливостей, але американські споживачі надають перевагу великій кількості яловичини і невеликій кількості вина, тоді як французькі споживачі – навпаки. Це створює основу для вигідної торгівлі, за якої США експортували б вино й імпортували яловичину.

Важливе значення у вивченні умов торгівлі, пов'язаних з попитом, відіграють криві байдужості, які спочатку використовували тільки для характеристики системи смаків та уподобань окремих споживачів. Але в макроекономічному аналізі їх застосовують як **групові або суспільні криві байдужості** (*community indifference curve*), що відображають смаки й уподобання населення країни в агрегованій (узагальненій) формі. Вони нічим не відрізняються від індивідуальних кривих байдужості, та застосовувати їх треба обережно, оскільки суспільні криві байдужості не показують розподілу доходів, а цей фактор надзвичайно важливий при аналізі агрегованого попиту.

2. Припущення 1 щодо ідентичності виробничої функції у певному секторі обох країн. Виробнича функція сектора i є ідентичною в обох країнах. Це означає, що $F_i = F_i^*$. Однак між секторними виробничими функціями існує різниця, тобто $F_1 \neq F_2$.

Припущення 2 щодо ідентичності забезпеченості факторами. Приймають умову, що забезпеченість факторами є ідентичною в обох країнах. Таке припущення роблять, незважаючи на те, що на практиці воно малоймовірне. Воно необхідне для абстрагування від інших умов, щоб довести необхідність враховування попиту в будь-якому повному викладі теорії порівняльної переваги.

3. Вплив попиту. З цих припущень бачимо, що крива ефективності, як і крива трансформації, є ідентичною для обох країн. Виходячи з 4.6, умову 3.2 можна сформулювати так:

$$\left| \frac{dQ_2}{dQ_1} \right| < \left| \frac{dQ_2^*}{dQ_1^*} \right| \quad \text{або} \quad tg\alpha < tg\alpha^*.$$



Рисунок 4.9.

Цінові переваги і різниці у попиті.

Батьківщина і Закордон мають ідентичні умови для виробництва й однакову забезпеченість факторами, але у них різні умови попиту $tg\beta < tg\beta^*$. Точка D' характеризує рівень виробництва Батьківщини, ($tg\alpha = \left| \frac{dQ_2}{dQ_1} \right|$),

а точка F' – Закордону ($tg\alpha^* = \left| \frac{dQ_2^*}{dQ_1^*} \right|$), тобто $tg\alpha < tg\alpha^*$. За умов автаркії

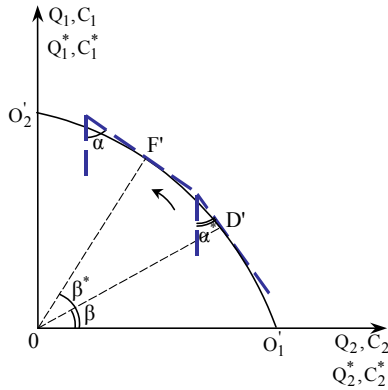
$tg\beta = \frac{C_1}{C_2}$, $tg\beta^* = \frac{C_1^*}{C_2^*}$, тобто $tg\beta < tg\beta^*$. Отже, Батьківщина буде мати

менший попит на товар 1, ніж Закордон, а товар 2 характеризуватиметься більшим попитом у Закордоні порівняно з

Батьківщиною. Відповідно до умови $\left| \frac{dQ_2}{dQ_1} \right| < \left| \frac{dQ_2^*}{dQ_1^*} \right|$ Батьківщина експортує

товар 1, а Закордон – товар 2, тобто країна експортує той товар, який до початку торгівлі у ній користувався меншим попитом, ніж у Закордоні.

При ідентичних трансформаційних кривих умова $tg\alpha < tg\alpha^*$ виконується тоді, коли $tg\beta < tg\beta^*$ (рисунок 4.9), або коли за умов автаркії з боку попиту діє закономірність:

$$\frac{C_1}{C_2} < \frac{C_1^*}{C_2^*},$$

при чому C_1, C_1^* – спожиті обсяги товару 1, а C_2, C_2^* – спожиті обсяги товару 2 на Батьківщині й у Закордоні відповідно.

Товар 1 при ідентичних кривих трансформації є дешевшим у країні I, тоді як попит на цей товар у вихідному стані порівняно менший.

Висновок. За ідентичних умов для виробництва та ідентичної забезпеченості факторами країна експортує той товар, який до впровадження у ній торгівлі користується меншим попитом, ніж за кордоном.

4. Процеси пристосування. На рисунку 4.10 точкою D позначено обсяги виробництва товарів на Батьківщині в умовах автаркії; $tg\alpha$ – це співвідношення цін p_1/p_2 при автаркії. У результаті міжнародної торгівлі співвідношення цін на Батьківщині зростає, а разом з цим і виробництво експортного товару 1. Точка виробництва пересувається до D' . Збільшене цінове співвідношення (пряма TT) характеризує можливість обміну. Y – точка споживання після початку торгівлі, $D'X$ – обсяг імпорту, XU – обсяг експорту країни.



Рисунок 4.10.

Процеси пристосування до торгівлі.

Точка D відображає рівень виробництва і споживання в країні за умов автаркії ($p_1/p_2 = tg\alpha$). Після запровадження зовнішньої торгівлі виробництво переходить у точку D' , а споживання – у точку Y , цінове співвідношення зростає (TT), країна експортує XU товару 1 та імпортує $D'X$ товару 2.

4. Умови торгівлі при різних рівнях продуктивності

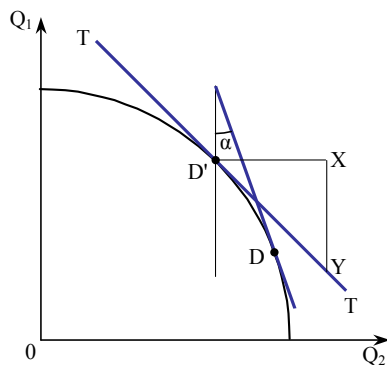
1. Основна ідея. Відносні цінові переваги можуть бути обґрунтовані з точки зору продуктивності. Для випадку обмежених виробничих функцій і єдиного виробничого фактору праці ми це подали в моделі Д. Рікардо. Можливою формою прояву переваги продуктивності є відмінності в неоднаковій виробничій ефективності факторів. Зрештою, можна уявити, що виробничий процес якогось певного сектора має високий технічний рівень. Надалі ми приймемо за умову такий випадок. Коли в двох країнах

однакові співвідношення попиту й однакова забезпеченість факторами, то країна матиме порівняльні цінові переваги для того товару, при виробництві якого вона досягає вищого технічного рівня.

2. Припущення 1 щодо дії виробничої функції. Виробничі фактори в обох країнах – праця і капітал. Виробнича функція є субституційною і лінійно-гомогенною, яка в обох країнах відрізняється параметром ефективності.

Відмінність у параметрі ефективності означає, що фактори виробництва в обох країнах мають різну продуктивність. Параметр ефективності визначають через λ , тому функція виробництва Батьківщини має вигляд:

$$Q_i = \lambda_i F_i(A_i, K_i) \text{ з } \lambda_i \geq 1. \quad (4.7)$$

Для Закордону діє аналогічна функція, де $F_i = F_i^*$ і $\lambda_i \neq \lambda_i^*$ та $\lambda_i^* \geq 1$.

Припущення 2 щодо забезпеченості факторами. Обидві країни мають однакову забезпеченість капіталом та робочою силою.

У цьому випадку виникає питання, як може виражатись умова для торгівлі відповідно до 3.2 за допомогою інших змінних та кон'юнктури. Ця умова може бути виведена за допомогою кривої трансформації. Одночасно необхідно врахувати припущення 4 розділу 4.1 стосовно того, що формою ринку є досконала конкуренція.

3. Доведення. За умови, що $\lambda_i, \lambda_i^* = 1$, обидві країни мають однакову криву трансформації. Якщо рівень виробництва перебуває у точці Z , то обидві країни мають однакову граничну норму трансформації. Коли параметр ефективності λ_i та $\lambda_i^* > 1$, то крива трансформації переміщується для обох країн вправо. Максимально можливий обсяг виробництва товару 1, позначений на рисунку 4.11 точкою T , у країні I буде переміщуватися на величину фактору λ_1 та у країні II – на величину фактору λ_1^* . Точка T' (максимальний обсяг виробництва товару 2 при $Q_1 = 0$) переміщується на величину фактору λ_2 всередині країни I та фактору λ_2^* – у країні II. AA' – трансформаційна крива всередині Батьківщини, BB' – крива Закордону, беручи до уваги параметри ефективності.

Як припущення ми розглядаємо випадок, коли існують абсолютні переваги в параметрах ефективності й $\lambda_1 > \lambda_1^*$ та $\lambda_2 < \lambda_2^*$. У цьому випадку точка максимального обсягу виробництва товару 1 на Батьківщині зміщується в більшій мірі, ніж точка максимального виробництва для товару 2. І навпаки: щодо Закордону більше зміщується точка максимального обсягу виробництва товару 2, ніж товар 1.

Однак для порівняльних цінових переваг не є необхідною абсолютна перевага в ефективності. Вистачає відносних переваг ефективності. Коли зміщення кривої трансформації для товару 1 на Батьківщині є більшим, ніж у Закордоні, а для товару 2 – більшим у Закордоні, ніж на Батьківщині, то країна I отримує нижчу граничну норму трансформації (dQ_2/dQ_1). Ця тенденція у зміщенні кривої трансформації обґрунтовує за ідентичних умов попиту порівняльні цінові переваги для Батьківщини щодо товару 1.



Рисунок 4.11.

Цінові переваги і різниці у продуктивності.

Обидві країни характерні однаковим співвідношенням попиту та однаковою забезпеченістю факторами, проте між ними існує різниця у параметрах ефективності використання ресурсів (λ). TT' – крива трансформації Батьківщини і Закордону. Точка Z характеризує однакову граничну норму трансформації на Батьківщині й у Закордоні. Точка T (максимальний обсяг виробництва товару 1) на Батьківщині пересувається на λ_1 (точка A), у Закордоні – на λ_1^* (точка B). Точка T' (максимальний обсяг виробництва товару 2) пересувається на Батьківщині на λ_2 (точка A'), у Закордоні – на λ_2^* (точка B'). В результаті AA' буде трансформаційною кривою Батьківщини, BB' – Закордону. Отже, на Батьківщині гранична норма трансформації нижча, ніж у Закордоні $|dQ_2/dQ_1|$ (точка R) < $|dQ_2^*/dQ_1^*|$ (точка S), $tg\alpha < tg\alpha^*$, і тому Батьківщина завдяки вищому параметрові ефективності має відносну цінову перевагу для товару 1, а Закордон – для товару 2.

4. Параметри ефективності та умови для торгівлі. У додатку показано, що умови для торгівлі 3.2 можуть бути розписані як

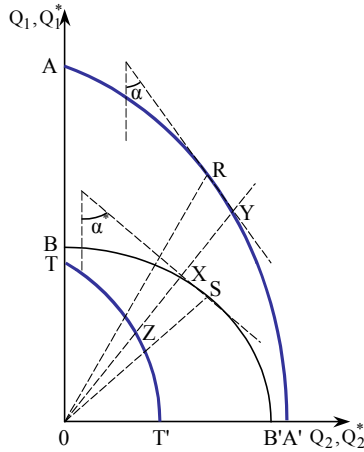
$$\frac{\lambda_2}{\lambda_2^*} < \frac{\lambda_1}{\lambda_1^*} \rightarrow \frac{p_1}{p_2} < \frac{p_1^*}{p_2^*} \Leftrightarrow tg\alpha < tg\alpha^*. \quad (4.8)$$

Країна I на основі її порівняно вищого параметра ефективності має відносну цінову перевагу для товару 1. На рисунку 4.11 це пояснено тим, що $tg\alpha < tg\alpha^*$.

Додаток

Параметри ефективності та умови для торгівлі

1. Загальна продуктивність факторів і гранична норма трансформації. Оскільки за основу беруть виробничі функції 4.7, то для граничної норми трансформації, на відміну від рівняння 4.4, впливає:

$$\frac{dQ_1}{dQ_2} = - \frac{\lambda_1 \frac{\partial F_1}{\partial A_1} dA_1 + \frac{\partial F_1}{\partial K_1} dK_1}{\lambda_2 \frac{\partial F_2}{\partial A_2} dA_1 + \frac{\partial F_2}{\partial K_2} dK_1}. \quad (Д.4.1)$$

При стратегії максимізації прибутку підприємства і з припущенням досконалої конкуренції ми отримуємо через диференціацію з 4.7 по K_i :

$$\frac{\partial Q_i}{\partial K_i} = \frac{r}{p_i} \quad \text{та} \quad \frac{\partial Q_i}{\partial K_i} = \lambda \frac{\partial F_i}{\partial K_i} \quad \text{або} \quad \frac{\partial F_i}{\partial K_i} = \frac{r}{\lambda_i p_i}.$$

Для граничної продуктивності праці існує відповідний вираз: через введення в Д.4.1 для граничної норми трансформації виходить:

$$\frac{dQ_1}{dQ_2} = - \frac{\lambda_1 \frac{l}{\lambda_1 p_1} dA_1 + \frac{r}{\lambda_1 p_1} dK_1}{\lambda_2 \frac{l}{\lambda_2 p_2} dA_1 + \frac{r}{\lambda_2 p_2} dK_1}.$$

При цьому для граничної норми трансформації впливає:

$$\frac{dQ_1}{dQ_2} = - \frac{p_2}{p_1}.$$

Для умови 3.2 впливає:

$$\left| \frac{dQ_2}{dQ_1} \right| < \left| \frac{dQ_2^*}{dQ_1^*} \right| \quad \text{або} \quad \left| \frac{dQ_1^*}{dQ_2^*} \right| < \left| \frac{dQ_1}{dQ_2} \right|. \quad (Д.4.2)$$

Твердження. Країна І (Батьківщина) експортує товар 1, коли при автаркії гранична норма трансформації між товарами 2 і 1 на Батьківщині нижча, ніж у Закардоні. Це означає, що Батьківщина при даній ціні одиниці товару 1 може виробляти менший обсяг товару 2, ніж Закардон. Закардон має виробничу перевагу щодо товару 2. Батьківщина має, навпаки, нижчі альтернативні витрати, ніж Закардон для виробництва товару 1.

2. Порівняльні переваги в загальній продуктивності факторів. Умова Д.4.2 зводиться через наступні міркування до переваг у загальній продуктивності факторів. Оскільки озброєність факторами є ідентичною $F_i = F_i^*$, то обидві країни для $\lambda_i = \lambda_i^* = 1$ (жодної відмінності в параметрах ефективності) мають ідентичну криву трансформації. На рисунку 4.11 ця крива зображена як TT' . Нехай також є ідентичним розподіл факторів в обох країнах, отже, $A_i = A_i^*$ і $K_i = K_i^*$. Тоді обидві країни мають також ідентичну точку виробництва, представлену як точка Z на рисунку Д.4.1. Гранична норма трансформації у точці $Z(dQ_1/dQ_2)$ є однаковою для обох країн. Припустимо, що $\lambda_i, \lambda_i^* > 1$. Необхідно визначити граничні норми трансформації, які стосуються даного розподілу факторів Z . У рівняннях 4.4 і 4.8 часткові граничні продуктивності стосуються того ж самого розподілу, отже часткові граничні продуктивності є ідентичними. Оскільки позначають $(dQ_1/dQ_2)_Z$ як граничну норму трансформації для розподілу факторів Z з $\lambda_i = 1$, то для граничної норми трансформації у випадку, коли $\lambda_i > 1$, впливає:

$$\frac{dQ_1}{dQ_2} = \frac{\lambda_1}{\lambda_2} \left(\frac{dQ_1}{dQ_2} \right)_Z \quad \text{і} \quad \frac{dQ_1^*}{dQ_2^*} = \frac{\lambda_1^*}{\lambda_2^*} \left(\frac{dQ_1}{dQ_2} \right)_Z.$$

При цьому отримують для (4.8)

$$\frac{dQ_2}{dQ_1} < \frac{dQ_2^*}{dQ_1^*} \leftrightarrow \frac{\lambda_2}{\lambda_1} < \frac{\lambda_2^*}{\lambda_1^*} \leftrightarrow \frac{\lambda_2}{\lambda_2^*} < \frac{\lambda_1}{\lambda_1^*}. \quad (Д.4.3)$$

Згадана умова є на рисунках 4.11 і Д4.1. Нехай розподіл факторів виробництва зображений за допомогою «ящика Еджуорта» як Z' (Д4.1) з випуском продукції $Q_1 = d$ і $Q_2 = v$. Отже, співвідношення обсягів $Q_1 / Q_2 = d / v$. Воно побудоване на рисунку 4.11 через зростання променя OZ . Параметри ефективності зумовлюють нове позначення ізоквант, а саме: $\lambda_1 d$ та $\lambda_2 v$ для Батьківщини і $\lambda_1^* d$ та $\lambda_2^* v$ для Закордону.



Рисунок Д.4.1.

Точка ефективності за методом «ящика Еджуорта» (Edgeworth–Box)

У «ящику Еджуорта» з двома фіксованими ресурсами (\bar{A} – праця, \bar{K} – капітал) та виробництвом двох товарів, що позначаються виробничими ізоквантами d і v , ресурси використовують ефективно (точка Z'), коли ці ізокванти дотикаються.

При цьому отримуємо співвідношення обсягів $Q_1 / Q_2 = \lambda_1 d / \lambda_2 v$ для Батьківщини і $Q_1^* / Q_2^* = \lambda_1^* d / \lambda_2^* v$ для Закордону. Рівняння Д4.3 зумовлює те, що трансформаційні криві повинні так зміщуватися, щоб при незмінному розміщенні факторів було дійсним:

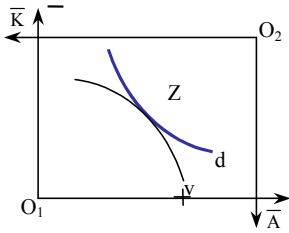
$$\frac{Q_1}{Q_2} > \frac{Q_1^*}{Q_2^*}, \quad (\text{Д.4.4})$$

тобто зміщення кривої трансформації мусить мати в країні I «нахил» на користь товару 1. На рисунку 4.11 зображено випадок, коли точка Z зміщується у точку R , якщо говорити про Батьківщину, а для Закордону вона зміщується у точку S . Умова 4.3 виконана і може перетворитись у $\text{tg} \alpha < \text{tg} \alpha^*$. На рисунку 4.11 можливим є і те, що обидві точки лежать праворуч від першопочаткового променя OZ . Але щоб умови (Д4.4) і (Д4.3) були виконані, необхідно, аби промінь OR мав більше зростання, ніж промінь OS . Це показує тенденцію для сектора 1.

Попередня аргументація стосується переміщення кривої трансформації і, разом з цим зростання рівня виробництва в обох країнах. Але ми вже знаємо, що перед впровадженням торгівлі попит також впливає на співвідношення автаркійних цін. Переміщення кривих трансформації з припущеною перевагою Батьківщини у виробництві товару 1 і Закордону – у виробництві товару 2 є тоді достатнім, коли ми припускаємо, що співвідношення попиту в обох країнах ідентичне. Це відображено продовженням променя OZ через точку Z . Якщо порівняємо точки X і Y , то для них виконується умова для торгівлі $\text{tg} \alpha < \text{tg} \alpha^*$. Тоді при русі з точки R до точки Y $\text{tg} \alpha$ буде зменшуватись, а при русі з точки S у точку X $\text{tg} \alpha^*$ – збільшуватись. Але оскільки переміщення кривих констатує, що $(\text{tg} \alpha)_R < \text{tg} (\alpha^*)_S$, то має бути дійсною нерівність

$$(\text{tg} \alpha)_Y < \text{tg} (\alpha^*)_X$$

3. Однаково пропорційні переваги. Якщо у Закордоні за обома параметрами ефективності існує перевага, то при ідентичних співвідношеннях попиту перед впровадженням торгових відносин міжнародний обмін не відбувається. Припустимо, що

$$\lambda_i^* = \alpha \lambda_i \quad \text{при} \quad \alpha > 1.$$

Отже, країна II може виробляти більше товару як 1, так і 2. Умовою для торгівлі 3.2 є:

$$\frac{\lambda_2}{\alpha \cdot \lambda_2} < \frac{\lambda_1}{\alpha \cdot \lambda_1}.$$

Знак нерівності порушений. Обидві країни мають перед початком торгівлі однакове співвідношення цін. Це міркування пояснює, що порівняльні цінові відмінності є вирішальним мотивом для міжнародної торгівлі.

Твердження. Якщо країна має однаково пропорційну перевагу в загальній продуктивності обох секторів, то торгівля не відбувається. Вирішальною умовою для торгівлі є порівняльні переваги.

Контрольні запитання

1. Що таке виробнича функція та які існують припущення щодо неї?
2. Поясніть економічний зміст граничної норми трансформації.
3. Чи є різниця в прибутках, які отримують велика та мала країни від участі у міжнародній торгівлі?
4. Поясніть особливості кривої байдужості та її значення для міжнародної економіки.
5. Проаналізуйте вплив імпортного мита на зовнішньоторговельну ситуацію.
6. Які фактори визначають порівняльні цінові переваги країни?
7. Розкрийте економічний зміст «ящика Еджуорта».
8. Поясніть вплив попиту на цінові переваги країни.
9. Як впливає рівень пропорційності факторів виробництва на напрямок міжнародної торгівлі?

Література

1. Бураковський І. Теорія міжнародної торгівлі. – К.: Основи, 1996.
2. Економіка зарубіжних країн / Під ред. А. С. Філіпенко. – Київ: Либідь, 1996.
3. Камінський А. Вступ до міжнародних відносин. – Львів: Світ, 1995.
4. Киреев А. Международная экономика. В 2-х ч. Ч. I. Международная микроэкономика: движения товаров и факторов производства: Учеб. пособие для студентов высш. учеб. заведений, обучающ. по направлению «Экономика» и спец. «Междунар. экономика». – М.: Междунар. отношения, 1998.

5. Кругман П. Р., Обстфельд М. *Международная экономика. Теория и политика: Учеб. для вузов / Пер. с англ. под ред. В. П. Колесова, М. В. Кулакова.* – М.: Экон. фак. МГУ, ЮНИТИ, 1997.
6. Овчинников Г. П. *Международная экономика: Учеб. пособие.* – СПб.: Изд-во Михайлова В. А., Изд-во «Полюс», 1998.
7. Dennis R. Appleyard, Alfred J. Field. *International Economics.* – Boston: Irvin, 1992.
8. Grosse Robert, Kujava Duane. *International Business.* – Boston: Irvin, 1992.
9. Jarckow, Rühmann. *Monetäre Außenwirtschaft.* – Göttingen: Vandenhoech & Ruprecht, 1991.
10. Kindleberger C. *International Economics.* – Illinois: Richard D. Irvin, Inc., 1973.
11. Peter H. Lindert. *International Economics.* – Sydney: Richard D. Irvin, Inc., 1991.
12. Salvatore Dominick. *International Economics.* – New Jersey: Prentice Hall, 1995.
13. Siebert H. *Außenwirtschaft.* – 6, völlig überarb. Aufl. – Stuttgart: G. Fischer, 1994.

Тема 5

УМОВИ ДЛЯ ТОРГІВЛІ ПРИ НЕОДНАКОВІЙ ЗАБЕЗПЕЧЕНОСТІ ФАКТОРАМИ ВИРОБНИЦТВА

– У мене теж, знаєте ли, є у Донській області маєток, – сказав граф. – Вісім тисяч десятин землі. Дивовижний маєток! А вугілля у ньому, уявіть собі... eine zahllose... eine ozeanische Menge! (незліченна... океанська маса!). Мільйони в землі закопані... Пропадають марно... Шукаю слушної нагоди... відповідної людини. У нас в Росії нема фахівців! Цілковите безголів'я!

Антон ЧЕХОВ.

План теми

1. Модель Гекшера – Оліна або теорія факторних пропорцій – постановка питання.
2. Припущення до теоретичного аналізу.
3. Вимірювання забезпеченості факторами виробництва за допомогою показників їх відносних обсягів.
4. Вимірювання забезпеченості факторами виробництва за допомогою співвідношення цін на них.
5. Взаємозалежність між ціновим співвідношенням на товари та фактори виробництва.
6. Теорема Гекшера – Оліна.
7. Обернена факторомісткість.
Додаток. Зв'язок між відносною ціною на товари і співвідношенням цін на фактори виробництва.

У темі 5 розглянуто товарний обмін з точки зору забезпеченості факторами виробництва, виклад завершено доведеннями теореми Гекшера – Оліна про те, що при відносній достатності факторів виробництва країна експортує той товар, виробництво якого є капіталомістким. Логічно тема 5 починається з постановки питання щодо теорії факторних пропорцій і припущень до теоретичного аналізу (розділи 1 і 2). Після цього подані два розділи (3 і 4), де розглянуті проблеми вимірювання забезпеченості факторами за допомогою відносних обсягів факторів і співвідношення цін на них. Формулюванню теореми Гекшера – Оліна (розділи 6 і 7) передують питання взаємозалежності між ціновим співвідношенням на товари та фактори виробництва (розділ 5).

1. Модель Гекшера – Оліна або теорія факторних пропорцій – постановка питання

Модель Д. Рікардо базується на єдиному факторі виробництва – праці. Тому, якщо дотримуватися рікардівського підходу, порівняльні переваги можуть бути лише в результаті різниць у продуктивності праці між країнами. Однак насправді в основі зовнішньої торгівлі не тільки це, а й різниця у ресурсах, котрі є у тих чи інших країнах. Україна експортує цукор у Росію не тому, що цукровики тут продуктивніші, ніж російські, а тому, що менша за чисельністю населення наша країна має в розрахунку на одного жителя більше запасів землі, придатної для вирощування цукрових буряків.

У моделі Д. Рікардо, по суті, взяті до уваги тільки економічні результати дії факторів на виробництво товарів у різних країнах, а саме – витрати на виробництво. Можливість подивитися на міжнародну торгівлю з іншого ракурсу і зрозуміти причини різниць у витратах праці виникла тоді, коли трудову теорію вартості протягом XIX століття почали поступово витісняти різні варіанти теорії факторів виробництва. Економісти-неокласики – послідовники засновників класичної школи – започаткували пояснення міжнародної торгівлі через теорію факторів виробництва.

Справді значний прорив у теорії міжнародної торгівлі зробили в середині XX століття економісти-неокласики – шведські вчені Елі Гекшер і його учень Бертіл Олін. Їм належить заслуга створення гармонійної теорії міжнародної торгівлі, що згодом отримала назву **теорії Гекшера – Оліна або теорії факторних пропорцій**. Їхня модель пояснює порівняльну перевагу різними пропорціями національної забезпеченості факторами землі, праці й капіталу. Порівняльні переваги визначаються взаємодією ресурсного потенціалу країни (відносної **надмірності** факторів виробництва) і технології (яка впливає на відносну **інтенсивність** використання різних факторів у процесі виробництва).

Елі Філіп Гекшер

(1879–1952)

Елі Гекшер народився у 1879 році в м. Стокгольм, Швеція. З 1897 по 1907 рік він вивчав економіку та історію в Упсальському університеті, після чого став доцентом у Коледжі комерції Стокгольмського університету. В 1909 році був призначений професором економіки та статистики, а в 1929 році став директором Інституту економічної історії. Його робота як дослідника та автора була плідною: він написав 36 книг, 174 статті у фахових журналах, 700 коротких статей для провідних стокгольмських газет та багато урядових доповідей, що разом на час, коли він пішов з життя, складало 1148 одиниць.

Багато з його робіт присвячені економічній історії Швеції, а визначною роботою став двотомник з меркантилізму. Найбільшим внеском Е. Гекшера в економічну теорію була праця під назвою «Вплив зовнішньої торгівлі на розподіл доходу» (написана в 1919 році, але перекладена англійською лише через 30 років). Ця робота стала джерелом нині відомої теорії Гекшера – Оліна.

Учений постійно намагався поєднати економічну теорію та економічну історію. Він, зокрема, наголошував на застосуванні принципів економічної теорії для пояснення аналізу історичної економіки.

У 1945 році Е. Гекшер після роботи в Інституті економічної історії вийшов на пенсію, вівши курс економічної історії в університетах Швеції. Помер у 1952 році в Стокгольмі.

Важливою складовою теорії факторних пропорцій є теорема вирівнювання цін на фактори виробництва або теорема Гекшера – Оліна – Самуельсона, яка стосується ефекту впливу міжнародної торгівлі на факторні ціни. Багато з передумов теорії факторних пропорцій співпадають з тими, які використовував при розгляді моделі Д. Рікардо: наявність двох країн і двох товарів; використання країнами однієї й тієї ж технології; однорідність смаків та переваг споживачів кожної з країн; наявність досконалої конкуренції на товарному і факторному ринках двох країн; мобільність факторів усередині кожної з країн та їх повна міжнародна немобільність; відсутність

транспортних витрат, тарифів та інших перешкод на шляхах товарних потоків у процесі міжнародної торгівлі.

Концепція Гекшера–Оліна має важливе значення як для розвитку теорії зовнішньої торгівлі, так і для розв'язання інших завдань. Вона дає можливість визначити, якими товарами обмінюються країни на міжнародному ринку, її використовують при аналізі напрямків впливу міжнародної торгівлі на відносні ціни факторів виробництва та розподіл факторних доходів. Варто відзначити також доцільність розгляду економічного зростання з огляду на його методологічні підходи. Зокрема, для країни з надлишком певного фактору зовнішня торгівля може потенційно розширити можливості його використання. Приміром, можна поліпшити використання праці за рахунок її інтенсифікації, підвищивши рівень заробітної плати і тим самим зекономити іноземну валюту, необхідну для придбання інвестиційних товарів.

Бертіль Готхард Олін

(1899–1979)

Співавтором Елі Гекшера був шведський економіст і політичний діяч Бертіль Олін.

Бертіль Олін народився в 1899 році в м. Кліппан, Швеція. В 1917 році отримав вчений ступінь з математики, статистики та економіки в університеті Люнда. У 1919 році під керівництвом Елі Гекшера захистив свій другий ступінь з економіки в Стокгольмській школі управління бізнесом. У 1923 році став магістром гуманітарних наук з економіки в Парварії. У 1924 році отримав ступінь доктора філософії з економіки в університеті Стокгольма.

Із 1925 по 1930 рік викладав в університеті Копенгагена, а після цього став наступником Гекшера в Стокгольмській школі управління бізнесом, де працював, доки не вийшов на пенсію в 1965 році. Крім виконання своїх академічних обов'язків, він був членом Рікштату (Шведський парламент) (1938–1970 роки), міністром торгівлі Швеції (1944–1945 роки) та лідером Ліберальної партії (1944–1967 роки).

Б. Олін зробив важливий науковий внесок у мікроекономічну теорію, враховуючи особливості кейнсіанського аналізу. Вчений поєднав ідеї Елі Гекшера та Густава Касселя (останній був професором, коли Олін здобував ступінь доктора філософії в університеті Стокгольма), які привели до розвитку моделі загальної рівноваги закритої економіки. Після цього він розширив та видозмінив цю модель з тим, щоб показати вплив міжнародної торгівлі. У 1933 році Олін опублікував свою книгу «Міжрегіональна і міжнародна торгівля». Завдяки аналітичним дослідженням сформулював славнозвісну теорію співвідношення факторів виробництва. За заслуги у розвитку теорії міжнародної економіки Б. Олін у 1977 році отримав Нобелівську премію.

Результатом його плідної роботи є славнозвісна теорема Гекшера–Оліна, яка мала велике теоретичне і практичне значення.

Бертіль Олін помер у Стокгольмі в 1979 році.

2. Припущення до теоретичного аналізу

Аналіз попереднього розділу був характерний тим, що обидві країни при однаковій забезпеченості факторами мають різні ступені продуктивності у формі відносних розбіжностей у параметрах ефективності. Тепер усунемо припущення щодо ідентичної забезпеченості факторами й абстрагуємося від розбіжностей у виробничих функціях. Це так званий випадок Гекшера–Оліна.

Як і раніше, дослідження ґрунтуватиметься на основі того, що виробнича функція виражає взаємозв'язок між обсягами виробництва товару та необхідними затратами факторів. У теорії Гекшера–Оліна вона вказує на максимум обсягів виробництва, що досягається заданою технічними умовами виробництва комбінацією затрат факторів. Математично це твердження має вигляд $Q_i = f(a, b, c, \dots, n)$, де Q_i – обсяг виробництва товару i , а a, b, c, \dots, n – затрати факторів.

Для розгляду моделі Гекшера – Оліна введемо три припущення.

Припущення 1 щодо виробничої функції. Факторами виробництва в обох країнах є праця та капітал. Виробнича функція має якості субституціональності та лінійної гомогенності. Вона для сектора i є ідентичною в обох країнах, тобто $F_i = F_i^*$. З іншого боку, існують різниці у виробничих функціях обох секторів, тобто $F_1 \neq F_2$.

Припущення 2 щодо забезпеченості факторами. Обидві країни неоднаково забезпечені працею і/або капіталом, тобто $\bar{A} \neq \bar{A}^*$, $\bar{K} \neq \bar{K}^*$.

Взяті до уваги у попередніх розділах припущення **щодо повної зайнятості та досконалої конкуренції** залишаються дотриманими. У цьому випадку також варто обговорити, при яких параметрах, беручи до уваги забезпеченість факторами, виконуються умови для торгівлі, що сформульовані у темі 3.

Основна ідея. Коли певна країна є багатшою на капітал, то потрібно очікувати, що тут капітал порівняно дешевший, ніж праця, і що в цій країні капіталомісткий товар вигідніший для виробництва з огляду на витрати. Слід також припустити, що *країна, багата на капітал, має перевагу у виробництві капіталомістких товарів*. Отже, можна стверджувати, що багата на капітал країна експортує капіталомісткі товари.

Аналогічно можна уявити собі країну з достатньою забезпеченістю трудовими ресурсами та працемістким продуктом. Припустимо, що *багата на трудові ресурси країна має перевагу у виробництві працемісткого товару і саме його експортує*. Розширивши перелік факторів виробництва, отримаємо такі твердження:

- *країна, багата на землю, експортує товари, вироблені у результаті інтенсивного використання земельних ресурсів (сільськогосподарська продукція);*
- *країна, багата на сировину, експортує матеріаломісткий продукт;*
- *країна, багата на краєвиди, експортує продукт інтенсивного використання ландшафтів (туризм);*
- *країна, багата на гуманітарний капітал, експортує товари, вироблені шляхом його інтенсивного використання;*
- *країна з високим рівнем інновації експортує інноваційно інтенсивний продукт.*

Визначальним у твердженні Гекшера – Оліна є комбінування забезпеченості факторами з інтенсивністю їх використання у виробництві.

Оцінка забезпеченості факторами. Перш ніж перейти до предметного розгляду моделі, необхідно встановити правила вимірювання забезпеченості факторами. Для цього можна оперувати такими двома змінними.

(1) Країна II (Закордон) багатша на капітал порівняно з країною I (Батьківщиною), коли фондоозброєність кожного працівника $k = K/A$ у Закордоні є вищою, ніж на Батьківщині, тобто

$$k^* > k. \quad (5.1)$$

(2) Зворотним критерієм до такого підходу є означення, згідно з яким Закордон більш забезпечений капіталом порівняно з Батьківщиною, коли у Закордоні капітал дешевший і праця дорожча, ніж на Батьківщині, тобто

$$\left(\frac{l}{r}\right)^* > \left(\frac{l}{r}\right) \quad \left(\frac{r}{l}\right) > \left(\frac{r}{l}\right)^*. \quad (5.1')$$

Економічна практика і забезпеченість факторами. Розглянемо ситуацію, коли країни відрізняються забезпеченістю факторами виробництва з різною інтенсивністю їх використання у відповідних секторах. Емпіричне вимірювання забезпеченості факторами стикається зі значними проблемами. Математичний запис задачі, який наведений вище, поєднує забезпеченість країни факторами з інтенсивністю даних факторів в окремих секторах виробництва. При цьому варто зауважити, що емпіричне вимірювання забезпеченості факторами має значні проблеми. Так, при аналізі фактору

«праця» потрібно не обмежуватися показниками робочого часу (наприклад, кількістю відпрацьованих людино-годин), тому що ефективність праці не може бути визначена лише з цих параметрів. Таблиця 5.1 показує поділ країн за ступенем забезпеченості факторами.

Таблиця 5.1

Емпірична оцінка забезпеченості факторами деяких країн

країни з основним капіталом	США, Канада, Японія, Західна Європа
країни з гуманітарним капіталом	США, Канада, Японія, Західна Європа
країни з трудовим капіталом	Китай, Малайзія, Східна Європа
країни з земельним капіталом	Австралія, Україна
країни з ресурсним капіталом	Арабський півострів, Аляска

Змінний характер інтенсивності у секторах виробництва. Інтенсивність факторів виробництва істотно змінюється між двома секторами. У Західній Німеччині капіталомісткість, тобто оснащеність капіталом робочого місця, у нафтодобувній галузі становить приблизно 1,1 млн. DM на робоче місце і є особливо високою. А виробництво сталі, легких металів та вагобудівна промисловість характерні низькою капіталомісткістю. У середньому капіталомісткість німецької економіки перебуває в межах 200000 DM (табл. 5.2). Слід взяти до уваги, що капіталомісткість залежить і від технологій, які застосовують.

Таблиця 5.2

Капіталомісткість у деяких секторах Західної Німеччини

Сектори	Капіталомісткість у DM на одного працівника
Сільське господарство	357.135
Промисловість	173.522
Енерго- та водозабезпечення	1.689.877
Гірнична промисловість	338.674
Обробна промисловість	149.617
Нафтопереробна	1.081.153
Металоплавильна	313.482
Хімічна промисловість	271.426
Виробництво кольорових металів	261.315
Текстильна	187.415
Будівництво доріг	163.103
Суднобудування	163.055
Гумообробна	140.940
Харчова	133.737
Виробництво пластмаси	115.006
Літако- та ракетобудівна	111.665
Металообробна	110.602
Електротехнічна	105.152
Машинобудування	102.343
Вагобудівна та сталеплавильна	82.526
Будівництво	42.296
Торівля	106.409
Транспорт та передача інформації	417.643
Послуги (без оренди житла)	230.720
Страховання	345.774
Кредитні установи	184.292
Усі підприємства (без оренди житла)	199.666

3. Вимірювання забезпеченості факторами виробництва за допомогою показників їх відносних обсягів

1. «Ящик Еджуорта». Можливості вимірювання забезпеченості факторами виробництва за допомогою показників їх відносних обсягів можна проілюструвати з допомогою кривих ефективності й трансформації. На рисунку 5.1а оснащеність Батьківщини капіталом – O_1T , працею – O_1Y .

Ізокванти c , $2c$, $5c$ показують обсяг виробництва товару 1. При лінійно-гомогенних виробничих функціях точка ізокванти $2c$ на промені віддалена від початку координат (точки O_1) на вдвічі більшу відстань, ніж точка ізокванти c . Ізокванти для товару 2 з обсягами $2u$ і $4u$ відраховують від O_2 .



Рисунок 5.1а.

Забезпеченість факторами («ящик Еджуорта»).

Забезпеченість Батьківщини факторами виробництва – O_1T (капітал), O_1Y (праця) і $O_1U > O_1T$. Забезпеченість Закордону виробничими факторами – O_1U (капітал), O_1Z (праця) і $O_1U > O_1Z$. O_1BCO_2 – крива ефективності Батьківщини, $O_1B'C'O'_2$ – крива ефективності Закордону. c , $2c$, $5c$ – виробничі ізокванти сектора 1; $2u$, $4u$, $3u$, $7u$ – виробничі ізокванти сектора 2. Якщо, наприклад, точкою виробництва на Батьківщині є точка B , то капіталомісткість сектора 1 $k_1 = \tan \alpha$, а капіталомісткість сектора 2 $k_2 = \tan \beta$, $\tan \beta > \tan \alpha$, тобто $k_2 > k_1$. Аналогічно за умови виробництва у точці C $k_2 > k_1$, тобто виробництво товару 1 – працемістке, а товару 2 – капіталомістке. Точка D відображає неефективний розподіл факторів виробництва.

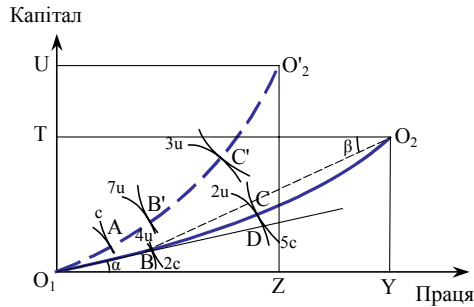

Рисунок 5.16.

Трансформаційна крива при різній забезпеченості факторами.

VV , WW – трансформаційні криві відповідно Батьківщини та Закордону, які отримано шляхом переносу виробничих ізоквант (пунктирна лінія) з рис. 5.1а. Оскільки Батьківщина краще забезпечена працею, то вона виготовлятиме більше товару 1, ніж товару 2, тому її трансформаційна крива лежить даліше від точки O , ніж крива трансформації Закордону при $Q_2, Q_2^* = 0$. Аналогічно, крива трансформації Закордону лежить даліше від точки O , ніж трансформаційна крива Батьківщини, коли $Q_1, Q_1^* = 0$. Точки B , C та B' , C' відображають певні рівні виробництва на Батьківщині та у Закордоні. Промінь OH показує ідентичні умови попиту в обох країнах за умов автаркції.

Припустимо, що обсяг виробництва на Батьківщині показаний точкою B . Тоді капіталомісткість виробництва товару 1 тут задана через $tg\alpha$ та k_2 через $tg\beta$. Для $tg\beta > tg\alpha$ діє: $k_2 > k_1$. Капіталомісткість виробництва товару 2 є більшою, ніж при виробництві товару 1. Коли точка B переміщується по кривій ефективності O_1BCO_2 , то для припущеного тут напрямку кривої ефективності діє правило: $k_2 > k_1$. Виробництво товару 1 є працемістким, товару 2 – капіталомістким. Оскільки $k_2 > k_1$, то крива ефективності викривлена вниз.

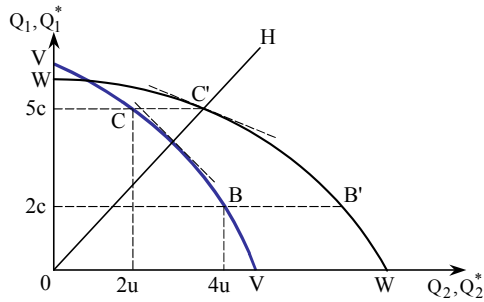
Закордон має оснащення факторами $O_1U \cdot O_2'Z$. Початок системи ізоквант першого сектора знаходиться в точці O_1 , а початок системи ізоквант другого сектора переміщується в O_2' . При цьому переміщуються точки дотику виробничих ізоквант. Крива ефективності країни II задана через $O_1B'C'O_2'$.

2. Криві трансформації. Криві трансформації обох народних господарств ми можемо отримати при перенесенні пунктиром виробничих ізоквант на новий рисунок. На рисунку 5.1а припущено, що Батьківщина може виготовляти більше працемісткого товару 1 в абсолютному виразі. Для $Q_2 = 0$ крива трансформації Батьківщини повинна лежати набагато даліше, ніж крива трансформації Закордону. І навпаки, країна 2 при $Q_1^* = 0$ може виготовляти більше товару 2.

Далі ми можемо побачити, що при рівні виробництва $2c$ товару 1 країни продукують різний обсяг товару 2: Батьківщина виробляє $4u$ одиниць товару 2, а Закордон – $5u$. Тому на рисунку 5.16 точка B' лежить набагато правіше від точки B . За допомогою перенесення подальших точок на рисунку 5.16 зображений напрямок обох кривих трансформації. VV – це крива трансформації Батьківщини та WW – крива Закордону.

3. Забезпеченість факторами виробництва та умова для торгівлі. Постає запитання, чи можна вимірюванням забезпеченості фактором капіталу визначити

напрямок міжнародної торгівлі. Для пошуку відповіді на нього треба враховувати умови торгівлі, які виражаються граничною нормою кривої трансформації. Оскільки

$$-\frac{p_1}{p_2} = \frac{dQ_2}{dQ_1},$$

то умова для торгівлі, беручи до уваги припущений напрямок торгівлі в пункті 3.2, становить

$$\left| \frac{dQ_2}{dQ_1} \right| < \left| \frac{dQ_2^*}{dQ_1^*} \right|. \quad (5.2)$$

Без конкретизації умов попиту неможливо перевірити умови 5.2. Тому, як і в твердженні про параметри ефективності, слід зробити **додаткове припущення щодо співвідношення попиту**. Воно полягає у введенні до дослідження умови, за якою при наявності ідентичного співвідношення обсягів попиту C_1/C_2 до торгівлі, вираженого променем OH , виконується умова 5.2. Тепер можна сформулювати таку **систему тверджень**:

- 1. Умови щодо експорту капіталомісткого товару багатію на капітал країною з урахуванням попиту.** Співвідношення обсягів попиту на здійснення торгівлі повинні бути в обох країнах однакові ($C_1/C_2 = C_1^*/C_2^*$).

Закордон (країна II) є багатим на капітал ($k^* > k$).

Виробництво товару 2 – капіталомістке ($k_2 > k_1$).

- 2. Твердження або імплікація: Закордон експортує капіталомісткий товар 2.** Без конкретизації умов попиту до здійснення торгівлі не можна переконливо стверджувати, що багата на капітал країна експортує капіталомісткі товари. У даному випадку можна говорити про те, що Закордон має перевагу у виробництві капіталомістких товарів (за умови меншого попиту на згадані товари порівняно з Батьківщиною) і може виробляти ці товари у більшому обсязі. Припустимо, що попит на цей капіталомісткий товар Закордону є дуже великим до початку торгівлі, тому його ціна висока. Таким чином Закордон, незважаючи на більші виробничі можливості, може навіть імпортувати цей товар у результаті його високої ціни.

Отже, визначення забезпеченості капіталом k не дає чіткої відповіді щодо напрямку міжнародної торгівлі, якщо не зроблені додаткові припущення про співвідношення попиту перед торгівлею. Інакше кажучи, навіть якщо певна країна має перевагу у виробництві якогось товару, параметри попиту можуть звести цю перевагу нанівець. Щоб робити висновки, в подальшому застосовуватимемо альтернативний спосіб вимірювання забезпеченості факторами.

Треба зважити і на припущення на рисунку 5.1, що $\bar{A} > \bar{A}^*$. Одночасно можна допустити протилежний випадок ($\bar{A}^* > \bar{A}$), проте як обмеження повинно прийматися, що Батьківщина продовжує залишатися достатньо забезпеченою трудовими ресурсами ($\bar{K} < \bar{A}$). Вирішальною є фондоозброєність одного працівника $k^* > k$.

4. Вимірювання забезпеченості факторами виробництва за допомогою співвідношення цін на них

Зображення кривих ефективності та трансформації. Припустимо, що в ситуації до торгівлі $(l/r)^* > (l/r)$. Співвідношення процентної ставки та зарплати у Закордоні

більше, ніж на Батьківщині. Оскільки процент у Закардоні є нижчим, то країна II більш забезпечена капіталом порівняно з країною I.

Ця ситуація відображена на рисунку 5.1а. Дотичні до виробничих ізоквант показують співвідношення цін на фактори. Це випливає з умови, що комбінація мінімальних витрат при заданому співвідношенні цін на фактори визначається тим, що ізокошта

$$Al + Kr = \bar{a} \quad \text{або} \quad K = \frac{\bar{a}}{r} - \frac{l}{r} \cdot A$$

є дотичною до виробничої ізокванти. Зростання ізокванти в точці комбінації мінімальних витрат виражає співвідношення процента і зарплати.

Кожній точці кривої ефективності відповідає визначене співвідношення цін на фактори виробництва. При лінійно гомогенних виробничих функціях діє *правило, за яким зростання ізокванти вздовж променя, що виходить з початку координат, є ідентичним*. Гранична норма взаємозамінності факторів і внаслідок цього співвідношення процента та зарплати ідентичні для всіх ізоквант у точках A, B, D .

Співвідношення цін на фактори і попит. Однак порівняно з точкою D ізокванта у точці C має абсолютно більше значення. При цьому точка C має вище співвідношення процента і зарплати, ніж точки D і B . Співвідношення процентної ставки і зарплати зростає при русі вздовж кривої ефективності від B до C . Це легко пояснити підвищенням виробництва трудомісткого товару 1, що приводить до більшого зростання попиту на працю, ніж на капітал. Одночасно зменшується виробництво капіталомісткого товару. При цьому вивільнюється більше капіталу, ніж праці. Оскільки товар 1 є трудомістким, то і співвідношення цін на фактори l/r зростає. Ми знаємо:

- а) кожній точці кривої ефективності відповідає певне співвідношення цін на фактори;
- б) кожній точці кривої ефективності відповідає точка на кривій трансформації;
- в) кожній точці кривої трансформації відповідає визначене співвідношення цін на товари.

Звідси випливає, що кожному співвідношенню цін на товари відповідає визначене співвідношення цін на фактори і навпаки.

Дотримується вимога:

$$\frac{p_1}{p_2} > g\left(\frac{l}{r}\right). \quad (5.3)$$

Конкретизація співвідношення попиту до початку торгівлі тепер уже не обов'язкова. Це зрозуміло: попит на фактори виробництва є похідним від попиту на товари. Ціна на фактори залежить від того, яким є попит на товар. Коли працемісткий товар має більший попит, то ціна цього товару і необхідного фактору (праці) також

висока. Вираз $\left(\frac{l}{r}\right)^*$ уже має в собі інформацію про співвідношення попиту до

торгівлі. При цьому стає зрозумілим, що в економічній аргументації співвідношення «процентна ставка – зарплата» впливає з цінового співвідношення на товари. Коли розділити одночасне визначення цін на товари та фактори виробництва в уявному часовому просторі, то «спочатку» на ринку визначаються ціни на товари, а «потім» – ціни на фактори. Ціни на фактори є похідними від попиту на товари. Оскільки наявному співвідношенню цін на фактори підпорядковане певне співвідношення цін на товари, то вони можуть переноситись одне на друге. Така залежність дає змогу припускати, що вимір забезпеченості факторами приводить до висновку про умови торгівлі. Оскільки в обох країнах цінове співвідношення на фактори у вихідній ситуації встановлене до торгівлі, то зрозуміло, що виробничі точки лежать на вже існуючій кривій ефективності. Вони також відображаються на кривих трансформації економік обох країн, і їм відповідає певне співвідношення цін на товари.

5. Взаємозалежність між ціновим співвідношенням на товари та фактори виробництва

Щоб виразити умову 3.2 за допомогою співвідношення «зарплата – процент», потрібно конкретизувати умову 5.3. Звернемося до функції виробництва на душу населення.

1. Функція виробництва на душу населення. Оскільки виробнича функція є лінійно-гомогенною, тобто $\mu Q_1 = F_1(\mu A_1, \mu K_1)$, може бути вставлено $\mu = 1/A_1$. Тоді

$$Q_1 = A_1 F_1(1, K_1/A_1) \text{ або } q_1 = f_1(k_1), \quad (5.4)$$

причому q_1 – виробництво на душу населення та k_1 – капіталомісткість сектора 1. З припущення неокласичного спрямування виробничої функції випливає, що

$$\frac{\partial Q_1}{\partial K_1} = \frac{df_1(k_1)}{dk_1} = f_1'(k_1) > 0$$

та

$$\frac{\partial^2 Q_1}{\partial K_1^2} = \frac{1}{A_1} f_1'' < 0, \quad f_1'' < 0$$

$$\left(\frac{\partial Q_1}{\partial K_1} = A_1 \frac{\partial f_1}{\partial k_1} \cdot \frac{dk_1}{dK_1} = A_1 f_1'(k_1) \cdot \frac{\partial \left(\frac{K_1}{A_1} \right)}{\partial K_1} = A_1 f_1'(k_1) \cdot \frac{1}{A_1} \right).$$

Функція виробництва на душу населення зображена на рисунку 5.2.



Рисунок 5.2.

Функція виробництва на душу населення.

На рисунку відображена функція виробництва на душу населення: $q_1 = f_1(k_1)$, де k_1 (капіталомісткість) $k_1 \rightarrow l/r = OT$. Розглянемо точку P цієї функції, в якій $OR = f_1(OU)$, зростання дотичної до кривої функції виробництва у цій точці дає змогу отримати граничну продуктивність капіталу: $\frac{OS}{OT} = \frac{RS}{RP} = \operatorname{tg} \alpha$ ($\operatorname{tg} \alpha = \operatorname{tg} \alpha'$ – як суміжні кути).

Розглянемо дотичну до цієї функції у точці P . Зростання дотичної до кривої зображує граничну продуктивність капіталу:

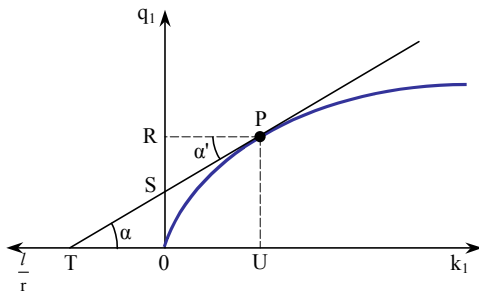
$$tg\alpha = tg\alpha' = \frac{\partial Q_I}{\partial K_I} = \frac{OS}{OT} = \frac{RS}{RP}.$$

При максимізації прибутку підприємством і при заданих цінах на товари (досконала конкуренція) у виразі

$$G_I = p_I Q_I - l_I A_I - r_I K_I$$

повинен бути досягнутий максимум. Цей максимум існує тоді, коли граничний прибуток дорівнює нулю, а номінальний процент r_I становить:

$$r_I = p_I f'_I(k_I);$$

$$\left(\frac{\partial G_I}{\partial K_I} = p_I \frac{\partial Q_I}{\partial K_I} - r = 0 \right) \text{ і } \left(\frac{\partial Q_I}{\partial K_I} = f'_I(k_I) \right).$$

Реальна процентна ставка $r_I^R = r_I/p_I$, згідно з цими припущеннями, дорівнює граничній продуктивності капіталу. Її задають через відношення відрізків RS/RP або RS/OU .

Для граничної продуктивності праці властива рівність

$$\frac{\partial Q_I}{\partial A_I} = f_I(k_I) - k_I f'_I(k_I).$$

Поведінка підприємства, спрямована на максимізацію прибутку, в умовах досконалої конкуренції передбачає, що гранична продуктивність та реальна заробітна плата рівні, тобто:

$$l^R = \frac{\partial Q_I}{\partial A_I} = OR - \frac{RS}{OU} \cdot OU = OS$$

відношення «процентна ставка–зарплата» l/r задано через таку формулу:

$$\frac{l}{r} = \frac{OS}{OS} \cdot OT = OT.$$

2. Капіталомісткість та відношення «процентна ставка – зарплата». Отже, при поведінці підприємства, спрямованій на максимізацію прибутку, існує взаємозв'язок між співвідношенням «процентна ставка–зарплата» та капіталомісткістю. Підприємства пристосовуються до змін у співвідношенні «процентна ставка–зарплата», змінюючи капіталомісткість. На рисунку 5.3а зображено, що при зростаючому співвідношенні «процентна ставка – зарплата» збільшується капіталомісткість: дорожча праця замінюється дешевшим капіталом.

Взаємозв'язок між k_I' та $(l/r)'$, так само як і k_I'' та $(l/r)''$, може бути перенесений пунктиром на рисунок 5.3б. З рисунка 5.3а видно, що капіталомісткість зростає, коли l/r збільшується.



Рисунок 5.3.

Капіталомісткість та відношення ціни капіталу до праці.

Якщо у певній точці функції виробництва на душу населення провести дотичні, то можна побачити, що конкретному значенню капіталомісткості (k) відповідає конкретне співвідношення «процентна ставка – зарплата» – $\left[\frac{l}{r}\right]$, тобто k'_1 відповідає $\left[\frac{l}{r}\right]'$, а k''_1 відповідає $\left[\frac{l}{r}\right]''$, причому $k'_1 < k''_1$, а $\left[\frac{l}{r}\right]' < \left[\frac{l}{r}\right]''$. Отже, між k і $\frac{l}{r}$ існує певний прямолінійний взаємозв'язок (як підтверджує рис. 5.3б, при збільшенні (зменшенні) $\frac{l}{r}$ зростає (спадає) k).

Щоб вивести зв'язок, зображений на рисунку 5.3б, виходимо з того, що

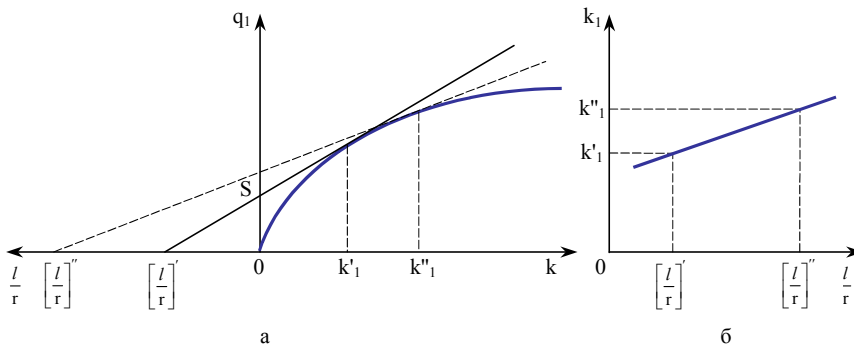
$$\frac{l}{r} = \frac{f_i(k_i) - k_i f'_i(k_i)}{f'_i(k_i)} = \frac{f_i(k_i)}{f'_i(k_i)} - k_i. \tag{5.5}$$

Зв'язок між l/r та k_i стане зрозумілим, коли ми утворимо:

$$\frac{dk_i}{d\left(\frac{l}{r}\right)} = \frac{-(f'_i)^2}{f_i f''_i}, \tag{5.5'}$$

$$\frac{d\left(\frac{l}{r}\right)}{dk_i} = \frac{f_i' f_i - f_i f_i''}{(f_i')^2} - 1 = \frac{(f_i')^2}{(f_i')^2} - \frac{f_i f_i''}{(f_i')^2} - 1 = -\frac{f_i f_i''}{(f_i')^2};$$

$$x = g^{-1}(y); y = g(x);$$

$$\frac{dy}{dx} = \frac{1}{\frac{dx}{dy}}.$$

Оскільки $f_i' > 0$ та $f_i'' < 0$, то $dk_i / d(l/r) > 0$, тобто між k_i та l/r існує пряма залежність. Із зростаючим l/r повинно також зростати k_i . При дорожчій праці залучається більше капіталу.

3. Зв'язок між співвідношенням цін на товари та фактори. Тепер можна

конкретизувати виведений у рівнянні 5.3 зв'язок.

В умовах досконалої конкуренції, як уже було сказано, номінальна процентна ставка $r = p f'_i(k_i)$. Оскільки при досконалій конкуренції відсоток в обох секторах країни повинен бути рівний, то на основі рівності $k_i = k_i(l/r)$ отримаємо:

$$\frac{p_1}{p_2} = \frac{f'_2(k_2)}{f'_1(k_1)} \quad \text{або} \quad \frac{p_1}{p_2} = \frac{f'_2\left[k_2\left(\frac{l}{r}\right)\right]}{f'_1\left[k_1\left(\frac{l}{r}\right)\right]} \quad (5.6)$$

Знайдемо похідну з 5.6 по l/r і отримаємо:

$$\frac{d\left(\frac{p_1}{p_2}\right)}{d\left(\frac{l}{r}\right)} = \frac{p_1}{p_2} \frac{(k_2 - k_1)}{\left(\frac{l}{r} + k_1\right)\left(\frac{l}{r} + k_2\right)} \quad (5.6')$$

Рівняння 5.6' виражає зв'язок між зміною співвідношення цін на товари та фактори виробництва.

Діє:

$$\frac{d\left(\frac{p_1}{p_2}\right)}{d\left(\frac{l}{r}\right)} > < 0 \iff k_2 > < k_1 \quad (5.7)$$

Щоб обговорити взаємозалежність між співвідношенням цін на товари та процентною ставкою і зарплатою, слід зробити ситуаційний аналіз.

Ситуація 1: $k_2 > k_1$. Капіталомісткість сектора 2 за будь-якого співвідношення «процентна ставка – зарплата» є більшою, ніж у секторі 1. Крива RR' на рисунку 5.4 відображає, виходячи з припущення $k_2 > k_1$, прямий зв'язок між співвідношенням цін на товари та фактори. Коли зростає ціна трудомісткого товару, то попит на працю зростає, співвідношення «процентна ставка – зарплата» стає більшим. Або: більше співвідношення «процентна ставка – зарплата» передбачає більше співвідношення цін на товари. З цим взаємозв'язком ми вже ознайомилися при розгляді кривих ефективності й трансформації.

Ситуація 2: $k_1 > k_2$. Виробництво в секторі 1 при кожному співвідношенні цін факторів є більш капіталомістким, ніж у секторі 2. Вищому співвідношенню цін на товари відповідає нижче співвідношення «процентна ставка – зарплата». Якщо зростає співвідношення цін на товари, то існує більший стимул для виробництва капіталомістких товарів; попит на капітал зростає, як і процентна ставка. Співвідношення «процентна ставка – зарплата» спадає. Зв'язок між p_1/p_2 та l/r , позначений SS' на рисунку 5.4, є зворотним.

Ситуація 3: $k_1 = k_2$. Якщо в обох секторах здійснюється виробництво з однаковою місткістю капіталу, то співвідношення цін на товари зі зростанням співвідношення цін на фактори не змінюється. Товари 1 та 2 не відрізняються. Отже, цей випадок, як економічно несуттєвий, залишається поза увагою.



Рисунок 5.4.

Зв'язок між ціною на товари і ціною на фактори виробництва.

RR' відображає випадок, коли зв'язок між $\frac{l}{r}$ та $\frac{p_1}{p_2}$ є прямим, тобто збільшення (зменшення) $\frac{l}{r}$ відповідає збільшенню (зменшенню) $\frac{p_1}{p_2}$, а це можливо тоді, коли капіталомісткість товару 2 переважає над капіталомісткістю товару 1 ($k_2 > k_1$). Аналогічно SS' відображає зворотний зв'язок між $\frac{l}{r}$ і $\frac{p_1}{p_2}$: $\frac{l}{r} \uparrow \Rightarrow \frac{p_1}{p_2} \downarrow$ або $\frac{p_1}{p_2} \uparrow \Rightarrow \frac{l}{r} \downarrow$ ($k_1 > k_2$).

Зв'язок між співвідношеннями цін на товари та «процентною ставкою–зарплатою» ще раз зображено на рисунку 5.5.

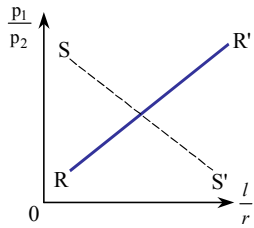

Рисунок 5.5.

Відносна ціна товарів і факторів виробництва.

6. Теорема Гекшера – Оліна.

За допомогою умов 5.5 і 5.6 та рисунків 5.3б і 5.4 можна знову поставити запитання: яка з країн експортує той чи інший товар? Це питання пояснюється за допомогою рисунка 5.6 (діагр. Харрода – Джонсона).

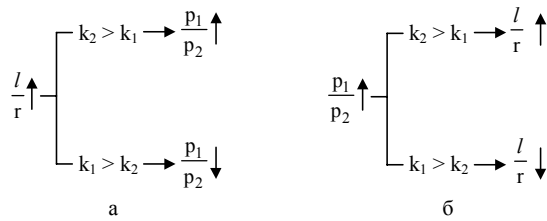
Нехай Закордон є капіталозабезпеченим, а Батьківщина – працебезпеченою. Дopusкаємо також, що забезпеченість факторами вимірюється співвідношенням «процентна ставка – зарплата». Співвідношення «процентна ставка – зарплата» до початку торгівлі задають через OA (країна I) та OB (країна II). Отже, $(l/r) < (l/r)^*$.

Тепер скористаємося прийомами ситуаційного аналізу та припустимо, що $k_2 > k_1$. Товар 2 в обох країнах є капіталомістким, товар 1 – трудомістким.

Зв'язок 5.5 виведений лише для однієї країни. Згідно з припущенням 4.1, виробничі функції одного сектора є ідентичними в обох країнах. Оскільки зв'язок $k_i = k_i(l/r)$ відповідно до 5.5 представлений лише функцією виробництва на душу населення та її першою похідною, то і цей зв'язок повинен бути ідентичним у відповідному секторі. У першому квадранті рисунок 5.6а ще раз зображено зв'язок $k_i = k_i(l/r)$. Ця функція щодо сектора 1 діє для обох країн.

Подібний зв'язок $k_i = k_i(l/r)$ можна також показати для сектора 2. Для нього ця функція повинна зростати, виходячи з 5.5', коли співвідношення «процентна ставка – зарплата» зростає, то праця замінюється капіталом. Капіталомісткість зростає. Оскільки сектор 2 випускає, скажімо, товари з більшою капіталомісткістю, що означає $k_2 > k_1$ для кожного співвідношення процента і зарплати, то кожна k_2 -функція повинна перебігати вище як k_1 -функція. Коли ж функція k_2 згідно з рисунком 5.4 описується кривою виробництва на душу населення та її першою похідною і, оскільки виробничі функції сектора 2 в обох країнах згідно з припущенням 4.1 є ідентичними, то функція k_2 ідентична для обох країн. Функції k_1 та k_2 у першому квадранті рисунка 5.6а описують пристосування капіталомісткості секторів 1 та 2 до співвідношення процента та зарплати в країнах I та II.

Виходячи з припущення більшої капіталомісткості виробництва в секторі 2 порівняно із сектором 1 ($k_2 > k_1$), визначають залежність співвідношення цін на товари від співвідношення цін на фактори. Зв'язок 5.6 описують лише через f_i' . Оскільки при ідентичних виробничих функціях секторів f_i' є ідентичним зв'язок для обох країн, то і залежність співвідношення цін на товари та фактори виробництва в обох країнах має бути ідентичною. З рівняння 5.6' ми знаємо, що для $k_2 > k_1$ співвідношення цін на товари зростає зі зростаючим співвідношенням цін на фактори. Ця функція описана у нижньому квадранті рисунка 5.6а.

Умова $(l/r) < (l/r)^*$ може бути переформульована на основі рисунка 5.6а в:

$$(p_1/p_2) < (p_1/p_2)^*,$$

причому цінове співвідношення у країні I виражається через ОС і в країні II – через OD. При цьому виконуються умови для торгівлі 3.2, а саме: країна I експортує товар 1, а країна II експортує товар 2 (див. рис. 5.6).



Рисунок 5.6.

Діаграма Харрода–Джонсона.

а) На Батьківщині $\frac{l}{r} = OA$ і відповідає $\frac{p_1}{p_2} = OC$, у Закордоні $\left[\frac{l}{r}\right]^* = OB$ і відповідає $\frac{p_1^*}{p_2^*} = OD$. Таким чином $\left[\frac{l}{r}\right] < \left[\frac{l}{r}\right]^*$, тобто Батьківщина працезабезпечена, Закордон – капіталозабезпечений та $\frac{p_1}{p_2} < \frac{p_1^*}{p_2^*}$ ($k_2 > k_1$). Отже, Батьківщина експортує працемісткий товар 1, Закордон експортує капіталомісткий товар 2.

б) На Батьківщині $\frac{l}{r} = OU$ і відповідає $\frac{p_1}{p_2} = OX$; у Закордоні $\left[\frac{l}{r}\right]^* = OV$ і відповідає $\frac{p_1^*}{p_2^*} = OW$, тобто Батьківщина – працезабезпечена, Закордон – капіталозабезпечений ($\left[\frac{l}{r}\right] < \left[\frac{l}{r}\right]^*$). Оскільки $\frac{p_1}{p_2} > \frac{p_1^*}{p_2^*}$, то Закордон експортує капіталомісткий товар 1 ($k_1 > k_2$), а Батьківщина – працемісткий товар 2.

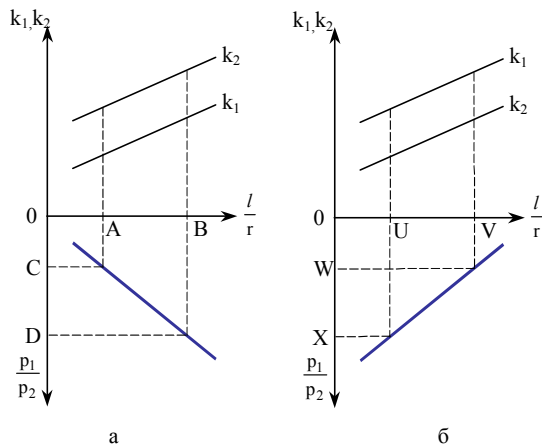
Варто розглянути такі ситуації.

1. Передумови твердження стосовно того, що Закордон є капіталозабезпеченою країною.

Випадок 1. Товар 2 є капіталомістким.

2. Припущення або імплікація стосовно того, що Закордон експортує товар 2.

Іншими словами, капіталозабезпечена країна експортує капіталомісткі товари. За цією умовою необхідно визначити, чи зміниться дане твердження, коли припустити, що виробництво товару 1 є капіталомісткішим, тобто $k_1 > k_2$? Надалі має суттєве значення, що $(l/r) < (l/r)^*$. У першому квадранті рисунка 5.6б функція k_1 повинна проходити вище функції k_2 .

З 5.6' ми знаємо, що для $k_1 > k_2$ співвідношення цін на товари повинно зменшуватись із зростаючим співвідношенням процента і зарплати. Це зображено на рисунку 5.6б. При цьому менше співвідношення процента та зарплати OU відповідає більшому співвідношенню цін на товари OX . Тут характерним є вираз $(p_1/p_2) > (p_1/p_2)^*$. Тепер Закордон експортує товар 1; він є капіталомістким. Звідси випливає:

1. Передумови твердження стосовно того, що Закордон є капіталозабезпеченою країною.

Випадок 2. Товар 1 є капіталомістким.

2. Припущення або імплікація стосовно того, що Закордон експортує товар 1.

Іншими словами, капіталозабезпечена країна експортує капіталомісткий товар. В обох випадках $k_2 < k_1$ отримують однозначний взаємозв'язок. Узагальнюючи сказане, можна дійти до висновку:

Твердження: країна експортує той товар, виробництво якого є факторомісткішим, беручи до уваги достатню наявність факторів виробництва. **Це – теорема Гекшера – Оліна.**

7. Обернена факторомісткість

Економічний зміст оберненої факторомісткості. Раніше ми припустили, що капіталомісткість сектора при будь-якому співвідношенні цін на фактори є завжди більшою або меншою, ніж в інших секторах. Також може бути випадок, коли дві виробничі функції характеризуються тим, що умова $k_2 > k_1$ не підходить для всіх цінових співвідношень на фактори виробництва. Цілком можливо, що в одній галузі $k_1 > k_2$, а в іншій – $k_2 > k_1$. У даному випадку йдеться про обернену факторомісткість.

На рисунку 5.7 функції k_1 та k_2 розміщені так, що умова $k_2 > k_1$ не виконується для всіх співвідношень процентних ставок і зарплати. А відомо з 5.6', що зростання функції $(p_1/p_2) = g(l/r)$ залежить від $k_1 > k_2$. Ця функція має від'ємний нахил для галузі $k_1 > k_2$. Для $k_1 = k_2$ зростання дорівнюватиме нулю, а для $k_2 > k_1$ воно буде додатним. Одна з таких функцій зображена на рисунку 5.7 у нижньому квадранті. З цього випливають такі **твердження**:

1. Умови тверджень: Закордон є капіталозабезпеченою країною, Батьківщина – працебезпеченою, оскільки $(l/r)^* > (l/r)$. За таких умов OR характеризує співвідношення процентної ставки і зарплати на Батьківщині, OS – у Закордоні. Товар 1 є капіталомістким на Батьківщині.

2. Твердження.

Оскільки $(p_1/p_2)^* > (p_1/p_2)$, то товар 1 у країні I є дешевшим. Країна I експортує товар 1. Товар 1 капіталомісткий для країни I. Країна I є працебезпеченою, тобто країна, забезпечена трудовими ресурсами, експортує капіталомісткий товар 1. Цей висновок є **винятком з теореми Гекшера – Оліна**.



Рисунок 5.7.

Обернена факторомісткість.

На Батьківщині $\frac{l}{r} = OR$ $\Rightarrow \frac{p_1}{p_2} = OP$; у Закордоні $\left[\frac{l}{r}\right]^* = OS \Rightarrow \left[\frac{p_1}{p_2}\right]^* = OQ$.

Оскільки $\left[\frac{l}{r}\right] < \left[\frac{l}{r}\right]^*$ (Батьківщина працебезпечена, Закордон – капіталозабезпечений) і $\frac{p_1}{p_2} < \left[\frac{p_1}{p_2}\right]^*$, тобто Батьківщина експортує капіталомісткий товар 1 ($k_1 > k_2$), а Закордон – капіталомісткий товар 2 ($k_2 > k_1$), то це суперечить теоремі Гекшера – Оліна у випадку оберненої факторомісткості.

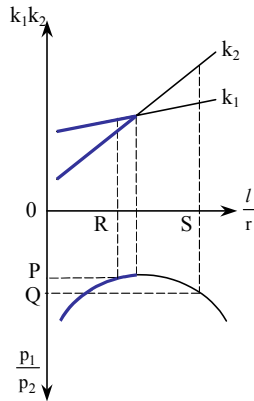
Країна II експортує товар 2, бо ціна цього товару до торгівлі в країні II є нижчою, ніж у країні I. Товар 2 для країни II є капіталомістким товаром. Країна II є

капіталозабезпеченою. Для країни II все ще діє теорема Гекшера – Оліна.

Твердження. У випадку оберненої факторомісткості положення теореми Гекшера – Оліна не завжди можуть бути дійсними.

Додаток

Зв'язок між відносною ціною на товари і співвідношенням цін на фактори виробництва

З рівняння 5.7 отримаємо:

$$\frac{d\left(\frac{p_1}{p_2}\right)}{d\left(\frac{l}{r}\right)} = \frac{f_1' \frac{d\left\{f_2' \left[k_2 \left(\frac{l}{r}\right)\right]\right\}}{d\left(\frac{l}{r}\right)} - f_2' \frac{d\left\{f_1' \left[k_1 \left(\frac{l}{r}\right)\right]\right\}}{d\left(\frac{l}{r}\right)}}{(f_1')^2}.$$

Має місце:

$$\frac{d\left\{f_2' \left[k_2 \left(\frac{l}{r}\right)\right]\right\}}{d\left(\frac{l}{r}\right)} = \frac{df_2'}{dk_2} \cdot \frac{dk_2}{d\left(\frac{l}{r}\right)} = f_2'' \frac{dk_2}{d\left(\frac{l}{r}\right)}.$$

З огляду на 5.6':

$$\frac{d\left\{f_2' \left[k_2 \left(\frac{l}{r}\right)\right]\right\}}{d\left(\frac{l}{r}\right)} = f_2'' \cdot \left(\frac{-(f_2')^2}{f_2'' f_2}\right) = \frac{-(f_2')^2}{f_2}$$

та

$$\frac{d\left\{f_1' \left[k_1 \left(\frac{l}{r}\right)\right]\right\}}{d\left(\frac{l}{r}\right)} = \frac{df_1'}{dk_1} \cdot \frac{dk_1}{d\left(\frac{l}{r}\right)} = f_1'' \cdot \left(\frac{-(f_1')^2}{f_1'' f_1}\right) = \frac{-(f_1')^2}{f_1}$$

$$\frac{d\left(\frac{p_1}{p_2}\right)}{d\left(\frac{l}{r}\right)} = \frac{-(f_1')^2}{f_2 \cdot (f_1')^2} - f_2' \cdot \left(\frac{-(f_1')^2}{f_1 (f_1')^2}\right) = \frac{f_2'}{f_1} - \frac{(f_2')^2}{f_1 f_2}$$

$$\frac{d\left(\frac{p_1}{p_2}\right)}{d\left(\frac{l}{r}\right)} = \left[\frac{f_2' f_1'}{f_1 f_2} - \frac{(f_2')^2}{f_1 f_2} \cdot \frac{f_1'}{f_2'}\right] \frac{f_2'}{f_1} = \left[\frac{f_1'}{f_1} - \frac{f_2'}{f_2}\right] \frac{f_2'}{f_1}.$$

Контрольні запитання

1. Розкрийте економічний зміст теореми Гекшера–Оліна.
2. Поясніть вплив забезпеченості країн факторами виробництва та інтенсивності їх використання у виробництві на напрямки світової торгівлі.
3. На вашу думку, в чому різниця між кривими трансформації та ефективності?
4. Що таке ізокванти та ізокошти? Проаналізуйте їх економічне та математичне значення.
5. Розкрийте суть функції виробництва на душу населення.
6. Який зв'язок існує між капіталомісткістю та співвідношенням «процентна ставка – зарплата»?
7. Охарактеризуйте зв'язок між цінами на товари та цінами на фактори виробництва.
8. Проаналізуйте економічне значення діаграми Харрода–Джонсона.
9. Як ви розумієте поняття «обернена факторомісткість», обґрунтуйте своє бачення даної проблеми.

Література

1. Бураковський І. Теорія міжнародної торгівлі. – К.: Основи, 1996. – 216 с.
2. Камінський А. Вступ до міжнародних відносин. – Львів: Світ, 1995. – 144 с.
3. Киреев А. Международная экономика. В 2-х ч. Ч. 1. Международная микроэкономика: движения товаров и факторов производства: Учеб. пособие для студентов высш. учеб. заведений, обучающ. по направлению «Экономика» и спец. «Международ. экономика». – М.: Международ. отношения, 1999. – 415 с.
4. Кругман П. Р., Обстфельд М. Международная экономика. Теория и политика: Учеб. для вузов / Пер. с англ. под ред. В. П. Колесова, М. В. Кулакова. – М.: Экон. фак. МГУ, ЮНИТИ, 1997. – 799 с.
5. Овчинников Г. П. Международная экономика: Учеб. пособие. – СПб.: Полиус, 1998. – 620 с.
6. Рут Ф. Р., Філіпенко А. Міжнародна торгівля і інвестиції. – К., 1997. – С. 79 – 107.
7. Dennis R. Appleyard, Alfred J. Field. International Economics. – Boston: Irvin, 1992.
8. Gandolfo Giancarlo. International Economics. – Springer-Verlag, 1986.
9. Kindleberger C. International Economics. – Illinois: Richard D. Irvin, Inc., 1973.
10. Rose. Theorie der Außenwirtschaft. – München, 1978.
11. Salvatore Dominick. International Economics. – New Jersey: Prentice Hall, 1995.
12. Siebert H. Außenwirtschaft. – 6, völlig überarb. Aufl. – Stuttgart: G. Fischer, 1994.

Тема 6

МОДЕЛЬ ГЕКШЕРА – ОЛІНА ТА ЇЇ ЕМПІРИЧНА ПЕРЕВІРКА

План теми

1. Процеси пристосування після впровадження торгових відносин.
2. Бідність навколишнього середовища.
3. Системне представлення моделі Гекшера – Оліна.
4. Теорема Рибчинського.
5. Картина інтегрованої світової економіки.
6. Імплікації для стану зовнішньої торгівлі.
7. Емпіричні вирази для визначення конкурентоспроможності секторів.

У темі 6 поставлена мета – розглянути різні умови використання моделі Гекшера – Оліна. Процеси адаптації до міжнародної торгівлі наведені у розділі 1. Нестача природних ресурсів як визначальний фактор товарних потоків розглянута у розділі 2. Огляд теорії Гекшера – Оліна наведений у розділі 3. Як екскурс розглянута теорема Рибчинського (4). Торгова рівновага (інтегроване світове господарство) є об'єктом розгляду в розділі 5. Далі подані висновки на прикладі німецької ситуації (6). Як можна емпірично визначити порівняльні цінові переваги, висвітлено у розділі 7.

1. Процеси пристосування після впровадження торгових відносин

Відповідно до неокласичної теорії міжнародної торгівлі потенційною основою торговельного обміну між двома країнами є різниця у відносних цінах в умовах автаркії на товари, які виробляють ці країни. Розвиток взаємної торгівлі веде до того, що ціни починають змінюватися доти, доки не стануть однаковими для всіх учасників торговельного обміну.

Які процеси пристосування відбуваються в обох економіках, коли кордони відкриті? Оскільки відповідно до припущення не існує жодних торгових бар'єрів, то відносні ціни повинні пристосовуватись одні до одних у результаті дії закону ідентичності цін. Це означає, що $p_1 / p_2 = p_1^* / p_2^*$. Коли ж ми розглядаємо окремих випадок щодо малої країни, то відповідно до припущення, що у вихідній ситуації $p_1 / p_2 < p_1^* / p_2^*$ цінове співвідношення на Батьківщині повинно збільшитись, а у Закордоні зменшитись. Як же пристосовуються до цих змін у відносних цінах інші економічні змінні, наприклад, розміщення факторів?

- 1. Проблема спеціалізації.** Цінове співвідношення p_1 / p_2 , яке збільшилося на Батьківщині, є для підприємств змінним стимулом щодо виробництва. Зменшення обсягів виробництва товару 2, що максимізує прибуток, і розширення виготовлення товару 1 є вигідним. Економіка, рухаючись уздовж кривої трансформації, пристосовується до спеціалізації на виробництві товару 1. На рисунку 4.9 (див. тему 4) таке пристосування зображене через рух від D' до F' .

Твердження щодо збільшення виробництва товару, відносна ціна якого зростає, і зменшення виробництва іншого товару, відносна ціна якого спадає. Його треба розуміти так, що національна економіка після впровадження торгових відносин збільшує виробництво своїх експортних товарів і обмежує випуск товарів, які вона імпортує.

- 2. Реалокція (переміщення) факторів.** Встановлення врешті-решт одного й того ж співвідношення відносних цін відбувається у результаті того, що ціна товару, для виробництва якого застосовують надлишковий фактор, зростає, тоді як ціна товару, виробництво якого базується на використанні дефіцитного фактору, знижується. Але у цьому випадку виникає цілком логічне запитання: чи змінюються ціни факторів виробництва, коли країна вступає у торговельний обмін з іншими державами?

Очевидно, що за умови мобільності факторів виробництва ціни на них поступово вирівнюються, а механізм такого вирівнювання детально аналізують у курсі мікроекономіки. Праця переміщуватиметься з країн із низькою заробітною платою до країн, де ціна цього ресурсу вища. Також до країн з високим рівнем прибутку мігруватиме капітал із країн, де прибутковість виробничо-комерційної діяльності нижча. У результаті такого руху ціни факторів виробництва в країнах-донорах зростають, а в країнах-реципієнтах – зменшуються.

Неокласична теорія міжнародної торгівлі та теорема Гекшера – Оліна базуються на припущенні про мобільність факторів між галузями в межах країни та відсутність такої мобільності в міжнародних масштабах. І в реальному світі можливість руху факторів виробництва з країни до країн суттєво обмежена різними політичними, економічними й адміністративними перешкодами. А це, зрозуміло, зумовлює неможливість функціонування розглянутого далі механізму вирівнювання цін на виробничі ресурси.

І хоча наведені міркування видаються цілком логічними, та зміна цін кінцевих товарів у результаті розвитку взаємного торговельного обміну двох країн впливає і на ціни на фактори виробництва. Участь країни в міжнародній торгівлі веде до збільшення виробництва товару в країні згідно з принципом порівняльної переваги. Виходячи з теореми Гекшера – Оліна, країна збільшуватиме випуск того продукту, виробництво якого вимагає інтенсивного використання надлишкового виробничого ресурсу. Таким чином, ціна цього фактору (порівняно низька в умовах автаркії, оскільки він був у надлишку) почне зростати. У свою чергу, ціна дефіцитного фактору (який саме через обмежену кількість був порівняно дорогим в умовах автаркії) знижуватиметься. Аналогічні зміни відбуватимуться й у країні-партнері з тією лише різницею, що тут дефіцитний у першій країні фактор є надлишковим і навпаки.

Спеціалізація виробництва Батьківщини відбувається поступово, у міру реалокції факторів виробництва. Зі зростанням співвідношення цін на товари p_1 / p_2 на Батьківщині повинно зростати також співвідношення між ціною праці й капіталу l / t

згідно з рівнянням 5.6, яке вимірюється показниками ставок зарплати і процента, беручи до уваги припущення $k_2 > k_1$.

Зі зростаючим співвідношенням цін на працю та капітал зростає і капіталомісткість в обох секторах. Збільшення виробництва трудомісткого товару вимагає зростання застосування праці, оскільки підвищується капіталомісткість k_1 , яку вимірюють як $k_1 = K_1 / A_1$; отже, K_1 також повинно зростати. У секторі 1 застосовують більше праці та капіталу. У секторі 2 використання факторів спадає (хоча k_2 зростає!).

Твердження щодо зростання залучення факторів із зростанням відносної ціни і навпаки.

Це твердження треба брати до уваги в тому сенсі, що залучення факторів зростає у виробництві того товару, ціна якого зросла. Застосування факторів для виробництва товару зменшується, коли спадає його відносна ціна.

3. Закономірності зміни обсягів виробництва товарів і секторального використання факторів за умов екзогенного варіювання співвідношення цін на товари.

Попередні твердження виходили з умов виробництва та алокації (не беручи до уваги попит) при неокласичній моделі. Ми отримуємо таку систему рівнянь за умови, що $K_i / A_i = k_i$; $\omega = l/r$ та $p = p_1 / p_2$. Оскільки нам потрібні дані ще й для виведення теореми Рибчинського, то розглянемо A та K як змінні:

$$\begin{aligned} Q_i &= F_i(A_i, K_i); \\ A_1 + A_2 &= A; \\ K_1 + K_2 &= K; \end{aligned} \quad (6.1)$$

$$\frac{K_i}{A_i} = k_i(\omega) \text{ з } k_i' > 0;$$

$$\omega = g(p) \text{ з } g' < 0 : k_2 > k_1.$$

Якщо утворити загальний диференціал даної функції, то після підстановки отримаємо⁷:

$$\begin{aligned} \begin{bmatrix} 1 & 0 & -\partial F_1 / \partial A_1 & -\partial F_1 / \partial K_1 \\ 0 & 1 & \partial F_2 / \partial A_2 & \partial F_2 / \partial K_2 \\ 0 & 0 & -k_1 / A_1 & 1 / A_1 \\ 0 & 0 & k_2 / A_2 & -1 / A_2 \end{bmatrix} \begin{bmatrix} dQ_1 \\ dQ_2 \\ dA_1 \\ dK_1 \end{bmatrix} &= \\ = \begin{bmatrix} 0 \\ \frac{\partial F_2}{\partial A_2} dA + \frac{\partial F_2}{\partial K_2} dK \\ k_1' g' dp \\ \frac{k_2}{A_2} dA - \frac{1}{A_2} dK + k_2' g' dp \end{bmatrix}. & \end{aligned} \quad (6.1')$$

Коли припустити, що кількість факторів є задана, тобто $dA, dK = 0$, то система рівнянь 6.1' дає відповідь на запитання, як змінюються обсяги виробництва Q_1 і Q_2 та використання факторів у секторі 1 (і цим самим у секторі 2), коли співвідношення цін на товари екзогенно (під впливом зовнішнього середовища) варіює. Як результат отримаємо:

$$\frac{dQ_1}{dp} = \frac{-g'(k_1' M + k_2' N)}{k_1 - k_2},$$

причому M і N є додатними константами⁸.

⁷ Для розв'язання використовують правило Крамера. Читач може ознайомитися з методикою розв'язання у спеціальній літературі.

⁸ Звідси:

Коли $k_2 > k_1$, то товар 1 трудомісткий. Тоді діє закономірність $g' > 0$, і виробництво товару 1 зростає, коли зростає відносна ціна товару 1. За цих припущень Q_2 повинно зменшитися, тобто секторне розташування факторів переміщується на користь сектора 1 (рух з D' у F' на рис. 4.8). У даному випадку можна показати, що $dA_1, dK_1 > 0$. Щодо $dA, dK = 0$ діє $dA_2, dK_2 < 0$.

Вплив зростання відносної ціни p після впровадження торгових відносин зображено на рисунку 6.1.



Рисунок 6.1.

Вплив зростання відносної ціни.

4. Теорема Столпера – Самуельсона про вирівнювання цін факторів вироб-

ництва. Ми вже побачили, що співвідношення процента та заробітної плати зростає, коли зростає p_1 / p_2 та діє умова $k_2 > k_1$. Рисунок 5.3а показує, що зі зростаючим співвідношенням зарплати і процента більшою стає секторна капіталомісткість; ступінь зростання функції виробництва на душу населення, тобто реальний процент зменшується. Реальна заробітна плата зростає (відрізок OS на рис. 5.3а).

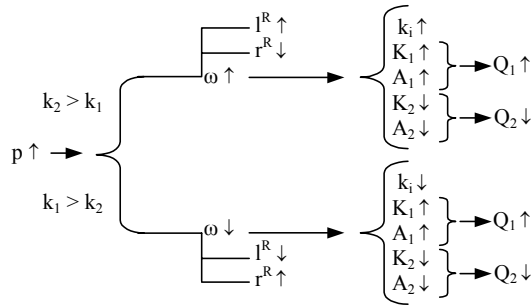
Аналіз дає підстави для висновку, що збільшення відносної ціни товару сприяє зростанню реальної ціни фактору, який інтенсивно використовують (у виробництві цього товару), а фактору, який використовують неінтенсивно, – спадає.

Ця теза була вперше сформульована в статті Вольфганга Столпера (*Wolfgang Stolper*) та Пола Самуельсона (*Paul Samuelson*) у 1941 році й отримала в економічній науці назву **теорема Столпера–Самуельсона** (*Stolper–Samuelson Theorem*). Хоча сама стаття була присвячена аналізу впливу тарифів на розподіл доходів, її логіка дає змогу проаналізувати вплив міжнародної торгівлі на розподіл доходу в окремо взятій країні. Цей висновок формулюється таким чином: за умов повного використання факторів виробництва до та після встановлення торгових відносин зростання ціни надлишкового фактору та зменшення ціни дефіцитного ресурсу в результаті участі країни в міжнародній торгівлі веде до того, що реальні доходи власників надлишкового фактору зростають, тоді як реальні доходи власників дефіцитного фактору зменшуються. Припустимо, що у працenaдлишковій країні після започаткування торгівлі на міжнародному ринку ціна капіталу зменшується, то ціна праці повинна зрости в більшій мірі порівняно з ціною готового товару. Це відбуватиметься у тому випадку, коли в кінцевому підсумку збільшення витрат виробництва дорівнюватиме зростанню ціни на цей товар.

$$M = A_1 \left(\frac{\partial F_1}{\partial A_1} + k_2 \frac{\partial F_1}{\partial K_1} \right) \quad \text{і} \quad N = A_2 \left(\frac{\partial F_1}{\partial A_1} + k_1 \frac{\partial F_1}{\partial K_1} \right).$$

Пол Ентоні Самуельсон

(1915 –)

Пол Е. Самуельсон є одним з найвідоміших сучасних економістів у США завдяки не лише своїм дослідженням протягом останнього півстоліття, а й успіхові своєї книги «Економікс», з якої мільйони студентів розпочали вивчення економіки. Він народився у Гері, Індіана, в 1915 році, згодом навчався в різних середніх школах, а потім вступив у Чиказький університет у віці 17-и років. Після його закінчення він вступив до Гарвардської школи післядипломної освіти, де вивчав економіку протягом п'яти років. Його докторську дисертацію досі вважають конструктивною роботою з висвітлення математичних основ теоретичної економіки. Він отримав посаду на кафедрі Масачусетського інституту технології в 1940 році. Він писав роботи з мікроекономічної теорії, теорії споживання, економіки добробуту, теорії капіталу, динаміки і загальної рівноваги, фінансів, макроекономіки та міжнародної торгівлі.

Можливо, він є найвідомішим у галузі торгівлі за свою роботу щодо теореми Гекшера–Оліна (на яку часто посилаються як на модель Гекшера–Оліна–Самуельсона), що зосереджується на вирівнюванні ціни на фактори виробництва, і за теорему Столпера–Самуельсона щодо розподільчих ефектів торгівлі. Він був нагороджений Нобелівською премією в економіці у 1970 році й отримав усі найголовніші нагороди в галузі економіки.

Описаний феномен називається **ефектом підсилення** (*magnification effect*), і його суть у тому, що ціна фактору змінюється в більшій мірі порівняно з ціною товару, при виробництві якого такий фактор інтенсивно використовують. Він виявлятиметься у зростанні доходу власника праці, оскільки заробітна плата збільшується швидше порівняно з ціною капіталомісткого товару, бо лише в цьому випадку зміна ціни кінцевого товару дорівнюватиме середній зміні вартості факторів виробництва (знову отримуємо ефект підсилення).

Бувають ситуації, коли існує прискорене зростання ціни трудомісткого товару і прискорене зменшення ціни капіталу порівняно з вартістю капіталомісткого товару. У такому випадку реальний дохід власників капіталу повинен також знижуватись. Отже, ми спостерігаємо, що в економіці країни відбувається перерозподіл доходу на користь власників надлишкового фактору під впливом зовнішньої торгівлі. У реальній економіці це створює зацікавленість власників надлишкового фактору у вільній торгівлі, а власники дефіцитного фактору здебільшого тяжіють до протекціонізму. З цих позицій варто глибоко проаналізувати гносеологічні корені ідей захисту вітчизняного товаровиробника, які є в Україні.

Зрозуміло, що аналітику завжди цікаво знати не тільки розподіл доходів між факторами виробництва, а й розподіл особистих доходів або доходів домашніх господарств. На жаль, з теореми Столпера–Самуельсона не зовсім зрозумілий остаточний вплив міжнародної торгівлі, оскільки приватні особи чи домашні господарства часто володіють кількома факторами виробництва. Проте на основі даної теореми можна з'ясувати певні тенденції.

При розгляді виробничого фактору праці теорема Столпера–Самуельсона може мати також інший ракурс обґрунтування. Коли виробництво обмежується капіталомісткістю товару 2, то звільняється праця. Зростання виробництва трудомісткого товару дає змогу збільшити заробітну плату. Описаний у теоремі Столпера–Самуельсона нетто-вплив на зарплату пояснюється тим, що попит на робочу силу в результаті розширення виробництва трудомісткого товару є більшим, ніж ефект вивільнення внаслідок скорочення виробництва капіталомісткого товару.

5. Вирівнювання цін на фактори виробництва. Нехай у нас є дві економіки, по-різному забезпечені факторами $(l/r) < (l/r)^*$. До цього стояло питання щодо спрямування зовнішньої торгівлі при повному усуненні торговельних перешкод. Зменшення транспортних витрат та інших обмежень у мобільності факторів виробництва стимулює також інший процес пристосування. Йдеться про економічне становище країни, при якому праця є мобільною у міжнародному плані, а відносні різниці у зарплаті – вирішальними детермінантами для переміщення робочої сили. У такому разі *виробничий фактор – праця переходить із працемісткої країни в країну, бідну на трудові ресурси*. У трудомісткій країні зменшується пропозиція праці,

заробітна плата тут повинна підвищитись. У країні, бідній на трудові ресурси, пропозиція праці зростає. Зарплата зменшується. *Через переміщення робочої сили ставки заробітної плати в обох економіках пристосовуються одна до одної.* Аналогічні роздуми показують, що при переміщенні капіталу зрівнюються процентні ставки.

Твердження щодо вирівнювання або врівноваження співвідношення цін на фактори виробництва. Мобільність факторів сприяє вирівнюванню (у граничному випадку – врівноваженню) співвідношення цін на фактори.

Завдяки цьому переміщенню усувається відмінність у забезпеченості факторами обох країн. При цьому умова для торгівлі згідно з теоремою Гекшера – Оліна не виконується. Мобільність факторів усуває необхідність міжнародного обміну товарами. З цього твердження випливає, що теорія зовнішньої торгівлі повинна передбачати щонайменше міжнародну іммобільність факторів виробництва.

Цікавим є питання, чи буде при повній іммобільності факторів виробництва збалансування відношення цін на фактори після відкриття торгівлі. Припущення перше розділу 5 щодо субституціональності та лінійної гомогенності виробничої функції і припущення 2 щодо неоднакової забезпеченості працею і/або капіталом залишаються у подальшому дотриманими. Поряд з $(l/r) < (l/r)^*$ повинно бути дійсним також $k_2 > k_1$.

За цих умов ми довели, що Закардон спеціалізується здебільшого на виробництві капіталомісткого товару 2, а Батьківщина – на виробництві трудомісткого товару 1. За допомогою рисунка 6.3 можна зобразити, що відношення «зарплата–процент» має сталу тенденцію щодо пристосовування до нових умов в обох народних господарствах.

Вихідна ситуація Батьківщини щодо капіталоозброєності \bar{k} перед відкриттям торгівлі задана через OS . Крім цього, Батьківщина може виробляти або тільки товар 1, або лише товар 2, чи комбінацію обох товарів. У вихідній ситуації країна I виробляє товар 2 з капіталомісткістю $k_2 = \bar{k}$. Ця ситуація представлена точкою H . На основі відношення⁹

$$\frac{A_1 k_1}{A} + \frac{A_2 k_2}{A} = \bar{k} \quad \text{впливає, що} \quad \frac{A_2}{A} = 1 - \frac{A_1}{A}$$

$$\frac{A_1}{A} = \frac{\bar{k} - k_2}{k_1 - k_2}.$$

Якщо $k_2 = \bar{k}$, то $A_1/A = 0$, тобто використання фактору праці в секторі 1 дорівнює 0. Тоді виробництво товару 1 теж дорівнює 0. Точка H визначає точку повної спеціалізації країни I на виробництві товару 2.

Якщо країна I виробляє трудомісткий товар 1 (точка N), при цьому $\bar{k} = k_1$, то дійсна умова $A_2/A = 0$, то

$$\frac{A_2}{A} = \frac{\bar{k} - k_1}{k_2 - k_1},$$

тобто виготовляють тільки товар 1. Точка N визначає випадок повної спеціалізації на виробництві товару 1.

До точок H і N прив'язане відношення цін на фактори виробництва. Оскільки точка H представляє спеціалізацію на капіталомісткому товарі 2, то в цій ситуації капітал користується попитом найбільше, а праця – найменше. Процент повинен бути

⁹ Це визначення випливає з $\frac{A_1 K_1}{A A_1} + \frac{A_2 K_2}{A A_2} = \frac{K}{A}$.

в цій ситуації найвищим, а зарплата – найнижчою. Відношення «зарплата–процент», яке прив'язане до точки H , є найменш допустимим у країні I.

Приклад 6.1 Структура експорту та імпорту Німеччини в 1991 р.

На рисунку 6.2 показано структуру німецького експорту й імпорту в 1991 року. При цьому з метою порівняння взято до уваги експорт та імпорт Організації економічного співробітництва і розвитку (ОЕСД); вони представлені у вигляді кола. Коло показує «нормальний» або середній рівень ОЕСД. Лінія, проведена для Німеччини, відхиляється від цього середнього рівня. Точки поза межами кола означають, що Німеччина експортує більше, ніж ОЕСД, в середньому щодо товарів вона має перевагу. Точки в середині кола вказують на те, що Німеччина імпортує більше, ніж ОЕСД. Передусім Німеччина експортує більше, ніж ОЕСД, продукції галузей машино- та транспортобудування, а також хімічної. Це вказує на те, що Німеччина має порівняльні переваги для цих товарів. У секторах харчової, текстильної, легкої промисловості та первинних продуктів (сировини) Німеччина імпортує більше.

Порівняно з Німеччиною Японія (пунктирна лінія) має іншу структуру зовнішньої торгівлі, яка пов'язана зі значно більшою спеціалізацією машино- та транспортобудування. Тут спостерігається ситуація, коли в результаті збільшення масштабів виробництва японського експорту зменшуються його витрати. Проте структура японського експорту однобічна, а структура німецького експорту дає змогу розсіювати ризик у результаті змін попиту та пропозиції у світовій економіці.



Рисунок 6.2.

Структура експорту та імпорту Німеччини.

Відношення цін на фактори виробництва, що прив'язане до точки N , є максимально можливим у країні I. Тоді N характеризує ситуацію, в якій виробляють тільки трудомісткий товар. У цій ситуації попит на працю є найбільшим і ставка зарплати найвищою. Попит на капітал найменший, процентна ставка – найнижча¹⁰.

Яке співвідношення між процентною ставкою і зарплатою встановлюється в межах мінімуму і максимуму у вихідній ситуації до початку торгових відносин, залежить від співвідношення попиту на працю і капіталомісткості товарів у вихідній ситуації. На рисунку 6.3 показане співвідношення «зарплата – процент» OU на Батьківщині. Це свідчить про те, що у вихідному положенні вона виробляє велику кількість капіталомісткого товару. Точка L лежить біля точки повної спеціалізації Батьківщини на виробництві капіталомісткого товару.

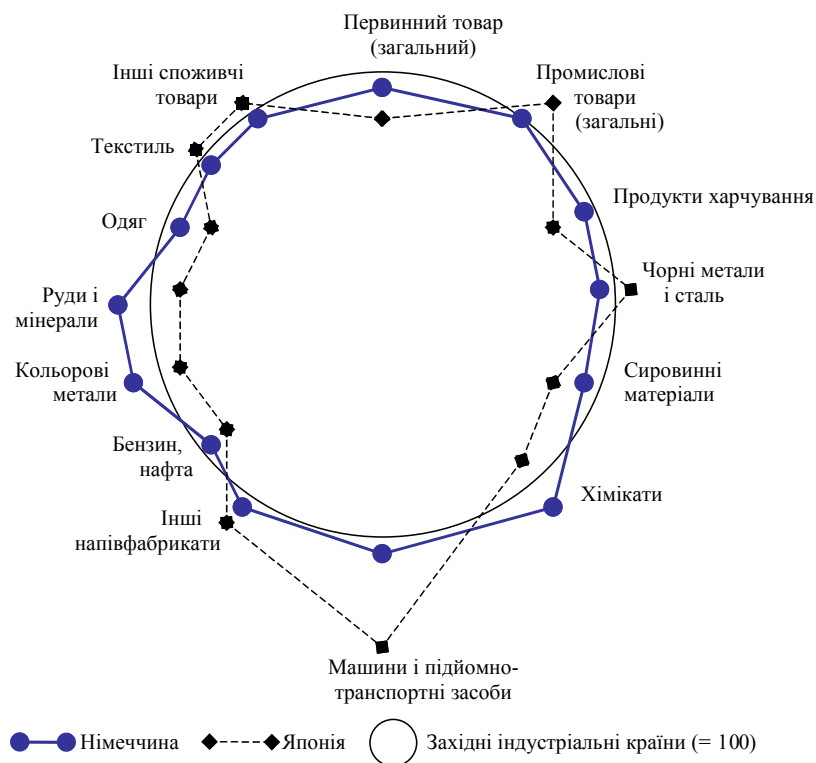
Після відкриття кордонів країна, де домінує фактор «праця», експортує трудомісткий товар 1. При цьому необхідно збільшувати обсяги виробництва цього товару. Країна I спеціалізується від точки L у напрямку до точки M . При цьому повинно зростати відношення цін на фактори виробництва.

У країні II у вихідній ситуації є відносна спеціалізація на трудомісткому товарі (точка D) з прив'язаним до неї співвідношенням «зарплата – процент» OW . Після відкриття кордонів країна, де домінує фактор «капітал», експортує капіталомісткий товар 2. Вона спеціалізується на виробництві капіталомісткого товару, тобто в напрямку до точки C . Оскільки в країні II розширюється виробництво капіталомісткого товару і зменшується виробництво працемісткого товару, то процент повинен збільшуватися, заробітна плата зменшуватись, і це свідчить про те, що зменшується відношення «зарплата – процент».

Ми довели, що відношення «зарплата – процент» повинно бути приведено у відповідність в обох країнах після відкриття кордонів. На основі простих доказів можна пояснити, що під припущеними тут умовами повністю збалансовується відношення «зарплата – процент» обох економік.

1. Після відкриття торгівлі має зрівнятися відношення цін на товари, оскільки без торгових обмежень дійсним є закон відсутності різниці в цінах, тобто

$$\left(\frac{p_1}{p_2}\right) = \left(\frac{p_1}{p_2}\right)^*$$

2. Побудуємо обернену функцію для рівняння 5.5; отже,

$$\left(\frac{l}{r}\right) = g^{-1}\left(\frac{p_1}{p_2}\right).$$

3. Оскільки ця функція в результаті ідентичності виробничих функцій сектора i в обох країнах повинна бути також ідентичною, то:

$$\left(\frac{l}{r}\right) = \left(\frac{l}{r}\right)^*$$

¹⁰ Мінімальне і максимальне відношення «зарплата – процент» обмежують простір кривої $p = g(l/r)$. Цей факт, однак, у рисунках не врахований.



Рисунок 6.3.

Вирівнювання цін на фактори виробництва.

Батьківщина працезабезпечена, Закордон капіталозабезпечений, тобто $\left[\frac{l}{r}\right] < \left[\frac{l}{r}\right]^*$, ($k_2 > k_1$). За умов автаркії на Батьківщині – $\bar{k} = OS = k_2$; $\frac{l}{r} = OU$, $\frac{p_1}{p_2} = OX$, точка L відображає рівень виробництва в країні, тобто тут виготовляють більше товару 2, ніж товару 1 (точка L перебуває близько біля точки H , що відображає повну спеціалізацію на товарі 2). Відповідно в умовах автаркії у Закордоні: $\bar{k}^* = OR = k_1^*$; $\left[\frac{l}{r}\right]^* = OW$, $\frac{p_1^*}{p_2^*} = OZ$, точка D відображає рівень виробництва у Закордоні, а це означає, що тут продукують більшу кількість товару 1 порівняно з товаром 2. Після запровадження міжнародної торгівлі Батьківщина починає експортувати товар 1 ($\frac{p_1}{p_2} < \frac{p_1^*}{p_2^*} \Rightarrow OX < OZ$) і відповідно збільшувати його виробництво, поступово досягаючи рівня, позначеного точкою M , і в результаті $\frac{l}{r} = OV$, $\frac{p_1}{p_2} = OY$. Аналогічно Закордон експортує товар 2, досягаючи рівня виробництва цього товару у точці C , де $\left[\frac{l}{r}\right]^* = OV$, $\frac{p_1^*}{p_2^*} = OY$.

Таким чином, у результаті міжнародної торгівлі відбулося вирівнювання цін на фактори виробництва.

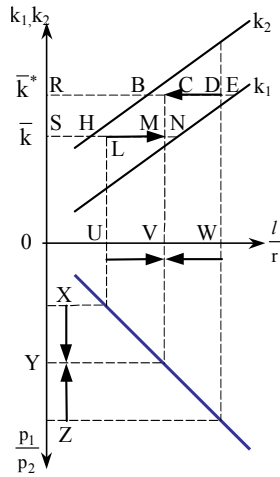
Тепер можна легко показати, що приводяться у відповідність не тільки відношення цін на фактори виробництва, ідентичними є також реальні ціни на фактори виробництва після початку торгівлі. Якщо в обох країнах існує однакове співвідношення «зарплата–процент», то капіталомісткість сектора i в обох країнах теж повинна бути ідентичною. Це видно також з рисунка 5.4. При відношенні цін на фактори виробництва $(l/r) = (l/r)^*$ випливає:

$$k_i = k_i^*.$$

Оскільки реальна процентна ставка дорівнює граничній продуктивності капіталу, то для r_I і r_I^* отримаємо:

$$r_I^R = f_I'(k_I) \text{ і } r_I^{R*} = f_I'(k_I^*)$$

для $k_I = k_I^*$ переконливо, що $r_I^R = r_I^{R*}$. Реальний процент в обох країнах після торгівлі абсолютно однаковий. Аналогічний доказ дійсний для реальної ставки заробітної плати.

Твердження щодо вирівнювання цін на фактори виробництва. Відношення цін на фактори виробництва збалансовується після започаткування торгівлі між країнами. Також збалансовуються реальні ціни на фактори виробництва.¹¹ Це твердження є **теоремою вирівнювання цін на фактори виробництва**.

6. Розподіл доходів. Отже, товарний обмін має ефект щодо збалансування цін на фактори виробництва, схожий з їх мобільністю. Тому можна стверджувати про зміну в розподілі доходів. Завдяки спеціалізації було доведено, що країна, де домінує фактор «праця», експортує трудомісткий товар, і відношення «зарплата – процент» у цій країні зростає, а країна, де домінує фактор «капітал», експортує капіталомісткий товар, і відношення «зарплата – процент» тут зменшується.

Розподіл доходів визначають як:

$$z = \frac{l}{r} \cdot \frac{A}{K} = \frac{l}{r} \cdot \frac{l}{k}$$

Оскільки відносна забезпеченість факторами \bar{k} , \bar{k}^* стала, то дійсним для країни, де домінує фактор «праця», є те, що z зростає, тому що зростає відношення «зарплата – процент». У країні, де домінує фактор «капітал», зростає частка доходів у формі заробітної плати. Навпаки, в країні, де домінує фактор «капітал», показник розподілу доходів z^* зменшується, бо знижується відношення «зарплата – процент». Це означає, що в країні, де домінує фактор «капітал», зменшується частка трудових доходів (доходів з праці за наймом), тобто зростає частка доходів від капіталу. Отже, здійснення зовнішньої торгівлі має зворотний вплив на розподіл доходів.

Твердження щодо зростання частки доходів від домінуючого фактора після відкриття кордонів. Після відкриття кордонів зростає частка доходів від домінуючого фактору. Якщо це положення застосувати до української економіки, то можна зрозуміти зміни, які відбулися після проголошення незалежності держави і на які можна сподіватись у майбутньому. При цьому треба виходити з того, що Україна є країною, яка добре забезпечена фактором «праця» і менше – фактором «капітал».

7. Висновок. При припущенні, що $k_2 > k_1$ і що у вихідному положенні $p_1/p_2 < p_1^*/p_2^*$, існують наступні процеси пристосування на Батьківщині:

1. Країна, де домінує фактор «праця», спеціалізується на виробництві трудомісткого товару. Виробництво капіталомісткого товару обмежується.
2. Фактори виробництва переміщуються із сектора капіталомісткого товару в сектор трудомістких товарів.
3. Реальна зарплата на Батьківщині зростає, реальна процентна ставка знижується.
4. Розподіл доходів змінюється на користь домінуючого фактору. Далі збалансовуються відносні та реальні ціни на фактори виробництва між країнами.

¹¹ Після введення зовнішньої торгівлі мусить діяти:

$$r^R = r^{R*} \text{ і } \left(\frac{l}{p_l} \right) = \left(\frac{l}{p_l} \right)^*$$

Проте це не приводить до того, що номінальні заробітні плати є рівними.

2. Бідність навколишнього середовища

Відносні цінові переваги перебувають під впливом заходів економічної політики, таких як, скажімо, податки, мито, а також витрати на фінансування інфраструктури чи сприяння експорту. Заходи економічної політики відображаються на відносних цінових перевагах.

Прикладом є політика навколишнього середовища. Припустимо, що країна обкладає податком за викиди шкідливих речовин у навколишнє середовище (тобто податок на одиницю кількості, приміром, тону шкідливих речовин, які потрапляють у навколишнє середовище). Припустимо, що сектор 1 є виробником продукції, яка містить більше шкідливих речовин, ніж продукція сектора 2. Тоді можна очікувати, що існуюча відносна цінова перевага країни для товару 1 зменшиться через політику навколишнього середовища.

Отже, політика охорони навколишнього середовища впливає на цінову перевагу країни і таким чином на товарні потоки. Коли країна з багатим навколишнім середовищем спеціалізується на виробництві товарів, що містять шкідливі речовини, тоді там збільшиться забруднення навколишнього середовища, в той час як країна з бідним навколишнім середовищем стримує викиди шкідливих речовин. При цьому в деякій мірі забруднення переноситься на країну з багатим навколишнім середовищем, що може і не виробляти товари, які містять шкідливі речовини, але внаслідок географічного розташування країна-сусід може бути джерелом забруднення даної країни.

3. Системне представлення моделі Гекшера – Оліна

Уже пояснено здійснення зовнішньої торгівлі через абсолютні цінові переваги. Проте абсолютні цінові переваги зводяться до порівняльних цінових переваг. Аналіз виходить з дидактичних основ за всіх рівних умов, причому досліджують лише один чинник, що обумовлює співвідношення товарних цін обох країн перед початком торгівлі. У широкому аналізі необхідно одночасно враховувати всі детермінанти цінового відношення. Слід зазначити, що різні цінові пропорції перед початком торгівлі зводяться до:

- а) різних відношень попиту;
- б) різних способів виробництва у секторах при однаковій озброєності факторами;
- в) різної озброєності факторами при однакових способах виробництва.



Рисунок 6.4.

Схематичне зображення факторів, що визначають цінові переваги.

Абсолютні цінові переваги перебувають також під впливом офіційно встановленого обмінного валютного курсу. Оскільки абсолютні цінові переваги належать до абсолютних цін або так званих грошових цін, то грошова політика також позначається на цінових перевагах. Рисунок 6.4 дає уявлення про фактори, що визначають абсолютні цінові переваги.

4. Екскурс: теорема Рибчинського

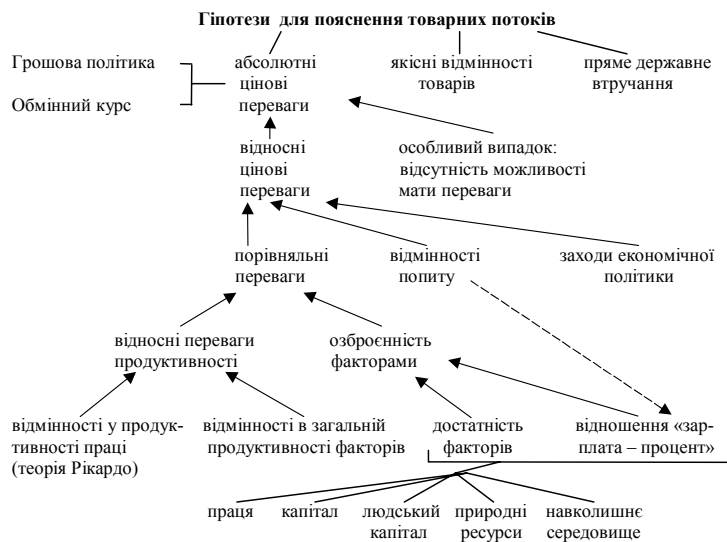
У зв'язку з приведеними у відповідність процесами після початку міжнародної торгівлі були обговорені деякі властивості неокласичної економіки, які існують у закритому народному господарстві (вирівнювання цін на фактори виробництва між двома країнами). Наступна властивість цієї неокласичної теорії впливає у результаті екзогенного збільшення запасів факторів виробництва ($dK, dA > 0$). Відповідь на дане запитання дає рівняння 6.1'. Припускаємо, що відношення цін на товари не змінюється, а запас капіталу збільшується, тобто $dK > 0$, і пропозиція праці залишається сталою, тобто $dA = 0$. Тоді з рівняння 6.1' отримуємо:

$$\frac{dQ_1}{dK} = \frac{(\partial F_1 / \partial A_1 + k_1 \cdot \partial F_1 / \partial K_1)}{k_1 - k_2},$$

тобто випуск трудомісткого товару ($k_2 > k_1$) зменшується при $dp = 0$, тоді як капітал збільшується. Далі отримуємо:

$$\frac{dQ_2}{dK} = \frac{-(\partial F_2 / \partial A_2 + k_2 \cdot \partial F_2 / \partial K_2)}{k_1 - k_2},$$

тобто випуск капіталомісткого товару збільшується.

Твердження. При постійних товарних цінах і зростанні одного фактору збільшується випуск товару, при виробництві якого інтенсивно використовують зростаючий фактор. Випуск іншого товару зменшується. Це твердження є **теоремою Рибчинського** (Т. Rybczynsky), яка з огляду на теорію економічного зростання стверджує, що **збільшення одного фактору виробництва веде до абсолютного збільшення випуску того товару, при виготовленні якого цей фактор використовують інтенсивно, і до абсолютного скорочення виробництва іншого товару, випуск якого базується на інтенсивному використанні іншого фактору.**

Дане твердження може бути пояснене за допомогою методу вченого-економіста Еджуорта (*Edgeworth-Box*) на рисунку 6.5. На ньому OD визначає капіталоозброєність, а OC – працеозброєність країни. Оскільки відношення цін залишається постійним, то повинно залишатися постійним відношення «зарплата – процент». При цьому подані шляхи розширення виробництва. Нехай $k_2 > k_1$, тобто $\tan \alpha > \tan \beta$. Відрізок OS визначає вироблену кількість товару 1. Цю кількість можна також вимірювати на відрізку BT , тому $OS = BT$. Відрізок $OT = SB$ вимірює кількість виробленого товару 2.



Рисунок 6.5.

Теорема Рибчинського.

При збільшенні одного фактору виробництва відбувається збільшення виробництва того товару, для виготовлення якого цей фактор використовували інтенсивно, а виробництво іншого товару з інтенсивним використанням другого фактору зменшується. Якщо країна забезпечена капіталом на рівні OD , а працею – OC і $\frac{p_1}{p_2}, \frac{l}{r}$ – постійні, та

$k_2 > k_1$, тобто $\tan \alpha > \tan \beta$, тоді в ній продукуватиметься $OS = BT$ товару 1 і $OT = SB$ – товару 2. При збільшенні в країні капіталу: $OD' = OD + DD'$ зросте виробництво капіталомісткого товару: $OT' = B'S'$ ($OT' > OT, S'B' > SB$), а випуск працемісткого товару скоротиться: $OS' = B'T'$ ($OS' < OS, B'T' < BT$).

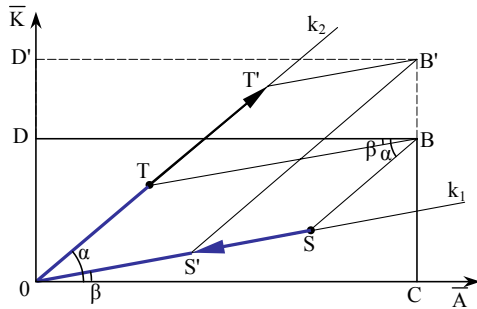
Припущено, що запас капіталу збільшується на DD' . Коли ж товарні ціни згідно з припущенням не змінюються, то відношення цін на фактори виробництва має залишатися також постійним. При цьому величини капіталомісткості є заданими, тобто $\tan \alpha$ і $\tan \beta$ теж не змінюються. Нова кількість виробництва товару 1 визначається відрізками $OS' = B'T'$ і товару 2 – $OT' = B'S'$. Як показують стрілки, коли збільшується запас капіталу, то збільшується виробництво капіталомісткого товару 2, а виробництво трудомісткого товару 1 зменшується.

5. Картина інтегрованої світової економіки

На рисунку 6.6 представлена торгова рівновага. Економісти Діксіт (*Dixit*) і Норман (*Norman*) говорять про «інтегровану світову економіку».

На вертикальній осі представлений світовий запас капіталу (K^w), на горизонтальній осі – світова пропозиція праці (A^w). Чотирикутник $ONOM$ визначає озброєність світу факторами виробництва; скажімо, точка E описує розподіл світових запасів факторів виробництва між двома країнами, наприклад, OE' – капітал Батьківщини і $E'M$ – капітал Закордону. У торговій рівновазі визначені ціни на товари і ціни на фактори виробництва, приміром, відносні ціни (рівняння 5.3). При цьому встановлені також місткості факторів k_1^w і k_2^w обох секторів у світі. Кожна точка кривої місткості факторів (наприклад, k_1^w) визначена через те, що відношення «зарплата – процент» l/r є тангенційним до ізоквант виробництва ($tg \beta$). На нових кривих місткості факторів виробництва можна розрахувати загальний обсяг виробництва як відстань від початку координат (як скалярну величину). Наприклад, при озброєності E Батьківщина виробляла б загальну світову продукцію товару 2 (OE) і Закордон виробляв би загальну світову продукцію товару 1 ($O'E$).

Відстані на променях місткості факторів виробництва теж вимірюють кількість споживання. При торговій рівновазі повинні користуватися попитом також загальні обсяги вироблених товарів (O^*E – на товар 1, OE – на товар 2).

Точка озброєності факторами виробництва G є точкою рівноваги, бо Батьківщина виробляє OG_2 , а Закордон – G_2E товару 2; відповідно Батьківщина продукує OG_1 , а Закордон – G_1F товару 1. Отже, встановлюється зовнішньоторгова рівновага з вирівнюванням цін на фактори виробництва.

На відміну від цього, точка I несумісна з рівновагою при торгівлі товарами. При цій озброєності факторами виробництва Батьківщина виробляла б обсяг OH товару 2 і обсяг HI товару 1. При цьому Закордон міг би виробляти максимальний обсяг $I'D$ товару 2 або обсяг ID товару 1. Фактор «праця» не був би у двох випадках повністю задіяний ($I'O^*$ або DO^*). У цьому випадку торгівля товарами є недостатньою для того, щоб досягти збалансування рівнів цін на фактори виробництва. Коли ж припустити, що фактори переміщуються (наприклад, з точки I до точки E), то встановилось би збалансування цих рівнів цін. Можна було б взяти до уваги, що при точці озброєності, яка лежить на межах паралелограма, одна з країн є повністю спеціалізованою.



Рисунок 6.6.

Інтегрована рівновага світового ринку.

Чотирикутник ONO^*M відображає озброєність світу факторами виробництва (K^W , A^W світові запаси відповідно капіталу й праці), а $\frac{l}{r} = \tan \beta$. Якщо розглянути точку E , то побачимо, що кількість капіталу (OE') перебуває на Батьківщині, а $E'M$ – у Закордоні. Батьківщина виготовляє OE товару 2, а Закордон O^*E товару 1. Коли озброєність факторами виробництва перебуває в точці G , то на Батьківщині продукують OG_1 товару 1 та OG_2 товару 2, а у Закордоні – G_1F товару 1 та G_2E товару 2, тобто в точці G існує зовнішня торгова рівновага. На відрізьку OO^* лежать точки максимальної корисності, тому за умов рівноваги та споживання у точці C_1 Батьківщина експортує C_1G_1 товару 1, а імпортує C_2G_2 товару 2, тобто CRG – трикутник торгівлі. За умов, коли точка I характеризує розподіл факторів виробництва, Батьківщина виготовлятиме OH товару 2 і HI товару 1, а Закордон продукуватиме $I'I'$ товару 2, або ID товару 1, що призведе до неповного використання праці (залишаться невикористаними $I'O^*$ або DO^* праці). Отже, точка I не є точкою зовнішньоторгової рівноваги.

Якщо припустити гомотетичні уподобання, то можна визначити також точку споживання C . Біля кривих байдужості при даному відношенні цін на товари на радіусі-векторі, що проходить через початок координат, лежать усі точки максимальної корисності. Разом з гомотетичними уподобаннями необхідною буде умова, що обидві країни мають однакові уподобання. Тоді точки споживання повинні лежати на діагоналі OO^* . Оскільки в торговій рівновазі відношення «зарплата–процент» та відношення цін на товари перебувають у міцному зв'язку, то $\tan \beta$ як і відношення цін p_1 / p_2 можна інтерпретувати як постійні величини. Точка C є точкою споживання країни.

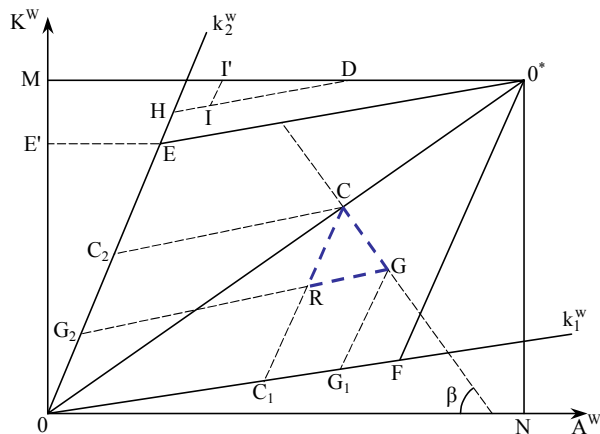
При торговій рівновазі точка виробництва G і точка споживання C не збігаються. Батьківщина експортує обсяг товару 1 C_1G_1 й імпортує обсяг товару 2 C_2G_2 . При цьому трикутник CRG є трикутником торгівлі.

6. Імплікації для стану зовнішньої торгівлі Німеччини

Якщо спроектувати розглянуті у цій главі гіпотези на стан зовнішньої торгівлі Німеччини, то можна спочатку легко з'ясувати, за якими видами виробництва Німеччина не має жодної порівняльної переваги. Це стосується трудомістких товарів, які випускають масовим виробництвом. Коли ж країни, де домінує фактор «праця», мають у виробництві трудомістких товарів порівняльну перевагу, то німецьким фірмам вдасться отримати за допомогою диференціації продуктів хіба що тільки частку ринку. Також при виробництві сировинномістких продуктів Німеччина не має жодної цінової переваги. Не існує їх і при виробництві товарів, що містять шкідливі речовини, через досить густу заселеність. Виробничі переваги можна бачити у такому факторі виробництва, як висококваліфікована праця (людський капітал), у капіталомісткій продукції і у високому технічному рівні. Технічний прогрес можна привести до підвищення кваліфікації робочої сили, з одного боку, а з іншого – до організаційних рішень і, врешті, до перших стадій продуктового циклу (нові продукти, нові способи виробництва, інновації тощо).

Приклад 6.2. Секторальні зміни в Німеччині.

Міжнародний поділ праці спричиняє зміни в секторальній структурі народного господарства. Особливо це можна побачити, якщо взяти до уваги кілька останніх десятиріч. У таблиці 6.1 представлені секторальні зрушення Західної Німеччини з 1950 року. У загальній структурі зайнятості питома вага зайнятих зменшилася у сільському господарстві з 24,8% у 1950 році до 3% в 1993 році, у секторі енерго- і водозабезпечення та гірничовидобувній промисловості з 2,9% у 1960 році до 1,5% в 1992 році. У продукуючій промисловості кількість зайнятих спочатку збільшилася від 42,6% у 1950 році до 48,9% у 1970 році, а потім знову зменшилася до 37,3% у 1993 році. У переробній промисловості зменшилася зайнятість з 38,1% (1970 рік) до 30,3% (1992 рік). На відміну від цього, в сфері послуг (не враховуючи торгівлю і транспорт) збільшилося число зайнятих з 9,1% (1960 рік) до 20,6% (1993 рік).

Таблиця 6.1

Розвиток секторальних структур Німеччини*

СЕКТОР	1950	1960	1970	1980	1990	1992	1993 ¹²
сільське та лісове господарство, рибальство	24,8	13,7	8,5	5,2	3,5	3,1	3,0
продукуюча промисловість	42,6	47,9	48,9	43,4	39,7	38,5	37,3
енерго- та водозабезпечення, гірнична промисловість	–	2,9	2,1	1,8	1,6	1,5	–
переробна промисловість	–	36,9	38,1	33,7	31,4	30,3	–
будівельна промисловість	–	8,1	8,7	7,9	6,7	6,7	–
торгівля і транспорт	16,0	18,2	17,9	18,6	18,6	19,1	19,3
послуги	–	9,1	11,0	14,7	18,6	19,8	20,6
послуги на дому, приватні організації	–	11,0	13,6	18,0	19,5	19,4	19,8

7. Емпіричні вирази для визначення конкурентоспроможності секторів

Питання, чи втрачає сектор конкурентоспроможність, відіграє в економіко-політичній дискусії важливу роль. З аналізу знаємо, що втрата конкурентоспроможності полягає не тільки в тому, що умови виробництва сектора в країні-експортері стають несприятливими, а й у тому, що вони можуть поліпшуватися в інших країнах, які є конкурентами, або в країні-імпортері. У зв'язку з цим дуже важливим є вибір показників, що можуть виражати зміни конкурентоспроможності. Зупинимось на розгляді окремих з них.

1. Зміна в цінових перевагах. Йдеться про емпіричне дослідження зміни цінової переваги сектора. Звичайно при емпіричному аналізі не порівнюють ситуацію автаркції з ситуацією вільної торгівлі. Питання в тому, чи втрачає країна при даній торговій ситуації свою цінову перевагу. Зміну в ціновій перевазі спостерігати емпірично все ж важко, бо

* Джерело: висновки Експертної ради 1993/94. – С. 325.

¹² Джерело: Щоквартальні результати обчислення ВВП: Німецьке статистичне управління. – 4 квартал 1993 р. – Серія 18.

товарний арбітраж (неспекулятивне переміщення фінансових коштів з одного ринку на інший з метою отримання прибутку за рахунок різниці в цінах на товари, особливо в умовах наявності великих запасів у країні його споживання) дбає про те, щоб швидко зменшити цінові відмінності. Обчислення зміни в цінових перевагах країни повинно б бути спрямоване на гіпотетичні зміни, які визначали б для ситуації перед тим, як вступає у силу товарний арбітраж. Отже, виходячи з цього, *необхідно було б дослідити зміну витрат факторів виробництва*. Зростання витрат на зарплату призвело б до того, що ціна працемісткого товару зростає б; заходи, пов'язані з охороною навколишнього середовища, зробили б дорожчими товари, виробництво яких забруднює навколишнє середовище; зростання витрат на енергію повинні б були при виробництві енергомістких товарів призвести до нижчої конкурентоспроможності.

Також важливим є питання, чи при *втраті сектором своєї інноваційної спроможності* розробляють для світового ринку добре продуману високоякісну продуктову палітру, чи разом з цим поліпшують технологію виробництва.

2. Зменшення прибутку. Індикатором, який може показувати втрату конкурентоспроможності, є зменшення прибутку, що виражається через спад граничної продуктивності капіталу, і є коефіцієнтом q , який знаходять з граничної продуктивності капіталу і з обчислення розміру процентної ставки (коефіцієнт Кейнса (*Keynes*) або Тобіна (*Tobin*)). Зменшення прибутку відбувається тоді, коли ціна виробника є несприятливою, тобто коли витрати зростають швидше, ніж ціна.

Оскільки обчислення гіпотетичної ціни є досить складним, то при розгляді конкурентоспроможності окремих секторів звертаються до кількісного аналізу.

3. Втрата часток світового ринку. Цей індикатор може показувати втрату країною конкурентоспроможності, тобто втрату нею взагалі (говорячи про всі сектори народного господарства) часток світового ринку. Зміну в частці світового ринку можна поділити на три компоненти: регіональний фактор, структурний фактор, фактор конкуренції.

- *Регіональний фактор* показує, як розвивалась би частка світового ринку країни, якщо б у регіонах світу частки світового ринку цієї країни залишалися постійними.
- *Структурний фактор* показує, як розвивалась би частка світового ринку країни, якщо б за товарними групами частки світового ринку цієї країни залишалися постійними.

Отже, регіональний і структурний фактори описують гіпотетичну частку світового ринку країни, якщо б ця країна утримувала свою регіональну структуру експорту і товарну структуру. Відмінність гіпотетичного розвитку від фактичного показує втрату конкурентоспроможності, тобто є *фактором конкуренції*.

Приклад 6.3. Аналіз виявленої порівняльної переваги.

У звіті за 1993/94 роки Рада експертів Мінекономіки Німеччини використовує аналіз індексу виявленої порівняльної переваги (RCA) для того, щоб визначити порівняльні переваги та їх зміни. Тут, зокрема, зазначено:

«Основне міркування полягає у тому, що країна в умовах вільної торгівлі спеціалізується на виробництві й експорті таких товарів, у яких має відносні переваги у витратах виробництва щодо інших країн, і закуповує з-за кордону такі товари, у виробництві яких існують відносні втрати щодо витрат порівняно з іншими країнами. Частка (це стосується загального експорту й імпорту) товарів, у виробництві яких країна має переваги щодо витрат, повинна б бути в експорті більшою, ніж в імпорті. Частка товарів, у виробництві яких є відносна втрата щодо витрат, мала би бути більшою в імпорті, ніж в експорті. За допомогою індексу виявленої порівняльної переваги відображають модель експорту–імпорту. За товарами з порівняно великою часткою експорту (що вказує на відносні переваги у витратах виробництва) обчислюють позитивну величину виявленої порівняльної переваги, а товари з

порівняно більшою часткою імпорту (що вказує на відносні втрати щодо витрат виробництва) отримують меншу за 0 величину виявленої порівняльної переваги.

Аналіз виявленої порівняльної переваги у 1992 році дав, передусім у ряді вироблених товарів групи 6 SITC і в ряді багатьох товарів групи 8 SITC, від'ємні величини. Індикаторні величини, що є більшими від 0, мають багато хімічних продуктів (група 5 SITC), товарів машинобудування (групи 71 до 74 SITC) і дорожніх транспортних засобів (група 78 SITC).

Величина виявленої порівняльної переваги, отримана згідно з обчисленням, є в основному додатною для групи технологічних товарів. У середньому в групах галузі технологічних продуктів величини виявленої порівняльної переваги є більшими за 0; серед них, передусім, продукція машинобудування і товари галузей біохімії, фармацевтичної промисловості, вимірювальної та регулюючої техніки і медичної техніки. Від'ємні індикаторні величини мають 14 товарних груп. До них належать товари інформаційної і комунікаційної техніки, включаючи електроніку технічного обслуговування».

4. Виявлена порівняльна перевага. Ця концепція розглядає стан конкуренції сектора порівняно з іншими секторами країни, причому в індикатор включають обсяги експорту й імпорту. Індекс RCA_i (*revealed comparative advantage*), тобто індекс виявленої порівняльної переваги, уніфікує експорт та імпорт однієї галузі i із загальним експортом й імпортом усіх галузей певної країни.

$$RCA_i = \left[\frac{X_i - Im_i}{X_i + Im_i} - \frac{\sum (X_i - Im_i)}{\sum (X_i + Im_i)} \right] \cdot \frac{100}{1 - \frac{\sum (X_i - Im_i)}{\sum (X_i + Im_i)}}$$

Позитивна величина цього індексу означає, що галузь i має порівняльну перевагу. Якщо галузь i є чистим експортером, то вона більше експортує порівняно з сукупністю всіх галузей, а якщо галузь i – чистий імпортер, то вона більше імпортує порівняно із сукупністю всіх галузей. Від'ємна величина індексу відображає порівняльну втрату. Пояснення є аналогічним¹³. Через уніфікацію можна визначити кількість порівняльних переваг (див. рисунок 7.1).

5. Порівняння темпів приросту національного експорту з темпами приросту світового експорту всередині продуктової групи. При дослідженні конкурентоспроможності застосовують також метод, який дає змогу визначити місце галузі країни на світовому ринку певного товару. При цьому розраховують відношення темпів приросту національного експорту всередині продуктової групи до темпів приросту світового експорту цієї групи продуктів. Величини, що є більшими, ніж 1, показують завоювання нових сегментів ринку, а величини, менші за 1, свідчать про втрату частки світового ринку.

Контрольні запитання

1. Які процеси пристосування відбуваються при впровадженні торгових відносин?
2. Розкрийте економічну суть теореми Столпера – Самуельсона.
3. Як, на вашу думку, економічна політика впливає на відносні цінові переваги?

¹³ Третій член правої частини формули визначають для випадку, коли стан чистої зовнішньої торгівлі сектора є кращим, ніж у загальному розрізі економіки країни.

4. Які фактори визначають цінові переваги?
5. Проаналізуйте суть теореми Рибчинського.
6. Визначте фактори, що впливають на стан зовнішньої торгівлі України.
7. Дайте економічне обґрунтування показникам, що визначають зміни конкурентоспроможності.

Література

1. Бураковський І. Теорія міжнародної торгівлі. – К.: Основи, 1996. – 216 с.
2. Камінський А. Вступ до міжнародних відносин. – Львів: Світ, 1995. – 144 с.
3. Киреев А. Международная экономика. – М.: Междунар. отношения, 1998. – 415 с.
4. Кругман П. Р., Обстфельд М. Международная экономика. Теория и политика: Учеб. для вузов / Пер. с англ. под ред. В. П. Колесова, М. В. Кулакова. – М.: Экон. фак. МГУ, ЮНИТИ, 1997. – 799 с.
5. Овчинников Г. П. Международная экономика: Учеб. пособие. – СПб.: Изд-во Михайлова В. А.; Изд-во «Полиус», 1998. – 620 с.
6. Розенберг Дж. М. Международная торговля. Терминологический словарь. – М.: ИНФРА-М, 1997. – 156 с.
7. Caves R. E., Frankel J. A. and Jones R.W. *World Trade and Payments*. – 5. Aufgabe. – Boston, 1990. – Kapitel 6, 8 and 9.
8. Dennis R. Appleyard, Alfred J. Field. *International Economics*. – Boston: Irvin, 1992.
9. A. Dixit, V. Norman. *Theory of International Trade*. – Cambridge, 1980.
10. Gandolfo Giancarlo. *International Economics*. – Springer-Verlag, 1986.
11. E. Helpman, P.R. Krugman. *Market Structure and Foreign Trade*. – Cambridge, 1980.
12. Kindleberger C. *International Economics*. – Illinois: Richard D. Irvin, Inc., 1993.
13. Siebert H. *Außenwirtschaft*. – 6, völlig überarb. Aufl. – Stuttgart: G. Fischer, 1994.

Тема 7

ПАРАДОКС ЛЕОНТЬЄВА ТА БАГАТОФАКТОРНЕ МОДЕЛЮВАННЯ МІЖНАРОДНОЇ ТОРГІВЛІ

План теми

1. Парадокс Леонтьєва, або емпірична перевірка теорії Гекшера–Оліна.
2. Розширення моделі Гекшера–Оліна.
3. Торгові й неторгові товари.
4. Торгівля послугами.
5. Специфічні фактори виробництва.
6. Спеціалізоване виробництво.
7. Ризики.
8. Ієрархія на при вертикальній інтеграції країн і всередині мультинаціональних корпорацій.
9. Динамічні аспекти міжнародної торгівлі.
Додаток. Міжгалузевий баланс виробництва і розподілу товарів та послуг за 1996 рік.

Тема 7 присвячена парадоксу Леонтьєва та багатофакторному моделюванню міжнародної торгівлі. Необхідно усвідомити, що такий важливий феномен, як міжнародний обмін товарами, має численні аспекти, й усіх їх не можна охопити в одній-єдиній моделі. У цій темі представлені найважливіші альтернативні ідеї. Виходячи з емпіричної перевірки моделі Гекшера–Оліна (розділ 1), яку здійснив Леонтьєв, обговорено розширення моделі Гекшера–Оліна (розділ 2). Зокрема, як розширення цієї моделі розглянуті торгові й неторгові товари (розділ 3), торгівля послугами (розділ 4), фактори виробництва, специфічні для певного сектора (розділ 5), спеціалізоване виробництво (розділ 6), ризики (розділ 7) і роль вертикальної інтеграції (розділ 8). Динамічні аспекти міжнародної торгівлі наведені у розділі 9.

1. Парадокс Леонтьєва, або емпірична перевірка теорії Гекшера–Оліна

Теоретичні концепції міжнародної торгівлі завжди при можливості піддавали емпіричним перевіркам. Ще Адам Сміт і Давід Рікардо використовували результати історичних спостережень і статистичні дані для підтвердження своїх тверджень. Щодо теореми Гекшера–Оліна, то впродовж багатьох років після сформулювання не існувало можливостей для перевірки її на практичному матеріалі через те, що не було достатньої інформації про виробничі зв'язки між окремими виробництвами та галузями. Тому залишалися довго відкритими питання: чи можна за допомогою теорії Гекшера–Оліна пояснити конкретні події та спрогнозувати певну тенденцію на майбутнє або, іншими словами, чи допустима імплікація моделі у реальність?

Як альтернативну можливість часто пропонують студентам перевірити припущення, а потім визначити відхилення у теоретичних твердженнях, якщо ці припущення не узгоджуються з реальністю. Для обговорення залежності моделі від припущень необхідно мати інформацію про те, як змінюється прогноз зі зміною цього припущення. Важливою є й емпірична інформація про силу твердження.

Для емпіричної перевірки теорії Гекшера–Оліна необхідно виміряти такі величини:

- а) забезпеченість країни факторами виробництва;
- б) місткість факторів виробництва в окремих секторах цих країн;
- в) товарні потоки між країнами.

При емпіричних дослідженнях немає такої інформації у «чистому» вигляді. Тому необхідно визначити, які величини за певних умов можна визнати достатніми. Позитивним прикладом цього є дослідження твердження Гекшера–Оліна через парадокс Леонтьєва, яке було проведене для США. Твердження Гекшера–Оліна прогнозує, що країна, де домінує фактор «капітал», експортує капіталомісткий товар й імпортує трудомісткий. Учені доводять, що США платять високу заробітну плату і мають у розпорядженні багато капіталу, отже, США є країною, де домінує фактор «капітал». Тому треба очікувати, згідно з твердженням Гекшера–Оліна, що США будуть експортувати капіталомісткі товари й імпортувати працемісткі.

Дослідження можна було б провести легко, якщо визначити, що експорт є капіталомістким, а імпорт – працемістким, але відсутність статистичних матеріалів не дозволяє це зробити. Тому потрібно знайти інші способи вираження місткості факторів експорту й імпорту.

Емпірично тестувати висновки Гекшера–Оліна пробували неодноразово. Ці спроби то підтверджували теорію, то спростовували її. Але авторам завжди бракувало переконливості. Найбільш акуратно і коректно дослідження теореми Гекшера–Оліна провів у 1953 році американський вчений російського походження Василь Леонтьєв. Саме завдяки своїй педантичній точності й скрупульозності, помноженій на наукову компетентність, він зумів переконливо довести, що теорія співвідношення факторів Гекшера–Оліна за певних умов не підтверджується на практиці.

На думку Леонтьєва, економічні концепції безглузді, якщо їх неможливо спостерігати й вимірювати. Тому серед інших теорій він намагався перевірити і теорію Гекшера–Оліна. Для цього визначав використання праці й капіталу у виробництві експортних та імпортних товарів. Зокрема, В. Леонтьєв з'ясував обсяг факторів виробництва, що вивільняються, якщо США зменшать як свій експорт, так й імпорт на 1 млн. доларів. Це питання вчений аналізував за допомогою даних про структуру експорту й імпорту в 1947 році на основі моделі «витрати–випуск» для 200 секторів.

Проблема полягає в тому, скільки факторів залучено для виробництва експорту й імпорту.

Капіталомісткість імпортованих товарів потрібно було б визначити на основі даних країн-експортерів США. Оскільки у розпорядженні Леонт'єва були лише статистичні дані США, то він ввів допоміжну гіпотезу, що капіталомісткість імпортованих товарів можна порівнювати з вітчизняними субститутами імпорту. Він вважав, що факторомісткість товарів-субститутів імпорту ідентична з факторомісткістю імпортованих товарів. Це припущення не діє тоді, коли США не виготовляють деякі товари-субститути імпорту (чай, кава, джут) і відповідно вони виключалися з розгляду.

Василь Леонт'єв

(1906 –)

Василь Леонт'єв народився 5 серпня 1906 року в Санкт-Петербурзі, Росія, і був єдиною дитиною у сім'ї науковців. В 1925 році він закінчив Ленінградський університет і у віці 22 роки захистив кандидатську дисертацію у Берлінському університеті. В. Леонт'єв приїхав до Сполучених Штатів Америки в 1931 році, щоб працювати у Національному бюро економічних досліджень. Незабаром він залишив цю роботу, щоб викладати економіку (1932–1933) в Гарвардському університеті. Був асистентом професора (1933–1939), доцентом (1939–1946) і професором (1946–1953) економіки у Гарварді. У 1953–1975 роках – професор політекономії в Гарварді. 1975 року переїхав до Нью-Йоркського університету. Там заснував у 1978 році Інститут економічного аналізу і був його першим директором до 1985 року. Нині працює членом дослідницького персоналу інституту.

Професор Леонт'єв опублікував чимало праць з економіки. Для студентів міжнародної економіки головним його внеском була стаття «Використання кривих байдужості в аналізі зовнішньої торгівлі», опублікована в *Quarterly Journal of Economics* у 1933 році. Проте найбільш тривалим і впливовим внеском в економічний аналіз стала розробка «міжгалузевого аналізу». Він розпочав цю роботу на основі економіки США в 1931 році і опублікував 41-секторну таблицю витрати–випуск для США в 1936 році. Ця робота врешті-решт призвела до розробки (Леонт'євим та іншими) подібних моделей на набагато ширшій основі (кілька сот секторів) для багатьох країн. У своїх працях він першим використав великий комп'ютер для досліджень у галузях економіки і соціальних наук. Пізніше його запросили працювати консультантом для федеральних урядових служб, включаючи Департамент США з праці й комерції та Офіс оцінки технологій, а також агенції ООН.

За заслуги в розробці аналізу витрати–випуск та його застосуванні Леонт'єв отримав у 1973 році Нобелівську премію в галузі економіки. Його також вшанували, вибравши президентом Американської економічної асоціації (1970), членом Національної Академії наук, закордонним членом Академії наук СРСР (1988), посвяченням до Почесного Легіону у Франції (1968) та Ордену Сонця, що Сходить, у Японії (1984).

Відмінною рисою досліджень професора Леонт'єва є його велике бажання і вміння поставити економічну теорію на службу реальним економікам.

Треба відзначити, що В. Леонт'єв проводив своє дослідження після закінчення Другої світової війни, коли ні в кого не викликало сумніву, що США є країною з надлишком капіталу порівняно з іншими державами. Адже саме США ще до війни мали високорозвинену капіталомістку промисловість, у роки війни вона розвинулася ще сильніше, а після війни на фоні інших країн, які відновлювали свої зруйновані виробничі потужності, перевага США у забезпеченості капіталом виглядала неперевершеною. Тому в Леонт'єва не було великих сумнівів щодо отримання в результаті дослідження емпіричного підтвердження висновку Гекшера–Оліна. Фактично він порівнював співвідношення капіталу і праці, які є необхідними для виробництва одиниці американського імпорту $(K/A)_{im}$, із співвідношенням капіталу і праці для виробництва одиниці американського експорту $(K/A)_x$. Відповідно до цього співвідношення, яке отримало назву «статистика Леонт'єва» (*Leontiev statistics*), країну вважають капіталонасиченою, якщо:

$$\frac{(K/A)_{im}}{(K/A)_x} < 1.$$

Країну вважають працenasиченою, якщо:

$$\frac{(K/A)im}{(K/A)x} > 1.$$

Результати досліджень, які провів В. Леонт'єв, виявилися несподіваними, бо вони не підтвердили попереднього припущення, що США експортують капіталомісткі товари, а імпортують працемісткі. Згідно з отриманими розрахунками виробництво експортних товарів в обсязі 1 млн. дол. супроводжувалося витратами капіталу в сумі 2,55 млн. дол. та праці в розмірі 182,3 року, тобто співвідношення цих виробничих ресурсів становило 14 000 дол. : 1 рік праці (2,55 млн. дол. : 182,3 року).

Аналогічне співвідношення за імпортозамінниками становило 18200 дол. : 1 рік праці. Отже, загальне співвідношення $(K/A) m : (K/A) x$ дорівнювало 1,3. Іншими словами, висновок, який, здавалося, можна було майже безпомилково передбачити, не підтвердився – американський експорт у 1947 році був у 1,3 раза працемісткішим від імпорту.

Економіко-математична постановка проблеми та її розв'язання, які здійснив В. Леонт'єв, полягали в наступному. Якщо припущення про ідентичність капіталомісткості імпортованих товарів з вітчизняними субститутами імпорту було першою допоміжною гіпотезою, то другою була умова (припущення пропорційності), що частки окремих товарів в експортній та імпортованій структурі залишаються сталими. Якщо автомобілі становлять 20% загального експорту, то при зменшенні загального експорту на 1 млн. дол. зменшується експорт автомобілів на 200 тис. дол.

Коли сконцентруємо свою увагу на експорті, то через його зменшення на 1 млн. дол. відбувається зменшення секторальних випусків. Тоді можна зробити висновок щодо вивільнених факторів виробництва.

Якщо позначимо X_i як скорочення попиту на експорт і опишемо коефіцієнтами «витрати–випуск» a_{ik} виробничу структуру (третя допоміжна гіпотеза), то слідус:

$$\begin{bmatrix} Q_1 \\ Q_2 \\ \cdot \\ \cdot \\ \cdot \\ Q_n \end{bmatrix} - \begin{bmatrix} a_{11}a_{12}a_{13}\dots a_{1n} \\ a_{21}a_{22}a_{23}\dots a_{2n} \\ \cdot \\ \cdot \\ \cdot \\ a_{n1}a_{n2}a_{n3}\dots a_{nn} \end{bmatrix} \times \begin{bmatrix} Q_1 \\ Q_2 \\ \cdot \\ \cdot \\ \cdot \\ Q_n \end{bmatrix} = \begin{bmatrix} X_1 \\ X_2 \\ \cdot \\ \cdot \\ \cdot \\ X_n \end{bmatrix}$$

або у вигляді матриці:

$$(I-u)q = x,$$

з якої знайдемо розв'язок:

$$q = (I-u)^{-1} \bar{x},$$

де q – зниження рівня випуску секторів $1\dots n$, яке йде після скорочення попиту на експорт.

Якщо припустити, що необхідним є фіксоване впровадження праці й капіталу на одиницю випуску (четверта гіпотеза), яке визначають через $a_i^{K,L}$, то можна обчислити для даного q вектор вивільнення факторів виробництва B_x , а саме:

$$B_x = \begin{pmatrix} a_1^L a_2^L \dots a_n^L \\ a_1^K a_2^K \dots a_n^K \end{pmatrix} \begin{pmatrix} Q_1 \\ Q_2 \\ \cdot \\ \cdot \\ \cdot \\ Q_n \end{pmatrix} = u^{L,K} \cdot q.$$

При цьому вираз для визначення вивільнення факторів виробництва при скороченні експорту є таким:

$$B_X = u^{L,K} q = u^{L,K} (I - u)^{-1} \bar{x}.$$

Аналогічно вираз для вітчизняних субститутів імпорту:

$$B_M = u^{L,K} q = u^{L,K} (I - u)^{-1} \bar{m},$$

де B_M – обсяг вивільнених факторів виробництва при скороченні імпорту;
 \bar{m} – скорочений обсяг імпорту.

Леонт'єв прийшов до такого результату: загальні витрати фактору «праця» і у виробництві експортних товарів (A_X) є більшими, ніж у виробництві товарів-субститутів імпорту (A_M):

$$A_X > A_M \quad \text{і} \quad K_X < K_M,$$

тобто використання капіталу для експортних товарів (K_X) менше, ніж для товарів субститутів імпорту (K_M). При цьому :

$$\frac{K_X}{A_X} < \frac{K_M}{A_M}, \quad \text{тобто} \quad k_X < k_M.$$

Капіталомісткість сектора з виробництва товарів-субститутів імпорту є більшою, ніж капіталомісткість сектора з виробництва експортних товарів.

Висновок: США експортують трудомісткі товари й імпортують капіталомісткі. Оскільки цей результат є протилежним до моделі Гекшера–Оліна, то можна охарактеризувати його як **парадокс Леонт'єва**.

На перший погляд парадокс Леонт'єва суперечить твердженням Гекшера–Оліна. Але цей висновок можна при точному аналізі спростувати.

1. Леонт'єв змушений був ввести ряд допоміжних гіпотез для того, щоб вивести свій парадокс, а саме: порівняння місткості факторів виробництва імпортованих товарів з товарами-субститутами імпорту. Оскільки теорію Гекшера–Оліна необхідно спростувати не через встановлення спостереження, а за допомогою інших гіпотез, то потрібно впевнитися, що вони мають вищий ступінь надійності.
2. Дослідження Леонт'єва не ставить в основу чіткої операційний аналіз «достатку факторів виробництва». Доки це поняття є інтуїтивним і не досить зрозумілим, доти не може бути жодного спростування твердження Гекшера–Оліна.

Особливою проблемою при визначенні достатку факторів виробництва є те, що *обсяги капіталу і праці залежать від рівня технічних знань*. Тому людський капітал і ефективність капіталу можуть впливати на твердження про відносне оснащення $k^* > k$ та спотворювати його. Наприклад, висока ефективність праці веде до низької капіталомісткості. При визначенні достатку факторів беруть до уваги людський капітал і показники ефективності¹⁴. У цьому випадку не повинно виникати протиріччя щодо результатів Гекшера–Оліна.

Теорема Гекшера–Оліна і дослідження Леонт'єва базуються на двофакторній моделі. Леонт'єв вказує на те, що *треба було б брати до уваги обсяги інших факторів*, таких як земля, природні ресурси, врешті, також і суспільна та економічна системи.

Деякі дослідження свідчать, що частка експорту однієї галузі економіки в загальному виробництві США залежить від частки як *висококваліфікованих робітників* у загальній їх кількості, так і витрат на дослідження та розвиток згаданої галузі економіки. Ці дослідження дають змогу зробити висновок, що експорт США є таким, який містить людський капітал, і що переформульована гіпотеза Гекшера–Оліна, яка враховує ефективність факторів виробництва, може відповідати дійсності.

¹⁴ На відміну від розділу 4 теми 4 використовуємо не загальний параметр ефективності для обох факторів виробництва, а диференційований за факторами параметр ефективності.

3. Дослідження Леонт'єва стосуються однієї країни. *Ідеально він мав би розглянути торгові потоки між багатьма народними господарствами.* Крім цього, є ряд досліджень про зовнішню торгівлю Індії, колишньої НДР, Японії, Канади, які досягли прогресу в науці. У цих працях проаналізовані відносини між двома країнами. Деякі з згаданих досліджень підтвердили парадокс Леонт'єва, інші – ні.
4. Відомо, що при визначенні забезпеченості факторів $k^* > k$ умови попиту можуть звести нанівець твердження Гекшера–Оліна. Припустимо, що країна, де домінує фактор «капітал», надає перевагу торгівлі капіталомісткими товарами. Її попит на капіталомісткі товари може бути таким великим, що вона почне імпортувати їх. У цьому випадку теорема Гекшера–Оліна може не відповідати дійсності. Прийняття до уваги фактора попиту привело б у відповідність з дійсністю модифіковане твердження Гекшера–Оліна. Також тут може відігравати роль різкий перехід місткостей факторів.
5. Більшістю імпортованих товарів США в 1947 році були нафта, мідь, метали, паперова продукція, природна сировина. Виробництво згаданих товарів є капіталомістким. Ці продукти імпортували тому, що США не могли виробляти їх взагалі або в достатній кількості. *Отже, те, що США імпортували згадані товари, не було спричинене їх капіталомісткістю. Ці товари є ресурсомісткими.*
6. Емпіричні дослідження свідчать, що з 1972 року парадокс Леонт'єва більше не виявляється.

Як висновок впливає, що при зміні положень концепції, наприклад, визначення забезпеченості факторами виробництва та врахування інших факторів, таких, як умов попиту і заходів зовнішньоторгової політики, твердження Гекшера–Оліна могло б бути правильним. Емпірична перевірка гіпотези Гекшера–Оліна через теорію Леонт'єва була стимулом, щоб шукати наступні твердження, які б пояснили дане питання.

Наведені міркування щодо сумнівності, а можливо й помилковості результатів, які отримав Леонт'єв, можна продовжити. Кожен з аргументів додавав нових знань до загальної теорії зовнішньої торгівлі. З одного боку, Леонт'єв показав, що, всупереч теорії, праценадлишкові країни експортують капіталомістку продукцію, тоді як капіталонадлишкові країни – трудомістку.

З другого боку, парадокс Леонт'єва залишив без відповіді численні питання. Проте це дає достатньо підстав стверджувати, що парадокс Леонт'єва продовжує служити серйозним попередженням прямолінійному використанню теорії Гекшера–Оліна на практиці.

2. Розширення моделі Гекшера–Оліна

1. **Багатофакторність.** Озброєність факторами виробництва може стосуватися їх великої кількості, хоча при розгляді моделі Гекшера–Оліна для аргументації висновків використовували головним чином два фактори – капітал і працю. Після того, як В. Леонт'єв виявив у цій моделі так званий парадокс, найпліднішими стали спроби його вирішення розширенням факторів виробництва. Можна навести для прикладу концепцію М. Портера, який пропонує розділити фактори виробництва на деякі великі групи: людські резерви, фізичні ресурси, ресурс знань, грошові ресурси, інфраструктуру. Ці групи, в свою чергу, поділяються на численні категорії.

Існує певна ієрархія факторів виробництва. Вони діляться на *основні (basic)* і *розвинуті (developed)*. До основних відносять фактори, які даються даром і не потребують інвестицій, скажімо, природні ресурси, географічне розташування країни,

кліматичні умови. Проте більшість ресурсів у наш час не можна отримати в спадщину, тому що вони – результат довготривалого розвитку, як правило, ціною значних інвестицій. Такими є, перш за все, нові технології, кваліфіковані кадри, сучасна інфраструктура. Тому частіше для створення конкурентоспроможних переваг велике значення мають не основні, а розвинуті фактори виробництва.

За критерієм спеціалізації фактори поділяються на **загальні** (general) і **спеціалізовані** (special). Загальним факторам притаманні якості, що дають можливість використовувати їх у багатьох галузях (мережа автомобільних і залізничних шляхів, висококваліфікований капітал). Спеціалізовані фактори можна задіяти в одній галузі й лише у виняткових випадках у кількох (венчурний капітал, бази даних у визначеній галузі знань, вузькоспеціалізований персонал).

Якщо розглядати основні й розвинуті фактори під кутом зору спеціалізації, то треба зазначити, що перші є, як правило, загальними, а другі мають тенденцію бути спеціалізованими. Для створення конкурентних переваг більший потенціал мають спеціалізовані фактори.

Нарешті, треба розрізнити фактори за критерієм **ступеня міжнародної мобільності**, який розглядався у попередніх розділах. При аналізі основних факторів враховують низький ступінь мобільності, адже вони часто взагалі не переміщуються з однієї країни в другу. Розглядати розвинуті фактори у більшості випадків необхідно з огляду на їх високу міжнародну мобільність і прагнення кожної країни перешкодити таким факторам або затримати їх у межах свого кордону.

Різний ступінь міжнародної мобільності мають також загальні та спеціалізовані фактори. Універсальність використання загальних факторів полегшує їх переміщення з країни в країну. Спеціалізовані фактори або зовсім не здатні до такого переміщення, або на шляху їх руху є як штучні, так і природні перешкоди.

Країна може бути порівняно достатньо забезпечена працею, капіталом, технічними знаннями (включаючи людський капітал і організаційну ефективність), землею, природними ресурсами або навколишнім середовищем. До цього достатку факторів належить і політична стабільність держави. Отже, при розширеній інтерпретації поняття «достаток факторів» модель Гекшера–Оліна розкриває велику кількість емпірично релевантних факторів визначення міжнародного товарного обміну.

Збільшення різновидів факторів дало змогу дещо розвинути концепцію В. Леонтьєва. Зокрема, виявилось, що капітал не є для США найбільш надлишковим фактором виробництва. Краще країна була б забезпечена сільгоспугіддями і кваліфікованими кадрами. Саме тому в експорті США значна питома вага належить сільськогосподарській продукції і високотехнологічним товарам, а імпорт репрезентований працємісткими товарами, що потребують для свого виготовлення дешевої низькокваліфікованої праці (текстиль, взуття), а також сировиною і корисними копалинами, котрі надходять з країн, багатих на природні ресурси.

Багатофакторність у цілому зберігає методологію неокласичної торгової моделі. В економічній літературі вона відома під назвою «неофакторні моделі». Цей напрямок сформувався у період після Другої світової війни з метою відображення нових факторів виробництва, що впливають на розвиток міжнародної торгівлі, динамізацію науково-технічного прогресу. З точки зору світогосподарської практики та відкриття «парадокса Леонтьєва» (у теоретичній економіці) багатофакторність враховує :

- різну інтенсивність факторів (це дає змогу визначити, наприклад, що американська імпортозамінна й експортна продукція капіталомісткіша, ніж продукція, вироблена в інших країнах);
- особливості попиту (надлишок капіталу, приміром, обумовлює капіталомістке споживання, це спричиняє нестачу капіталу для експорту і, таким чином, формує велику працємісткість товарів, які експортують);

- неоднорідності факторів (виділення «фізичного» і «людського» капіталу; обґрунтування переважаючої значущості кваліфікації праці тощо);
- нові фактори (в системі факторів: праця, капітал та природні ресурси).

2. Багатотоварність. Коли розглядають більше, ніж два фактори, тоді товари впорядковують в ієрархічну драбину переваг конкуренції. *Товари з великою відносною ціновою перевагою* перебувають на вершині цієї драбини. На нижчих її сходинках відносна цінова перевага буде меншою. Нагадаємо, що коли країна має відносну цінову перевагу, то буде експортувати товар. Якщо не існує жодної цінової переваги, то нема різниці, експортують товар чи імпортують. Якщо умовно пройти вниз по ієрархічній драбині, то є рівень з відносними ціновими втратами для країни, на якому вигідно товар імпортувати. Врешті, є товари, які не експортують і не імпортують, – неторгові товари.

Ієрархічна шкала відносних цінових переваг є цікавою концепцією, яка показує, що незначні зміни на Батьківщині та у Закордоні, можливо, в попиті, технології виробництва сектора чи в озброєності факторами прокладають лінію розподілу між експортним та імпортним товаром у зворотній дії через ціни на фактори виробництва. У літературі обговорюють, наскільки ієрархічна драбина товарів може зводитися до ієрархічної драбини місткості факторів у виробництві.

Щоб внести сектори в ієрархічну драбину конкурентоспроможності, потрібно впорядкувати їх за ціновою перевагою, що буде виражатись як $p_i / w p_i^*$. Умовою для торгівлі є те, що величина за чисельником p_i має бути меншою, ніж величина за знаменником $w p_i^*$. Величина, менша за 1, означає конкурентоспроможність, і йдеться про експортні товари; величина, більша за 1, означає втрату в конкуренції і відображає імпортні товари. Сектор з найнижчою величиною є сектором найбільшої конкурентоспроможності. На рисунку 7.1 на вертикальній осі нанесено масштаб конкурентоспроможності, а на горизонтальній осі – обсяг пропозиції експорту.

За цим способом отримують *ієрархічну драбину секторів за конкурентоспроможністю*. Сектор 1 є сектором з найбільшою конкурентоспроможністю, а сектор 8 – з найменшою. Пунктирна лінія розділяє сектори на експорт та імпорт. Сектори 1–5 експортують, сектори 6–8 – імпортують.

Зворотна величина конкурентоспроможності $p_i / w p_i^*$ відображає реальний обмінний курс (w_R), виражений $w_R = w p_i^* / p_i$, і, як правило, визначається через рівень цін країн. Реальна ревальвація призводить до зменшення конкурентоспроможності секторів реальна девальвація могла б зробити до цього часу неконкурентоспроможні сектори конкурентоспроможними. Оскільки ціни на Батьківщині та у Закордоні є заданими, то зворотна величина обмінного курсу і номінальний обмінний курс коливаються. Номінальна девальвація (долара) спричиняє спад реального обмінного курсу для всіх секторів, тобто реальну девальвацію (графічно можна представити зростання колонок). У зв'язку з цим сектор експорту може раптово стати сектором імпорту. Це стосується насамперед сектора 5. Навпаки, номінальна ревальвація (коли w зростає) при постійних цінах призводить до реальної ревальвації. Сектори 6, 7 і 8 можуть стати конкурентоспроможними.



Рисунок 7.1.

Упорядкування секторів за конкурентоспроможністю.

Товари країни стануть конкурентоспроможними на зовнішньому ринку, якщо $p_i < w p_i^*$, тобто ціна вітчизняного товару буде нижчою за ціну закордонного (з метою порівняння враховуємо валютний курс w). Тому конкурентоспроможними будуть сектори 1–5, для яких виконана умова $p_i / w p_i^* < 1$. При $p_i / w p_i^* > 1$ продукція секторів 6–8 є неконкурентоспроможною, і її імпортує Батьківщина. Величина E_i відображає обсяг надлишкового попиту.

Зауважимо, що потрібно брати до уваги разом з відзначеними на рисунку торговими товарами і неторгові товари. Тоді девальвація приводить до зростання конкурентоспроможності торгових товарів, розширення їх виробництва і підвищення попиту на фактори виробництва. Ціни на фактори виробництва зростають, і конкурентоспроможність сектора, який ще міг би експортувати, зменшується. Ефект девальвації є зворотним.

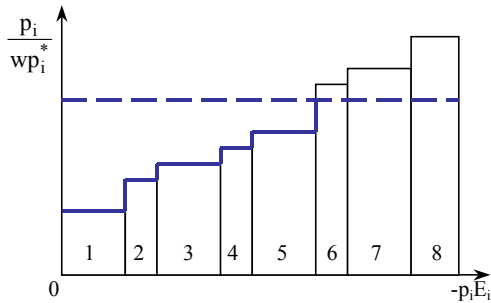
Емпірично визначити зображення на рисунку 7.1 важко, бо ціни, що ми розглядаємо, є, як правило, не автаркійними, а цінами торгової рівноваги. Тому емпіричні ієрархічні драбини побудовані на основі концепції виявленої порівняльної переваги.

3. Типи товарів. Якщо розглядають кілька видів товарів, то необхідно взяти до уваги їх різні типи. *Природну сировину визначають часто як товари Рікардо* і пояснюють моделлю Рікардо. *Промислові продукти можна визначати як продукти Гекшера–Оліна* і пояснювати за допомогою розширеного математичного виразу Гекшера–Оліна (що включає людський капітал, відмінності технологій). Якщо брати продукти з сильним технічним прогресом (наприклад, напівпровідники), то можна говорити про *товари продуктового циклу* (розділ 7.9). Врешті, *послуги* є особливою товарною категорією.

Типи товарів визначають товарну структуру міжнародної торгівлі. Дані про неї у світі дуже неповні. Як правило, для класифікації окремих товарів у міжнародній торгівлі використовують або Гармонізовану систему описування і кодування товарів (ГСОКТ), або Стандартну міжнародну класифікацію (СМТК). Найсуттєвішою тенденцією є зростання питомої ваги торгівлі продукцією обробної промисловості, на яку до середини 90-х років припадало 3/4 вартості світового експорту і скорочення питомої ваги сировини та продовольства, питома вага яких становила приблизно 1/4.

Таблиця 7.1

Товарна структура міжнародної торгівлі (в %)

Товари	1983 р.	1993 р.
Сільськогосподарські продукти	14,6	12,0
Продукти харчування	11,1	9,5

Сільськогосподарська сировина	3,5	2,5
Товари добувної промисловості	24,3	11,9
Руди, мінеральна сировина і чорні метали	3,8	3,1
Паливо	20,5	8,8
Промислові товари	57,3	73,3
Устаткування і транспортні засоби	28,8	37,8
Хімічні товари	7,4	9,0
Напівфабрикати	6,4	7,5
Текстиль і одяг	4,9	6,9
Чавун і сталь	3,4	3,0
Інші готові товари	6,3	9,2
Інші товари	3,8	2,8

Ця тенденція характерна як для розвинутих країн, так і для країн, що розвиваються, і є результатом впровадження ресурсо- і енергозберігаючих технологій. Найбільшою групою товарів, які експортують у рамках продукції обробної промисловості, є устаткування і транспортні засоби (до половини експорту товарів цієї групи), а також інші промислові товари – хімічні товари, чорні й кольорові метали, текстиль. Серед сировинних і продовольчих товарів найбільші товарні потоки становлять продовольство і напої, мінеральна та інша сировина, за винятком палива.

4. Багатосторонність. Наш розгляд зовнішньої торгівлі базувався раніше на моделі, що враховувала дві країни і два товари. У дійсності можна генералізувати цю модель, беручи до уваги багато факторів і багато країн. Торговля є не двосторонньою, а багатосторонньою. В такому випадку можна визначити, яка з багатьох країн і для якого з безлічі товарів має порівняльну цінову перевагу. Кожна країна (порівнюючи з ситуацією автаркії) буде спеціалізуватися на такому товарі, при якому є порівняльна цінова перевага. Як правило, у цьому випадку для пояснення причин виникнення міжнародної торгівлі застосовують теорему Гекшера–Оліна.

Коли йдеться про більшу, ніж дві, кількість країн, тоді структуру міжнародної торгівлі розглядають з точки зору її географічного розподілу. Вона, на відміну від товарної структури, становить розподіл товарних потоків між окремими країнами та їх групами, що можуть поділятися за територіальною або за організаційною ознаками. Територіальна географічна структура може мати різні ракурси: належність країн до однієї частини світу (Африка, Європа, Південна Америка, Австралія); до укрупненої групи країн (країни з перехідною економікою; країни, що розвиваються); до окремих інтеграційних та інших торговельно-політичних союзів (СНД, Європейський Союз, НАФТА, АСЕАН); або до груп країн, які виділяються за іншими критеріями (країни – експортери нафти, країни – чисті боржники).

Різні ракурси міжнародної торгівлі між країнами та її географічний розподіл висвітлені у таблицях 1–5 теми 2. Таблиця 7.2 висвітлює географічну структуру експорту за групами країн – залежно від рівня економічного розвитку. Як видно з неї, головний обсяг міжнародної торгівлі припадає на розвинуті країни, хоча питома вага цих країн дещо скоротилась у першій половині 90-х років за рахунок зростання питомої ваги країн, що розвиваються, і країн з перехідною економікою. Зростання питомої ваги країн, що розвиваються, відбувається за рахунок прискореного розвитку нових індустріальних країн Південно-Східної Азії (Кореї, Сінгапуру, Гонконгу) та деяких країн Латинської Америки. Найбільшими світовими експортерами у 1997 році (в млрд. дол.) були Європейський Союз (823,0), США (688,9), Японія (421,1), Канада (214,4). Серед країн, що розвиваються, найбільшими експортерами були Гонконг (188), Республіка Корея (136,6), Тайвань (121,9), Сінгапур (125,0), Малайзія (78,7), Таїланд (58,2). Щодо країн з перехідною економікою, то тут виділяються у числі експортерів Китай (182,7), Росія (65,7), Польща (26,0), Чехія (22,5), Угорщина (18,7). У більшості випадків найбільші експортери є й основними імпортерами на світовому ринку.

Таблиця 7.2

**Географічна структура міжнародної торгівлі (експорт)
(в %)**

	1991 р.	1992 р.	1993 р.	1994 р.
Індустріальні країни	70,5	69,3	66,5	66,1
Країни, що розвиваються, включаючи країни з перехідною економікою	28,3	29,6	32,0	32,6
Африка	2,2	2,2	2,0	1,9
Азія	14,3	15,3	17,1	17,9
Європа	3,9	3,5	4,1	4,5
Близький Схід	3,6	3,7	3,6	3,1
Західна півкуля	4,3	4,9	5,2	5,3
Інші країни	1,2	1,1	1,5	1,3

5. Наявність товарів. Теза Кравіса про «наявність» товарів зводить виникнення товарних потоків до наявності або відсутності товарів. Імпортують товари, які в країні нема, й експортують товари, які вона може виробляти. Відсутність товарів може бути спричинена, скажімо, нестачею ресурсів, технічних знань, диференціацією продукції. Ненааявність не становить жодної конкуруючої гіпотези абсолютним ціновим перевагам. Наявність товарів повинна виражатись в абсолютних цінових перевагах. У крайній точці повної ненааявності товарів ціни товарів прямують до безкінечності.

6. Еластична пропозиція факторів. Припустимо, що озброєність факторами відома. Оскільки ціни на фактори виробництва змінюються після виникнення міжнародної торгівлі, то може змінитись озброєність країни факторами (збільшена пропозиція на фактор праці, створення капіталу).

Для розуміння сформульованої умови можна змодельовати ситуацію згідно з теоремою Гекшера–Оліна–Самуельсона, за якої торгівля кінцевими товарами значною мірою змінює переміщення факторів виробництва в міжнародних масштабах та сприяє зростанню ціни надлишкового фактору виробництва й зменшенню ціни дефіцитного фактору доти, доки ціни факторів не вирівнюються, що можливе при вирівнюванні цін на товари.

Еластичність пропозиції факторів виявляється також за умови мобільності факторів виробництва в міжнародному масштабі та коли нема переміщення товарів з країни до країни. Тоді, як було показано, надлишковий фактор мігруватиме з країн із низькими цінами на нього до країн, де він коштуватиме більше. Результатом такого руху стане вирівнювання цін на виробничі ресурси, що триватиме доти, доки факторні ціни і ціни кінцевих товарів не вирівнюються (абстрагуючись від витрат, пов'язаних із рухом факторів виробництва).

7. Вид товарів. Наша модель не протидіє тому, йдеться чи про так звані товари масового виробництва (автомобілі), чи про товари одиничного виробництва (велике устаткування). Ці два типи товарів вимагають різної організації виробництва.

8. Транспортні витрати. У попередньому аналізі ми абстрагувалися від транспортних витрат. Їх необхідно враховувати за умови абсолютних цінових переваг, ці витрати можуть вести до сегментування ринків. У крайньому випадку товари будуть неторговими.

Класифікують транспортні витрати за двома ознаками: а) витрати на фізичне переміщення і б) витрати, пов'язані з державним регулюванням міжнародної торгівлі. В аналітичному ракурсі витрати фізичного переміщення охоплюють витрати при паркуванні, транспортуванні й обробці товарів. Витрати, які обумовлені державним регулюванням зовнішньої торгівлі, виявляються в імпортних митах, квотах і валютному контролі. Вони, як і численні витрати на переміщення, дають економічний ефект. Особливо варто наголосити на послугах, міжнародно торгівля якими не має витрат на переміщення, але підлягає державному регулюванню.

Розрізняють два способи впливу транспортних витрат на міжнародну торгівлю.

По-перше, вони збільшують ціни на імпортні товари і тим самим обмежують збільшення прибутковості торгівлі. По-друге, витрати на переміщення стимулюють пошук моделей діяльності, за якими достатнього рівня конкурентоспроможності досягають завдяки вибору країни розташування через розміщення виробництва.

9. Державне втручання у попит і виробництво. Державні заходи відображаються на відносних цінах при автаркії, а саме через оподаткування, субвенції або через асигнування інфраструктури (порти, транспортне устаткування). Разом з цим, державні заходи впливають на відносні цінові переваги і товарні потоки.

Одним з типових методів державного втручання у попит і виробництво є «патріотичні» спроби створити власне виробництво у певній галузі. Якщо країни намагаються будь-що розвинути власну галузь, сподіваючись на збут надлишкової продукції на світових ринках, то тим самим вони створюють загрозу перевиробництва.

Створенню надлишкових потужностей можуть сприяти структура оподаткування і/або податкові кредити під інвестиції. Внаслідок цього виникає явище надмірного інвестування. Зі згаданою проблемою зіштовхується вантажний флот у скандинавських країнах, податкове законодавство яких захищає прибутки, реінвестовані на розширення виробництва, оподатковуючи неінвестовані прибутки. Такі спотворюючі стимули оподаткування спонукають усіх судовласників інвестувати кошти на розширення потужностей за сприятливих умов у галузі.

Проблема перевиробництва підсилюється також стимулами до збільшення чи підтримки зайнятості. У реальній політиці це виявляється у формі сильного тиску уряду на фірми, який вимагає від них інвестицій (або продовження інвестувань), щоб збільшити чи підтримати зайнятість.

10. Державне втручання у торгівлю. Держава втручається через мито, ліміти та інші адміністративні заходи (адміністративні торгові обмеження) прямо в міжнародний товарний обмін. Отже, при поясненні торгових потоків емпірично необхідно постійно запитувати, наскільки через інтервенції у товарний обмін впливають на торгові потоки.

Мотивом державного втручання є виявлення певних дефектів вільної торгівлі, як, скажімо, поява недовикористовуваної робочої сили, недосконалість ринків праці й капіталу та ін. Тоді виникають аргументи проти вільної торгівлі, що в економічній науці представлені **теорією другого кращого**. Згідно з цією теорією, політика невтручання на будь-якому ринку бажана лише у випадку, якщо інші ринки працюють без збоїв. Якщо цього нема, то втручання держави, яке на перший погляд спотворює мотиви поведінки учасників ринку, може збільшити добробут і нейтралізувати наслідки дефектів ринку. Наприклад, якщо ринок праці дає збій і не може забезпечити повної зайнятості, політика субсидіювання працеінтенсивних галузей, яка була б небажаною в економіці з повною зайнятістю, набула б сенсу. Зрозуміло, що краще було б відрегулювати ринок праці іншими методами, скажімо, гнучким використанням важелів заробітної плати. Коли ж за якоїсь причини цього не можна зробити, державне втручання на інших ринках могло б слугувати «другим кращим» засобом пом'якшення ситуації.

Використовуючи теорію «другого кращого» до питань торгової політики, економісти стверджують, що недосконалість *внутрішнього* функціонування економіки може бути спонукальним мотивом для втручання у сферу зовнішньоекономічних зв'язків. При цьому мають на увазі, що міжнародна торгівля не є джерелом виникнення проблем, але зовнішньоторгова політика може послужити, щонайменше частково, засобом її вирішення.

11. Інші розширення. У наступних розділах цієї теми будуть обговорені інші розширення моделі Гекшера–Оліна.

3. Торгові й неторгові товари

У теорії міжнародної економіки товар розглядають не як продукт виробництва, а як об'єкт попиту і пропозиції. При цьому найважливішими аспектами є обіг і споживання, що повинні діяти з-за кордону. Якщо певного з цих атрибутів нема, товар стає звичайною річчю і перестає бути предметом міжнародної економіки. Отже, особливість міжнародної економіки як науки полягає у тому, що сам факт виробництва і продажу будь-якого товару в тій чи іншій економіці ще не може означати, що ця корисна річ набуває статусу товару в міжнародній торгівлі. Цим міжнародна економіка відрізняється від мікроекономіки, адже остання включає до складу валового внутрішнього продукту поточне виробництво таких продуктів.

У сфері міжнародної торгівлі прийнято ділення товарів на **торгові** (*tradable goods*) і **неторгові** (*nontradable goods*). До **торгових належать товари, які можуть переміщати між країнами. Неторговими товарами вважають такі, які використовують у тій країні, де їх виробляють, і не переміщують між країнами.** Як видно з таблиці 7.3, до торгових товарів належать продукти сільського господарства, обробної промисловості і т. ін. До неторгових товарів належить значна частина будівельної продукції, а також багато видів послуг: освіта, охорона здоров'я, комунальні послуги і т. д. Наприклад, ціна масажу або жіночої зачіски в Україні набагато нижча, ніж у США. Однак найбагатшим американцям не спаде на думку літати в Україну, щоб тут зекономити на цій послугі.

Варто зауважити, що англійські терміни *tradable goods* та *nontradable goods* перекладають по-різному. У російській мові їх вживають як «торгуемые товары» і «неторгуемые товары». Україномовні ж підручники користуються термінами «товари, що продаються» і «товари, що не продаються». Вважаємо, що точніше зміст економічних явищ, які обговорюємо у цьому розділі, можна передати термінами «торгові» та «неторгові товари». Саме таке трактування обрали перекладачі термінологічного словника з міжнародної економіки, автором якого є консультант Оксфордського словника англійської мови Джері М. Розенберг. Тут читаємо: «*nontraded goods and services* («неторговые товары и услуги»): товары и услуги, применительно к которым существует предложение и спрос для импорта и экспорта, но торговля ими не ведётся». Однак допустиме вживання термінів «товари, що продаються» та «товари, що не продаються» як синонімів торгових і неторгових товарів.

Таблиця 7.3

Торгові й неторгові товари за класифікацією ООН

Групи товарів	Тип товарів
1. Сільське господарство, полювання, лісове господарство і рибальство 2. Добувна промисловість 3. Обробна промисловість	торгові
4. Комунальні послуги 5. Оптова і роздрібна торгівля, ресторани і готелі 6. Транспортування, зберігання, зв'язок і фінансове посередництво 7. Оборона і обов'язкові соціальні послуги 8. Освіта, охорона здоров'я і громадські роботи 9. Інші комунальні, соціальні й приватні послуги	неторгові

До сучасних класичних моделей концепція торгових і неторгових товарів була включена лише наприкінці 50-х років, хоча ще представники класичного напрямку економічної думки розрізняли їх, вважаючи, що готові продукти є торговими товарами, тоді як ті, що використані для виробництва, – неторговими товарами. Зрозуміло, що межі між торговим і неторговим товаром завжди умовні. Єдиний підхід для аналізу і наукових пошуків надає класифікація, яка прийняла Організація Об'єднаних Націй і яку визнають у всьому світі. Як видно з таблиці 7.3, вона

складається з дев'яти великих груп.

Загальне визнання класифікації ООН не означає відходу від певних винятків. Вони існують, і досить суттєві. Хоча будівництво не є у своїй основній масі торговим товаром, достатньо подивитися на споруди музеїв, банків та інші, які реставрували, відремонтували або збудували іноземні фірми, особливо польські, турецькі, югославські, щоб переконатись у протилежному. Багато будов електростанцій, металургійних заводів, житлових будинків, які звели українські фірми і майстри, можна побачити за кордоном. Транспорт також значною мірою втягнуто у міжнародну торгівлю. Абсолютно неторговими послугами є лише ті, які надають або можуть надавати лише всередині країни (тролейбуси, трамваї тощо). Список винятків можна продовжити, їх треба враховувати при розробці моделей міжнародної економіки.

Торгові товари діляться на товари експорту (*exportables*) та імпорту (*importables*). Серед товарів експорту виділяють товари реального експорту і субститути експорту – ті вітчизняні товари, які в даний момент продають лише на внутрішньому ринку, але при бажанні можуть продавати й у Закордоні. Товари імпорту складаються з товарів реального імпорту і субститутів імпорту тих національних товарів, якими при бажанні можна замінити іноземні.

Не весь асортимент товарів торгівлі можна реалізувати на міжнародному ринку через недостатню конкурентоспроможність деяких з них. Наприклад, автомобіль «Таврія» або телевізор «Електрон» мають такі споживчі якості, на які за кордоном нема попиту. Цю ситуацію можна поліпшити, якщо здійснити комплекс заходів для зниження витрат і підвищення якості продуктів.

Отже, деякі товари є іммобільними через свою структуру (місцеві послуги) або через високі транспортні витрати (скажімо, квартири). У такому разі йдеться про неторгові товари. Торговими товарами є продукти, якими обмінюються між країнами, тобто експортні та імпорتنі товари, або товари-субститути експорту й імпорту. На відміну від торгових товарів, внутрішній попит на неторгові товари необхідно через внутрішню пропозицію.

Якщо зростає ціна на неторгові товари щодо торгових товарів p_{NH} / p_H , то в результаті збільшення попиту на користь неторгових товарів, то галузь з виробництва неторгових товарів пов'язує більше факторів виробництва, які повинні вилучатись з галузі з виробництва торгових товарів. Сектор з виробництва торгових товарів має згорнутись. За всіма правилами торгівлі товари є промисловими продуктами, а неторгові товари складаються з послуг (обмежені територією держави). При цьому при переміщенні уподобань на користь неторгових товарів відбувається деіндустріалізація.

Цікавий випадок деіндустріалізації подавався у літературі під заголовком «голландська хвороба». Суть справи полягала у тому, що у 60-х роках Нідерланди виявили великі запаси природного газу в Північному морі. Природний газ, який до цього вважався неторговим товаром, після відкриття нових родовищ газу і зростання попиту на нього можна віднести до торгових товарів. Але чим більше добувалось і продавалось газу, тим більше зростав реальний курс гульдена і занепадав експорт інших промислових товарів. Це відбувалося тому, що фактори виробництва перетікали з виробництва традиційних торгових товарів у виробництво неторгових товарів (видобування газу). Споживання неторгових товарів зростало. Видобування газу вимагало щораз більше капіталу, технологій, робочої сили. Але єдиний спосіб покрити попит на неторгові товари – збільшення їх виробництва. Це можна зробити лише за рахунок скорочення випуску торгових товарів, що і відбулось. Ресурсний бум також спостерігався у Норвегії та Великобританії (нафта) і Австралії (природна сировина).

Взаємозв'язок між торговими і неторговими товарами на прикладі ресурсного буму відображається наступним чином:

$$Q_H = \frac{P_R}{P_X} Q_R + Q_X,$$

де Q_H – обсяг торгових товарів;
 Q_R – обсяг ресурсів;
 P_R – ціна ресурсів;
 Q_X – обсяг експортних товарів;

Ресурсний бум зміщує трансформаційну криву вгору (рис. 7.2).

У вихідному положенні знаходиться ресурсна країна знаходиться в точці A , причому $\operatorname{tg} \alpha = p_H / p_{NH} [ME_{NH} / ME_H]$ і показує цінове співвідношення між торговими і неторговими товарами. Для спрощення припустимо, що ресурсний сектор є експортним анклавом і що при його розширенні не відлучаються фактори виробництва з інших секторів. Коли б відносна ціна між торговими і неторговими товарами залишилась як у вихідному положенні, то точкою виробництва була б точка A' . Оскільки в результаті ресурсного буму зростає національний дохід і збільшується еластичність попиту по доходу на торгові товари, то точка виробництва A' і точка споживання C розходяться. Ринкова рівновага при виробництві торгових товарів передбачає, що відносна ціна p_H / p_{NH} повинна зменшитися, стимул для виробництва неторгових товарів має зрости. Отже, нова рівновага встановлюється у точці D . Сектор неторгових товарів розширюється, а галузь традиційних торгових товарів згортається (з точки A до D'). З цього виходить, що перед ресурсним бумом торгові товари в основному були промисловими, і тому відбувається деіндустріалізація народного господарства.

P_X – ціна на експортні товари.



Рисунок 7.2.

Торгові й неторгові товари.

Нехай у вихідному становищі рівень виробництва перебувають у точці A , тоді співвідношення цін торгових і неторгових товарів $p_H / p_{NH} = \operatorname{tg} \alpha = Q_{NH} / Q_H$. Якщо країна переживає ресурсний бум і ресурсний сектор стає експортним, то при $\operatorname{tg} \alpha$ (сталому) точкою виробництва буде точка A' . Зростання експорту ресурсних товарів призведе до збільшення національного доходу, зростання споживання (C'), зниження p_H / p_{NH} (за рахунок $\downarrow p_H$ та $\uparrow p_{NH}$), підвищення пропозиції неторгових товарів і утворення нової рівноваги в точці D . Розширення виробництва неторгових товарів за рахунок скорочення торгових товарів призводить до деіндустріалізації народного господарства (виробництво переходить у точку D').

При змінах обмінного курсу відіграє роль відмінність торгових і неторгових товарів, наприклад, девальвація національної валюти призводить до подорожчання торгових товарів у національній валюті (експортного товару і товару-субституту імпорту). Разом з цим підвищується відносна ціна на користь неторгових товарів, і номінальна девальвація супроводжується реальною девальвацією. Структура

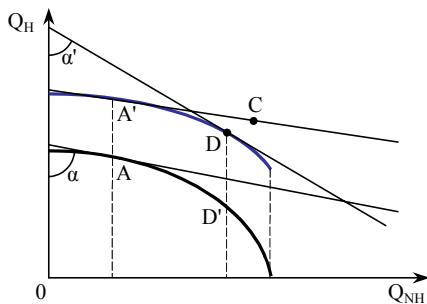
виробництва зміщується на користь торгових товарів (див. тему 18).

4. Торгівля послугами

У попередньому розділі ми висвітлили, що частина послуг не продається. Не можна повірити гоголівському Хлестакову, який стверджував: «Просто не говорите... Суп в каструльке прямо на теплоходе приехал из Парижа; откроют крышку – пар, которому подобного нельзя отыскать в природе». Але деякі з послуг (банківські послуги, страхування) є торговим товаром. Міжнародна мобільність послуг часто пов'язана з мобільністю праці, полегшується завдяки новим комунікаційним засобам.

Послуги часто підлягають державному регулюванню. Проте воно інколи не сприяє їх міжнародному обмінові.

Таблиця 7.4

Структура експорту-імпорту послуг України у 1997 році (млн.\$)

	Експорт	Імпорт	Частка в загальному обсязі послуг(%)	
			експорт	імпорт
Всього	4738,39	1418,34	100,0	100,0
Транспортні послуги	3983,63	328,33	84,1	23,1
у тому числі: <i>морський транспорт</i>	510,25	65,63	12,8	20,0
з нього				
пасажири	3,32	0,05	0,6	0,1
фрахт	126,99	36,95	24,9	56,3
інше	379,94	28,63	74,5	43,6
<i>повітряний транспорт</i>	188,32	57,76	4,7	17,6
з нього				
пасажири	91,71	13,80	48,7	23,9
фрахт	12,03	5,52	6,4	9,6
інше	84,58	38,44	44,9	66,5
<i>автомобільний транспорт</i>	142,50	11,65	3,6	3,6
з нього				
пасажири	4,07	1,54	2,9	13,2
фрахт	118,41	7,98	83,1	68,5
інше	20,02	2,13	14,0	18,3
<i>залізничний транспорт</i>	360,98	184,87	9,1	56,3
з нього				
пасажири	103,04	98,38	28,6	53,2
фрахт	140,22	13,91	38,8	7,5
інше	117,72	72,58	32,6	39,3
<i>трубопровідний транспорт</i>	2685,83	0,11	56,7	0,0
<i>інший транспорт</i>	95,75	8,31	2,4	2,5
Ремонт основних фондів	35,68	33,84	0,7	2,4
Комунікаційні послуги	109,28	121,29	2,3	8,6
Будівельні послуги	50,63	44,24	1,1	3,1
Послуги з монтажу та ремонту	139,33	36,37	2,9	2,6
Страхові послуги	2,46	20,55	0,1	1,5
Фінансові послуги (крім послуг із страхування та пенсійного забезпечення)	27,37	76,46	0,6	5,4
Послуги в галузі досліджень	60,25	12,25	1,3	0,9

та розробок				
Послуги в галузі права, бухгалтерського та управлінського консультування, інженерних та інших технічних галузей	74,16	64,35	1,6	4,5
Активи нефінансові, нематеріальні (патенти, ліцензії, ноу-хау та ін.)	5,80	12,83	0,1	0,9
Послуги готелів і ресторанів	54,18	2,11	1,1	0,1
Послуги туристичних організацій	8,67	22,45	0,2	1,6
Інші ділові послуги	152,32	629,95	3,2	44,4
Інші особисті послуги	34,63	13,32	0,7	0,9

Торгівля послугами (їх називають ще «невидимою торгівлею») становить приблизно одну чверть міжнародної торгівлі. В Україні питома вага послуг в експорті товарів і послуг у 1997 році становила 24,8%. Світовий експорт послуг зосереджується у сфері повітряних та морських перевезень, у банківському обслуговуванні, страхуванні, рекламі, бухгалтерському обліку, юридичних консультаціях, інжинірингу, будівництві, франшизингу, туризмі, освіті, охороні здоров'я, прогнозуванні бізнесу і т. д. Більше того, торгівля послугами зростає швидшими темпами, ніж торгівля товарами.

Позитивні тенденції у міжнародній торгівлі послугами характерні для України. Вона має позитивне сальдо експортно-імпорних операцій послугами, що становило у 1997 році \$3318,05 млн. Експорт послуг у 3,34 раза перевищує імпорт. Як видно з таблиці 7.4, найбільшу питому вагу в експорті послуг мають транспортні послуги (84,1%). Україна добре використовує своє зручне геополітичне становище, про що свідчить хоча б те, що тільки послуги трубопровідного транспорту становлять 56,7%. На жаль, наша держава ще не змогла зайняти сприятливих позицій з багатьох видів послуг, характерних для розвинутих країн. Маємо на увазі послуги в галузі розробок та досліджень (1,3% експорту послуг), у галузі права, бухгалтерського та управлінського консультування, інженерних й інших технічних галузях (1,6% експорту послуг), туристичних організацій (0,2% експорту послуг) та ін.

5. Специфічні фактори виробництва

У звичайній моделі Гекшера–Оліна припущено повна мобільність факторів виробництва на Батьківщині. У дійсності один із факторів виробництва є специфічним для сектора і в короткотерміновому періоді прив'язаний до нього. Міжнародна торгівля розглядає, здебільшого, капітал як специфічний для сектора фактор. У Європі реалістичніше розглядати працю як специфічний для сектора фактор.

У простій двосекторній моделі праця у секторах 1 і 2 є специфічним, прив'язаним до них фактором, а капітал – мобільний. Отже, йдеться про *двосекторну трифакторну модель*. На рисунку 7.3 OO' показує капіталоозброєність країни. Крива F_{K1} відображає граничну продуктивність капіталу в секторі 1; крива F_{K2} відображає граничну продуктивність капіталу в секторі 2. Оскільки праця дана як прив'язаний до секторів 1 і 2 фактор, то встановлюються також криві граничної продуктивності праці. Точка S показує оптимальний розподіл капіталу між двома секторами.

Оскільки, скажімо, фактор праця прив'язаний до сектора, то вже стають не дійсними висловлювання теореми Гекшера–Оліна. У цьому випадку зовнішня торгівля не зумовлює вирівнювання цін на фактори виробництва. Розглянуто дві країни, причому Закордон, де домінує фактор «праця», використовує більше праці в секторі 1,

тобто він має у секторі 1 вищу граничну продуктивність капіталу, і розміщення капіталу. Розподіл капіталу між секторами буде відображений точкою K' . Реальний процент Закордону буде вищим (точка S'), ніж на Батьківщині (точка S).



Рисунок 7.3.

Специфічні для сектора фактори виробництва.

OO' – забезпеченість країни капіталом; Fk_1 , Fk_2 – гранична продуктивність капіталу в секторі 1 і 2. В точці K_0 відображений оптимальний розподіл капіталу на Батьківщині (OK_0 в секторі 1, OK_0 – в секторі 2), а праця розглянута як специфічний, прив'язаний до секторів фактор. Якщо для Закордону домінує праця, яка інтенсивно використовують у секторі 1, то Закордон має вищу граничну продуктивність капіталу (Fk_1') в секторі 1, ніж Батьківщина – r_1/p_1 (в точці S) $< r_1/p_1$ (в точці S').

6. Спеціалізоване виробництво

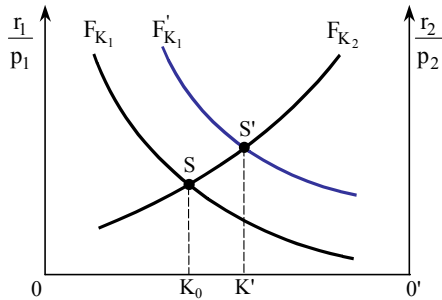
У моделі Гекшера–Оліна обговорена, як правило, ситуація, коли країни не спеціалізуються у повній мірі на випуску якоїсь однієї продукції. Якщо розглядають країну, котра має у розпорядженні технології для виробництва різних товарів, то можна застосовувати одиничні ізокванти, як на рисунку 7.4. Спосіб виробництва 1 є трудомістким, спосіб виробництва 4 є капіталомістким. Вектор k показує озброєність секторів виробництва факторами. Якщо значення k невелике, то сектор працемісткий.

Для спрощення беруть малу країну з даними товарними цінами. Якщо виробництво здійснюють тільки в секторі 1 ($k_1 = \bar{k}$), то це відображається на ізокванті 1 точкою R із впорядкованим (не нанесеним на рисунок) зв'язком «заробітна плата – процент» (повна спеціалізація). Оскільки озброєність факторами задана, то визначеним є при повній спеціалізації зв'язок «заробітна плата – процент». При акумуляції капіталу зростає відношення «заробітна плата–процент», і виробництво переходить з точки R у точку S . Якщо у достатній мірі зріс зв'язок «заробітна плата–процент» (точка S), то вигідним є також виробництво товару 2 (точка T). Між точками S і T країна не спеціалізується у повній мірі на виробництві якоїсь однієї продукції. В даному випадку озброєність факторами вже не визначає зв'язок «заробітна плата–процент» при даних товарних цінах. Як і в моделі Гекшера–Оліна, співвідношення «заробітна плата–процент» базується на існуючому зв'язку товарних цін.



Рисунок 7.4.

Спеціалізована продукція при акумуляції капіталу.

1, 2, 3, 4 – виробничі ізокванти, при способі виробництва 1 продукують працемісткий товар, а при способі виробництва 4 – капіталомісткий товар. У точці R ($\bar{k} = k_i$) країна спеціалізується лише на виробництві товару 1, але процес акумуляції капіталу призводить до зростання l/r ($r \downarrow$), і виробництво переходить з точки R у точку S , а згодом починається виробництво товару 2 (точка T). На відрізку ST немає спеціалізації ні на товарі 1, ні на 2, проте в точці T знову спостерігається процес повної спеціалізації на товарі 2. Отже, в міру зростання акумуляції капіталу відбувається перехід від спеціалізованого до неспеціалізованого виробництва і навпаки.

При подальшій акумуляції капіталу в країні може виникнути ситуація, за якої зростаючий капітал при існуючому зв'язку цін на фактори виробництва в точці T буде не завантажений. Тоді реальний процент буде зменшуватися, зв'язок «заробітна плата–процент» зростатиме. Країна спеціалізується повністю на виробництві товару 2; при подальшій акумуляції капіталу вона виробляє товари 2 і 3. Отже, країна при акумуляції капіталу здійснює процес інтенсифікації капіталу і переходить від спеціалізованого виробництва до неспеціалізованого.

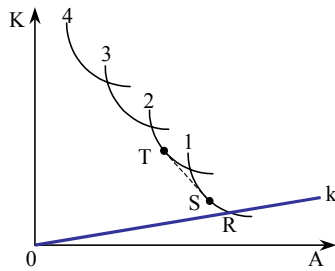
7. Ризики

У міжнародній торгівлі велику роль відіграють ризики, зокрема, як для окремих «гравців», так і для країни. Для експортерів ризики можна визначити через виробничу функцію. Вони пов'язані з можливістю купувати фактори виробництва та цінами на них, з попитом на експортні товари та торговою політикою у Закордоні, а також зі зміною обмінного курсу. Для імпортерів і виробників товарів-субститутів імпорту істотними є ризики, пов'язані з обмінним курсом. При прямих інвестиціях існує ризик експропріації.

8. Ієрархія при вертикальній інтеграції країн і всередині мультинаціональних корпорацій

Поділ праці в рамках теорії Гекшера–Оліна може відбуватись як між країнами, так і всередині корпорацій (ієрархія).

- 1. Інтрапідприємницька торгівля.** У мультинаціональних корпораціях реалізується принцип міжнародного поділу праці. З метою уникнення тарифних і нетарифних обмежень та політичного ризику мультинаціональні корпорації враховують міжнародний поділ праці, створюють свої підрозділи в інших країнах.
- 2. Інтернаціоналізація виробництва.** У зв'язку з інтрапідприємницькою торгівлею і перебудуванням часткових ланок виробництва (наприклад, виробництво комп'ютерних чіпів у Гонконзі), говорять про інтернаціоналізацію виробництва.
- 3. Вертикальна інтеграція.** У вертикальній ієрархії ступенів виробництва виробничі процеси є різними для країн. Так, можна спостерігати, що в деяких країнах відбуваються первинні процеси виробництва, такі як видобуток сировини (наприклад, видобуток нафти), у той час, як подальшу переробку здійснюють в інших країнах (рафінування, подальша переробка нафти в хімічній промисловості). Наступні ступені виробництва у вертикальному виробничому ланцюгу пов'язані з вищим ступенем створення вартості. Виходячи з цього, ряд країн намагається проводити політику вертикальної інтеграції і пов'язувати виробничі процеси подальшої переробки з первинними процесами виробництва.

Аспекти, що були висвітлені вище, визначаються як розширення моделі Гекшера–Оліна.

9. Динамічні аспекти міжнародної торгівлі

Модель Гекшера–Оліна розглядає, як правило, міжнародну спеціалізацію як проблему держави, при цьому визначальні фактори товарного обміну не змінюються у часі. Динамічний спосіб розгляду може пояснити додаткові аспекти міжнародного товарного руху.

- 1. Зміни в умовах озброєності.** Переваги озброєності країни не залишаються постійними в часі: створення капіталу всередині країни, зростання чисельності населення, формування людського капіталу, створення інфраструктурного капіталу, нові організаційні форми виробництва, розподіл ринків і, врешті, нові технічні знання змінюють абсолютні та відносні цінові переваги.
- 2. Експортна база.** Теза щодо експортної бази розглядає історичний вимір торгових потоків і шукає відповідь на запитання: як розвивалась експортна база протягом тривалого часу, тобто як змінились абсолютні цінові переваги країни?

У часовому аспекті можна спостерігати, що експортна діяльність країни повинна розвиватися, виходячи з власного вітчизняного виробництва. До того, як продукт стане експортним товаром, його необхідно виробляти для вітчизняного ринку. Коли підприємство набуває досвіду на вітчизняному ринку, воно може виходити на великі зовнішні ринки. Асортимент вітчизняних товарів визначає експортну базу країни. З тезою експортної бази пов'язані такі питання: за яких умов експортна діяльність сприяє економічному зростанню країни; як розвиваються інші галузі економіки порівняно з експортним сектором (проблема «подвійної економіки» в країнах, що розвиваються).

3. Зростаючі скалярні доходи. При зростаючих масштабах виробництва країна може мати зростаючі скалярні доходи і досягати в довготерміновому періоді зменшення середніх витрат. Отже, порівняльні переваги розвиваються у часі. Зовнішня торгівля зумовлює розширення ринку збуту; підприємство або промисловість можуть рухатися по довготерміновій кривій середніх витрат вниз і отримувати зростаючі скалярні доходи.

4. Вертикальна інтеграція. Вертикальну інтеграцію можна пояснювати як процес, при якому країни-експортери сировини намагаються проникнути на вищі ступені виробництва, у рамках вертикальної інтеграції.

5. Продуктовий цикл. Теорія продуктового циклу базується на впровадженні нового способу виробництва або нового продукту, що відображено на рисунку 7.5. На першій фазі (інноваційна фаза) розробляють новий товар, який виробляють спочатку для вітчизняного ринку, де підприємства набувають досвіду у виробництві та збуті. На другій фазі (експортна фаза) новий товар може проникати на іноземні ринки, тому що у Закордоні не існує виробничого досвіду. З часом на третій фазі (імітаційна фаза) виробничі процеси стандартизуються і зростає їх ефективність. Спосіб виробництва новаторів стає відомим. Технологічна перевага новатора поступово втрачається, тому що з'являються імітатори в інших країнах, які стають конкурентоспроможними. Врешті країна, що впровадила інновацію, втрачає свою перевагу: починає імпортувати товар (імпортна фаза).

Теза продуктового циклу вказує на те, що розвинуті індустріальні країни експортують «нові» продукти, в той час як країни, що наближаються до них, в наступних фазах стають їх конкурентами. Прикладом є виробництво автомобілів, телевізорів, фотоапаратів. Теза продуктового циклу не суперечить теорії Гекшера–Оліна; вона вказує лише на значення технічного прогресу (ноу-хау), інновацій і людського капіталу на ранніх фазах реалізації товару. Ця теза співпадає, зрештою, з ідеями Шумпетера щодо інновацій та імітації і з концепцією ринкових фаз.

6. Стадії зростання. Теза про стадії зростання, яку встановив Ростов, визначає для країн, що розвиваються, послідовність стадій зростання (традиційне суспільство, передумови для економічного зростання, економічне зростання, масове споживання).

Цим різним стадіям економічного зростання притаманні різні функції. Оскільки під час тривалого зростання, викликаного об'єктивними причинами, країни третього світу у виробництві промислових масових товарів стануть конкурентоспроможними, то для їх подальшого економічного зростання виникає необхідність у імпорті капіталу.



Рисунок 7.5.

Продуктовий цикл.

На I стадії продуктового циклу країна впроваджує виробництво нового товару і задовольняє ним вітчизняний попит. II стадія характерна виходом нового товару на світовий ринок, за рахунок технологічних переваг. На третій стадії країна починає поступово втрачати технологічні переваги, закордонні виробники пропонують на власному ринку аналог

вітчизняного товару, і тому IV стадія супроводжується повною втратою переваг вітчизняного продукту – країна починає імпортувати його з-за кордону.

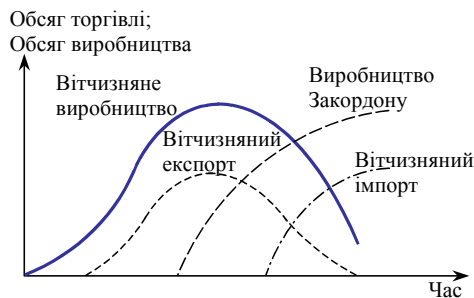
Додаток

Міжгалузевий баланс виробництва і розподілу товарів та послуг

Міжгалузевий баланс виробництва і розподілу товарів та послуг за 1996 рік (млн. грн.)

Витрати	Споживання (розподіл) товарів та послуг					
	Проміжне споживання					
	Промисловість	Будівництво	Сільське, лісове та рибне господарство	Транспорт та зв'язок	Торгівля, заготівлі, матеріально-технічне постачання та збут	Інші галузі матеріального виробництва
I. Проміжне споживання						
Промисловість	43529	4213	7883	5270	2306	655
Будівництво	167	14	82	66	37	2
Сільське, лісове та рибне господарство	8619	32	8545	5	426	2
Транспорт та зв'язок	4930	328	558	305	609	89
Торгівля, заготівлі, матеріально-технічне поста-	8499		953			128

чання та збут						
Інші галузі сфери матеріального виробництва	397	52	55	126	167	37
Галузі сфери нематеріальних послуг	1807	319	361	568	947	78
Разом витрат	67948	4958	18437	6340	4492	991
II. Валовий внутрішній продукт						
Оплата праці найманих працівників	12119	2905	3541	3881	2603	587
Чистий прибуток, змішаний дохід	1386	614	2115	3527	1717	201
Інші податки за винятком субсидій на виробництво	4150	902	910	956	678	73
Використання основного капіталу	4726	394	3403	2358	723	96
Оплата послуг фінансових посередників						
Валова додана вартість	22381	4815	9969	10722	5721	957
Податки за винятком субсидій на продукти	6419	1215	1445	406	245	150
Всього	28800	6030	11414	11128	5966	1107
III. Випуск товарів та послуг	96748	10988	29851	17468	10458	2098
IV. Імпорт	36295	199	516	992	57	202
V. Всього ресурсів	133043	11187	30367	18460	10515	2300

Продовження

Споживання (розподіл) товарів та послуг						
Витрати	Проміжне споживання			Кінцеве споживання		
	Галузі сфери послуг нематеріального виробництва	Оплата послуг фінансових посередників	Всього спожито	Домашні господарств	Секторів загального державного управління	Некомерційних організацій, які обслуговують домашні господарства
I. Проміжне споживання						
Промисловість	8983		72839	25682	760	
Будівництво	202		570			
Сільське, лісове та рибне господарство	255		17884	9886	410	
Транспорт та зв'язок	1140		7959	2100	769	
Торгівля, заготівлі, матеріально-технічне постачання та збут			9580	910	4	
Інші галузі сфери матеріального виробництва	198		1032	732	10	
Галузі сфери нематеріальних послуг	2530	1087	7697	4159	15785	3912
Разом витрат	13308	1087	117561	43469	17738	3912
II. Валовий внутрішній продукт						
Оплата праці найманих працівників	13295		38931			
Чистий прибуток, змішаний дохід	1547		11107			
Інші податки за	767		8436			

винятком субсидій на виробництво						
Споживання основного капіталу	3002		14702			
Оплата послуг фінансових посередників		-1087	-1087			
Валова додана вартість	18611	-1087	72089			
Податки за винятком субсидій на продукти	-450		9430			
Всього	18161	-1087	81519			
III. Випуск товарів та послуг	31469		199080			
IV. Імпорт	1035		39296			
V. Всього ресурсів	32504		238376			

Продовження

Споживання (розподіл) товарів та послуг					
Витрати	Валове нагромадження			Експорт	Всього ресурсів
	Валове нагромадження основного капіталу	Зміна запасів матеріальних оборотних коштів	Чисте придбання цінностей		
I. Проміжне споживання					
Промисловість	6300	61	123	27278	133043
Будівництво	10236	58		323	11187
Сільське, лісове та рибне господарство	104	927		1156	30367
Транспорт та зв'язок				7632	18460
Торгівля, заготівлі, матеріально-технічне постачання та збут					
Інші галузі сфери матеріального виробництва	251	11		264	2300
Галузі сфери нематеріальних послуг		410		541	32504
Разом витрат	16891	1467	123	37215	238376

Контрольні запитання

1. Які проблеми виникають, коли модель для двох країн, двох товарів і двох факторів виробництва повинна генералізуватися для більшої кількості країн, товарів і факторів виробництва?
2. У чому полягає суть парадоксу Леонтьєва?
3. Як впливає зміна відносної ціли на структуру виробництва торгових і неторгових товарів в країні?
4. Розкрийте суть моделі специфічних факторів виробництва.
5. Як впливає процес акумуляції капіталу на рівень спеціалізації країни?
6. Чому необхідно враховувати динамічні аспекти при розгляді міжнародної торгівлі?

Література

1. Бураковский І. Теорія міжнародної торгівлі. – К.: Основи, 1996. – 240 с.
2. Губський Б. В. Інвестиційні процеси в глобальному середовищі. – К.: Наук. думка, 1998.
3. Киреев А. Международная экономика. – М.: Междунар. отношения, 1998. – 415 с.
4. Кругман П. Р., Обстфельд М. Международная экономика. Теория и политика: Учеб. для вузов / Пер. с англ. под ред. В. П. Колесова, М. В. Кулакова. – М.: Экон. фак. МГУ, ЮНИТИ, 1997. – 799 с.
5. Овчинников Г. П. Международная экономика: Учеб. пособие. – СПб.: Изд-во Михайлова В. А., Изд-во «Полус», 1998. – 620 с
6. Портер М. Е. Стратегія конкуренції/Пер. з англ. А. Олійник, Р. Скільський. – К.: Основи, 1997.
7. Розенберг Дж. М. Международная торговля: Терминологический словарь. – М.: ИНФРА-М, 1997. – 368 с.
8. Рут Ф. Р., Філіпенко А. Міжнародна торгівля та інвестиції / Пер. з англ. – К.: Основи, 1998. – 743 с.
9. Caves R.E., Frankel J.A. and Jones R.W. World Trade and Payments. – 5. Auflage. – Boston, 1990. – Kapitel 6, 8 and 9.
10. Dixit A., V. Norman. Theory of International Trade. – Cambridge, 1980.
11. E. Helpman, P.R. Krugman. Market Structure and Foreign Trade. – Cambridge, 1980.
12. Krugman P.R., M. Obstfeld. International Economics. Theory and Policy. – 2. Auflage. – New York, 1991.

Тема 8

ГІПОТЕЗИ ДО ПОЯСНЕННЯ ТОВАРНОГО ОБМІНУ: НЕДОСКОНАЛА КОНКУРЕНЦІЯ

Головним новим розумінням цих моделей було те, що, у певній мірі, торгівля, керована економією на масштабах, є важливою у світовій економіці, хоча недосконала конкуренція важлива також.

Пол Р. КРУГМАН¹⁵

План теми

1. Зростаючі скалярні доходи.
2. Зростаючі скалярні доходи і торгівля.
3. Зростаючі скалярні доходи і просторова структура.
4. Диференційовані товари і товарна різноманітність.
5. Взаємозв'язок між зростаючими скалярними доходами і товарними пріоритетами.
6. Інтрасекторна торгівля.
7. Монополія і міжнародна торгівля.
8. Міжнародна торгівля як політика конкуренції.
9. Міжнародна дуополія.
10. Конкуренція за нові знання: ендогенний технічний прогрес.

Основні моделі міжнародної торгівлі впливають з ринкової форми досконалої конкуренції. Водночас припускають, що окремі продавці на світовому ринку не мають великого впливу на ціну та обсяги товарів. Проте розвиток новітньої теорії зовнішньої торгівлі свідчить про те, що принаймні в окремих секторах розмір підприємства може відіграти важливу роль. Це обумовлює необхідність введення у теоретичний аналіз елементів недосконалої конкуренції. Так, зростаючі скалярні доходи означають, що з вищою продуктивністю праці витрати на одиницю продукції знижуються (розділ 1). Це позначається на розподілі праці (розділ 2) і на просторовій структурі (розділ 3). Окрім скалярних доходів в умовах недосконалої конкуренції важливу роль відіграє прагнення споживачів отримати велику кількість різноманітних товарів (розділ 4). Взаємодія зростаючих скалярних доходів і переваг, які надаються споживачам товарів, призводить до вибіркового пошуку підприємствами нових ринкових сегментів і неповного використання зростаючих скалярних доходів (розділ 5). У результаті виникає інтрасекторна (внутрішньосекторна) торгівля (розділ 6). У розділі 7 розглянуті проблеми монополії, а в розділі 8 – ринкової конкуренції. Міжнародна дуополія і стратегічна торговельна політика розглянуті у розділі 9. У підсумковій частині розділу пояснений шumpетерський сценарій конкуренції у галузі досліджень і розвитку, що інтегрує технічний ендогенний прогрес як результат ринкової конкуренції. При цьому створюється паралель між новою теорією зовнішньої торгівлі і новою теорією зростання.

¹⁵ Is Free Trade Passe? Journal of Economic Perspective. – 1987. – Vol 1. – S. 131–132.

1. Зростаючі скалярні доходи

1. Зростання скалярних доходів як результат накопичення виробничого досвіду і розподілу постійних витрат на більший обсяг виробленої продукції. Промислове виробництво частково характеризується зростаючими скалярними доходами. При збільшеному застосуванні всіх факторів у λ разів результат виробництва зростає на величину більшу, ніж λ (рисунок 8.1а). Середні витрати зменшуються, і виникає стимул виробляти більший обсяг продукції.

Можливе обґрунтування зростаючих скалярних доходів полягає у тому, що один з факторів виробництва є незмінним. Тоді збільшення у λ разів усіх інших факторів може призвести до зростання обсягів виробництва на величину більшу, ніж λ . Типовим прикладом є ефективніше використання наявних виробничих потужностей.



Рисунок 8.1.

Зростаючі скалярні доходи.

На рис. 8.1а відображений зв'язок між факторами виробництва та кількістю виготовленої продукції. Із зростанням факторів у λ разів кількість товарів зростає на величину більшу, ніж λ , тобто виробництво характеризується зростаючими скалярними доходами.

У частині б рис. 8.1 показано зв'язок між кількістю виготовленої продукції та витратами на одиницю продукції. Спадний характер кривої свідчить про те, що зменшення витрат на одиницю продукції дає змогу отримати зростаючі скалярні доходи.

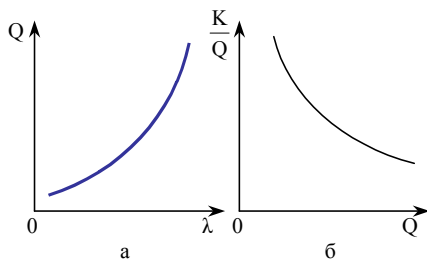
Інше пояснення зростаючих скалярних доходів з практики знаходимо у так званій *навчальній кривій*, яку можна розглянути на прикладі літакобудування. У цій галузі витрати на одиницю продукції знижуються на 20% за умов подвоєння нагромадженого виробничого досвіду. Воно є результатом виробничого навчального процесу, під час якого накопичується досвід щодо ефективнішої організації виробництва. Отже, тут зростаючі скалярні доходи відображаються навчальною кривою.

В обох окреслених випадках щодо скалярних доходів виробничі витрати на одиницю продукції знижуються завдяки навчанню і накопиченню досвіду у виробництві, або завдяки розподілу постійних витрат на більший обсяг продукції (рисунок 8.1б).

2. Зростання скалярних доходів у результаті переходу від автаркії до вільної торгівлі. В умовах наявності у підприємства можливостей для зростання скалярних доходів воно буде прагнути до розширення власного виробництва. Це відбувається при переході від автаркії до вільної торгівлі на основі випуску продукції для більшого сегмента ринку з метою вичерпання або призупинення дегресії витрат. У світі, який характеризується зростаючими скалярними доходами, підприємства будуть розвиватися доти, доки не обслужать закордонний ринок. У результаті цього зникає

ринкова форма досконалої конкуренції. Крива трансформації може бути опуклою завдяки тому, що альтернативні витрати виробництва товару зменшуються, і обидві країни досягають точки повної спеціалізації на опуклих кривих трансформації. Для пояснення торговельних потоків важливо, яке підприємство першим зайняло ринкову нішу. Порівняльні переваги завдяки забезпеченості факторами виробництва більше непотрібні для пояснення торгівлі, у будь-якому випадку можна інтерпретувати виникнення скалярних доходів як переваги в технології.

3. Залежність зростання скалярних доходів від основного капіталу

промисловості. Зростаючі скалярні доходи можуть також бути в іншій формі (як промислово-специфічні доходи). Виробнича функція підприємства j залежить не тільки від основного капіталу K^j підприємства j , як від основного капіталу промисловості K^I , отже, $F^j(K^j, K^I)$. Коли не враховувати основний капітал промисловості, то виробничу функцію підприємства j можна записати:

$$Q^j = Q^\alpha F^j(K^j, A^j), \quad (8.1)$$

де Q^j – обсяг випуску продукції підприємством j , K^j , A^j – використання капіталу і праці підприємством j .

Індекс ступеня α показує вплив загального обсягу випуску продукції промисловості на обсяг випуску продукції підприємства (фірми). Отже, виробнича функція підприємства може бути лінійно-однорідною за обома виробничими факторами (праці та капіталу), тобто вона демонструє постійні скалярні доходи. Але існує позитивний ефект впливу загального обсягу виробництва промисловості на обсяг випуску продукції підприємства (фірми), який подібний до акумульованого досвіду чи знання. Коли підприємство розширює власне виробництво, то нагромаджений тут виробничий досвід позитивно впливає на всю галузь. У такому випадку більший обсяг виробництва підприємства впливає на позитивний зовнішній ефект для інших підприємств, проте їх власні витрати суттєво не знижуються. Прикладом таких зростаючих скалярних доходів є спеціалізована виробнича технологія із залученням спеціалістів-інженерів і кваліфікованих працівників (виробництво годинників у Швейцарії). Цей випадок зростаючих скалярних доходів абсолютно сумісний з ринковою формою конкуренції. Також позитивні зовнішні ефекти можуть інтерпретуватись у рамках порівняльних технологічних переваг для промисловості.

4. Залежність скалярних доходів від масштабів світового ринку.

Зростаючі скалярні доходи можуть інтерпретуватися ще по-іншому. Коли згадують приклад спеціалізованого виробництва голок (Адам Сміт), то в цьому випадку переваги поділу праці полягають у розподілі виробничого процесу. У складному виробничому об'єднанні, наприклад, у автомобілебудуванні використовують переваги спеціалізації підприємства (виробництво двигунів у X , поставки з Y , монтаж у Z). Географічної концентрації на одній території не потрібно. Велике значення відіграє масштаб ринку. Для багатьох підприємств ці переваги спеціалізації не обмежуються власною країною, а охоплюють увесь світ. Скалярні доходи залежать тепер від світової промисловості (світового рівня виробництва). Міжнародний поділ праці розглядають як основу для внутрішньофірмової (заводської) торгівлі, аналогічно до обміну всередині ієрархії. При цьому важливу роль відіграють порівняльні цінові переваги (переваги забезпечення факторами виробництва) окремої території. При достатньому розширенні структури секторів і при глибокій вертикальній структурі виробничих процесів внутрішньофірмову (заводську) торгівлю при значних порівняльних цінових перевагах окремих територій розглядають як внутрішньопромислову торгівлю. Одночасно виникає тенденція до зростання для окремого підприємства, бо воно завдяки своєму розмірові може використовувати позитивні зовнішні ефекти (переваги спеціалізації) шляхом інтернаціоналізації або через мережу постачальників.

2. Зростаючі скалярні доходи і торгівля

1. Диференціація секторальних умов виробництва і форми трансформаційних кривих, що їх виражають.

Коли результат виробництва зростає надпропорційно при рівномірному прирості виробничих факторів (у λ разів), виробництво стає «сприятливішим». Альтернативні витрати виробництва товару зменшуються, гранична норма трансформації знижується. Оскільки виробничі фактори вилучаються з процесу виготовлення іншого товару, можна поступово виробляти більшу кількість даного товару, який буде характерний зростаючими скалярними доходами. Крива трансформації у такому випадку є випуклою. Вона зображена на рисунку 8.2а. При цьому припускається, що виробництво в обох секторах характерне зростаючими скалярними доходами.

На рисунку 8.2б показана ситуація, де крива трансформації не є постійно випуклою до початку координат; вона має тільки ввігнутість. Такий випадок буває тоді, коли скалярні доходи у секторі 1 незначні, а в секторі 2 – сталі.

2. Виробництво і торгівля в умовах зростаючих скалярних доходів. У результаті зростання скалярних доходів збільшується тенденція до спеціалізації, тому що на початку торгівлі вигідно збільшувати обсяг товару, при виробництві якого (порівняно із Закордоном) існують значні скалярні доходи. На кривій трансформації, що є випуклою до початку координат, має місце повна спеціалізація за відповідних умов попиту (точка виробництва P на рисунку 8.2а). Рівень споживання країни позначається точкою C . Країна експортує обсяг PD товару 1 й імпортує обсяг DC товару 2. Якщо на кривій трансформації відображається лише ввігнутість, то посилюється тенденція до спеціалізації, але має місце не повна спеціалізація (точка виробництва P на рисунку 8.2б).

3. Зростаючі скалярні доходи і різні розміри країн. Розмір країни впливає на ступінь зростання скалярних доходів в умовах автаркії. Велика країна, за інших рівних умов, має більший попит на товари і при цьому може краще використовувати зростаючі скалярні доходи в умовах автаркії. Ця країна повинна при автаркії мати порівняльні цінові переваги щодо товару 1, якщо він характерний зростаючими скалярними доходами. Надалі припускають, що обидві країни мають однакові виробничі функції, для товару 1 існують зростаючі скалярні доходи, а для товару 2 – незмінні скалярні доходи. Нехай обидві країни мають однакову забезпеченість факторами.



Рисунок 8.2.

Крива трансформації при зростаючих скалярних доходах.

Виробництво товарів 1 і 2 характерне зростаючими скалярними доходами, тобто крива трансформації є випуклою до початку координат. Оскільки виробництво перебуває у точці P , то країна повністю спеціалізується на виробництві товару 1. Рівень споживання позначений точкою C , тобто DP – експорт, DC – імпорт країни. Якщо

в умовах автаркії рівень виробництва країни відображається точкою A , то $\tan \alpha$ характеризує граничну норму трансформації. У частині б рис. 8.2. відображена ситуація, коли товар 1 характерний незначними зростаючими скалярними доходами, а товар 2 – незмінними скалярними доходами. Виробництво у точці P відображає посилену тенденцію до спеціалізації, проте не існує повної спеціалізації, а споживання характерне точкою C , точка A відображає рівень виробництва країни за умов автаркії.

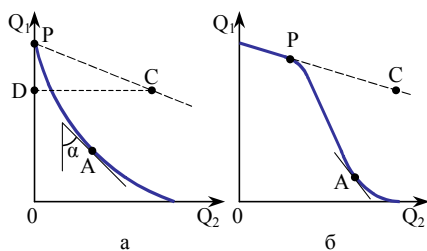
Крім цього, припускають ідентичні переваги обох країн. Ці припущення потрібні для того, щоб ізолювати вплив зростаючих скалярних доходів на торгівлю. Згідно з теоремою Гекшера–Оліна різна забезпеченість факторами або різні функції попиту в країнах є передумовами для торгівлі. Завдяки попереднім припущенням умови теореми Гекшера–Оліна не враховуються.

На рисунку 8.3 велика країна (Закордон) повинна мати згідно з цими припущеннями для сталого кількісного співвідношення Q_1/Q_2 в точці Z меншу граничну норму трансформації, ніж мала країна (Батьківщина). Якщо припустити, що функції корисності в обох країнах гомотетичні, то точки A і Z мають однакове зростання кривих байдужості, отже, й однакову граничну норму заміщення (GRS). При цьому в точках A і Z відносна ціна p також повинна бути однаковою, тоді щодо попиту є дійсним:

$$GRS = p. \quad (8.2)$$



Рисунок 8.3.

Зростаючі скалярні доходи і різна величина країн.

Виробництво товару 1 характерне зростаючими скалярними доходами; товару 2 – сталими доходами. Розглядаються дві країни – велика і мала. Трансформаційна крива малої країни розміщена ближче до початку координат. У точці A існує рівновага автаркії, тобто гранична норма споживання дорівнює граничній нормі заміщення. Оскільки функції корисностей обох країн однакові, то точка A і точка Z на кривій трансформації великої країни мають однакову норму заміщення. Проте завдяки зростаючим скалярним доходам у секторі 1 великої країни гранична норма трансформації у точці Z буде меншою, ніж у точці A . Отже, точка Z не відповідає умові рівноваги автаркії, для досягнення якої виробництво у великій країні повинно перебувати в точці A' з вищою граничною нормою трансформації, ніж у точці Z .

Але граничні норми трансформації відрізняються у точках A і Z . Закордон має у точці Z нижчу (сприятливішу) граничну норму трансформації. Точка Z не може при цьому бути точкою рівноваги автаркії у великому Закордоні. Однакова гранична норма заміщення для обох країн вимагає, щоб у Закордоні автаркійна точка A' перебувала вище точки Z .

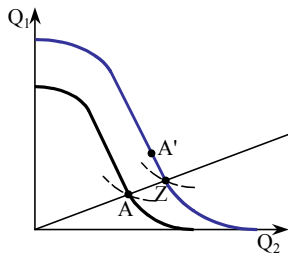
Даний висновок можна обґрунтувати також наступними міркуваннями. Розміщення ринків сприяє тому, щоб для окремих підприємств гранична норма трансформації дорівнювала певному ціновому співвідношенню, так що для підприємства j має місце

$$p = GRT. \quad (8.2)$$

Окреме підприємство має позитивний вплив на обсяг випуску промисловості. Якщо Q^α позначає вплив загального обсягу випуску продукції промисловості на обсяг випуску продукції підприємства, то для всієї промисловості:

$$p > GRT \quad (8.2')$$

чи

$$p = GRT / (1-\alpha). \quad (8.2'')$$

При цьому для рівноваги в умовах автаркії вважають, що

$$GRS = p = GRT / (1-\alpha). \quad (8.2''')$$

Якщо зіставити тепер обидві точки A і Z і припустити, що умова рівноваги автаркії у точці A виконана, то в точці Z буде

$$GRS > GRT (1-\alpha). \quad (8.2''')$$

Закордон має у точці Z сприятливішу граничну норму трансформації. Рівновага автаркії за інших рівних умов може бути досягнена лише тоді у великій закордонній країні, коли існуватиме більша гранична норма трансформації, ніж у точці Z . Такий випадок можливий у точці A :

4. Вплив скалярного ефекту на взаємозв'язок цін на товари і фактори виробництва.

При зростаючих скалярних доходах стандартні результати моделей Гекшера–Оліна, як і теореми Столпера–Самуельсона і Рибчинського, недійсні. Причина полягає у тому, що зв'язок між співвідношенням цін на товари і співвідношенням цін на фактори виробництва, який при сталих скалярних доходах не залежить від рівня випуску, тепер змінюється. Якщо зростає обсяг випуску товару 1 при додатковому попиті на нього, і його виробництво характеризується зростаючими скалярними доходами, то це знижує виробничі витрати у секторі 1. При цьому виробничі функції окремих підприємств є лінійно-однорідними, додатковий випуск продукції має позитивний ефект на галузь (рівняння 8.1). Для взаємозв'язку між співвідношенням цін на товари і цін на фактори виробництва важливу роль відіграє скалярний ефект¹⁶:

$$\frac{p_1}{p_2} = \frac{f_2' [k_2(l/r)]}{Q^\alpha f_1' [k_1(l/r)]}. \quad (8.3)$$

Скалярний ефект приводить до відносного зменшення ціни товару 1. Але чи зросте ціна фактору виробництва, який інтенсивно використовують у виробництві товару зі зростаючими скалярними доходами у великій країні (Закордоні), не зрозуміло. Відношення цін на товари врівноважується, але це не приводить до збалансування цін на фактори виробництва.

5. Зростаючі скалярні доходи і переміщення факторів виробництва.

Якщо у великій країні (Закордоні) співвідношення «заробітна плата–процент» у результаті впливу зростаючих скалярних доходів, наприклад, у секторі 1 нижче, тобто капітал є дорожчим, то при торговій рівновазі відбуватиметься переміщення факторів. Цей процес є вигідним. Кожна країна залучає ті виробничі фактори, які вона інтенсивно використовує у

¹⁶ Для граничної продуктивності капіталу певного підприємства дійсним є: $Q = Q^\alpha Af(K)$, $\frac{\delta Q}{\delta K} = Q^\alpha f'(k)$.

виробництві своїх експортних товарів, при цьому збільшується обсяг випуску в секторі зі зростаючими скалярними доходами. Переміщення факторів пов'язане зі зростаючою спеціалізацією і викликає одночасно розширення зовнішньої торгівлі. Торгівля і переміщення факторів взаємодоповнюються.

6. Необхідність обмежень при формуванні політики зростаючих скалярних доходів. Висновки про зростаючі скалярні доходи не можна переоцінювати емпірично. Поділ праці в колишніх соціалістичних країнах був спрямований на використання таких «уявних» зростаючих скалярних доходів. При цьому в інтересах використання вигод, які отримують від зростаючих скалярних доходів, міжнародний поділ праці підганяли до найдосконалішої спеціалізації: Угорщина виробляла автобуси, колишня Чехословаччина – трамваї, Східна Німеччина – залізничні вагони. Хоча в інтересах забезпечення зростання економічного ефекту за рахунок використання переваг розміру така політика мала сенс, з'ясувалося, що великі підприємства не мали гнучкості у виробництві. До того ж, вони практично повністю виключали конкуренцію.

3. Зростаючі скалярні доходи і просторова структура

Зростаючі скалярні доходи приводять не тільки до спеціалізації виробництва, вони спричиняють також концентрацію виробництва в окремих просторових точках. Отже, вони впливають на його просторову структуру. Це може стосуватись окремих підприємств, якщо скалярні доходи обмежаться одиничним підприємством, якщо розглядати окремий сектор економіки, то в кожному регіоні підприємства галузі створюють собі взаємовигідні умови. Слід зазначити, що підприємства певної галузі через виробничий тренінг (*Training-on-the-job*) позитивно впливають на людський капітал у регіоні (годинникова промисловість у швейцарській Юра, точна механіка у Баден-Вюртемберзі). У такому випадку зростаючі скалярні доходи обмежені просторово і можуть бути важливим фактором місцезнаходження підприємства.

4. Диференційовані товари і товарна різноманітність

У попередній аргументації ми виходили з однорідного товару, який і на Батьківщині й у Закордоні можуть виробляти з однаковою якістю. Насправді ж існують відмінності щодо якості, що пояснюються як об'єктивними характеристиками товару (надійність, мережа збуту, система сервісу), так і суб'єктивними оцінками. Споживачі мають різні пріоритети щодо товарів. Вони не бажають купувати однакові товари. Функція корисності домогосподарства визначається через кількість подібних товарів:

$$u(C_1, C_2, \dots, C_H) = \left(\sum_{k=1}^H C_k^\beta \right)^{\frac{1}{\beta}} \quad \text{при } 0 < \beta < 1. \quad (8.4)$$

При цьому C_k – це споживання товару виду k , а спектр товарів визначається через $k = \{1...H\}$. Коефіцієнт β характеризує еластичність заміни. Для $\beta = 1$ товари є

повністю взаємозамінними, для $\beta = 0$ – взаємодоповнюючими. Якщо спектр товарів розширюється (зростає H), то збільшується їх **різноманітність**. Споживачам пропонують більший вибір, і рівень споживання збільшується.

У рівнянні 8.4 припущено, що всі товари мають однакову корисність для споживача. Функції корисності окремих домогосподарств можуть характеризуватися різними еластичностями заміни товарів. Окремі домогосподарства можуть мати специфічні пріоритети, які відрізняються між собою, але кожне домогосподарство може надавати перевагу різноманітності. Якщо розмістити товари в певному порядку за ознаками подібності, отримаємо з точки зору різних споживачів прогалини заміщення між різними товарами.

У світі з різноманітними пріоритетами щодо різних товарів торгівля здійснюється тому, скажімо, що деякі французькі споживачі надають перевагу німецьким автомобілям і, навпаки, німецькі споживачі залюбки їздять на французьких. У такому випадку автомобілі обмінюють на автомобілі. Навіть якщо країни цілком схожі за товарними уподобаннями, між ними також виникає торгівля.

5. Взаємозв'язок між зростаючими скалярними доходами і товарними пріоритетами

Товарні пріоритети споживачів обмежують ринковий сегмент кожного підприємства і, разом з цим, його величину. На рисунку 8.4 зображено безперервність товарів a, b, c, d . Можемо уявити, що кожна точку цієї осі займає певний споживач, який купує лише одну одиницю товару. Кількість таких споживачів, яких тепер обслуговує підприємство U_1 , залежить від ряду факторів. Поряд із транспортними витратами значну роль відіграє також рівень ціни, яку встановлює підприємство U_1 . Споживач, який перебуває у точці b , при однаковій ціні товарів b і c віддасть перевагу товару b , якщо ж ціна товару c знизиться, то він віддасть перевагу цьому товару. Якщо тепер підприємство U_1 характеризується спадаючими середніми витратами (економією на масштабах), тоді воно може в результаті встановлення вигідніших цін повернути до себе більший сегмент ринку. Отже, ринковий сегмент підприємства змінюється з одного боку зі зміною умов виробництва, а з іншого – зі зміною пріоритетів (прогалини у заміщенні).



Рисунок 8.4.

Безперервність товарів.

На ринку існує безперервність товарів a, b, c, d, e . Кожне підприємство обслуговує певний сегмент ринку, розмір якого залежить від умов виробництва (наприклад, економія на масштабах) та від товарних пріоритетів.

Відкриття кордонів означає розширення ринків збуту. При цьому окремі фірми можуть краще використовувати ефект масштабу і збільшувати обсяги виробництва товарів, які виробляли до цього часу; тому ціни на такі товари спадають. Одночасно з'являється більша різноманітність товарів, і споживачі мають великий вибір.

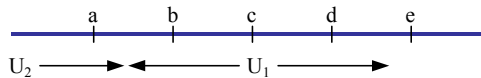
6. Інтрасекторна торгівля

Положення інтрасекторної (внутрішньосекторної) торгівлі впливають із емпіричних спостережень, у результаті яких значна частина товарних потоків між країнами з великими доходами на душу населення не є обміном товарів сектора i на товари сектора j , а обміном між подібними товарами одного сектора. Французи імпортують німецькі автомобілі, і навпаки. Цей феномен визначається як інтрасекторна торгівля. Згідно зі згаданим спостереженням відбувається зовнішньоторговельна спеціалізація не між секторами, а між субсекторами однієї галузі економіки. Тобто, на противагу зовнішньосекторній торгівлі в моделі Гекшера–Оліна (обміну між секторами), існує внутрішньосекторна торгівля, тобто обмін усередині сектора. Найпоширенішим виміром внутрішньопромислової торгівлі є індекс Грубеля–Ллойда

$$B_i = 1 - \frac{|X_i - M_i|}{X_i + M_i}, \quad (5.5)$$

причому $B_i = 1$ ($X_i = M_i$) визначає максимальну **внутрішньопромислову торгівлю**, а $B_i = 0$ означає, що внутрішньопромислової торгівлі не існує. Як правило сектори поділяються за стандартною промисловою класифікацією (SITC). Наприклад, індекс Грубеля–Ллойда для 3,5–9 підрозділів SITC (усі групи товарів, окрім сільськогосподарських) дорівнював для більшості країн-учасниць організації міжнародного співробітництва і розвитку у 1985 році приблизно 2/3. Внутрішньопромислова торгівля сільськогосподарськими товарами і сировиною є меншою.

Розглядаючи внутрішньопромислову торгівлю, товари необхідно поділяти на однорідні та диференційовані. Внутрішньосекторна торгівля однорідними товарами між країнами доцільна в тих випадках, коли реалізація цих товарів на віддалених вітчизняних ринках супроводжується високими транспортними витратами. Інтрасекторну торгівлю диференційованими товарами можна розглядати за допомогою трьох підходів. Перший: товари подібного використання з різною технологією виробництва (меблі з дерева і металу) можуть бути пояснені згідно з теоремою Гекшера–Оліна. Другий: товари з низькою взаємозамінністю, при виробництві яких використовують аналогічну технологію (бензин і дьоготь), можуть бути пояснені за допомогою теореми Гекшера–Оліна, коли вони є взаємопов'язаними, і технічні умови призводять до надлишку певного товару в країні. Третій: товари з аналогічним призначенням і однаковим процесом виробництва (різні марки автомобілів) відрізняються, як правило, лише назвою фірми. При цьому йдеться про диференційовані товари, для яких можуть бути використані положення внутрішньопромислової торгівлі.

Щодо цих диференційованих товарів велике значення має теза Ліндера про подібність попиту. Вона визнає твердження Гекшера–Оліна про первинні товари, проте стосовно промислових товарів з цієї тези випливає, що товар лише тоді може стати експортним, коли його спочатку виробляють для вітчизняного споживача. Національний попит визначає, таким чином, експортний потенціал країни. Тому зовнішня торгівля може виникнути лише тоді, коли експортні потенціали країн перекриваються. Співвідношення попиту в країнах подібні. Оскільки подібність попиту також залежить від доходів на душу населення, то можна висунути тезу, що обсяги торгівлі промисловими товарами між двома країнами зростають, якщо доходи на душу населення в цих країнах ідентичні. Таке врахування значення попиту може пояснити, чому майже половина світової торгівлі відбувається між промислово розвиненими індустріальними країнами.

Внутрішньопромислова торгівля проявляється в інтернаціоналізації виробництва і вертикальній інтеграції. Проте в центрі уваги перебуває комбінація спадаючих витрат на одиницю продукції і диференційованість товарів. Неоднорідність товарів або переваги товарної різноманітності, з точки зору домогосподарств, перешкоджають надто глибокій спеціалізації на користь однієї країни, і відбувається перехід від монополістичних позицій до монополістичної конкуренції.

Приклад 8.1. Зростаюча внутрішньопромислова торгівля¹⁷

Значення внутрішньопромислової торгівлі для зовнішньої торгівлі індустриальних країн розглянемо на прикладі розвитку структури зовнішньої торгівлі Західної Німеччини. Частка машин, транспортних засобів і обладнання у загальному експорті Західної Німеччини зросла з 46,5% в 1970 році до 49,4% у 1990 році. Одночасно збільшилася частка імпорту даних товарів – з 18,9% до 32%. Подібне відбулося щодо хімічних товарів: частка експорту зросла з 12% до 12,5%, а частка імпорту – з 6,3% до 9,1%. Це стосується й інших товарів. Частка автомобілів і літаків у загальному експорті Західної Німеччини зросла з 14,9% в 1970 році до 20,3% у 1989 році. Одночасно підвищилася частка імпорту відповідних товарів – з 5,5% до 11,2%. Аналогічний розвиток відбувався і з електротехнічними виробами: частка експорту зросла з 9,5 до 10,5%, а імпорту – з 5,2% до 9,4%. Відповідно значення зовнішньопромислової торгівлі зменшилося. Це вплинуло, у першу чергу, на товари, виробництво яких визначається різноманітними факторами оснащення. Так, частка імпорту сільськогосподарської продукції знизилася з 6,5% в 1970 році до 3,2% у 1990 році, а частка експорту зменшилася за цей час із 1,5% до 1,1%.

7. Монополія і міжнародна торгівля

1. Національна монополія. Країни або підприємства можуть намагатися досягнути монопольного або подібного до монопольного становища у світі.

Якщо спадаючі середні витрати сприяють виникненню монополії, яка не зазнає конкуренції з боку підприємств-виробників товарів субститутів і також не може бути обмежена потенційною появою на ринку інших продавців (можливо, закордонних), то країна, на території якої перебуває монополіст, принаймні теоретично може поліпшити умови торгівлі для експортного товару через політику диференціації цін і отримати монопольний прибуток. Цю ситуацію слід розглядати скептично. Товарні пріоритети сприяють конкуренції з боку підприємств-виробників товарів субститутів, а технічний прогрес дає змогу новачкам проникати на ринок.

2. Картель. Картель домагається становища, подібного до монопольного, через цінову політику і політику обсягів випуску. Картель є об'єднанням великої кількості продавців для контролю за найважливішими параметрами ринку. Прикладом може бути прагнення продавців природних ресурсів (нафти, міді, олова) до створення картелю, але такі намагання інколи призводять до фіаско.

¹⁷ Джерела: Unctad 1991; Statistisches Bundesamt, Statistisches Jahrbuch 1971, 1991 (Федеральне статистичне відомство, статистичний щорічник 1971, 1991).



Рисунок 8.5.

Регіональна диференціація цін.

Фірма-монополіст, виходячи на світовий ринок, здійснює регіональну диференціацію цін. Займаючи монополістичну позицію всередині країни, вона отримує максимальний прибуток тоді, коли на Батьківщині монополіст продаватиме обсяг товару OA за ціною OP (точка C на кривій попиту N), враховуючи рівність граничного доходу (E') граничним витратам (K'). Виходячи на зовнішній ринок, фірма втрачає монополістичну позицію, пристосовується до існуючих торгових умов і продає товар доти, доки його ціна не буде меншою за граничні витрати (точка V), тобто AB – максимально допустимий обсяг експорту для національного монополіста.

3. Демпінг. Монополіст може проводити регіональну диференціацію цін і обсягу експорту та пропонувати для продажу на світовому ринку свій експортний товар за ціною, що дорівнює граничним витратам, тобто за ціною нижчою, ніж на Батьківщині.

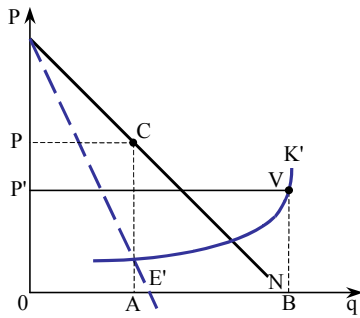
На рисунку 8.5 представлена ситуація, в якій вітчизняний монополіст проводить цінову диференціацію між своєю країною і Закордоном. На Батьківщині точку **Курно** (*Cournot*) C визначають як проєкцію точки перетину граничних витрат і граничного доходу. N позначає криву попиту на Батьківщині, E' – криву граничного доходу вітчизняного монополіста і K' – криву граничних витрат. На світовому ринку вітчизняний монополіст пильно стежить за станом конкуренції; оскільки ціни на товари на світовому ринку вже визначені, то він поводить себе як пристосованець. Згідно з цими умовами вітчизняне підприємство пропонує товари для продажу в Закордоні доти, поки ціна і граничні витрати не досягнуть одного рівня (точка V). Вітчизняний монополіст пропонує на Батьківщині обсяг OA за ціною OP , а у Закордоні – обсяг AB за ціною OP' . Він здійснює демпінг.

Важливою передумовою для демпінгу чи регіональної диференціації цін є те, що ринки сегментовані й недорогі товари із Закордону не повертаються на Батьківщину.



Рисунок 8.6.

Виграш на ефективності завдяки зовнішній торгівлі.

За умов монополізації імпортного сектора 2 точка M відображатиме автаркійний рівень виробництва, але якщо існує ринок досконалої конкуренції, то автаркійний рівень виробництва буде у точці D . Для того, щоб підвищити ефективність виробництва в країні, уряд починає здійснювати політику вільної торгівлі, у результаті зникає монополія, досягають ефективного рівня виробництва у точці D' (рух від M до D') та розширюються межі споживання, що характеризуються точкою Y , тобто XU – експорт, DX – імпорт країни.

4. Зовнішня торгівля як політика конкуренції. Зовнішньоторговельна політика може в меркантильних традиціях сприяти своїй власній промисловості у досягненні монопольного становища на світовому ринку, а це вимагає значних субвенцій і втрати ефективності. Тому перспективніше впроваджувати вільну торгівлю як стимул для розвитку національної промисловості. Тоді відкриття кордонів можна інтерпретувати як один із видів антимонопольної політики, якщо монополія стосується товарів потенційного імпорту. Наприклад, якщо монополізовано сектор імпорту на Батьківщині, то ціна товару 2 є надто високою в умовах автаркії, і вироблятимуть невелику його кількість (точка M на рисунку 8.6). Точка D відображає ситуацію автаркії при досконалій конкуренції. Монополіст вимагає високої ціни p_2 і пропонує менший обсяг цього товару, ніж при досконалій конкуренції. Якщо монополія ліквідується через зовнішню торгівлю, то будуть досягнуті точка виробництва D' і точка споживання – Y . Рух по MD' характеризує виграш на ефективності через ліквідацію монополії у зв'язку із зовнішньою торгівлею. Отже, вільна торгівля – це найкраща політика конкуренції.

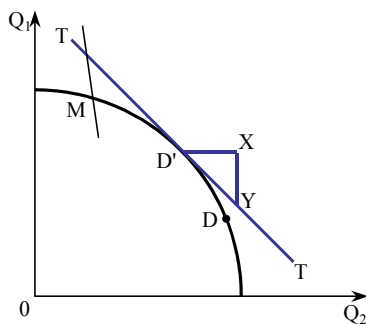
8. Міжнародна торгівля як політика конкуренції

Монополістичні ринкові позиції часто неможливо утримувати, якщо їх не захищати за допомогою державного регулювання. У попередніх розділах чітко визначено, що відкрита економічна політика країни може знищити національну монополію, тому вільна торгівля є найкращою політикою конкуренції.

1. Конкуренція Чемберлена. Спадаючі середні витрати не повинні призвести до монопольної чи дуопольної ситуації. Товарні уподобання споживачів обмежують ринковий сегмент окремого продавця (окремий продавець бере до уваги спадаючу функцію попиту). При цьому виходять із диференційованих товарів, що є між собою взаємозамінними (висока цінова та перехресна цінова еластичність), і припускають значну кількість продавців. Тоді монопольне встановлення цін на вищому рівні порівняно із середніми витратами є неможливим. Якщо cc на рисунку 8.7 позначає криву середніх витрат підприємства, а NN функцію попиту, то монопольним рішенням виявилася б точка S , визначена рівністю граничного доходу (E) і граничних витрат (K). Ця точка пов'язана з середнім прибутком SD . Якщо ринок є відкритим у тому розумінні, що інші продавці можуть вийти на нього, то функція попиту окремого підприємства переміщується вниз (на NN'), тобто стає еластичнішою (проходить похиліше).

Продавці аналогічних товарів втрачають наднормальні прибутки у зв'язку з виходом на ринок. Рівноважна ціна встановлюється у точці S і дорівнює середнім витратам. Згідно з твердженням конкуренції Чемберлена в умовах досконалої конкуренції рівноважна ціна дорівнює граничним і середнім витратам при вищому попиту.

При цьому існування більшої кількості продавців призводить до того, що функція попиту окремого підприємства стає еластичнішою в результаті конкуренції. З іншого боку, при більшій кількості продавців (і товарів) функція попиту переміщується ліво, проте вона проходить вертикальніше, бо окремий товар тепер краще відповідає уподобанням споживачів.



Рисунок 8.7.

Конкуренція Чемберлена.

Якщо б на ринку існувала монополія, то пропозиція товару фірми-монополіста була б на рівні перетину граничного доходу (E') і граничних витрат (K'), проте уподобання споживачів не дають ціні встановитися на вищому рівні, ніж середні витрати cc (точка S), монополіст зможе отримати середній прибуток SD . Поява на ринку нових продавців призведе до зростання еластичності попиту (з NN' у $N'N''$), продавці-монополісти втратять наднормальні прибутки, а точка S' характеризуватиме торгову рівновагу в умовах досконалої конкуренції.

2. Конкуренція Чемберлена і міжнародна торгівля. Зовнішня торгівля спричиняє розширення ринку. Ця експансія важливого сегмента ринку призводить до зростання еластичності попиту порівняно з умовами автаркії. На рисунку 8.8 дотична рівновага переміщується з S' у S'' . Обсяг випуску продукції підприємства збільшується.

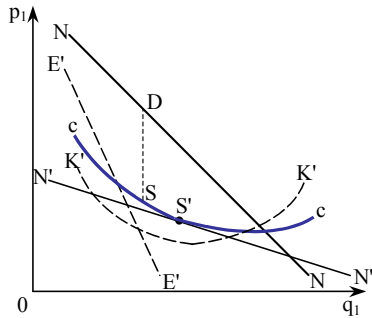

Рисунок 8.8.

Конкуренція Чемберлена і міжнародна торгівля.

Якщо за умов автаркії торгова рівновага перебуває у точці S (крива попиту NN' дотикається до кривої середніх витрат cc), то після започаткування зовнішньої торгівлі на ринку з'являється більша кількість продавців, що призводить до зростання еластичності попиту (крива $N'N''$ проходить пологіше), і тому торгова рівновага залишатиметься у точці S'' ($p_1(S) > p_1(S')$, $q_1(S) < q_1(S')$).

3. Ринкова конкуренція і зовнішня торгівля. Спадаючі середні витрати або зростаючі скалярні доходи не обов'язково призводять до монопольного чи олігопольного встановлення цін. Припустимо, що в окремих (також потенційних) продавців існує аналогічна функція витрат, тоді конкуренція впливатиме на цінову поведінку наявних продавців. Потенційні продавці можуть вийти на ринок, який стане конкурентним. Вхідний та вихідний бар'єри зменшують тиск потенційних конкурентів і можуть бути обумовлені технологією виробництва (наявність спадаючих витрат) і політичними рішеннями. Мито й обмеження імпорту призведуть до слабшої конкуренції на ринку, оскільки продавці з різних країн повинні враховувати різні функції витрат. При наявності олігополії окремі продавці приймають перше краще рішення: граничні витрати дорівнюють ціні. У випадку природної монополії використовують друге, краще рішення: ціна дорівнює середнім витратам.

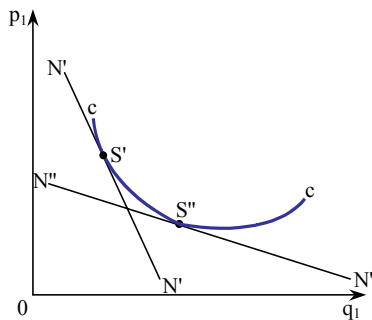
Існування міжнародної торгівлі розширює ринок. При цьому зростає ймовірність того, що наявний обсяг виробництва з мінімальними витратами не задовольняє існуючий попит. Ймовірність існування монополії зменшується. Таким чином, вільна торгівля є оптимальною політикою конкуренції, тому що вона, по-перше, через збільшення потенційної конкуренції підвищує тиск на наявних виробників з метою організації ефективнішого виробництва, по-друге, дає змогу збільшувати обсяги виробництва й при цьому зменшувати ціни та сприяти наблизенню до досконалої конкуренції, яка характеризується рівністю граничних витрат та ціни.

4. Значення спадаючих витрат. Перешкоди для входу на ринок спричиняються не державним регулюванням, а економічно обумовленими спадаючими витратами, що втрачають своє значення у довготерміновому періоді. В короткотерміновому періоді вже існуючі підприємства можуть знехтувати своїми постійними витратами на інвестиції і орієнтуватися на змінні витрати. Однак у довготерміновому періоді на існуючих підприємствах обладнання повинно оновлюватися; тоді виникає питання, чи зможуть підприємства закупити нове обладнання у майбутньому. Ці підприємства перебуватимуть у такому ж становищі, як і новачки на ринку. В довготерміновому періоді спадаючі витрати втрачають значення.

9. Міжнародна дуополія

1. Характеристика дуополії. Коли при недосконалій міжнародній конкуренції число продавців дещо зменшується, тоді світова торгівля характеризується олігополією. Можливо, єдиним існуючим прикладом, що найбільш відповідає дуопольній ситуації, є світовий ринок великих літаків з трьома продавцями: *Airbus*, *Boeing* & *McDonnell Douglas* (таблиця 8.1).

2. Дуополія. Базовою моделлю теорії олігополії, чи зокрема дуополії, є модель Брандера–Спенсера, де у найпростішому випадку існує один продавець на Батьківщині і один продавець у Закордоні, які постачають свою продукцію на ринок третій країні.

Таблиця 8.1

Ринок великих літаків

	Літаки світового флоту на 31.12.1991	Продано	Нові замовлення
Airbus	740	162	77
Boeing	5040	419	242
McDonnell	2020	171	37

Розглянемо функцію прибутку підприємства-дуополіста. Нехай q і q^* – обсяги виробництва вітчизняного і закордонного підприємства відповідно, $p(q+q^*)$ – ціна вітчизняного товару, що залежить від обсягів виробництва цього товару неа Батьківщині й у Закордоні, p' – похідна функції попиту; $c(q)$ – змінні виробничі витрати; F – постійні витрати і s – дотації на одиницю продукції, тоді прибуток G вітчизняного підприємства визначають через:

$$G(q, q^*, s) = qp(q + q^*) - [c(q) - sq] - F. \quad (8.6)$$

Вітчизняний продавець розглядає обсяги виробництва у конкурентів і дотації на одиницю продукції як задані величини. Необхідна умова для максимізації прибутку виглядає так:

$$G_q = qp'(q + q^*) + p(q + q^*) - c_q + s = 0. \quad (8.6')$$

Аналогічно функцію прибутку можна визначати для закордонного підприємства. Зв'язок між q і q^* визначають як функцію реакції:

$$q = R(q^*); \quad (8.7)$$

$$q^* = R^*(q). \quad (8.7')$$

Кожна точка функції реакції характерна тим, що функція прибутку підприємства при заданому обсязі виробництва іншого продавця досягає максимуму, таким чином $G_q(\bullet) = 0$. Функції прибутку можуть бути представлені графічно як ізолінії прибутку (рисунок 8.9). Ізолінії прибутку перетинають функцію реакції відповідно в їх максимумі.

На рисунку 8.10 представлені функції реакції вітчизняного (RR) і закордонного (R^*R^*) продавця. Умова стабільності вимагає, щоб функція реакції вітчизняного підприємства проходила вертикальніше (крутіше), ніж функція реакції закордонного підприємства.



Рисунок 8.9.

Функція реакції Батьківщини.

RR – функція реакції країни. Якщо існує дуополія, коли один продавець перебуває у нашій країні, інший – у Закордоні, а їхній ринок збуту – у третій країні, то кожна з фірм, повинна враховувати обсяг і ціну товару іншої. В результаті фірми отримують прибутки, що будуть максимальними при $G_q(\bullet) = 0$, тобто ізолінії прибутку перетинають функцію реакції у точках максимуму.

Без дотації торгова рівновага перебуває у точці C . Якщо вітчизняне підприємство отримує дотацію на одиницю продукції, то при заданому обсязі закордонного продавця, збільшуючи власні обсяги, воно отримає аналогічний прибуток. Крива реакції вітчизняного продавця RR переміщується вправо. При заданому обсязі пропозиції закордонного продавця q^* вітчизняний продавець пропонуватиме тепер більший обсяг (переміщення з B у B'). Точка рівноваги Курно переміщується у точку C' ; Батьківщина досягає вищого рівня прибутку (позначена штрихом ізолінія прибутку).

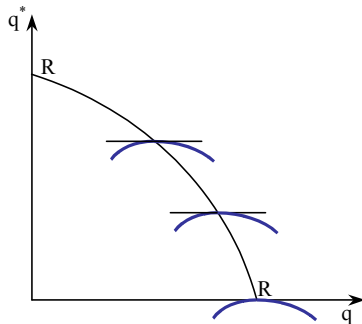
3. Дуополія і вільна торгівля. Якщо інтерпретувати рисунок 8.10 як зображення закордонного ринку, за який змагаються обидва підприємства, то точка виробництва закордонного підприємства перебуває в R^* на осі q^* , коли воно є монополістом. Якщо вітчизняна фірма постачала б продукцію тільки на закордонний ринок, тоді точка її виробництва була б у точці R на осі q . Перехід від автаркії до вільної торгівлі ліквідує закордонну монополію, а обсяг випуску закордонного підприємства OR^* зменшується, тому що у стані рівноваги Курно вітчизняне підприємство частково забезпечує ринки.

4. Цінова дуополія. При кількісній дуополії вітчизняні й закордонні підприємства конкурують обсягами, ціну визначають на ринку. Обидва підприємства можуть тепер також конкурувати цінами, а обсяги визначають на ринку (йдеться про цінову дуополію). Підприємства встановлюють свої ціни і пропонують продукцію споживачам.



Рисунок 8.10.

Міжнародна дуополія.

RR і R^*R^* – функція реакції вітчизняного і закордонного продавців. Торгова рівновага перебуває у точці C (max прибуток \bar{G}). Якщо вітчизняне підприємство отримує дотацію, то функція його реакції пересунеться на BB' і буде RR' , тобто воно збільшить обсяг виробництва товарів. Рівновага встановиться у точці C' ; Батьківщина досягне вищого рівня прибутку (ізолінія прибутку, що проходить через точку C). Але якщо за умов автаркії закордонне підприємство було монополістом (точка виробництва R^* на осі q^*), а вітчизняне підприємство характеризувалося рівнем виробництва у точці R на осі q , то після запровадження вільної торгівлі закордонна монополія ліквідується, тобто обсяг випуску товару OR^* у Закордоні зменшиться.

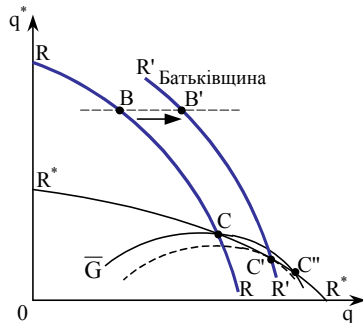

Рисунок 8.11.

Цінова дуополія.

Підприємства можуть конкурувати за допомогою цін. RR , R^*R^* – криві реакції, а p , p^* – ціна вітчизняного і закордонного підприємств; точка B відображає рівноважну дуопольну ціну. Якщо закордонне підприємство встановить ціну на рівні OM^* , то вітчизняне підприємство зможе продавати товар за ціною меншою, ніж OM . У свою чергу, встановлення вітчизняним підприємством ціни на рівні нижчому, ніж ціна закордонного товару, змусить іноземного виробника все ж таки знизити ціну власного товару.

Уявімо, що обидва підприємства конкурують на внутрішньому ринку. Крива реакції RR на рисунку 8.11 показує, як вітчизняне підприємство реагує на ціну товару закордонного підприємства (p^*). OM – монопольна ціна вітчизняного підприємства (ціна автаркії). У цьому випадку ціна OM^* закордонного підприємства є настільки високою, що вітчизняне підприємство може встановити свою монопольну ціну. Якщо закордонне підприємство вибере нижчу ціну, ніж OM^* , то вітчизняне підприємство змушене знизити свою ціну. Крива реакції R^*R^* показує, як реагує закордонне підприємство, якщо вітчизняне підприємство підвищує свою ціну. В таких умовах цінової дуополії точка B позначає рівноважну олігопольну ціну. Порівняно з автаркією ціна знижується завдяки вільній торгівлі.

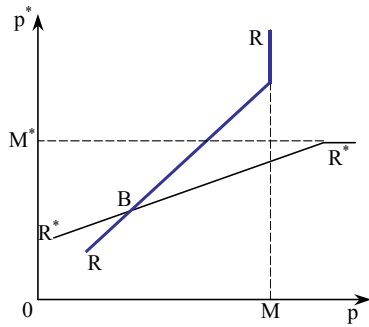
6. Конкуренція потужностей і цін. Дуополію можна інтерпретувати як двоступеневу гру. На першому етапі встановлюються виробничі потужності при кількісній дуополії **Курно**. При цьому необхідно враховувати витрати, пов'язані із виходом на ринок. На другому етапі розглядають потужності як задані величини, і підприємства опиняються в умовах цінової конкуренції.

Приклад 8.2. Конкуренція на ринку електронних напівпровідників

Електронні напівпровідники характеризуються короткою тривалістю економічної експлуатації – приблизно 3 роки. Після трьох років покоління даного товару старіє. Це призводить до того, що продавець може дуже швидко втратити своє домінуюче становище на ринку. Тому боротьбу за першість на міжнародному ринку напівпровідників можна порівняти з лотереєю, в якій усі продавці мають шанс отримати провідну роль на ринку з новим поколінням товару. Справді, емпіричний аналіз показує, що рангові розташування на міжнародному ринку електронних напівпровідників постійно змінюються. Розгляд таблиці підтверджує це.

Таблиця**Рангове розташування десяти найбільших підприємств-виробників напівпровідників¹⁸**

Аналогічні області підключення	Біполярні числові аспекти підключення	Електронні накопичувачі	Мікропроцесори	Специфічні у застосуванні області підключення
1990				
Philips	Fujitsu	Toshiba	Intel	NEC
Toshiba	Texas Instruments	NEC	NEC	Toshiba
National Semiconductors	Hitachi	Hitachi	Motorola	Motorola
SGS-Thomson	National Semiconductors	Fujitsu	Hitachi	Fujitsu
Sanyo	Motorola	Mitsubishi	Mitsubishi	LSI Logic
Motorola	Advanced Micro Devices	Samsung	Toshiba	Oki
Texas Instruments	Philips	Texas Instruments	Texas Instruments	Hitachi
Mitsubishi	NEC	Sharp	Matsushita	Matsushita
Matsushita	Mitsubishi	Motorola	Fujitsu	Texas Instruments
Sony	Toshiba	Oki	National Semiconductors	Sharp

Продовження таблиці

1 K-DRAM 1972	4 K-DRAM 1975	16 K-DRAM 1978	64 K-DRAM 1981	256 K-DRAM 1984	1 M-DRAM 1987
Texas Instruments	Texas Instruments	Texas Instruments	Motorola	Hitachi	Toshiba
Motorola	Fairchild	Motorola	Texas Instruments	NEC	Hitachi
Fairchild	National Semiconductors	National Semiconductors	NEC	Fujitsu	Mitsubishi
RCA	Intel	Intel	Hitachi	Toshiba	NEC
General Electric	Motorola	NEC	National Semiconductors	ATT Technology	Oki
National Semiconductors	Rockwell	Fairchild	Toshiba	Mitsubishi	Fujitsu
GI	GI	Hitachi	Intel	Oki	Texas Instruments
Corning	RCA	Signetics	Philips	TCMC	Matsushita
Westinghouse	Signetics	Mostek	Fujitsu	Texas Instruments	–
Advanced Micro Devices	Advanced Micro Devices	Toshiba	Fairchild	Intel	–

¹⁸ Джерело: Bletschacher und Klodt (1991).

10. Конкуренція за нові знання: ендогенний технічний прогрес

1. Підприємства конкурують за технічну першість на ринку. Якщо підприємство хоч раз зайняло таку позицію, то воно має тимчасове монополістичне становище. Монопольний прибуток може привабити інших продавців, які виробляють аналогічну продукцію і завдяки інновації можуть досягти лідируючого становища на ринку. У такому Шумпетерському сценарії (1942 рік) інтенсивна конкуренція у галузі досліджень і розвитку дбає про розвиток технічного прогресу, який пояснюється ендогенно як результат ринкових процесів.
2. Структуру згаданої моделі з ендогенним технічним прогресом можна розглядати наступним чином. Поряд з уречевленим капіталом існують ще два фактори виробництва, а саме висококваліфікована і низькокваліфікована праця. Належність працівника до однієї з цих двох категорій залежить від рівня освіти або досвіду. Існує три галузі виробництва: традиційна промисловість, сектор досліджень і розвитку, галузь високої технології. Традиційна промисловість використовує уречевлений капітал і працю з низькою кваліфікацією. Цей сектор характерний постійними скалярними доходами при існуванні досконалої конкуренції. Галузь високої технології характеризується сукупністю промисловостей, кожна з яких є олігополією. Ринкова позиція окремого підприємства залежить від успіху галузі досліджень і розвитку, результати котрих як фактори виробництва надходять у сектор високої технології.
3. **Ендогенний технічний прогрес.** Отже, в даному випадку промислова інновація є двигуном економічного зростання. Розглянута вище модель пояснює економічне зростання, вона відображає зв'язок між новою зовнішньоекономічною теорією, де центральне місце займає ринкова форма недосконалої конкуренції, і новою теорією зростання, де процес досліджень і розвитку характерний зростаючими граничними доходами.
4. **Чотири форми міжнародного обміну за Гроссманом–Хелпманом.** За Гроссман–Хелпманом розрізняють чотири форми міжнародного обміну. *Інтеріндустріальна торгівля* традиційних галузей промисловості пояснюється теоремою Гекшера–Оліна. *Міжчасова торгівля* є аналогом міжпромислової торгівлі в часовому аспекті. Країна з низькою нормою часових переваг і високими економіями переносить свій імпорт на майбутнє. *Внутрішньопромислова торгівля* пояснюється олігополістичною ринковою формою у галузі високих технологій. Важливе значення у *міжнародному аспекті мають технічні знання*.



Рисунок 8.12.

Структура моделі з ендогенним технічним прогресом.**Контрольні запитання**

1. Дайте економічне обґрунтування зростаючих скалярних доходів, а також факторів, що на них впливають.
2. Як на вашу думку, чому не діють результати моделей Гекшера–Оліна та теореми Столпера–Самуельсона у випадку зростаючих скалярних доходів?
3. Що таке інтрасекторна торгівля? Наведіть приклади.
4. Суть конкуренції Чемберлена у міжнародній торгівлі.
5. Визначте функцію прибутку для підприємства, яке входить до міжнародної дуополії.
6. Який зв'язок існує між функціями реакції вітчизняного та закордонного підприємств-дуополістів?
7. Які є форми міжнародного обміну за Гросманом–Хелпманом?

Література

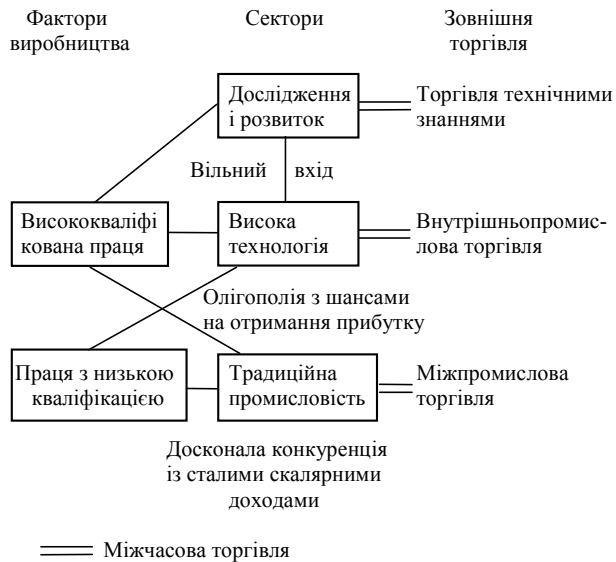
1. Бураковський І. Теорія міжнародної торгівлі. – К.: Основи, 1996. – 240 с.
2. Киреев А. Международная экономика. В 2-х ч. – М.: Междун. отношения, 1998. – 415 с.
3. Кругман П. Р., Обстфельд М. Международная экономика. Теория и политика: Учеб. для вузов / Пер. с англ. под ред. В. П. Колесова, М. В. Кулакова. – М.: Экон. фак. МГУ, ЮНИТИ, 1997. – 620 с.
4. Овчинников Г. П. Международная экономика: Учеб. пособие. – СПб.: Изд-во Михайлова В. А., Изд-во «Полус», 1998.
5. Рут Ф. Р., Філіпенко А. Міжнародна торгівля і інвестиції. – К.: Основи, 1998. – 743 с.
6. Herberg H., M. C. Kemp. Some Implications of Variable Returns to Scale. – Canadian Journal of Economics. – 1969. – №11. – S. 403–415.
7. Horstman I. J., J. R. Markusen. Endogenous Market Structure in International Trade (natura facit saltum). – Journal of International Economics. – 1992. – № 32. – S. 109–129.
8. Grossman G. M., E. Helpman. Innovation and Growth in the Global Economy. – Cambridge, 1991.

9. Krugman P. R. *Geography and Trade*. – Leuven, 1991.
10. Siebert H. *Außenwirtschaft*. – 6, völlig überarb. Aufl. – Stuttgart: G. Fischer, 1994.
11. Siebert H. *A Schumpeterian Model of Growth in the World Economy: Some Notes on a New Paradigm in International Economics*. – *Weltwirtschaftliches Archiv*. – 1991. – № 127. – S. 800–812.

Тема 9

ПЕРЕМІЩЕННЯ ФАКТОРІВ ВИРОБНИЦТВА

Людину з-поміж усіх видів багажу транспортувати найважче.

Адам СМІТ

Відбулась інтернаціоналізація конкуренції у багатьох сферах – не лише в обробних галузях, а й у щораз зростаючих розмірах і у сфері послуг. Фірми, що конкурують, проводять справді глобальну стратегію: продають свою продукцію в усьому світі, шукають матеріали і компоненти також у всьому світі, з метою економії розміщують виробництво в багатьох країнах. Окрім того, вони вступають у союз з фірмами інших країн, щоб мати доступ до «джерел сили».

Майкл ПОРТЕР

План теми

1. Рух товарів і переміщення факторів.
2. Етапи розвитку міжнародної мобільності робочої сили.
3. Переміщення фактору праці.
4. Переміщення фактору капіталу.
5. Міжчасова торгівля з рухом капіталу.

Переміщення праці й капіталу та мобільність технічних знань поряд з рухом товарів мають важливе значення для міжнародного поділу праці. У розділі 1 йдеться про зв'язок між рухом товарів і переміщенням факторів виробництва, в розділі 2 – про етапи розвитку міжнародної мобільності робочої сили, у розділі 3 розглянуто переміщення фактору праці, а у розділі 4 – переміщення капіталу. Нарешті, у розділі 5 інтерпретований рух капіталу як відображення міжчасової торгівлі.

1. Рух товарів і переміщення факторів

У системі міжнародної торгівлі можна розглядати два якісно різних потоки: товарів і послуг та факторів виробництва. У попередньому аналізі об'єктом досліджень був лише рух товарів. Забезпеченість окремих країн факторами приймали як задану величину і не змінювали. Фактори у міжнародному масштабі вважали немобільними, хоча насправді це не так.

Розглядаючи мобільність факторів, слід мати на увазі, що вона не є і не може бути досконалою. Досконалість мобільності факторів може бути прийнята лише за умову наукового аналізу з метою визначення критичних величин, як це зроблено, наприклад, у моделі Гекшера–Оліна, де мобільність факторів діє як досконалий заміник мобільності товарів. Разом з цим, мобільність факторів у міжнародному масштабі має суттєве значення і здатна впливати на розвиток економічних процесів.

Роль міжнародного руху факторів виробництва в сучасних умовах надзвичайно велика, а протягом останніх років відбувається зростання міжнародних потоків менеджменту, капіталу і технологій, особливо серед розвинутих країн. Не втрачають значення і традиційні форми переміщення факторів.

Розуміння міжнародного руху факторів виробництва базується на тих самих принципах, що й рух товарів. Ключем для пояснення переміщення трудових ресурсів і капіталу є з'ясування причин і наслідків руху товарів. Ці ж самі методологічні прийоми лежать в основі осмислення ролі мультинаціональної корпорації як основного агента переміщення факторів.

Методологічна спільність аналізу руху товарів і факторів не означає, що нема різниці у проведенні пов'язаної з ними економічної політики. Навіть поверхові емпіричні дослідження свідчать, що країна з багатими трудовими ресурсами під впливом одних обставин може імпортувати капіталомісткі товари, а під впливом інших – отримувати капітал шляхом запозичення у Закордоні. Аналогічні дії характерні для багатих на капітал країн, які можуть або імпортувати трудомісткі товари, або залучати робітників-емігрантів.

Досконалість мобільності факторів пов'язана не тільки з природними причинами. Їх переміщення породжує на практиці більші труднощі, ніж торгівля товарами. Особливо це стосується іміграційних обмежень, які є майже в усіх країнах. Значні перешкоди існують також для руху капіталу. Наприклад, некорумповане українське підприємство майже не має шансів на подолання економічних, політичних, бюрократичних та інших перешкод, а також на інвестування свого капіталу в інші країни. Така держава як Франція, проводячи політику вільної торгівлі товарами, контролює рух капіталу. Ідентичні приклади непоодинокі.

Рух факторів – дуже важливий процес, що може істотно змінити картину міжнародної торгівлі, тому він є предметом окремого аналізу. При цьому доцільно розглянути чотири аспекти зв'язку між рухом товарів і переміщенням факторів.

1. Субститутна залежність між рухом товарів і факторів. Вона виражає ефект заміщення одних іншими. Йдеться про те, що коли б фактори мали повну міжнародну мобільність, то рух товарів був би непотрібним. Винятки можуть становити лише мотиви, пов'язані зі зростаючими скалярними доходами, які виникли в результаті зростання масштабів виробництва. Фактори тоді переміщувалися б туди, де вони найнеобхідніші, і, таким чином, створювали б найбільший граничний продукт. Отже, переміщення факторів може замінювати рух товарів. І, навпаки, при немобільності факторів переміщуються товари.

Розгляд субститутного зв'язку між рухом товарів і переміщенням факторів є особливо важливим у ситуації вирівнювання цін на фактори виробництва. Вирівнювання цін на фактори виробництва (а на основі цього й ефективності виробництва) в моделі можна досягати як через рух товарів, так і через переміщення факторів. При наявності торгівлі нема потреби перевозити фактори виробництва.

Таким чином, *субститутний зв'язок між рухом товарів і факторів виражається у здатності їх до взаємозаміни у протилежному напрямку (якщо*

переміщуються товари, то немає необхідності у міжнародній мобільності факторів виробництва, і навпаки), який має позитивний ефект.

2. Субститутна залежність між мобільністю факторів виробництва.

Субститутний зв'язок існує і між мобільністю факторів виробництва. Додаткове залучення мобільного капіталу в результаті низьких витрат на оплату праці приведе до зростання попиту на робочу силу і ставки заробітної плати.

Субститутний зв'язок між мобільністю факторів добре використовують у Південній Кореї. Міністерство промисловості, торгівлі й енергетики цієї країни у 1994 році оприлюднило план під назвою «Перспективи на XXI століття щодо галузей з передовою технологією». Протягом десятиріччя, йдеться у цьому документі, дев'ять галузей корейської промисловості повинні потрапити до числа найкращих у світі. З виробництва напівпровідників Південна Корея має увійти до трійки найбільших світових виробників, з виробництва автомобілів – стати четвертою країною після США, Японії та Німеччини. Інші галузі, такі, як побутова електроніка і хімічні препарати, могли б вивести Південну Корею в п'ятірку найбільших світових виробників.

Для забезпечення економічного буму в Південній Кореї зростає потреба у залученні іноземних інвестицій. Незважаючи на високу норму нагромадження (37% ВВП), у цій країні не вистачає фінансових ресурсів для вирішення нових проблем економічного зростання. Тому уряд передбачає поступове відкриття фінансових ринків, дерегулювання внутрішніх процентних ставок, лібералізацію руху спочатку довготермінового, а згодом і короткотермінового капіталу. З метою активізації ринку акцій проголошено, що іноземцям буде дозволено володіння до 15% загальної кількості акцій (замість 12%). Разом з цим, програма південнокорейського уряду не передбачає залучення іноземної робочої сили, зростає лише мобільність капіталу як фактору виробництва.

Підсумовуючи викладене, можна зробити висновок, що субститутний зв'язок між факторами виробництва виражає використання можливостей додаткового залучення одного фактору з метою кращого використання іншого (як правило надлишкового) фактору і збільшення міжнародної торгівлі товарами.

3. Комплементарність взаємозв'язку між рухом товарів і факторів виробництва.

На відміну від субститутності зв'язку в системі міжнародного переміщення товарів і факторів, при комплементарності є односпрямованість змін. Ця альтернативна гіпотеза наголошує на тому, що фактори виробництва прямують туди, де сконцентровані виробництво і торгівля товарами.

Комплементарність зв'язку руху товарів і факторів виявляється у формуванні переваг місцезнаходження. Якщо регіон має переваги у виробництві й експорті товару, то він приваблює додаткові виробничі фактори. Завдяки припливу цих факторів зростає виробництво, і разом з цим збільшуються переваги місцезнаходження регіону.

Комплементарність зв'язку між рухом товарів і факторів достатньо виразно спостерігається на прикладі розвинутих країн. Зокрема, післявоєнне домінування США було, за оцінкою М. Портера, результатом унікальної комбінації обставин, що взаємно посилювали дію одна одної. США щедро наділені природними факторами виробництва, серед яких – велика площа орної землі, багатство лісів, величезні запаси багатьох ресурсів, таких як фосфати, мідь, залізна руда, кам'яне вугілля, нафта і природний газ. Крім цього, США мають великі досягнення у виробництві складних виробів. Протягом десятиліть у цій країні постійно здійснювали значні інвестиції для вдосконалення факторів виробництва.

Привабливість США обумовила приплив до них вражаючого пула інвестиційного капіталу зі світового ринку капіталу. Мобілізація великих коштів для багатобічних інвестицій відбувалася за найнижчих у світі процентних ставках. Інвесторів заохочували пільговим податковим режимом довготермінових інвестицій.

Комплементарність міжнародного руху товарів і факторів виробництва посилює переваги країн – лідерів світового бізнесу, що виявляється у залученні додаткових факторів до виробництва тих видів товарів, які мають значні переваги.

4. Ефект поляризації. Цей ефект виражає тенденцію, згідно з якою зв'язок між рухом товарів і переміщенням факторів може спричинити поляризацію у світовому господарстві. Вона проявляється у виникненні агломерацій, в яких посилюється вигода від місцезнаходження через міграцію факторів.

Тенденція до поляризації може виникати також тоді, коли один із факторів виробництва (наприклад, технічні знання) є немобільним, а всі інші фактори – мобільними і такими, що переміщуються до технічних знань. Поляризація агломерації може супроводжуватися спустошенням периферії.

Отже, ефект поляризації полягає у тому, що зв'язок між рухом товарів і факторів поляризує виробництво певних продуктів у світовому господарстві.

2. Етапи розвитку міжнародної мобільності робочої сили

Робоча сила в усі часи належала до мобільних факторів виробництва. Її переміщення з країни в країну були епізодичними і масовими, здійснювались у добровільному й примусовому порядку, мали економічні та політичні причини. У будь-якому разі це явище досить старовинне і дуже впливає на розвиток людства.

В історичній літературі систематизовані факти міжнародного переміщення населення за багато тисячоліть до наших днів. Велич держав Стародавнього світу (Єгипет, Вавілон, Персія, Греція, Рим) значною мірою була створена рабською працею. Основну масу рабів становили вихідці з країн, яких захоплювали під час воєн і походів того періоду.

Особливістю епохи середньовіччя, особливо раннього, було різке послаблення, порівняно з античністю, міжнародної міграції робочої сили. У цей період набувала поширення так звана «військова» форма міграції. Найпопулярнішою вона стала у феодально роздрібненій Західній Європі, де відбувалися численні війни. Щодо експортерів військової робочої сили, то ними були окремі німецькі князівства й особливо кантони центральної Швейцарії (Урі, Швіц, Унтервальден та ін.). Швейцарські найманці завоювали таку репутацію, що й нині Ватикан охороняють швейцарські гвардійці. Імпортом солдатів і офіцерів-найманців займалися переважно королі Франції, Швеції, Польщі, імператори Священної Римської імперії, монархи Італії та інших європейських держав.

Сильним поштовхом до масової міграції робочої сили стали великі географічні відкриття і розвиток капіталізму в Європі. З кінця XV століття, після відкриття Америки, морського шляху в Індію, островів Тихого океану та інших земель, що були до цього невідомими для європейців, на нові землі поринув потік переселенців. Період з цього часу й аж до 60-х років XIX століття вважають *первісною або старою міграцією*.

Стара міжнародна міграція мала два основних потоки. Один з них був спрямований з Африки у Північну й Південну Америку та Вест-Індію. Імпортерами робочої сили служили в ці часи колонії Іспанії, Португалії, Великобританії, Франції, Голландії і Данії, а з кінця XIX – початку XX століття – і нові незалежні держави, серед яких найбільшими імпортерами були США й Бразилія. Головні експортери робочої сили – колонії європейських держав на атлантичному узбережжі Африки та їхні сусіди всередині континенту. За більш як три з половиною століття у Західну

півкулю з Африки було примусово вивезено від 20 до 30 мільйонів чорних невольників, багато з яких померли ще у дорозі, не витримуючи жажливих умов.

Другий потік старої міграції спрямовувався на «нові» землі з Європи. Основними експортерами робочої сили були провідні колоніальні держави: Іспанія, Португалія, Голландія, Великобританія і Франція. Основними імпортерами стали колонії цих держав в Америці (Нова Іспанія, Нова Гренада, Ла-Плата, Бразилія, Нова Голландія, Гвіана, Ямайка, Нова Франція, Луїзіана та ін.) і в Азії (Філіппіни, Діу, Гоа, Ява і т. д.). На відміну від африканців, європейці виїжджали до Нового Світу добровільно, що знаменувало перехід від неекономічного до економічного примусу.

Наступний період міжнародного переміщення робочої сили називається *новою міграцією*. Він розпочався з кінця 60-х років XIX століття і тривав до Другої світової війни. Його започаткування пов'язане з Громадянською війною у США 1861–1865 років, селянською реформою у Росії 1861 року, об'єднанням Німеччини 1866–1871 років, заснуванням двоєдиної Австро-Угорщини.

Крім припинення потоку чорних невольників, нова міграція була характерна якісними змінами. Зокрема, серед провідних країн-експортерів зменшилася роль старих колоніальних країн, особливо Іспанії, Португалії та Нідерландів. Проте зросло значення таких країн, як Австро-Угорщина, Італія, Німеччина і Росія. Серед країн-імпортерів визначився явний лідер – США. Разом із цим міграційні потоки з Європи спрямовувалися до Канади, Австралії, Нової Зеландії, Південної Африки, Аргентини.

Найбільш широкомасштабні міграції робочої сили припадають на кінець XIX – початок XX століття. У цей час десятки мільйонів робітників переїхали з Європи до Північної та Південної Америки, а мільйони індусів і китайців емігрували в Африку і Південно-Східну Азію. З 1920 року широкомасштабну міграцію населення призупинили обмеження в еміграційному законодавстві, й відтоді найбільші міграційні хвилі були обумовлені наслідками війн і громадянських конфліктів.

Після Другої світової війни зростання масштабів міграції супроводжувалося зміною її пріоритетних напрямків. Поряд із США і Канадою міграційні потоки спрямовувалися до Західної Європи, особливо в країни Європейської Економічної Співдружності. Найбільші міграції з економічних причин були всередині Європи. З 1950-х до початку 1970-х років до багатих країн Західної Європи переїхали мільйони робітників з відсталіх регіонів на півдні й південному сході: Португалії, Іспанії, Південної Італії, Югославії, Греції, Туреччини і Північної Африки. Цих робітників називали «гастарбайтерами» («гостями-робітниками»), бо вони приїжджали лише на деякий час, залишаючи вдома сім'ю.

Феномен гастарбайтерства полягав у тому, що в еміграції робітники могли заробляти у десятки разів більше, ніж на батьківщині. З економічної точки зору в умовах повної зайнятості у країнах Західної Європи протягом 1960-х і на початку 1970-х років гастарбайтери давали змогу зняти обмеження економічного зростання через нестачу пропозиції робочої сили. Хоча міграція завжди створювала багато проблем, що особливо пов'язані з перетворенням гастарбайтерів у людей нижчого гатунку, особливо в Швейцарії, де вони становили третину робочої сили. У швейцарського письменника Макса Фріша є така фраза: «Ми замовляли працівників, а приїхали людські істоти».

До 1990-х років утворилося кілька центрів, які найбільше притягують до себе іноземців. Це, зокрема:

1. США, Канада й Австралія. Згадані країни приймають переважно кваліфікованих спеціалістів. Відомо, наприклад, що близько половини американських математиків – вихідці з країн колишнього Радянського Союзу, а третина лауреатів Нобелівської премії – іммігранти.
2. Країни Західної Європи. Тут зберігається тенденція утримання іноземців на непрестижних, важких і шкідливих для здоров'я роботах.

3. Нафтовидобувні країни Близького Сходу. Вони охоче беруть на роботу іноземних спеціалістів, а також некваліфікованих робітників із сусідніх арабських країн.

4. Нові індустріальні країни Південно-Східної Азії.

Третє тисячоліття розпочинається в умовах, коли сформувався світовий ринок робочої сили, для якого характерною рисою є високий ступінь мобільності трудових ресурсів. За приблизними оцінками, чисельність мігрантів у середині 1990-х років становила 125 млн. осіб, а щорічно з країни в країну переміщується приблизно 20 млн. осіб. Щодо окремих країн картина міграції показана у таблиці 9.1. Якщо уявити собі гіпотетичну ситуацію, за якою всі ці мігранти повернуться додому, а подальший рух робочої сили між державами стане неможливим, то можна з абсолютною впевненістю спрогнозувати світову кризу з припиненням роботи тих чи інших галузей, фінансовим колапсом у багатьох країнах, особливо у тих, в яких перекази з-за кордону становлять важливе джерело валютних надходжень.

Для розробки теорії міжнародної економіки важливими є нові тенденції у русі робочої сили. Виділимо принаймні дві з них: збільшення кількості країн, що втягуються у процес одночасної еміграції та імміграції населення, й великі переміщення трудових ресурсів усередині самих країн, що розвиваються (люди переміщуються у ті країни, які швидше просуваються на шляху реформ).

Таблиця 9.1

Питома вага іноземних робітників у загальній чисельності робочої сили країни (за даними 1991 року)

Країна	Чисельність робочої сили, млн. осіб	Питома вага іноземних робітників, %
<u>Європейські країни</u>		
Австрія	3,5	6,2
Англія	28,9	3,4
Бельгія	4,1	7,3
Франція	24,7	6,7
Німеччина	31,3	8,0
Люксембург	0,2	33,1
Голландія	7,0	3,7
Швеція	4,5	5,8
Швейцарія	3,6	29,6
<u>Нафтовидобувні країни</u>		
Бахрейн	0,3	51,0
Кувейт	0,9	86,0
Катар	0,3	92,0
Саудівська Аравія	4,8	60,0
ОАЕ	0,9	89,0

3. Переміщення фактору праці

Типову ситуацію з переміщенням фактору праці можна розглянути на прикладі сучасної Європи. Тут на початку 1990-х років між Заходом і Сходом існувала різниця в доходах 10:1. Припустимо, що робоча сила у країнах з перехідною економікою має

однакову кваліфікацію, тобто є гомогенною. У такому випадку населенню Східної Європи вигідно переїхати на роботу до Західної Європи, адже при цьому є можливість збільшити свої доходи. Для підприємств Західної Європи було б вигідно використовувати робочу силу Східної Європи, тоді на Заході досягали б вищого результату виробництва, ніж на Сході Європи.

Наведена ситуація продемонстрована на рисунку 9.1. У західноєвропейській країні існує пропозиція робочої сили OT ; працівники отримують реальну заробітну плату TR відповідно до граничної продуктивності праці. Для східноєвропейської країни пропозиція праці становить величину O^*T , а працівники отримують реальну заробітну плату TU . Якщо б робітники чисельністю TT' переїхали зі східноєвропейської країни в західноєвропейську, то встановилася б рівноважна реальна заробітна плата $T'S$.



Рисунок 9.1.

Переміщення фактору праці.

OT , O^*T – пропозиція робочої сили, а $l^R = RT$, $l^{R^*} = UT$ – реальна заробітна плата відповідно у західноєвропейській та східноєвропейській країні. Коли зі східноєвропейської країни робоча сила TT' мігрує у західноєвропейську, тоді $l^R = l^{R^*} = T'S$. Трикутник SRU відображає додатковий обсяг продукції, виготовлений у світі в результаті міграції робочої сили.

Якщо розглядати обидві країни разом («світ»), то вони виробляють додатковий обсяг продукції SRU . Це так званий *трикутник Гарбергера*. Імігранти зі Сходу виробили у західноєвропейській країні продукцію обсягом SVU . Західноєвропейська країна отримує додатковий обсяг продукції SRV за рахунок своїх працівників. Звичайно, для робітників Заходу заробітна плата зменшується на величину RV і встановлюється на рівні $T'S$, фактор капіталу дає прибуток (SRV і $VR \times OT$). Це не дивно тому, що у західноєвропейській країні є надлишок робочої сили.

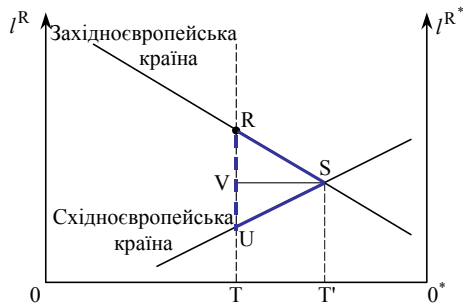
4. Переміщення фактору капіталу

1. Ефективний розподіл фактору виробництва між альтернативними цілями його використання. На рисунку 9.2 представлена алокація основного капіталу світу між двома країнами, аналогічно, як на рисунку 9.1. Попит на капітал залежить від реальної процентної ставки r^R . Пряма F_k характеризує попит на капітал у

західноєвропейській країні. Оскільки зі зростаючим застосуванням капіталу зменшується його гранична продуктивність, то крива попиту на капітал спадає. Пряма F_k^* характеризує попит на капітал у східноєвропейській країні з точкою відліку O^* . Відрізок OO^* становить основний капітал світу. Точка S показує оптимальну алокацію основного капіталу світу. Капітал використовують таким чином, що гранична продуктивність у західноєвропейській і східноєвропейській країнах однакова. При цьому в точці S реальна процентна ставка є однаковою для обох країн.



Рисунок 9.2.

Мобільність капіталу.

Якщо світ складається лише з двох країн, то OO^* – основний капітал світу, тобто OT – кількість капіталу в західноєвропейській країні з попитом на нього F_k , O^*T – забезпечення капіталом східноєвропейської країни з попитом – F_k^* . В обох країнах реальний процент на капітал однаковий: $r^R = r^{R*} = ST$, тобто точка S відображає оптимальну алокацію основного капіталу світу. Якщо, наприклад, $r^R = WV$, $r^{R*} = WU$ ($r^R < r^{R*}$), то у світі не існує оптимального розподілу капіталу; тоді східноєвропейська країна буде експортувати TW капіталу в західноєвропейську.

Алокація основного капіталу, яка відображається точкою W , не є оптимальною. У східноєвропейській країні існує більша гранична продуктивність капіталу (WU), ніж у західноєвропейській країні (WV). Вигідно, щоб використання капіталу у західноєвропейській країні зменшувалось, а у східноєвропейській країні – збільшувалося. Проте ситуація у точці W залишиться незмінною, якщо національні ринки капіталу сегментовані.

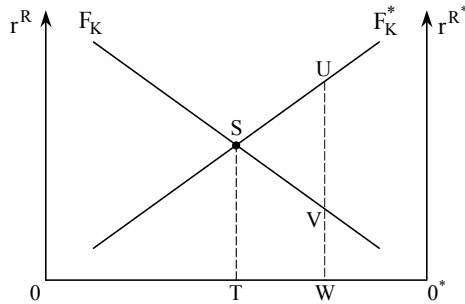
Причини сегментування можуть бути різними. Наприклад, існує контроль за рухом капіталу, і західноєвропейська країна не дозволяє експортувати капітал. Сегментування може відбуватися також на основі трансакційних витрат (включаючи інформаційні). Щоправда, трансакційні витрати втрачають значення через зростаючу інтернаціоналізацію ринків капіталу.

2. Зміна алокації. Умовою подальшого дослідження є те, що у результаті технічного прогресу в західноєвропейській країні підвищується гранична продуктивність капіталу. На рисунку 9.2 у такому випадку F_k зміститься вгору вправо. Отже, західноєвропейська країна збільшує свою частку в світовому фонді капіталу. Такий же результат буде отримано при збільшенні пропозиції праці або зменшенні податків на капітал у західноєвропейській країні.

Розглянуті ситуації свідчать про наявність різних шляхів зміни алокації. Крім технічного прогресу, збільшення пропозиції праці та зменшення податків на капітал суттєвими можуть виявитися й інші рішення на рівні держави або підприємства.

Характерною є ситуація з енергетичними ресурсами. Якщо західноєвропейська країна імпортує електроенергію, ціни на яку зростають, то основний капітал знецінюється, і крива F_k західноєвропейської країни зміщується вліво.

При моделюванні змін алокації треба передбачити динаміку зростання основного капіталу. Математичне зображення такої умови на рисунку 9.2 буде виражене переміщенням точки O^* вправо з відповідним зміщенням разом з нею кривої F_k^* .

Попередня аргументація концентрувалася на використанні капіталу. Рисунок 9.2 може бути використаний також для того, щоб показати попит на фінансові ресурси для формування капіталу і пропозицію «нового» капіталу. Якщо, скажімо, пропозиція «нового» капіталу в значенні кредитоспроможних фондів західноєвропейської країни дорівнює OW , а східноєвропейської країни – O^*W , то оптимальне використання капіталу в світі можна представити так, що західноєвропейська країна експортуватиме величину капіталу TW у Закордон.

Щодо експорту капіталу, то його можна здійснювати у формі прямих інвестицій. При такому підході західноєвропейська країна залишається власником вкладеного у східноєвропейську країну капіталу, тобто вона створює для себе у Закордоні *пайовий капітал*. Західноєвропейська країна може надати східноєвропейській країні кредит, і у такому випадку виникає *заборгованість*. В обох випадках експортують капітал у східноєвропейську країну.

3. Мобільність капіталу або праці. При розгляді мобільності двох (або більше) факторів виробництва постає питання, який фактор повинен переміщуватися для підвищення ефективності його використання. Можна зрівняти реальні заробітні плати в обох країнах і виявити доцільність переміщення робочої сили до тієї країни, де її не вистачає (з України в Німеччину), або капіталу в країну, де відчувається його нестача (з Німеччини в Україну).

4. Ефект мобільності факторів. У попередньому аналізі доведено, що мобільність факторів призводить до зрівнювання реальних цін на них. *Приплив певного фактору зміщує криву трансформації назовні.* Якщо, наприклад, переміщується капітал, то крива трансформації пересувається на користь капіталомісткого товару назовні. Встановлюється нова точка виробництва і споживання. При побудові рисунка з кривою трансформації необхідно зважати на те, що *країна повинна сплачувати проценти чи дивіденди. За такої умови нова точка споживання перебуватиме всередині нової кривої трансформації.*

5. Міжчасова торгівля і рух капіталу

Цікавий зв'язок між рухом капіталу і товарів виявляється у міжчасовому контексті. Розглянемо обсяг товару Q , який може бути спожитий і неспоживання якого означає створення капіталу. При відмові від споживання у періоді O (інвестиції) можливо збільшити обсяг споживання в наступні періоди. Товар, який розглядають, є, таким чином, як споживчим, так і інвестиційним. Можливо також через відмову від споживання обсягу TM у періоді O виготовити споживчий товар обсягом MP у періоді 1 (рисунок 9.3а). Отже, крива TT' характеризує криву трансформації у часі.

На рисунку 9.3 припущено, що західноєвропейська країна має сприятливі можливості трансформації у часі (рисунок 9.3а), а східноєвропейська країна навпаки – несприятливі можливості трансформації. Одночасно припущено, що в обох країн – подібні переваги.

За прийнятних умов обидві країни можуть збільшити свій добробут завдяки спеціалізації західноєвропейської країни на тому товарі, у виробництві якого вона має переваги в період 1 і експортуватиме обсяг PK . У період 0 вона імпортує обсяг KC . Тоді виникають борги (у розмірі KC), які вона виплачує в періоді 1. Тангенс кута α характеризує міжчасові умови торгівлі, тобто відносну ціну в часі. Ця відносна ціна дорівнює граничній нормі трансформації, а також граничній нормі заміщення у часі.

Для східноєвропейської країни характерна протилежна картина. Ця країна спеціалізується на виробництві в періоді 0 й експортує товар у цьому ж періоді (LP^*) та імпортує у періоді 1 (LC^*). Східноєвропейська країна надає кредит у періоді 0, який повертають у періоді 1.

Рисунок 9.3 висвітлює міжчасові властивості балансу руху капіталу й торгівлі. Західноєвропейська країна має дефіцитний торговельний баланс у періоді 0, який фінансують через позитивне сальдо балансу руху капіталу (імпорт капіталу, заборгованість). У періоді 1, навпаки, торговельний баланс західноєвропейської країни позитивний, а баланс руху капіталу негативний (експорт капіталу, погашення боргу). Торговельний баланс врівноважується протягом цих двох періодів. Отже, за такого підходу рух товарів і капіталу взаємопов'язаний у тому плані, що потоки товарів уможливаються завдяки рухові капіталу.



Рисунок 9.3.

Міжчасова торгівля.

Рух товару і капіталу взаємопов'язаний, тобто потоки товарів стають можливими завдяки руху капіталу. TT' – трансформаційна крива, P, P^* – точки виробництва, а C, C^* – точки споживання західноєвропейської та східноєвропейської країн у часі. В періоді 0 західноєвропейська країна імпортує обсяг KC і має заборгованість, що дорівнює KC (дефіцит торговельного балансу, але позитивне сальдо балансу руху капіталу). Проте в періоді 1 західноєвропейська країна виробляє обсяг товару MP , експортує PK (завдяки спеціалізації), тобто існує рівність між відносною ціною в часі (p_1 / p_0), граничною нормою трансформації та граничною нормою заміщення, які визначаються тангенсом кута α . Для східноєвропейської країни навпаки: період 0 характеризується експортом, який відповідає LP^* , а період 1 – імпортом, що дорівнює LC^* .

Контрольні запитання

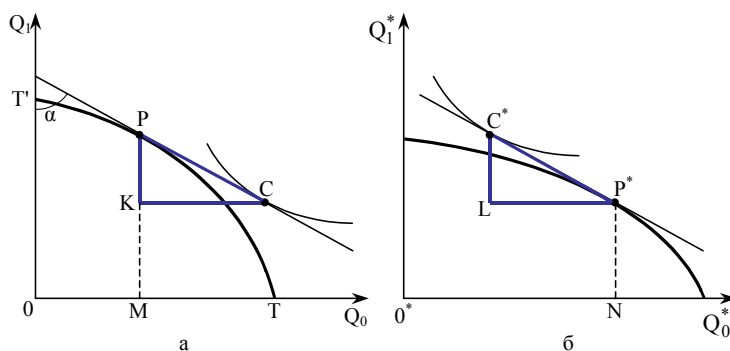
1. Як пов'язані між собою рух товарів та переміщення факторів виробництва?
2. У чому полягає суть ефекту поляризації?
3. Охарактеризуйте основні етапи розвитку міграційних процесів в Україні.
4. Проаналізуйте процес переміщення факторів виробництва на прикладі західноєвропейської та східноєвропейської країн.
5. Поясніть, як міжчасова торгівля може бути пов'язана з циклом заборгованості у платіжному балансі.

Література

1. Антологія сучасної міжнародної економіки. Ч. I. Міжнародна торгівля та торговельна політика / Уклад. Ю. Г. Козак та ін. – Донецьк: ДДУ, 1996.
2. Бизнес. Толковый словарь: Англо-русский. – М.: ИНФРА-М, Изд. «Весь мир», 1998. – С. 133, 619.
3. Друзик А. С. Мировая экономика на финише века. – Минск: Изд. центр «Экономпресс», 1997.
4. Кругман П. Р., Обстфельд М. Международная экономика. Теория и политика: Учеб. для вузов / Пер. с англ. под ред. В. П. Колесова, М. В. Кулакова. – М.: Экон. фак. МГУ, ЮНИТИ, 1997. – 799 с.
5. Куксина А. А., Шилец Е. С., Кисель Н. Ф. Международная миграция рабочей силы. – Донецк: ДонГУ, 1998.
6. Лагутін В. та ін. Сфера інтелектуальної праці: проблеми становлення ринкових відносин // Економіка України. – 1995. – № 2. – С. 45–57.
7. Овчинников Г. П. Международная экономика: Учеб. пособие. – СПб.: Изд-во Михайлова В. А., Изд-во «Полиус», 1998. – 620 с.
8. Портер М. Международная конкуренция / Пер. с англ. под ред. и с предисл. В. Д. Щетинина. – М.: Междунар. отношения, 1993.
9. Українська еміграція: від минулини до сьогодення: Навч. Посібник / За ред. проф. Б. Д. Лановика. – Тернопіль: Чарівниця, 1999. – 512 с.
10. Українська еміграція в історії та літературі // Матеріали міжнар. наук. конф. 18–20 верес. 1996 р. – Тернопіль, 1996.
11. Siebert H. Außenwirtschaft. – 6., völlig überarb. Aufl. – Stuttgart : G. Fischer, 1994.
12. Siebert H. Migration – A Challenge for Europe. – Symposium 1993. – Tübingen, 1994.

Тема 10

РЕАЛЬНІ ВІДНОСИНИ ОБМІНУ ТА ТОВАРНА РІВНОВАГА

Якщо кожна країна вивозить та ввозить тільки певні товари, порівняльні витрати визначають лише ті кордони, між якими мають лежати відносини обміну; точний стан у цій галузі залежить від попиту кожної з двох країн на експортні товари іншої.

Готфрід ХАБЕЛЕР

План теми

1. Відносини обміну й умови торгівлі.
 2. Відносини обміну та консистенція планів.
 - 2.1. Умови консистенції.
 - 2.2. Визначення відносин обміну.
 - 2.3. Крива обміну Онікі–Узава.
 - 2.4. Крива обміну Маршалла–Мілля.
- Додаток. Стабільність рівноваги обміну.

У цій темі розглянуто значення відносин обміну за незмінних умов, а також їх зміни у часі. Одночасно досліджено торгову рівновагу між двома країнами. Предметом вивчення є перш за все значення відносин обміну (розділ 1) та їх визначення (розділ 2).

1. Відносини обміну й умови торгівлі

У темах 4 і 5 відображені гіпотези щодо пояснення міжнародного обміну товарами. При вивченні моделей Рікардо та Гекшера–Оліна стало зрозуміло, що в

результаті зовнішньої торгівлі між двома країнами утворюються спільні відносини щодо цін на фактори виробництва і цін на товари. Разом з цим, невирішеним є питання, як визначаються відносини обміну. Це питання можна розглянути таким чином. Співвідношення цін на товари p_1/p_2 має вираз

$$\frac{UAH / ME_1}{UAH / ME_2} = \frac{ME_2}{ME_1}.$$

Наведена формула відображає кількість одиниць товару 2, яку можна отримати при обміні на певну кількість товару 1.

У міжнародній економіці для аналізу обміну широко використовують поняття **умови торгівлі** (*Terms of Trade*) країни. Воно відображає масштаби експорту і кількісно вимірюється співвідношенням індексів експортних та імпорتنих цін у вітчизняній валюті. У практичній економіці розрізняють товарні або бартерні умови торгівлі, а також дохідні та факторні умови торгівлі. Торгові умови країни, що позначаються як реальні відносини обміну певної країни, вказують, скільки імпортного товару можна отримати за даний обсяг експортного товару.

При розгляді класичних моделей умов торгівлі використовували методологію, за якою попит і пропозиція розглядалися на обмеженому колі конкретних товарів. Стандартна модель мала розширення до сукупного попиту і пропозиції. Для спрощення розгляду відносин обміну можна обмежитися, як і раніше, моделлю «дві країни – два товари». Нехай країна 1 експортує товар 1 та імпортує товар 2. При цьому реальні відносини обміну визначаються через відношення цін на товари p_1/p_2 . Для Закардону в прикладі двох країн відносини обміну визначені як зворотна величина до відносної ціни p_1/p_2 .

Відносини обміну мають господарсько-політичне значення: кожне народне господарство зацікавлене в поліпшенні своїх торгових умов, оскільки їх підняття на новий якісний рівень означає, що за певну кількість експортованих товарів може бути імпортована більша кількість товарів. Поліпшення відносин обміну дає більшу можливість використання товарів для споживання та інвестицій, їх погіршення означає скорочення обсягу товарів для споживання (і для виробництва).

Приклад України свідчить, що вона в минулому зазнала погіршення торгових умов для ряду продуктів, особливо для продукції обробних галузей промисловості та сільського господарства. Таким чином, вона повинна була компенсувати недовиробництво товарів традиційного експорту безперервним нарощуванням виробництва інших товарів для експорту, щоб отримати заданий рівень імпортованих товарів. Таке погіршення відносин обміну з точки зору політичного розвитку є особливо проблематичним, оскільки країна в інтересах свого господарського розвитку змушена імпортувати основні засоби виробництва, а заданого рівня імпорту цих засобів, необхідних для зростання, можна досягнути тільки тоді, коли буде збільшене виробництво продукції на експорт.

Таблиця 10.1

Умови торгівлі України

(розраховано за методикою співвідношення кількісних обсягів експорту й імпорту)¹⁹

Роки і квартали	Умови торгівлі (%)	Зміна умов торгівлі (1994 = 100%)
1994	84,5	100,0
1995	84,1	99,5
1996	78,3	92,7
1997	78,6	93,1
1998Q1	75,2	89,0
1998Q2	87,2	103,2

¹⁹ Джерело розрахунків: Українсько-Європейський консультативний центр з питань законодавства. Тенденції української економіки. – 1999. – Лютий. – С. 22.

1998Q3	79,5	94,1
--------	------	------

Як видно з таблиці 10.1, умови торгівлі в Україні за останніх п'ять років мали негативну тенденцію. Якщо ж вивчати їх зміни, то лише у другому кварталі 1998 року було перевищення рівня 1994 року. З огляду на умови торгівлі значною мірою пояснюється фінансова ситуація в Україні. Хоча нашій державі досі вдавалось уникати фінансових струсів, подібних до тих, що сталися в Росії, проте впродовж кількох останніх місяців вона потерпає від погіршення економічних та фінансових умов. Перспективи України щодо подолання цих проблем дещо прояснилися 4 вересня 1998 року, коли МВФ нарешті схвалив довгоочікувану й невідкладну Програму розширеного фінансування (EFF). За умовами Програми, Україна отримує позику на суму \$2,2 млрд. кількома траншами за три роки. Перший транш становив \$260 млн. Після цього Світовий банк схвалив позику на суму \$900 млн. до кінця року (включаючи вересневий транш на суму \$260 млн.) на підтримку реструктуризації фінансової системи, управління, вугільної промисловості та сільського господарства. Окрім цього, \$100 млн. позики на енергетику, сільське господарство та кораблебудування погодилася надати Данія.

Однак навіть при таких позиках позиції України щодо іноземних кредиторів виглядають ненадійними. Для врівноваження зобов'язань і надходжень необхідно в Україні змінити певні показники. Втім, проблема полягає у тому, що більшість з них не можуть змінитися, за винятком, можливо, торговельного балансу та резервів.

Постає багато запитань, що цікавлять міжнародні фінансові організації. Чи зможе Україна зменшити дефіцит платіжного балансу. Чи слід НБУ й надалі витрачати резерви? Чи є підвищення квоти в МВФ зобов'язуючим та, якщо так, чи має Україна право використовувати додаткові ресурси МВФ? Позитивна відповідь на ці запитання пов'язана перш за все з поліпшенням умов торгівлі, адже, як уже було зазначено, можливості змін пов'язані головним чином з торговим балансом, який формується переважно результатами експортно-імпоротної діяльності країни.

Яскраві приклади значення умов торгівлі отримані з досвіду країн, що розвиваються, та індустриальних країн, особливо після двох нафтових криз (1973/74 та 1979/80 років). Через підвищення цін на нафту торгові умови, наприклад, поліпшилися для країн ОПЕК з 1973 року, в той час, як відносини обміну для деяких країн третього світу, котрі не мають сильної сировинної бази, погіршилися. Також торгові умови країн ЄС спалили зі 115 (1973 рік) до 107 (1975 рік) та з 107 (1978 рік) до 101 (1980 рік).

ФРН змушена була констатувати погіршення своїх торгових умов із 124 (1973 рік) до 118 (1975 рік) та з 116 (1978 рік) до 103 (1980 рік). Але згодом торгові умови зросли до 120 (1990 рік). У 1991 році торгові умови знизилися до 115. Погіршення торгових умов для такої країни як ФРН означає, що вона повинна віддавати більшу кількість експортних товарів (наприклад, «Фольксваген»), щоб отримати певну (задану) кількість імпорتنних товарів – нафти (або іншої сировини).

З цих міркувань зрозуміло, що аналіз визначальних факторів реальних відносин обміну становить особливий господарсько-політичний інтерес.

Співвідношення цін може бути виражене через співвідношення експортних та імпорتنних цін на певний товар, якщо є зацікавлення тільки в даному товарі, або через співвідношення індексу експортних та індексу імпорتنних цін у цілому, коли вивчають зовнішню торгівлю всіма товарами. Якщо

- P_x – індекс експортних цін,
- P_{im} – індекс імпорتنних цін,
- Q_x – кількісний обсяг експорту,
- Q_{im} – кількісний обсяг імпорту,
- RS – відносна пропозиція товарів на експорт,
- RD – відносний попит на імпортні товари,

то графічно умови торгівлі можна зобразити таким чином (рисунок 10.1).



Рисунок 10.1.

Умови торгівлі.

Умови торгівлі відображають співвідношення взаємного попиту і взаємної пропозиції на експорт та імпорт кожної країни. Крива RS – відносна пропозиція товарів на експорт; RD – відносний попит на імпортовані товари; P_x/P_{im} – відносна ціна; Q_x/Q_{im} – відносна кількість. При зростанні відносної ціни експортних товарів відносний кількісний обсяг експорту зростає більше порівняно з кількісним обсягом імпорту (крива пропозиції – RS). При зростанні відносної ціни імпорту відносний попит на імпортовані товари буде скорочуватися (крива попиту на імпортовані товари – RD). У точці A відносний попит на імпортовані товари дорівнює відносній пропозиції товарів на експорт при певному значенні P_x/P_{im} і Q_x/Q_{im} .

Розміщення кривої відносної пропозиції товарів на експорт свідчить, що при зростанні відносної сукупної ціни експортних товарів відносний кількісний обсяг експорту порівняно з кількісним обсягом імпорту збільшуватиметься. Розміщення кривої відносного попиту на імпортовані товари показує обернену залежність: при зростанні відносної ціни імпорту відносний попит на імпортовані товари буде скорочуватися. Відносна ціна (P_x/P_{im}), що виникає на перетині кривих відносного попиту на імпорт і відносної пропозиції товарів на експорт у точці A при їх відносній кількості (Q_x/Q_{im}), представляє умови торгівлі.

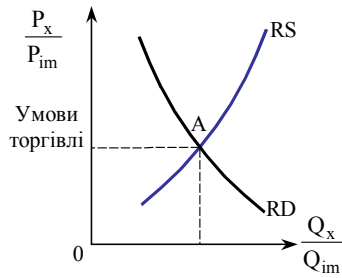
Умови торгівлі відображають співвідношення взаємного попиту і взаємної пропозиції на експорт і на імпорт кожної країни. Їх розраховують на базі співвідношення індексу експортних та імпортованих цін кожної країни, і ці умови є найважливішим орієнтиром для їх зовнішньоекономічної політики в цілому та зовнішньоторговельної політики зокрема. $ToT = 100$ означає рівність цін експорту й імпорту. Зростаючий індекс умов торгівлі ($ToT > 100$) показує, що при зростанні сукупної ціни експорту країни порівняно з сукупною ціною імпорту на кожну одиницю товару, що експортується, стає можливим придбати дедалі більше імпортованих товарів. Оскільки більший обсяг імпорту стає можливим замість колишньої кількості експорту, добробут країни підвищується. Падаючий індекс умов торгівлі ($ToT < 100$) показує, що при зростанні сукупної ціни імпорту країни порівняно із сукупною ціною експорту на кожну одиницю товару, який експортується, стає можливим придбати щораз менше імпортованих товарів, бо менший обсяг імпорту можливий замість колишньої кількості експорту, добробут країни знижується.

Це співвідношення щодо попиту та пропозиції правильне і для будь-якого конкретного товару, і для країни в цілому. Очевидно, що будь-які зсуви кривих відносного попиту і відносної пропозиції приведуть до змін параметрів або економічного зростання, або перерозподілу доходів між країнами. Тому умови торгівлі, як економічний показник, можуть набирати таких основних форм:

Товарні або чисті бартерні умови торгівлі – співвідношення експортних та імпортних цін певного товару або індексу експортних та імпортних цін у цілому (див. рисунок 10.1).

$$ToT = \frac{P_x}{P_m}$$

Доходні умови торгівлі – індекс, що показує здатність країни імпортувати товари за рахунок виручки, яку отримують від експорту в цілому. Його обчислюють як товарні умови торгівлі, помножені на кількісний індекс експорту (Q_x). Підвищення цього індексу свідчить, що завдяки зростанню доходів від експорту імпортний потенціал збільшується.

$$ToT = \frac{P_x}{P_m} Q_x$$

Факторні умови торгівлі – індекс, що пов'язує імпортні ціни з продуктивністю одного або кількох факторів виробництва і показує, яку кількість імпорту може бути отримано на одиницю зростання продуктивності в експортних секторах. Його обчислюють як товарні умови торгівлі, помножені на індекс продуктивності експортних галузей (Q_x) або на частку індексу продуктивності експортних галузей у даній країні та індексу продуктивності експортних галузей у країні, з якої імпортують товари (Q_x/Q_m).

$$ToT = \frac{P_x}{P_m} \times \frac{Q_x}{Q_m}$$

Тенденції розвитку різних індексів (умов торгівлі за різними індексами) можуть не співпадати. Наприклад, якщо зростання експортних цін супроводжується з будь-яких причин сильнішим скороченням фізичних обсягів експорту, то товарний індекс умов торгівлі зростатиме, а індекс умов торгівлі за доходом знижуватиметься.

У системі теорії міжнародної торгівлі важливим є значення реальних відносин обміну, котре впливає з таких міркувань: як показано у випадку Рікардо, початок торгівлі дає змогу країні досягти кривої споживчих можливостей, що лежить за межами власної кривої виробничих можливостей. Таким чином, зовнішня торгівля приносить вигоди для країн-учасниць. Але величина цих вигод для окремої країни залежить, як буде висвітлено в наступних темах, від реальних відносин обміну, що встановлюються після початку торгівлі.

2. Відносини обміну та консистенція планів

Відносини обміну на ринках повинні встановлюватися так, щоб бажання обміну обох країн співпадали. Але це не відбувається за будь-яких відносин обміну, бо обидві країни (тобто господарські суб'єкти цих країн) планують автономно ті обсяги товарів на експорт, які вони хочуть обміняти на імпортні товари. Оскільки ці плани розробляють незалежно один від одного, виникає проблема, чи обсяги товарів, що їх пропонують країни для обміну, та ті, на які існує попит, при заданих відносинах обміну є консистентними, тобто чи готова країна I віддати точно такий обсяг товарів для обміну, який країна II прагне придбати. Отже, для визначення відносин обміну необхідні знання умов консистенції.

2.1. Умови консистенції

Батьківщина пропонуватиме Закордону товар i для обміну, якщо вироблена кількість товару i перевищить її внутрішній попит на цей товар. У протилежному випадку, якщо власний попит є більшим за внутрішній обсяг виробництва, Батьківщина матиме попит на товар i з-за кордону.

Різниця між внутрішнім попитом та внутрішнім обсягом виробництва є *надлишковим попитом*, або *обсягом для обміну*. Позначивши обсяг виробництва як Q_i та власний попит як C_i (інвестиції в даному аналізі не беруть до уваги), матимемо формулу для визначення надлишкового попиту (обсягу для обміну):

$$E_i = C_i - Q_i. \quad (10.1)$$

Якщо $E_i = C_i - Q_i > 0$, то власний попит більший за внутрішні обсяги виробництва. E_i тоді визначає обсяг обміну, на який є попит. Надлишковий попит – позитивний. Країна має намір імпортувати цей товар. Коли $E_i = C_i - Q_i < 0$, внутрішній (власний) попит менший за власний обсяг випуску. E_i тоді визначає обсяг, запропонований для обміну. Надлишковий попит є від'ємним. Країна має намір експортувати товар.

1. Рівновага на товарних ринках. Плани обміну обох країн не є консистентними, якщо країна I пропонує інший обсяг товарів i , ніж той, що хоче придбати країна II. Як результат, плани обміну обох країн консистентні, коли для товару i надлишковий попит (скажімо, обсяг, запропонований для обміну) на Батьківщині відповідає надлишковому попиту Закордону (наприклад, обсягу, що користується попитом), тобто

$$E_i + E_i^* = 0 \text{ для } i = 1, 2. \quad (10.2)$$

Ця умова стосується рівноваги на обох товарних ринках, отже, і світової ринкової рівноваги. Якщо позначити світовий надлишковий попит на товар i як E_i^W , то цю рівновагу можна визначити через те, що світовий надлишковий попит дорівнюватиме 0, тобто

$$E_i^W = E_i + E_i^* = 0.$$

2. Обмеження бюджету. Обмеження бюджету вимагає, щоб вартість тих обсягів товару країни, на які є попит (соціальний продукт з точки зору використання), відповідала національному доходу (соціальний продукт з точки зору створення). Факторний дохід є ідентичним вартості вироблених обсягів товарів. Для країни I маємо рівняння:

$$p_1 C_1 + p_2 C_2 = p_1 Q_1 + p_2 Q_2$$

або

$$p_1(C_1 - Q_1) + p_2(C_2 - Q_2) = p_1 E_1 + p_2 E_2 = 0. \quad (10.3)$$

3. Вирівнювання платіжного балансу. Обмеження бюджету передбачає, що баланс вирівняний. Сальдо торгового балансу Z^H у вітчизняній валюті визначають як різницю між вартістю експорту (X^{UAH}) та вартістю імпорту (I_m^{UAH}) або

$$Z^H = X^{UAH} - I_m^{UAH} = -[p_1 E_1 + p_2 E_2]. \quad (10.4)$$

Не складно помітити, що права сторона рівняння відображає різницю між вартістю експорту та вартістю імпорту в вітчизняній валюті:

(1) Нехай Батьківщина експортує товар 1, а товар 2 – імпортує. Тоді

$$E_1 < 0 \text{ та } -p_1 E_1 = X^{UAH} > 0,$$

а також

$$E_2 > 0 \text{ та } -p_2 E_2 = -I_m^{UAH} < 0.$$

(2) Нехай Батьківщина експортує товар 2 та імпортує товар 1. Тоді

$$E_1 > 0 \text{ та } -p_1 E_1 = -I_m^{UAH} < 0,$$

$$\text{а } E_2 < 0 \text{ та } -p_2 E_2 = X^{UAH} > 0.$$

Порівнюючи сальдо торгового балансу з рівняння 10.4 та обмеження бюджету з рівняння 10.3, бачимо, що обмеження бюджету передбачає вирівняний торговий баланс. Умову вирівнювання торгового балансу можна розуміти як конкретизацію обмеження бюджету. Відповідно до обмеження бюджету Закордону виходить, що його торговий баланс також має бути вирівняний.

2.2. Визначення відносин обміну

На надлишковий попит (E_i) певної країни впливає ряд факторів. Внутрішній попит (C_i) залежить від цін на товари та від доходу Y , внутрішнє виробництво продукції – від цін на товари (при заданій забезпеченості факторами).

$$E_i = C_i(p_1/p_2; Y) - Q_i(p_1/p_2).$$

У спрощеній формі можна припустити, що надлишковий попит залежить від співвідношення цін на товари:

$$E_i = E_i(p_1/p_2). \quad (10.5)$$

Позначимо в подальшому для спрощення співвідношення цін на товари p_1/p_2 через p , тобто $p = p_1/p_2$. Тоді рівняння 10.2 та 10.3 утворюють таку систему рівнянь (де Z^L виражається в одиницях товару 2).

$$E_1(p) + E_1^*(p) = 0;$$

$$E_2(p) + E_2^*(p) = 0;$$

$$Z^L = -(pE_1 + E_2) = 0. \quad (10.6)$$

Співвідношення товарних цін p необхідно визначити так, щоб товари на ринках розкупили, а платіжний баланс був вирівняний.

Надалі визначення консистенції буде зображене графічно, що потребує проведення аналізу *кривої надлишкового попиту (кривої обміну)*. З цією метою можемо використати криві обміну Онікі–Узава або Маршалла–Мілля.

2.3. Крива обміну Онікі–Узава

1. Перебіг функції надлишкового попиту на товар 1 на Батьківщині залежить від

$$\frac{dE_1}{dp} = \frac{dC_1}{dp} - \frac{dQ_1}{dp} > < 0. \quad (10.7)$$

Зміна обсягу для обміну залежно від співвідношення цін на товари є результатом *ефекту виробництва* й *ефекту попиту*. Ефект виробництва при вгнутій кривій трансформації є позитивним. Це означає, що пропозиція товару 1 у кількісному виразі збільшується при зростанні співвідношення цін p , а точка повної спеціалізації досягнута (відповідно $Q_2 = 0$). У даному випадку ефект виробництва дорівнює нулю. Як видно з рисунка 4.8, він має місце тоді, коли досягають максимального цінового співвідношення. Крім цього, з вгнутості кривої трансформації випливає, що dQ_1/dp тим менше, чим ближчим буде співвідношення цін до максимального цінового

співвідношення. Ефект попиту можна розкласти на *ефект заміщення* (*substitution effect*) та на *ефект доходу* (*income effect*).

Ефект заміщення виражає кількісну зміну потреби у товарі при падінні ціни на нього. Вважають, що зміна ціни товару має негативний ефект заміщення на цей товар, тобто спад ціни веде до зростання попиту. Ефект зміни ціни одного товару на інші залежить від того, є ці товари доповненням (*complements*) до даного товару (й у такому випадку ефект негативний), чи його заміниками (*substitutes*) (ефект позитивний).

Ефектом доходу є зміни загальної купівельної спроможності окремої людини залежно від зміни ціни товару. Наприклад, при зниженні ціни на картоплю споживач зможе купити ту ж її кількість, що й раніше, і в нього ще залишиться частина доходу, яку він зможе витратити на інші товари.

Отже, ефект заміщення (також щодо відносної ціни p) є негативним; ефект доходу може бути як негативним, так і позитивним, і (в останньому випадку) переважати ефект заміщення. Для високоякісних товарів зростання доходу, яке є результатом поліпшення реальних відносин обміну, буде підвищувати власний попит країни на свій експортний товар 1. Якщо цей ефект є досить сильним, пропозиція експорту може скорочуватися внаслідок зростання співвідношення цін та при відповідно малому ефекті виробництва. Надалі будемо виходити з припущення, що $dE_1/dp < 0$, тобто крива обміну E_1 має від'ємний нахил, як це зображено на рисунку 10.2.



Рисунок 10.2.

Крива обміну Онікі–Узава.

Крива E_i – надлишковий попит (обсяг для обміну) Батьківщини, E_i^* – надлишковий попит Закордону. Крива E_1 має від'ємний нахил – зі зростанням ціни p_1 / p_2 надлишковий попит на Батьківщині на товар зменшується ($dE_i / dp < 0$). При $OT < p_1 / p_2 < OU$ Батьківщина експортує товар 1 ($E_1 < 0$), а Закордон імпортує цей товар ($E_1^* > 0$). Слід зазначити, що для Закордону додатне значення $E_1^* > 0$ нанесено на ординату нижнього квадранта, а від'ємне $E_1^* < 0$ – на ординату верхнього. При $p_1 / p_2 > OU$ Закордон експортує товар 1 ($-E_1^* < 0$). Умови консистенції досягають при $p_1 / p_2 = OP$, коли Батьківщина пропонує обсяг OW , а Закордон має попит на таку ж кількість товару. При $p_1 / p_2 = OT$ Батьківщина не пропонує товар 1, а Закордон має надлишковий попит $E_1^* = TT'$. В цих умовах світовий надлишковий попит $E_i^w > 0$ ($dp > 0$).

Якщо $p_1 / p_2 = OU$, у Закордоні нема попиту на товар 1, тоді як Батьківщина пропонує обсяг UU' .

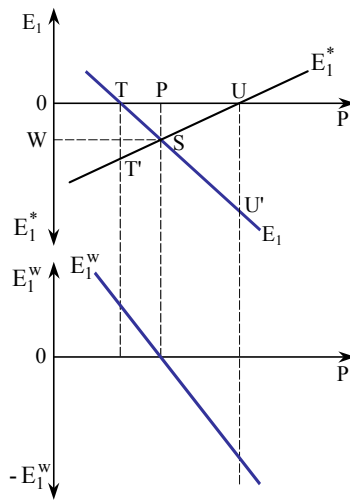
Зі зростанням p_1/p_2 надлишковий попит на Батьківщині на товар 1 зменшується. При співвідношенні цін OT Батьківщина починає пропонувати товар 1, тобто E_1 буде від'ємним. Крива E_1 названа за іменами її авторів кривою обміну Онікі–Узава.

Крива обміну Закордону за аналогією з Батьківщиною може бути представлена нерівністю $dE_1^*/dp < 0$. Якщо нанести додатне значення E_1^* (попит Закордону на товар 1) на ординату нижнього квадранта, то E_1^* позначає криву обміну Закордону. При менших відносинах обміну (OU) Закордон має попит на товар 1, тобто $E_1^* > 0$. При $p_1/p_2 > OU$, $E_1^* < 0$, тобто Закордон пропонує товар 1.

Умова консистентії, викладена у розділі 2 щодо товару 1, зображена на рисунку 10.2. Плани обміну обох країн щодо товару 1 консистентні, якщо Батьківщина пропонує обсяг OW , а Закордон має попит на таку ж кількість. OP є рівноважним співвідношенням цін. Нижня частина рисунка 10.2 показує світовий надлишок попиту на товар 1. При співвідношенні цін OP світовий ринок товару 1 перебуває у рівновазі. На рисунку 10.2 розглянуто випадок, коли країна I експортує товар 1, а країна II експортує товар 2. Для спрощення у темі 10 зроблені наступні припущення:

Припущення А.

- 1. Експортна спеціалізація.** Країна I експортує товар 1, а країна II – товар 2.
- 2. Рівновага світових товарних ринків.** Виявляється, що рівновага на світовому ринку одного товару з огляду на бюджетні обмеження обох народних господарств також обумовлює рівновагу на другому світовому ринку. Це так званий *закон Вальраса*. Щоб довести згаданий закон, треба виходити з того, що обмеження бюджету для Батьківщини та Закордону визначають як:

$$pE_1 + E_2 = 0;$$

$$pE_1^* + E_2^* = 0.$$

Якщо на світовому ринку товару 1 панує рівновага, тобто $E_1 = -E_1^*$, то $E_2 = -E_2^*$, тобто ринок товару 2 має перебувати також у рівновазі. Крім цього, бюджетні обмеження передбачають, як вище вже було показано, що торгові баланси є врівноваженими. Оскільки умови $dE_1/dp < 0$ та $dE_1^*/dp < 0$ (звчайте на позначення осей) є достатніми для визначеності рівноваги на світовому ринку товару 1, то ці умови є також достатніми для визначеності міжнародної рівноваги.

Твердження: Якщо один із світових товарних ринків перебуває в стані рівноваги, то й другий світовий ринок під впливом бюджетного обмеження також у рівновазі.

- 3. Стабільність.** Рівновага на рисунку 10.2 є стабільною у тому розумінні, що при (незначному) відхиленні від рівноважного співвідношення цін існує механізм пристосування, який повертає ціну в стан рівноваги.

Припущення А.2. Співвідношення цін зростає (спадає), коли сума надлишків попиту обох країн, інакшими словами (в моделі з двох країн) світовий надлишок попиту (E_1^w) при заданій відносній ціні є додатним (від'ємним), тобто

$$E_1^w = E_1 + E_1^* > < 0 \rightarrow dp > < 0. \quad (10.8)$$

Стабільність рівноваги залежить від перебігу функцій надлишкового попиту обох країн та разом з цим від кривої світового надлишкового попиту. Припустимо, світовий надлишковий попит на товар 1 зі зростанням відносної ціни спадає:

$$\frac{dE_1^w}{dp} = \frac{dE_1}{dp} + \frac{dE_1^*}{dp} < 0.$$

(10.9)

Припущення А.2 характеризує інституційну властивість ринку, тобто воно дає відповіді на запитання, як реагує відносна ціна на відсутність рівноваги. Умова 10.9 на протиположному характеризує зміну обсягів попиту і пропозиції під впливом альтернативної ціни. Умова 10.9 відображена на рисунку 10.2. У припущенні А.2 розрізняють два випадки:

1. Нехай OT – співвідношення цін, тоді TT' характеризує на рисунку 10.2 додатний надлишковий попит Закордону. Батьківщина при такому співвідношенні цін пропонує нульовий обсяг товару. Світовий надлишковий попит додатний; згідно з припущенням А.2 з умови $E_1^w > 0$ випливає зростання відносної ціни ($dp > 0$). На основі властивості 10.9 світовий надлишковий попит має спадати.
2. Нехай відносна ціна становить OU . У цьому випадку в Закордоні не існує попиту на товар, тоді як Батьківщина пропонує обсяг UU' . Світовий надлишковий попит негативний (надлишок пропозиції). З умови $E_1^w < 0$, за припущенням А.2, $dp < 0$. На основі властивості 10.9 надлишок пропозиції зменшується.

Система повертається назад до рівноваги. За умови 10.9 рівновага (локально) є стабільною. (Під *локальною стабільністю*, що має назву *стабільності Маршалла*, розуміють стабільність окремої ринкової рівноваги. На протиположному є *системна стабільність*, що передбачає стабільність рівноваги в системі моделей). Зрозуміло, що рівновага нестабільна, коли умова 10.9 не виконується та коли $dE_1^w / dp > 0$.

Твердження: Рівновага згідно з припущенням А.2 є стабільною, коли світовий надлишковий попит зменшується зі зростанням співвідношення цін (властивість 10.9). З цього випливає, що $dE / dp < 0$, як і $dE_1^* / dp < 0$, є необов'язково обмежувачими. Достатньо, щоб сума у виразі 10.9 була меншою за нуль.

2.4. Крива обміну Маршалла–Мілля

1. Інтуїтивне обґрунтування кривої обміну. Альтернативне зображення умов консистентності та визначення відносин обміну можна отримати за допомогою кривої обміну Маршалла–Мілля.

На рис. 10.3а зображена крива обміну Батьківщини ($-E_1$). Нехай товар 1 Батьківщина експортує, а товар 2 – імпортує. На осі абсцис позначений експорт Батьківщини ($-E_1$) та імпорт Закордону (E_1^*). На осі ординат представлений імпорт Батьківщини (E_2) та експорт ($-E_2^*$) Закордону. Співвідношення товарних цін представлено як тангенс кута променя, що виходить з початку координат, при якому діє умова $p_1 / p_2 = ME_2 / ME_1$. Крива обміну Батьківщини ($-E_1$) показує, який обсяг товару 1 готова експортувати Батьківщина при альтернативних співвідношеннях цін. Зрозуміло, що Батьківщина тільки тоді експортуватиме товар 1, коли після відкриття кордонів за певну кількість товару 1 (експорт) вона отримає більшу кількість імпортного товару 2, порівняно з автаркією. Нехай тангенс кута, утвореного променем α , відображає співвідношення цін на товари в умовах автаркії. Тоді обсяги для обміну дорівнюють нулю. Якщо після відкриття кордонів співвідношення цін на товари зростає з $tg \alpha$ до $tg \alpha'$ (утвореного променем α'), то Батьківщина зацікавиться зовнішньою торгівлею. Вона, наприклад, запропонує обсяг OD товару 1, коли отримує від Закордону обсяг OF товару 2.

Якщо відносна ціна p продовжує підвищуватися (наприклад, до $tg \alpha''$), то слід зважати на *три ефекти*:

- зі зростаючою відносною ціною p країна піднімається по кривій трансформації. Цей

ефект виробництва буде зменшуватися в результаті вгнутості кривої трансформації. У граничному випадку повної спеціалізації ефект виробництва дорівнює нулю.

- зі зростаючою відносною ціною p попит на товар 1 зменшуватиметься. Цей ефект заміщення спричиняє те, що зі зростаючим p зростає пропозиція експорту.
- цьому ефекту заміщення протиставлений ефект доходу.



Рисунок 10.3.

Криві обміну Батьківщини і Закордону.

Крива обміну Батьківщини ($-E_1$) показує обсяг товару 1, який країна I експортує при альтернативних співвідношеннях цін (p_1/p_2). В умовах автаркії $p_1/p_2 = \operatorname{tg} \alpha$ (кут, утворений променем α). Країна I експортуватиме товар 1, коли p_1/p_2 зросте від $\operatorname{tg} \alpha$ до $\operatorname{tg} \alpha'$ (за певну кількість товару 1 отримує більшу кількість імпортного товару 2, ніж виробляли в автаркійних умовах). Країна I експортує обсяг товару 1 – OD , а імпортує обсяг товару 2 – OF . Крива обміну ($-E_2^*$) показує обсяги товару 2, які Закордон експортує. В умовах автаркії цінове співвідношення $p_1/p_2 = \operatorname{tg} \beta'$. Країна II (Закордон) експортуватиме товар 2 при зниженні p_1/p_2 до $\operatorname{tg} \beta$. Враховуючи, що торгові умови для країни II визначаються як $p_2/p_1 = 1/p$, то при збільшенні p_2/p_1 і відповідно при зменшенні $\operatorname{tg} \beta$ поліпшуються її відносини обміну. Для міжнародної торгівлі необхідно, щоб в умовах автаркії цінове співвідношення Батьківщини було нижчим за автаркійне цінове співвідношення Закордону, тобто $\operatorname{tg} \alpha < \operatorname{tg} \beta$.

Зі зростаючим p , тобто за сприятливіших торгових умов, підвищується національний дохід $Y = pQ_1 + Q_2$, виражений в обсягах товару 2. Зі зростанням доходу збільшується попит на товар 1. Якщо ефект доходу є досить великим, то при зростаючому ціновому співвідношенні p обсяг, запропонований для обміну, може зменшуватися. Крива $-E_1$ загинається. Для кривої обміну Онікі–Узава ми припустили, що $dE_1 / dp < 0$. Тоді запропонований Батьківщиною обсяг товарів ($-E_1$) має збільшуватися зі зростаючим p . Для кривої обміну Маршалла–Мілля розглядають також випадок, коли ефект попиту через сильний ефект доходу є загалом позитивним та досить великим, щоб компенсувати ефект виробництва у виразі 10.7.

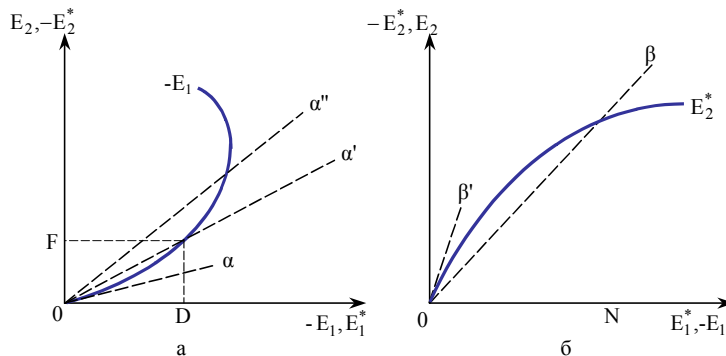
2. Крива обміну Закордону. Відповідну криву обміну $-E_2^*$ можна також побудувати для Закордону. Вона зображає обсяги товару 2, які може запропонувати Закордон на експорт при альтернативних співвідношеннях цін на товари. Нехай $\operatorname{tg} \beta'$ характеризує цінове співвідношення Закордону в умовах автаркії, тоді Закордон після відкриття кордонів не пропонує нічого. Він тільки тоді готовий пропонувати, коли цінове співвідношення p_1/p_2 спадає, наприклад, до $\operatorname{tg} \beta$. Оскільки торгові умови Закордону визначають як $p_2/p_1 = 1/p$, то менше значення $\operatorname{tg} \beta$ для Закордону означає поліпшення його відносин обміну. Зі зростаючим p_2/p_1 , тобто зі спадаючим $\operatorname{tg} \beta$, ефект доходу

буде проявлятися для Закордону. Отже, крива $-E_2^*$ загинатиметься донизу ($tg \alpha < tg \beta$, тобто для того, щоб Батьківщина експортувала товар 1, а Закордон експортував товар 2, автаркієне цінове співвідношення Батьківщини має бути нижчим за автаркієне цінове співвідношення Закордону).

«Табличний підхід» до побудови кривої обміну

Альтернативним підходом використання торговельних трикутників для побудови кривої обміну є «табличний підхід», який використовує числовий приклад. Цей підхід (його популяризував Готфрід Габерлер у книзі «Теорія міжнародної торгівлі») може бути корисним для повної оцінки кривої пропозиції. Він демонструється на прикладі розвитку кривої обміну країни. Крива пропозиції країни *A* побудована на основі даних таблиці 10.2. Колонка 1 дає перелік можливих цін на світовому ринку, тобто можливі умови торгівлі. Колонка 2 ілюструє вигляд попиту кривої обміну і відображає приблизний попит країни *A* на импорт товару *Y* при різних цінах товару *Y*, визначених умовами торгівлі у колонці 1. Проглядаючи колонку 1 зверху донизу, побачимо, що товар *Y* стає порівняно дешевшим, ніж одна одиниця товару *X*. Відповідно до закону попиту, колонка 2 показує, що реалізують більше товару *Y*.

Колонка 3 демонструє криву обміну і зв'язок між експортом та імпортом.

Експортні товари поставляють на світовий ринок для того, щоб країна могла купувати імпортні товари. У першому рядку таблиці показано, що на 10 одиниць товару *Y* існує попит на світовому ринку, і ціна за одиницю товару $Y = 10X$; тому 10 одиниць товару *X* мають бути поставлені на світовий ринок. Відповідно, у другому рядку на 44 одиниці товару *Y* існує попит при ціні, що відповідала б 1/2 одиниці товару *X*, які можна обміняти за кожну одиницю товару *Y* (2 одиниці товару *Y* можна придбати за такою ж ціною, як 1 одиницю товару *X*), а 22 одиниці товару *X* мають бути залишені або використані на експорт. Цифри колонки 3, отримані шляхом поділу даних колонки 2 на відносні ціни, вказані у колонці 1.

Таблиця 10.2.

Експорт та импорт країни *A* за різних умов торгівлі

(1) Умови торгівлі (припущення)	(2) Попит на импорт товару <i>Y</i> (припущення)	(3) Пропозиція експорту товару <i>X</i> [(2)/(1)]
1X:1Y або $P_X/P_Y=1$	10 одиниць	10 одиниць
1X:2Y або $P_X/P_Y=2$	44 одиниці	22 одиниці
1X:3Y або $P_X/P_Y=3$	81 одиниця	27 одиниць
1X:4Y або $P_X/P_Y=4$	120 одиниць	30 одиниць

З даних цієї таблиці, крива обміну отримана шляхом побудови діаграми обсягу експорту й імпорту за певної ціни на певний вид товару (рис.10.4).



Рисунок 10.4.

Крива обміну країни А.

Крива обміну OC_A характеризує умови торгівлі й зображена на основі експортно-імпортних комбінацій. При ціновому коефіцієнті:

$p_x/p_y=1$ (1-а точка на кривій OC_A) попит країни А на імпорт – 10 од. товару Y, та пропозиція експорту – 10 од. товару X;

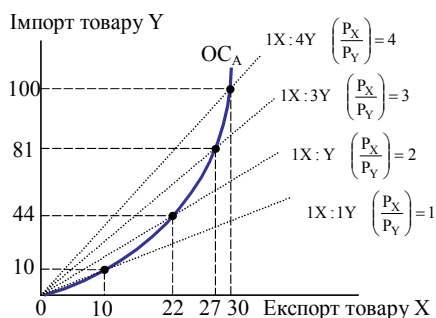
$p_x/p_y=2$ (2-а точка) – відповідно – 44 од. товару Y та 22 од. товару X;

$p_x/p_y=3$ (3-тя точка) – 81 од. товару Y та 27 од. товару X;

$p_x/p_y=4$ (4-а точка) – 120 од. товару Y та 30 од. товару X.

Перший рядок табл. 10.3 показує, що при ціновому коефіцієнті $P_x/P_y = 1$ країна А хоче імпортувати 10 одиниць товару Y, тому 10 одиниць товару X експортують, щоб отримати такий обсяг імпорту. Коли $P_x/P_y = 2$, країна хоче імпортувати 44 одиниці товару Y, тоді вона повинна експортувати 22 одиниці товару X, щоб отримати імпортований товар. Зображення інших імпортно-експортних комбінацій та відповідних умов торгівлі (табл. 10.3) дасть можливість зобразити криву обміну OC_A .

3. Умови консистенції. Їх можна усвідомити з рисунка 10.5, виходячи з того, що при ціновому співвідношенні, яке представлено кутом променя α'' , світовий ринок товару 1 не перебуває у рівновазі.

Батьківщина пропонує обсяг OH товару 1, а Загордон має попит на обсяг OI . Існує надлишок попиту в розмірі HI . При такому співвідношенні цін на товари товарний ринок не перебуває у рівновазі. Оскільки $E_1^* > -E_1$, то обмеження бюджету обох країн є порушеним, і торгові баланси не будуть вирівняні. Припустимо, що встановилося співвідношення цін α'' , наприклад, на основі політичної інтервенції. Тоді відрізок OH характеризує експорт Батьківщини, а IC' – експорт Загордону. Якщо перерахуємо відрізок OH (експорт Батьківщини) в одиницях товару 2, а саме $HC = p \cdot HO$, то побачимо, що $HC < IC'$. Отже, при даному співвідношенні цін Батьківщина має дефіцит торгового балансу.



Рисунок 10.5.

Рівновага обміну.

В умовах консистенції на світовому ринку одна країна експортує такий обсяг товару, який друга країна бажає імпортувати ($E_1 + E_1^* = 0$). При $p_1/p_2 = tg \alpha''$ рівноваги нема. Країна I (Батьківщина) експортує обсяг OH товару 1, а країна II (Загордон) має попит на обсяг OI ($OI > OH$). Існує надлишок попиту в розмірі HI ($OI - OH = HI$). В умовах політичної інтервенції ($p_1/p_2 = tg \alpha''$) експорт країни I – OH , експорт країни II – IC' . Експорт країни I (OH), перерахований в одиницях товару 2 – $HC = p \cdot HO$, де $HC < IC'$, тобто існує дефіцит торгового балансу. Умови консистенції досягають у точці S ($p_1/p_2 = tg \beta$). Імпорт країни I – OB , а її експорт – BS або перерахований в одиницях товару 2, як $tg \beta \times BS$. Торговий баланс

вирівняний, коли $OB = \operatorname{tg} \beta \times BS$.

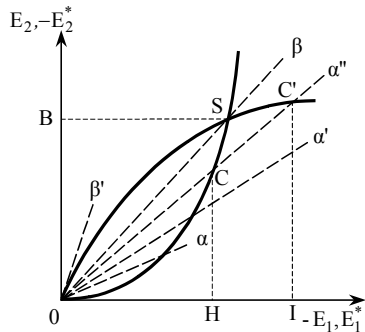
При співвідношенні цін, зображеному кутом променя β , умови консистенції виконані. Імпорт Батьківщини при ціновому співвідношенні $\operatorname{tg} \beta$ (утвореному променем β) представлений відрізком OB .

Експорт Батьківщини відповідає відрізу BS або, перерахований в одиницях товару 2, виразу $\operatorname{tg} \beta \cdot BS$. Але за умови $OB = \operatorname{tg} \beta \cdot BS$, тобто при співвідношенні цін, яке дорівнює $\operatorname{tg} \beta$, торговий баланс буде вирівняний. Можна показати, що при будь-якому іншому ціновому співвідношенні, ніж $\operatorname{tg} \beta$, умови консистенції не виконуються.

4. Умова Маршалла–Лернера. За допомогою кривої обміну Маршалла–Мілля умова стабілізації 10.9 стає зрозумілішою. Можна показати, що *рівновага обміну є тоді стабільною, коли сума еластичностей попиту більша за одиницю. Це – умова Маршалла–Лернера для стабільності рівноваги обміну* (див. додаток).

Додаток

Стабільність рівноваги обміну.

З обмеження бюджету Батьківщини виходить $E_1 = -E_2/p$. Умова 10.9 може бути також записана, як

$$\frac{dE_1^W}{dp} = \frac{d}{dp}(E_1 + E_1^*) = \frac{d}{dp}(-E_2/p + E_1^*) < 0; \quad (\text{Д.10.1})$$

$$\frac{dE_1^W}{dp} = -\left(\frac{dE_2}{dp} \frac{p}{E_2} - 1\right) \frac{E_2}{p^2} + \frac{dE_1^*}{dp} \frac{p}{E_1^*} \frac{E_1^*}{p} < 0. \quad (\text{Д.10.1}')$$

Припустимо, що країна I експортує товар 1, а країна II експортує товар 2 (припущення Д.1), тоді

$$\tilde{\eta}_2 = \frac{dE_2}{dp} \frac{p}{E_2} \geq 0 \quad \text{і} \quad \tilde{\eta}_1^* = \frac{dE_1^*}{dp} \frac{p}{E_1^*} \leq 0$$

характеризують еластичності попиту на імпорт в обох країнах. Зверніть увагу, що ці еластичності стосуються відносної ціни $p = p_1/p_2$.

Із бюджетного обмеження Закордону та рівності $-E_2^* = E_2$ отримаємо $E_1^* = -E_2^*/p = E_2/p$, тому Д.1' може бути записаним, як

$$\frac{dE_1^W}{dp} = -\frac{E_2}{p^2}(\tilde{\eta}_2 - \tilde{\eta}_1^* - 1) < 0.$$

(Д.10.2)

Твердження: Рівновага обміну є стабільною, коли сума еластичностей попиту більша за 1,

отже, коли $\tilde{\eta}_2 - \tilde{\eta}_1^* > 1$. Це – умова Маршалла–Лернера для стабільності рівноваги обміну. Це твердження, що рівновага обміну є стабільною, коли сума еластичностей (зважте: $\tilde{\eta}_2 - \tilde{\eta}_1^* > 0$) більша 1, графічно зображено на рис. Д.10.1. Щоб з допомогою цього рисунка можна було наводити аргументи, еластичності попиту на імпорт слід трансформувати в еластичності кривих обміну. Для еластичностей попиту на імпорт

Батьківщини ($\tilde{\eta}_2$) та Закордону ($\tilde{\eta}_1^*$): $\tilde{\eta}_2 = \frac{I}{I-\tau}$ та $\tilde{\eta}_1^* = \frac{I}{\tau^* - I}$, де τ, τ^* характеризують еластичності кривих обміну Батьківщини та Закордону¹.



Рисунок Д. 10.1.

Рівновага обміну.

Рис. Д.10.1а. Умови рівноваги світового ринку в точці S. Пряма SN дотична до кривої обміну Батьківщини, а пряма SK – до кривої обміну Закордону. Експорт Батьківщини товару 1 – OM, а імпорт товару 2 – OL. Еластичність кривої обміну

τ Батьківщини в точці S як $\tau = -\frac{MN}{OM}$, а еластичність попиту на імпорт

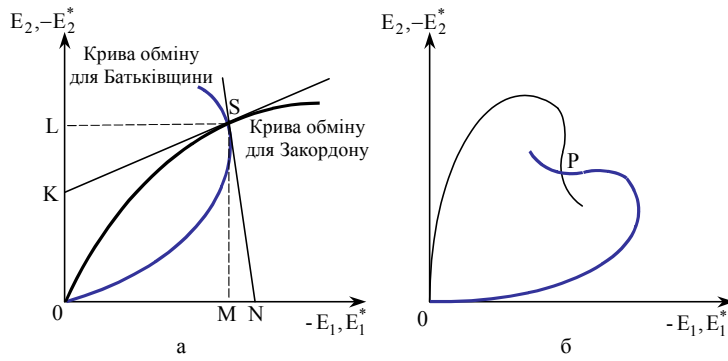
$\tilde{\eta}_2 = \frac{OM}{ON}$ ($\tilde{\eta} < 1$). Еластичність попиту Закордону на імпорт $-\eta_1^* = \frac{LO}{KO} > 0$. Для

умов стабільності за Маршаллом-Лернером достатньо, щоб $\tilde{\eta}_2 - \tilde{\eta}^* > 1$, коли

$\eta_2 > 1, -\eta_1^* > 0$ або $-\eta_1^* > 1$.

Рис. Д.10.1б. Зображено нестабільну рівновагу на світовому ринку в точці P (перетин кривих обміну двох країн).

¹ Оскільки через обмеження бюджету дійсне $p = -E_2/E_1$, то можна записати:

$$\tilde{\eta}_2 = \frac{dE_2}{dp} \frac{p}{E_2} = \frac{dE_2}{d(-E_2/E_1)} \frac{(-E_2/E_1)}{E_2} = \frac{dE_2}{d(E_2/E_1)} \frac{E_2}{E_1 E_2}$$

Оскільки: $d(E_2/E_1) = \frac{1}{E_1^2}(E_1 dE_2 - E_2 dE_1)$, то отримаємо:

$$\tilde{\eta}_2 = \frac{dE_2}{\frac{1}{E_1}(E_1 dE_2 - E_2 dE_1)} = \frac{I}{1 - \frac{dE_1}{dE_2} \frac{E_2}{E_1}} = \frac{I}{1 - \tau}$$

при $\tau = \frac{dE_1}{dE_2} \frac{E_2}{E_1} = \frac{d(-E_1)}{dE_2} \frac{E_2}{(-E_1)}$,

через $p = -E_2^*/E_1^*$ (обмеження бюджету) отримаємо аналог еластичності попиту на імпорт у Закордоні

$$\tilde{\eta}_1^* = \frac{dE_1^*}{dp} \frac{p}{E_1^*} = \frac{dE_1^*}{d(-E_2^*/E_1^*)} \frac{(-E_2^*/E_1^*)}{E_1^*} = \frac{dE_1^*}{d(E_2^*/E_1^*)} \frac{(E_2^*/E_1^*)}{E_1^*};$$

$$\tilde{\eta}_1^* = \frac{dE_1^* E_2^* E_1^{*2}}{(E_1^* dE_2^* - E_2^* dE_1^*) E_1^{*2}} = \frac{I}{\tau^* - I}$$

при $\tau^* = \frac{dE_2^*}{dE_1^*} \frac{E_1^*}{E_2^*} = \frac{d(-E_2^*)}{dE_1^*} \frac{E_1^*}{(-E_2^*)}$.

Еластичність кривої обміну Батьківщини на рис. Д.10.1а у точці S задана через²⁰:

$$\tau = -\frac{MN}{MS} \cdot \frac{MS}{OM} = -\frac{MN}{OM}.$$

Для $\tilde{\eta}_2$ отримаємо

$$\tilde{\eta}_2 = \frac{1}{1 + \frac{MN}{OM}} = \frac{OM}{ON}.$$

У даному випадку $\tilde{\eta}_2 < 1$. Крива обміну Батьківщини має три області значень цінової еластичності попиту на імпорт: в області додатнього зростання кривої $\tilde{\eta}_2 > 1$; в області від'ємного зростання (частина кривої, що загинається назад) $\tilde{\eta}_2 < 1$. В точці кривої обміну, де дотична проходить вертикально, $\tilde{\eta}_2 = 1$.

Крім цього²¹,

$$-\tilde{\eta}_1^* = \frac{LO}{KO} > 0.$$

Якщо ці еластичності підставити в умову Маршалла–Лернера, отримаємо

$$\tilde{\eta}_2 - \tilde{\eta}_1^* = \frac{OM}{ON} + \frac{LO}{KO} > 1, \text{ коли } \frac{LO}{KO} > 0.$$

На рис. Д.10.1а $LO / KO > 1$ вже достатньо, щоб виконати умову Маршалла–Лернера. Отже, для стабільності рівноваги обміну достатньо, щоб еластичність попиту Батьківщини на імпорт була більшою 1. Рівновага в точці S є стабільною. На противагу цьому в точці P на рис. Д.10.1б вона нестабільна.

²⁰ $\frac{d(-E_1)}{dE_2} \cdot \frac{MN}{MS}$, оскільки при зростаючому E_2 спаде $-E_1$ (точка S лежить у спадаючій області кривої обміну країни 1).

Далі: $\frac{E_2}{(-E_1)} \cdot \frac{MS}{OM}$.

Для еластичності кривої обміну країни 2 отримуємо:

²¹ $\frac{d(-E_2^*)}{dE_1^*} \cdot \frac{LK}{LS}$ і $\frac{E_1^*}{(-E_2^*)} = \frac{LS}{LO}$;

$\tau^* = \frac{LK}{LS} \cdot \frac{LS}{LO} = \frac{LK}{LO}$.

При цьому отримуємо визначення еластичності попиту на імпорт:

$\tilde{\eta}_1^* = \frac{1}{\frac{LK}{LO} - 1} = \frac{1}{LK - LO} = -\frac{LO}{KO}$.

Контрольні запитання

1. Проаналізуйте господарсько-політичне значення відносин обміну.
2. Обґрунтуйте сучасний стан торговельних умов України, порівняйте їх з досвідом країн, що розвиваються, та індустріальних країн.
3. Дайте визначення і характеристику товарних, доходних та факторних умов торгівлі.
4. Що таке консистенція обміну?
5. Як визначають умови консистенції і надлишковий попит?
6. Проаналізуйте вплив факторів на надлишковий попит.
7. Крива обміну Онікі–Узава. Поясніть ефект виробництва, попиту та заміщення.
8. Поясніть суть економічних припущень щодо планів обміну двох країн.
9. Обґрунтуйте умови консистенції та відносин обміну за допомогою кривої обміну Маршалла–Мілля.
10. Проаналізуйте «табличний підхід» до побудови кривої обміну.
11. Що таке рівновага обміну, які її властивості?

Література

1. Бураковський І. *Теорія міжнародної торгівлі*. – К.: Основи, 1996. – 240 с.
2. Киреев А. *Международная экономика*. В 2-х ч. – М.: *Междунар. отношения*, 1998. – 415 с.
3. Кругман П. Р., Обстфельд М. *Международная экономика. Теория и политика: Учеб. для вузов / Пер. с англ. под ред. В. П. Колесова, М. В. Кулакова*. – М.: *Экон. фак. МГУ, ЮНИТИ*, 1997. – 799 с.
4. Овчинников Г. П. *Международная экономика: Учеб. пособие*. – СПб.: *Изд-во Михайлова В. А., Изд-во «Полус»*, 1998. – 620 с.
5. Розенберг Дж. М. *Международная торговля: Термин. словарь*. – М.: *ИНФРА-М*, 1997. – 368 с.
6. Рут Ф. Р., Філіпенко А. *Міжнародна торгівля і інвестиції*. – К.: *Основи*, 1998. – 743 с.
7. Caves R.E., Frankel J.A. and Jones R.W. *World Trade and Payments*. – 5. Aufgabe. – Boston, 1990.
8. Dixit, A. and V. Norman. *Theory of International Trade*. – Cambridge, 1980.
9. Krugman, P.R. and M. Obstfeld. *International Economics. Theory and Policy*. – 2. Auflage. – New York, 1991.
10. Siebert H. *Außenwirtschaft*. – 6., völlig überarb. Aufl. – Stuttgart : G. Fischer, 1994.

Тема 11

МОНЕТАРНІ ТЕОРІЇ РІВНОВАГИ ОБМІНУ І РЕГІОНАЛЬНІ ОСОБЛИВОСТІ

Гроші є специфічним активом або засобом нагромадження багатства. Дохід від них, як правило, дуже низький – банкноти взагалі не приносять процентів, але дуже бажані, бо вони – найвища форма, в яку перетворюється інший актив. Суть полягає в тому, що призначення грошей – сприяти діловим обмінним операціям між економічними агентами. Щоб переконатись у цьому, потрібно уявити собі витрати, які накладала б на наше життя бартерна економіка. Проте визначення грошей далеке від зрозумілості. Банкноти і монети є грошми. А як щодо залишків поточних рахунків? Дорожніх чеків? Заощаджувальних рахунків? Інших фінансових інструментів? Справді, існують різні форми грошей, і кожна з них створюють різні агенти... Оскільки гроші не є ідеальною формою для нагромадження багатства, то нам потрібно зрозуміти, чому їх нагромаджують взагалі.

Майкл БУРДА, Чарлз ВИПЛОШ

План теми

1. Властивості рівноваги обміну щодо впливу на виробництво, обмін, споживання, ціни, платіжний баланс і валютний курс.
2. Гроші в неокласичній системі – деякі питання монетарної теорії зовнішньої торгівлі.
3. Еластичність експорту й імпорту.
4. Взаємозалежність між змінами експортно-імпортного потенціалу країни та відносин обміну.
 - 4.1. Торгові умови країн, що розвиваються.
 - 4.2. Теорія периферійної економіки.
 - 4.3. Емпіричні дані.
5. Торгові умови індустріальних країн.
6. Порівняльні переваги і торгові умови: порівняння двох підходів.
7. Проблема трансферту.

У розділі 1 автор дискутує щодо деяких властивостей відносин обміну. Розділ 2 присвячений аспектам зміни визначень неокласичної системи, якщо в аналіз ввести третій товар – гроші. Еластичність експорту й імпорту розглянуті в розділі 3. У розділі 4 порушені питання погіршення торгових умов країн, що розвиваються, а в розділі 5 – індустріальних націй. Розділ 6 присвячений порівнянню торгових умов з теоремою відносних переваг у витратах виробництва або переваг у ціні. Для полегшення аргументації, як і раніше, прийнято спрощену модель з двох країн і розглянуто трансфертну теорію.

Властивості рівноваги обміну щодо впливу на виробництво, обмін, споживання, ціни, платіжний баланс і валютний курс

Доцільно розглянути разом деякі властивості рівноваги обміну.

- 1. Узагальнення поширення світових тенденцій рівноваги.** Умови консистенції вимагають такого формування співвідношень обміну $p = p_1/p_2$, щоб: а) існувала рівновага на світових товарних ринках; б) не були порушені обмеження бюджетів обох країн. Рівновага на одному товарному ринку при дотриманні обмежень бюджету передбачає також рівновагу на ринку іншого товару.
- 2. Умови рівноваги платіжного балансу.** Дотримання обмежень бюджету для кожної країни обумовлює вирівняний платіжний баланс. При нерівноважному ціновому співвідношенні баланс не вирівнюється, але така ситуація не може тривати довго. Зміна співвідношення цін веде до того, що виникає рівновага на товарних ринках, а баланси обох країн вирівнюються.
- 3. Взаємозалежність між співвідношенням цін на товари і фактори, обсягами виробництва, обміном і споживанням.** Якщо співвідношення цін p з початком торгівлі визначене, то цим одночасно встановлені важливі зміни неокласичної моделі для обох країн. Співвідношення цін на товари p визначає, в якій точці кривої трансформації має бути зафіксоване виробництво, тобто воно визначає обсяги виробництва Q_1 та Q_2 . Відомо, що за рівняннями 5.4 існує залежність між співвідношенням цін на товари та фактори l/r , причому попит на фактор відображає попит, який є похідним від попиту на товари. Якщо встановлено співвідношення факторних цін, то визначеним є і функціональний розподіл доходу. Крім цього, капіталомісткості виробництва секторів також визначені. Співвідношення цін на товари визначає й обсяги споживання C_1 та C_2 . Оскільки обсяги для обміну E_i визначені як різниця між обсягами споживання і виробництва, то за допомогою p визначені також обсяги для обміну, тобто обсяги експорту й імпорту. Якщо 0p та ${}^1p^*$ характеризують співвідношення цін в умовах автаркії в обох народних господарствах, а p – співвідношення цін у стані торгової рівноваги, то діє умова ${}^0p < p < {}^1p^*$, за якої країна I експортує товар 1, а країна II – товар 2. З огляду на згадані міркування бачимо, що визначення рівноважного мінового співвідношення в цій темі тісно пов'язане з проблемою спеціалізації у темі 5.

Твердження щодо змін після початку торгівлі під впливом умов консистенції. Після початку зовнішньої торгівлі під впливом умов консистенції одночасно визначаються такі змінні: p , Q_i , l/r , k_i , C_i та E_i .

- 4. Залежність рівноваги і пристосування відносних цін та незалежність рівноваги від абсолютних товарних цін і обмінного курсу.** Торгова рівновага виражена у відносних цінах. Факторні ціни є реальними цінами. Абсолютні товарні ціни, тобто так звані грошові ціни, й обмінний курс у згаданому неокласичному підході не відіграють ніякої ролі. Це можна показати таким чином. Коли беремо до уваги абсолютні товарні ціни, то торгова рівновага повинна бути характерною тим, що абсолютні цінові переваги певної країни вже не існують, тобто у стані торгової рівноваги

$$p_1 = p_1^* w \quad \text{та} \quad p_2 = p_2^* w$$

або

$$\frac{p_1}{p_1^*} = w \quad \text{та} \quad \frac{p_2}{p_2^*} = w. \quad (11.1)$$

Звідси отримуємо:

$$\frac{p_1}{p_1^*} = \frac{p_2}{p_2^*}, \quad \frac{p_1}{p_2} = \frac{p_1^*}{p_2^*}, \quad (11.1')$$

тобто торгова рівновага вимагає пристосування відносних цін, але не визначається величина абсолютних товарних цін та обмінного курсу.

5. Представлення змінних обміну системою п'яти координат. Про абсолютні товарні ціни та валютний курс ми можемо зробити лише таке твердження: для того, щоб країна I експортувала товар 1, а країна II – товар 2, при заданому обмінному курсі та грошових цінах ${}^0p_i, {}^0p_i^*$ необхідно використовувати нерівність:

$$\frac{{}^0p_1}{{}^0p_1^*} < w < \frac{{}^0p_2}{{}^0p_2^*}. \quad (11.2)$$

Подальший аналіз має бути пов'язаний з висновками, які зроблені у темі 3 щодо того, що обмінний курс після початку торгівлі повинен коливатись у межах автаркійних цін, отже:

$$\frac{{}^0p_1}{{}^0p_1^*} < w < \frac{{}^0p_2}{{}^0p_2^*}. \quad (11.2')$$

З умови 11.1 для торгової рівноваги дійсний вираз

$$\frac{p_1}{p_1^*} = w = \frac{p_2}{p_2^*}. \quad (11.2'')$$

З цих трьох рівнянь отримуємо

$$\frac{{}^0p_1}{{}^0p_1^*} < \frac{p_1}{p_1^*} = w = \frac{p_2}{p_2^*} < \frac{{}^0p_2}{{}^0p_2^*} \quad \text{та} \quad {}^0w \neq w. \quad (11.2''')$$

Рівняння 11.2''' означає, що встановлення абсолютних товарних цін торгової рівноваги обумовлює визначення обмінного курсу. Крім цього, співвідношення цін після торгівлі повинно перебувати в межах автаркійних цін.

Але модель, виражена у відносних цінах, не дозволяє визначити абсолютні товарні ціни. Тому цей результат не є несподіваним, бо неокласична модель орієнтована на порівняльні цінові переваги. Встановлення абсолютних цінових переваг буде можливим лише тоді, коли візьмемо до уваги також грошовий ринок, яким ми досі нехтували.

Рис. 11.1 показує одночасне встановлення ряду цих змінних. На ньому представлено п'ять систем координат: площина $-E_1/-E_2^*$ з початком у точці O , виробнича площина Батьківщини з осями Q_1 та Q_2 і початком у точці T , площина споживання Батьківщини з осями C_1 та C_2 , що виходять з точки O , виробнича площина Закордону з осями Q_1^* , Q_2^* з початком у точці T , та площина споживання Закордону з осями C_1^* та C_2^* , які виходять з точки O .



Рисунок 11.1.

Рівновага обміну.

Рівновага на товарних ринках досягають, якщо обсяг товару, запропонованого для обміну на Батьківщині, відповідає обсягу попиту у Закордоні, тобто $E_i + E_i^* = 0$ для $i = 1, 2$. Точка T – початок координат двох кривих трансформації: для країни I – у верхній площині, для країни II – в нижній площині, а також вона є точкою рівноваги обміну для цих країн ($\operatorname{tg} \alpha = -E_2^* / -E_1$). Країна I спеціалізується на виробництві товару 1. C – точка виробництва на кривій трансформації. Країна I виробляє загальний обсяг DT товару 1, з якого експортує $AT = OU$, а споживає $DA = OE$. Виробництво товару 2 в країні I – $BA = CD$, а обсяг його імпорту – OA . Валове споживання товару 2 в країні I: OA (імпорт) + AB (вітчизняна продукція). Країна II спеціалізується на виробництві товару 2. C^* – точка виробництва на кривій трансформації. Обсяг виробництва товару 2 – ST , з якого експортують – UT , а споживають у середині країни – SU . Виробництво товару 1 – UV , а імпорт цього ж товару – OU . Загальне споживання товару 1: OU (імпорт) + UV (вітчизняна продукція).

На рисунку 11.1 зображене рівноважне мінове співвідношення у площині $(-E_1 / -E_2^*)$ з початком координат O через tg кута α . Відрізок OU показує обсяг товару 1, який експортує Батьківщина (країна I), OA – обсяг товару 2, який експортує Закордон (країна II).

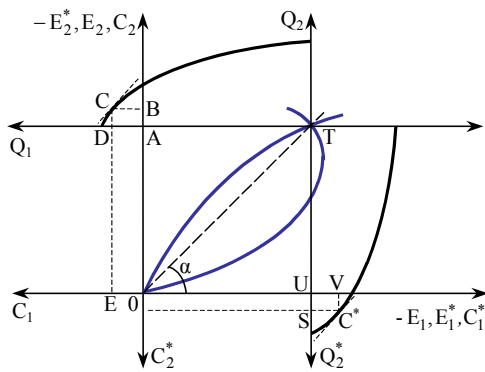
Точка C відображає рівень виробництва країни I. У точці C ступінь зростання кривої трансформації співпадає з міновим співвідношенням. Батьківщина виробляє обсяг DT товару 1. З цього обсягу $AT = OU$ експортують, $DA = OE$ споживають у середині країни I. Відрізок $BA = CD$ описує виробництво товару 2 в країні I. Країна I спеціалізується на виробництві товару 1. Вона імпортує обсяг OA товару 2 з країни II. Валове споживання товару 2 в країні I становитиме OA (імпорт) + AB (вітчизняна продукція). Зауважимо, що площина виробництва Батьківщини починається у точці T , а площина споживання – у точці O .

Якщо точка T є початком кривої трансформації країни II, то C^* означатиме точку виробництва країни II. Країна II виробляє обсяг ST товару 2, з якого UT експортують, а SU споживають у середині країни II. Країна II виробляє обсяг UV товару 1 та імпортує кількість OU цього ж товару. Споживання товару 1 становить OU (імпорт) + UV (вітчизняна продукція). Країна II спеціалізується на виробництві товару 2.

Гроші в неокласичній системі: деякі питання монетарної теорії зовнішньої торгівлі

1. Попит на гроші як третій товар і сальдо торгового балансу. Якщо ввести гроші в неокласичну модель, то сформульоване вище бюджетне обмеження більше не діятиме. Індивіди використовують частину доходу не для купівлі товарів 1 або 2, а для задоволення попиту на третій товар – гроші. Невитрачання доходу позначимо як нагромадження H . Якщо включити невитрачання доходу в попит, то обмеження бюджету країни матиме вигляд:

$$p_1 C_1 + p_2 C_2 + H = p_1 Q_1 + p_2 Q_2 \quad (11.3)$$

або

$$p_1 E_1 + p_2 E_2 + H = 0. \quad (11.3')$$

У рівнянні 11.3 права сторона відображає національний дохід Y , а $p_1 C_1 + p_2 C_2$ – споживання (не беручи до уваги інвестиції), отже, для рівняння 11.3 дійсна умова:

$$U + H = Y \quad \text{або} \quad H = Y - U, \quad (11.3'')$$

де U – абсорбція, споживання факторів виробництва.

У темах 16 та 18 буде показано, що нагромадження вважають пропорційним до надлишкового попиту на гроші, отже,

$$H = f(L - M),$$

де L – реальний попит на гроші;

M – реальна пропозиція грошей.

Теоретичний розгляд бюджетного обмеження в умовах функціонування так званої економіки без грошей базується на вирівняному платіжному балансі. Якщо ж розглядати гроші як третій товар, то ця умова вже не діє. У такому випадку мають справу з поняттям сальдо платіжного балансу Z^L , яке отримують з рівнянь 11.3 та 10.4:

$$Z^L = H = f(L - M), \quad (11.4)$$

тобто нерівновага на грошовому ринку зумовлює сальдо платіжного балансу.

Нехай, наприклад, рівновага на грошовому ринку в певний період була порушена внаслідок збільшення грошової маси. Тоді господарські суб'єкти захочуть відмовитися від готівки, зменшуючи таким чином свої заощадження, для того, щоб досягнути нової рівноваги на грошовому ринку. Внаслідок цього оцінений попит країни на товари перевищить вартість вітчизняної продукції, країна «житиме в борг»; платіжний баланс стане дефіцитним. Але якщо на протипагу описаному попит на гроші в якийсь період буде більшим за їх пропозицію, тобто коли економічні суб'єкти заощаджують, то оцінений попит країни на товари стане меншим за пропозицію, а сальдо платіжного балансу – додатним. Запропоноване в рівнянні 11.3 розширення бюджетного обмеження – важливий вихідний пункт теми 16, в якій буде досліджено, як утворюється сальдо платіжного балансу та як на нього можна впливати, використовуючи економіко-політичні заходи. При цьому відкритою залишається проблема, чи призводить нерівновага на грошовому ринку до утворення сальдо платіжного балансу?

2. Вплив валютного курсу на економічне становище країни. Якщо в неокласичному підході брати до уваги гроші, то необхідно пам'ятати, що *грошова маса впливає на абсолютні товарні ціни (курс грошей)*. Надалі виходимо з **припущення, що валютний курс зростає зі збільшенням грошової маси**. Припустимо, що Батьківщина збільшує свою грошову масу так, що товарні ціни p_1 та p_2 зростають. Розрізняють два випадки:

- а) здійснення економічної політики підтримки постійного обмінного курсу.** Така політика *призводить до зростання цін на Батьківщині та впливає на її абсолютні цінові переваги*. Ціна експортного товару Батьківщини підвищується, а при постійному обмінному курсі абсолютна цінова перевага Батьківщини зменшується або ж зникає; тоді Батьківщина зі своїм експортним товаром є менш конкурентоспроможною або взагалі втрачає свою конкурентоспроможність. Результатом такої політики може бути також дефіцит платіжного балансу. Це питання цікавитиме нас також у темі 16, і його можна сформулювати для майбутнього дослідження таким чином: чи призводять зміни абсолютних товарних цін при стабільному валютному курсі до виникнення сальдо платіжного балансу?
- б) формування обмінного курсу на валютному ринку (використання ринкового механізму формування обмінного курсу).** Припустимо, що обмінний курс утворюється на валютному ринку, тоді при зростаючих товарних цінах на Батьківщині згідно з рівнянням 11.2" курс долара w також зростатиме, тобто Україна змушена буде витратити більше гривень за один долар. Для американців *UAH* буде дешевшою, вони купуватимуть більше українських експортних товарів. Отже, *підвищення курсу української валюти призводить до зменшення українського експорту, здешевлення гривні веде до збільшення експорту*, тобто зміна обмінного курсу впливає на сальдо платіжного балансу. Виникає запитання для подальшого дослідження: *як впливають зміни обмінного курсу на сальдо платіжного балансу?*

3. Формування надлишку платіжного балансу за умов постійного валютного курсу та збільшення грошової маси ззовні.

Досі ми запитували, як обмінний курс має пристосуватися згідно з рівнянням 11.2", якщо змінити грошову масу та тим самим вплинути на абсолютні товарні ціни. Рівняння 11.2" показує також, що економіко-політичне встановлення обмінного курсу, яке не випадково співпадає з рівноважним курсом, впливає на курс грошей. Припустимо, що у вихідному становищі на грошовому ринку зберігається рівновага $L=M$, отже, нема ніяких причин для зміни курсу грошей. Якщо встановлений обмінний курс вищий за рівноважний, то U_{AH} стане для американців порівняно дешевшою, вони матимуть високий попит на імпорتنі товари, а в українському платіжному балансі виникне надлишок. Отже, між обмінним курсом та сальдо платіжного балансу існує взаємозв'язок. *Надлишок українського платіжного балансу виникатиме за умов постійного обмінного курсу, припливу валюти (девізів), тобто завдяки зовнішньому збільшенню грошової маси, отже в кінцевому результаті повинні зрости абсолютні ціни на товари в країні, й після закінчення всіх процесів пристосувать рівняння 11.2" буде знову в силі.*

4. Функціональна залежність сальдо платіжного балансу (фактори, що впливають на сальдо платіжного балансу).

В результаті виникає припущення, що в дещо складнішій системі, ніж неокласична модель без грошей – а реальність і є такою системою – може виникнути сальдо платіжного балансу, на яке впливають різні фактори:

$$Z^L = f(p_b, p_i^*, w, L, M, M^*, L^*). \quad (11.14)$$

Наступні питання будуть обговорені в темах 16–22. Основна суть їх може бути виражена запитанням: *як впливатимуть матимуть зміни абсолютних цін на товари, обмінний курс та порушення рівноваги грошового ринку на стан платіжного балансу?*

Еластичність експорту й імпорту

Поняття умов торгівлі – важливий інструмент аналізу міжнародної торгівлі. Криві відносного попиту на імпорт і відносної пропозиції експорту необхідно аналізувати окремо й у контексті реального стану економіки в цілому. Відносний попит на імпорт характеризується поняттям еластичності.

Еластичність імпорту – зміна попиту на імпорт, що впливає зі зміни умов торгівлі:

$$E_{im} = \frac{\Delta IM(\%)}{\Delta P(\%)}. \quad (11.15)$$

Зазвичай еластичність попиту на імпорт (E_{im}) вимірюється як процентна зміна обсягів імпорту до процентної зміни його ціни, й у випадку спаду ціни на імпорتنі товари обсяги імпорту збільшуються, у випадку зростання ціни – скорочуються. Коефіцієнт еластичності завжди буде більшим від нуля. Якщо $E_{im} > 1$, то це означає, що спад ціни на імпорتنі товари на 1% призведе до зростання попиту на них більш, ніж на 1%. Тому в цьому випадку попит на імпорт вважається еластичним. Якщо $E_{im} < 1$, то це означає, що спад ціни на імпорتنі товари на 1% призведе до зростання попиту на них менш, ніж на 1%. Тому в цьому випадку попит на імпорт є нееластичним. Але спад ціни імпорту означає поліпшення умов торгівлі. З цього випливає, що поліпшення умов торгівлі змусить країну збільшити витрати на імпорт, якщо попит на імпорт еластичний (бо попит на імпорتنі товари зростатиме на більшу величину, ніж упаде їх ціна), і скоротити витрати на імпорт, якщо попит на імпорт нееластичний. Проте можливості імпорту країни обмежуються можливостями її експорту – експорт

приносить гроші, які необхідні для придбання імпортованих товарів. Тому при еластичному імпорті й спаді ціни на них обсяг експорту повинен збільшитися.

Еластичність експорту – зміна пропозиції товарів на експорт, що впливає зі зміни умов торгівлі.

$$E_x = \frac{\Delta X(\%)}{\Delta P(\%)} . \quad (11.16)$$

Еластичність експорту (E_x) переважно вимірюють як відношення процентної зміни ціни імпорту: у випадку спаду ціни на імпортовані товари обсяги експорту збільшуються, у випадку її підвищення – скорочуються. Якщо ціна імпорту спадає на 1% (умови торгівлі поліпшуються на 1%), то його еластичність збільшується на E_{im} процентів, а еластичність експорту – на E_x процентів. Еластичність, що дорівнює 1 (спад ціни на імпорт на 1%, який веде до зростання попиту на імпорт на 1%), обумовлює збільшення пропозиції товарів на експорт теж на 1%. Це означає, що:

$$E_{im} - 1 = E_x . \quad (11.17)$$

Як бачимо, еластичність попиту на імпорт і еластичність пропозиції товару на експорт – дві сторони однієї медалі й тісно пов'язані між собою. Висока еластичність свідчить, як правило, про існування в тій чи іншій галузі розвинутого ринкового механізму, який дає змогу виробникам швидко реагувати на зміну цін. Низька еластичність призводить до серйозних економічних проблем (приклад 11.1).

Приклад 11.1.

Із проблемою нееластичності імпорту зіткнулося у 1970-і роки багато країн, що розвиваються. Основним напрямком їх торгівлі був експорт у розвинуті країни первинної сировини в обмін на продовольчі товари й обладнання. Оскільки сировина необхідна для підтримки будь-якого виробництва, імпортований попит на неї в розвинувтих країнах був дуже нееластичним. Окрім цього, й експорт сировини з країн, що розвиваються, був теж нееластичним, оскільки залежав від капітальних витрат у минулому на її розвідку, розробку, доставку та ін. В результаті низької еластичності різкі зміни в цінах (умови торгівлі) приводили до незначних змін в обсягах. У процесі розвитку ресурсозберігаючої технології, створення штучних субститутів натуральної сировини імпортований попит розвинувтих країн на товари країн, що розвиваються, постійно спадав, ціни на їх експортну сировину знижувалися, погіршуючи умови торгівлі, проте потреба в промислових товарах із розвинувтих країн постійно зростала. Низька еластичність не дозволяла швидко перебудувати виробництво в країнах, що розвиваються, у відповідь на зміни в цінах на їх експорт.

Намагаючись подолати погіршення свого економічного становища, частина країн, що розвиваються (особливо у Латинській Америці) пішла шляхом імпортозаміщення, перекинувши частину власних ресурсів у галузі, які конкурують з імпортом із розвинувтих країн. Окрім цього, в 1964 році ці країни висунули концепцію нового міжнародного економічного порядку, одна з основних ідей якої полягала у підтримці цін на групу сировинних товарів країн, що розвиваються, щодо промислових товарів, які вони імпортують з розвинувтих країн. Ще одним кроком стали спочатку односторонні, а згодом багатосторонні товарні угоди підтримки країнами, що розвиваються, цін на свої товари за рахунок обмеження виробництва й експорту. Відомі численні приклади квот, які встановлюють країни ОПЕК на виробництво й експорт нафти. Бразилія законодавчо забороняла вивозити каву, а Куба навіть спалювала частину своєї цукрової тростини. Все це робили для зниження пропозиції і підтримки цін на основні експортні товари.

Взаємозалежність між змінами експортно-

імпортного потенціалу країни та відносинами обміну

При висвітленні другого питання десятої теми було обговорене визначення відносин обміну. Аналіз базувався на заданих умовах виробництва та попиту і був статично орієнтованим. Якщо змінюються умови попиту в результаті зміни у перевагах або ж умови виробництва в результаті збільшення факторів виробництва за рахунок введення нових виробничих технологій, то відносини обміну й інші змінні для встановлення рівноваги можуть набувати нових значень.

Як уже було зазначено, зміна відносин обміну (торгових умов) є для будь-якої країни дуже важливою. Припустимо, що p_1/p_2 з плином часу для країни I зменшується. Країна I отримує тоді в обмін на заданий обсяг свого експортного товару меншу кількість імпортного товару. Інакше кажучи, замість заданого обсягу імпортованих товарів слід експортувати більше власних товарів. Припустимо, що країна I – це Україна, яка орієнтується на імпорт устаткування. У цьому випадку ми повинні збільшувати виробництво на експорт, щоб підтримувати певний рівень імпорту.

З іншого боку, розгляд відносин обміну включає внутрішні процеси. Попри збільшення експортного виробництва кількість товарів для внутрішнього споживання не змінюється. Проте кількість товарів, яку необхідно експортувати для здійснення певного обсягу імпорту устаткування, може навіть зменшитися. Нехай норма зростання g національного продукту країни складається з внутрішнього (g^i) та зовнішнього (g^e) компонентів:

$$g = g^i + g^e,$$

g^i – це норма зростання товарів, що є у розпорядженні країни, яка відповідає внутрішньому розширенню потужностей за незмінних торгових умов;

g^e – характеризує норму зростання існуючих товарів у країні I в результаті зміни торгових умов. Якщо з часом відносини обміну для країни I погіршуються, то g^e стає від'ємним.

Припустимо, що $g^i > 0$ та $g^e < 0$, то в крайньому випадку для країни I може скластися ситуація, коли

$$|g^i| < |g^e|.$$

Ефект торгових умов є більшим за внутрішню норму зростання. Внутрішнього зростання недостатньо навіть для того, щоб підтримувати заданий рівень імпорту. Країна I, незважаючи на внутрішнє зростання потужностей, має від'ємну норму зростання. У літературі це називається «збідніле зростання». *Спадаюче мінове співвідношення p_1/p_2 для країни I, що експортує товар 1, означає поліпшення торгових умов p_2/p_1 для країни II, що експортує товар 2.*

Для країни II $g^e > 0$. У випадку «збіднілого зростання» країни I країна II досягає вищої норми зростання g , ніж цього можна було б очікувати на основі її внутрішньої норми зростання g^i .

4.1. Торгові умови країн, що розвиваються

З викладеного зрозуміло, що питання, поліпшуються чи погіршуються з часом умови торгівлі певної країни, має важливе економіко-політичне значення, адже їх зміна спричиняє поліпшення або погіршення внутрішнього споживання. Щоб пояснити, як змінюються відносини обміну, необхідно використовувати динамічний аналіз. Однак допустимим є і порівняльно-статистичний метод, який застосовуватимемо далі.

Припущення А.11.1' щодо торгових умов країн, які розвиваються, з неповною спеціалізацією. Країна I експортує товар 1, країна II – товар 2. На кожний товар в обох країнах є попит. Крім цього, кожний товар виробляють в обох країнах, тобто кожна країна пропонує поряд з товаром, який вона імпортує, субститут імпортного товару. Це випадок неповної спеціалізації.

За багатьма показниками економічного розвитку Україна перебуває на рівні країн, що розвиваються. Тому методика, яку розглядатимемо нижче, в основному стосується і Батьківщини. Однак Україна не є класичною країною, що розвивається. Тому при викладі матеріалу розділу ми користуватимемося назвами країна I – це країна, що розвивається, і країна II – індустріальна країна. Разом з тим, магімо на увазі можливість застосування викладених методів для потреб регулювання зовнішньоекономічних зв'язків України.

1. Залежність обсягу пропозиції у країні від мінового співвідношення p і наявності факторів у момент t . Позначимо мінове співвідношення $p = p_1/p_2$, тоді пропонований обсяг товару i в країні I у момент t залежить від мінового співвідношення p в момент t і від наявності факторів у момент t .

$$Q_i(t) = f[K(t), A(t), p(t)].$$

Для спрощення надалі використовуватимемо виробничу функцію, за якою випуск товарів залежить від часу та відносин обміну:

$$Q_i(t) = Q_i[t, p(t)]. \quad (11.18)$$

При цьому залишається відкритим питання, зводиться зміна обсягу випуску в часі до зміни технічних знань або до забезпеченості факторами. Рівняння 11.18 у випадку з країною I стосується як експорту товару 1, так і субституту імпорту товару 2. Для країни II відповідно діє функція

$$Q_i^*(t) = Q_i^*[t, p(t)], \quad (11.18')$$

причому $p = p_1/p_2$. Попит країни I на товар залежить від доходу та відносин обміну, які з часом змінюються

$$C_i = C_i[Y(t), p(t)]. \quad (11.19)$$

Для країни II відповідно:

$$C_i^* = C_i^*[Y^*(t), p(t)]. \quad (11.19')$$

Відносини обміну в стані рівноваги мають бути визначені так, щоб сукупна пропозиція та сукупний попит щодо товару i співпадали:

$$Q_i + Q_i^* = C_i + C_i^*. \quad (11.20)$$

Отримуємо таку систему рівнянь:

$$Q_i[t, p(t)] + Q_i^*[t, p(t)] = C_i[Y(t), p(t)] + C_i^*[Y^*(t), p(t)]. \quad (11.20')$$

Спрощено це рівняння можна записати також у формі надлишкового попиту E_i^{22} .

$$E_i[t, p(t)] + E_i^*[t, p(t)] = 0. \quad (11.20'')$$

2. Залежність умов торгівлі від еластичності цінового співвідношення p при експортно-імпортних операціях щодо першого товару. Якщо 11.20'

²² З рівняння 11.20'' отримаємо:

$$\frac{dp}{dt} = - \frac{\frac{\partial E_i}{\partial p} + \frac{\partial E_i^*}{\partial p}}{\frac{\partial E_i}{\partial p} + \frac{\partial E_i^*}{\partial p}}.$$

Див. також тему 4.

продеференціювати за часом, то для зміни відносин обміну в часі отримаємо $\dot{p} = \frac{dp}{dt}$, незважаючи на всі зміни щодо товару 2.

$$\dot{p} = \frac{\left(\frac{\partial Q_1}{\partial t} - \frac{\partial C_1}{\partial Y} \cdot \frac{dY}{dt} \right) - \left(\frac{\partial C_1^*}{\partial Y^*} \cdot \frac{dY^*}{dt} - \frac{\partial Q_1^*}{\partial t} \right)}{\frac{\partial C_1}{\partial p} + \frac{\partial C_1^*}{\partial p} - \frac{\partial Q_1}{\partial p} - \frac{\partial Q_1^*}{\partial p}}. \quad (11.21)$$

Умову зміни торгових умов у часі можна зобразити за допомогою еластичності. Для спрощення мінове співвідношення у вихідному положенні прирівнюють до 1

$$\dot{p} \geq < 0: \frac{(Q_1 \bar{\eta}_1 - C_1 \mu_1 \bar{\epsilon}) - (C_1^* \mu_1^* \bar{\epsilon}^* - Q_1^* \bar{\eta}_1^*)}{C_1 \bar{\eta}_1 + C_1^* \bar{\eta}_1^* - Q_1 \bar{\epsilon}_1 - Q_1^* \bar{\epsilon}_1^*} \geq < 0. \quad (11.21')$$

$\bar{\eta}_1$ характеризує норму зростання випуску товару 1, $\mu_1 = \frac{\partial C_1}{\partial Y} \cdot \frac{Y}{C_1}$ – еластичність попиту за доходом, $\bar{\eta}_1 = \frac{\partial C_1}{\partial p} \cdot \frac{p}{C_1}$ – еластичність попиту за ціною та $\bar{\epsilon}_1$ – еластичність пропозиції за ціною.

Для того, щоб відрізнити звичайну цінову еластичність від еластичності цінового співвідношення p , останнє позначають поперечною ризикою²³.

Щоб вирішити, в яких випадках торгові умови поліпшуються ($\dot{p} > 0$) чи погіршуються ($\dot{p} < 0$) для країни I (країни, що розвивається), необхідно визначити знак еластичності знаменника та чисельника.

Еластичності попиту $\bar{\eta}_1$, $\bar{\eta}_1^*$ для товару 1 при нормальній реакції покупця є від'ємними. Оскільки зі зростаючим p , тобто коли $\bar{\epsilon} > 0$, p_1 зростає швидше, ніж p_2 . Це впливає²⁴ з рівняння і ділення на p :

$$\bar{\epsilon} = \bar{\epsilon}_1 - \bar{\epsilon}_2.$$

Якщо товар 1 дорожчає порівняно сильніше, то попит на нього зменшується за умови, що товар 1 та товар 2 не є комплементарними.

Звідси $\bar{\eta}_1$, $\bar{\eta}_1^* < 0$.

Еластичності пропозиції $\bar{\epsilon}_1$, $\bar{\epsilon}_1^*$ товару 1 є додатними. Зі зростаючим p при нормальній реакції пропонований обсяг товару 1 збільшується, отже, $\bar{\epsilon}_1$, $\bar{\epsilon}_1^* > 0$. Як результат, знаменник – від'ємний.

Твердження загального характеру щодо змінних умов торгівлі. Відносини обміну p поліпшуються для країни I, коли торгові умови

$$C_1^* \mu_1^* \bar{\epsilon}^* - Q_1^* \bar{\eta}_1^* > Q_1 \bar{\eta}_1 - C_1 \mu_1 \bar{\epsilon}, \quad (11.21'')$$

тобто надлишковий попит країни II повинен зростати сильніше, ніж надлишковий попит країни I.

²³ Зважте на те, що η означає цінову еластичність надлишкового попиту (наприклад, еластичність попиту на імпорт на Батьківщині), тоді як $\bar{\eta}(\bar{\epsilon})$ – це еластичності попиту (пропозиції), тобто вони стосуються надлишкових обсягів.

²⁴ $(\dot{p} = \frac{d(p_1 / p_2)}{dt} = \frac{p_2 \dot{p}_1 - p_1 \dot{p}_2}{p_2^2})$.

Поліпшення чи погіршення торгових умов країн, що розвиваються, залежить від «поведінки» змінних у рівнянні 11.21".

Можливі різні тенденції розвитку торгових умов, які формулюються у твердженнях, що наведені далі.

Твердження щодо поліпшення торгових умов, якщо за інших незмінних умов значно збільшиться попит індустриальної країни на експортний товар країни, яка розвивається.

Зростання національного доходу в індустриальній країні ймовірно тоді, коли не вводять тезу про тимчасову стагнацію. Але таке зростання національного доходу все ж недостатнє для поліпшення торгових умов, якщо водночас не існує великої еластичності попиту за доходом. Країни, що розвиваються, у минулому часто експортували сільськогосподарську продукцію. Еластичність за доходом згаданої продукції є порівняно малою. На основі цього не спостерігалось жодної тенденції до поліпшення торгових умов. Винятком є нафта. На неї попит в індустриальних країнах підвищувався з 1973 року, отже, торгові умови ОПЕК поліпшилися.

Твердження щодо того, що торгові умови країн, які розвиваються, поліпшаться, якщо пропозиція імпорتنних субститутів індустриальної країни за інших незмінних умов спаде або значно зросте.

Саме ця умова в минулому не виконувалася для ряду товарів: індустриальні країни могли самі виробляти вузькі субститути експортних товарів країн, що розвиваються (штучний каучук), і цим самим вони скоротили світовий надлишковий попит на згаданий товар.

Твердження щодо того, що торгові умови країн, які розвиваються, будуть погіршуватися, коли обсяг експортного товару, котрий вони пропонують, за інших незмінних умов дуже збільшиться.

Заходи країн, що розвиваються, спрямовані на збільшення пропозиції експорту, наприклад, раціоналізація, нова організація виробництва, економічні реформи і т. д. можуть за несприятливої кон'юнктури спричинити на погіршення торгових умов. Слід зазначити, що цей вплив гальмуватиметься у випадку, якщо внутрішній попит країни, яка розвивається, на свій експортний продукт теж збільшується, скажімо, в результаті зростання населення.

Із цих міркувань можна зробити висновок, що *країна, яка розвивається, для поліпшення своїх відносин обміну має експортувати ті товари, на які очікується збільшення попиту в індустриальних країнах, та для яких не існує конкуренції з боку субститутів*. Оскільки залежність від одного експортного товару (монокультури) країн, що розвиваються, пов'язана з високим ризиком погіршення умов торгівлі, отримуємо як економіко-політичний підсумок *стратегію експортної диверсифікації*.

Отже, погіршення чи поліпшення торгових умов залежить від чисельника в 11.21'. Ступінь зміни мінового співвідношення визначається, навпаки, знаменником. Чим більше абсолютне значення знаменника, тобто *чим більша еластичність попиту та пропозиції, тим менше змінюється мінове співвідношення*.

Велике значення еластичності попиту при малих цінових змінах означає великі зміни обсягів, тобто швидку зміну структури попиту на інший товар. Велика еластичність пропозиції свідчить про можливість швидкої зміни виробництва іншого товару.

Твердження щодо того, що мінове співвідношення змінюватиметься за інших незмінних умов тим менше, чим швидше попит та пропозиція зможуть пристосуватися до цінових змін. Малі зміни обсягів вимагають значної зміни відносного цінового співвідношення.

Про величину еластичності попиту та пропозиції, а також про інтенсивність поліпшення та погіршення торгових умов країни, що розвивається, неможливо

зробити однозначне твердження. Слід очікувати, що цінова еластичність попиту індустриальних країн на сільськогосподарський експортний товар країни, що розвивається, чи на товари-субститути, які вони виробляють, є великою, з іншого боку, може бути великою еластичність пропозиції індустриальної країни. Але цінова еластичність попиту країни, що розвивається, на свій сільськогосподарський продукт на певній стадії розвитку може бути теж високою. Тому такі фактори спричиняють слабші зміни торгових умов. З іншого боку, можна уявити собі таку ситуацію, коли еластичності малі, а необхідні зміни торгових умов – великі.

3. Залежність умов торгівлі від еластичності цінового співвідношення p при експортно-імпортних операціях щодо другого товару. Досі ми розглядали тільки експортний товар країни, яка розвивається, а від змін щодо товару 2 абстрагувалися. Далі проведено аналогічний аналіз для товару 2 індустриальної країни зі спрощеними припущеннями, що в попиті й пропозиції товару 1 нема змін. Умову для зміни торгових умов $p = p_1 / p_2$ отримуємо через диференціювання рівняння 11.20' за часом аналогічно до рівняння 11.21'.

$$\dot{p} = \frac{(Q_2 \bar{\epsilon}_2 - C_2 \mu_2 \bar{\epsilon}) - C_2^* \mu_2^* \bar{\epsilon}^* - Q_2^* \bar{\epsilon}_2^*}{C_2 \bar{\eta}_2 + C_2^* \bar{\eta}_2^* - Q_2 \bar{\epsilon}_2 - Q_2^* \bar{\epsilon}_2^*}. \quad (11.22)$$

Еластичності попиту і пропозиції товару 2 визначають також щодо відносної ціни $p = p_1 / p_2$, наприклад,

$$\bar{\eta}_2 = \frac{\partial C_2}{\partial p} \cdot \frac{p}{C_2}.$$

Еластичності попиту $\bar{\eta}_2$, $\bar{\eta}_2^*$ щодо p_1/p_2 є додатними. Уявімо, що p зростає так, що $\bar{\epsilon} > 0$. Тоді

$$\bar{\epsilon} = \bar{\epsilon}_1 - \bar{\epsilon}_2,$$

тобто p_2 зростає менше, ніж p_1 . Товар 2 буде порівняно дешевшим. Обсяги товару 2, на які існує попит, при нормальній реакції збільшуються. Еластичність пропозиції товару 2, що визначається відносною ціною p_1/p_2 , від'ємна, бо зростання p означає менше збільшення ціни p_2 , ніж ціни p_1 . Обсяг пропозиції при нормальній реакції зі зменшенням ціни товару 2 має скорочуватися. Тоді знаменник буде додатним, а умова для поліпшення відносин обміну p_1/p_2 країни, що розвивається, матиме вигляд:

$$\dot{p} > 0 : Q_2 \bar{\epsilon}_2 - C_2 \mu_2 \bar{\epsilon} > C_2^* \mu_2^* \bar{\epsilon}^* - Q_2^* \bar{\epsilon}_2^*. \quad (11.22')$$

Твердження щодо того, що мінове співвідношення країни, яка розвивається, поліпшуватиметься, коли надлишок пропозиції товару 2 країни, яка розвивається, зростає сильніше від надлишку попиту індустриальної країни. Звідси випливають деякі інші твердження.

Твердження щодо умов поліпшення або незначного погіршення відносин обміну для країн, які розвиваються. Відносини обміну поліпшуються або не дуже погіршуються за інших незмінних умов для країни, яка розвивається:

- 1) коли внутрішнє виробництво індустриального товару, який вона імпортує, може зрости;
- 2) якщо попит країни, що розвивається, на цей товар за інших незмінних умов зростає менше;
- 3) якщо внутрішній попит індустриальної країни на товар, який вона експортує, зростає незначно;
- 4) коли обсяг пропозиції експортного товару індустриальної країни зростає відносно сильно.

Ці умови для ряду товарів навряд чи виконуються, тому з погіршенням торгових умов країн, що розвиваються, необхідно рахуватися. Також і в цьому випадку вирішальним є абсолютне значення знаменника, тобто величина еластичності попиту і пропозиції, яка впливає на інтенсивність зміни мінового співвідношення.

Як результат, країна, що розвивається, має скоротити свій надлишок попиту на імпортований товар. Цього можна досягти за допомогою збільшення вітчизняного виробництва імпортованого товару, тобто здійснювати стратегію субституції імпорту.

Приклад 11.2. Секулярний розвиток торгових умов країн третього світу.

Секулярний розвиток торгових умов країн, що розвиваються, був предметом ряду досліджень. При цьому основну увагу відводили тезі Пребіша та Зінгера, за якою (товарні) торгові умови країн, що розвиваються, з плином часу погіршилися. Пребіш довів, що торгові умови Великобританії за період 1876/80–1946/47 років поліпшилися з 100 до 145,6 пункта. На противагу цьому він обґрунтував погіршення торгових умов країн, що розвиваються, з 100 до 68,7 пункта (100 : 145,6). Основною причиною цього були названі порівняно низька еластичність попиту за доходом на первинні товари, тобто на основний експорт країн, що розвиваються, та висока еластичність попиту за доходами на індустриальні товари, що були основною статтею експорту Великобританії.

Існувало два заперечення. По-перше, Пребіш вважає британську зовнішньоторговельну структуру репрезентативною для зовнішньоторговельної структури країн, що розвиваються. По-друге, Пребіш при проведенні розрахунків враховував ціни на імпортований для Великобританії на основі CIF, а на експорт – на основі FOB. Але, оскільки саме в цей період витрати на перевезення істотно зменшилися, то не можна робити висновків про погіршення ситуації у зовнішній торгівлі країн, що розвиваються, на основі цін імпорту CIF, які впали.

Загалом, вважають, що визначення торгових умов переконливе лише тоді, коли його роблять окремо за країнами і/або продуктами. Так, у 1980-х роках торгові умови для Південної та Південно-Східної Азії погіршилися у незначній мірі (зі 100 в 1980 році до 83 в 1991 році), тоді як для Африки вони значно погіршилися (зі 100 в 1980 році до 64 в 1991 році). У країнах, що розвиваються, які експортують порівняно багато промислових товарів, спостерігалось тільки незначне погіршення (зі 100 в 1980 році до 89 в 1991 році), на противагу цьому інші країни, що розвиваються, які не експортують нафту, пережили більший спад (з 100 в 1980 році до 77 в 1991 році).

Якщо розглядати період з 1960 до 1991 року, то торгові умови індустриальних країн погіршилися (із 117 до 113, базовий рік 1980=100), а країн, що розвиваються, значно поліпшилися (із 45 до 73). (Джерело: Unctad 1991).

4.2. Теорія периферійної економіки

Такі роздуми в спорідненій формі містяться у тезі про периферійну економіку, яку Пребіш розробив для пояснення ситуації в Південній Америці¹. Пребіш розрізняє *центр* – індустриальні країни, які експортують промислові товари та імпортують сировину й деяку аграрну продукцію, і *периферію* – країни, що розвиваються. Наступні аргументи Пребіш наводить на користь того, що торгові умови країн, які розвиваються, мають погіршитися.

Рауль Пребіш

(1901–1986)

¹ R. Prebisch. United Nations, Economic Commission for Latin America. The Economic Development of Latin America and its Principal Problems. – New York, 1950.

Рауль Пребіш народився 17 квітня 1901 року в Тукамані, Аргентина. Коли він у 1923 році закінчив вищу економічну освіту в Університеті Буенос-Айреса, то вже мав за плечима 9 статей, опублікованих у професійних журналах, причому першу надрукував маючи тільки 17 років. Він був професором політекономії в своїй альма-матер з 1925 по 1948 рік, одночасно працюючи директором економічних досліджень для Національного банку Аргентини (1927–1930) і заступником секретаря фінансів в Аргентині (1930–1932). У 1948–1962 роках Р. Пребіш працював на посаді виконавчого секретаря Економічної комісії для Латинської Америки в ООН, з 1964 по 1969 рік – і як генеральний секретарем Конференції ООН з Торгівлі й Розвитку (UNCTAD, організація, що базується у Женеві). Згодом став генеральним директором Латиноамериканського інституту з економічного і соціального планування.

Доктор Пребіш написав кілька відомих досліджень, зокрема «Комерційна політика в країнах, що розвиваються» (American Economic Review, Papers and Proceedings, травень 1959), «Економічний розвиток Латинської Америки та його основні проблеми» (1949) і «В напрямку до нової торгової політики для розвитку. Звіт генерального секретаря Конференції ООН з торгівлі і розвитку» (1964). Дисертація про постійне погіршення умов торгівлі менш розвинутих країн є найбільш визнаним внеском ученого, але він займався проблемами індустріалізації менш розвинутих країн протягом усієї своєї кар'єри. Р. Пребіш першим кристалізував поняття «центр–периферія» у світовій економіці, де систематичні сили, що походять з центру (розвинутих країн), спричиняють значні труднощі для периферії (менш розвинутих країн). Його здатність аналізувати і виражати свої ідеї на глобальному рівні привела до того, що вони будуть превалювати тривалий час.

Рауль Пребіш був удостоєний кількох почесних титулів, включаючи високі звання Колумбійського університету та Universidad de los Andes (Колумбія). Він також отримав нагороду Джавахарлала Неру за Міжнародне Порозуміння в 1974 році, Почесну Медаль Dag Hammarskjöld Німецької Асоціації ООН у 1977 році та Третю Світову Премію Третьої Світової Фундації в 1981 році.

1. Еластичність. Для периферійних країн еластичність попиту за доходом щодо експортних товарів є малою. Тому попит на ці товари з часом незначно зростає. Цінова еластичність попиту на експортні товари країн, що розвиваються, у «центрі» також порівняно мала, тобто не спостерігатимуться великі зміни обсягів, якщо зміниться ціна. У результаті збільшення кількості населення та необхідності індустріалізуватись обсяг імпорту країн, що розвиваються, є високим, тобто на периферії існує сильний попит на імпортні товари. *Торгові умови в такій ситуації повинні погіршитися.* Цей аспект тези Пребіша співпадає з нашим аналізом. Якщо згадані умови виконують, мінове співвідношення країн, що розвиваються, погіршиться. Пребіш наводить ще ряд аргументів.

2. Форми ринку. В центрі промисловість монополізована; на периферії експортні галузі перебувають в умовах досконалої конкуренції. Теза ґрунтується на тому, що *монополістичні умови ринку підвищують ціну експорту, і тому поліщуються торгові умови індустріальної країни.* Цю тезу відразу не сприймали. Якщо споживач орієнтується на різниці в цінах, то вища експортна ціна за умовою 3.2 означає менші експортні шанси для центру. Аналіз Пребіша підтверджується тільки тоді, коли монополія стикається з порівняно постійним попитом на периферії. У даному випадку монополіст може встановлювати високі ціни. Отже, ця аргументація зводиться до *невигодних умов попиту в країнах, що розвиваються, як до вирішальної проблеми.*

Питання, на скільки вищі ціни може встановити монополія, ніж підприємство в умовах досконалої конкуренції, в аналізі залишається відкритим. Але необхідно розуміти, що звичайне статичне порівняння досконалої конкуренції з монополією (ціна = граничним витратам) є досить наївним, ситуація з витратами взагалі непорівнянна. Тут необхідна теорія ринкових форм та економічного розвитку, в якій треба розглядати питання, як форма організації ринкових відносин впливає на розвиток продуктивності. В загальному ОПЕК показала, що монополістичні структури можуть існувати і на периферії.

3. Профспілки. Периферія має слабкі профспілки, центр – порівняно сильні. Оскільки на периферії профспілки слабкі, то її підприємства можуть реагувати на «придушені» експортні ціни зниженням ставки заробітної плати. Через зниження чи припинення зростання зарплати підприємства на периферії можуть свої ціни знижувати або

утримувати на тому ж рівні. З іншого боку, діяльність профспілок у центрі впливає на зростання цін експортних товарів, які реалізують на периферії. Але це знову ж таки можливе лише за відповідних умов попиту. Зрештою, позиція профспілок у 1980-х роках у центрі (США, Великобританія) похитнулася.

4. Кон'юнктурний цикл. У часи високої кон'юнктури зростають ціни, прибутки та зарплата (прибутки зростають швидше, ніж зарплата). Частина прибутків потрапляє на периферію, тому що попит на сировину підвищується. Оскільки пропозиція на периферії менш еластична, ніж у центрі, то зростання цін у центрі відбувається повільніше, ніж на периферії. Отже, звідси випливає висновок, що *ціни на периферії під час буму зростають швидше, ніж у центрі*.

Під час спаду вимальовується асиметрична картина. Оскільки зарплата в центрі за рахунок активності профспілок є фіксованою, то ціни не спадають або майже не спадають. Прибутки в центрі будуть зменшуватися, що призведе до зменшення попиту на ресурси, які імпортують з периферії. Підприємства на периферії повинні дещо здати свої позиції, тому що тут нема сильних профспілок, які б утримували зарплату на певному рівні. *Ціни на периферії під час спаду зменшуються швидше, ніж у центрі*.

Ця аргументація може обґрунтувати циклічні коливання відносин обміну в країні, що розвивається, однак вона точно не показує, що в кінці кон'юнктурного циклу мінове співвідношення для країни, що розвивається, зменшилося чи збільшилося.

5. Торгова політика центру. Технічний прогрес не реалізується у центрі рівномірно в усіх секторах. Сектори з високим рівнем технічного прогресу можуть платити вищу зарплату; її використовуватимуть і в секторах, що не мають значного зростання продуктивності. Ці сектори можуть втратити свою порівняльну перевагу та конкурентоспроможність внаслідок збільшення витрат на зарплату. Тоді вони політичними методами добиватимуться обмеження імпорту та рестриктивно-адміністративної торговельної політики й обмежуватимуть експортні можливості периферії. Через це торгові умови країн, що розвиваються, можуть погіршитися.

4.3. Емпіричні дані

У попередньому аналізі був сформульований ряд умов, за яких відносини обміну в країнах, що розвиваються, поліпшуються або погіршуються. При пошуку даних, що стосуються передусім тривалого періоду, виникає низка проблем, які нема змоги обговорити. Тому в даному випадку ми не відображали динамічні ряди мінового співвідношення до 1960 року.¹ Наступні зміни відносин наведені в таблиці 11.1, яка показує, що торгові умови після 1960 року в країнах, що розвиваються, загалом поліпшилися (країни ОПЕК належать до країн, які розвиваються). У нафтових країнах, що розвиваються, спостерігаємо в 1960–1973 роках поліпшення торгових умов, і причому на всіх континентах, особливо в Азії. З 1973 року нафтові країни, що розвиваються, відчувають погіршення відносин обміну.

Таблиця 11.1.

Зміни відносин обміну

	1960	1965	1970	1973	1975	1978	1980	1984	1986	1988	1990	1991	1992
Розвинуті країни	115	117	121	120	109	109	98	99	111	113	112	112	114
Північна Америка	121	123	127	123	112	105	93	99	103	102	100	99	99
Європа	103	109	110	111	107	106	100	99	108	111	111	111	—

¹ З цими матеріалами можна ознайомитися в R. Prebisch, United Nations, The Economic Development of Latin America and its Principal Problems. – New York, 1950. В економічній літературі їх піддають критиці.

ЄС	106	112	117	115	107	107	101	99	110	112	112	112	114
ФРН	96	92	120	124	118	116	103	99	115	119	120	115	117
ЕФТА	95	100	101	98	100	98	95	102	103	102	103	103	102
Японія	192	146	160	165	120	138	93	101	140	147	133	136	149
Країни, що розвиваються	–	60	59	54	76	79	101	102	90	87	101	102	–
без нафти	–	123	123	121	105	112	107	103	101	106	118	103	–
Африка	60	55	55	64	80	77	95	95	90	89	88	88	88
Азія	–	97	104	106	91	102	107	106	98	100	98	96	96

Торгові умови індустриальних країн

Нафтова криза показала, що торгові умови можуть погіршитися не тільки в країнах, що розвиваються, а й в індустриальних країнах. Замінімо припущення А.11.1' на А.11.1": товар 1 – експортний товар, товар 2 – імпортований товар індустриальних країн. Оскільки ми використовуємо наші міркування з розділу 4.1, то отримаємо наступне.

Твердження щодо наявності чотирьох ситуацій погіршення умов торгівлі для індустриальних країн. Умови торгівлі індустриальних країн будуть погіршуватися за таких обставин:

- якщо індустриальні країни дуже орієнтовані на імпорт та не можуть розширити вітчизняне виробництво даних товарів;
- якщо попит на цей імпорт в індустриальних країнах значно підвищується;
- якщо власне споживання у країни-постачальника дуже зростає;
- якщо обсяг пропозиції країн-постачальників не може набагато збільшитися.

Це твердження доводить, що індустриальні країни зможуть тільки тоді уникнути погіршення своїх торгових умов щодо імпорту, коли скоротять попит на даний товар та розширять вітчизняне виробництво, наприклад, товарів-субститутів. У зв'язку з цим ціновий механізм як індикатор дефіциту відіграє важливу роль. З іншого боку, це твердження свідчить, що країна-постачальник може впливати на торгові умови через контроль обсягів виробництва та пропозиції. Питання, наскільки успішними будуть картелі постачальників сировини, залишається відкритим.

Приклад 11.3. Стратегії субституції імпорту і диверсифікації експорту.²⁵

З тези про погіршення торгових умов для країн, що розвиваються, Зінгер та Пребіш (1959) виводять стратегію субституції імпорту. При цьому імпорт повинен бути замінений своєю власною продукцією, залежність від імпорту та тиск іноземної конкуренції на вітчизняне виробництво мають зменшитися. Засоби проведення політики субституції імпорту – це, передусім, протекціоністські методи. На противагу цьому стратегія диверсифікації експорту передбачає товарне та регіональне розширення структури експорту через включення в систему міжнародного поділу праці. При такій зовнішній орієнтації все народне господарство піддаватиметься міжнародній конкуренції. Не буде дискримінації між субституцією імпорту й експортними товарами.

Обидві стратегії привели до різних результатів. Так, у країнах, що мають сильну зовнішньоекономічну орієнтацію, ВВП зростає значно швидше, ніж у країнах, що

²⁵ Джерело: World Development Report, 1987.

орієнтуються на внутрішній ринок. Східно- та південноазійські країни дотримуються стратегії диверсифікації експорту; при цьому 4 «тигри»: Гонконг, Корея, Сінгапур і Тайвань досягли за 4 десятиліття високих реальних темпів зростання ВВП на душу населення – між 5% та 7%. Країни Латинської Америки, що дотримувалися стратегії заміни імпорту, мали реальні темпи зростання близько 1% (а у 1980-х роках – від'ємні).

Погіршення чи поліпшення торгових умов індустриальних країн залежить, зрештою, не лише від ціни на імпорт, а й від того, які встановилися ціни на експортні товари індустриальних країн. Слід враховувати також, як формуються попит та пропозиція у країнах, що розвиваються.

Порівняльні переваги і торгові умови: порівняння двох підходів

Ми ознайомилися з двома дуже різними підходами до теорії зовнішньої торгівлі. Згідно з першим підходом, країна спеціалізується на виробництві тих товарів, щодо яких вона має порівняльну цінову перевагу.

Якщо розглядати країну, що розвивається, то відповідно до цього підходу вона повинна спеціалізуватися на працемісткій продукції, тобто на сировині, на сільськогосподарській продукції та на продукції масового виробництва. З іншого боку, в питаннях 3 і 4 цієї теми у порівняльно-статичному аналізі було показано, що торгові умови країни, що розвивається, можуть з часом погіршитись, і тоді вона повинна експортувати ті товари, ціни на які зростають, та імпортувати ті товари, ціни на які спадають або не дуже зростають. Якщо взяти до уваги наші роздуми про еластичність, то країна, що розвивається, не повинна б спеціалізуватися саме на сировині та сільськогосподарській продукції.

Таким чином, обидва підходи зводяться до суперечливих економіко-політичних рекомендацій. Щоправда, ця неузгодженість виникає тому, що ми, використовуючи теорію порівняльних переваг, не врахували її статичну природу та порівнювали лише економіки двох країн на певний момент. Зі зміною умов виробництва та попиту змінюється і спеціалізація, тому порівняльна перевага та спеціалізація мають бути визначені заново.

Протиріччя зникне, якщо теорія порівняльних переваг буде динамічно інтерпретована. Тоді виникає питання: якщо в момент t будуть відкриті кордони, яка спеціалізація визначиться у періоді $t+1$? При відповіді на дане запитання беруть до уваги те, як змінились умови виробництва та попиту в часі для обох країн, тобто, при цьому слід було б визначати, які торгові умови встановлюються у періоді $t+1$.

Така динамічна інтерпретація порівняльних переваг лежить в основі теорії зовнішньої торгівлі. Слід зазначити, що послідовне використання принципу порівняльних переваг відкриває нові експортні шанси для країн, що розвиваються, бо в даному випадку індустриальні країни змушені відмовитися від виробництва тих товарів, щодо яких їх конкурентна позиція погіршилася. Це – сільськогосподарська продукція, працемістка продукція та галузі виробництва, в яких виробляють масову продукцію з використанням некваліфікованої робочої сили. У цих галузях спостерігається порівняльна виробнича перевага країн, що розвиваються. На даний час індустриальні країни захищають шляхом введення імпортних контингентів та мита від іноземного імпорту не тільки окремі галузі народного господарства. Наприклад, на аграрному ринку існує підтримка цін (на певному рівні). Індустриальні країни пропонують за демпінговими цінами надлишки сільськогосподарської продукції на

світових ринках та забирають у країн, що розвиваються, виробничі шанси. Для особливо важливих продуктів (молоко, масло, м'ясо, цукор) ЄС досягнув норми самозабезпечення від 120% до 130%.

Якщо індустріальні країни готові пустити у вільне плавання свої власні слабкі галузі економіки, то організація світового господарства за принципом порівняльних переваг може дати країнам, що розвиваються, цілком задовільні результати; і це підтверджується рядом досліджень. Щоправда, передумова для цього – готовність індустріальних країн повністю сприйняти зміну секторальної структури, яка відбувається у світовій економіці, навіть якщо в згаданих країнах внаслідок цього виникають додаткові витрати, наприклад, безробіття. Альтернатива послідовного використання принципу порівняльних переваг полягає у ринковій системі господарювання з мінімальними цінами.

Проблема трансферту

1. Трансферт. Під міжнародним трансфертом розуміють переміщення купівельної спроможності з однієї країни в іншу. Безпосереднім результатом цього є зміщення бюджетного обмеження тієї країни, що надає трансферти, на його величину T всередину, а обмеження країни-отримувача – назовні. Прикладом такого трансферту є виплати допомоги одним урядом іншому, репараційні платежі (наприклад, німецького рейху до Версаля), а також продаж цінних паперів іншій країні або заборгованість та її ліквідація. У рамках так званої «проблеми трансферту» аналізують лише прямі впливи трансферту на попит, але не розглядають непрямі впливи на пропозицію, такі як довготермінові ефекти виробництва через ресурсний трансферт. Не беруть до уваги також часові наслідки трансфертів, приміром, виплати процентів та погашення боргових зобов'язань.

2. Реальний трансферт. У рамках проблеми трансферту буде досліджено, чи фінансовий трансферт T при заданих торгових умовах викличе еквівалентний реальний трансферт. Фінансовий трансферт T та реальний трансферт є однаковими, якщо фінансовому трансфертові T у випадку, наприклад, подарунку відповідає надлишок торгового балансу, а у випадку репараційних платежів – дефіцит торгового балансу, тобто коли,

$$T = X^{UAH} - I_m^{UAH}.$$

Якщо ж

$$T > X^{UAH} - I_m^{UAH},$$

то фінансовий трансферт не приведе до реального трансферту.

3. Торгові умови. Наступне запитання: як впливає трансферт на торгові умови? Якщо виходити з торгової рівноваги з рівноважними торговими умовами, то трансферт означає порушення рівноваги. Отже, необхідно дослідити, як змінюється відносна ціна. Якщо Батьківщина здійснює трансфертні платежі, то її дохід спадає на величину T , а імпорт знижується на mT . У Закордоні дохід зростає на T , а імпорт – на m^*T . Оскільки імпорт Закордону відповідає експорту Батьківщини, то торговий баланс Батьківщини поліпшується на $m^*T + mT$. Якщо $T > m^*T + mT$ (тобто $I > m + m^*$), то фінансовий трансферт не веде до реального трансферту (наприклад, зростає валютний резерв Закордону в результаті трансферту). Зміна торгових умов залежить від того, наскільки зміниться надлишок попиту як наслідок трансферту. На Батьківщині попит на імпортований товар спадає на mT . У Закордоні попит на свій імпортований товар зростає на m^*T , а попит Закордону на власний експортний товар зростає на $(I - m^*)T$. Пропозиція закордонного експортного товару на світовому ринку спадає на $(I - m^*)T$.

Попит на імпортований товар Батьківщини зменшується на mT , а пропозиція – на $(1 - m^*)T$.

Якщо $mT < (1 - m^*)T$, тобто $m + m^* < 1$, то трансферт Батьківщини спричиняє те, що попит на імпортований товар Батьківщини перевищує пропозицію, тобто торгові умови країни, що надає трансферт, погіршуються.

Контрольні завдання

1. Покажіть вплив рівноваги обміну на процес виробництва, обмін, споживання, ціни, платіжний баланс і валютний курс.
2. Проаналізуйте значення монетарної політики для розвитку зовнішньої торгівлі:
 - вплив грошової маси на сальдо торгового балансу;
 - політику формування і підтримки валютного курсу та його вплив на платіжний баланс країни.
3. Що таке еластичність експорту й імпорту? Як її вимірюють?
4. Як впливає зміна умов торгівлі на зовнішньоекономічну діяльність розвинутих країн та країн, що розвиваються?
5. Поясніть секулярний розвиток торгових умов країн третього світу на основі досліджень Пребіша та Зінгера.
6. Поясніть теорію периферійної економіки.
7. Визначте, як впливають порівняльні переваги і торгові умови на експортно-імпортні шанси країн.
8. Що таке міжнародний трансферт? У якому випадку фінансовий трансферт приводить до реального трансферту?

Література

1. Бураковський І. Теорія міжнародної торгівлі. – К.: Основи, 1996.
2. Киреев А. Международная экономика. В 2-х ч. Ч. 1. Международная микроэкономика: движение товаров и факторов производства: Учеб. пособие для студентов высш. учеб. заведений, обучающ. по направлению «Экономика» и спец. «Мировая экономика». – М.: Междунар. отношения, 1999. – 415 с.
3. Кругман П. Р., Обстфельд М. Международная экономика. Теория и политика: Учеб. для вузов / Пер. с англ. под ред. В. П. Колесова, М. В. Кулакова. – М.: Экон. фак. МГУ, ЮНИТИ, 1997. – 799 с.
4. Овчинников Г. П. Международная экономика: Учеб. пособие. – СПб.: Изд-во Михайлова В. А., Изд-во «Полус», 1998. – 620 с.
5. Розенберг Дж. М. Международная торговля: Терминологический словарь. – М.: ИНФРА-М, 1997. – 368 с.
6. Рут Ф. Р., Філіпенко А. Міжнародна торгівля і інвестиції / Пер. з англ. – К.: Основи, 1998. – 743 с.
7. Самуэльсон П., Нордхаус В. Экономика: Учеб. пособие для студентов экон. направл. и спец. / Пер. с англ. под ред. Тарасевич Л. С., Леусского А. И. – 15-е изд. – М.: Битос-Кино-Рус, 1997. – 799 с.
8. Baldwin R. E. Secular Movements in the Terms of Trade, *American Economic Review, Papers and Proceedings*. – 1955. – Vol. 45. – P. 259–269.
9. Dixit A. and V. Norman. *Theory of International Trade*. – Cambridge, 1980.
10. Helpman E. and P.R.Krugman. *Market Structure and Foreign Trade*. – Cambridge, 1980.
11. Prebisch R. *Commercial Policy in Underdeveloped Countries*. – *American Economic Review. – Papers and Proceedings*. – 1959. – Vol. 49. – P. 251–273.
12. Siebert H. *Außenwirtschaft*. – 6, völlig überarb. Aufl. – Stuttgart: G.Fischer, 1994.

Тема 12

МІЖНАРОДНА ТОРГІВЛЯ ЯК ЗАСІБ ПІДНЕСЕННЯ ВСЕСВІТНЬОГО Й НАЦІОНАЛЬНОГО ДОБРОБУТУ

Завдання всесвітньої торгівлі саме й полягає у тому, щоб здешевити ці предмети, зробити доступними скрізь і всюди ті засоби й зручності, до яких людина звикла вдома.

Іван ГОНЧАРОВ

План теми

1. Економіка добробуту та критерії оцінки її розвитку завдяки міжнародній торгівлі.
2. Зростання світового добробуту.
3. Умови забезпечення добробуту для окремої країни.
4. Проблеми компенсації.
5. Динамічні вигоди для добробуту.
6. Інші вигоди для добробуту.
Додаток. Розподільна ефективність та функціонування конкурентної економіки

Зовнішня торгівля вигідна тоді, коли завдяки експорту, тобто вивозу товару, імпортують інші товари, які на Батьківщині не можуть виробляти, або їх виробництво є надто дорогим. В основу розгляду теми 12 покладена класична політико-економічна ідея, що світ у цілому й кожна з країн зокрема підвищують свій добробут завдяки зовнішній торгівлі.

У темі 12 розглянута економіка добробуту в аспекті міжнародних економічних відносин (1), показано, що в результаті зовнішньої торгівлі настає добробут для світу (2) та задіяних народних господарств (3), і, нарешті, розглянуті проблема компенсації (4), динамічний та інші способи досягнення стану добробуту (5–6).

1. Економіка добробуту та критерії оцінки її розвитку завдяки міжнародній торгівлі

Надалі аналізуватимемо вплив міжнародної торгівлі на зростання світового добробуту на основі умовної спрощеної системи політичного устрою світу, яка

складається з двох країн за умови, що кожна з них або дотримується автаркійної ідеології, або проводить політику включення у світовий розподіл праці. При такій постановці проблеми нас цікавитиме, чи досягає світ як щось цілісне зростання добробуту завдяки зовнішній торгівлі. Одночасно передбачено, що в аналітичному арсеналі ми використовуватимемо правила щодо порядку ранжування функцій добробуту, які дають змогу впорядкувати альтернативні економічні ситуації у певну впорядковану систему.

Вивчення впливу міжнародної торгівлі на добробут пов'язане з теорією *економіки добробуту*, яка стосується нормативного аналізу економічних систем. Тобто, економіка добробуту – механізм дослідження «правильного» і «неправильного», або бажаного і небажаного у функціонуванні економіки. Предметом економіки добробуту є вивчення найкращого способу організації економічної діяльності, включаючи розподіл доходу й організацію податкової системи.

Одним з основних питань теорії добробуту є ефективність досконалої конкурентної економіки. Варто нагадати передбачення Адама Сміта щодо невидимої руки, діяльність якої таким чином впливає на економіку, що ті, хто дбає про свої власні інтереси, будуть найефективніше забезпечувати добробут суспільства. Усвідомлення правдивості інтуїції Сміта прийшло до економістів лише майже через два століття і відоме сьогодні як **перша теорема економіки добробуту**.

Досконало конкурентна загальнорівноважна ринкова система буде виявляти розподільну ефективність. У такій системі всі ціни на товари дорівнюють граничним витратам²⁶, ціни факторів виробництва дорівнюють граничним продуктам²⁷, що не має шкідливих зовнішніх впливів. За таких умов, коли кожний виробник максимізує прибутки і кожний споживач максимізує корисність, економіка в цілому є ефективною, ви не зможете зробити щось краще для однієї особи, не завдавши шкоди іншій.

У формулюванні першої теореми економіки добробуту використовують поняття *розподільної ефективності* або *скороченої ефективності*. Згідно з трактуванням сучасної теорії, економіка ефективна, якщо вона функціонує таким чином, що забезпечує найбільший з усіх можливих набір товарів і послуг за допомогою наявної кількості ресурсів при певному технічному стані виробництва, тобто: *розподільна ефективність існує тоді, коли неможлива жодна реорганізація виробництва, що поліпшила б становище однієї особи, не погіршивши становища іншої*.²⁸

Поняття ефективності також називають ефективністю Парето від прізвища італійського економіста Вільфредо Парето (*Vilfredo Pareto*, 1848–1923), який уперше сформулював цей термін. В економічній літературі часто вживають його синонім під назвою *критерій ефективності Парето*. Сам критерій визначають так: *кожна зміна, в результаті якої поліпшується добробут хоча б одного індивіда, причому становище будь-якого члена суспільства при цьому не погіршується, веде до збільшення добробуту в цілому*²⁹ (див. додаток).

Критерій Парето дає можливість оцінювати вплив на добробут різноманітних варіантів як економічної політики в цілому, так і зовнішньоекономічної політики зокрема. Але ним не можна користуватись у ситуаціях, коли конкретні економічні дії, поліпшуючи становище одних груп населення, неминуче призводять до погіршення добробуту інших. Отже, критерій Парето не можна використовувати для оцінки наслідків переходу від автаркії до вільної торгівлі.

²⁶ Граничні витрати – приріст у сукупних витратах, необхідних для виготовлення додаткової одиниці продукції (або зменшення сукупних витрат, коли виробляти на одну одиницю менше).

²⁷ Граничний продукт – додатковий обсяг продукту, який отримують у результаті збільшення даного фактору на одну додаткову одиницю за незмінної величини інших факторів виробництва.

²⁸ Детальніше про це у книзі: Самуельсон П. А., Нордхауз В. Д. Мікроекономіка / Пер. з англ. – К.: Основи, 1998. – С. 216–218, 398–405.

²⁹ Бураковський І. Теорія міжнародної торгівлі. – К.: Основи, 1996. – С.113.

«Вузькі місця» критерію ефективності Парето в певній мірі можна подолати використанням *компенсаційного критерію* (compensation criterion), який розвивається в економіці добробуту. При цьому виходять із теореми Столлпера–Самуельсона, теореми про вирівнювання факторних цін та моделі зі специфічними факторами виробництва, які доводять, що міжнародна торгівля спричиняє погіршення становища окремих економічних гравців. До них можуть бути віднесені власники як дефіцитних ресурсів (у короткотерміновому періоді), так і факторів виробництва, що їх інтенсивно застосовують у галузях економіки, де країна такої переваги порівняно з іншими державами не має (у довготерміновому періоді).

Ідея неокласичної теорії стосовно того, що міжнародна торгівля в кінцевому підсумку забезпечує збільшення виробництва товарів і дає змогу практично кожному учасникові торговельного обміну отримати реальний вигравш, відповідно до вищезазначених теорій у певних умовах може не знаходити підтвердження. Якщо звернутися до теореми Столлпера–Самуельсона та моделі зі специфічними факторами виробництва, то виявиться, що дохід власників надлишкового виробничого ресурсу зростає, а власників дефіцитного – знижується.

За такої ситуації економічна теорія використовує компенсаційний критерій, за допомогою якого здійснюють ранжування вигод від міжнародної торгівлі і створюють певний механізм їх перерозподілу, призначенням котрого є забезпечення компенсації втрат одним учасникам міжнародної торгівлі за рахунок передачі їм частини економічного вигравшу інших. Він базується на визначенні величини вигравшу, а саме: чи достатня вона для того, щоб компенсувати втрати тим групам, чиє економічне становище погіршилося, та забезпечити зростання добробуту тих, хто цей вигравш отримав.

Відповідно до компенсаційного критерію міжнародна торгівля реально збільшує світовий добробут, якщо завдяки їй виробництво зростає настільки, що отримувачі економічного вигравшу можуть компенсувати втрати тих, чиє становище погіршилось, і при цьому підвищити свій добробут. Недоліком цього критерію вважають складність застосування його на практиці через те, що в реальному житті вигравш від міжнародної торгівлі перерозподіляють рідко.³⁰

2. Зростання світового добробуту

Для аналізу питання, чи досягає світ у цілому зростання добробуту завдяки зовнішній торгівлі, Г. Зіберт (*H. Siebert*) використовує критерій ефективності за Купманом (*Koopman*)³¹. Зупинимось на цій методиці.

Припущення А.1 щодо зростання добробуту завдяки зовнішній торгівлі за критерієм ефективності Купмана. Нехай правилом упорядкування є ефективність за Купманом. Вихідний вектор відповідає ефективності за Купманом, якщо не існує іншої алокації факторів³², при якій за заданого обсягу виробництва одного товару буде виготовлено більше, ніж другого.

1. Варіант за умовами Рікардо. Нагадаємо: у темі 4, у варіанті за умовами Рікардо для обмежених виробничих функцій з єдиним фактором виробництва – працею, було висвітлено, що світ як ціле виробляє більше після започаткування торгівлі. На рисунку

³⁰ Бураковський І. Теорія міжнародної торгівлі. – К.: Основи, 1996. – С.114.

³¹ Див.: Siebert H. Außenwirtschaft. – 6., völlig überarb. Aufl. – Stuttgart : G. Fischer, 1994. – S.158–161. Поряд з розглянутими вище, він посилається також на критерій, що базуються на використанні соціальних функцій добробуту, зокрема типи Бергсона (*Bergson*) і Скітовського (*Scitovsky*).

³² Алокація – ефективний розподіл фактору виробництва між альтернативними цілями його використання.

4.4 точка виробництва для світу як цілого зміщується з точки M до M' завдяки торгівлі. Далі ми дослідимо питання про стан добробуту для випадку взаємозаміщених виробничих функцій.

2. Ситуація без зовнішньої торгівлі (автаркія). Якщо не існує зовнішньої торгівлі, то правило впорядкування Купмана потрібно застосовувати окремо для кожного народного господарства. Якщо б d у заданій ситуації було обсягом виробництва товару 2, то випуск товару 1 слід максимізувати через обмеження кривої трансформації. Тобто критерій ефективності Купмана вимагає, щоб виробництво перебувало на кривій трансформації (а не всередині). Тоді завдання максимізації виробництва можна буде визначити за моделлю:

$$L = Q_1 - \lambda_1 [Q_1 - Q_1(Q_2)] - \lambda_2 [d - Q_2], \quad (12.1)$$

де L – лагранжіан,³³

λ_1, λ_2 – мультиплікатори Лагранжа.

Як необхідні умови отримуємо:

$$\begin{aligned} \frac{\partial L}{\partial Q_1} &= 1 - \lambda_1 = 0; \\ \frac{\partial L}{\partial Q_2} &= \lambda_1 \frac{dQ_1}{dQ_2} + \lambda_2 = 0. \end{aligned} \quad (12.1')$$

а звідси

$$\frac{\lambda_2}{\lambda_1} = -\frac{dQ_1}{dQ_2}.$$

Тобто при $\lambda_1 = 1$ впливає вже відомий взаємозв'язок. При заданому обсязі виробництва d товару 2 критерій Купмана вимагає, щоб Батьківщина досягла точки F на своїй кривій трансформації TT і щоб її обсяг виробництва не перебував у точці F (рис. 12.1). В умовах автаркії точка виробництва A водночас є точкою споживання Батьківщини.

3. Ситуація, коли країна бере участь у зовнішній торгівлі. Якщо ми цікавимося питанням, чи досягає світ стану добробуту завдяки зовнішній торгівлі, то відповідно до критерію Купмана слід максимізувати суму обсягів виробництва товару 1 обох країн при заданому для світу обсягу виробництва товару 2: $Q_2 + Q_2^* = d + d^* = h$. При цьому криві трансформації обох країн слід взяти до уваги як обмеження. Але обмеження вимагає лише того, щоб виробляли обсяг $d + d^* = h$, причому залишається нез'ясованим, яку частину обсягу h виробляють в окремій країні. Оскільки не вимагається, щоб $Q_2 = d$ і $Q_2^* = d^*$, то це обмеження порівняно із ситуацією автаркії є менш обмежуючим.

Для завдання максимізації існує більший «вільний простір». Проблема максимізації має вигляд:

$$\begin{aligned} L &= Q_1 + Q_1^* - \lambda_1 [Q_1 - Q_1(Q_2)]; \\ &- \lambda_2 [h - Q_2 - Q_2^*]; \\ &- \lambda_3 [Q_1^* - Q_1^*(Q_2^*)]. \end{aligned} \quad (12.2)$$

Порівняно з 12.1' є додаткові імплікації:

$$\frac{\partial L}{\partial Q_1^*} = 1 - \lambda_3 = 0;$$

³³ Див. у спеціальній літературі метод мультиплікаторів Лагранжа.

$$\frac{\partial L}{\partial Q_2^*} = \lambda_2 + \lambda_3 \frac{dQ_1^*}{dQ_2^*} = 0. \quad (11.2')$$

Оскільки $\lambda_1 = \lambda_3 = 1$, то

$$\frac{dQ_1}{dQ_2} = \frac{dQ_1^*}{dQ_2^*},$$

тобто ефективність за Купманом вимагає, щоб граничні норми трансформації в обох країнах після запровадження торгівлі відповідали одне одному. На рисунку 12.1 показано, що ця умова забезпечується і що відповідно до критерію Купмана завдяки зовнішній торгівлі зростає добробут світу.

Розглянемо ситуацію, коли обсяг виробництва в обох країн перебуває на їх кривих трансформації. Батьківщина виробляє обсяг $d = OD$ товару 2, Закордон виробляє обсяг d^* товару 2 (ця умова визначає рівень виробництва Закордону). На рис. 12.1 блок виробництва Закордону O^*BB розміщений так, що у заданому вихідному положенні точка виробництва Закордону співпадає з точкою виробництва Батьківщини.



Рисунок 12.1.

Виграш для добробуту світу як цілісної системи.

TT, BB – трансформаційні криві Батьківщини і Закордону. За умов автаркії, випускаючи OD товару 2, Батьківщина може максимізувати виробництво товару 1 (точка A) з урахуванням обмеження трансформаційної кривої, досягаючи рівня ефективності за Купманом у точці A (F – не є точкою ефективності за даних умов). Якщо обидві країни перебувають в умовах міжнародної торгівлі, то поряд із попередніми критеріями ефективності за Купманом необхідно, щоб були рівними граничні норми трансформації в обох країнах, і тому точка P є точкою ефективності ($dQ_1/dQ_2 = dQ_1^*/dQ_2^*$), PXC – трикутник зовнішньої торгівлі, тобто у світі збільшується виробництво товару 1: $O^*O^* = EO^* - EO^*$.

Відрізок DE характеризує (у вихідному положенні) вироблений у Закордоні обсяг d^* товару 2. Відрізок OE показує, який обсяг товару 2 у вихідному положенні виробляють у всьому світі. Точка A не відповідає критерію ефективності за Купманом, бо граничні норми трансформації в обох країнах не відповідають одне одному. Проте зрівнювання граничних норм трансформації забезпечене в точці P . Точки P для обох країн досягають, коли блок трансформації Закордону зміщується доти, доки не дотикається до блоку виробництва Батьківщини. Початкова точка O^* блоку трансформації Закордону зміщується до $O^{*'}$. Обидві країни («світ») можуть виробляти більший обсяг товару 1 ($EO^{*'}$ замість EO^*). Відповідно до критерію Купмана добробут для світу виступає у формі додаткового виробництва обсягу $O^*O^{*'}$ товару 1.

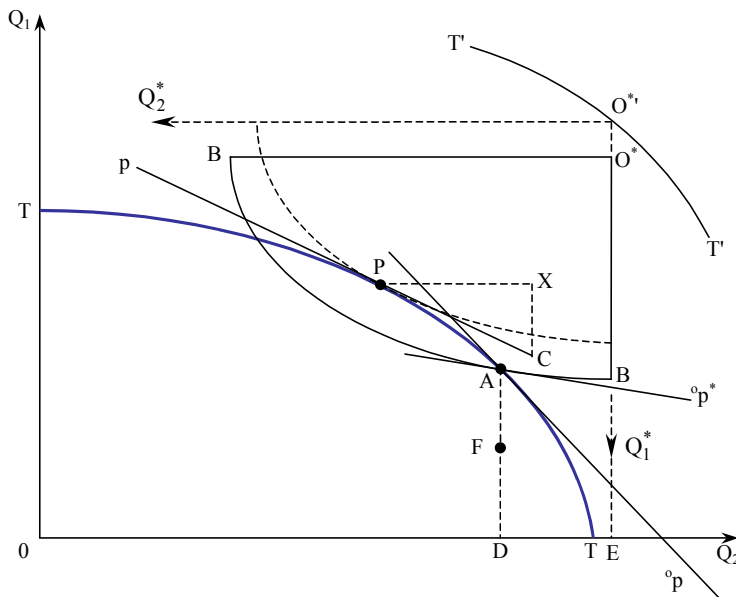
Проте точка P – не єдина точка, де блоки виробництва дотикаються. Крива $T'O^*T'$ описує початкові точки кривої трансформації системи двох країн при зовнішній торгівлі. Ця крива характеризує максимальну виробничу можливість світу щодо одного товару при наперед заданому обсягу іншого. Ця крива лежить зовні від точок виробництва, що можуть бути досягнуті без зовнішньої торгівлі.

Твердження щодо вираження ефективності зовнішньої торгівлі у зростанні добробуту світу як цілого. Зовнішня торгівля є умовою зростання світового добробуту: крива трансформації світу в умовах міжнародної торгівлі лежить поза точкою світового виробництва, яка не може бути досягнутою без зовнішньої торгівлі. Зовнішня торгівля відповідає умовам ефективності за Купманом.

3. Умови забезпечення добробуту для окремої країни

До цього вже було показано, що світ як ціле може отримати користь від зовнішньої торгівлі. Проте цей висновок ще не гарантує, що й окрема, задіяна в зовнішній торгівлі, країна отримає користь від зовнішньої торгівлі. Щоб проаналізувати цю проблему, зроблено деякі припущення:

Припущення А.2 щодо зростання добробуту Батьківщини і Закордону завдяки зовнішній торгівлі. Задано соціальні функції добробуту для Батьківщини і Закордону із обсягами споживання товарів 1 і 2 як змінними аргумента, тобто $W = W(C_1, C_2)$.

- 1. Графічне зображення виграшу від міжнародної торгівлі Батьківщини і Закордону.** Графічно користь від зовнішньої торгівлі можна пояснити, показавши, що країна досягає завдяки зовнішній торгівлі вищого рівня добробуту. Для випадку Рікардо з лінійними кривими трансформації було показано в темі 4 (розділ 1), що країна може досягти вищого рівня кривої корисності завдяки зовнішній торгівлі³⁴.

На рисунку 12.1 початкові точки виробництва обох країн співпадають у точці A . Для стану автаркії маємо $p^0 < p$. Після запровадження зовнішньої торгівлі досягають точки виробництва P . Дотична в точці P є співвідношенням цін після запровадження торгівлі. Точка споживання C обох країн буде визначена (на рис. 12.2 не нанесені) кривими байдужості обох країн, що дотикаються одна до одної. Відрізок XC характеризує експорт Батьківщини (товар 1) і разом з цим імпорт Закордону. PX відображає імпорт Батьківщини (товар 2) та водночас експорт Закордону. Обидві економіки досягають точки споживання, що лежить поза кривими їх виробничих можливостей. На Батьківщині зросло виробництво товару 1 та скоротилося

³⁴ Варто зауважити, що в теорії Д. Рікардо, як і в моделі з постійними витратами виробництва, не виникає проблеми диференціації становища різних економічних агентів у межах однієї країни та перерозподілу доходів. Побудова концепції на існуванні лише одного фактору – праці приводить до висновку: в результаті виходу країни на світовий рівень зростає відносна ціна праці, що виражається у збільшенні заробітної плати, а це, в свою чергу, веде до зростання добробуту всього суспільства.

виробництво товару 2 (спеціалізація виробництва в напрямку експортного товару 1), за кордоном відбулась обернена спеціалізація.



Рисунок 12.2.

Стан благополуччя для світу.

На рисунку зображені криві трансформації Батьківщини (TT) і Закордону (пунктирна лінія) з точками виробництва A і A^* в умовах автаркії. Точка дотику трансформаційних кривих (P) відображає рівень виробництва в обох країнах за умов вільної торгівлі (на Батьківщині збільшилося виробництво експортного товару 1, а у Закордоні – експортного товару 2), споживання перебуває у точці C . Лінза, утворена рівнем добробуту обох країн U та U^* , в умовах автаркії відображає перспективи підвищення добробуту за допомогою міжнародної торгівлі.

2. На рисунку 12.2. зображена частина рисунка 12.1. При цьому P означає точку виробництва при вільній торгівлі в обох економіках, а C – це точка споживання. A та A^* є точками виробництва в умовах автаркії, U та U^* зображують рівень добробуту обох країн в умовах автаркії. Рівні добробуту U та U^* утворюють лінзу, що показує, в якій мірі обидві країни можуть поліпшити за допомогою зовнішньої торгівлі добробут.
3. Отримання прибутків від зовнішньої торгівлі для окремої країни можна довести наступним чином. Зміна добробуту країни через перехід від автаркії до зовнішньої торгівлі задана рівнянням (12.4).

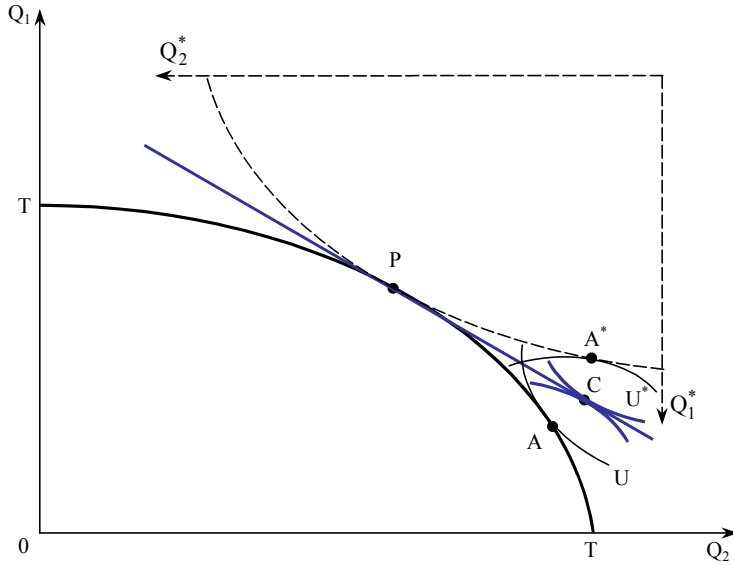
$$dW = \frac{\partial W}{\partial C_1} dC_1 + \frac{\partial W}{\partial C_2} dC_2 = \frac{\partial W}{\partial C_2} \left[\frac{\frac{\partial W}{\partial C_1}}{\frac{\partial W}{\partial C_2}} dC_1 + dC_2 \right]. \quad (12.4)$$

Слід вказати, що $dW > 0$.

Гранична корисність певного товару змінюється залежно від наявної товарної маси. Оскільки ми прагнемо зробити висновок про добробут у новій торговій рівновазі, то відношення граничної корисності повинно стосуватися ситуації торгівлі (а не ситуації автаркії). Нехай p відображає співвідношення цін в умовах вільної торгівлі, то через рівність відношень граничних корисностей та товарних цін матимемо

$$dW = \frac{\partial W}{\partial C_2} (pdC_1 + dC_2), \quad (12.4')$$

тобто зміна добробуту вимірюється в одиницях товару 2. Взявши до уваги, що $C_i = E_i + Q_i$, отримаємо

$$dW = \frac{\partial W}{\partial C_2} (pdE_1 + pdQ_1 + dE_2 + dQ_2). \quad (12.4'')$$

Якщо Закордон не надає кредитів, то баланс поточних операцій та розрахунків при будь-якому співвідношенні цін повинен бути вирівняний, тобто $pE_1 + E_2 = 0$. Зміна сальдо балансу поточних операцій та розрахунків дорівнює 0, отже, $pdE_1 + dE_2 + E_1 dp = 0$, оскільки $E_1 = 0$. У результаті цього для переходу від автаркії до зовнішньої торгівлі маємо

$$pdE_1 + dE_2 = 0. \quad (12.5)$$

Вираз (12.4'') спрощується до

$$dW = \frac{\partial W}{\partial C_2} (pdQ_1 + dQ_2) = \frac{\partial W}{\partial C_2} \left(p \frac{dQ_1}{dQ_2} + 1 \right) dQ_2. \quad (12.6)$$

У подальшому припустимо, що товар 2 оцінюється позитивно, тобто $\partial W / \partial C_2 > 0$. Слід розрізнити таких два випадки:

- 1) Нехай $dQ_2 < 0$, тобто, перейшовши до торгівлі, країна обмежує виробництво товару 2. На основі характеристик моделі в цьому випадку маємо $d(p_1/p_2) > 0$. Це легко побачити, якщо провести нові прями вздовж кривої трансформації. Як достатню умову для отримання виразу від добробуту для $dQ_2 < 0$, маємо

$$dW > 0 \Leftrightarrow \left(p \frac{dQ_1}{dQ_2} + 1 \right) < 0;$$

$$p > -\frac{dQ_2}{dQ_1} \quad \text{чи} \quad \text{tg} \beta > \text{tg} \alpha. \quad (12.6')$$

Якщо позначимо відносини автаркії через ${}^{\circ}p$, то добробут від зовнішньої торгівлі виникає, коли ${}^{\circ}p < p$, тобто співвідношення цін, яке встановлюється після початку зовнішньої торгівлі, більше, ніж співвідношення цін в умовах автаркії.

Умова 12.6' зображена на рис. 12.3. Вона виконується для всіх точок на кривій трансформації, що лежать зліва від P . Тангенс кута α характеризує співвідношення цін у початковому становищі. Умова 12.6' вимагає, що для зростання добробуту країни при ${}^{\circ}p < p$ вона повинна спеціалізуватися на виробництві товару 1. Оскільки країна I згідно зі зробленими припущеннями (див. тему 3, розділ 1) експортує товар 1, в результаті чого зростає її добробут, то аналогічно можна сказати і про Закордон.

Умова ${}^{\circ}p < p$ показує те, що країна отримує вираш у добробуті. Перша частина умови ${}^{\circ}p < p < {}^{\circ}p^*$ свідчить, що суб'єкти економіки мають приватний інтерес до зовнішньої торгівлі (через абсолютну цінову перевагу). Умови для суспільного добробуту та приватної зовнішньоекономічної діяльності таким чином перекриваються.

Висновок: Якщо приватний сектор експортує та імпортує за критеріями абсолютної цінової переваги, то він підвищує суспільний добробут країни.

- 2) Нехай $dQ_2 > 0$. Тоді маємо $d(p_1/p_2) < 0$. Достатньою умовою для отримання добробуту є:

$$\left(p \frac{dQ_1}{dQ_2} + 1 \right) > 0 \quad p < -\frac{dQ_2}{dQ_1} = {}^{\circ}p. \quad (12.6'')$$

Якщо початкове співвідношення цін в умовах автаркії більше, ніж те, що встановлюється після початку торгівлі p , тобто ${}^{\circ}p > p$, то добробут підвищиться тоді,

коли країна спеціалізуватиметься на виробництві товару 2. Саме цю умову ми отримуємо також з нашої умови торгівлі у темі 3 (рис. 12.3).



Рисунок 12.3.

Вигоди для окремих країн.

На рисунку зображена трансформаційна крива певної країни. Якщо цінове співвідношення в умовах автаркії становить $p^0 = tg\beta$, а після початку торгівлі $p = tg\alpha$, тобто $p^0 > p$, то в результаті міжнародної торгівлі країна отримує прибуток лише за

умови спеціалізації на товарі 2 $\left(\frac{p_1^0}{p_2^0} > \frac{p_1}{p_2} \right)$.

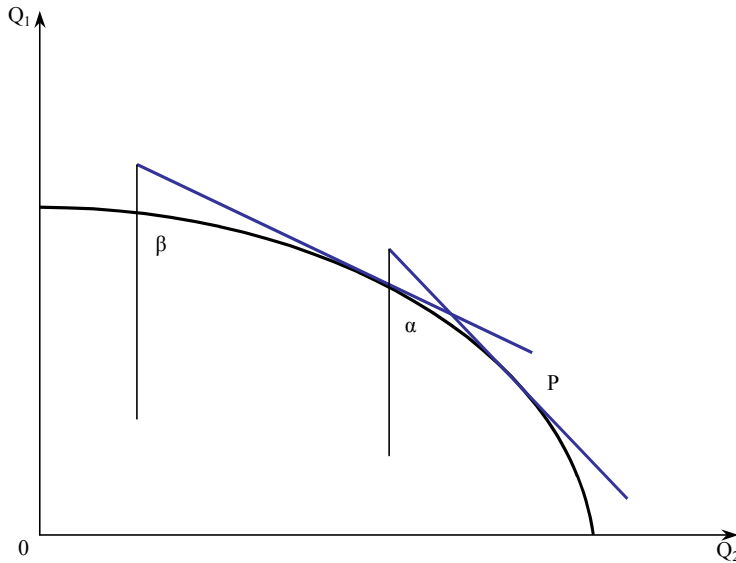
Висновок: Зовнішня торгівля приводить до зростання добробуту країни, що бере участь у ній.

- 3) З попереднього аналізу зрозуміло, що вигоди в добробуті від зовнішньої торгівлі не виникають тоді, коли співвідношення цін не змінюється після початку зовнішньої торгівлі. В цьому випадку маємо $dp = 0$ і тим самим також $dQ_2 = 0$. Це відбувається тоді, коли обидві країни мають в умовах автаркії ідентичне співвідношення цін. Ми вже знаємо, що тоді не відбувається зовнішньої торгівлі. Чим сильніше змінюється співвідношення цін, тим даліше назовні при заданому початковому положенні пересувається по кривій трансформації можливість економіки, тобто прибуток від зовнішньої торгівлі змінюється залежно від величини зміни співвідношення цін. Таким чином, маленька країна має шанс завдяки відкриттю своїх кордонів досягти більшого добробуту, ніж велика. У граничному випадку співвідношення цін для великої країни не змінюється. Тоді велика країна також не досягає ніякого прибутку від зовнішньої торгівлі.

Висновок: Прибутки від зовнішньої торгівлі при заданих умовах попиту для певної країни тим більші, чим сильніша різниця між співвідношенням цін у початковому положенні. Якщо співвідношення цін не змінюється, то виграш добробуту дорівнює 0. Цей висновок ще раз вказує на значення *Terms of Trade*.

4. Проблеми компенсації

1. Висновок щодо виграшу в добробуті світу ґрунтується на критерії Купмана, де не беруть до уваги того, як цей виграш розподіляють між країнами. Висловлювання щодо даного виграшу для окремої країни базується на соціальній функції добробуту, але воно не пояснює, як виграш у добробуті розподіляють за різними групами країн, тому що у використаній функції добробуту не беруть до уваги розподіл доходів. Але з теореми Столпера–Самуельсона ми знаємо, що після виникнення зовнішньої торгівлі розподіл доходів змінюється не на користь вузьковикористовуваного фактору. Власники цього фактору мають порівняно із ситуацією автаркії відчутні втрати доходу. І тут виникає запитання, чи доходи від зовнішньої торгівлі виникають у тому розумінні, що «той, хто програв» у зовнішній торгівлі, міг би отримати якусь компенсацію. Ці роздуми пояснюють, що твердження про зростання добробуту від зовнішньої торгівлі залежать від використаного критерію добробуту.
2. Якщо припустити в кейнсіанській системі неповну зайнятість, то для визначення прибутку зі зростанням добробуту аргументом функції добробуту є рівень зайнятості, та відзначається вплив зовнішньої торгівлі на ситуацію зайнятості. В загальному розумінні політика «першого–кращого» (*«first–best»*) передбачає, що безробіття є стимулом для збільшення попиту на робочу силу.

5. Динамічні вигоди для добробуту

1. Попередні висновки про вигоди в добробуті ми зробили на основі статичного підходу. Щоб отримати виграшний результат у добробуті від зовнішньої торгівлі за певний часовий проміжок, необхідно визначити цей виграш за кілька періодів.
2. У попередніх розділах розглянуті в основному статичні доходи з урахуванням коефіцієнта корисної дії (ККД). Суттєвішим є той рівень досягнутого добробуту від зовнішньої торгівлі, який виникає в довготривалому періоді: використання зростаючих доходів через розширення ринків збуту, скорочення внутрішніх монополістичних позицій через конкуренцію ззовні. Вітчизняні підприємства в наслідок зовнішньої конкуренції (як в експорті, так і в імпорті) повинні реалізувати досягнення технічного прогресу. Результатом цього є відкриття кордонів, що спричиняє пересування кривої трансформації країни назовні.

6. Інші вигоди для добробуту

Зовнішня торгівля розширює ринки збуту та збільшує переваги спеціалізації. Це може бути пов'язане з великим економічним зростанням усередині країни та поза її межами. Парадигма інтер-індустріального поділу праці вбачає, що країна в результаті отримання доходів від зовнішньої торгівлі має також брати до уваги зменшення виробництва товару – субститута імпорту, якщо при його виробництві Закордон має переваги. Але при інтра-індустріальній торгівлі не обов'язково в країні скорочувати виробництво товарів даного сектора, якщо за кордоном аналогічний сектор – на високому рівні розвитку. Обидва сектори можуть отримувати значні доходи від міжнародної торгівлі.

Додаток³⁵Розподільна ефективність та функціонування
конкурентної економіки

Для аналізу функціонування конкурентної економіки у напрямку забезпечення зростання добробуту варто вдатися до спрощеного прикладу.

Розглянемо ідеальну ситуацію, в якій усі індивіди однакові. Надалі введемо кілька припущень. По-перше, кожна особа працює заради збільшення продуктів харчування. Коли збільшується тривалість робочого часу людей, то зменшується період дозвілля. Кожна додаткова година праці спричиняє щоразу більшу втому. По-друге, кожна додаткова одиниця спожитих продуктів харчування дає зменшену граничну корисність ($ГК$)³⁶. По-третє, оскільки продукти харчування виробляють на сталих за площею ділянках землі, то внаслідок дії закону спадної віддачі кожна додаткова одиниця праці дає щоразу меншу додаткову кількість продуктів харчування.

На рис. 12.4 показано пропозицію і попит для нашої спрощеної конкурентної економіки. Якщо підсумувати однакові криві пропозиції для однакових фермерів, то отримаємо криву $ГВ$. Як зазначено в цьому розділі, крива $ГВ$ водночас є кривою пропозиції галузі. Тому на рисунку показано, що $ГВ = SS$. Крива попиту також є результатом додавання по горизонталі граничної корисності для однакових індивідів і кривих попиту на харчові продукти. Останнє твердження показане нисхідною ступінчастою кривою попиту $ГК = DD$ для продуктів харчування на рис. 12.4.

Багато фермерів-споживачів поставляють на ринок продукти харчування, які вони виробляють. Висхідна ступінчаста крива $ГВ = SS$ підсумовує криві граничних витрат, тоді як нисхідна $ГК = DD$ показує оцінку споживачем продуктів харчування. При конкурентній ринковій рівновазі E граничний дохід від останньої одиниці продуктів харчування дорівнює граничним витратам на працю, потрібну для виробництва останньої одиниці цих продуктів.

Витрати виробництва на продукти харчування показані заштрихованою частиною рисунка, вони відображають втрачену корисність у зв'язку з працею, потрібною для їхнього виробництва.

Вертикальні незаштриховані стовпчики під $ГК$ – це економічний надлишок, що вимірює надлишок корисності продуктів харчування над витратами. Він максимальний у точці E . Світла незаштрихована область праворуч від точки E показує економічні втрати від виробництва надмірної кількості продуктів харчування.

³⁵ Див: Самуельсон П. А., Нордхауз В. Д. Мікроекономіка / Пер. з англ. – К.: Основи, 1998. – С. 217–218, 399.

³⁶ Припускаємо, що гранична корисність від додаткової години дозвілля стала і її можна виразити у доларо-одиницях дозвілля та утиль-одиницях корисності.



Рисунок 12.4.

Ефективність конкурентної рівноваги.

Крива граничних витрат буде дорівнювати кривій пропозиції галузі ($ГВ = SS$), а крива граничної корисності – кривій попиту галузі ($ГК = DD$). В точці E ($SS = DD$), тобто $ГВ = ГК = P$ (рівноважна ціна) надлишок корисності продуктів над витратами є максимальним (у вертикальних незаштрихованих стовпчиках під $ГК$), разом з тим економічні втрати від виробництва надмірної кількості товарів зображені за допомогою світлого незаштрихованого сегмента. Отже, точка E характеризує ефективний розподіл.

Перетин кривих SS і DD показує конкурентну рівновагу для продуктів харчування. У точці E фермери поставляють саме таку кількість продукції, яку споживачі хочуть купити за рівноважну ринкову ціну. Кожна особа працюватиме до тієї критичної точки, в якій спадна крива граничної корисності від споживання продуктів харчування перетинає зростаючу криву граничних витрат від збільшення виробництва продуктів харчування.

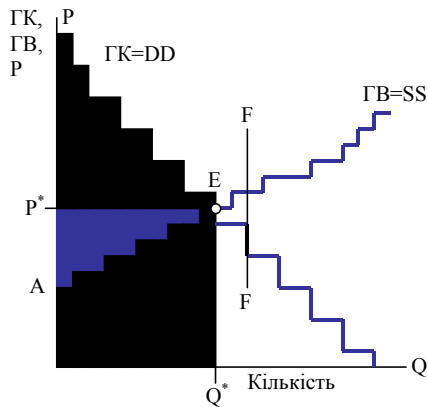
Глибокий аналіз цієї конкурентної рівноваги покаже, що економіка в такому стані функціонує ефективно. У конкурентній рівноважній точці E на рис. 12.4 типовий споживач отримуватиме вищу корисність, ніж при будь-якому іншому можливому розподілі ресурсів. Це відбувається тому, що при конкурентній рівновазі E гранична корисність ($ГК$) спожитого блага дорівнює ціні (P), яка відповідно дорівнює граничним витратам ($ГВ$) виробництва блага. Розподіл буде ефективним, якщо виконується такий треступінчастий процес: $ГК = P = ГВ$.

1. $P = ГК$. Споживачі віддають перевагу купівлі продуктів харчування доти, доки $P = ГК$. Як результат, кожна особа отримує P утилів корисності від останньої одиниці спожитого блага.
2. $P = ГВ$. Кожна особа як виробник постачає свою робочу силу доти, доки ціна харчів дорівнює граничним витратам на останню одиницю поставлених продуктів харчування ($ГВ$ тут є витратами, вираженими через корисність дозвілля, від якого відмовились, і кількість праці, потрібної для виробництва останньої одиниці продуктів харчування). Тоді ціна є утиліями корисності, втраченими у зв'язку з працею в цей останній період часу, потрібний для того, щоб виробити цю останню одиницю продуктів харчування.
3. Склавши два наведені рівняння разом, побачимо, що $ГК = ГВ$. Саме ця умова, що граничний дохід для суспільства від останньої спожитої одиниці дорівнює граничним витратам суспільства на цю останню вироблену одиницю, є гарантією ефективності конкурентної рівноваги.

Виходячи з умови, що ефективність означає неможливість поліпшення становища однієї людини без того, щоб не завдати шкоди іншій, можна поставити проблему **межі**

можливих користностей. Зауважимо, що ефективність – це стан, за якого максимальну кількість товарів виробляють із ресурсів суспільства. Згадане визначення добре простежується, якщо економіка перебуває на своїй межі можливих користностей (ММК). Ця межа показує зовнішню межу користностей або задоволень, які економіка може досягти. Зазначене поняття є дуже близьким до межі виробничих можливостей. Основна відмінність полягає у тому, що під час аналізу ММК на обох осях відкладають користність або рівні задоволення, як показано на рис. 12.5. ММК нахилена, а це означає: якщо задоволення однієї особи зростає, то задоволення іншої особи повинно зменшуватися.

Зауважте, що ММК позначають хвилястою лінією, тобто шкала вимірювання індивідуальної користності є довільною. Проте неспроможність виміряти й порівняти індивідуальні користності несуттєва для аналізу ефективності. Важливим є лише те, що ступінь задоволення індивіда збільшується, якщо збільшується індекс користності. У результаті цього прямого зв'язку користності й бажаного рівня споживання кожна особа буде намагатися, наскільки це можливо, перемішуватися по своїй осі користності.

Концепцію розподільної ефективності, дуже важливу для сучасної економіки, ввів Парето у 1906 році. Вона твердить, що економічний результат має розподільну ефективність (або «ефективність Парето»), якщо він перебуває на межі кривої можливих користностей. Такий стан є у точці А на рис. 12.5.



Рисунок 12.5.

Розміщення на межі можливих користностей є ефективними.

На осях системи координат відображені користності (рівні задоволення) Джона й Сміта. Точки А і С перебувають на межі можливих користностей і є точками «ефективності Парето» (в даних точках поліпшення становища одного індивіда приводить до погіршення становища іншого). Відповідно точка В, що розміщена в середині межі можливих користностей, – неефективна.

Чому точка А є точкою «ефективності Парето»? Тому, що неможливо здійснити економічну реорганізацію так, щоб поліпшення становища одного індивіда не супроводилося погіршенням становища іншого. Можна, звичайно, перемішуватися до точки С, що означає поліпшення становища Сміта, чие споживання і задоволення збільшується. Проте Сміт отримує вигоду тільки внаслідок втрат Джона. Якщо всі можливі вигоди отримає Сміт і Джон зазнає відповідних втрат, то економіка перебуває на ММК і функціонує ефективно.

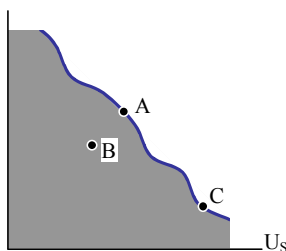
Економіка функціонує ефективно, якщо задоволення жодного індивіда не можна поліпшити, не знизивши чийогось іншого задоволення. Ефективні точки лежать на межі можливих користностей (ММК). Переміщення від результату А до позиції С може поліпшити стан Сміта, погіршивши стан Джона. Отже, точка А є ефективною. Точка В розташована всередині, вона є не ефективною, бо Джон і Сміт, або обидва водночас, можуть збільшити ступінь задоволення без зменшення задоволення одного з них.

Контрольні запитання

1. Поясніть суть економіки добробуту.
2. Що таке ефективність Парето, її критерій?
3. Проаналізуйте припущення щодо зростання добробуту завдяки зовнішній торгівлі. Що таке ефективність за Купманом?
4. Поясніть залежність виграшу в добробуті від використаного критерію добробуту.
5. Як ви розумієте поняття виграшу в добробуті через зовнішню торгівлю для окремої країни?
6. Що таке ефективність конкурентної рівноваги?

Література

1. Бураковський І. Теорія міжнародної торгівлі. – К.: Основи, 1996. – 216 с.
2. Киреев А. Международная экономика. В 2-х ч. – М.: Междунар. отношения, 1998. – 415 с.
3. Кругман П. Р., Обстфельд М. Международная экономика. Теория и политика: Учеб. для вузов / Пер. с англ. под ред. В. П. Колесова, М. В. Кулакова. – М.: Экон. фак. МГУ, ЮНИТИ, 1997. – 799 с.
4. Миклошевская Н. А., Холопов А. В. Международная экономика: Учебник. – М.: МГУ им. М. В. Ломоносова, изд. «Дело и Сервис», 1998. – 123 с.
5. Самуельсон П. А., Нордхауз В. Д. Микроэкономика / Пер. з англ. – К.: Основи, 1998. – 552 с.
6. Charles P. Kindleberger. *International Economics*. – Illinois: Richard D. Irwin, Inc., 1963.
7. Paul A. Samuelson, William D. Nordhaus. *Economics*. – McGraw-Hill, Inc., 1993.
8. Peter H. Lindert. *International Economics*. – Sydney: Richard D. Irwin, Inc., 1991.
9. Prebisch R. *Commercial Policy in Underdeveloped Countries*. – *American Economic Review*. – *Papers and Proceedings*. – 1959. – Vol. 45.
10. Siebert H. *Außenwirtschaft*. – 6, völlig überarb. Aufl. – Stuttgart: G. Fischer, 1994.

Тема 13

ПРОТЕКЦІОНІЗМ ТА ЙОГО ВПЛИВ НА ВИРОБНИЦТВО І ДОБРОБУТ

Із звернення до палати депутатів:

«Ми зазнали нищівної конкуренції з боку закордонного суперника, який має у своєму розпорядженні такі потужності для виробництва світла, що спроможний заповнити наш національний ринок, встановивши дуже низьку ціну. Цей суперник – не хто інший, як сонце. Наша заява спрямована на те, щоб прийняти закон, згідно з яким слід затемнити всі вікна, отвори та щілини, через які в наші квартири може проникнути сонячне світло, завдаючи цим шкоди прибутковій промисловості, яку ми могли б розвинути в нашій країні».

Підписалися: виробники свічок.

Фредерік БАСТІА

План теми

1. Зміст і причини протекціонізму.
2. Відправні мотиваційні положення протекціонізму зовнішньоекономічної політики.
3. Вплив мита на виробництво і добробут.

Утвердження ідеї про переваги вільної торгівлі порівняно з автаркією сприяло значному розвитку міжнародного економічного співробітництва, особливо після Другої світової війни. У цей період між багатьма партнерами досягнуті погодження про консолідацію та пониження мита. Навіть у такій країні, як колишній Радянський Союз, де через політичні та гео економічні причини традиційно спостерігалось тяжіння до автаркійності, відбувались активний пошук і реалізація можливостей розширення зовнішньоекономічних зв'язків. Щоправда, це було за умов дотримання монополії держави на зовнішню торгівлю.

В Україні тільки розпочинається формування власної політики державного протекціонізму, і перші кроки не завжди вдалі. Нерідко можна спостерігати гігантські розбіжності рівнів рентабельності імпортуючого й експортуючого секторів економіки. Це, у свою чергу, викликає галузеві переливи капіталу в небажаних для держави напрямках. Безпосереднім результатом таких дій можуть стати структурні перекоси, колосальна диференціація галузевої норми прибутку, втрата перспективних ринків збуту.

Нині дуже важливо чітко уявляти собі, як впливає на стабільність економічної системи фіскальний натиск з боку держави у сфері зовнішньої торгівлі. Саме вивченню тарифних і нетарифних методів регулювання міжнародної торгівлі присвячена тема 13. У питанні і розглянуті зміст і причини протекціонізму (1). Після цього викладені відповідні мотиваційні положення протекціонізму зовнішньоторговельної політики (2) та проаналізовано вплив мита на виробництво і добробут (3).

1. Зміст і причини протекціонізму

У попередніх темах переконливо доведено, що вільна торгівля забезпечує зростання економічного добробуту світу в цілому і кожної країни зокрема. Це торкається і експортерів, і імпортерів. Торгівля дає прибутки для всього світу, до того ж, як у статичному плані, так і в динамічній інтерпретації. За умов вільної конкуренції з допомогою вільної торгівлі досягається оптимального розміщення ресурсів у масштабах усього світу³⁷. Якщо висловлюватися теоретично, то за допомогою вільної торгівлі досягають рівності між граничною нормою трансформації у виробництві (*GRT*), граничною нормою заміщення у споживанні (*GRS*) та міжнародними умовами торгівлі (*MVT*) кожної країни. Однак, незважаючи на ці твердження, міжнародна торгівля ніколи не розвивалася справді вільно, без втручання держави. Уряди різних країн, як правило, уникають вільної торгівлі і поведуться по-протекціоністськи. У світі нема жодної країни, яка б у більшій чи меншій мірі не обмежувала міжнародні відносини економічних суб'єктів.

Є досить підстав для того, щоб говорити про історію міжнародної торгівлі як про історію протекціонізму чи, іншими словами, про історію розвитку та вдосконалення державного регулювання міжнародної торгівлі. Щоправда, в літературі іноді називають певні дати виникнення протекціонізму, але навряд чи такі спроби можуть бути плідними. Хоча деякі дати щодо протекціонізму навести доцільно. Цікаво, що дискусія, яка триває й донині між прихильниками вільної торгівлі та протекціонізму, почалась у XVIII столітті³⁸. Не заперечуючи, що за умов вільної торгівлі нація досягає вищого рівня виробництва і споживання, прихильники протекціонізму весь цей час відстоюють необхідність обмеження вільної торгівлі. Щодо наукових основ протекціонізму, то вважають, що вони утвердилися в XIX столітті у відповідь на пропаганду прихильників вільної торгівлі. Німецькі теоретики особливо критикували наслідки вільного обігу товарів між країнами з різним (у першу чергу, промисловим) потенціалом. З цих критичних міркувань логічно випливало, що замість того, щоб приносити вигоду всім країнам, вільна торгівля призводить до панування розвинутих держав, перешкоджаючи створенню національної промисловості у країнах, які розвиваються³⁹.

Сучасні економісти, на відміну від їхніх попередників, не проти вільної торгівлі, але висловлюють ті чи інші застереження. Особливо вони звертають увагу на відсутність на ринках умов досконалої конкуренції та відповідності між вищим доходом і вищим добробутом як на національному, так і на міжнародному рівнях⁴⁰. Саме тому, незважаючи на переконливі аргументи на користь зовнішньої торгівлі для

³⁷ Йдеться про вимоги оптимальності за критерієм Pareto: неможливо зробити когось багатшим шляхом перерозподілу ресурсів без того, щоб не зробити когось біднішим.

³⁸ Бураковський І. Теорія міжнародної торгівлі. – К.: Основи, 1996. – С. 216.

³⁹ Бернар І., Коллі Ж.-К. Толковий економічний і фінансовий словарь: французская, русская, немецкая, испанская терминология: В 2-х тт. – Т. II. / Пер. с фр. – М.: Междунар. отношения, 1997.

⁴⁰ Рут Ф. Р., Філіпенко А. Міжнародна торгівля та інвестиції / Пер. з англ. – К.: Основи, 1998.

всіх учасників, протекціонізм продовжує залишатись однією з головних рис міжнародного економічного життя й у наш час. І це незважаючи на недобрі спогади, що залишилися від міжвоєнного періоду депресії та жорсткого протекціонізму, лише незначно пом'якшеного двохсторонніми уступками, а також на безперервну копітку роботу щодо зменшення перешкод на шляху до вільної торгівлі від Другої світової війни і досі.

Про те, що ідея вільної торгівлі при звертанні до конкретної практики може бути поставлена під сумнів, свідчить наявність такого компонента світової драми, як зростаюча соціальна колізія на планеті: збільшення розриву між Північчю та Півднем, повна знедоленість «голодного мільярда», який проживає у повному зубожінні, а нерідко ще й в умовах постійних конфліктів і загибелі. Тут можна зіслатися на матеріали Соціального і Продовольчого саммітів, що відбулися у Копенгагені та Римі відповідно у 1995 і 1996 роках.

На початок 90-х років питома вага світового доходу, яку отримували найбідніші верстви населення, скоротилася до 1,4%. Співвідношення ж рівнів доходів заможних і бідних збільшилося з 13 : 1 у 1960 році до 60 : 1 у поточному десятиріччі. П'ята частина населення земної кулі використовує 85% багатств і ресурсів Землі, у той час як 1,3 млрд. чоловік живуть в умовах абсолютного зубожіння⁴¹. Таку статистику можна продовжувати, й вона свідчить про наявність ознак катастрофи, що насувається, і яка здатна суттєво вплинути на розклад сил та реалізацію власної версії нового світового порядку. У цьому контексті найбільш масштабні й змістовні сценарії настання «доби Китаю», ісламського сюжету, а також прогноз виходу на арену історії соціального хаосу. Зрозуміло, що ці явища не можна відносити «на рахунок» вільної торгівлі, однак певне коло проблем пов'язане і з нею, що тягне за собою потребу глибшого вивчення економічних основ протекціонізму.

В економічній теорії до змісту поняття «протекціонізм» включають економічну політику, теорію і доктрину, які передбачають чи реалізують низку заходів, спрямованих на стимулювання національної економіки та її захист від іноземної конкуренції⁴². Автори великого тлумачного словника бізнесу формулюють протекціонізм як захід, котрий держава використовує для захисту певних галузей промисловості від конкуренції іноземних партнерів, а іноді – для вирівнювання платіжного балансу країни⁴³. Джеррі М. Розенберг вважає, що протекціонізм – це введення прикордонних зборів і (або) мита на імпорт з метою захисту вітчизняної промисловості від дешевших товарів конкурентів. Отже, *протекціонізм – це система обмежень міжнародних потоків товарів і послуг, які вводить держава з метою захисту внутрішнього ринку від іноземної конкуренції*.

У практичній економіці для регулювання міжнародної торгівлі держава використовує дві групи інструментів: *тарифні* й *нетарифні*. Основними серед них є тарифні інструменти, які полягають у застосуванні митного тарифу. До нетарифних відносять квоти, ліцензії, субсидії, демпінг, угоди щодо обмеження експорту до визначеної кількості, положення про вироблені на місцевому ринку товари і т. д. Митний тариф є найпоширенішим видом обмеження торгівлі й може бути *специфічним* і *адвалорним (ad volorem)*. Специфічні мита визначають у вигляді фіксованої суми з одиниці виміру (ваги, площі, обсягу і т. д.). Адвалорні мита встановлюються у формі процента від митної вартості товару.

Відмінності між вільною торгівлею і протекціонізмом добре описані категоріями мікроекономіки. Використання інструментів протекціонізму розбалансовує взаємозв'язок між граничною нормою трансформації у виробництві, граничною нормою заміщення в споживанні та міжнародними умовами у торгівлі.

⁴¹ Неклеса А. Российский проект // Мировая экономика и международные отношения. – 1998. – № 6. – С. 31–32.

⁴² Бернар И., Колли Ж-К. Толковый экономический и финансовый словарь: французская, русская, немецкая, испанская терминология: В 2-х тт. – Т. II. / Пер. с фр. – М.: Междунар. отношения, 1997. – 416 с.

⁴³ Розенберг Дж. М. Международная торговля: Терминологический словарь. – М.: ИНФРА-М, 1997. – С. 224.

Внаслідок цього з'являються розбіжності між внутрішніми та міжнародними цінами на продані товари. Тоді виникає підстава для запису нерівності за умов протекціонізму, а саме $GRT = GRS \neq MYT$. Цю нерівність треба розуміти так, що торговельні бар'єри спричиняють субоптимальне розміщення світових факторів виробництва і дають нижчий реальний дохід, ніж за умов вільної торгівлі.

Причину протекціоністських заходів слід вбачати в тому, що при торгівлі занепадають ті галузі економіки, які поступаються у відносній ціні. Їх обсяг виробництва та зайнятість зменшуються. Отже, «вузькі місця» зовнішньої торгівлі знаходять свій вияв у занепаді одного чи кількох секторів, які, до того ж, часто концентруються ще й в одному регіоні, тоді як переваги – вищий споживчий дохід – розподіляються між різноманітними економічними суб'єктами. Якщо розглядати відстаючі сектори з боку факторів виробництва, прив'язаних до цих секторів, то фактори відстаючих секторів (інвестований капітал, людський капітал) знецінюються внаслідок закордонної конкуренції. Це значною мірою стосується як робітників, так і підприємців. Вони можуть організуватися політично і добиватись інституціонального регулювання з метою захисту сектора (пошук доходу). В політичному рішенні щодо протекції часто домінує теперішня позиція сектора. Аргумент стосовно того, що імпорتنі обмеження в середньо- та довготерміновому періоді шкодить захищеному секторові, оскільки він не здійснює жодних заходів для зменшення витрат виробництва і підвищення якості продукції, часто не знаходить підтримки серед політиків.

Інтереси секторів, витіснених зовнішньою торгівлею, слід було б поєднати з інтересами споживачів та експортних галузей, які отримують вигоду від зовнішньої торгівлі, отже, очевидними є альтернативні втрати від прийняття рішення на користь протекціонізму. Хоча таке інституціональне регулювання не завжди вдається, важливо, щоб якомога більше рішень вийшли за межі політичної сфери і були передані ринку. Наприклад, за умов фіксованого валютного курсу по-протекціоністськи налаштовані сектори мають шанс поліпшити своє становище, якщо їм вдасться домогтись зниження курсу національної валюти (девальвації), що стимулює експорт і створює перешкоди для імпорту товарів. Подорожчання торгових товарів поліпшило б конкурентоспроможність експортних секторів за рахунок тих секторів, які виробляють неторгові товари. Такої можливості впливу на розвиток секторів, які є у колі протекціоністських заходів, нема при визначенні валютного курсу на валютному ринку.

Нерідко введення протекціоністських інструментів обґрунтовують *необхідністю тимчасових умов для становлення певних галузей економіки*. Цей аргумент «виховного» мита, який пов'язують з іменем німецького економіста Фрідріха Ліста (*Friedrich List, 1789–1846*), у новітній формі проявляється у політиці торгової стратегії, в основі якої лежить ідея підтримки державою сектора при виході на вже зайнятий ринок (переміщення доходу) або розвитку нової промисловості (створення доходу). Досвід показує, що аргумент «виховного» мита для нових галузей промисловості завжди негативний; як правило, мита залишаються і надалі, а захищені галузі економіки не знаходять «життєвої сили», щоб досягти конкурентоспроможного рівня. Так, політика заміни імпорту і захисту потенційних експортних секторів у Латинській Америці впродовж останніх 40 років у значній мірі перестала діяти, тоді як свідома зовнішня орієнтація азійських країн увінчалася високими реальними темпами зростання.

Ідеї протекціоністського втручання постійно поповнюються новими аргументами. З огляду на майбутні кризи у сфері забезпечення нині висувують *тезу про захист країною своїх субститутів імпорту (сільськогосподарська продукція, вугілля)*. Оскільки тут як аргумент наводять ризик забезпечення, це означає, що протекцію слід було б обґрунтувати із застосуванням теорії ризику. Виявляється, що підтримка вітчизняних виробничих потужностей є лише одним із можливих заходів обмеження ризику, тоді як ряд заходів, спрямованих на зменшення ризику, часто не беруть до уваги (розсіювання

джерел постачання; розсіювання серед субститутів, яке є у галузі енергоносіїв: імпорту вугілля, нафта, газ; створення запасів важливих енергоносіїв).

Зрозуміло, що протекціонізм завжди відбиває стан національної економіки. Це обумовлює те, що він не обмежується тільки пошуком і використанням раціональних теоретичних моделей, а безпосередньо пов'язаний із *соціальними проблемами*. Так буває особливо у випадках, коли треба захистити ті чи інші професійні категорії, сприяти перекваліфікації працівників підприємств, що закриваються, і, врешті, утримати повну зайнятість населення у країні. Крім цього, у періоди міжнародної напруженості протекціоністські заходи використовують для захисту *безпеки держави*, існування якої у випадку конфлікту могло б опинитися під загрозою у зв'язку з тим, що на її території не виробляють усю необхідну продукцію.

Приклад 13.1. Забезпечення вільної і справедливої конкуренції

у торгівлі товарами України та Європейського Союзу.

Між Україною і Європейським Союзом підписана Угода про партнерство та співробітництво, якою передбачені заходи, що сприяють вільній і справедливій конкуренції між товарами місцевого (вітчизняного) виробництва та імпортованими товарами. Ці правила застосовують, коли імпортовані товари перевозять через кордон і переміщують по території, а також щодо їх ціни та кількості продажу. Наведемо статті Угоди, якими гальмуються протекціоністські заходи.

- Стосовно імпорту товарів застосовують ряд правил Світової організації торгівлі (СОТ) щодо митної оцінки товарів, митних зборів та формальностей, товарних знаків виробника, публікації та інструкції торгових правил. Так, наприклад, митні служби Європейського Союзу й України мають визначати реальну ринкову вартість імпортованих товарів, а не визначати в адміністративному порядку вартість вищу або нижчу за реальну; адміністративні формальності при ввезенні товарів у країну мусять бути зведені до мінімуму; збори, що стягують митні служби або інші організації за послуги, які вони надають імпортерам, наприклад, пов'язані з квотами, ліцензіями чи контролем обміну, мають відповідати приблизній вартості послуг і не повинні використовуватись як прихований податок на імпорт та ін.

- Що стосується вже ввезених товарів: Європейський Союз та Україна ставляться до ввезених товарів так само, як до товарів місцевого виробництва. Це означає, що оскільки товари вже ввезені, вони розглядаються як місцеві товари, і до них таке ж саме або навіть краще ставлення, як до товарів місцевого виробництва. Іншими словами, будь-які податки і виплати (наприклад, акцизні збори), яким підлягають імпортовані товари, не можуть бути вищими від тих, яким підлягають товари місцевого виробництва, і всі директиви, що мають відношення до транспортування, розповсюдження, купівлі, продажу чи використання імпортованих товарів мають бути не менш сприятливі, ніж ті, що поширюються на товари місцевого виробництва.

- Щодо продажних цін на імпортовані товари: обидві сторони мають продавати свої експортні товари за ринковими цінами. В разі продажу за цінами, нижчими від ринкових, інша сторона може вживати таких заходів:

1. антидемпінгові – якщо доведено, що товари продавали за цінами,

нижчими від ринкових;

2. мита, спрямовані проти субсидій, – якщо товари продають за низькими цінами завдяки субсидіям на їх виробництво та експорт.

- Антидемпінгові процедури чи заходи, спрямовані проти субсидій, мають відповідати правилам СОТ. Наприклад, антидемпінгові або врівноважуючі мита чи мита, спрямовані проти субсидій, не можуть бути вищими, ніж ті, що потрібні для того, щоб ціна досягла рівня ринкової. У кожному випадку перед тим, як впроваджувати антидемпінгові заходи, одна зі сторін має порадитись з іншою для конструктивного вирішення проблеми.

Щодо кількості ввезених товарів: якщо товар було завезено в такій кількості й на таких умовах, що спричиняє значні збитки чи становить загрозу заподіяння значних збитків місцевим виробникам конкурентних товарів, то країна-імпортер може вживати «захисні застереження», щоб захистити своїх місцевих виробників. Мається на увазі, що країна-імпортер тимчасово встановлює квоти на імпорт цих товарів. Знову ж таки, Європейський Союз та Україна мають порадитися та досягти згоди ще до того, як ці заходи будуть вжиті.

2. Відправні мотиваційні положення протекціонізму зовнішньоекономічної політики

При розгляді розширень моделі Гекшера–Оліна у темі 7 було побудовано ієрархічну драбину секторів за конкурентоспроможністю. Відштовхуючись від зображеної на рис. 7.1 моделі впорядкування секторів за конкурентоспроможністю, на якій представлено ранжування секторів народного господарства країни з позиції експортних можливостей, можна розглянути найважливіші вихідні пункти державного регулювання зовнішньої торгівлі. Вони систематизовані на рис. 13.1, де за допомогою стрілок показані політичні ефекти. Протекціоністські дії держави можуть бути прокоментовані на основі аналізу п'яти ситуацій.

1. **Захист «старих» галузей промисловості, які втратили свою конкурентоздатність.** Це здійснюють за допомогою субвенцій і мита, специфічних для такого типу секторів. На рис. 13.1 завдяки протекціоністським заходам вдається зсунути стовпчики секторів 6–8 нижче лінії конкурентоспроможності (стрілка 1). Старі сектори штучно залишаються конкурентоспроможними.



Рисунок 13.1.

Секторна структурна і торгова політика.

Зображено ієрархічну драбину секторів (0–8) за конкурентоспроможністю. Нижче лінії 1 перебувають конкурентоспроможні сектори, вище – неконкурентоспроможні. При збільшенні $p_i / w p_i^*$ зменшують експортні шанси секторів. Стрілкою 1 показано захист «старих» галузей промисловості за допомогою субвенцій і мита (стовпчики секторів 6–8 зміщуються нижче лінії конкурентоспроможності). Стрілкою 2 – захист усієї промисловості за рахунок введення мита або девальвації (зміщення вниз стовпчиків секторів 1–8). Стрілкою 3 – створення нових конкурентоспроможних секторів.

2. **Захист усієї промисловості шляхом впровадження заходів щодо всього народного господарства.** Така ситуація складається при введенні імпортного мита або девальвації національної валюти (протекціонізм валютного курсу). На рис. 13.1 застосування загальноекономічних інструментів показано стрілкою 2. Можна спостерігати, що у даному випадку зсуваються стовпчики всіх секторів.
3. **Захист секторів, які є під «патронатом» держави, рестрикціями кількісного характеру.** Він знаходить своє вираження у проведенні відповідної фінансової політики, особливо коли збільшуються митні ставки на імпорт. Тоді через подорожчання імпорту знову виявляється ефект, позначений стрілкою 1.
4. **Створення і розвиток нових секторів.** Такі процеси формують нові цінові переваги, завдяки чому з'являються конкурентоспроможні сегменти (стрілка 3).
5. **Поліпшення умов виробництва в усіх секторах.** Досягнення п'ятої ситуації ймовірно шляхом розвитку інфраструктури та системи освіти при одночасно сприятливій податковій системі (конкуренція місця розташування). Знову спостерігається зміщення всіх секторів за схемою, позначеною стрілкою 2.

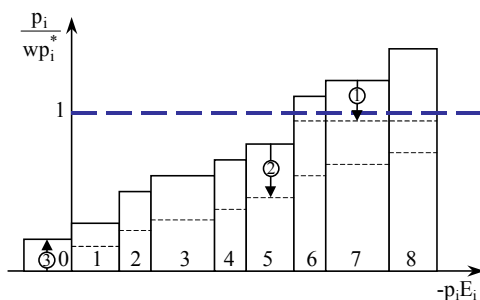
Приклад 13.2. Німецьке кам'яне вугілля.

Світова ринкова ціна кам'яного вугілля у 1993 році становила близько DM 80 за тону. Виробничі витрати німецьких шахт дорівнювали приблизно DM 290 на 1 тону. Різниця приблизно у DM 210 за тону – це збитки, які перенесли на покупців вугілля. Значну частину цієї різниці у витратах фінансують через державні субвенції. Так, на кожне робоче місце у гірничодобувній промисловості припадає DM 75.000 субвенцій на рік. Однак поряд із ними певну роль відіграють також кількісні обмеження імпорту: на рік дозволено імпортувати вугілля в обсязі близько 10 млн. тонн. Це забезпечує німецькому вугіллю внутрішній ринок. Нарешті, збут вугілля гарантують також іншими заходами: так званий «договір століття» зобов'язує німецьких виробників електроенергії використовувати вітчизняне кам'яне вугілля. Протягом 1980–1995 років таким чином було забезпечено щорічний обсяг споживання у розмірі 40 млн. тонн. Поряд з цим підприємства-постачальники електроенергії повинні сплачувати цільовий вирівнювальний податок у розмірі 5 пфенігів/кВт («вугільний пфеніг»), який далі переносять на споживачів електроенергії. Нарешті, «металургійний договір» до 2000 року гарантує споживання коксівного вугілля німецькою сталеплавильною промисловістю.

3. Вплив мита на виробництво і добробут

1. Кількісне мито. Як уже було відзначено, в економічній теорії його називають специфічним митом, враховуючи ту обставину, що тарифна ставка цього мита прив'язана до ваги, кількості одиниць чи інших величин виміру товару⁴⁴. Для розгляду впливу кількісного мита на товарні потоки та ціни треба звернутися до рис. 13.2. На ньому графічно представлені ситуації автаркійного характеру та вступу до міжнародної торгівлі з прив'язкою до Батьківщини. З рис. 13.2а видно, що в умовах автаркії на Батьківщині автаркійна ціна встановлюється на рівні P_a . При наявності торгових відносин до введення мита точка перетину надлишкового попиту Батьківщини з надлишковим попитом Закордону визначає на рис. 13.2в рівноважну ціну P . Якщо Батьківщина стягує мито в розмірі AB на одиницю товару (кількісне мито), то релевантний надлишковий попит Батьківщини на світовому ринку (для зарубіжних виробників відповідно релевантна функція «ціна-збут») зміщується вниз на величину AB . Стягнення мита спричиняє відокремлення вітчизняного ринку від світового (сегментація).

На світовому ринку надлишковий попит зменшується, а обсяг торгівлі скорочується до ZP' . Світова ринкова ціна коливається так, що, зрештою, обсяг, який імпортує Батьківщина XY , зрівнюється з обсягом $X'Y'$, який експортує Закордон. Це – обсяг ZP' , яким торгують на світовому ринку. Отже, після стягнення мита на світовому ринку встановлюється нова рівноважна ціна P' . Внаслідок справляння мита ціна товару на Батьківщині (P'') більша за нову рівноважну світову ціну (P') на величину $-AB$.



Рисунок 13.2.

Мито та ринок імпорту.

13.2а. В умовах автаркії P_a – рівноважна ціна товару на Батьківщині. N – крива попиту, A – крива пропозиції. Відрізок XY – обсяг товару, який імпортує Батьківщина.

13.2б. N^* – крива попиту, A^* – крива пропозиції Закордону, який експортує обсяг $X'Y'$ товару 2 та сплачує мито в розмірі AB .

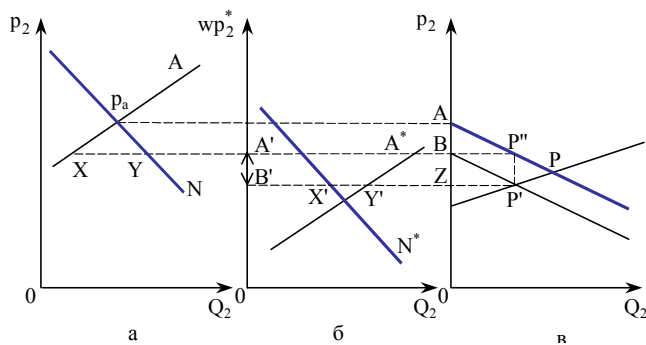
⁴⁴ Розгляд проблеми починається з простішого випадку. На практиці товар, який ввозять, найчастіше обкладають податком відповідно до його ціни. У цьому випадку йдеться про мито *ad valorem*, а його розмір виражається у процентах. Такі випадки будуть розглянуті далі.

13.2в. В умовах вільної торгівлі рівноважна світова ціна – P . Розмір мита, який стягує Батьківщина з імпорту товару 2, – AB . Релевантний надлишковий попит Батьківщини на світовому ринку після введення мита зміщується вниз на AB (пунктирна крива). Рівноважна ціна (після стягнення мита) на світовому ринку – p' , на Батьківщині – p'' ($p < p'' < p_a$). Обсяг торгівлі на світовому ринку – ZP' ($ZP' = X'Y = XY$).

Вітчизняна ціна після введення мита (P'') лежить між ціною світового ринку в умовах вільної торгівлі (P) та автаркійною ціною P_a . Через стягнення мита ціна на Батьківщині зроста порівняно з ситуацією вільної торгівлі (з P до P'').

При невисокому імпортному миті ціна на Батьківщині (точка P'') перебуває близько від ціни вільної торгівлі (точка P). Якщо ставка мита дорівнює нулю, то повинна встановитися ціна P . І навпаки, при більшому миті точка P'' лежить ближче до автаркійної ціни P_a . У граничному випадку імпортне мито може бути вибране так, що торгівля занепадає, отже, після стягнення мита досягають автаркійної ціни P_a . Це спостерігається при такому миті, яке настільки зміщує релевантну для Закордону функцію «ціна–збут», що надлишковий попит на Батьківщині стає рівним нулю.

2. Адвалорне мито. У даному випадку мито стягують не з імпортної одиниці, а з вартості імпортного товару. Мито коректують автоматично зі зростанням вартості імпорту. Крива попиту на експорт пересувається пропорційно вниз (до початку координат).

3. Змінне імпортне мито. При змінному імпортному миті, яке практикують на аграрному ринку Європейського Союзу, імпорт оподатковують таким чином, що досягають ціни, бажаної для імпортуєчої країни. Слід розрізняти ціну в імпортуєчій країні (на Батьківщині) в умовах автаркії, бажану для неї ціну і світову ринкову ціну. У випадку із змінним імпортним митом ціна в імпортуєчій країні в умовах автаркії вища від світової ринкової ціни. В результаті обкладання імпорту змінним митом світова ринкова ціна дорівнюватиме бажаній для імпортуєчої країни ціні, при імпорті аграрних продуктів використовують змінне мито: наприклад, якщо знижується світова ринкова ціна, то зростає додаткове імпортне мито, а якщо ціна на світовому ринку зростає, то ставка мита зменшується. Ціни на світовому ринку не мають жодного впливу на обсяги імпорту.

4. Митний тариф на імпорт і втрати добробуту споживачів та чисті втрати.

Детальніше вплив мита в умовах внутрішнього ринку зображений на рис. 13.3, де N – крива попиту, а A – крива пропозиції Батьківщини. Припущена повністю еластична функція пропозиції Закордону; P – торгова рівновага в умовах вільної торгівлі. Горизонтальну пряму MM' можна інтерпретувати як криву пропозиції (релевантну для Батьківщини). Розглянутий випадок з малою країною.



Рисунок 13.3.

Вплив величини мита на добробут.

В умовах внутрішнього ринку: N – крива попиту, A – крива пропозиції Батьківщини. Пряма MM' – пропозиція Закордону (релевантна для Батьківщини), P – торгова рівновага без мита. MN – розмір мита, який стягує Батьківщина, тому крива пропозиції пересувається вгору на ставку мита MN . Рівноважна ціна на Батьківщині (після стягнення мита) становить p' ($p' > p$). Споживачі втрачають дохід $-u+a+z+c$, частину з якого отримують підприємства (u) і держава (z). Чисті втрати – трикутники a і c .

Якщо стягують мито у розмірі MN , то релевантна для Батьківщини крива пропозиції пересувається на величину ставки мита MN вгору. Аналіз впливу мита можна зобразити на графіку перелічених показників, маючи на увазі, що рівноважна ціна на Батьківщині переміщується з точки P у точку P' .

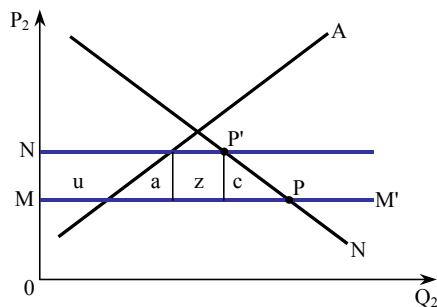
Вплив на виробництво. Відбувається зростання вітчизняного виробництва. Для виробництва товарів субститутів імпорту залучають більше факторів, які вилучають з інших галузей економіки.

Доходи виробника. Виробники отримують доходи у розмірі, зображеному чотирикутником u .

Митні надходження. Держава отримує митні надходження у розмірі, зображеному чотирикутником z .

Дохід споживача. Отже, споживачі втрачають свій дохід, який дорівнює $u + a + z + c$. Обсяг споживання зменшується, тому що вища ціна усуває деяких споживачів з ринку.

Перерозподіл. Кількісне мито спричиняє перерозподіл доходів від споживачів (домашніх господарств) на підприємства і державу. Частину втраченого доходу споживача отримують підприємства як додатковий дохід виробника (u); іншу частину доходу споживача отримує держава у формі митних надходжень (z). Отже, мито призводить до перерозподілу доходу не на користь споживача.

Чисті втрати. Однак загальна втрата доходу споживача $u + a + z + c$ повністю не перетворюється у прибуток інших секторів народного господарства. Трикутники a і c показують ті втрати доходу споживача, які не доходять ні до держави, ні до виробників. Тому вони також називаються чистою втратою⁴⁵ (див. трикутник Гарбергера у темі 10).

5. Виробничі та споживчі ефекти. Вплив мита може бути також зображений з допомогою кривої трансформації. У випадку з малою країною відносна ціна p на світовому ринку залишається незмінною. Отже, країна продовжує здійснювати обмін за світовими ринковими цінами. Уряд встановлює мито (тут – адвалорне мито), так що ціна імпортованого товару зростає, а відносна ціна після стягнення мита Батьківщиною $\tilde{p} = p_1 / \tilde{p}_2$ є меншою, ніж на світовому ринку, отже, $\tilde{p} < p$ (рис. 13.4). Вітчизняна відносна ціна \tilde{p} визначає точку виробництва P' та точку споживання C' (після стягнення мита). Країна обмінює обсяг експорту PD на обсяг імпорту DC' . Ставка мита дорівнює EC'/DE ; EC' – це митні надходження. Вітчизняне цінове співвідношення $\tilde{p} = DE / P'D$. Припускають, що держава розподіляє митні надходження EC' як паушальний трансферт між домашніми господарствами. Завдяки цьому домашні господарства досягають такої бюджетної кривої, що лежить за межами кривої трансформації.

⁴⁵ Термін «чиста втрата» (*deadweight loss* – англ.; *Effizienzverlust* – нім.) має ширше вживання. Він означає втрату для суспільства, яка виникає внаслідок неефективного розподілу ресурсів. Двома типовими прикладами таких втрат є монополія і оподаткування. Однак у випадку з оподаткуванням втрата може бути виправданою звертанням до деяких інших (наприклад, політичних) принципів. Економісти часто намагаються виміряти чисті втрати, коли, на їх думку, вони є, хоча їхні оцінки звичайно суперечливі.

На рисунку 13.4 точками P (точка виробництва) і C (точка споживання) позначена ситуація вільної торгівлі. Через мито країна отримує нижчий рівень корисності. Якщо ж мито високе, то торгівля занепадає, і країна досягає точки автаркції A .



Рисунок 13.4.

Мито та відносні ціни в середині країни.

Мито впливає на рівень виробництва та споживання країни. В умовах вільної торгівлі рівень виробництва позначається точкою P , рівень споживання – точкою C , а p відображає відносну ціну на світовому ринку. Після введення мита Батьківщиною ціна імпортного товару 2 (\tilde{p}_2) зростає, а відносна ціна на внутрішньому ринку $\tilde{p} = p_1 / \tilde{p}_2$ зменшується, так що $\tilde{p} < p$. Через мито країна отримує нижчий рівень корисності, тобто відносній ціні \tilde{p} відповідають точка споживання C' і точка виробництва P' . Обсяг експорту Батьківщини – PD , імпорту – DC' ; ставка мита – EC'/DE , EC' – митні надходження.

Із митом пов'язані доходи для секторів замінників імпорту. Роблять значні зусилля для того, щоб добитися вигідного регулювання з точки зору певного сектора. Цей пошук доходу об'єднує фактори, які вилучають з виробництва. Таким чином, точка виробництва переміщується з кривої трансформації всередину. Через це, поряд з трикутниками Гарберга, виникають нові чисті втрати (чотирикутник Крюгера).

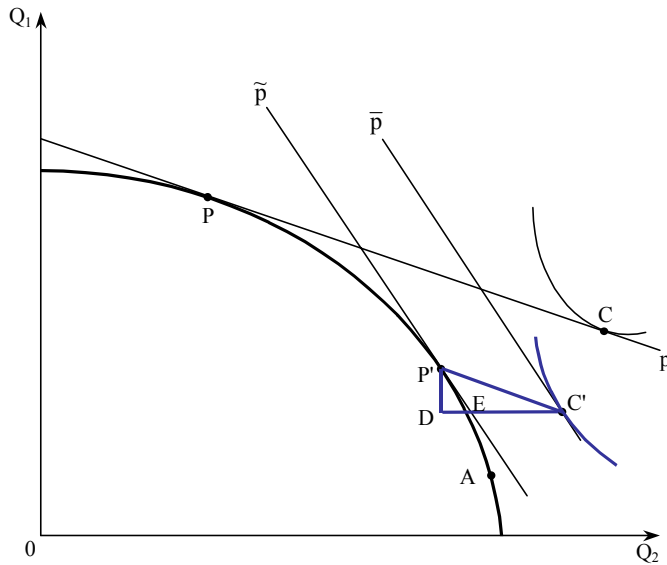
Контрольні запитання

1. Проаналізуйте всі «за» і «проти» вільної торгівлі та протекціонізму.
2. Які методи регулювання міжнародної торгівлі ви знаєте?
3. Перечисліть і обґрунтуйте основні причини протекціонізму на прикладі

- перелічених п'яти ситуацій.
4. Що таке кількісне мито, який його вплив на виробника, споживача і на економіку країни в цілому?
 5. Як ви розумієте термін «чиста втрата»?
 6. Проаналізуйте вплив імпортного мита на рівень виробництва і споживання в країні.

Література

1. Бураковський І. Теорія міжнародної торгівлі. – К.: Основи, 1996. – 216 с.
2. Бернар І., Колли Ж-К. Толковий економічний і фінансовий словарь: французкая, русская, немецкая, испанская терминология. В 2-х т. Т. 2 / Пер. с фр. – М.: Междунар. отношения, 1997. – 416 с.
3. Миклошевская Н. А. Международная экономика: Учеб. – М.: МГУ им. М. В. Ломоносова, изд. «Дело и Сервис», 1998. – 123 с.
4. Неклеса А. Российский проект // Мировая экономика и междунар. отношения. – 1998. – № 6. – С. 31–32.
5. Піндайк Р. С., Рубінфельд Д. Л. Мікроекономіка / Пер. з англ. А. Олійник, Р. Скільський. – К.: Основи, 1996. – 645 с.
6. Портер М. Международная конкуренция / Пер. с англ. под ред. и с предисловием В. Д. Щетинина. – М.: Междунар. отношения, 1993. – 896 с.
7. Розенберг Дж. М. Международная торговля: Термин. словарь. – М.: ИНФРА-М, 1997. – 368 с.
8. Рут Ф. Р., Філіпенко А. Міжнародна торгівля та інвестиції / Пер. з англ. – К.: Основи, 1998. – 200 с.
9. Самуельсон П., Нордхаус В. Мікроекономіка / Пер. з англ. – К.: Основи, 1998. – 552 с.
10. James W. Friedman. *Game Theory with Applications to Economics*. – New York: Oxford University Press, 1990.
11. Salvatore Dominick. *International Economics*. – New Jersey: Prentice Hall, 1995.
12. Siebert H. *Außenwirtschaft*. – 6, völlig überarb. Aufl. – Stuttgart: G. Fischer, 1994.

Тема 14

ЕКОНОМІКО-МАТЕМАТИЧНІ ТА ОРГАНІЗАЦІЙНІ МОДЕЛІ МИТНОЇ ПОЛІТИКИ

Режим захисту національного виробництва від конкуренції з боку імпорту, в якому переважають кількісні обмеження, обумовлює неефективність і заохочує діяльність з отримання незароблених доходів (ренти). Багато країн, що розвиваються, робили спроби реформування зовнішньої торгівлі через послаблення кількісних обмежень і зниження тарифів... Краще виглядають всеохоплюючі, які проводять швидкими темпами, інтенсивні реформи – за умови, що вони вписуються у загальноекономічну реформу.

Вітод ТОМАС, Джон НЕШ

План теми

1. Мито і мінове співвідношення.
2. Оптимальне мито.
3. Нетарифні торгові бар'єри.
4. Війна між митами.
5. Стратегічна поведінка і «дилема в'язнів».
6. Порядок світової торгівлі.
7. Інституційна конкуренція.
8. Митний союз та інші регіональні форми інтеграції.

Незважаючи на те, що теорія міжнародної економіки має доволі аргументів на користь вільної торгівлі як умови зростання економічного добробуту кожної країни, зовнішньоторгова політика й надалі залишається одним із головних напрямків державного регулювання економіки. Причини, що спонукають до цього, розглянуті у попередній темі. Мета цієї теми полягає у тому, щоб піддати аналітичному розглядові основні моделі митної політики країни і показати їх вплив на всі аспекти економічного й соціального розвитку. Такий підхід є умовою наукового обґрунтування управлінських рішень.

Практична важливість використання сучасних ідей лібералізації при участі країни у міжнародній торгівлі підтверджується досвідом багатьох країн.

Трансформація української економіки свідчить, що застосування митних тарифів, які, до того ж, часто змінюються, звільнення від митної плати, використання для розрахунку мита довільно вибраних цін може призвести до такого завуалювання протекціоністського ефекту, що результат державної політики обернеться зростанням корупції та виникненням нових можливостей отримання ренти. Більше того, якщо піти на припущення великого розриву між внутрішніми і світовими цінами, то це завершиться ускладненням зовнішньоторгових механізмів та призведе до різноманітних зловживань.

У темі розглянуто вплив мита на відносну ціну (1), оптимальне мито (2), нетарифні торгові бар'єри (3), характеристику митної війни (4) та проаналізовано проблеми стратегічної поведінки і «дилему в'язнів» (5). У заключних розділах наведені інституціональні аспекти міжнародного поділу праці, світового торгового порядку (6), інституціональної конкуренції (7) та митного союзу (8).

1. Мито і мінове співвідношення

1. **Вплив мита на співвідношення цін на Батьківщині й світовому ринку.** Якщо відмовитися від припущення про малу країну, то мито на імпорт впливає і на відносну ціну, отже, і на мінове співвідношення. В результаті обкладання імпортним митом товару 2 на Батьківщині на світовому ринку відбувається спад попиту на цей товар, його ціна знижується, а відносна ціна зростає. Порівняно з відносною ціною p в умовах вільної торгівлі для відносної ціни \bar{p} після стягнення мита отримуємо $\bar{p} > p$. Проте на Батьківщині, через митну політику якої відбувається подорожчання товару 2, відносна ціна \tilde{p} знижується. Вітчизняна відносна ціна менша від ціни на світовому ринку, тобто $\tilde{p} < p$ (див. табл. 14.1). На основі цього $\bar{p} > p > \tilde{p}$ ⁴⁶.

На рис. 14.1 точка перетину S вітчизняної кривої обміну T із зарубіжною кривою обміну T^* визначає p – цінове співвідношення на світовому ринку в умовах вільної торгівлі. Стягнення мита поліпшує мінове співвідношення для Батьківщини до \bar{p} . У новій точці рівноваги S' вітчизняна крива обміну T , видозмінена через мито, перетинає криву обміну Закордону T^* .

⁴⁶ Тут p – відносна ціна в умовах вільної торгівлі; \bar{p} – відносна ціна у світі після обкладання товару митом; \tilde{p} – відносна ціна на Батьківщині після обкладання товару митом.



Рисунок 14.1.

Мито і рівновага обміну.

Величина мита впливає на обсяг імпорту і на відносну ціну, тобто на мінове співвідношення (випадок великої країни). В умовах вільної торгівлі відносна ціна на світовому ринку – p . Після введення мита Батьківщиною на товар 2 його ціна на світовому ринку знижується (спадає попит), а відносна ціна \bar{p} зростає ($\bar{p} > p$). Ціна товару 2 на Батьківщині збільшується, а відносна ціна \tilde{p} зменшується, тому $\tilde{p} < p$. Світова ціна в умовах вільної торгівлі перебуває в межах $\bar{p} > p > \tilde{p}$. До введення мита рівновага існувала у точці S – перетин вітчизняної кривої обміну T і кривої обміну Закордону T^* , крива байдужості – h^0 . Після введення мита поліпшується мінове співвідношення Батьківщини, тобто за менший обсяг експорту отримують більше імпорту (рівноважна точка – S' , крива байдужості – h_1).

Таблиця 14.1

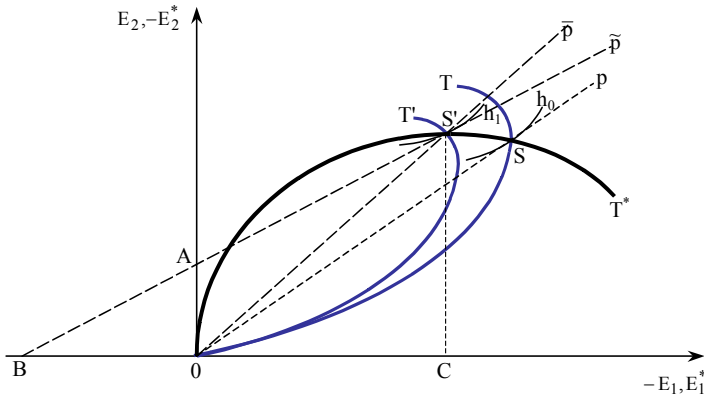
Вплив мита на цінову ситуацію

Показники цінової ситуації	Батьківщина	Закордон
Ціна	↑	↓
Попит	↓	↓
Відносна ціна	↓	↑

2. Взаємозв'язок між митною політикою, співвідношенням цін і добробутом (крива торгової байдужості та вітчизняне мінове співвідношення). Рівень добробуту, пов'язаний із ситуацією у торгівлі, може бути зображений кривою торгової байдужості. Її визначають як геометричне місце сталого добробуту при різних комбінаціях обсягів експорту ($-E_1$) та імпорту (E_2), отже:

$$W = W(-E_1, E_2).$$

Оскільки експорт означає зменшення кількості товару на Батьківщині, то гранична корисність експорту від'ємна. Як наслідок, отримуємо додатний нахил кривої торгової байдужості.

Оскільки вітчизняне цінове співвідношення відповідає граничній нормі заміщення, то воно повинно бути дотичним до досягнутої кривої торгової байдужості.

У ситуації вільної торгівлі до досягнутої кривої торгової байдужості h_0 дотичним є промінь цінового співвідношення p на світовому ринку, яке одночасно відповідає вітчизняному ціновому співвідношенню. Однак після стягнення мита цінові співвідношення на Батьківщині й у Закордоні розходяться. На рис. 14.1 внаслідок цього \tilde{p} відповідає кривій торгової байдужості h_1 .

3. **Визначення ставки мита.** З визначення відносної ціни після стягнення мита $\tilde{p} = \bar{p}_1 / \bar{p}_2(1+t)$ або $\tilde{p} = \bar{p} / (1+t)$ для ставки мита випливає $t = (\bar{p} - \tilde{p}) / \tilde{p}$. Цей вираз можна записати з використанням графічних позначень:

$$t = \left(\frac{CS'}{OC} - \frac{CS'}{BC} \right) / \frac{CS'}{BC} = \frac{BC}{OC} - 1 = \frac{BO}{OC},$$

де OB – митні надходження в одиницях товару 1 (OA – в одиницях товару 2); t – ставка мита.

2. Оптимальне мито

При розгляді методів регулювання міжнародної торгівлі постає питання: чи є розумні межі встановлення митних ставок. По суті, це проблема оптимального тарифу. Її можна розглядати з урахуванням умов, що складаються у різних економічних ситуаціях. Але в кожному випадку *правомірно говорити про оптимальну ставку митного тарифу тоді, коли виграш країни максимізується*. **Величина оптимального тарифу як питома вага тарифу, яку сплачує іноземний постачальник, дорівнює величині, зворотній еластичності пропозиції імпортного товару.** При цьому варто зазначити, що оптимальний тариф не вигідний для світового господарства в цілому, тому що виграш країни, яка займає монопольне становище як покупець, виявляється меншим від програшу країн-експортерів.

1. **Оптимізація митного тарифу в ситуації моносонії.** *Ситуація монопольної влади країни-імпортера (ситуація моносонії) може виникнути, коли велика країна з ринком значної ємності є великим імпортером, і країни-експортери потрапляють у залежність від кон'юнктури на її внутрішньому ринку.* У цьому випадку велика країна стає монопольним покупцем, і введення митного тарифу на імпорт може дати їй чистий дохід.

Ситуація моносонії у значній мірі характерна для торгівлі України з Росією, яка є нашим традиційним торговим партнером. Для України особливо важливо знайти найоптимальнішу стратегію виходу на російський ринок з товарами, на яких вона спеціалізується. Це стосується в першу чергу цукру, зерна, горілчаних виробів, металу. Такі моделі досить широко описали Н. А. Миклошевська і А. В. Холопов⁴⁷.

Припустимо, що певна велика країна A є настільки великим споживачем цукру, що займає монопольне становище як покупець на ринку. На рис. 14.2 подано графічну ілюстрацію цієї ситуації: рисунок 14.2а показує внутрішній ринок цукру в країні A (D_d – крива попиту на цукор, а S_d – крива внутрішньої пропозиції), а рис. 14.2б – ринок імпортного цукру (D_m – крива попиту в країні A на імпортний цукор і S_x – крива пропозиції цукру з країн-експортерів). Крива S_x має додатний нахил, тому що існує прямо пропорційна залежність між ціною та обсягом пропозиції, що свідчить про наявність для країни-імпортера можливості впливу на рівень світової ціни завдяки її

⁴⁷ Миклошевская Н. А., Холопов А. В. Международная экономика: Учебник. – М.: МГУ им. М. В. Ломоносова, Издательство «Дело и Сервис», 1998. – С. 65–67.

монопольному становищу⁴⁸.



Рисунок 14.2.

Оптимальний тариф у ситуації монопсонії.

Оптимальна ставка митного тарифу передбачає максимізацію виграшу країни. Внутрішній ринок у країні А імпортера: D_d – крива попиту на цукор, S_d – крива внутрішньої пропозиції. Ринок імпортного цукру: D_m – крива попиту в країні А на імпортний цукор, S_x – крива пропозиції цукру з країн-експортерів. В умовах вільної торгівлі світова ціна – P_f . Обсяг імпорту цукру країною А: $(Q_d - Q_s)$. Світова ціна після введення мита – P_w ($P_w < P_f$), митний збір з кожної тонни цукру – T . Ціна на цукор в країні А: $(P_d = P_w + T)$. У результаті збільшиться вітчизняне виробництво на $Q'_s - Q_s$, а імпорт зменшиться на $Q_d - Q'_d$, обсяг імпорту скоротиться до $Q'_d - Q'_s$. Втрати споживачів – $a + b + c + d$. Додатковий дохід вітчизняних виробників – a , виграш країни від митного тарифу – f , дохід держави – $c + f$, некомпенсовані витрати споживачів b і d . Позитивний ефект від введення тарифу країна отримує при $f > b + d$, негативний – при $f < b + d$.

Нехай в умовах вільної торгівлі світова ціна на цукор дорівнює P_f . При такій ціні вітчизняні виробники цукру в країні А не можуть задовольнити весь попит, і обсяг імпорту становить $(Q_d - Q_s)$. Припустимо тепер, що ця країна починає знімати митний збір T з кожної тонни імпортованого цукру. Це призведе до зростання внутрішньої ціни на цукор, розширення вітчизняного виробництва цукру і спаду попиту на імпортний цукор. Закордонні виробники будуть змушені скоротити обсяги виробництва, але одночасно знизиться і рівень їх граничних витрат, що дасть змогу зменшити свої реалізаційні ціни (тобто рівень світової ціни) і, взявши тягар тарифу частково на себе, не допустити значного скорочення обсягу продажів⁴⁹.

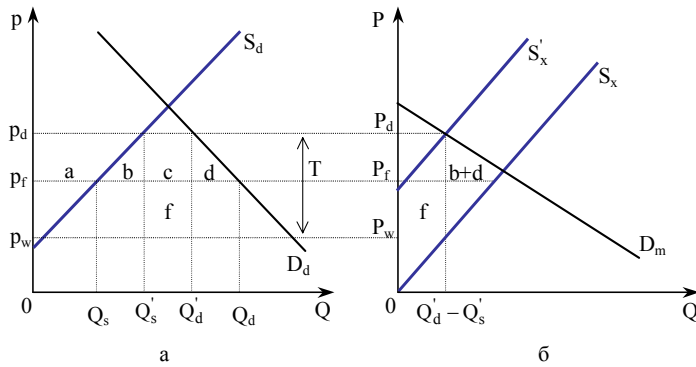
Таким чином, у результаті введення митного тарифу внутрішня ціна на цукор у

⁴⁸ Якщо б еластичність поставок з-за кордону була бескінечно великою, то крива експортної пропозиції мала б вигляд горизонтальної лінії на рівні фіксованої світової ціни.

⁴⁹ У взаємовідносинах Україна – Росія так і було. Українські виробники не змогли запропонувати ціну на рівні цін внутрішнього російського ринку і поступилися ринком. Одночасно активізувались інші експортери, які здатні були торгувати за російськими умовами. Це стимулювало зростання виробництва цукру в Росії і деяких інших країнах, зокрема на Кубі. Не зупиняючись докладно на українсько – російському «цукровому» феномені, відзначимо, що його варто глибоко вивчити як для вироблення практичних пропозицій, так і для розвитку економічної теорії. Не випадково ринок цукру в Україні і Росії – у центрі уваги багатьох українських, російських і західних дослідників. Відрадно, що ним цікавляться як визнані фахівці, так і молоді вчені. Це дає підстави сподіватися на виникнення нових ідей, і цілком можливо, що вони «поправлять» існуючі й визнані.

країні A не збільшиться на всю величину тарифу, а дорівнюватиме новій світовій ціні, яка знизиться, плюс тариф: $P_d = P_w + T$. Вітчизняне виробництво цукру зросте з Q_s до Q_s' , споживачі цукру скоротять його закупівлі з Q_d до Q_d' , а імпорт зменшиться до $(Q_d' - Q_s')$. Хто в цьому випадку виграв, а хто програв? Оскільки внутрішня ціна на цукор все-таки трохи підвищилася, споживачі несуть збитки в розмірі $(a + b + c + d)$. Вітчизняні виробники, навпаки, отримали додатковий вигравш (галузь a). Держава збільшила доходну частину свого бюджету на величину митних зборів, що становлять величину тарифу, помножену на фізичний обсяг імпорту. Тут необхідно звернути увагу, що величина тарифу більша, ніж приріст внутрішньої ціни, тому дохід держави становить чотирикутник $(c+f)$.

Оцінюючи загальний ефект від введення тарифу для країни в цілому, ми бачимо, що він може виявитись як позитивним (якщо $f > b + d$), так і негативним (якщо $f < b + d$). Вигравш країни від митного тарифу (чотирикутник f) буде тим більшим, чим менші розміри скорочення імпорту і більша частка тарифу, оплату якої можна перекласти на зарубіжного постачальника, тобто чим менша еластичність запропонованого імпортного товару.

2. **Ставка мита, що максимізує добробут.** Очевидно, що досягнута крива торгової байдужості змінюється залежно від митної ставки. Якщо стягують незначну ставку мита, то на Батьківщині можна поліпшити добробут, при високій митній ставці ситуація з добробутом на Батьківщині може погіршитися. При цьому виникає питання, чи існує у такій ситуації оптимальне мито⁵⁰. Припустивши, що Закордон не реагує на введення мита, Батьківщина може збільшувати мито доти, доки не досягне кривої торгової байдужості h^* (рис. 14.3) з найвищим рівнем добробуту. Крива обміну Закордону і крива торгової байдужості Батьківщини дотикаються.

Ставка мита, що максимізує добробут, $t^* = B'O / C'O$ призводить до того, що гранична норма заміщення Батьківщини (крива торгової байдужості) та гранична норма готовності Закордону до обміну (крива обміну Закордону) відповідають одна одній.

3. **Прибутки від торгівлі в умовах протекціоністської політики іншої країни.** Чи вигідно одній країні дотримуватися вільної торгівлі, коли інша країна налаштована по-протекціоністськи, впроваджуючи оптимальне мито? З рис.14.2 видно, що прибутки від торгівлі на Батьківщині зростають, а у Закордоні зменшуються, але щодо автаркії (першопочаткова дотична до кривої обміну Закордону), то рівень торгівлі при оптимальному миті Батьківщини все ще дає прибутки від торгівлі для Закордону. Він може здійснювати на світовому ринку вигідніший обмін, ніж в умовах автаркії. Це видно також з рис. 12.1. Тут оптимальне мито Батьківщини створило б їй вигідний «трикутник торгівлі» з кутом $tg\alpha = XY/XP'$. На Батьківщині точка Y лежала б на вищій ізокванті корисності, однак Закордон усе ще досягав би і при оптимальному миті на Батьківщині точки Y , що лежить за межами його кривої трансформації.

⁵⁰ У понятті «мито» треба бачити певну умовність: його необхідно розглядати не щодо всього світу або всіх країн одночасно, а щодо конкретної країни.



Рисунок 14.3.

Оптимальне мито.

Оптимальна ставка мита $t^*=B'O/C'O$. В умовах вільної торгівлі крива обміну Батьківщини – T , крива обміну Закордону – T^* , точка рівноваги – S , світове співвідношення цін – p , крива байдужості при рівновазі обміну – h_0 . Після введення оптимального мита співвідношення цін становить: на світовому ринку – \bar{p} , на Батьківщині – \tilde{p} . Максимальний рівень добробуту при ставці мита $t^* = B'O / C'O$ існує в точці S' , де крива торгової байдужості Батьківщина h^* дотикається з кривою обміну Закордону.

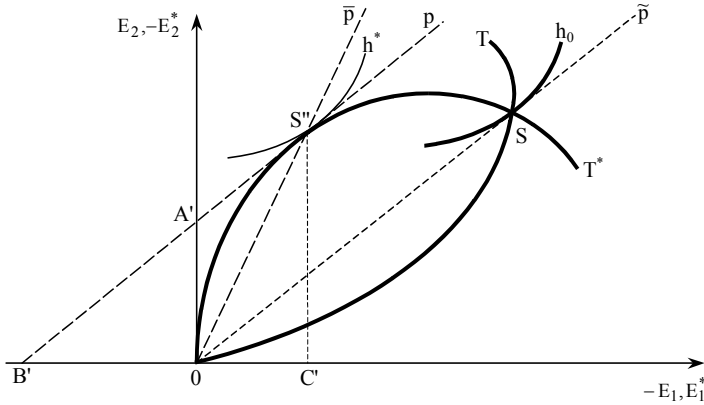

Рисунок 14.4.

Рівень мита і добробут країни.

Національний добробут змінюється залежно від величини мита. Якщо прибутки від вільної торгівлі становлять OF , то при ставці мита $t = 0$ національний добробут дорівнюватиме OF . Проте велика країна може підвищити його ставку до рівня оптимального мита (OC) й отримати добробут $OB > OF$. Якщо ж ставка мита перебуває на проміжку (OC, OD), то національний добробут буде знижуватися, досягнувши при $t = OD$ рівня OA , який існував за умов автаркії і є значно нижчим, ніж при вільній торгівлі.

Твердження щодо вигідності вільної торгівлі для окремої країни в умовах протекціоністської політики іншої. Вільна торгівля вигідна для окремої країни і тоді, коли інша країна поводить по-протекціоністськи. Це твердження витікає з теореми про протекціонізм торгових партнерів (*Free – Trade – for – one – Theorem*).

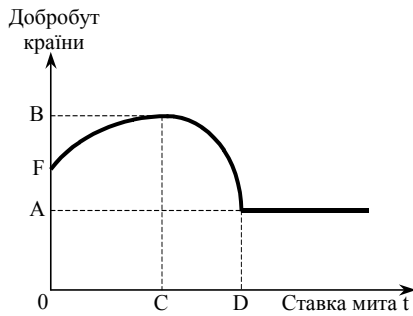
Щоправда, прибутки від торгівлі зменшуються.

4. **Ставка мита і добробут.** Згідно з теорією оптимального мита *національний добробут змінюється залежно від величини мита*. Цей взаємозв'язок зображений на рис. 14.4. При нульовому миті на добробут країни, що виражений суспільним продуктом або в одиницях корисності, впливають прибутки від вільної торгівлі (точка *F*). Велика країна може підвищити свій добробут, коли збільшується ставка мита. ОС – це оптимальне мито з відповідно вищим рівнем добробуту ОВ. Якщо, починаючи з точки С, ставка мита буде й надалі зростати, то зменшаться прибутки від торгівлі, а разом з ними і національний добробут. Біля точки D ставка мита зростає настільки, що зовнішня торгівля занепадає і встановлюється автаркія. В умовах автаркії рівень добробуту в країні нижчий, ніж при вільній торгівлі.

3. Нетарифні торгові бар'єри

У попередній темі визначена відмінність між тарифними і нетарифними методами регулювання міжнародної торгівлі. Слід відзначити, що роль митних тарифів за останні десятиріччя поступово послабла. Цьому в значній мірі сприяли численні переговори, які протягом післявоєнного періоду проводили у рамках Генеральної угоди про тарифи і торгівлю (ГАТТ). Зокрема, середньозважений рівень митних тарифів у промислово розвинених країнах понизився з 40–50% у кінці 40-х років до 4–5% у наш час, а в результаті реалізації домовленостей «уругвайського» раунду переговорів ГАТТ він повинен становити близько 3%⁵¹.

Разом з тим, багато економістів вважає, що ступінь впливу держави на міжнародну торгівлю зріс у результаті значного розширення форм і методів нетарифних торгових обмежень. За оцінками, їх нині не менше п'ятдесяти. Особливо активно нетарифні методи регулювання торгівлі використовують розвинуті країни. У середині 90-х років у середньому 14% товарів, що їх імпортують країни ЄС, США і Японія, підпадали під основні нетарифні обмеження: імпортні квоти, «добровільні обмеження» експорту й антидемпінгові заходи. Менша відкритість порівняно з митними тарифами, яка виявляється у введенні нетарифних бар'єрів, містить у собі більше можливостей для довільних дій урядів і створює велику невизначеність у міжнародній торгівлі. Зрозуміло, що за таких обставин перед Світовою організацією торгівлі стоїть складне завдання поступової заборони кількісних обмежень – так звана тарифікація (заміна кількісних обмежень тарифами, які забезпечують еквівалентний рівень захисту).

⁵¹ Див. Миклошевская Н. А., Холопов А. В. Международная экономика: Учебник. – М.: МГУ им. М. В. Ломоносова, Издательство «Дело и Сервис», 1998. – С. 77.



Рисунок 14.5.

Кількісний контингент (квоти).

EA , NN – криві пропозиції і попиту Батьківщини з рівноважною точкою P'' за умов автаркії. MM – крива пропозиції Закордону (повністю еластична) з рівноважною точкою P за умов вільної торгівлі. Якщо на Батьківщині запроваджують імпорتنу квоту EG , то GA' буде релевантною для Батьківщини кривою пропозиції Закордону з точкою рівноваги P' . У результаті кількісної квоти вітчизняні споживачі втрачають дохід у розмірі $u + a + z + y + c$.

Введення кількісних торгових обмежень замість мита можна розглянути на рисунку 14.5. Наприклад, може бути встановлений максимально допустимий обсяг імпорту. Крива EA описує функцію пропозиції Батьківщини; крива MM представляє повністю еластичну криву пропозиції Закордону. Якщо впроваджують імпорتنу квоту EG , то пряма GA' характеризує релевантну для Батьківщини функцію пропозиції. Автаркція представлена через P'' , вільна торгівля – через P . Ціни на вітчизняну пропозицію порівняно із ситуацією автаркії зростають. У цьому полягає еквівалентність імпортного мита і квоти (порівняйте рис. 13.3).

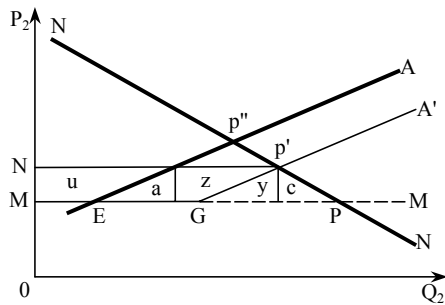
Вітчизняні споживачі втрачають дохід у розмірі $u + a + z + y + c$. Вітчизняні виробники отримують дохід, зображений чотирикутником u . Трикутники a та c , як у випадку з митом, відображають втрачений дохід споживача, який ніхто не отримує (чиста втрата). Дохід $z + y$ можуть отримати різні групи. Його отримують вітчизняні імпортери, коли імпортні квоти дістаються їм безплатно. Дохід $z + y$ отримує Батьківщина, коли продає на аукціоні ліцензії на імпорт. Тоді при перерозподілі також виникає аналогія з митом. Дохід $z + y$, проте, може отримати і Закордон. Це буває у випадку угоди про добровільне самообмеження. При цьому цей дохід можуть отримати закордонні виробники, коли вони реалізують угоду про добровільне самообмеження. Але його закордонна держава може отримати, в тому випадку, коли вона для виконання угоди про самообмеження продає на аукціоні ліцензії на експорт.

Не всі ефекти застосування нетарифних методів можна побачити на рис. 14.5. Так, угода із зарубіжними виробниками про добровільне самообмеження означає створення картелю виробників. Зарубіжні виробники при наявності квоти перейдуть на дорожчі продукти; одночасно й виробників інших країн приваблюватимуть можливі прибутки, отже квотування не може обмежуватися однією країною. Розподіл квот між різними країнами буде неминуче довільним.

Приклад 14.1. Кількісні обмеження на імпорт між Україною і ЄС.

Між Україною та Європейським Союзом підписана Угода про партнерство та співробітництво, якою передбачені тимчасові кількісні обмеження. З боку України вони можуть бути введені у двох випадках. По-перше, щоб захистити галузі промисловості на початкових стадіях розвитку, тобто такі галузі, котрі не досягли рівня розвитку, достатнього для того, аби втриматися на ринку в умовах конкуренції з імпортними товарами. По-друге, щоб захистити від конкуренції галузі, які переживають труднощі, особливо якщо ці труднощі призводять до серйозних соціальних проблем. При цьому Україна має інформувати ЄС про будь-які квоти до того, як вони будуть введені, та проводити щодо них консультації. Угодою передбачено, що обсяг імпорту, до якого були застосовані квоти, не повинен перевищувати 15% від загального імпорту з Європейського Союзу; будь-які обмеження мають застосовуватися не тільки до Європейського Союзу, а й до всіх торгових партнерів України, тобто без дискримінації.

Європейський Союз також може застосовувати квоти на імпорт товарів текстильної та металургійної промисловості – двох галузей своєї промисловості, що переживають труднощі. Окремими угодами введені положення про ці квоти. Угода щодо текстилю діє з 1 січня 1993 року, угода щодо сталі – з 1 січня 1995 року. Тривають переговори про окрему угоду щодо торгівлі ядерними матеріалами.

Фізичний обсяг взаємних поставок можна розглянути також з допомогою рисунка 13.4. Тут DC' показує допустимий обсяг імпорту, і можлива точка споживання C' повинна лежати на кривій (не позначено), яку отримують, пересуваючи зменшений трикутник торгівлі $P'DC'$ вздовж кривої трансформації. Тепер EC' – це доходи держави від продажу імпортних контингентів (квот). Припускається, що ці доходи як паушальний платіж перейдуть до домашніх господарств. За цих припущень проявляється еквівалентність імпортного мита та імпортних квот. При угоді, про добровільне самообмеження країна-експортер зобов'язується постачати товари не перевищуючи певного визначеного обсягу (наприклад, DC'). Тоді доходи, пов'язані з фізичним обсягом взаємних поставок, а саме EC' , дістаються Закордону. В цьому випадку точка споживання C' не може бути досягнута, бо грошовий переказ EC' йде за кордон. Точка споживання Батьківщини при угоді про добровільне самообмеження повинна лежати на прямій p , що є дотичною до кривої трансформації.

Поширення нетарифних методів протекціонізму, як уже було зазначено, вимагає багатоаспектних досліджень. При цьому треба враховувати, що до них належать заходи держави, які безпосередньо впливають на торгові потоки (як, наприклад, митні формальності, вимоги щодо якості продукції), а також заходи, першопочатково не пов'язані з торгово-політичними мотивами, котрі, однак, впливають на торгові потоки (наприклад, норми про відповідність продукції навколишньому середовищу). В останній час до класифікацій нетарифних методів додають хабарництво, яке раніше аналізували головним чином у культурному і політичному аспектах, а комуністична ідеологія розглядала його як «буржуазну спадщину».

У сучасних умовах корупцію розглядають як метод, за допомогою якого можна обійти протекціоністські бар'єри, що їх створюють уряди, особливо країн «третього» світу. Уряди посткомуністичних країн розриваються між зобов'язаннями підтримувати режим вільної торгівлі та відкритість економіки і прагненням створити тепличні умови для неконкурентоспроможних підприємств. Корумповані ринки товарів і послуг

порівняно зі звичайними характеризуються високою цінністю місцевої інформації⁵². Аналіз корупції як форми економічного протекціонізму можна здійснювати за викладеними методиками, але одночасно для цього необхідно розробляти і специфічні методи. Однак загальний результат впливу корупції на добробут може бути проілюстрований за аналогією, яка приймали за основу при характеристиці інших нетарифних методів.

Приклад 14.2. Європейська автомобільна угода з Японією.

ЄС у липні 1991 року уклав угоду з Японією про так зване добровільне експортне обмеження. У ній Японія зобов'язалася обмежувати свій прями експорт в ЄС з 1.01.1993 року до кінця 1999 року (щорічно 1,23 млн. одиниць). Це відповідає обсягові імпорту 1990 року. Особливу проблему при цьому становлять так звані трансплантанти, тобто ті транспортні засоби, які виробляють японські підприємства в одній з країн ЄС. Хоча вони не входять у квоту, проте їх кількість комісія ЄС розглядає критично.

ЄС очікує від цієї угоди дієвого захисту власних виробників, що повинен дати їм змогу проводити структурні пристосування, які б підвищували продуктивність. Щоправда, викликає сумнів те, що ця мета буде досягнута при усуненні тиску міжнародної конкуренції. В більшій мірі слід очікувати, що європейські виробники після закінчення дії угоди будуть менш конкурентоспроможними, оскільки вони розраховують на те, що угода про самообмеження сприяє створенню японцями експортного картелю, і доходи картелю надходять в Японію. Їх платять європейські споживачі. Зрештою, європейські виробники не враховують, що Японія зацікавлена в тому, щоб у рамках кількісного контингенту експортувати в Європу якомога дорожчі автомобілі. Цим самим потужні європейські виробники дорогих автомобілів зазнають інтенсивнішої конкуренції.

4. Війна мит

Стосовно оптимального мита існує припущення, що Закордон не реагує на підвищення мита. Однак, якщо ж Закордон реагує на підвищення імпортного мита, то його крива обміну також зміщується, а саме вправо. При застосуванні Закордоном аналогічної митної політики у відповідь із ситуації рівноваги S (до підняття митної ставки) замість ситуації S' (однобічне підняття митної ставки Батьківщиною) отримаємо ситуацію S'' (рис. 14.6). Після наступного митного раунду встановлюється ситуація S''' .

Така некооперативна поведінка гальмує торгівлю, «лінза» переваг від торгівлі стає меншою (рис. 14.6), і обидві країни зазнають втрат. Ця модель притаманна переважно ринкам олігополістичного типу, на яких частина або й весь обсяг сумарного виробництва припадає лише на кілька фірм. На таких ринках кілька фірм чи й усі вони у довготерміновому періоді отримують значні прибутки, оскільки вхідні бар'єри ускладнюють або унеможливають входження фірм-новачків на ринок. В

⁵² Див. докладніше: Красев И. Политические игры в борьбе с коррупцией. Может ли коррупция считаться формой экономического протекционизма? // Трансформация. – 1999. – № 1. – С.10–12. Зауважимо, що актуальним могло б бути дослідження української корупції як нетарифного торгового бар'єра та її впливу на зовнішньоекономічні показники та рівень добробуту країни.

умовах, характерних для олігополістичних ринків, працюють в Україні автомобільна, металургійна, електротехнічна, бавовняна індустрії.



Рисунок 14.6.

Митна війна і рівновага обміну.

На рисунку зображені криві надлишкового попиту (обміну) Закордону і Батьківщини. За умов вільної торгівлі рівновага перебуватиме у точці S , якщо ж Батьківщина збільшить митну ставку, то рівновага переміститься у точку S' , але Закордон у відповідь теж може збільшити ставки мита, й тоді рівновага обміну буде у точці S'' і т. д. Таким чином, збільшення ставки мита в обох країнах призводить до зменшення переваг від зовнішньої торгівлі та до збільшення втрат на Батьківщині й у Закордоні.

Рівновагу на олігополістичному ринку вперше чітко виклав математик Джон Неш (Nash) у 1951 році. Цю рівновагу називають *рівновагою за Нешем*. Суть її у тому, що *кожна фірма повністю реалізує свій потенціал залежно від того, як діють її конкуренти*.

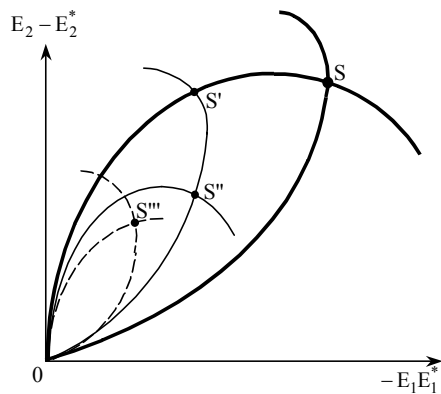
Рівновагу за Нешем можна показати на прикладі бавовняної промисловості. Припустимо, що через млявий збут бавовни адміністрація ВАТ «Тернопільський бавовняний комбінат» розглядає можливість 15%-ої знижки цін, щоб стимулювати збут. Вона має всебічно обдумати реакцію на її дії ВАТ «Донецький бавовняний комбінат» і ВАТ «Херсонський бавовняний комбінат». Ці підприємства можуть взагалі не відреагувати, а можуть знизити свої ціни лише в незначній мірі, й у цьому випадку обсяг збуту Тернопільського БК значно збільшиться б за рахунок ринків його конкурентів. Але можливий і такий сценарій, за яким конкуренти наслідують приклад Тернопільського БК, що сприятиме збільшенню обсягу продажів при зменшенні прибутків через знижені ціни для трьох підприємств. Проте можливий і «каральний» варіант: конкуренти Тернопільського БК домовляться про зниження цін на 25%, що призведе до цінової війни та різкого зменшення прибутків усіх трьох фірм.

В описаному прикладі є єдине раціональне рішення для Тернопільського БК: зважити на можливу реакцію з боку конкурентів, знаючи, що вони діятимуть за його ж методикою. Ця модель, яку розробив Неш для одного ринку, може бути поширена й на міжнародну економіку, якщо припустити, що названі фірми діють на світовому ринку й покривають існуючий попит на бавовну.

Найпростішу модель рівноваги в умовах олігополії розробив ще у 1838 році

французький економіст Августин Курно⁵³. Він виходив з того, що фірми виробляють однорідний товар і знають криву ринкового попиту. Вирішуючи, який обсяг виробляти, й одночасно приймаючи про це рішення, кожна з фірм бере до уваги і свого конкурента. У моделі Курно закладено, що кожна фірма розглядає рівень виробництва свого конкурента як фіксований, а потім вирішує, скільки потрібно виробляти. Таким чином, рівновага Курно є різновидом рівноваги Неша, тому її називають рівновагою Курно–Неша⁵⁴. Як розвиток моделей Курно та Неша розглядають стратегії, в яких фірми вибирають для себе ціни, приймаючи як задані ціни своїх конкурентів. Відповідно до розглянутого вище механізму в точці рівноваги за Нешем кожна фірма отримує максимально можливий прибуток, знаючи ціни своїх конкурентів і не змінюючи їх для себе⁵⁵.

5. Стратегічна поведінка і «дилема в'язнів»

«Дилема в'язнів» у теорії конкуренції. Точка рівноваги за Нешем виключає можливість співробітництва. Прибуток, який отримують при прийнятті рішення, орієнтованого на найвищий можливий рівень, перевищує прибуток в умовах чистої конкуренції, проте він нижчий, ніж у випадку таємної змови. Назвемо таємну змову економічним терміном «співробітництво» і припустимо, що конкуренти встановлюють митні тарифи, які максимізують добробут.

Завдання, що стоїть перед Батьківщиною і Закордоном, відповідає класичному прикладу з теорії ігор, що називається «дилемою в'язнів». Суть його можна розглянути на прикладі моделі з двома заарештованими, яких звинувачують у скоєнні злочину. Вони перебувають в окремих камерах в'язниці, тому не можуть спілкуватися між собою, щоб прийняти рішення щодо зізнання, яке від них вимагають. Відповідно до зокану, зізнання кожного з арештованих дозволяє йому розраховувати на п'ять років ув'язнення. Якщо ж кожен з них не зізнається, то звинувачувальний вирок важко буде винести, отже, в'язні можуть розраховувати на «м'якший» вирок й отримання терміну ув'язнення два роки. Нарешті, існує ще одна модель поведінки, за якою один в'язень визнає свою провину, а інший – ні; тоді особу, яка визнала себе винною, засудять на рік ув'язнення, а інша перебуватиме у в'язниці десять років.

Перед окремими країнами часто постає «дилема в'язнів». Розробляючи митну політику, вони мають вирішувати, чи вдатись їм до агресивної конкуренції, намагаючись залишити за вітчизняними фірмами більшу частку ринку за рахунок створення митних бар'єрів іноземним конкурентам, чи «співпрацювати» з ними, утримуючи за свою частку ринку і, можливо, навіть вдаючись до таємної змови. Водночас, як і в прикладі з в'язнями, кожен уряд відчуває спокусу «зрадити» своїх конкурентів і встановити оптимальне для себе мито, хоча кожен з них усвідомлює, що їхні конкуренти відчувають таку ж спокусу. Яким би бажаним не було співробітництво, кожна держава побоюється – і небезпідставно! – конкурувати

⁵³ Вона опублікована у книзі Августина Курно «Recherches sur les Principes Mathematiques de la Theorie des Richesses» (Париж, 1938). В англійському перекладі Н. Бейкона ця робота вийшла 1897 року в нью-йоркському видавництві Макміллана. Українською і російською мовами працю Курно не видавали.

⁵⁴ Ознайомлення з теорією рівноваги за Нешем може спонукати дослідника до поглибленого вивчення її можливостей як для аналізу митної політики, так і теорії ігор, покладеної в основу рівноваги. Для цього фахівці рекомендують публікації: James W. Friedman. *Game Theory with Applications to Economics*. – New York: Oxford University Press, 1990; Guillermo Owen. *Game Theory*. New York: Academic Press, 1982; David Kreps. *A Course in Microeconomic Theory*. – Princeton, N. J. University Press, 1990; Drew Fudenberg and Jean Tirole. *Game Theory*. – Cambridge, Mass.: MIT Press, 1991.

⁵⁵ Див.: Піндайк Р. С., Рубінфелд Д. Л. Мікроекономіка / Пер. з англ. А. Олійник, Р. Скільський. – К.: Основи, 1996. – С. 385 – 431.

пасивно, бо її конкурент може несподівано піти в наступ і захопити левову частку ринку⁵⁶.

Проведені дослідження дають підстави для формулювання висновків.

Взаємозалежність виграшу кожної країни при виборі митної стратегії. При переході від автаркії до вільної торгівлі обидві країни можуть виграти. Відкриття кордонів робить країни з точки зору митної стратегії подібними до сполучених посудин. Рис. 12.2 показує рух від точок автаркії *A* (Батьківщина) і *A** (Закордон) до точки вільної торгівлі *C*, яка є вищим рівнем добробуту для обох країн. Точка *C* перебуває у межах «лінзи переваг».

Таблиця 14.2

Митна «дилема в'язнів»: вільна торгівля проти мита

	Закордон	Вільна торгівля	Мито
Батьківщина			
Вільна торгівля		I (12,12)*	II (3,15)
Мито		III (15,3)	IV (5,5)

У таблиці 14.2 показані доходи від торгівлі двох країн при різних варіантах торгової політики. Для спрощення припущено, що країни є ідентичними.

У таблиці 14.2 перше число в дужках характеризує доходи від торгівлі Батьківщини, друге – Закордону. Якби обидві країни займалися вільною торгівлею, то вони змогли б отримати дохід від торгівлі у розмірі 12 одиниць (клітинка I). Якщо Батьківщина встановлює оптимальну ставку мита, то вона отримує дохід від зовнішньої торгівлі у розмірі 15 одиниць, а Закордон – 3 одиниці (клітинка III). При цьому діє припущення, що Закордон не реагує на митну політику Батьківщини. Аналогічно Закордон отримує дохід 15 одиниць, а Батьківщина – 3 одиниці, якщо Закордон здійснює обкладання оптимальним митом, а Батьківщина на це не реагує (клітинка II). Але можна уявити собі таку ситуацію, коли вони проводять митну політику, завдяки якій обидві країни отримують по 5 одиниць доходу від торгівлі. На протиположності до обох оптимальних ситуацій припущено, що обидві країни реагують на заходи одна одної.

Доходи від торгівлі ще раз роз'яснені на рис. 14.7. На осях нанесено доходи від торгівлі Батьківщини (вертикальна вісь) і Закордону (горизонтальна вісь). Починаючи з ситуації вільної торгівлі I (12/12), Батьківщина може шляхом підвищення мита збільшити свій дохід від торгівлі. Але при цьому погіршується дохід від торгівлі Закордону (рух з I до III). Піднімаючи ставку мита значно вище від оптимальної, наша країна втрачатиме добробут і може встановити таку високу ставку мита, що її дохід від торгівлі стане нульовим. Аналогічно, виходячи із ситуації вільної торгівлі I (12/12), Закордон може знімати мито і таким чином підвищувати свій добробут, поки не буде досягнутий рівень оптимальної ставки мита. Лінія, що проходить через 0, III, I і II, показує зміну рівня корисності, враховуючи припущення, що кожного разу лише одна країна вживає заходів, а інша на це не реагує. Нарешті, точка IV характеризує ситуацію, коли обидві країни використовують імпортерне мито та отримують однаковий дохід від зовнішньої торгівлі.

⁵⁶ Про мікроекономічний аспект «дилеми в'язнів» див.: Піндайк Р. С. Мікроекономіка. – К.: Основи, 1996. – С. 404–413, 429–436. Підкреслимо ще раз, що в «дилемі в'язнів» ідеальний варіант для обох – це незізнання. Водночас визнання себе винним є домінуючою стратегією для кожного з ув'язнених – вона дає більшу віддачу незалежно від стратегії «напарника». Домінуючі стратегії є одночасно стратегіями максимуму. Отже, випадок, в якому в'язні визнають себе винними, це одночасно і точка рівноваги за Нешем, і максимальний розв'язок.



Рисунок 14.7.

Розподіл прибутків від торгівлі.

На вертикальній осі нанесені доходи від торгівлі Батьківщини, на горизонтальній – доходи від торгівлі Закордону. За умов вільної торгівлі I (12, 12) Закордон і Батьківщина отримують однаковий дохід. Якщо ж Батьківщина введе імпортне мито, то її дохід зростатиме і при оптимальній ставці мита стане максимальним III (15, 3), а дохід Закордону зменшиться, але підвищення ставки мита вище від оптимальної призведе до втрати Батьківщиною доходу. Аналогічно, Закордон може обкласти митом імпортні товари і цим підвищити рівень свого доходу до максимуму при ставці оптимального мита (ситуація II (3, 15)). Якщо ж обидві країни проводять політику протекціонізму IV (5, 5), то все ж вільна торгівля є вигідною порівняно з ситуацією автаркії (0, 0).

2. **Виграш Закордону від встановлення оптимального мита; програш і виграш Батьківщини від встановлення оптимального мита Закордоном при переході від автаркії до вільної торгівлі.** Завдяки торгової політиці окрема країна може поліпшити добробут своїх громадян, наприклад, у випадку, коли Закордон обкладає оптимальним митом. При цьому Батьківщина ще отримує прибуток від торгівлі, але його розмір зменшено. Отже, точка II характеризує доходи від торгівлі, які Закордон може отримати шляхом встановлення оптимальної ставки мита. Закордон збільшує свої доходи з 12 до 15 одиниць, доходи Батьківщини зменшуються з 12 до 3 одиниць, однак є більшими, ніж при автаркії. Точка III є аналогічною точкою для Батьківщини.
3. **Вигоди для певної країни від вільної торгівлі при проведенні протекціоністської політики іншою країною.** Навіть при стратегічній поведінці інших країн теорема «*Free-Trade-for-one Theorem*» є дійсною. Ця теорема стверджує, що порівняно із ситуацією автаркії зовнішня торгівля вигідна для певної країни, навіть якщо інша країна проводить протекціоністську політику. Це є окремим випадком «дилеми в'язнів». При проведенні Закордоном митної політики у межах кривих I – II – 0 (рис. 14.7) Батьківщина отримуватиме доходи від торгівлі, хіба що митна політика Закордону зайде настільки далеко, що Батьківщина досягне становища автаркії (точка O).
4. **Умови відсутності втрат Батьківщини при агресивній торгової політиці Закордону (повернення до умов автаркії).** При застосуванні високого імпортного мита з боку Закордону Батьківщина завжди може відмовитися від експорту, нічого при цьому не втрачаючи порівняно з автаркією. Таким чином Батьківщина отримає нульовий дохід від міжнародної торгівлі.
5. **Митна стратегія торгівлі країн з різними «ваговими категоріями».** Якщо країни можуть по-різному впливати на співвідношення цін на світовому ринку, то це змінює структуру гри. Тоді для Батьківщини вигіднішим буде не реагувати на введення мита з

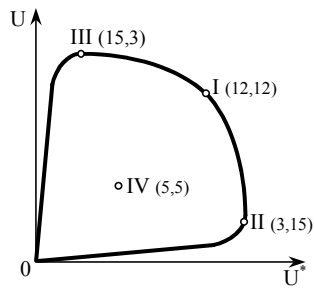
боку Закордону і самій не здійснювати обкладання митом. «Сильніша» країна (наприклад, Закордон) займає незалежну позицію, а інша, «слабша» країна (Батьківщина) пасивно пристосовується. У цьому випадку Батьківщині не варто вводити мито у відповідь, бо її становище ще погіршиться.

- 6. Врівноваження всередині країни вигащів і втрат від протекціоністських дій країни-партнера.** Прийняття скооперованого рішення між двома країнами ускладнюється тим, що хоча країна може в цілому отримати вигащ від торгівлі (навіть при стратегічній поведінці іншої країни), але окремі групи цієї країни, зокрема сектор субститутів імпорту, при цьому втрачають. Щоб досягти згоди всередині країни, потрібно компенсувати втрати згаданих груп. Аби покрити ці компенсації, країні потрібно отримувати відповідно високі доходи від торгівлі.

6. Порядок світової торгівлі

- 1. Умови і цілі створення єдиного порядку міжнародної торгівлі.** Досягти скооперованого рішення країни можуть, зобов'язавшись діяти не на основі стратегій, а дотримуючись системи правил. Таку систему слід розуміти як інституційний порядок, на який держави добровільно погоджуються.

Якщо країни хочуть децентралізувати економічні рішення, то поряд з правами користування необхідно впровадити систему правил, якій повинні підкорятися децентралізовані одиниці. Це є чинним і для міжнародної економіки. Так само як економічне законодавство певної країни накладає обмеження на окремі домогосподарства і підприємства, устрій світової торгівлі має створити умови, що не дозволяють б свавільної поведінки окремих країн. Таким врегулюванням є заснована у 1947 році 23 країнами ГАТТ – Генеральна угода про тарифи і торгівлю. Метою ГАТТ було створення типового порядку для міжнародної торгівлі, що не припускає наслідків, аналогічних тим, які були у 1930-х роках, отже, це стало початком закладення важливої передумови зростання добробуту кожної країни завдяки вільній торгівлі.

- 2. Недопущення дискримінації імпортованих товарів і послуг та взаємність як принципи ГАТТ.** Одним із найважливіших принципів ГАТТ є недискримінація. За умовами найбільшого сприяння для імпорту повинні діяти однакові торговельні умови незалежно від країни походження імпорту. Зниження ставок мита в основному поширюється на всіх торговельних партнерів. Двосторонні угоди завдяки цьому стають багатосторонніми. Отже, при застосуванні заходів торговельної політики, таких як мита або нетарифні бар'єри, не можна проводити дискримінацію між різними країнами щодо походження імпорту. Якщо ж товари обкладаються внутрішніми податками або підлягають національному регулюванню, наприклад, стандартам, то порушується принцип недискримінації, тому що податки і регулятивні обмеження на імпортовані та національні товари повинні бути ідентичними. Цей принцип діє і для послуг.

Принцип взаємності вимагає, щоб так звані «концесії» (поступки) були двосторонніми, тобто на зниження мит однією країною інша країна повинна відповісти відповідним зниженням. При цьому практикують двосторонню систему попиту–пропозиції. Наприклад, одна країна пропонує поступку X, якщо інша – поступку Y. Однак щодо специфічного товару країна може вимагати лише однієї поступки, якщо вона передбачена у позиції основного продавця, тобто коли вона має найбільшу частку в імпорті країни-партнера.

Зниження мита, як поступка, відповідає меркантилістським ідеям, згідно з якими

ліквідація торгових бар'єрів є жертвою. За теорією міжнародного поділу праці, навпаки, країна може збільшити свій добробут шляхом одностороннього зниження мита. Поняття «концесія» орієнтується на уявлення громадськості про міжнародну торгівлю і, можливо, полегшує у політичному просторі реалізацію зниження митних бар'єрів.

Подальше регулювання ГАТТ стосується іншого аспекту торговельних обмежень – демпінгу і субвенцій.

3. **Організаційне забезпечення ГАТТ.** На початку засновниками ГАТТ виступили 23 країни, нині вона нараховує 125 членів. Звідси вже очевидно, що за останніх півстоліття відбулися зрушення у структурі членів ГАТТ. Слід позитивно відзначити те, що до цієї міжнародної угоди приєдналися й інші країни. Одночасно США втратили становище гегемона у ГАТТ через те, що Європа і Японія збільшили свою вагу в світовій торгівлі. У такій запутаній ситуації створювати об'єднання з метою усунення обмежувальних торговельних заходів стало складніше. З 1995 року ГАТТ було замінено Світовою організацією торгівлі, від якої очікують активніших дій у розв'язанні суперечок в умовах політики ухилення окремих країн від дотримання принципів ГАТТ.
4. **Невирішені проблеми ГАТТ і створення Світової організації торгівлі.** ГАТТ мала успіх щодо ліквідації мита. Частково зниження ставки мита відбулося в інтернаціональному масштабі тому, що вагомого значення набули нетарифні торговельні бар'єри. Ці перешкоди ГАТТ не вдалося успішно контролювати. Сюди належать імпорتنі квоти, також у формі добровільної угоди на самообмеження. Непростим виявився контроль за демпінгом, а також встановлення різниці між обмеженням імпорту й антидемпінговими заходами. ГАТТ не мала успіху також в обмеженні національних субвенцій. Сільське господарство широко ухилялося від міжнародної вільної торгівлі. Нарешті, правила ГАТТ були сформульовані насамперед щодо торгівлі товарами; при цьому торгівля послугами, яка в деяких країнах становить 30% експорту, суттєво зросла. Часто міжнародні послуги підлягають не митному оподаткуванню, а національному регулюванню. Нарешті, розпочата за останніх 30 років промислово розвинутими країнами політика захисту навколишнього середовища порушує проблему, як можна відокремити екологічні заходи від торговельних обмежень.

Приклад 14.3. Раунди ГАТТ.

Історія ГАТТ складається з раундів переговорів, на яких усували митні або інші обмежувальні торговельні заходи. Перших п'ять раундів стосувалися скорочення мит, Кеннеді- і Токіо-раунди – проблем, пов'язаних з антидемпінговою політикою і кодом для субвенцій. Уругвайський раунд намагався розширити порядок денний за рахунок регулювання інтелектуальної власності, послуг та інвестицій.

1947	Женевський раунд
1949	Еннесі-раунд
1951	Торгау-раунд
1956	Женевський раунд
1960–1961	Діллон-раунд
1964–1967	Кеннеді-раунд (антидемпінговий код)
1973–1979	Токіо-раунд (новий антидемпінговий код, субвенційний код)
1986 – 1993	Уругвайський раунд (розширення порядку денного)

5. **Монетарна сфера регулювання протекціонізму.** У монетарній сфері може

виступати також стратегічна поведінка, зокрема експорт інфляції з країни з провідною валютою і системою фіксованих валютних курсів (США під час війни у В'єтнамі). Отже, потрібне інституційне врегулювання – світовий валютний порядок. У кінцевому підсумку стратегічна поведінка можлива і щодо транскордонних та глобальних проблем.

Приклад 14.4. Уругвайський раунд.

ОЕСД зробила спробу підрахувати, які прибутки слід очікувати від угод Уругвайського раунду. При цьому була підготовлена базова модель без урахування рішень Уругвайського раунду, в якій відтворювали дані 1985–1990 років. На основі цієї базової моделі згодом здійснювали прогноз до 2002 року. Припускали 30% – на обмеження всіх торговельних бар'єрів і 30% – на зменшення сільськогосподарських субвенцій. Висновок дослідження полягає у тому, що у 2002 році світовий суспільний продукт збільшиться на \$195 млрд. (у цінах 1992 року). При цьому \$104 млрд. прибутку припадає на ОЕСД і \$92 млрд. – на країни, що розвиваються. При подальшій лібералізації ці доходи від торгівлі оцінюються у \$477 млрд., з них \$256 млрд. припадає на країни, що розвиваються (Goldin & van der Mensbrügge 1992).

7. Інституційна конкуренція

Міжнародний поділ праці перебуває не лише в основі обміну товарами і послугами; а й сприяє мобільності факторів виробництва. Якщо фактор виробництва є мобільним, то між країнами виникає конкуренція на нього.

Нині країни, як відзначає Майкл Портер, досягають переваг над конкурентами завдяки не стільки сучасним факторам, скільки присутності унікальних інституційних механізмів, здатних безперервно підвищувати їхній рівень⁵⁷. У економічній науці й практиці сукупність інституційних одиниць зводиться в єдиний інституційний сектор за функціональним принципом. У системі національних рахунків представлені такі інституційні сектори: виробництво товарів і товарних послуг нефінансового характеру; виробництво нетоварних послуг в інтересах усього суспільства та здійснення операцій з перерозподілу доходів і багатств; виробництво нетоварних послуг в інтересах домашніх господарств; збір, перетворення і розподіл фінансових засобів; споживання. Схематично інституційні сектори представлені у таблиці 14.3 на прикладі класифікації, прийнятої у системі національних рахунків Франції⁵⁸.

Для створення конкурентних переваг важливу роль відіграє конкуренція у позавиробничій сфері. Удосконалення традиційних і створення нових факторів виробництва найінтенсивніше відбувається у тих країнах, де є розуміння необхідності економічного процвітання і наявності консенсусу щодо потреби у постійних капіталовкладеннях. Освіта, наукові дослідження та інфраструктура є пріоритетними галузями розвитку у Німеччині, Японії, Кореї та Сінгапурі. У США цим питанням віддавали переважно словесну данину. В Італії історична відраза до центрального

⁵⁷ Портер М. Международная конкуренция / Пер. с англ. под ред. и с предисловием В. Д. Щегинина. – М.: Международные отношения, 1993. – С. 687.

⁵⁸ Бернар И., Колли Ж.-К. Толковый экономический и финансовый словарь. – М.: МГУ им. М. В. Ломоносова, Издательство «Дело и Сервис», 1998. – С. 518.

уряду притупила процес створення факторів виробництва і наклала обмежуючі рамки на потенціал підвищення конкурентних переваг у промисловості.

Таблиця 14.3

Інституційні сектори

(відповідно до класифікації, прийнятої у системі національних рахунків Франції)

Інституційний сектор	Головні функції	Ресурси
Компанії і квазікомпанії нефінансового характеру ⁵⁹	Виробництво товарів і товарних послуг нефінансового характеру.	Дохід від продажу.
Кредитні установи	Фінансування, тобто збір, перетворення і розподіл фінансових засобів.	Засоби, які отримують за договірними фінансовими зобов'язаннями.
Страхові компанії	Страховання, тобто гарантування оплати у випадку настання ризикованої події.	Договірні премії чи добровільні внески на соціальне страхування.
Органи державного управління	Послуги нетоварного характеру, які надають в інтересах суспільства, й операції з перерозподілу національного доходу і національних багатств.	Обов'язкові платежі, які здійснюють інші сектори й отримують прямо чи опосередковано.
Часткові адміністрації	Послуги нетоварного характеру і в деяких випадках виробництво, що не має на меті отримання прибутку, товарні послуги домашнім господарствам.	Добровільні внески домашніх господарств; у деяких випадках ⁶⁰ покупки, які здійснюють домашні господарства.
Домашні господарства, у т. ч. індивідуальні підприємства	Споживання і (оскільки це торкається індивідуальних підприємців) виробництво товарів та товарних послуг нефінансового характеру.	Винагорода, яку отримують власники факторів виробництва; перерахування, здійснювані іншими секторами; доходи від продажу.
Решта світу	У рубриці «Решта світу» зводять в одну групу рахунки операцій, які здійснюють між одиницями-резидентами й одиницями-нерезидентами.	

Дослідження проблеми створення факторів виробництва яскраво свідчать, що у кожній країні найбільш конкурентоспроможними часто були саме ті галузі, де у великих розмірах здійснювали спеціалізовані внески в освіту. В Англії, наприклад, хімічна і фармацевтична промисловість будують свою діяльність на тих дисциплінах і

⁵⁹ Деякі великі виробничі одиниці, які перебувають під управлінням органів державної влади, фактично володіють автономією у сфері прийняття рішень, що дає змогу розглядати їх як «державні квазікомпанії» (пошта – телеграф – телефон, комерційне державне підприємство з виробництва алкогольних напоїв). Крім цього, якщо якась одиниця – нерезидент здійснює частину своєї діяльності більше року на французькій економічній території, то цю частину вважають діяльністю одиниці – резидента, і вона має назву «квазікомпанії».

⁶⁰ Мають на увазі головним чином їдальні на підприємствах, якими управляють комітети підприємств.

навичках, в навчанні яких сильні англійські університети, хоча в цілому система освіти за багатьма напрямками не є найкращою. У Швеції особливо добре поставлено викладання інженерно-машинобудівельних спеціальностей, і багато галузей, що успішно працюють, залежать від цих дисциплін. У США аерокосмічна і фармацевтична промисловість можуть бути прикладами галузей, де налагоджене тісне співробітництво між фірмами й університетами, і в обох галузях США володіють сильними позиціями. В Україні аналогічна ситуація склалася у військово-промисловому комплексі, особливо у виробництві зброї, авіакосмічній і суднобудівній галузях, що сприяє успішній конкуренції відповідних українських фірм на світовому ринку.

Інституційна конкуренція у створенні сучасної інфраструктури, особливо передових засобів транспорту, логістики і телекомунікацій тісно пов'язана з впровадженням передових технологій. За оцінками, найрішучіший курс на капіталовкладення в інфраструктуру взяли Японія, Корея і Сінгапур. Великобританія та Італія робили такі капіталовкладення у недостатніх розмірах. Після 1980-х років інфраструктура стала розширенішою і складалася не лише з доріг та телефонів. Важливого значення набувають також культурне життя і можливості для відпочинку, завдяки чому країна чи певна місцевість стають привабливими для талановитих особистостей, які приїздять сюди жити й працювати. Прикладом може служити німецька федеральна земля Баден-Вюртемберг, що досягла великих успіхів завдяки такого роду капіталовкладенням⁶¹.

8. Митний союз та інші регіональні форми інтеграції

- 1. Особливості тарифної політики всередині митного союзу і відносини країн-членів з третіми країнами.** Регіональні інтеграційні об'єднання є винятком з ГАТТівського принципу недискримінації, адже вони використовують дискримінаційні заходи у відносинах між країнами-членами (інсайдерами) і країнами, які не є їхніми членами (аутсайдерами). Однак членів регіональних інтеграційних об'єднань у ГАТТ допускають.

Митний союз – це об'єднання двох чи більше суверенних держав у єдину митну зону. Для нього характерні риси, які можна розпізнати за трьома критеріями: спільний зовнішній тариф щодо третіх країн, ліквідація внутрішніх тарифів між країнами-членами і розподіл митних доходів між ними. Отже, митні й державні кордони розпадаються.

Якщо уявити собі безперервність різноманітних форм інтеграції між двома полюсами (автаркією і здатним до досконалого функціонування світовим ринком), то можна виділити кілька інтеграційних форм (рис. 14.8). Преференційні зони усувають мита для певних товарів або товарних груп між країнами-членами лише частково (також в односторонньому порядку). Нечленам преференційних зон не надають перевагу шляхом найбільшого сприяння. Вони не ліквідують внутрішні мита в загальному сенсі й не мають спільного зовнішнього мита.

⁶¹ Докладніше див.: Портер М. Международная конкуренция / Пер. с англ. под ред. и с предисловием В. Д. Щетинина. – М.: Международные отношения, 1993. – С. 678–698.



Рисунок 14.8.

Форми інтеграції.

Зони вільної торгівлі, як і митні союзи, скорочують внутрішні тарифи. Однак вони не мають угод щодо спільного зовнішнього тарифу. Кожен член зони вільної торгівлі автономно встановлює розмір мита щодо третіх країн. Щоб не вдаватися до послуг арбітражу, якому підпорядкована зона вільної торгівлі, великого значення надають первинним виробам і первинному контролю.

В умовах спільного ринку, яким є, наприклад, ринок Європейського Союзу, усувають інституційні бар'єри щодо мобільності факторів виробництва: праці й капіталу. До того ж, необхідним стає уніфіковане визначення стартових умов виробництва, що означає певну гармонізацію податкової (і витратної) політики та введення єдиного для всіх порядку, який регулює конкуренцію. Економічний і валютний союз потребує узгодження між країнами-членами, особливо в сфері стабілізаційної і грошової політики.

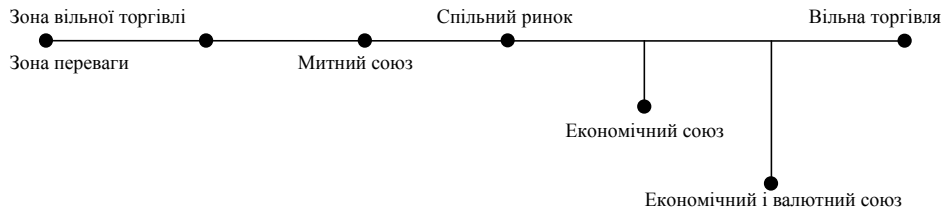
Поряд з цими формами інтеграції найдосконалішою є вільна торгівля, яка сприймає увесь світ як спільний ринок.

- Ефект розширення торгівлі між членами митного союзу і скорочення – з третіми країнами.** При заснуванні митного союзу між країнами, що його утворили, виникає додатковий обмін товарами. Як відзначає Вайнер, у такому випадку правомірно говорити про торговельний ефект («trade creation»), тобто про формування торгових операцій у результаті заміщення вітчизняного виробництва імпортом за нижчою ціною. На противагу цьому треті країни, які не є членами союзу, внаслідок підсиленої торгівлі в середині митного союзу втрачають у експорті, що дає підстави говорити про зміну напрямків у торгівлі («trade diversion»).

Якоб Вайнер

(1892–1970)

Якоб Вайнер народився 3 травня 1892 року в Монреалі, Канада, в сім'ї емігрантів зі Східної Європи. Звання бакалавра отримав у МакГільському університеті (1914 рік), а звання магістра (1915) і доктора (1922) – у Гарварді. Викладав у Чиказькому університеті в 1916–1917 роках і з 1919 по 1946 рік. У Чикаго був призначений професором в 1940 році; він також був редактором поважного журналу *Journal of Political Economy* протягом 18 років. У 1946 році переїхав до Принстона, у 1950 році став професором економік та міжнародних фінансів. Протягом своєї кар'єри він також працював із Комісією США з тарифів (тепер – комісія США з Міжнародної торгівлі), з Держдепартаментом і Казначейством.

Найвідомішою статтею Вайнера була «Криві витрат і пропозиції» (1931), перша робота, яка систематизовано представляла аналітичні інструменти кривих граничних, середніх змінних, середніх загальних витрат; ця робота також ввела термін «граничний дохід» у літературу. Крім цього, Вайнер представив у короткій роботі 1921 року теорію монополістичної конкуренції та теорію перевернутої кривої попиту олігополії, але ця робота залишалася непоміченою більше, ніж 35 років, доки ці теорії не були розробили інші вчені. В міжнародній економіці професор Вайнер працював над багатьма проблемами – механізмом пристосування платіжного балансу, демпінгом, оглядом і формулюванням класичної теорії торгівлі (дослідження з теорії міжнародної торгівлі, 1937), а також економічною інтеграцією (питання митних союзів, 1950). Він також працював над проблемами менш розвинутих країн. Варто відзначити, що Вайнер досліджував релігійну доктрину та її ставлення до економіки («Релігійна думка і економічне суспільство»,

опублікована посмертно).

За свою визначну діяльність Якоб Вайнер був у 1939 році обраний президентом Американської економічної асоціації і отримав титули почесного доктора від 13 коледжів та університетів. Помер 12 вересня 1970 року.

Ці ефекти представлені на рис. 14.9. Вітчизняна крива попиту позначена через NN , пропозиції – через AA . BB характеризує криву пропозиції країни B , CC – криву пропозиції країни C . До створення митного союзу Батьківщина стягує мито за ставкою T (кількісне мито), яка зсуває криві пропозиції паралельно вгору. Поки не запроваджено митного союзу, третя країна є конкурентоспроможною, її крива пропозиції після підвищення мита лежить на $C+T$. Точкою виробництва Батьківщини є точка T , точкою споживання – точка U . Обсяг TU імпортують. Якщо створюють митний союз, то країна B стає конкурентоспроможною, оскільки мито для країни B більше не підвищується. Батьківщина зменшує своє виробництво (точка T'), а її споживання зростає (точка U'). В межах митного союзу відбувається додаткова торгівля (відрізок $T'U'$); торгівля з третьою країною переживає період застою. Отже, додаткову торгівлю у митному союзі проводять частково за рахунок певного зменшення торгівлі.



Рисунок 14.9.

Ефект, створений і змінений торгівлю.

NN , AA – вітчизняні криві попиту і пропозиції. BB , CC – криві пропозиції країн B і C . Батьківщина стягує кількісне мито за ставкою T , тоді ціна імпортованого товару з країни C буде нижчою, а ціна товару країни B – вищою порівняно з рівноважною ціною на Батьківщині. Отже, Батьківщина імпортуватиме товар обсягом TU (T – точка виробництва, U – точка споживання) з країни C . Якщо країна B вступає у митний союз із Батьківщиною, то товари країни C стануть неконкурентоспроможними ($C + T > B$), а в межах митного союзу збільшиться зовнішньоторговельний оборот ($T'U' > TU$), тобто торгівля з країною C не відбудеться.

- 3. Виграш світу в умовах створення митного союзу.** Члени митного союзу виграють у добробуті, третя країна – втрачає. Порівняно із ситуацією вільної торгівлі весь світ у цілому програє, адже в ситуації вільної торгівлі мають місце більші доходи від торгівлі, ніж у митному союзі. В реальності все ж не обов'язково порівнювати ситуацію вільної торгівлі з ситуацією повного митного союзу, оскільки вихідною ситуацією у кожному теоретичному моделюванні є наявність протекціоністських елементів. При цьому постає запитання, чи призводить створення митного союзу до певного підвищення добробуту. Хоча митний союз шляхом усунення внутрішнього мита створює певну передумову оптимізації, однак через спільне зовнішнє мито

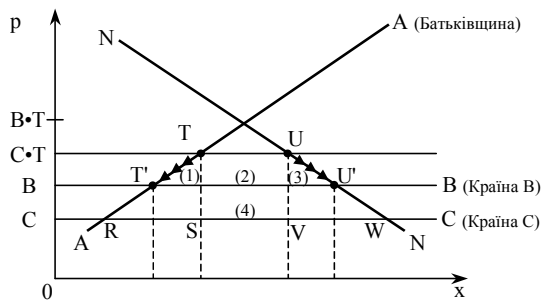
порушується інша умова світогосподарського оптимуму. Заснування митного союзу є, таким чином, особливим випадком теорії «іншого кращого». Проте можна стверджувати, що після створення митного союзу не можна заперечувати можливість погіршення добробуту людей у світі. У спрощеному варіанті аналізу започаткування торгівлі та зміни напрямків у ній світ виграє тоді, коли ефект зміни цих напрямків є меншим за ефект започаткування торгівлі.

4. **Динамічні ефекти митного союзу.** Наш попередній аналіз митного союзу був статично орієнтованим і, до того ж, частковим. Потрібно додатково зауважити, які динамічні ефекти можуть виникати у митному союзі. Так, конкуренція може ставати інтенсивнішою, переваги кількості можуть бути використані краще, економічне зростання може збільшуватися. Це може привести до більших обсягів імпорту, що зменшує негативний вплив на треті країни.

Контрольні запитання

1. Визначте вплив мита на співвідношення цін на Батьківщині й світовому ринку.
2. Що таке оптимальне мито?
3. Проаналізуйте дію оптимального мита у ситуації монополії.
4. Які нетарифні торгові бар'єри вам відомі?
5. Як ви розумієте митну війну і рівновагу за Нешем?
6. Яку митну стратегію повинна обрати країна, щоб бути у вигаді?
7. Як ви розумієте теорему «Free-Trade-for-one-Theorem»?
8. Проаналізуйте мету і принципи створення ГАТТ.
9. Що таке інституційна конкуренція? Її місце в світовому господарстві.
10. Які ефекти виникають у результаті створення митного союзу?

Література

1. Балацкий Е. Эффективность внешнеторговых операций: тарифы и валютное равновесие // *Мировая экономика и междунар. отношения*. – 1998. – № 6. – С. 95–102.
2. Бернар И., Колли Ж.-К. Толковый экономический и финансовый словарь. Т. 2. – М.: МГУ им. М. В. Ломоносова, изд. «Дело и Сервис», 1998. – С. 518.
3. Миклошевская Н. А. *Международная экономика: Учеб.* – М.: МГУ им. М. В. Ломоносова, изд. «Дело и Сервис», 1998. – 123 с.
4. Пиндайк Р. С., Рубинфельд Д. Л. *Микроэкономика / Пер. з англ. А. Олійник, Р. Скільський.* – К.: Основи, 1996. – 645 с.
5. Портер М. *Международная конкуренция / Пер с англ. под ред. и с предисл. В. Д. Щетинина.* – М.: *Междунар. отношения*, 1993. – 896 с.
6. Томас В., Нэш Дж. *Внешнеторговая политика: опыт реформ / Пер. с англ.* – М.: ИНФРА-М, 1996. – 384 с.
7. *Угода про партнерство та співробітництво між Україною та Європейським Союзом.*
8. Bhagwati J., T.N. Srinivasan. *Lectures in International TRADE.* – Cambridge, 1983.
9. Goldin J. and D. van der Mensbrugge. *Trade liberalization: what's at stake, OECD.* – Paris, 1992.
10. Salvatore Dominick. *International Economics.* – New Jersey: Prentice Hall, 1995.
11. Siebert H. *Außenwirtschaft.* – 6., völlig überarb. Aufl. – Stuttgart: G. Fischer, 1994.
12. Viner J. *The Customs Union Issue.* – New York, 1950.

Тема 15

ПЛАТІЖНИЙ БАЛАНС І ФАКТОРИ, ЩО ЙОГО ВИЗНАЧАЮТЬ

Продукція однієї країни може бути обміняна на продукцію інших країн за цінами, які є необхідними, щоб отримати змогу оплатити експортом імпорт.

Джон Стюарт МІЛЛЬ

План теми

1. Зміст платіжного балансу і принципи його розрахунку.
2. Складові частини платіжного балансу.
3. Економічна тотожність сальдо балансу поточних операцій і сальдо балансу руху капіталів.
4. Формальне вирівнювання платіжного балансу.
5. Матеріальне вирівнювання платіжного балансу.
6. Вирівнювання платіжного балансу як мета економічної політики.
7. Платіжний баланс і його розвиток.
8. Механізм сальдування і рівновага.
9. Визначальні фактори сальдо платіжного балансу.
Додаток. Схематичне зображення формального вирівнювання платіжного балансу.

Платіжний баланс – важливий документ, який використовують для вивчення макроекономічного стану економіки. На його підставі розробляють і реалізують заходи щодо підтримки економічної стабілізації. Особливе значення платіжний баланс має для України, адже він сприяє досягненню внутрішньої (низький рівень інфляції, загальна зайнятість трудових ресурсів) і зовнішньої (стабільний курс національної валюти, торгова та фінансова збалансованість) рівноваги.

На жаль, до 1994 року Україна не складала платіжного балансу. Розрізнені дані за міжнародними вимогами та зобов'язаннями країни частково подавали у торговельному балансі, балансі фінансових ресурсів та валютному балансі. Ситуація змінилася лише після введення у дію 1993 року постанови Кабінету Міністрів України та Національного банку України. Нею було покладено відповідальність за складання платіжного балансу на Національний банк і засновано систему збору інформації, основою якої є банківська звітність.

Актуальність складання платіжного балансу для України обумовлена потребами реформування економіки і виходу з кризи. Україна має від'ємне сальдо поточного рахунку платіжного балансу, яке в 1998 році становило \$1,15 млрд. (3% ВВП) і перебуває перед загрозою масового відпливу капіталу. У 1998 році на перешкоді цьому стали загалом успішні заходи з реструктуризації боргу, підсилені істотними обмеженнями, накладеними на рух капіталу. Українські фахівці дають надзвичайно оптимістичні прогнози на 1999 рік. Наприклад, за так званним песимістичним прогнозом Міжнародного центру перспективних досліджень дефіцит поточного рахунку в 1999 році становитиме \$0,6 млрд.¹

Вивчаючи платіжний баланс, варто пам'ятати, що *зовнішньоекономічна рівновага є однією з позицій у політико-економічному переліку цілей розвитку країни*. Цієї мети досягають, коли вирівнюється платіжний баланс. По суті, йдеться про бюджетні обмеження відкритої економіки. У темі 10 розглянуто платіжний баланс, його часткові баланси, зв'язок сальдо балансу руху капіталів і сальдо балансу поточних операцій, формальне та матеріальне вирівнювання платіжного балансу. Далі мова про те, чому вирівнювання платіжного балансу є метою економічної політики, і розглянуто метод сальдування та визначальні фактори платіжного балансу.

1. Зміст і принципи розрахунку платіжного балансу

Термін «платіжний баланс» ввів у XVIII столітті до наукового обігу англійський економіст Дж. Стюарт, представник найпізнішого меркантилізму, хоча спроби підбиття підсумків зовнішньоекономічної діяльності держави робили ще в середні віки. Для Дж. Стюарта джерело багатства країни полягало в підтримці активного торгового балансу. Теорію платіжного балансу безперервно розвивали, накопичували досвід, особливо в Англії і США. На цій основі на початку XX століття Ліга націй розпочала роботу з уніфікації методики складання платіжних балансів, згодом її продовжив Міжнародний валютний фонд.

У літературі є різні визначення платіжного балансу (*balance of payments*). Щоправда, вони не суттєво відрізняються один від одного, як правило, підкреслюють його обліковий чи звітний аспект. Так, П. А. Самуельсон і В. Д. Нордхауз зазначають, «що платіжний баланс – це систематичні записи всіх економічних операцій між певною країною і рештою країн світу».⁶² Н. А. Миклошевська і А. В. Холопов вважають, що «платіжний баланс – це систематизований запис підсумків усіх

¹ Квартальні передбачення / Міжнародний центр перспективних досліджень. – 1999. – Січень. – С. 29.

⁶² Самуельсон П. А., Нордхаус В. Д. Экономика / Пер. с англ. – М.: БИНОМ, 1997. – 709 с.

економічних операцій між резидентами певної країни і рештою світу протягом визначеного періоду, як правило, року»⁶³. При визначенні поняття платіжного балансу Г. Зібберт виділяє «*статистичний облік усіх економічних операцій між вітчизняними і зарубіжними господарськими одиницями за один рік*»⁶⁴. Словник з бізнесу серії знаменитих Оксфордських словників дає таке визначення поняття платіжного балансу: «звітність, що характеризує участь країни у міжнародному розподілі праці»⁶⁵.

В інших визначеннях платіжного балансу наголошують на його функціональному аспекті. Характерним є тлумачення П. Кругмана і М. Обстфельда. Вони розглядають баланс як один з двох (поряд із національним доходом) інструментів, що дає змогу отримувати повну картину макроекономічних зв'язків між господарствами країн, котрі беруть участь у міжнародній торгівлі. У висновку свого визначення П. Кругман і М. Обстфельд зазначають, що «*платіжний баланс допомагає відстежувати як зміни в заборгованості країни іноземцям, так і доходи її галузей, які конкурують у сфері експорту та імпорту. Рахунки платіжного балансу показують також зв'язок між операціями із закордонними партнерами і національною пропозицією грошей*»⁶⁶. Г. П. Овчинников, відзначаючи, що платіжний баланс – це статистичний запис підсумку операцій між резидентами даної країни та рештою світу за визначений період (звичайно за квартал або рік), виділяє його здатність давати кількісну і якісну характеристику зовнішньоекономічної діяльності країни, її участі у світовому господарстві⁶⁷.

Отже, *платіжний баланс – це статистична звітність про підсумки всіх економічних операцій резидентів даної країни з рештою світу за певний період (найчастіше за рік або квартал) у формі систематизованих облікових записів, який є інструментом відображення збалансованості макроекономічних зв'язків країни*. З цього логічно випливає, що платіжний баланс дає змогу робити висновки про стан міжнародної заборгованості країни, її платоспроможність, а також про зв'язок між операціями із закордонними партнерами і національною пропозицією грошей.

Платіжний баланс є ключем для вивчення монетарних аспектів міжнародної економіки, які часто називають міжнародними фінансами. Головна мета платіжного балансу – інформування уряду про становище країни на міжнародному рівні та допомога у формуванні монетарної фіскальної і торгової політики. Уряди також регулярно звертаються за інформацією щодо основних торгових партнерів, коли доводиться приймати важливі рішення. Без інформації, що міститься у платіжних балансах, не обходяться банки, фірми й окремі особи, які мають пряме відношення до міжнародної торгівлі та фінансів⁶⁸.

Варто відзначити, що платіжний баланс відображає не індивідуальні, а агреговані міжнародні операції, в результаті яких право власності на активи, незалежно від форми, в якій вони існують, переходить від резидентів певної країни до резидентів інших країн. Це обумовлено наявністю системи класифікації всіх численних міжнародних операцій і зведенням їх в окремі облікові статті.

Проблеми зі складанням платіжного балансу полягають у чисельності форм і умов проведення міжнародних операцій: торгівля товарами та послугами, бартер, обмін одних фінансових активів на інші. До них відносять і односторонні фінансові

⁶³ Н. А. Миклошевская, А. В. Холопов. Международная экономика: Учебник. – М.: МГУ им. М. В. Ломоносова, Издательство «Дело и Сервис», 1998. – С.123. Таке ж визначення див.: Лоус П. К., Пендлтон Э., Чедвик Л. Большой толковый словарь бизнеса. Русско-английский, англо-русский. – М.: Вече, АСТ, 1998. – 366 с.

⁶⁴ Siebert H. Außenwirtschaft. – 6, völlig überarb. Aufl. – Stuttgart: G. Fischer, 1994. – S. 189.

⁶⁵ Бизнес: Толковый словарь: Англо-русский. – М.: Весь мир, 1998. – С. 51.

⁶⁶ Кругман П. Р., Обстфельд М. Международная экономика. Теория и политика: Учебник для вузов / Пер. с англ. под ред. В. П. Колесова, М. В. Кулакова. – М.: Экономический факультет МГУ, ЮНИТИ, 1997. – С. 302 – 303.

⁶⁷ Овчинников Г. П. Международная экономика: Учеб. пособие. – СПб.: Изд-во Михайлова В. А., Изд-во «Полиус», 1998. – С. 445 – 446.

⁶⁸ Див.: Salvadore D. International Economics. – New Jersey: Prentice Hall, Upper Saddle River, 1998. – 397 с.

перекази (гуманітарна допомога, переоцінка валютних резервів країни у зв'язку зі зміною валютного курсу країни). Тому статистичний облік будують таким чином, щоб факт переходу власності на активи знаходив відображення у національному рахівництві. Це може бути час укладення контракту, відвантаження товару, проходження митних процедур і т. д. Крім цього, при оцінці зовнішньоекономічних операцій пріоритет надають ринковим цінам чи їхнім еквівалентам.

Платіжний баланс будується за принципом «подвійного рахунку». Це означає, що він має двохсторонній запис усіх економічних операцій за дебетовим і кредитовим рахунками. До кредиту відносять ті операції, в результаті яких відбувається вплив цінностей і приплив валюти у країну (їх записують зі знаком «плюс»). Так, продаж металу за кордон, надання послуг іноземним туристам, отримання пенсій з-за кордону, купівлю іноземцями акцій вітчизняних компаній записують за кредитом, оскільки ці операції характеризують надходження іноземної валюти.

До дебету відносять ті операції, які є наслідком витрачання країною валюти в обмін на придбання цінностей (їх записують зі знаком «мінус»). За дебетовим рахунком платіжного балансу відображають, наприклад, такі операції як імпорт нафти і нафтопродуктів, купівля ліцензій, перекази прибутків іноземних компаній з Батьківщини, надання довготермінових позик. Характерною рисою цих операцій є зменшення запасів іноземної валюти на рахунках резидентів. Принцип подвійного рахунку передбачає, що будь-яку міжнародну операцію автоматично обліковують у платіжному балансі двічі: раз як кредит, вдруге – як дебет. Це пояснюється тим, що будь-яка операція має два аспекти: при купівлі певного товару в іноземного партнера резиденти Батьківщини повинні заплатити йому, а партнерові, в свою чергу, необхідно використати отримані кошти (потратити їх або покласти на рахунок у банк).

Наведемо приклад, який допоможе проаналізувати практику ведення платіжного балансу за принципом подвійного рахунку. Припустимо, що українська фірма продає цукор у Росію на суму 2 млн. гривень. Покупець з Росії оплачує цю покупку з гривневого рахунку в Тернопільському банку. Така торгова операція знайде відображення одночасно на двох рахунках (див. табл. 15.1).

Таблиця 15.1

Відображення експортної операції у платіжному балансі України

	Кредит +	Дебет –
Експорт цукру	+2 млн. грн.	
Іноземні активи в Україні: пасив Тернопільського банку		-2 млн. грн.

Із таблиці 15.1 можна бачити, що експорт українського цукру до Росії приводить до зростання попиту на гривні, тоді як його оплата з рахунку в Тернопільському банку сприяє зростанню пропозиції гривні. Здійснення оплати скорочує пасиви банку, які одночасно є активами для російського покупця. Отже, у платіжному балансі України буде відображено потік як поставки товарів, так і платежу за них.

Таблиця 15.2

Відображення імпортної операції у платіжному балансі України

	Кредит +	Дебет –
Імпорт паливно-мастильних матеріалів		-5 млн. грн.
Іноземні активи в Україні: пасив Київського банку	+5 млн. грн.	

Звернемося до ще одного умовного прикладу (табл. 15.2). Тепер він пов'язаний з імпортними операціями. Припустимо, що українська фірма придбала в Росії паливно-мастильні матеріали на 5 млн. гривень, а гроші надійшли на рахунок одного з київських банків (табл. 15.2). Український імпорт можна оцінювати як фактор, що впливає на пропозицію гривні, а зміну суми депозиту в банку – як фактор, що впливає на попит. Платіж збільшує пасиви банку.

Загальне правило обліку за кредитом і дебетом наводять Пол А. Самуельсон і Вільям Д. Нордхауз. Операція, в результаті якої *країна отримує валюту, називається кредитом*, і її заносять у платіжний баланс зі знаком плюс. Операція, в результаті якої *країна витрачає валюту, називається дебетом*, і її заносять у платіжний баланс зі знаком мінус. Як правило, експорт – це кредит, а імпорт – це дебет⁶⁹.

Таким чином, у платіжному балансі України двічі обліковують кожну міжнародну операцію. Сукупність таких операцій впливає на співвідношення попиту і пропозиції валюти на валютному ринку. Іншими словами, операції з кредиту відображають попит на гривні, який виникає у результаті купівлі іноземцями вітчизняних товарів та послуг, фінансових і реальних активів. Такі операції реєструють зі знаком «+». Одночасно, операції за дебетом відображають пропозицію гривні, що виникає через купівлю українцями закордонних товарів і послуг, фінансових та реальних активів.

2. Складові частини платіжного балансу

Орієнтиром для розробки платіжного балансу є стандартні схеми, які періодично готує і публікує Міжнародний валютний фонд. Черговий (п'ятий) poradnik, що діє і нині, опубліковано у 1993 році.

Україна розпочала складати платіжний баланс за рекомендаціями Міжнародного валютного фонду, починаючи з 1992 року. Головними проблемами у цій галузі є недостатність інформаційної бази. Тому в нашій країні платіжний баланс складають з деякими відступами від методичних рекомендацій МВФ, що змушує останній перераховувати його за єдиною методикою і в єдину валюту – долари США. Враховуючи тимчасовість такого становища, методику складання платіжного балансу розглядатимемо за схемою, яку рекомендував МВФ.

Таблиця 15.3

Платіжний баланс

Кредит	Дебет
I. Рахунок поточних операцій	
1. Експорт товарів	Імпорт товарів
Сальдо балансу зовнішньої торгівлі	
3. Експорт послуг	4. Імпорт послуг
4. Чисті доходи від інвестицій	
5. Чисті поточні трансферти	
Сальдо балансу поточних операцій	
II. Рахунок операцій з капіталом і фінансовими інструментами	

⁶⁹ Самуельсон П. А., Нордхауз В. Д. Экономика / Пер. с англ. – М.: БИНОМ, 1997.

7. Чисті капітальні трансферти	9. Довготермінові й короткотермінові кредити, що надані
8. Довготермінові й короткотермінові кредити, що отримані	
10. Чисті пропуски і помилки	
Сальдо балансу офіційних розрахунків	
	11. Чисте збільшення офіційних валютних резервів

Платіжний баланс згідно зі стандартною класифікацією, яку розробив МВФ, включає в себе два рахунки: *рахунок (баланс) поточних операцій* і *рахунок операцій з капіталом та фінансовими інструментами*.

У рахунку (балансі) поточних операцій знаходять свій вираз усі надходження від продажу товарів і послуг нерезидентам та всі витрати резидентів на товари й послуги, які надають іноземцям, а також чисті доходи від інвестицій і чисті поточні трансферти.

Різниця між товарним експортом і товарним імпортом становить *торговий баланс*. У торговому балансі експорт товарів відображає надходження платежів, а імпорт – виплати. Аналіз торгових балансів окремих країн дає уявлення про сукупний обсяг міжнародної торгівлі.

Показником оцінки стану торгового балансу є його *сальдо*. Наявність активного сальдо торгового балансу – це свідчення здорового стану економіки. Вважають, що воно виражає зростання попиту на товари даної країни, і покущі на внутрішньому ринку віддають перевагу товарам місцевого виробництва, а не імпортом. Хоча ймовірний вплив й інших факторів. Перевищення експорту над імпортом в Україні може бути наслідком несприятливого інвестиційного клімату, через що мляво закуповують за кордоном устаткування та ноу-хау, незважаючи на гостру потребу в них для структурної перебудови.

Паралельно з рухом товарів відбувається *торгівля послугами*. Баланс послуг включає такі статті, як перевезення вантажів і людей, телекомунікаційні послуги, реклама, ярмарки і т. д. Надходження платежів у балансі послуг – це «експорт» послуг туристам з-за кордону (і продаж товарів туристам), транспортні послуги українських організацій іноземцям (включно з виплатами страхових компаній), надходження дивідендів, тангьєм, роялті, процентів та митних зборів.

Послуги, що входять до рахунку поточних операцій, поділяються на *нефакторні* та *факторні*. Типовими для перших є платежі за користування інтелектуальною власністю (патентами, авторськими правами), витрати, пов'язані з міжнародним туризмом, транспортом, страхуванням. Інформацію про них можна отримати лише за допомогою непрямих розрахунків.

До факторних послуг, що формують баланс поточних операцій, відносять чисті доходи від інвестицій. Вони пов'язані з «чистим експортом» кредитних послуг, тобто послуг національного грошового капіталу, який вкладають за кордоном¹. До цієї статті входять власне доходи на інвестиції, проценти за борговими зобов'язаннями, а також оплата праці резидентів, які працюють за кордоном. Якщо національний капітал за кордоном дає більший обсяг процентів і дивідендів, ніж іноземний, що інвестований у Батьківщині, то чисті доходи від інвестицій будуть додатними, у протилежному випадку – від'ємними.

¹ Поняття «чистий» у системі складання платіжного балансу використовують для визначення сальдо щодо «кредиту» та «дебету» його певного розділу.

Чисті поточні трансферти включають у себе перекази приватних і державних коштів в інші країни без отримання за них товарів та послуг (пенсії, грошові перекази за кордон, подарунки, безкоштовна допомога зарубіжним країнам). Оскільки перекази поточних трансфертів здійснюються без помітного припливу цінностей, то штучно вписують дебетову стрічку, з метою збереження принципу подвійного рахунку.

В аналізі рахунку поточних операцій широко використовують поняття «додатне сальдо балансу поточних операцій» і «дефіцит балансу поточних операцій». Про додатне сальдо балансу поточних операцій йдеться тоді, коли доходи країни від експорту товарів і послуг та поточні трансферти з-за кордону перевищують її видатки на імпорт товарів і послуг. Дефіцит балансу поточних операцій виникає при перевищенні витрат на товари та послуги з-за кордону, а також при перевищенні поточних трансфертів над доходами від продажу товарів і послуг за кордон, тим самим спричиняючи виникнення або динаміку заборгованості країни іншим країнам. Щоб профінансувати дефіцит рахунку поточних операцій платіжного балансу, можна скористатися трьома можливостями:

- продати частину активів іноземцям, тобто за рахунок вкладення іноземного капіталу в економіку нашої країни у формі прямих чи портфельних інвестицій;
- отримати позику від іноземного банку, уряду іншої країни або міжнародної організації;
- скоротити офіційний валютний резерв, який є у розпорядженні Національного банку України.

Достатньо скористатися досвідом України, аби переконатися, що фінансування поточного рахунку не безмежне. Кредитори призупиняють надання кредитів, коли бачать, що вичерпуються активи, на які є попит, і до мінімуму зведені офіційні валютні резерви. Як правило, у такому випадку доводиться скорочувати витрати країни за кордоном або шукати можливості нарощування експорту товарів та послуг.

Рахунок операцій з капіталом і фінансовими інструментами висвітлює всі міжнародні операції з активами країни, пов'язані з їх купівлею та продажем, а також чисті капітальні трансферти (безкоштовну передачу власності на основний капітал). Зауважимо, що надання кредитів означає витрати на купівлю активів за кордоном (акцій, облігацій, нерухомості і т. д.), а їх отримання – надходження від продажу активів.

Коли йдеться про рух капіталів, мають на увазі позики, що їх надають або отримують громадяни й уряди. Для визначення, які статті рахунку операцій з капіталом і фінансовими інструментами є кредитом, а які – дебетом, Пол А. Самуельсон і Вільям Д. Нордхауз пропонують правило⁷⁰. *Щодо Батьківщини треба виходити з того, що вона експортує та імпортує акції, облігації й інші цінні папери, або ще стисліше – експортує та імпортує боргові зобов'язання в обмін на іноземну валюту. Це дає підстави трактувати названі види експорту й імпорту за аналогією з іншими. Коли здійснюють зовнішню позику для фінансування дефіциту рахунку руху капіталів, то за кордон пересилають казначейські зобов'язання, а натомість отримують валюту. Кредит це чи дебет? Безумовно, ця операція стосується кредиту, тому що в Україну залучають більше валюти.*

Формами надання довготермінових кредитів є *прямі та портфельні інвестиції*. До прямих інвестицій належать вкладання у зарубіжні компанії, за яких інвестор отримує пакет акцій, або надходження у країну від юридичних чи фізичних осіб, котрі претендують на право власності на інвестований капітал. Усі інші інвестиції вважають портфельними.

У той час, як платіжним балансом вимірюється міжнародний рух товарів, послуг і капіталу за однорічний період, стан іноземних інвестицій подає загальний обсяг та розподіл активів країни за кордоном і зарубіжних активів у країні на кінець року.

⁷⁰ Самуельсон П. А., Нордхауз В. Д. Экономика: Пер. с англ. – М.: БИНОМ, 1997. – С. 710.

Отже, платіжний баланс репрезентує концепцію руху, а стан іноземних інвестицій (часто його називають балансом міжнародної заборгованості) – концепцію фондів.

Цінність звітності щодо міжнародних інвестицій можна продемонструвати на прикладі платіжних балансів США, показники яких систематизовані за станом на кінець 1980, 1985, 1990 і 1995 роках у таблиці 15.4⁷¹. Найважливіше те, що її можна використовувати для прогнозування майбутнього припливу доходів або надходжень від іноземних інвестицій країни і потоку платежів щодо іноземних інвестицій, які здійснюють у дану країну.

Таблиця 15.4

Динаміка іноземних інвестицій США у 1980–1995 роках
(\$ млрд. на кінець року)⁷²

	1980 ^a	1985 ^a	1985 ^o	1990 ^o	1990 ^o	1995 ^a	1995 ^o
Стан чистого міжнародного інвестування США	\$393	\$125	\$129	\$250	\$224	\$814	\$774
Активи США за кордоном	936	1.296	1.288	2.067	2.166	2.932	3.353
Активи офіційного резерву	171	118	118	175	175	176	176
Золото	156	86	86	102	102	101	101
Спеціальні права запозичення	3	7	7	11	11	11	11
Резервна позиція в МВФ	3	12	12	9	9	15	15
Іноземні валюти	10	13	13	52	52	49	49
Інші державні активи США	64	88	88	82	82	82	82
Приватні активи	701	1.091	1.083	1.810	1.909	2.674	3.095
Прямі інвестиції	396	387	379	621	719	880	1.301
Іноземні цінні папери	63	114	114	220	229	722	722
Банківські зобов'язання	204	447	447	696	696	761	761
Інше	38	142	142	265	265	311	311
Зарубіжні активи у США	544	1.171	1.160	2.318	2.390	3.746	4.127
Офіційні активи	176	202	202	375	375	678	678
Приватні активи	368	969	957	1.943	2.014	3.068	3.449
Прямі інвестиції	126	231	220	468	540	638	1.019
Інше	242	738	737	1.475	1.474	2.430	2.430

У таблиці 15.4 наведені обсяги іноземних інвестицій США на кінець 1980, 1985, 1990 і 1995 роках. Представлені два різних виміри. Перший (рік позначений літерою а)

⁷¹ Див.: Salvadore D. *International Economics*. – New Jersey: Prentice Hall, Upper Saddle River, 1998. – P. 411–414.

⁷² Джерело: U.S. Department of Commerce, *Survey of Current Business* (Washington, D.C.: U.S. Government Printing Office), October 1972, p. 18–23; June 1994, p. 71; and July 1996, p. 43.

^a За поточною вартістю.

^o За ринковими цінами.

– оцінює прями іноземні інвестиції за поточною вартістю, у той час як другий (рік позначений літерою б) оцінює прями іноземні інвестиції за ринковими цінами. За 1980 рік подана тільки поточна вартість прямих іноземних інвестицій. У період з 1980 до 1985 року через величезний спад ринкових цін на золото відбулося різке зменшення золотих запасів.

Із таблиці 15.4 видно, що обсяги іноземних інвестицій США (за поточною вартістю) різко скоротилися: наприкінці 1980 року сума інвестицій становила \$393 млрд., у 1985 – \$125 млрд., 1990 – \$251 млрд. і наприкінці 1995 року – \$814 млрд. Таке ж погіршення відбулося з 1985 по 1995 рік, коли прями іноземні інвестиції оцінювали за ринковими цінами.

Із таблиці 15.4 також видно, що обсяг американських активів за кордоном зріс більше, як утричі – з \$936 млрд. у 1980 році до \$2.932 млрд. у 1995 році, коли прями іноземні інвестиції оцінені за поточними цінами. Найзначнішим було збільшення приватних активів США за кордоном, особливо приватне володіння зарубіжними цінними паперами. У США іноземні активи зростали ще швидшими темпами (майже у 7 разів) – із \$544 млрд. у 1980 до \$3746 млрд. у 1995 році, коли прями іноземні інвестиції визначали за поточними цінами.

Слід виділити найважливіші пункти в таблиці 15.4. По-перше, Сполучені Штати Америки з 1985 до 1990 року вперше, починаючи з 1914 року, стали країною-боржником. Для однієї з найбагатших держав світу це було дещо дивно. По-друге, швидке зростання зарубіжних вкладів в американські цінні папери та банківських зобов'язань на користь США відбулось у результаті збільшення процентних ставок та кращої політичної стабільності США порівняно з іншими країнами, і завдяки саме цьому було профінансовано близько половини дефіциту величезного федерального бюджету США середини 1980-х років. Унаслідок різкого погіршення стану іноземних інвестицій, починаючи з 1980 року, Сполучені Штати стали найбільшою країною-боржником у 1990-х роках.

Включення операцій з капіталом та фінансовими інструментами до платіжного балансу є свого роду доповненням до балансу поточних операцій. Воно дає змогу отримати так званий баланс офіційних розрахунків. Поряд із операціями з капіталом та фінансовими інструментами, що відображають надання і отримання довготермінових і короткотермінових кредитів, а також чисті капітальні трансферти, до балансу офіційних розрахунків включають статтю «Чисті пропуски та помилки». Завдяки цьому реалізують можливість коригування платіжного балансу при виявленні помилок та включення до нього тих операцій, що залишаються поза статистичним обліком, особливо, коли це стосується протизаконних операцій.

Серед операцій, які проводять на рахунку руху капіталів, одна є настільки важливою, що її виділяють окремо. Це – чисте збільшення офіційних валютних резервів. Завдяки згаданій операції обліковують купівлю та продаж офіційних валютних резервів Національного банку України і формують інформацію для регулювання макроекономічної ситуації в країні. До офіційних валютних резервів належать іноземні активи, котрі Національний банк зберігає як буфер, що запобігає економічній катастрофі у країні. Колись офіційні резерви склалися головним чином із золота, але нині вони включають значний обсяг іноземних фінансових активів. Поширеними видами офіційних валютних резервів у наш час є: монетарне золото, іноземна валюта (готівка), депозити та цінні папери іноземних урядів, спеціальні права запозичення (СДР) і резервна позиція у МВФ.

Спеціальні права запозичення (СДР) – це міжнародні резервні кошти, які створив МВФ у 1969 році на основі міждержавної домовленості як джерело додаткової ліквідності. СДР¹ – це активи, що дають дохід, і які розподіляють між усіма державами – членами МВФ пропорційно до їхніх квот. У 1970 році СДР були розподілені між членами МВФ під час його створення. Згідно з інструкцією МВФ

¹ СДР (Special Drawing Rights – SDRs) – стандартна облікова одиниця, яку використовує МВФ.

країна-член цієї організації повинна надати іншій країні свою національну валюту в обмін на СДР, якщо тільки в неї вже накопичилася кількість СДР, яка втричі перевищує отриману при початковому розподілі суму. Вартість СДР спочатку виражалася у золоті, однак з 1974 року курс СДР почали визначати на основі корзини валют країн-учасниць.

СДР відкривають перед країнами, які входять до МВФ, нові кредитні можливості, про що свідчить сама назва згаданої одиниці. На відміну від цих існуючих кредитних можливостей СДР не підлягають виплаті, завдяки чому виникає постійне доповнення до резервів країн-членів МВФ, а самі СДР функціонують як міжнародна резервна валюта. Оскільки СДР є еквівалентом валюти, їх можна використовувати для сплати боргів. МВФ може допомагати своїм членам, виділяючи для них суми іноземної валюти, яку вони хочуть купити за еквівалентну суму своєї валюти. Країна-член повертає кошти фонду, викуповуючи назад свою валюту протягом трьох–п'яти років за валюту, яку приймає фонд.

У регулюванні платіжного балансу нині головне місце належить валютам розвинутих країн, питома вага яких у 1996 році досягла (не враховуючи монетарного золота) 94,8%. На СДР припадало 1,7%, резервна позиція у МВФ становила 3,5%. Золото для регулюючої функції майже не використовують.

Отже, стаття «чисте збільшення офіційних валютних резервів» відображає методи і джерела регулювання платіжного балансу офіційних розрахунків. Дефіцит платіжного балансу, під чим розуміють баланс офіційних розрахунків, дорівнює чистому продажу іноземної валюти Національним банком. І навпаки, додатне сальдо платіжного балансу точно дорівнюватиме чистим закупівлям іноземної валюти Національним банком.

Поняття «дефіцит платіжного балансу» безпосередньо пов'язане з поняттям «криза платіжного балансу». Дефіцит означає, що країна не може погасити зовнішню заборгованість, а можливості отримання нових кредитів вичерпані. Залишається єдиний шлях макроекономічного регулювання платіжного балансу – коригування валютного курсу, що може мати негативні наслідки для економіки.

У міжнародних валютних розрахунках використовують показник чистих офіційних валютних резервів. Його значення полягає у тому, що він є критерієм оцінки можливостей країни погасити заборгованість перед іноземними кредиторами, а також служить показником ефективності кредитно-грошової політики Національного банку. На основі чистих офіційних валютних резервів розраховують показник достатності валютних резервів для оплати імпорту за формулою:

$$\frac{\text{чисті резерви іноземної валюти}}{\text{загальний обсяг імпорту}} \times 12 \text{ місяців.}$$

Цей показник характеризує період, протягом якого імпорт може бути оплачений за рахунок наявних валютних резервів. Від величини цього показника залежить можливість отримання міжнародних кредитів, перш за все країнами з перехідною економікою і країнами, що розвиваються. Прийнято вважати, що у країні склалася несприятлива ситуація для отримання нових кредитів, якщо показник достатності резервів для оплати імпорту перебуває на рівні, меншому за тримісячне покриття імпорту.

3. Економічна тотожність сальдо балансу поточних операцій і сальдо балансу руху капіталів

Сальдо балансу поточних операцій і сальдо балансу руху капіталів іноді називають двома сторонами однієї медалі⁷³. Це пов'язано з економічною відповідністю, що існує між ними: при незмінній валютній позиції вони повинні відповідати один одному. Математично це моделюють так. Якщо сукупні загальні витрати всіх резидентів позначити через U , а витрати держави – через G , то

$$U = C + I + G, \quad (15.1)$$

тобто для чистого суспільного продукту⁷⁴ за ринкових цін у відкритій економіці отримаємо:

$$Y = C + I + G + X - Im; \quad (15.2)$$

$$Y = U + X - Im. \quad (15.3)$$

При цьому C характеризує споживчі витрати резидентів як на товари, вироблені у даній країні, так і на імпортні товари, а I означає інвестиційний попит резидентів на імпортні та вироблені у власній країні основні засоби виробництва. Таким чином, $U + X - Im$ – сукупні витрати на всі вітчизняні товари. Для сальдо торгового балансу Z^H отримуємо:

$$Y - U = X - Im = Z^H. \quad (15.4)$$

Слід виділити два таких випадки:

$Y > U$: обсяг виробництва країни є більшим, ніж попит резидентів на товари, звідси $X > Im \rightarrow Z^H > 0$. Тут є надлишок торгового балансу.

$Y < U$: попит резидентів на товари перевищує їх випуск; таким чином, $X < Im \rightarrow Z^H < 0$. У цьому випадку існує дефіцит торгового балансу.

Приклад 15.1. Споживання і сальдо балансу поточних операцій Східної Німеччини.

У Східній Німеччині сукупне виробництво і сукупне споживання (абсорбція) не співпадають. Споживання – кінцеве використання товарів усередині країни – становило у 1992 році 431,3 млрд. DM (у відповідних цінах), при цьому приватне споживання – 216,1 млрд., державне використання – 105,9 млрд. DM, інвестиції – 108,9 млрд. DM. Їм відповідав ВВП у розмірі 253,3 млрд. DM і зовнішній внесок мінус 196 млрд. Розходження між ВВП і споживанням відповідало від'ємному торговому балансові у розмірі 196 млрд. DM. Це сальдо було профінансовано як через державні трансферти, так і через приватний приплив капіталів.

⁷³ Siebert H. Außenwirtschaft. – 6, völlig überarb. Aufl. – Stuttgart: G. Fischer, 1994. – S. 192.

⁷⁴ Чистий суспільний (національний) продукт – це зведений рахунок у системі національного рахівництва, який оцінює активність усіх суб'єктів національної економіки. На відміну від валового національного продукту, в нього не включають величину зносу основних фондів. Можливі дві оцінки суспільного продукту: за ринковими цінами і за вартістю факторів. В останньому випадку в ціну не включають частку, яка належить до оподаткування в економічному розумінні цього слова, тобто віднімають непрямі податки і додають субсидії на експлуатаційні витрати (свого роду від'ємне оподаткування).



Рисунок.

ВВП і сукупний попит у Східній Німеччині в 1992 році.

Приклад 15.2. Подвійний дефіцит.

У другій половині 80-х років США мали проблеми з так званим «подвійним дефіцитом» («twin deficits»). Як державний бюджет, так і платіжний баланс були дефіцитними. Наприклад, дефіцит державного бюджету у 1992 році становив 4,7% ВВП, сальдо балансу поточних операцій дорівнювало приблизно 10% ВВП.

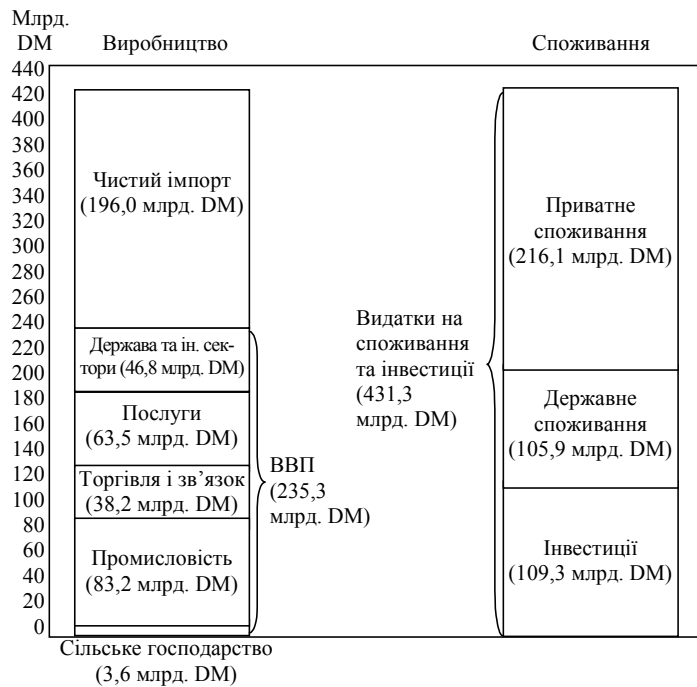
Із тотожності 15.6 знаємо, що це свідчить про надлишок заощаджень $S - I$ у розмірі 3,7%. США були не здатні профінансувати дефіцит свого державного бюджету власними силами. Для рівняння 15.6 діє:

$$S - I + (T - G) = \text{сальдо балансу поточних операцій};$$

$$3,7 - 4,7 = -1,0.$$

Німеччина також не могла у 1992 році профінансувати свої інвестиції власними заощадженнями. Для Німеччини сальдо становило:

$$1,5 - 2,8 = -1,3.$$

Якщо у рівнянні 15.2 від обох частин відняти податки (нетто, беручи до уваги внутрішні трансферти) і додати чисті трансферти, що надходять з-за кордону, та факторні доходи (Tr) резидентів, то отримаємо:

$$Y + Tr - T = C + I + (G - T) + (X - Im + Tr). \quad (15.5)$$

Ліва частина характеризує доходи, що є в розпорядженні резидентів країни. Якщо заощадження приватного сектора визначити як:

$$S = Y + Tr - T - C,$$

то маємо

$$(X - Im + Tr) = S - I + (T - G). \quad (15.6)$$

Сальдо балансу поточних операцій відповідає надлишку заощаджень над інвестиціями плюс бюджетні надлишки (заощадження країни). Коли існує дефіцит бюджету, то заощадження мають бути більшими, ніж інвестиції, для того, щоб вирівняти баланс поточних операцій. Права частина рівняння 15.6 може також бути позначена як сальдо фінансування. Коли існує дефіцит балансу поточних операцій, то права частина рівняння вказує на «потребу» фінансування країни. Цей дефіцит фінансування при незмінному валютному резерві повинен бути погашений через імпорт капіталів

Дефіцит балансу поточних операцій у США в 1986 і 1987 роках становив 140–170 млрд. \$. Дефіцит фінансування був погашений через імпорт капіталів.

Табл. 15.5 дає огляд складових рівняння 15.6. Вона показує, що США, як і Німеччина, не спроможні профінансувати свої інвестиції власними заощадженнями. Вони є імпортерами капіталу. Навпаки, Японія надає у розпорядження світовому ринкові капіталів свої заощадження і є експортером капіталу.

Таблиця 15.5

**Бюджетне обмеження окремих країн,
1992 рік (% від ВВП)**

Країни	S-I	T-G	Надлишок балансу поточних операцій
ФРН	1,5	-2,8	-1,3
Франція	4,1	-3,9	0,2
Великобританія	4,7	-6,7	-2,0
Італія	7,4	-9,5	-2,1
Японія	1,4	1,8	3,2
США	3,7	-4,7	-1,0

Приклад 15.3. Сальдо балансу поточних операцій і німецьке відродження.

Завдяки возз'єднанню Німеччина перетворилася з чистого експортера капіталу в його імпортера. Особливо вражають зміни, що відбулись у 1989–1992 роках. Надлишок балансу поточних операцій у

розмірі 110 млрд. DM 1989 року перетворився у дефіцит, що становив 40 млрд. DM. Це – зміна на 150 млрд. DM.

Таблиця

Експорт капіталу Німеччини
(у млрд. нім. марок)

1985	+48,3
1986	+85,8
1987	+82,5
1988	+88,9
1989	+108,0
1990	+76,1
1991	-32,9
1992	-39,1

4. Формальне вирівнювання платіжного балансу

- 1. Обліковий характер формального вирівнювання.** За принципом подвійних рахунків сальдо балансу поточних операцій і балансу руху капіталів, з одного боку, і сальдо валютного балансу – з іншого повинні бути ідентичними. Це пояснюється наявністю двох альтернатив. Згідно з однією, операції всередині балансу поточного рахунку статей і балансу руху капіталів вирівнюються (наприклад, експорт кредитується, а імпорт оплачують з валютного резерву комерційних банків). Відповідно до другої, за операціями в балансі поточного рахунку повинна бути зроблена зворотна провідка на інвалютному рахунку (наприклад, імпорт товарів і відповідно експорт капіталів спричиняють зменшення валютного резерву Національного банку).
- 2. Розходження між сальдо балансу поточних операцій і сальдо балансу руху капіталів.** Однак описана тотожність на практиці не повинна виникати. Для цього існують три причини. Розходження витікає, по-перше, з того, що внаслідок недостатніх статистичних даних не всі операції можуть бути проведені подвійно за рахунками бухгалтерського обліку. Експорт та імпорт обліковують на основі повідомлень підприємств (зовнішньоторгова статистика). Таким чином, можуть виникнути розходження, які відображають у статті «чисті пропуски і помилки». По-друге, внаслідок розподілу спеціальних прав запозичення збільшуються закордонні боргові зобов'язання Національного банку. По-третє, зміни валютного курсу спричиняють переоцінку валютних запасів у Національному банку (в період девальвації чи ревальвації). Ці контрстатті для зміни закордонної позиції Національного банку, які не зводяться до балансу поточних операцій і руху капіталів, відображені в статті «чисте збільшення офіційних валютних резервів».

3. Сальдо балансу поточних операцій і стаття нетто-майна. Формування платіжного балансу за схемою, зображеною в таблиці 15.3, забезпечує формальне вирівнювання платіжного балансу. Цей процес можна відстежувати за виведеними вище моделями. У рівнянні 15.6 ліва частина вказує на те, як змінюється стаття майна Батьківщини щодо Закордону. Коли країна витрачає менше свого доходу, зростають її вимоги за боргами до Закордону, тобто $\dot{V} = dV/dt > 0$. Нетто-вимоги до Закордону V можуть складатися з правових підстав фінансового характеру B або з валютних резервів R . Цим самим на основі обмеження платіжного балансу при сталому валютному курсі отримаємо:

$$X - Im + Tr = \dot{V} = \bar{w}(\dot{B} + \dot{R}), \quad (15.7)$$

де $\dot{B} = dB/dt$ означає зміну фінансових титулів (законів, вартості цінних паперів);

$\dot{R} = dR/dt$ – зміну валютних резервів.

З рівнянь 15.6 і 15.7 випливає:

$$S - I + (T - G) = \dot{V}. \quad (15.8)$$

Надлишок приватних і державних заощаджень над інвестиціями становить приріст вимог до Закордону. Якщо відкинути зміну валютної позиції, то надлишок балансу поточних операцій відповідає приросту вимог (експорт капіталів).

4. Сальдо платіжного балансу і валютний баланс. Перепишемо рівняння 15.7, припустивши, що валютний курс сталий, тоді отримаємо:

$$Z = X - Im + Tr - w\dot{B} = w\dot{R}. \quad (10.9)$$

Отже, сальдо платіжного балансу Z відповідає сальдо валютного балансу. Платіжний баланс формально завжди зрівнюється з сальдо валютного балансу (додаток до теми 15). Це дає підстави для формального вираження двох закономірностей, що характеризують зв'язок між платіжним і валютним балансами:

а) $Z > 0 \rightarrow \dot{R} > 0.$

Якщо платіжний баланс має надлишок, то валютні резерви збільшуються.

б) $Z < 0 \rightarrow \dot{R} < 0.$

В умовах дефіциту платіжного балансу валютні резерви зменшуються.

Приклад 15.4. ВВП і ВНП у Східній Німеччині.

Чистий факторний дохід Східної Німеччини, що надійшов ззовні у 1992 році, становив 11,8 млрд. DM, переважно це були доходи мігрантів. У 1992 році східнонімецький ВНП у розмірі 246,9 млрд. (номінальний) був на 11,6 млрд. більший, ніж ВВП у розмірі 235,3 млрд. DM. ВНП старих федеральних земель у 1992 році перевищував ВВП на 2,9 млрд. DM.



Рисунок.

Валовий внутрішній і валовий соціальний продукт у Східній Німеччині в млрд. нім. марок у 1992 році.

5. Матеріальне вирівнювання платіжного балансу

Формальне вирівнювання платіжного і валютного балансу не треба плутати з матеріальним вирівнюванням. Останнє стосується сальдо часткових балансів. Як правило, про вирівняний платіжний баланс говорять тоді, коли валютна стаття Національного банку не змінюється і відповідно сальдо валютного балансу дорівнює нулю.

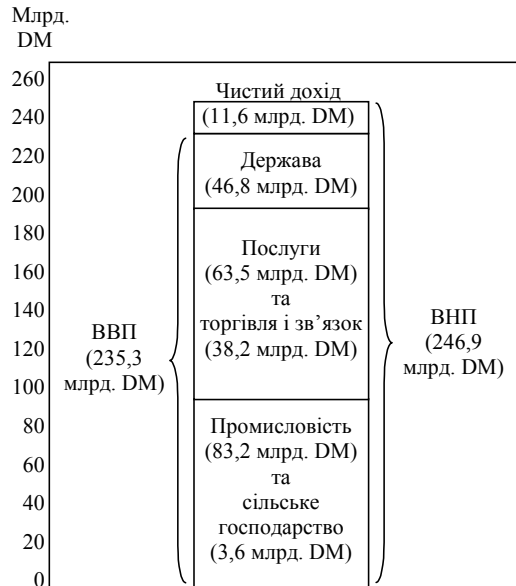
Сальдо валютного балансу можна знайти шляхом зіставлення операцій, включених до платіжного балансу. Для визначення матеріального вирівнювання платіжного балансу необхідно розрізнити автономні й зумовлені платіжним балансом операції.

До операцій, зумовлених платіжним балансом, належать такі, які проводять з метою його вирівнювання. Як правило, йдеться про політико-економічні заходи, такі, як позики урядам, акції підтримки (наприклад, кредит «стенд-бай» відповідно до резервної угоди¹, кредит Банку міжнародних розрахунків), урядовий імпорт. Автономні операції, навпаки, проводять незалежно від ситуації з платіжним балансом. Для прикладу можна назвати приватний експорт та імпорт, а також приватний рух капіталів. До автономних операцій належать також операції уряду, метою яких не є вирівнювання платіжного балансу.

Платіжний баланс є вирівняним тоді, коли сума автономних статей активу збігається з сумою автономних пасивних статей балансу. Маємо надлишок

¹ Йдеться про угоди, які укладають між МВФ і країною-учасницею, що надає цій державі право вдаватися до запозичення валюти з Фонду на визначену суму і на певний термін.

платіжного балансу, коли сума автономних активних статей перевищує суму пасивних.

Разом з цим, слід відзначити, що поділ господарських операцій на автономні й викликані платіжним балансом є у певній мірі проблематичним. Так, позика, взята за кордоном, може як вирівнювати платіжний баланс, так і, наприклад, фінансувати інфраструктури. Важко вирішити, про яку господарську операцію – автономну чи індуковану йдеться у цьому випадку.

Вирівнювання платіжного балансу можна досягнути поряд з індукованими операціями через адміністративні втручання. Наприклад, дефіцит усувають, коли уряд через митні тарифи й інші адміністративні заходи перешкодить виникненню фактичного дефіциту. Тому розрізняють дійсне і потенційне порушення рівноваги. Потенційна нерівновага платіжного балансу дорівнює сальдо автономних операцій, яке б виникло, коли б держава відмовилася від заходів, що обмежують торгівлю.

6. Вирівнювання платіжного балансу як мета економічної політики

Вирівнювання платіжного балансу є головною політико-економічною метою, тому що невіривняний платіжний баланс може мати небажані економічні та політичні наслідки. У зв'язку з цим варто розглянути типові ситуації, які обумовлюють необхідність у певній спрямованості економічної політики.

1. Вплив дефіциту на економічну політику. Дефіцит у платіжному балансі означає, що люди живуть у кредит. Цю «сприятливу» статтю обміну фінансують за рахунок кредитів (імпорт капіталів). Як правило, згаданий імпорт капіталів не відбувається довготерміново. Отже, дефіцит платіжного балансу означає втрату валюти. З огляду на першопочаткові валютні резерви країни зменшення наявної валюти призводить до обмеження імпорتنих можливостей країни і цим самим до скорочення наявних товарів для споживання та інвестицій. Коли торговий партнер уже не надає кредитів, країна, що має дефіцит, повинна якомога швидше знизити рівень споживання, а якщо імпорт використовують для виробництва, то скоротити і виробництво та змінити його структуру. Однак за короткий період країна може змиритися з дефіцитом платіжного балансу тоді, коли в умовах надлишкової зайнятості тут проводять політику стабілізації, у результаті якої очікують ліквідацію дефіциту.

За кейнсіанською теорією з точки зору політики зайнятості (особливо коли в країні існує безробіття) дефіцит балансу поточних операцій є небажаним. До того ж, тимчасове «життя понад фінансові можливості» «тягне» за собою в наступні періоди сплату процентів. Для вирішення проблеми в майбутньому необхідно задіювати експорт, щоб отримати валюту для сплати процентів. Народне господарство розширює своє споживання сьогодні, зате обмежує у майбутніх періодах. Проте дефіцит балансу поточних операцій виправданий тоді, коли він служить для фінансування інвестицій і спричиняє тим самим зростання виробництва та уможливленню повернення боргу в майбутньому.

2. Вплив надлишку на економічну політику. Надлишок платіжного балансу свідчить про приплив валюти; однак він означає також, що товарів у вартісному виразі реалізують більше, ніж купують. Отже, надлишок платіжного балансу свідчить, що вигоди від зовнішньої торгівлі використовують не повністю.

До наслідків надлишку платіжного балансу слід віднести також те, що він може негативно впливати на рівень цін, оскільки надлишок валютного балансу збільшує

пропозицію грошей у народному господарстві. Це спричиняє підвищення цін усередині країни.

Розробляючи економічну політику, країна в короткотерміновому періоді може прагнути до активного платіжного балансу у випадку безробіття, щоб збільшити зайнятість. Але надлишок валютного балансу країни сигналізує, що її торгові партнери мають дефіцити валютного балансу. Надлишок валюти може потягнути за собою торгово-політичні заходи торгових партнерів з відповідно різними протидіями щодо країни, яка має позитивне сальдо платіжного балансу.

3. Економічна політика. Вирівнювання платіжного балансу – найважливіша мета економічної політики будь-якої країни. Це обумовлено такими міркуваннями:

- вирівнювання платіжного балансу є бюджетним обмеженням для країн, задіяних у міжнародному поділі праці, й порушення його означає, що економічні суб'єкти країн-учасниць зовнішньої торгівлі не можуть повністю використати переваги міжнародного поділу праці;
- вирівнювання платіжного балансу сигналізує підсистемам народного господарства про нестачу іноземної валюти;
- заходи, що впливають на платіжний баланс, такі як операції, індуковані платіжним балансом, чи митні тарифи, призводять до неоптимального розподілу факторів виробництва між країнами;
- державне регулювання валютного курсу неточно сигналізує про бюджетне обмеження країни і призводить до неоптимального використання факторів виробництва.

7. Платіжний баланс і його розвиток

Робота з платіжним балансом потребує постійного вивчення тенденцій у системі міжнародних операцій. Це забезпечує, зрештою, об'єктивну і своєчасну оцінку ефективності міжнародних економічних зв'язків країни та визначення їх перспектив. Оскільки належного досвіду роботи з платіжним балансом в Україні нема, розглянемо аналітичні проблеми на прикладі платіжного балансу Німеччини.

У таблиці 15.6 представлені етапи розвитку валютного курсу.

Таблиця 15.6

Розвиток валютного курсу DM/\$ і рішення у сфері валютної політики

Валютний курс дійсний з	Курс	Ревальвація/девальвація
1	2	3
21.6.1948	3,3333 3	
19.9.1949	4,2000 0	Девальвація DM на 20,6%
6.3.1961	4,0000 0	Ревальвація DM на 5,0%
30.9.1969 bis 24.10.1969		Звільнення валютного курсу (плавання)
27.10.1969	3,6000	Ревальвація DM на 9,3% (ревальваційна виборна боротьба)
10.5.1971 bis		Звільнення валютного курсу (плавання)

20.12.1971		
21.12.1971	3,2225	Основний курс (ревальвація на 13,6%) (Смітонянська угода)
14.2.1973	2,9003	Девальвація долара США на 11,1% (основний курс)
19.3.1973		Європейське групове плавання щодо долара США («змія»)
1973	2,6590	
1974	2,5897	
1975	2,4631	
10.7.1976		Ревальвація DM на 2% в об'єднанні європейських валютних курсів
1976	2,5173	
1977	2,3217	
16.10.1978		Ревальвація DM на 4% в об'єднанні європейських валютних курсів
1.11.1978		США проголошують програму підтримки долара
1978	2,0084	
13.3.1979		Створення ЄВС
24.9.1979		Ревальвація DM на 2% щодо валют ЄВС
1979	1,8330	
1980	1,8158	
4.10.1981		Ревальвація німецької марки на 5,5% щодо валют Європейської валютної системи (ЄВС)
1981	2.2610	
12.6.1982		Ревальвація німецької марки на 4,25% щодо валют ЄВС
1982	2.4287	
21.3.1983		Ревальвація німецької марки на 5,5% щодо валют ЄВС
1983	2.5552	

Продовження таблиці 156.

9.1984		Перерахунок валютних часток в ЕКЮ
1985	2.8456	
22.9.1985		Угода ПЛАЗА
1985	2.9424	
7.4.1986		Ревальвація німецької марки на 2% щодо валют ЄВС
1986	2.1708	
12.1.1987		Ревальвація німецької марки на 3% щодо валют ЄВС
22.2.1987		Луврський договір
1987	1.7982	
1988	1.7584	
1989	1.8814	
1990	1.6161	
1991	1.6612	
1992	1.5595	

14.9.1992		Девальвація італійської ліри на 3,5% і одночасна ревальвація решти валют ЄВС на 3,5%
17.9.1992		Ліра і фунт стерлінгів виходять з механізму обмінних курсів; девальвація іспанської песети на 5%
23.11.1992		Девальвація іспанської песети і португальського ескудо на 6%
1993	1.6544	
1.2.1993		Девальвація ірландського фунта на 10%
3.8.1993		Розширення меж коливання валютних курсів усередині ЄВС на 15% в обидва боки. Винятком є валютний курс між німецькою маркою і голландським гульденом, для яких за двосторонньою угодою надалі дійсні межі 2,25%

8. Механізм сальдування і рівновага

На початку теми було детально висвітлено, що надлишку балансу поточних операцій повинен відповідати експорт капіталу в балансі руху капіталів і кредитів, якщо не брати до уваги зміни валютних резервів. Дефіцит балансу поточних операцій має на основі визначених зв'язків відповідати імпорту капіталу.

Механізм сальдування допомагає і тоді, коли платіжний баланс усіх країн світу агрегується і розглядається для двох регіонів світу (Північ і Південь) чи інших об'єднань (промислово розвинуті країни, ОПЕК, країни, що розвиваються). Якщо знехтувати послугами, то надлишок торговельного балансу Півночі мусить відповідати дефіцитові торговельного балансу Півдня. З іншого боку, це повинно означати, що Північ експортує капітал, а Південь – імпортує.

З точки зору західних економістів помилковою є теза про необхідність двостороннього зрівноваження платіжного балансу між двома країнами, котру постійно згадують у політико-економічних дискусіях. Подібно до того, як окремий економічний суб'єкт при купівлі фунта м'яса не зрівноважує свій «платіжний баланс» з м'ясником під час обміну з ним, платіжний баланс є бюджетним обмеженням у тому розумінні, що не можна видати валюти більше, як отримувеш⁷⁵.

У позиції фахівців СНД переважає думка про доцільність двосторонніх платіжних балансів. Це пов'язано з підвищенням ролі регіональних або двосторонніх платіжних балансів у таких сферах, як статистичний облік, макроаналіз і розробка економічної політики щодо двосторонніх зв'язків. Так, до економічного департаменту НБУ щоквартально надходять десятки запитів щодо стану двосторонніх платіжних балансів з окремими країнами світу, що обумовлено підготовкою до обговорення і вирішення різноманітних зовнішньоторговельних проблем, розробки стратегії розвитку економічних взаємовідносин та ступенем інтеграції⁷⁶.

⁷⁵ Див.: Siebert H. Außenwirtschaft. – 6, völlig überarb. Aufl. – Stuttgart: G. Fischer, 1994. – S. 205.

⁷⁶ Див.: Воронова Л., Іванік Н., Стюпіна О. Двосторонні платіжні баланси: суто теоретичний інтерес чи життєва необхідність? // Вісник НБУ. – 1997. – Липень – С. 21–22.

Зміщення акцентів на регіональну статистику має ряд причин, серед яких можна назвати насамперед такі:

- необхідність постійного відстеження впливу зрушень валютної структури двосторонніх платіжних балансів на довготермінові тенденції зміни валютних курсів та коливання ефективних валютних курсів;
- виникнення значної заборгованості за зовнішньоекономічними розрахунками між конкретними країнами і групами країн;
- посилення процесів економічної інтеграції і створення валютних союзів.

Подібна ситуація склалася в усіх країнах колишнього СРСР, і, як результат, зростає зацікавленість урядів цих країн щодо побудови двосторонніх платіжних балансів з основними торговельними партнерами. Наприклад, є рішення уряду Росії про складання, узгодження та офіційну публікацію двостороннього платіжного балансу з Україною. У цьому зв'язку Центробанк Росії виступив з ініціативою щодо серії робочих зустрічей для підготовки та узгодження даних двостороннього платіжного балансу, яку підтримав Національний банк України. Тіснішими стали контакти НБУ з центральними банками Молдови, Казахстану, Узбекистану та інших держав.

Складність побудови двосторонніх платіжних балансів у тому, що в світовій практиці нема досконалих методів вирішення проблем складання платіжного балансу в географічному зрізі. Є різні підходи до питання реєстрації як товарних, так і капітальних та фінансових потоків.

У ситуації, що склалася, виникає потреба детально проаналізувати структуру зовнішньоторговельних відносин у географічному розподілі для узгодження взаємних балансів і взаємозаборгованості при переговорах на вищому рівні між керівниками центральних банків.

Особливого значення набувають питання створення інформаційної бази для розробки платіжного балансу.

Коли стверджують, що приріст надлишку балансу поточних операцій викликає приріст експорту капіталу, виникає запитання: що впливає на збільшення експорту капіталу – збільшення заощаджень чи зменшення споживання? Або як може країна, що має борги, хоче їх сплатити і тому експортує капітал, досягти необхідного надлишку балансу поточних операцій.

Сальдо платіжного балансу відображає рішення економічних суб'єктів Батьківщини і Закордону щодо охоплених платіжним балансом країни трансакцій, наприклад, товарооборот, послуги, перекази, рух капіталу. На ці рішення впливають ціни товарів і факторів виробництва (заробітна плата та проценти) в нашій країні й за кордоном, проценти від фінансових та реальних інвестицій і багато інших факторів. Отже, сальдо мусить бути зведене до рішень економічних суб'єктів. При цьому треба усвідомити, що будь-яке рішення домогосподарства, наприклад, про споживання, впливає як на торговельний баланс (наприклад, імпорт товарів), так і на баланс руху капіталів та кредитів (наприклад, менші заощадження внаслідок імпорту товарів).

9. Визначальні фактори сальдо платіжного балансу

Із попереднього аналізу можна вивести деякі визначальні фактори впливу на сальдо платіжного балансу. Як ми бачили у темі 3, абсолютні цінові переваги визначають її експортний потенціал та обсяги експорту й імпорту. Зміна цін впливає

на зміну сальдо балансу поточних операцій при сталому обмінному курсі. Але ціни змінюються відповідно до умов виробництва (забезпеченість факторами, виробнича функція, технічні знання), умов попиту (національний дохід, уподобання), економіко-політичних заходів і грошової маси. Як наслідок, слід поставити запитання: як впливають перелічені фактори на сальдо балансу поточних операцій? Крім цього, з теми 3 ми знаємо, що абсолютні цінові переваги залежать від змін валютного курсу. Отже, сальдо балансу поточних операцій реагує на зміни валютного курсу. Отже, сальдо балансу поточних операцій залежить від змін цін, національного доходу, валютного курсу і рівноваги на грошовому ринку.

Сальдо балансу руху капіталів залежить від різниці процентних ставок на Батьківщині й у Закордоні та очікувань щодо валютного курсу \mathcal{F}^e . Тому на сальдо платіжного балансу Z впливають такі фактори:

$$Z = f(p, p_i^*, Y, Y^*, w, L - M, L^* - M^*, i, i^*, \mathcal{F}^e).$$

Додаток

Схематичне зображення формального врівнювання платіжного балансу

У таблицях Д15.1 і Д15.2 показаний зв'язок між сальдо платіжного балансу Z і сальдо валютного балансу Z^D . Для спрощення розглянуто лише рух товарів та капіталів. Сальдо платіжного балансу визначають із сальдо балансу поточних операцій Z^L і сальдо балансу руху капіталів та кредитів Z^K :

$$Z = Z^L + Z^K. \quad (Д15.1)$$

Сальдо балансу поточних операцій визначають як різницю між вартістю експорту й імпорту. Якщо товар 1 експортують ($E_1 < 0$), то вартість експорту буде $-p_1 E_1$; якщо товар 2 імпортують, то вартість імпорту становить $p_2 E_2$ (рівняння 11.4). Сальдо балансу руху капіталів і кредитів визначають як різницю імпорту (K^M) та експорту (K^X) капіталу, тобто:

$$Z^K = K^M - K^X. \quad (Д15.2)$$

Із використанням рівнянь 11.4, Д15.1 і Д15.2 отримуємо:

$$Z = -(p_1 E_1 + p_2 E_2) + K^M - K^X.$$

Схематично можна представити платіжний баланс і його часткові баланси так, як у таблиці Д15.1.

Таблиця Д15.1

Часткові баланси платіжного балансу

	Надходження платежів	Платежі	Сальдо
Баланс поточних операцій	$-p_1 E_1$	$p_2 E_2$	Z^L
Баланс капіталів і кредитів	K^M	K^X	Z^K
Сальдо			Z

Таблиця Д15.2

Зміна валютної позиції

	Зменшення	Збільшення	Сальдо
--	-----------	------------	--------

	валютних резервів	валютних резервів	
Товарооборот	$p_2 E_2$	+ $p_1 E_1$	$= -\dot{R}^W$
Рух капіталів	K^X	- K^M	$= -\dot{R}^K$
Сальдо			$-\dot{R}$

Зміна валютної позиції представлена у таблиці Д15.2. R позначає валютний резерв на певний момент часу. $\dot{R} = dR/dt$ – це зміна валютного резерву, причому $\dot{R} > 0$ характеризує його зростання, $-\dot{R} > 0$ – зменшення. Для зменшення валютного резерву ($-\dot{R}^W$) із товарообороту отримуємо:

$$-\dot{R}^W = p_2 E_2 + p_1 E_1.$$

Для зменшення валютного резерву ($-\dot{R}^K$) з руху капіталів отримуємо:

$$-\dot{R}^K = K^X - K^M.$$

Зменшення валютного резерву ($-\dot{R}^u$):

$$-\dot{R} = -\dot{R}^W - \dot{R}^K = p_2 E_2 + p_1 E_1 + K^X - K^M.$$

Із порівняння таблиць Д15.1 і Д15.2 випливає, що

$$Z = \dot{R}.$$

Контрольні запитання

1. Що таке платіжний баланс? Розкрийте його економічну суть.
2. Дайте характеристику статей платіжного балансу.
3. Проаналізуйте математичні моделі сальдо балансу поточних операцій і сальдо балансу руху капіталів.
4. Поясніть різницю між формальним і матеріальним вирівнюванням платіжного балансу.
5. Як, на вашу думку, вирівняний платіжний баланс впливає на стан економіки? Обґрунтуйте свою відповідь.
6. Висловіться з приводу доцільності або недоцільності розрахунку двосторонніх платіжних балансів.
7. Проаналізуйте вплив різноманітних факторів на сальдо платіжного балансу.

Література

1. Бастун Л. Платіжний баланс України в 1996 році: аналіз, перспективи // Вісн. НБУ. – 1997. – № 1. – С. 24–25.
2. Бизнес: Толковый словарь: Англо-русский. – М.: Весь мир, 1998. – 51 с.
3. Гальчинська Т., Іванік Н. Методи прогнозування платіжного балансу // Вісн. НБУ. – 1997. – № 10. – С. 6–9.
4. Іванік Н. Тенденції розвитку зовнішнього сектора економіки в 1996 році // Вісн. НБУ. – 1997. – № 6. – С. 21–22.
5. Іванік Н., Бастун Л., Чепурнова Н. Платіжний баланс України за третій квартал 1997 року // Вісн. НБУ. – 1998. – № 3. – С. 10–11.

6. Іванік Н., Черняк О., Ставицький А. *Методологія розрахунку прогнозу платіжного балансу* // Вісн. НБУ. – 1998. – № 12. – С. 43–44.
7. Іванік Н. *Від'ємне сальдо платіжного балансу. Що це означає для економіки України?* // Вісн. НБУ. – 1996. – № 3. – С. 54.
8. Кругман П. Р., Обстфельд М. *Международная экономика. Теория и политика: Учеб. для вузов / Пер. с англ. под ред. В. П. Колесова, М. В. Кулакова.* – М.: Экон. фак. МГУ, ЮНИТИ, 1997. – 799 с.
9. Лоус П. К., Пендлтон Э., Чедвик Л. *Большой толковый словарь бизнеса: Русско-английский, англо-русский* – М.: Вече, АСТ, 1998. – 366 с.
10. Миклошевская Н. А., Холопов А. В. *Международная экономика: Учеб.* – М.: МГУ им. М. В. Ломоносова, изд. «Дело и Сервис», 1998. – 123 с.
11. Шевчук В. *Вирівнювання платіжного балансу в Аргентині: система грошової ради у дії* // Вісн. НБУ. – 1997. – № 12. – С. 47–50.
12. Самуэльсон П. А., Нордхаус В. Д. *Экономика: Пер. с англ.* – М.: БИНОМ, 1997.
13. Salvadore D. *International Economics.* – New Jersey: Prentice Hall, Upper Saddle River, 1998.
14. Siebert H. *Außenwirtschaft.* – 6, völlig überarb. Aufl. – Stuttgart: G. Fischer, 1994.

Тема 16

МЕХАНІЗМИ ВРІВНОВАЖЕННЯ ПЛАТІЖНОГО БАЛАНСУ

Погані гроші витискують хороші.

Томас ГРЕШАМ

План теми

1. Монетарна рівновага при сталому валютному курсі або наявності єдиної валюти на Батьківщині та у Закордоні.
2. Автоматичне пристосування.
3. Механізми врівноваження при сталому валютному курсі.
4. Монетарна рівновага при гнучкому валютному курсі.
5. Механізми врівноваження при гнучкому валютному курсі.
6. Значення механізмів врівноваження.

Тема присвячена вивченню механізму врівноваження платіжного балансу. Це потребує розрізнення понять сталих та гнучких (ринкових) валютних курсів. Монетарна рівновага як аналог торгово-бартерної рівноваги пояснена для сталого і змінного валютного курсу. При цьому розглянуто автоматичне пристосування при сталому валютному курсі й описані можливі механізми врівноваження: зміна ціни грошової маси, відносної ціни, доходів при фіксованих і гнучких цінах на товари, а також мобільність капіталу. У підсумкових розділах проаналізовані механізми врівноваження при гнучкому валютному курсі й умови, за яких вони активізуються.

1. Монетарна рівновага при сталому валютному курсі або наявності єдиної валюти на Батьківщині та у Закордоні

1. Сальдо платіжного балансу і торгова рівновага. Сальдо платіжного балансу відображає рішення суб'єктів економічної системи на Батьківщині та у Закордоні щодо таких операцій як товарорух, перекази та рух капіталу. На ці рішення впливає ряд факторів, таких як ціни на товари та фактори виробництва (наприклад, зарплата) на Батьківщині та у Закордоні, наявний і очікуваний валютні курси, дивіденди від фінансових та реальних інвестицій. Ціни, в свою чергу, залежать від пріоритетів споживачів, озброєності факторами виробництва, наявної інфраструктури, інвестиційних тенденцій і т. д.

Постає запитання, в яких випадках виникають дефіцит та надлишок платіжного балансу і за допомогою яких механізмів можна ліквідувати сальдо платіжного балансу.

Торгову рівновагу з рівноважною відносною ціною $p = p_1/p_2$ (тема 10) визначають через умови попиту і пропозиції на Батьківщині та у Закордоні, тобто через криві обміну. Порівняльні цінові переваги встановлюють напрямок торгівлі.

Якщо свідомо допустити наявність грошей, то товарній рівновазі повинна відповідати монетарна рівновага. Ми розрізняємо при цьому два випадки: сталий та гнучкий валютні курси. **Припущення сталого валютного курсу означає, що відносну ціну двох валют не враховують при аналізі.** Можна уявити собі дві країни з однією валютою, наприклад, золотом чи євро.

2. Монетарна рівновага. Слід розглянути ситуацію, в якій гроші складаються із золотих монет (або наявний постійний валютний курс, що дорівнює 1). Нехай дано номінальну грошову масу \tilde{M}^w , котра поділяється, в свою чергу, на номінальні грошові маси \tilde{M} і \tilde{M}^* у двох країнах, причому $\tilde{M}^w = \tilde{M} + \tilde{M}^*$. На рис. 16.1 пряма WW' показує, яким чином грошова маса світу OW розподілена між двома країнами. Точки A , B та M характеризують алокацію грошової маси світу в двох країнах. Точка M відображає розподіл грошової маси між Батьківщиною (OC) і Закордоном (OD)⁷⁷.

Вітчизняні фахівці визначають грошову масу як «сукупність залишків грошей у всіх їх формах, що перебувають у розпорядженні суб'єктів грошового обороту на певний момент. Такими суб'єктами є приватні особи, підприємства, господарські організації, громадські об'єднання, держава та інші».⁷⁸ Згідно з останнім визначенням Національної кредитної ради Франції, грошова маса (*masse monetaire*) – це «сукупність цінних паперів, яка складається з грошової і квазігрошової готівки»⁷⁹. Одночасно у Франції розрізняють поняття «грошові засоби» (*disponibilites monetaires*), яке означає «сукупність платіжних засобів, що в даний момент та у даних географічних межах (держави) надані у розпорядження суб'єктів господарювання (індивідів, приватних і державних структур)».⁸⁰ Щодо англо- та німецькомовних країн, то тут ці поняття розглядають як синоніми, для чого вживають єдиний термін: англійський – *money supply* і німецький – *Geldmenge*. У цій темі грошова маса розглянута у широкому значенні.

⁷⁷ Порівняйте з постановкою проблеми в книзі: Ethier W. J. *Modern International Economics*. – New York, 1988.

⁷⁸ Порівняйте: Гроші та кредит: Підручник / М. І Савлук, А. М. Мороз, М. Ф. Пуховкіна та ін. – К.: Либідь, 1992. – С. 66.

⁷⁹ Бернар И., Колли Ж.-К. Толковый экономический и финансовый словарь: французская, русская, английская, немецкая, испанская терминология: В 2-х тт. – Т. II. / Пер. с фр. – М.: Междунар. отношения, 1997. – С. 203.

⁸⁰ Там само. Т. I. – С. 586.



Рисунок 16.1.

Монетарна рівновага при сталому валютному курсі.

Пряма WW' показує розподіл світової номінальної грошової маси OW між країнами. Світова грошова маса \tilde{M}^w поділяється на грошову масу Батьківщини \tilde{M} і Закордону \tilde{M}^* ($\tilde{M}^w = \tilde{M} + \tilde{M}^*$). У точці M – монетарна світова рівновага, при якій $\tilde{M} = OC$ і $\tilde{M}^* = OD$. Промінь ON відображає p_1/p_2^* та Y/Y^* , тому нахил його залежить від торгової рівноваги, $\text{tg } \alpha = Y^*/pY = p_2Y^*/p_1Y$, де p_1 – номінальна ціна експортного товару 1 Батьківщини, p_2^* – номінальна ціна експортного товару 2 Закордону, Y і Y^* – національні доходи відповідних країн. Ситуація нерівноваги: у точці A , коли $\tilde{M}^* > OD$ і $\tilde{M} < OC$; у точці B – $\tilde{M}^* < OD$ і $\tilde{M} > OC$. Нова монетарна рівновага світу перебуває у точці M' . При цьому \tilde{M}^* збільшується на величину FM , а \tilde{M} – на величину FM порівняно з точкою M .

Тоді нехай номінальний попит на гроші визначається лише метою операцій і залежить від доходів відповідно до коефіцієнта k (частки загального доходу, яку економічні агенти зберігають у формі грошей). Для спрощення приймаємо, що цей коефіцієнт для двох країн є однаковим. Реальний дохід на Батьківщині (Y) та у Закордоні (Y^*) розглядають як заздалегідь заданий, крім цього, Батьківщина та Закордон спеціалізуються на виробництві своїх експортних товарів.

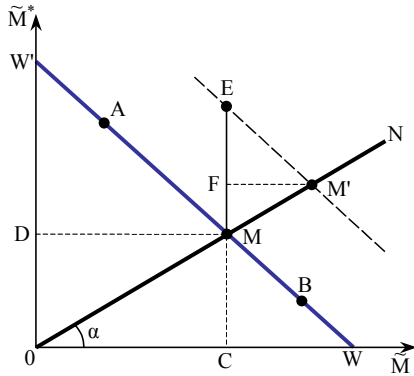
Тоді рівновагу на грошовому ринку на Батьківщині визначають як:

$$\tilde{M} = kp_1Y. \quad (16.1)$$

Аналогічна формула для Закордону:

$$\tilde{M}^* = kp_2^*Y^*. \quad (16.2)$$

Для досягнення міжнародної монетарної рівноваги має бути досягнута спочатку рівновага грошових ринків в обох країнах.

Якщо (16.1) поділити на (16.2), то отримуємо:

$$\frac{\tilde{M}}{\tilde{M}^*} = \frac{kp_1Y}{kp_2^*Y^*} = p \frac{Y}{Y^*}. \quad (16.3)$$

Рівняння 16.3 є умовою рівноваги; воно визначає відношення обох грошових мас (\tilde{M}/\tilde{M}^*) у стані рівноваги і залежить від національного доходу та відносної ціни $p = p_1/p_2$.

Тангенс кута, утвореного променем ON (рис. 16.1), визначає відносна ціною товарної торгової рівноваги при заданих доходах населення ($\text{tg } \alpha = Y^*/pY$).

Відносну ціну визначають через торгову рівновагу; номінальні ціни p_1 і p_2^* встановлюють відповідно до кількісної теорії грошей. Для рівнянь (16.1) і (16.2) при

$$p_2^* = p_1/p \quad (16.4)$$

діє

$$\tilde{M}^w = \tilde{M} + \tilde{M}^* = k(p_1Y + p_2^*Y^*) = kp_1(Y + Y^*/p). \quad (16.5)$$

У формулі (16.5) усі величини визначені рівнем цін Батьківщини, який є пропорційним до \tilde{M}^* . Якщо світова грошова маса збільшується, то рівень цін Батьківщини повинен теж зрости. Зміна грошової маси впливає (з точки зору кількісної теорії грошей) на рівень цін при заданому коефіцієнті k .

За умови єдиної валютної системи (золото) або сталого валютного курсу, що дорівнює 1, зростання рівня цін не обмежується Батьківщиною. Згідно з рівнянням (16.4), він зростає й у Закордоні.

Отже, монетарна рівновага прив'язана до торгової через рівняння 16.3. Рисунок 10.3. та 16.1 зображують міжнародну рівновагу при сталому курсі.⁸¹

3. Фактори впливу на рівновагу. Оскільки промінь ON на рис. 16.1 відображає відносну ціну і доходи Батьківщини та Закордону, то він буде утворювати різний кут, залежно від торгової рівноваги. Низька відносна ціна для товару 1, низький дохід на Батьківщині й високий – у Закордоні відображаються дуже малим кутом. Нахил променя ON характеризує певне значення відносної ціни і доходу в двох країнах.

2. Автоматичне пристосування

Для того, щоб існувала монетарна рівновага, світова грошова маса повинна перебувати на прямій WW' . Тоді виникає запитання, чи точка M на промені ON відповідає рівноважному відношенню \tilde{M}^*/\tilde{M} .

Припустимо, що монетарна рівновага M відповідає товарній рівновазі у світі. Якщо світові товарні ринки нерівноважені, тоді й на грошовому ринку теж існує нерівновага (закон Вальраса). Проте баланс поточних операцій Батьківщини може бути врівноваженим, тобто

$$-Z^L = p_1E_1 + p_2E_2 = 0.$$

Слід передбачити ситуацію і нерівноваги (точка A на рис. 16.1), коли грошова маса Закордону завелика, а Батьківщини – замала порівняно з рівноважною грошовою масою. Іноземці розпоряджаються більшою кількістю грошей, ніж за умови рівноваги в точці M (їхній попит на товари в точці A недостатній). Вони будуть зменшувати свою грошову масу, причому «надлишкову» грошову масу використовуватимуть для імпорту товарів з Батьківщини. Цим самим Закордон зменшує дефіцит поточного балансу, що приводить до скорочення грошової маси. Для Батьківщини виникає надлишок поточного балансу через зростання експорту, і його грошова маса зростає. Тобто нерівновага в точці A є короткотерміною, тому що система досягне рівноваги в точці M .

Розглянемо монетарну рівновагу в точці M і припустимо, що Закордон збільшить свою грошову масу на відрізок ME (рис. 16.1). Тоді точка E лежатиме на прямій, яка відображає новий розподіл грошової маси в світі (пунктирна паралель до

⁸¹Рівняння 16.4 діє у випадку цілковитої спеціалізації. Якщо розглядати агрегований товар 1 даної країни і Закордону, то рівняння (16.4) можна записати як: $p = p_1/p_1^*$.

WW'). Точка E , щоправда, не відображає рівновагу, оскільки задана відносна ціна p вимагає точки M' . У точці E є зовнішня грошова маса, що зменшується через дефіцит торгового балансу. Зворотна алокація відбувається доти, доки не буде досягнута точка M .

За умов єдиної валютної системи країна не може автономно визначити свою грошову масу, бо через сальдо торгового балансу експансія грошової маси поширюється на іншу країну. Одночасно рівень цін як у Заході, так і на Батьківщині пристосовується до експансії грошової маси Заходом відповідно до рівняння (16.5).

3. Механізми врівноваження при сталому валютному курсі

Описана перед цим монетарна рівновага розроблена для міні-моделі, в якій охоплене лише пристосування грошової маси. Аналізуючи реальність чи розглядаючи розширені моделі, слід брати до уваги інші фактори, що впливають на встановлення рівноваги. Суттєву роль у згаданих процесах відіграють також зміни національного доходу і відносних цін. Як правило, їх не розглядають в єдиній системі, а в різноманітних моделях та теоріях (монетарна теорія платіжного балансу, неокласична модель алокації, кейнсіанська модель зайнятості і модель пакета цінних паперів (ЦП)). Цим моделям відповідають *чотири механізми*, за допомогою яких може бути виконане автоматичне пристосування у поточному і платіжному балансах, а саме: *зміна ціни грошової маси, зміна відносних цін, пристосування національного доходу і зайнятості, а також пристосування у поділ пакета цінних паперів (ЦП)*.

У таблиці 16.1 представлені механізми врівноваження платіжного балансу і моделі та теорії, що їх пояснюють.

- 1. Зміна ціни грошової маси як механізм врівноваження сальдо поточного балансу в умовах сталого валютного курсу.** Сальдо поточного балансу можна врівноважити завдяки зміні грошової маси, проіндукованої сальдом і рівнем цін. Як доказ цього наведена модель з агрегованим товаром і загальним рівнем цін.

Таблиця 16.1

Механізми врівноваження платіжного балансу при сталому валютному курсі

Механізми	Пояснюючі теорії/моделі
1. Механізм ціни грошової маси	1. Монетарна теорія платіжного балансу
2. Зміна відносної ціни	2. Неокласична модель
3. Зміна доходу	3. Кейнсіанська система
4. Рух капіталу	4. Модель пакета ЦП

Якщо у Заході грошова маса збільшується, то рівновага на грошовому ринку порушується, суб'єкти економічної системи мають більше грошей, ніж вони бажають заощадити. Як можна усунути цю нерівновагу? Суб'єкти економічної системи витрачають гроші, щоб зменшити їх кількість. Витрати на товари тоді є більшими за доходи. Завдяки такому витрачання грошей з часом відновиться рівновага на грошовому ринку. Швидкість переходу до нової рівноваги залежить від схильності до витрачання.

Якщо іноземці витрачають гроші, то при заданому рівні цін існує надлишковий попит на товари. Для того, щоб він зменшився, повинен зрости рівень цін. Оскільки

номінальний попит на гроші залежить від рівня цін, то попит на гроші у Закордоні зростає, і цим самим зменшиться надлишкова пропозиція грошей (частково). При сталому валютному курсі рівень цін повинен зрости і на Батьківщині завдяки закону про відсутність різниці цін (міжнародний взаємозв'язок цін). Тому номінальний попит на гроші громадян Батьківщини зростає, спричиняючи виникнення надлишку попиту до стану рівноваги. В якийсь заданий період витрачання грошей іноземцями і нагромадження їх громадянами Батьківщини повинні збігтися одне з одним.

Витрачання грошей у Закордоні відповідає дефіцит поточного балансу, а нагромадженню грошей на Батьківщині – його надлишок. Розмір сальдо поточного балансу залежить від схильності до витрачання (у Закордоні) та до нагромадження (на Батьківщині). Через це сальдо і початкова експансія грошової маси у Закордоні знову зменшуються, а на Батьківщині грошова маса зростає. Тобто, відбувається автоматичне врівноваження сальдо поточного балансу через зміну грошової маси, проіндукованої ним (див. тему 18).

2. Зміна відносної ціни як механізм врівноваження поточного балансу в умовах сталого валютного курсу. При механізмі врівноваження поточного балансу, що базується на зміні ціни грошової маси, відносну ціну сприймають як сталу. Номінальні ціни змінювалися в одному напрямку, отже, вплив зміни відносної ціни не був відчутним. Проте допустимі зміни відносних цін між експортними й імпортованими товарами країн можуть варіювати.

У неокласичній моделі теорії чистої зовнішньої торгівлі сальдо поточного балансу не виникає. Гнучкі відносні ціни з неокласичної моделі врівноважують поточний баланс, допускаючи, що умова стабільності (наприклад, умова Маршалла–Лернера) виконана. Розглянемо ситуацію зі співвідношенням цін C^I/O^I на рис. 10.4. Батьківщина має попит C^H на товар 2, Закордон пропонує C^I , тобто існує надлишкова пропозиція товару 2. Ціна товару 2 мусить впасти, відносна ціна p_1/p_2 повинна зростати, поки в точці S не встановиться рівновага. Зростаюча відносна ціна призведе до зменшення пропозиції товару 2 Закордону, одночасно зростає попит Батьківщини. Якщо брати до уваги товар 1, то зростаюча відносна ціна означає, що пропозиція Батьківщини зростає, а попит Закордону зменшується.

Із теми 11 відомо, що у неокласичній моделі також може виникати сальдо поточного балансу, якщо брати до уваги гроші, причому, грошовий ринок перебуває в умовах нерівноваги.

Якщо, наприклад, грошова маса у Закордоні зростає, то підвищується і номінальна ціна товару 2, який експортує Закордон. За даних умов відносна ціна при сталій ціні товару 1 на Батьківщині повинна зменшуватися (C^I/O^I на рис. 10.4). Нижча відносна ціна означає дефіцит поточного балансу Закордону з його надлишком на Батьківщині. Проте така ситуація не є тривалою, тому що сальдо спричиняє зміну грошової маси в обох країнах. На Батьківщині грошова маса зростає, а у Закордоні – зменшується. Номінальні ціни на Батьківщині зростають, а у Закордоні спадають, відносна ціна, в свою чергу, зростає.

Описаний механізм зміни відносної ціни залежить в основному від того, як попит і пропозиція реагують на зміну відносної ціни, тобто від еластичності цін. При великій еластичності, тобто якщо криві обміну на рис. 10.4 мають малий нахил, зміни відносної ціни викликають більші відхилення сальдо поточного балансу. При нееластичності цін (криві обміну мають великий нахил), співвідношенню відносних цін не надають великого значення.

Зміни відносної ціни як механізму пристосування відіграють велику роль в умовах реального економічного шоку. Припустимо, що у Закордоні змінюються пріоритети на користь товару 2 так, що крива обміну Закордону зміщується вниз і вправо. Оскільки в одній країні існує єдине значення відносної ціни, то в торговій рівновазі відношення p_1/p_2 спадає, тобто товар 2 буде для даної країни порівняно дорогим.

Для Батьківщини не вигідним стає імпорт товару 2, тобто він зменшується. Відносна ціна пристосовуватиметься доти, доки на світовому ринку не запанує рівновага. А це означає, що поточний баланс буде врівноваженим. Відносні ціни можуть визначатися не лише між експортним та імпортним товаром, а й між торговими і неторговими товарами (тема 21).

3. Зміни доходу та зайнятості при фіксованих цінах на товари як механізм врівноваження сальдо платіжного балансу в умовах сталого валютного курсу. Врівноваження поточного балансу спричиняється змінами доходу та зайнятості. Якщо брати до уваги кейнсіанську точку зору, то ціни на товари є фіксованими, і зміни відносних цін не відіграють важливої ролі. Якщо у Закордоні зростає національний дохід при експансії грошової маси, то збільшується попит на експорт Батьківщини. Відповідно національний дохід і зайнятість населення Батьківщини підвищуються. Вищий національний дохід приводить, у свою чергу, до зростання імпорту, тому експансивний імпульс Закордону пом'якшується.

Експорт, що зменшується при фіксованих цінах, сприяє зниженню доходів населення та зайнятості на Батьківщині. Зниження національного доходу призводить до скорочення імпорту (дефіцит поточного балансу зменшується). У цьому випадку скорочення зайнятості можна інтерпретувати як механізм зменшення сальдо поточного балансу. Варто зазначити, що це пристосування не є достатнім для того, щоб врівноважити поточний баланс.

Розмір зміни зайнятості залежить в основному від схильності до імпорту. При великій схильності до імпорту на Батьківщині може сильно зростати конкуренція між іноземними та вітчизняними виробниками.

При незначній схильності Батьківщини до імпорту потрібні сильні коливання зайнятості, щоб скоротити імпорт для врівноваження балансу.

4. Зміни доходу та зайнятості при гнучких цінах як механізм врівноваження сальдо платіжного балансу в умовах сталого валютного курсу. Якщо у Закордоні спадає попит на експортний товар Батьківщини при гнучких цінах, то ціни на нього теж спадають при одночасному зменшенні цін на товари-субститути імпорту в Закордоні. Якщо розглядати двосекторну модель, то при зниженні цін на фактори виробництва (працю) в одному секторі відбудеться їх переміщення в інший сектор, тобто спадатиме ціна на товари сектора 2. Таким чином, гнучкі ціни відшкодовують частину втрачених експортних шансів зменшенням дефіциту поточного балансу, а індуковані зміни зайнятості є незначними. Якщо ж ціни нееластичні, то при спадаючому попиті Закордону на експортний товар Батьківщини можна очікувати більшого дефіциту поточного балансу на Батьківщині.

Якщо ціни швидко реагують на зміни попиту й пропозиції на товарному ринку, то вони гнучкі. Окрім того, гнучкість цін обумовлена економічною політикою країни. При нееластичних цінах вищезазначені процеси пристосування не відбуваються.

5. Рух капіталу як механізм врівноваження сальдо платіжного балансу в умовах сталого валютного курсу. Обговорені до цього механізми врівноваження стосуються товароруху. Якщо взяти до уваги також рух капіталу, то за допомогою нього можна теж врівноважити платіжний баланс. Тоді основою для аналізу з точки зору моделі пакета ЦП є таке припущення: суб'єкти економічної системи поряд з грішми, що не дають процентів,кладають їх у цінні папери.

Якщо виходити знову з експансії грошової маси Закордоном, то оптимальний портфель цінних паперів іноземних інвесторів буде порушеним. Вони мають забагато грошей і замало цінних паперів, тобто виявляють попит на цінні папери.

Якщо цінні папери в обох країнах взаємозамінні, то попит Закордону на фінансові папери Батьківщини зростає, збільшується курс. При цьому виникає дефіцит балансу руху капіталів у Закордоні (експорт капіталу Закордону) і відповідно надлишок цього балансу на Батьківщині (імпорт капіталу). Але з дефіцитом балансу руху капіталу в Закордоні знову зменшується експансія грошової маси; одночасно грошова маса на Батьківщині зростає.

Рух капіталу як механізм врівноваження залежить головним чином від мобільності капіталу. Якщо капітал є мобільним, то цей механізм спрацює. Якщо ж мобільність капіталу обмежується, то згаданий механізм врівноваження не має великого значення. Важливу роль для інвесторів відіграє взаємозамінність цінних паперів Закордону та Батьківщини.

4. Монетарна рівновага при гнучкому валютному курсі

До цього між Батьківщиною та Закордоном ми розглядали сталий валютний курс, або єдину валюту. Надалі згадані передумови зникають. Тепер Батьківщина та Закордон мають власну валюту, отже, номінальні грошові маси (\tilde{M} , \tilde{M}^*) визначені відповідно у національних валютах і валютний курс визначається як w (UAH/\$). Надалі припускаємо повну спеціалізацію Батьківщини на товарі 1 і Закордону – на товарі 2.

Відносну ціну визначаємо як

$$p = p_1/p_2^* w, \quad (16.6)$$

з вимірами:

$$\left[\frac{ME_2}{ME_1} \right]; \left[\frac{UAH}{ME_1} / \frac{UAH}{\$} \cdot \frac{\$}{ME_2} \right].$$

Якщо помножити обидві сторони рівняння 16.2 на валютний курс w , то отримаємо

$$w \tilde{M}^* = k w p_2^* Y^*. \quad (16.7)$$

Рівняння 16.1 і 16.7 описують монетарну рівновагу при гнучкому валютному курсі, тобто рівняння 16.7 замінює рівняння 16.2, якщо взяти до уваги дві валюти.

Розділивши рівняння 16.7 на 16.1, отримаємо:

$$w \frac{\tilde{M}^*}{\tilde{M}} = \frac{k w p_2^* Y^*}{k p_1 Y} = \frac{Y^*}{Y p}. \quad (16.8)$$

Рівняння 16.8 описує монетарну рівновагу між Батьківщиною і Закордоном з врахуванням валютного курсу. При заданій відносній ціні p , заданому доходу в даній країні та у Закордоні й заданій грошовій масі є лише єдине значення валютного курсу w , за якого існує рівновага на грошовому ринку Батьківщини та Закордону. Добуток валютного курсу та відносних грошових мас – величина стала.

На рис. 16.2 монетарна рівновага зображена з урахуванням двох валют. На горизонтальній осі пропозицію грошей двох країн відображено як їх співвідношення. Відрізок OG характеризує відносну грошову масу між Закордоном і Батьківщиною (\tilde{M}^*/\tilde{M}); вертикаль GH показує функцію пропозиції грошей. Площа під кривою FM

зображує попит на гроші, відповідно до рівняння 16.8; монетарна рівновага перебуває у точці M (перетин двох кривих).

Якщо грошові маси Батьківщини та Закордону задані через OG , то рівновага в точці M може існувати лише тоді, коли встановиться валютний курс OR .



Рисунок. 16.2.

Монетарна рівновага і валютний курс.

Відрізок OG – відносна грошова маса Закордону і Батьківщини \tilde{M}^*/\tilde{M} , вертикаль GH – пропозиція грошей, крива FM – попит на гроші. У точці M існує міжнародна монетарна рівновага при $w = OR$. У точці H є нерівноважний стан при $w = OR'$. Пропозиція грошей Закордону перевищує попит на них ($OG > OG'$), існує надлишкова пропозиція валюти $G'G$ ($G'G = OG - OG'$). Цю ситуацію можна усунути двома шляхами: зафіксувати валютний курс на рівні $w = OR'$, зменшити відносну грошову масу \tilde{M}^*/\tilde{M} до OG' , тоді рівновага встановиться в точці F , або задати певну величину відносної грошової маси OG при ревальвації національної валюти до $w = OR$, і тоді рівновага існуватиме у точці M . Комбінації двох пристосувань до нової рівноваги – між точками F і M .

Нехай валютний курс буде OR' , а відносна пропозиція грошей – OG . У даному випадку це стан нерівноваги. Попит Закордону на гроші (OG') є порівняно до пропозиції (OG) замалим. Тобто, точка H характеризує нерівноважний стан. У точці H існує надлишкова пропозиція грошей Закордону. Точку H можна, однак, інтерпретувати і як занижену вартість валюти Батьківщини. Якщо б замість валютного курсу OR' панував курс OR , то рівновага реалізувалася б у точці M .

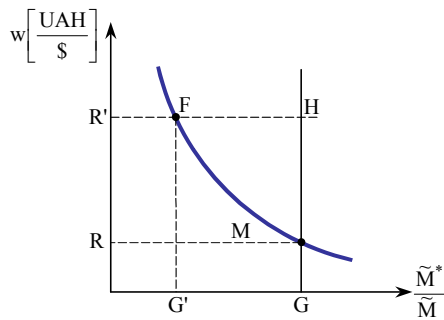
Згідно з цим аналізом, нерівноважний стан у точці H може бути усунутий двома шляхами. Якщо зафіксувати валютний курс на OR' , то рівновага може встановитися у точці F , причому відносна грошова маса зменшиться, тобто грошова маса у Закордоні стане меншою (чи збільшиться на Батьківщині). Якщо ж, навпаки, задано відносну грошову масу OG , то рівновага встановиться через збільшення вартості місцевої валюти на OR . Врешті-решт можуть виникнути комбінації двох пристосувань. Результатом таких процесів буде нова монетарна рівновага на функцію попиту, якщо перебуватиме між точками F і M .

5. Механізми врівноваження при гнучкому валютному курсі

Розглянемо механізми врівноваження платіжного балансу при гнучкому валютному курсі.

1. Зміна ціни грошової маси як механізм врівноваження сальдо платіжного балансу в умовах гнучкого валютного курсу. Якщо у Закардоні грошова маса зростає, то іноземна валюта знецінюється. Обсяги експорту Закардону зростають, що призводить до зменшення сальдо поточного балансу Батьківщини порівняно із випадком сталого валютного курсу. Механізм ціни грошової маси у цьому випадку має менше значення, ніж при сталому валютному курсі. Автоматичне пристосування через нагромадження та витрачання грошей, а також через зміни рівня цін втрачає свою вагу.

Якщо зміну відносної ціни проігнорувати (як зазвичай при механізмі ціни грошової маси), то з рівняння 16.6 для взаємозв'язку між змінами рівня цін у Закардоні й на Батьківщині та змінами валютного курсу отримаємо теорію паритету купівельної спроможності:

$$\hat{w} = \hat{p}_1 - \hat{p}_2^* \quad (16.9)$$

Гнучкий валютний курс врівноважує сальдо поточного балансу, а при сталому валютному курсі діє механізм зміни ціни грошової маси і загального рівня цін.

2. Зміни відносної ціни як механізм врівноваження сальдо платіжного балансу в умовах гнучкого валютного курсу. При сталому валютному курсі ми розглядали імпульс експансії грошової маси Закардону, щоб через зростання номінальних цін викликати зміну відносної ціни, а саме – зменшення $p = p_1/p_2$. Цього результату при гнучкому валютному курсі можна досягти також внаслідок знецінення іноземної валюти, тобто зростання $1/w$. Для спрощення припустимо, що номінальні ціни залишаються фіксованими. Тоді з рівняння 11.6 випливає:

$$\frac{\hat{1}}{w} = -\hat{w}\hat{p}. \quad (16.10)$$

Знецінення іноземної валюти впливає на відносну ціну. Співвідношення обміну між товаром 1 і товаром 2 спадає. Через девальвацію (w спадає) Закардон може зменшити дефіцит поточного балансу.

Зміни відносної ціни мають особливе значення тоді, коли до уваги беруть неторгові товари. Тому внаслідок знецінення (у Закардоні) номінальна ціна торгових товарів в іноземній валюті зростає і збільшується стимул для їх виробництва.

Сектор торгових товарів у Закардоні вилучає фактори виробництва зі сфери неторгових товарів, ціна яких повинна зрости внаслідок вторинного ефекту. Тут відбувається підвищення відносної ціни між торговими і неторговими товарами (реальне знецінення).

3. Зміни доходу та зайнятості як механізм врівноваження сальдо платіжного балансу в умовах гнучкого валютного курсу. Гнучкий валютний курс діє за аналогією до гнучкості цін на товари. При девальвації валюти у Закардоні підвищується конкурентоспроможність товарів. Гнучкі валютні курси зменшують коливання зайнятості, необхідні для досягнення зовнішньоекономічної рівноваги. Навіть кейнсіанська модель з фіксованими цінами на товари завдяки пристосуванню валютного курсу досягає гнучкості.

4. Рух капіталу як механізм врівноваження сальдо платіжного балансу в умовах гнучкого валютного курсу. Для двох різних валют очікування зміни валютного курсу має велике значення, оскільки портфельна рівновага визначається тим, що очікувані проценти від цінних паперів на Батьківщині та у Закардоні однакові.

6. Значення механізмів врівноваження

У таблиці 16.2 подані механізми врівноваження платіжного балансу.

Таблиця 16.2

Механізми врівноваження платіжного балансу і гнучкий валютний курс

Механізми	Способи поведінки / економічні умови
1. Механізм ціни грошової маси	1. Схильність до нагромадження
2. Зміни відносної ціни	2. Еластичність
3. Зміни доходу	3. Схильність до імпорту / негнучкість цін
4. Рух капіталу	4. Мобільність капіталу

При значній схильності до нагромадження грошей механізм ціни грошової маси відіграє важливу роль. Одночасно він вимагає, щоб ринки між двома країнами не були сегментованими, тому що лише тоді діють міжнародний взаємозв'язок цін або паритет купівельної спроможності. Якщо товарні ринки характеризуються значною еластичністю, то великого значення надають механізму відносної ціни. Тоді міжнародний взаємозв'язок цін і паритет купівельної спроможності майже не діють. Якщо ціни на товари та фактори виробництва є фіксованими, то важливе значення має зміна зайнятості. При фіксованих товарних цін вимір коливань зайнятості залежить в основному від схильності до імпортування. Велика гнучкість цін зменшує необхідність коливань зайнятості. І, нарешті, роль руху капіталу як механізму врівноваження залежить головним чином від мобільності капіталу.

Контрольні запитання

- Обґрунтуйте вплив сальдо платіжного балансу і монетарної рівноваги на ситуацію в торгівлі.
- Поясніть умову монетарної рівноваги і ситуацію нерівноваги на світовому ринку.
- Проаналізуйте зміну ціни грошової маси як механізму врівноваження сальдо поточного балансу в умовах сталого валютного курсу.
- Поясніть дію монетарної рівноваги при гнучкому валютному курсі.
- На вашу думку, які механізми врівноваження сальдо платіжного балансу використовують при гнучкому валютному курсі?
- Проаналізуйте значення механізмів врівноваження сальдо платіжного балансу в межах європейської монетарної інтеграції.

Література

- Бастун Л. Платіжний баланс України в 1996 році: аналіз, перспективи // Вісн. НБУ. – 1997. – № 1. – С. 24–25.
- Бизнес : Толковый словарь. Англо-русский. – М.: Весь мир, 1998. – 51 с.
- Гальчинська Т., Іванік Н. Методи прогнозування платіжного балансу // Вісн. НБУ. – 1997. – № 10. – С. 6–9.
- Іванік Н. Тенденції розвитку зовнішнього сектора економіки в 1996 році // Вісн. НБУ. – 1997. – № 6. – С. 21–22.
- Іванік Н., Бастун Л., Чепурнова Н. Платіжний баланс України за третій квартал 1997 року // Вісн. НБУ. – 1998. – № 3. – С. 10–11.

6. Іванік Н., Черняк О., Ставицький А. *Методологія розрахунку прогнозу платіжного балансу* // Вісн. НБУ. – 1998. – № 12. – С. 43–44.
7. Іванік Н. *Від'ємне сальдо платіжного балансу. Що це означає для економіки України?* // Вісн. НБУ. – 1996. – № 3. – С. 54.
8. Кругман П. Р., Обстфельд М. *Международная экономика. Теория и политика: Учеб. для вузов / Пер. с англ. под ред. В. П. Колесова, М. В. Кулакова.* – М.: Экон. фак. МГУ, ЮНИТИ, 1997. – 799 с.
9. Лоус П. К., Пендлтон Э., Чедвик Л. *Большой толковый словарь бизнеса: Русско-английский, англо-русский.* – М.: Вече, АСТ, 1998. – 366 с.
10. Миклошевская Н. А., Холопов А. В. *Международная экономика: Учеб.* – М.: МГУ им. М. В. Ломоносова, изд-во «Дело и Сервис», 1998. – 123 с.
11. Самуэльсон П. А., Нордхаус В. Д. *Экономика: Пер. с англ.* – М.: БИНОМ, 1997. – 709 с.
12. Шевчук В. *Вирівнювання платіжного балансу в Аргентині: система грошової ради у дії* // Вісн. НБУ. – 1997. – № 12. – С. 47–50.
13. Ethier W. *Modern International Economics.* – New York, 1988.
14. Salvadore D. *International Economics.* – New Jersey: Prentice Hall, Upper Saddle River, 1998.
15. Siebert H. *Außenwirtschaft.* – 6, völlig überarb. Aufl. – Stuttgart: G. Fischer, 1994.

Тема 17

**ВАЛЮТНИЙ КУРС І ТОРГІВЛЯ ТОВАРАМИ.
ВАЛЮТНИЙ РИНОК ТА ПЛАТІЖНИЙ БАЛАНС****План теми**

1. Поняття валютного ринку.
2. Моделі валютного ринку в умовах обміну товарами.
3. Валютний ринок і рух капіталу.
4. **Зміни валютного курсу і сальдо поточного рахунку платіжного балансу.**
Додаток. Похідна умови Робінсона.

Ця тема започатковує безпосередній розгляд однієї з найважливіших проблем міжнародної макроекономіки: визначення зміни обмінних курсів валют і досягнення ефекту монетарної політики в умовах відкритої економіки. Маємо на увазі, що монетарна практика щодня, кожного місяця і року постає перед великою множиною питань, які обумовлюють необхідність вибору політики курсоутворення. При цьому діапазон рішень може бути вельми великим: від відмови від власної монетарної політики та запровадження режиму прив'язування до валюти іншої країни (так званий режим *суптенсу board*), який обрали, наприклад, Аргентина і країни Балтії, до вступу у валютний союз, який реалізує Західна Європа.

У 1990-і роки валютний ринок України був дуже нестабільним. На його прикладі можна вивчати більшість монетарних законів і наслідків їхньої дії: інфляцію, девальвацію, ревальвацію, коливання валютних курсів тощо. Всі ці процеси відбуваються на валютному ринку і виражають грошові вимоги та зобов'язання, що пов'язані з міжнародним рухом товарів, послуг, капіталу, виробничим і науково-технічним співробітництвом, міграцією робочої сили, туризмом. Сучасна наука має глибоко розроблену теорію функціонування валютного ринку, оволодіння якою дає змогу оптимізувати поведінку суб'єктів міжнародних економічних відносин.

Вивчення валютного курсу базується на визначенні попиту та пропозиції валюти на валютному ринку. В цій темі торгівлю товарами розглядаємо як фактор, що визначає попит на валюту (імпорт Батьківщини) і пропозицію валюти (імпорт Закордону). Після цього коротко висвітлено взаємозв'язок валютного ринку з рухом капіталу і докладно обговорено вплив зміни валютного курсу на сальдо поточного рахунку платіжного балансу. Це пов'язано з валютним курсом і обміном товарів. Названа й наступні теми дають змогу дослідити поведінку курсу на валютному ринку, здійснення міжнародних фінансових операцій та їх вплив на економіку України в

цілому і зокрема на проведення монетарної політики.

1. Поняття валютного ринку

Валютний ринок – дуже складне економічне поняття. Тому в економічній літературі важко знайти два однакових його визначення. Кращому розумінню суті валютного ринку сприятиме наведення різних визначень, що акцентують увагу на його певних аспектах. Дещо описову характеристику валютного ринку дає Фредерік М. Мишкін. Наведемо її.

«Більшість країн світу мають свої власні валюти: США мають долар, Франція – франк, Бразилія – крузейро, а Індія – рупію. Торгівля між країнами викликає обмін різних валют (або, як кажуть, банківських депозитів, що поіменовані у різних валютах) одна на одну. Коли американська фірма, наприклад, купує іноземні товари, послуги або фінансові активи, то долари США (банківські депозити, що поіменовані у доларах США) потрібно обміняти на іноземну валюту (банківські депозити, що поіменовані в іноземній валюті).

Купівля–продаж валюти та банківських депозитів, що поіменовані у різних валютах, відбувається на валютному ринку. Обсяг такого роду операцій лише у США становить у середньому понад 100 млрд. дол. щоденно. Операції, котрі проводять на валютному ринку, встановлюють курси, за якими валюти обмінюють одна на одну, а ті, в свою чергу, визначають вартість купівлі іноземних товарів та фінансових активів»⁸².

Навчальний посібник колективу викладачів Фінансової академії при уряді Російської Федерації «Валютний ринок и валютное регулирование» подає таке визначення валютного ринку: «Валютний ринок у широкому розумінні слова – це сфера економічних відносин, яка проявляється при здійсненні операцій з купівлі–продажу іноземної валюти, а також операцій з інвестування валютного капіталу. Саме на валютному ринку відбувається узгодження інтересів продавців і покупців валютних цінностей»⁸³. Близьке до такого розуміння визначення

Г. П. Овчинникова, який стверджує, що «сукупність відносин, які виникають між домогосподарствами, фірмами, комерційними банками та іншими фінансовими установами з приводу міжнародних операцій з валютою, утворюють світовий валютний ринок»⁸⁴.

Н. А. Міклошевська і А. В. Холопов при визначенні валютного ринку акцентують увагу лише на функції обміну валюти. Їхнє формулювання звучить так: «Валютний ринок – це особливий ринок, на якому здійснюють обмін валюти

⁸² Мишкін Ф.С. Економіка грошей, банківської справи і фінансових ринків / Пер. з англ. С. Панчишин, Г. Стеблій, А. Стасишин. – К.: Основи, 1998. – С. 559, 561.

⁸³ Валютный рынок и валютное регулирование: Учебное пособие / Под ред. И. Н. Платоновой. – М.: Издательство БЕК, 1996. – С. 4.

⁸⁴ Овчинников Г. П. Международная экономика: Учеб. пособие. – СПб: Изд-во Михайлова В. А., Изд-во «Полиус», 1998.

однієї країни на валюту іншої країни за визначеним номінальним валютним курсом»⁸⁵. Подібне визначення дають П. Кругман і М. Обстфельд, які пишуть: «Ринок, на якому відбуваються міжнародні операції з валютою, називається міжнародним валютним ринком»⁸⁶.

Разом з тим, викладачі Фінансової академії при уряді РФ розширюють трактування валютного ринку. Вказуючи на такі передумови виникнення валютних ринків, як формування світового ринку, розвиток регулярних економічних зв'язків, значне поширення кредитних засобів міжнародних розрахунків, посилення концентрації і спеціалізації банківського капіталу, автори зазначають: «Валютні ринки – це, крім того, офіційні фінансові центри, в яких здійснюються операції з купівлі–продажу валют і валютних цінностей на основі попиту і пропозиції учасників торгівлі. З організаційно-технічної точки зору валютний ринок – це визначена сукупність сучасних засобів телекомунікацій, таких як телеграф, телекс, телефон, інформаційні системи, комп'ютерні системи «REUTERS dealing 2000» та ін., що пов'язують між собою банки та біржі різних країн, які здійснюють валютні операції і обслуговують міжнародні розрахунки».

Розгорнуте визначення валютного ринку дають також А. Г. Загородній, Г. Л. Вознюк, Т. С. Смовженко, виділяючи в цьому понятті поряд з обмінними операціями зовнішньоторговельні розрахунки, страхування валютних ризиків, диверсифікації валютних резервів, переміщення валютної ліквідності тощо. Ось їхній доробок: «Ринок валютний – система фінансово-економічних відносин, пов'язаних зі здійсненням операцій купівлі–продажу (обміну) чужоземних валют і платіжних документів у чужоземних валютах. Р. в. – збірне поняття, що охоплює значну кількість окремих локальних ринків у певних регіонах, центрах міжнародної торгівлі і валютно-фінансових зв'язків, зокрема на міжнародних валютних біржах. На Р. в. здійснюється широке коло операцій щодо зовнішньоторговельних розрахунків, страхування валютних ризиків, диверсифікації валютних резервів, переміщення валютної ліквідності тощо. За своїм режимом Р. в. поділяються на вільні (без валютних обмежень) та обмежені, коли валютні операції дозволяються уповноваженими органами або здійснюються за офіційним валютним курсом»⁴.

⁸⁵ Миклошевская Н. А., Холопов А. В. Международная экономика: Учебник. – М.: МГУ им. М. В. Ломоносова, Издательство «Дело и Сервис», 1998.

⁸⁶ Кругман П. Р., Обстфельд М. Международная экономика. Теория и политика: Учебник для вузов / Пер. с англ. под ред. В. П. Колесова, М. В. Кулакова. – М.: Экономический факультет МГУ, ЮНИТИ, 1997.

⁴ Загородній А. Г., Вознюк Г. Л., Смовженко Т. С. Фінансовий словник. – 2-ге видання, виправлене та доповнене. – Львів: Видавництво «Центр Європи», 1997.

Розгорнуті визначення валютного ринку наводять і автори тлумачних західних словників. Зокрема, словник із бізнесу з серії Оксфордських довідників інтерпретує сутність валютного ринку так: «Міжнародний валютний ринок – ринок, на якому продають іноземні валюти. На ньому діють головним чином ділери, які торгують іноземною валютою, будучи наймані комерційними банками (*commercial banks*) і діючи як принципали, а також агенти з купівлі та продажу іноземної валюти (*foreign-exchange brokers*), що діють як посередники. Хоча багато урядів, включно уряд Великої Британії, відмінили жорсткий валютний контроль (*exchange controls*), цей ринок не є повністю вільним, оскільки на нього певною мірою впливає Банк Англії, що діє від імені уряду, який для цього звичайно використовує рахунок / фонд вирівнювання валютного курсу (*exchange equalization account*). Валютні угоди укладають на ринку готівкового товару (*spot currency market*) з негайним постачанням валюти і на ринку за терміновими операціями (*forward exchange contract*), якщо відповідно до укладених угод іноземну валюту необхідно постачати в обумовлені терміни у майбутньому. Це дозволяє ділерам та їхнім клієнтам, які потребують іноземної валюти, у майбутньому хеджувати / страхувати від втрат свої покупки і продажі. На Лондонській міжнародній фінансовій біржі ф'ючерсів (*London International Financial Futures Exchange*) можна також торгувати опціонами (*options*) майбутніх валютних курсів».

Розпочатий перелік визначень можна продовжувати, але навряд чи це повністю розкриє суть валютного ринку. Існуючі дослідження дають підстави стверджувати, що *валютний ринок є, по-перше, особливим ринком, на якому продають шляхом обміну не матеріальні цінності, а валютні цінності (грошові маси) різних країн; по-друге, як ціни на ньому виступають номінальні валютні курси; по-третє, здійснення обмінних операцій на валютному ринку дає змогу проводити операції з обміну факторами виробництва, товарами і послугами; по-четверте, в організаційно-технічному аспекті валютні ринки складаються з його учасників і певної сукупності сучасних засобів збору, передачі й обробки інформації, які розділені на національні та світовий валютні ринки.*

Будь-який ринок функціонує завдяки його учасникам, які перебувають у певних економічних відносинах. Учасниками валютного ринку є банки, валютні біржі, брокерські агентства, зовнішньоторговельні та виробничі фірми, інвестори, спекулянти, хеджери, гравці, індивідууми (туристи; особи, які отримують грошові перекази від родичів, котрі проживають за кордоном), міжнародні валютно-кредитні та фінансові організації. Всіх учасників валютного ринку можна розділити на організованих і неорганізованих. Організовані учасники працюють на організованому ринку, яким є *біржовий валютний ринок.*

Валютні біржі – це, як правило, некомерційні організації, завданням яких є мобілізація тимчасово вільних валютних ресурсів і встановлення курсу валюти.

Найбільшим валютним ринком виступає *ринок «спот»*, який забезпечує негайне постачання валюти (протягом двох робочих днів). Поряд з ним набирає поширення *строковий (форвардний) валютний ринок*. На ньому укладають угоди між двома учасниками ринку про обмін фіксованої кількості валюти на визначену дату в майбутньому за наперед обумовленим курсом. Аналогічний контракт *може мати форму ф'ючерсного і відрізнятися від форвардного лише тим, що перший укладають поза біржою*. Строковий контракт складається з курсу спот на момент укладання угоди і премії чи дисконта, тобто надбавки або скидки, залежно від процентних ставок у даний момент.

Щоденний обіг світового валютного ринку становить від \$500 млн. до \$4 трлн., 20% обігу припадає на азіатський ринок, 40% – на європейський і 40% – на американський. Найбільшою інтенсивністю розвитку відрізняється американський ринок, валютний обіг на якому зріс більше ніж на 120%, в той час як у Лондонського ринку – лише на 107%.

Найважливішим елементом валютної системи є валютний курс, оскільки економічні операції між учасниками валютного ринку неможливі без обміну однієї національної валюти на іншу. При визначенні поняття валютного курсу підкреслюють або здатність виразити співвідношення різних валют⁸⁷, або його цінову функцію⁸⁸. Отже, *валютний курс – це ціна однієї валюти, виражена в іншій валюті, або пропорція, за якою валюту однієї країни обмінюють на валюту іншої країни, що має форму коефіцієнта перерахунку однієї валюти в іншу й призначена для взаємного обміну валют, порівняння цін і вартісних статистичних показників різних країн, виражених у національних та іноземних валютах, а також для періодичної переоцінки рахунків в іноземній валюті фірм і банків*.

У більшості країн, говорячи про валютний курс, мають на увазі кількість національної валюти, яка необхідна для купівлі однієї одиниці іноземної валюти, що називається *прямим котуванням*. Наприклад, один долар США дорівнює 5 гривням (іноді такий валютний курс називають *американським валютним курсом*). Однак у деяких випадках, зокрема у Великій Британії, ситуація обернена: обмінний курс показує, скільки одиниць іноземної валюти можна

⁸⁷ Див.: Миклошевская Н. А., Холопов А. В. Международная экономика: Учебник. – М.: МГУ им. М. В. Ломоносова, Издательство «Дело и Сервис», 1998. – С.150; Валютный рынок и валютное регулирование: Учебное пособие / Под ред. И. Н. Платоновой. – М.: Издательство БЕК, 1996. – С. 69.

⁸⁸ Див.: Бизнес: Толковый словарь: Англо-русский. – М.: ИНФРА-М, Издательство «Весь мир», 1998. – С. 539; Овчинников Г. П. Международная экономика: Учеб. пособие. – СПб.: Изд-во Михайлова В. А., Изд-во «Полнус», 1998. – С. 389; Международные валютно-кредитные и финансовые отношения: Учебник / Под ред Л. Н. Красавиной. – М.: Финансы и статистика, 1994. – С. 24.

купити на одиницю національної валюти. Це – *непряме котування*, у нашому прикладі воно становитиме $1/4 = 0,25$ долара за одну гривню (валютний курс, отриманий на основі непрямого котування, називають ще *європейським валютним курсом*).

У банківській практиці України поширюється використання *крос-курсів*, які визначають розрахунковим шляхом з використанням валюти третьої країни, котру широко застосовують у валютних операціях, і яка становить співвідношення між двома валютами, що впливає з їхнього курсу щодо третьої валюти. Оскільки більшість валютних операцій виражена у доларах США, то звичайно дві недоларові валюти співвідносяться між собою за допомогою крос-курсу.

Економічна наука розробила ряд теорій валютного курсу, що пояснюють ті чи інші сторони його утворення і використання в системі регулювання народногосподарських процесів. Найпопулярнішими серед них є теорія паритету купівельної спроможності й кількісна теорія грошей.

Теорію паритету купівельної спроможності висунув ще у 1556 році Мартин де Ациллуета Наварро, згодом її активно досліджували багато економістів, зокрема, вона склала певну частину поглядів англійських економістів Д. Юма і Д. Рікардо. Останній стверджував, що занижка вартість фунта стерлінгів призвела до дефіциту платіжного балансу: «...вивіз монети викликається її дешевизною і є не наслідком, а причиною несприятливого балансу». На його думку, знецінення грошей – «наслідок їх надлишку»⁸⁹, і відповідно купівельна спроможність валют визначається кількістю грошей в обігу відповідних країн.

Така ситуація є дуже суттєвою, адже на ній базуються всі теорії паритету купівельної спроможності, включаючи сучасні.

Головна ідея теорії паритету купівельної спроможності полягає в тому, що валютний курс визначається відносною вартістю грошей двох країн, яка залежить від рівня цін, а останній – від кількості грошей в обігу. Отже, паритет купівельної спроможності може бути визначений формулою:

$$P(m) = SP(n),$$

де $P(m)$ – ціна товару A на Батьківщині; S – курс спот, $P(n)$ – ціна товару A у Закордоні.

Теорія паритету купівельної спроможності спрямована на пошук «курсу рівноваги», що сприяв би підтримці врівноваженого платіжного балансу і тим самим пов'язана з концепцією автоматичного саморегулювання платіжного

⁸⁹ Рікардо Д. Соч. – Т. 2 / Пер. с англ. – М.: Политическая литература, 1995. – С. 55.

балансу. Найповніше її обгрунтував шведський економіст Г. Кассель у 1918 році, й відтоді до неї не раз зверталися, викликаючи дискусії (у 40-х, 60-х, середині 70-х років)⁹⁰.

У певній мірі розвитком теорії валютного паритету можна вважати підхід, заснований на регулюванні валютного курсу, виходячи із залежності між ціною та кількістю грошової маси в обігу. Цей підхід є складовим елементом *кількісної теорії грошей*. Він виражається рівнянням, яке запропонував лауреат

Нобелівської премії математик Ірвін Фішер:

$$MV = PY,$$

де M – грошова маса; V – швидкість обігу грошей; P – середній індекс цін; Y – реальний обсяг виробництва (валовий продукт).

За цих умов валютний курс відображає рівноважний стан національних економік, що обумовлено рівністю середньозваженої цінової оцінки всієї товарної маси країн, яку порівнюють. Варто зауважити, що оцінка, котру отримують таким чином, не має абсолютної достовірності, оскільки неможливо знайти дві країни, які мали б цілком однаковий набір продуктів споживання через відмінності у кліматичних умовах, традиціях, моді, звичках населення. Тому при аналізі валютного курсу і прогнозуванні його змін враховують різноманітні фактори, які визначають чи можуть визначати зміну його тенденцій.

2. Моделі валютного ринку в умовах обміну товарами

1. Рівновага на валютному ринку. Читачеві вже відомо з розділу 3.1 (тема 3), що валютний курс w визначається на валютному ринку попитом на валюту та її пропозицією (згадайте рисунок 3.6.). Попит та пропозиція валюти формуються під впливом економічних операцій із Закордоном, що відображені в балансі поточних операцій і балансі руху капіталу.

Так, Україна виявляє попит на валюту для імпорту товарів та послуг, трансферту, а також інвестицій за кордон, погашення закордонних позик. Сконцентруємо увагу насамперед на рахунку поточних операцій платіжного балансу. Попит на іноземну валюту впливає з попиту Батьківщини на імпорт товарів та послуг, а її пропозиція – з попиту Закордону на імпорт товарів і послуг з Батьківщини.

Рівновага на валютному ринку означає, що надлишковий попит на валюту (E^S) дорівнює нулю, тобто

$$E^S(w) = N^S(w) - A^S(w) = 0. \quad (17.1)$$

⁹⁰ Див.: Международные валютно-кредитные и финансовые отношения: Учебник / Под ред. Л. Н. Красавиной. – М.: Финансы и статистика, 1994. – С. 33–35.

Надалі припускаємо, що Батьківщина (Україна) експортує товар 1 (товар 2 – імпортує), а Закардон (США) експортує товар 2 (товар 1 – імпортує). Попит України на валюту тоді задаємо як $N^S = p_2^* E_2$, пропозицію валюти США $A^S = p_1^* E_1^* = -p_1^* E_1$, $E_1^* = -E_1$. Надлишковий попит на валюту можна визначити через рівняння:

$$E^S = p_2^* E_2 + p_1^* E_1, \quad (17.1')$$

а зважаючи на вираження сальдо рахунку поточних операцій платіжного балансу в доларах:

$$E^S = N^S - A^S = p_2^* E_2 + p_1^* E_1 = -Z_S^L = -Z^L / W, \quad (17.1'')$$

тобто сальдо поточного рахунку платіжного балансу і надлишковий попит на валюту співпадають у такому плані, що додатний надлишковий попит на валютному ринку протиставлений дефіцитові поточного рахунку платіжного балансу. Рисунок 17.1 відображає три можливі ситуації на валютному ринку:

- а) При рівноважному валютному курсі w_0 надлишковий попит на валюту дорівнює нулю. Сальдо поточного рахунку платіжного балансу – нуль ($E^S = -Z_S^L = 0$).
- б) Якщо валютний курс встановлює держава на рівні w' , то існує надлишок пропозиції валюти. Поточний рахунок платіжного балансу є активним ($E^S = -Z_S^L < 0$). Цей надлишок можна усунути, зменшивши w до w_0 . Оскільки w визначений як курс долара, то зменшення w означає, що на придбання одного \$ витрачають менше UAH: гривня дорожчає (ревалюація національної валюти, тобто $dw < 0$). Зазначимо, що ревалюація валюти (revaluation of currency) становить підвищення її вартості щодо золота або інших валют. Її, як правило, проводить країна, котра протягом тривалого часу має додатне сальдо платіжного балансу. Результатом ревалюації є здешевлення імпорту при одночасному подорожчанні експорту й, отже, спад конкурентоспроможності товарів країни на зовнішніх ринках.



Рисунок 17.1.

Валютний ринок.

Попит на іноземну валюту впливає з попиту Батьківщини на імпорт – крива N^S ; а її пропозиція – із попиту Закардону на імпорт – крива A^S . При рівновазі на валютному ринку надлишковий попит на валюту (E^S) дорівнює нулю: $E^S(w) = N^S(w) - A^S(w) = 0$. Надлишковий попит на валюту пов'язаний із сальдо рахунку поточних операцій платіжного балансу: $E^S(w) = N(w)^S - A(w)^S = p_2^* E_2 + p_1^* E_1 = -Z_S^L = -Z^L / w$. При рівноважному w_0 надлишковий попит на валюту і сальдо поточного рахунку платіжного балансу дорівнюють нулю ($E^S = -Z_S^L = 0$), при курсі w' – пропозиція валюти перевищує її попит ($A^S > N^S$), тобто сальдо

поточного балансу додатне ($E^S = -Z^L_s < 0$), і при w'' – попит на валюту перевищує її пропозицію ($A^S < N^S$), сальдо поточного балансу від'ємне ($E^S = -Z^L_s > 0$).

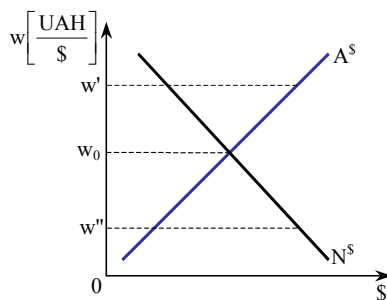
- в)** Якщо валютний курс встановлений на рівні w'' , то існує надлишковий попит на валюту. Поточний рахунок платіжного балансу є дефіцитним ($E^S = -Z^L > 0$), w повинен зрости, тобто УАН має знецінитися (девальвація національної валюти: $dw > 0$). Девальвація (*devaluation of currency*) означає зниження вартості валюти щодо вартості золота чи інших валют. Її проводять уряди у тих випадках, коли вони розуміють, що курс їхньої валюти виявився завищеним. Наприклад, якщо стає очевидним, що через високі темпи інфляції експортна продукція країни втратила конкурентоспроможність, або торговий баланс надто несприятливий для країни. Завдання девальвації полягає в тому, щоб зробити експортні товари дешевшими, а імпорتنі – дорожчими, хоча при цьому виявляються негативні аспекти, пов'язані з втратою довіри до держави, яка змушена девальвувати свою валюту. Крім того, девальвація – це захід, на який змушені йти тільки держави з фіксованим обмінним курсом своєї валюти. Якщо режим валютного курсу плаваючий, то девальвація і ревальвація відбуваються постійно й автоматично.

2. Залежність попиту на валюту від зниження валютного курсу. В темі 3 (розділ 3.1) зазначено, що попит на валюту зі зниженням валютного курсу зростає (рис. 3.5). Нехай у вихідній ситуації валютний курс w становить 2:1, а ціна в'язки кедрового гонту – 100\$. Громадяни Батьківщини мусять витратити 200 УАН за одну в'язку. Якщо w спадає до 1,5:1, тобто УАН дорожчає, то громадяни Батьківщини тепер платять 150 УАН за в'язку кедрового гонту, тобто попит на товар збільшується. *При зростаючому попиті ціна в \$ мусить також підвищитися.* Зростання обсягу і ціни імпортного товару призводить до того, що *вартість імпорту в \$, тобто попит українців на іноземну валюту, має також зрости.*

Важливо дотримуватися того, щоб вартість імпорту в іноземній валюті завжди відповідала зміні валютного курсу. Цього можна досягнути при її оцінці у валюті Батьківщини.

3. Залежність пропозиції валюти від зміни валютного курсу Батьківщини. До цього існувало припущення, що крива пропозиції валюти завжди має додатний нахил. Проте це лише один із можливих випадків. Пропозиція валюти може залишатися сталою або навіть зменшуватися при зростаючому валютному курсі. Зокрема, пропозиція доларів пояснюється попитом США на імпорт, якщо знехтувати іншими джерелами пропозиції доларів (наприклад, експорт капіталу США). Якщо курс УАН спадає ($\$/\text{УАН}$), то американці витрачають менше \$, щоб купити одну УАН. При заданих цінах (в УАН) українські товари при спадаючому курсі гривні стають дешевшими для американців. Наслідком цього є те, що американці будуть мати попит на більшу кількість УАН. Попит США на УАН (імпорт в УАН) зростає зі спадом курсу УАН (рисунок 17.2а).

Проте для визначення валютного курсу на рисунку 17.2 необхідно враховувати **твердження щодо того, що вартість імпорту США, вираженого в \$, змінюється залежно від зміни курсу \$.** При цьому, розглядаючи рисунки 17.2а і 17.2б, треба мати на увазі, що валютний курс виражає співвідношення валют під час їх обміну, або, інакше, він є ціною грошової одиниці однієї країни, вираженої в грошових одиницях іншої країни. Якщо йдеться про курс долара, то треба розуміти це як кількість гривень, яка необхідна для придбання одного долара. І навпаки, говорячи про курс гривні, мають на увазі кількість доларів, що необхідна для придбання однієї гривні. Якщо у грудні 1998 року офіційний курс долара, який встановив Національний банк України з урахуванням фіксіну долара на Українській міжбанківській валютній біржі, становив 3,42700, то це відповідатиме курсу гривні 0,29180 (1 : 3,42700).

Тепер розглянемо пропозицію валюти за допомогою рисунків 17.2а і 17.2б. Для визначення обмінного курсу на рис. 17.2 треба виходити з твердження щодо зміни вартості імпорту США, вираженої у \$, залежно від курсу долара. Цьому відповідає наступне твердження: **з вартості імпорту США в UAH як функції курсу UAH можна розрахувати пропозицію доларів США залежно від курсу долара.**

Чотирикутник $OABC$ на рис. 17.2а має вимір $\left[\frac{\$}{UAH} \cdot UAH \right]$, тобто показує пропозицію валюти США. Ці значення перенесені пунктиром на рисунок 17.2б. При цьому слід зауважити, що кожному курсу UAH на рисунку а відповідає певний курс \$ на рисунку б. Якщо w – це курс долара, то $1/w$ – курс гривні, тобто нижчому курсові UAH ($1/w_0$) на рисунку 17.2а відповідає вищий курс \$ (w_0) на рисунку 17.2б. Якщо ж курс UAH на рисунку 17.2а знизити, то вартість імпорту в \$ (чотирикутник під кривою) спочатку зростає, а починаючи з деякого визначеного курсу UAH, знову спадає. Попит США на імпорт відображає криву пропозиції \$. Крива пропозиції долара SS' зображена на рисунку 17.2б. Відрізок OS характеризує співвідношення цін в умовах автаркії p_1/p_1^* (порівняйте з рисунком 3.6).

На рисунку 17.2а показано також, що вартість імпорту в іноземній валюті (чотирикутник $OABC$) реагує нормально на зміни валютного курсу. Вартість імпорту в національній валюті не завжди реагує нормально на зміни валютного курсу.

4. Стабільність. Якщо зобразити на рисунку 17.2б криву попиту на валюту, то можна проаналізувати, як реагують надлишковий попит на валюту і сальдо поточного балансу на зміну валютного курсу, та визначити, якою є рівновага на валютному ринку – локально стабільною чи нестабільною. Для спрощення аналізу на рисунку 17.3а наведені криві попиту і пропозиції валюти, на рисунку 17.3б виведена крива надлишкового попиту.

Ринок є стабільним тоді (так звана «стабільність Вальраса»), коли при додатному надлишковому попиті на валюту її ціна зростає (надлишок попиту буде зменшуватися), а при від'ємному надлишковому попиті – спадає. Тобто валютний ринок є стабільним, якщо:

$$E^s \gg 0 \rightarrow \frac{dw}{dt} \gg 0. \quad (17.2)$$



Рисунок 17.2.

Крива пропозиції валюти.

Зміна вартості імпорту США, вираженої в \$, залежить від курсу долара. На основі вартості імпорту США в UAH як функції курсу UAH можна розрахувати пропозицію США залежно від курсу долара. Кожному курсу UAH на рисунку а відповідає певний курс \$ на рисунку б; w – курс \$ (UAH / \$), $1/w$ – курс UAH (\$/UAH), тобто нижчому курсу UAH ($1/w_0$) відповідає вищий курс \$ (w_0). Чотирикутник $OABC$ (рис. 17.2а) показує

пропозицію валюти США і має вимір $[\$/UAH \cdot UAH]$. При зниженні курсу UAH ($1/w_0$) вартість імпорту в \$ (чотирикутник під кривою) спочатку зростає і досягає максимуму – $OABC$, а починаючи з деякого значення курсу UAH, спадає. Крива SS' – пропозиція \$ (рисунок 17.2б). Відрізок OS – співвідношення цін p_I/p_I^* і відповідно валютний курс в умовах автаркції.

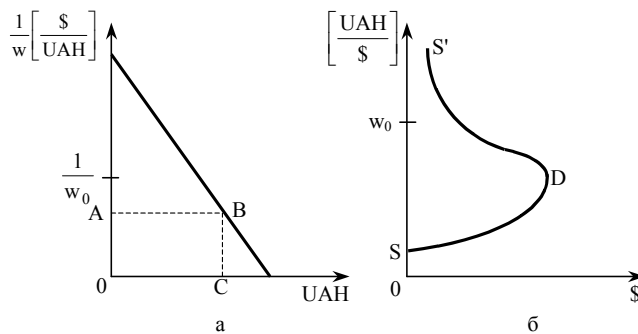

Рисунок 17.3.

Стабільність валютного ринку.

а) Крива попиту і пропозиції валюти.

Крива A^S – пропозиція валюти, крива N^S – попит на валюту, точка P характеризує стан рівноваги. Зміщення кривої попиту вправо до N' збільшує попит на валюту. Поточний рахунок платіжного балансу Батьківщини тоді є дефіцитним, але якщо w зростає (девальвація гривні), то дефіцит зменшується. Аналогічно, при зміщенні кривої попиту вліво до N'' (пропозиція перевищує попит) існує надлишок поточного рахунку платіжного балансу валютний курс w біля точки P повинен впасти (ревальвація гривні) для досягнення рівноваги. Рівновага в цій ситуації є стабільною. Розглянемо ситуацію біля точки B : зміщення кривої попиту вправо до N' збільшує попит на валюту. Дефіцит пропозиції валюти ($N^S > A^S$) при курсі w' зумовлює його зростання і ще більше поглиблюється. Якщо крива попиту зміщується вліво до N'' , при валютному курсі w' існує дефіцит попиту ($N^S < A^S$); валютний курс повинен би впасти, але через це дефіцит попиту поглиблюється (відповідно і дефіцит поточного рахунку платіжного балансу Батьківщини). Рівновага в точці B нестабільна.

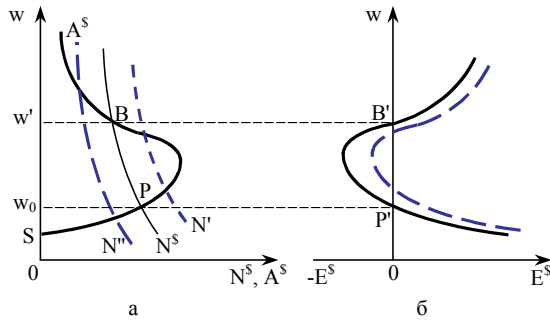
б) Крива надлишкового попиту.

Точка P' характеризує стабільну рівновагу, точка B' – нестабільну рівновагу. Додатний надлишковий попит на валюту протиставлений дефіцитові поточного рахунку платіжного балансу ($E^S = -Z^L_S$), тобто імпорт товарів Батьківщини перевищує її експорт. Від'ємний надлишковий попит на валюту протиставлений надлишку поточного рахунку платіжного балансу ($-E^S = Z^L_S$), тобто експорт товарів Батьківщини перевищує її імпорт. Збільшення валютного курсу у визначених межах має позитивний вплив на сальдо поточного рахунку платіжного балансу.

- а)** Розглянемо ситуацію навколо точки P і припустимо будь-яке порушення рівноваги внаслідок зміщення кривої попиту вправо до точки N' . При валютному курсі w_0 , заданому у вихідній точці P , існує надлишковий попит на валюту, тобто дефіцит поточного рахунку платіжного балансу Батьківщини, що вирівнюється завдяки зростанню валютного курсу. Аналогічно при змищенні кривої попиту на валюту вліво до точки N'' (надлишок поточного рахунку платіжного балансу) валютний курс навколо точки P повинен знизитися. Рівновага в цій ситуації є стабільною (локальною).

Якщо валютний курс формується не на валютному ринку, а фіксується економічною політикою, то (локальну) стабільність навколо точки P потрібно інтерпретувати таким чином: нехай валютний курс буде w_0 для функції попиту N' , поточний рахунок платіжного балансу Батьківщини буде дефіцитним, то при зростанні валютного курсу (гривня девальвує) дефіцит вітчизняного балансу поточних операцій зменшується.

Аналогічно, надлишок поточного балансу існує тоді, коли при функції попиту N'' існує валютний курс w_0 . Якщо валютний курс буде спадати, то надлишок зменшуватиметься.

- б)** Розглянемо ситуацію навколо точки B на рисунку 17.3а і припустимо деяке порушення рівноваги, наприклад, зміщення кривої попиту на валюту вправо (крива N'). Дефіцит пропозиції валюти за курсом w' , заданий у точці B , зумовлює зростання валютного курсу, проте через це дефіцит пропозиції збільшується. Рівновага в точці B нестабільна. Гнучкі валютні курси навколо точки B не зменшують дефіцити та надлишки пропозиції валюти і цим самим не вирівнюють поточний рахунок платіжного балансу. Якщо крива попиту N' , яка перетинає криву пропозиції в точці B при валютному курсі w' , переміститься вліво, то виникне дефіцит надлишкового попиту на валюту ($-F^S$) та надлишок поточного балансу. Тому для врівноваження поточного рахунку платіжного балансу валютний курс повинен би впасти (ревальвація гривні), але це призведе до більшого зростання дефіциту надлишкового попиту на валюту.

Якщо валютний курс встановлюється економічною політикою, то цю нестабільність слід інтерпретувати наступним чином. Розглянемо точку B на рисунку 17.3а і зміщення кривої попиту на валюту вправо до N' , тоді існуватиме дефіцит поточного рахунку платіжного балансу (дефіцит пропозиції валюти). Валютний курс повинен зрости, але ця девальвація збільшує дефіцит пропозиції валюти або дефіцит поточного рахунку платіжного балансу.

- в)** Зменшення попиту на валюту (крива N^S пересувається вліво) при фіксованому значенні валютного курсу w' (точка B) призводить до надлишку поточного рахунку платіжного балансу. Якщо проводити ревальвацію (w спадає) для досягнення рівноважного стану, то обсяг пропозиції доларів зростає більшою мірою, ніж попит на них. Початковий надлишок пропозиції валюти і надлишок поточного рахунку платіжного балансу ще більше зростають після ревальвації. Стає зрозуміло, що *зміни валютного курсу лише за визначених умов мають бажаний вплив на сальдо платіжного балансу*⁹¹.

3. Валютний ринок і рух капіталу

Попит і пропозиція валюти залежать не лише від операцій поточного рахунку платіжного балансу. Якщо взяти до уваги рух капіталу, то надлишковий попит на

⁹¹ Ці умови будуть проаналізовані згодом.

валюту визначають як:

$$E^S = p_2^* E_2 + K^X + p_1^* E_1 - K^M, \quad (17.3)$$

причому експорт українського капіталу підвищує попит на валюту, а імпорт капіталу в Україну визначає пропозицію валюти. На рис. 17.4 цей взаємозв'язок зображений для простого випадку, коли експорт капіталу (K^X) зміщує криву надлишкового попиту на валюту вправо, а імпорт капіталу (K^M) – вліво. Тоді $E^S = -Z/w$, тобто надлишковому попиту на валютному ринку відповідає від'ємне сальдо платіжного балансу Z при незмінному валютному курсі⁹².



Рисунок 17.4.

Надлишковий попит на валюту та рух капіталу.

Надлишковий попит на валюту залежить не лише від операцій поточного рахунку платіжного балансу, а й від руху капіталу ($E^S = p_2^* E_2 + K^X + p_1^* E_1 - K^M$). Попит на валюту обумовлений експортом капіталу (K^X), пропозиція на валюту – імпортом капіталу (K^M). Експорт капіталу зміщує криву надлишкового попиту на валюту вправо, а імпорт капіталу – вліво, тобто $E^S = -Z/w$.

4. Зміни валютного курсу і сальдо поточного рахунку платіжного балансу

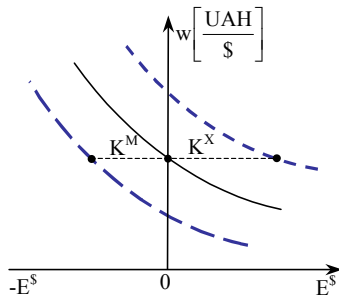
1. Нормальна реакція. Через помітний надлишок валютного балансу німецька марка в Бреттон-Вудській системі неодноразово ревальвувала. Ревальвація становила в 1961 році – 5%, 1969 – 9,3%, 1971 – 13,6%, 1973 – 3%. Метою даного процесу було зменшення надлишку валютного балансу, причому німецький експорт завдяки ревальвації зріс у ціні, а імпорт подешевшав. З 1973 року валютні курси визначалися переважно на основі попиту і пропозиції на валюту. До 1980 року DM дорожчала щодо \$, до 1985 – спадала, з 1985 року подорожчала знову. Якщо ревальвація здійснюється у результаті політичних рішень або дії ринкового механізму, то очікують зменшення надлишку поточного рахунку платіжного балансу. Тоді говорять про нормальну реакцію, тобто $dZ^T/dw > 0$: при ревальвації ($dw < 0$) сальдо поточного

⁹² У цій темі розглядаємо проблему взаємозв'язку валютного ринку з рухом капіталу для системного представлення проблем валютного курсу. Детальніше вона розглянута у наступній темі.

рахунку платіжного балансу зменшується ($dZ^L < 0$), а при девальвації ($dw > 0$) – зростає ($dZ^L > 0$).

Далі нас цікавить, за яких умов відбувається нормальна реакція поточного рахунку платіжного балансу на зміни валютного курсу. Зміни валютного курсу можуть визначатися або економічною політикою (системою твердих валютних курсів), або на валютному ринку (системою гнучких валютних курсів).

2. Ринок експортного товару Батьківщини і вплив ревальвації на нього. Вплив ревальвації на експортний ринок можна пояснити таким чином. Припустимо, що пляшка горілки «Тернопільська» коштує 10 UAH. При ціні \$5 попит американців дорівнює 1 пляшці. Іншими словами, якщо валютний курс у вихідній ситуації становить 2:1 (курс гривні дорівнює \$0,5), то американці купують 1 пляшку за 10 UAH. Якщо курс спадає до 1,5:1 (UAH дорожчає), то він стає рівним \$0,6666, американці мусять витратити за 1 пляшку (10 UAH) \$6,66. Обсяг попиту на горілку «Тернопільська» зменшується. Крива попиту на експорт E_1^* зміщується вліво (квадрант I на рис. 17.5).

3. Графічна інтерпретація ринку експортного товару Батьківщини в умовах ревальвації. На рисунку 17.5 зображено зміщення кривої попиту на експорт. Криві надлишкового попиту Батьківщини та Закордону – це кількісні реакції покупців і продавців на відповідні ціни на Батьківщині.

Розглянемо спочатку експортний ринок. У квадранті I рис. 17.5 представлено функцію пропозиції експорту Батьківщини $-E_1^{93}$. Функція надлишкової пропозиції Батьківщини (функція пропозиції експорту) визначена залежно від ціни на Батьківщині (p_1), а кількісні реакції іноземних покупців подані залежно від цін в іноземній валюті (p_1^*). У квадранті IV крива надлишкового попиту Закордону представлена як функція від ціни у Закордоні (p_1^*).

Оскільки сальдо поточного рахунку платіжного балансу повинно бути вираженим в UAH, то криву надлишкового попиту Закордону необхідно розглядати як функцію ціни p_1 в українських гривнях. Квадрант III служить для перерахунку зарубіжних цін p_1^* у вітчизняні ціни p_1 , причому $\text{tg } \alpha = p_1/p_1^* = w$ – це валютний курс w (UAH/\$). Квадрант II уможливує перенесення цін Батьківщини з горизонтальної на вертикальну вісь. Тоді квадрант I містить підпорядкування обсягів надлишкового попиту Закордону (E_1^*) цінам у валюті Батьківщини.

Припустимо, UAH дорожчає, і її валютний курс спадає з w до w' . Функція надлишкового попиту Закордону в квадранті IV на рисунку 17.5 (залежність надлишкових обсягів від цін у Закордоні) не зазнає ніякого впливу від цієї зміни.

⁹³ Знак «←» перед E_1 ставлять тому, що E_1 від'ємне саме собою, проте на рисунку зображають лише додатні обсяги. Слід взяти до уваги, що $d(-E_1)/dp_1 > 0$, тобто $dE_1/dp_1 < 0$ і, крім того, $dE_1^*/dp_1 < 0$.



Рисунок 17.5.

Ревальвація національної грошової одиниці і ринок експортного товару Батьківщини.

У квадранті I показано функцію пропозиції експорту Батьківщини ($-E_1$) і функцію попиту на імпорт Закордону (E_1^*) залежно від ціни Батьківщини p_1 ; у квадранті IV – функцію попиту на імпорт Закордону (E_1^*) залежно від ціни Закордону p_1^* . Валютний курс w (UAH/\$) = $p_1 / p_1^* = tg \alpha$ зображено у квадранті III. За допомогою квадранта II переносять ціни Батьківщини з горизонтальної на вертикальну вісь. При ревальвації вітчизняної валюти попит на вітчизняний експорт у Закордоні скорочується, крива надлишкового попиту E_1^* пересувається вниз вліво у I квадрант.

Зниження валютного курсу змінює $tg \alpha$ в квадранті III. Нехай нижчий валютний курс (ревальвація) характеризується $tg \alpha'$. Крива надлишкового попиту Закордону на товар 1 зміщується вліво. Вартість експорту зменшується з $ODFG$ до $OHIJ$.

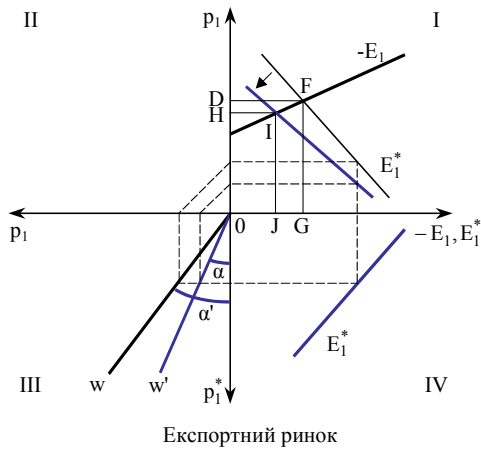
4. Ринок імпортного товару Батьківщини. Про ринок імпорту можна сказати наступне. Американці пропонують у вихідній ситуації 1 пару жіночих туфель за \$100 (курс гривні дорівнює \$0,5). При валютному курсі 2:1 одну пару пропонують за ціною 200 UAH. Якщо валютний курс спадає до 1,5:1 (курс UAH стає 0,6666), американці пропонують одну пару і надалі за \$100. Але співвідношення «200 UAH за одну пару» при новому валютному курсі вже не діє. 200 UAH відповідають \$133,33 (0,6666 x 200). При цій ціні американці пропонують більший обсяг товару. Крива пропозиції імпортного товару $-E_2^*$ зміщується вправо.

5. Графічна інтерпретація ринку імпортного товару Батьківщини. Зміщення функції пропозиції імпорту показано на рисунку 17.6, де представлені криві надлишкового попиту Батьківщини і Закордону на товар 2, який, згідно з припущенням, експортує Закордон.

На рисунку 17.6 у квадранті IV зображено функцію надлишкового попиту Закордону ($-E_2^*$) залежно від цін у Закордоні (p_2^*). При валютному курсі $w = tg \alpha$ функція пропозиції $-E_2^*$ розміщена у першому квадранті. Внаслідок ревальвації валютний курс спадає. Через низький валютний курс функція пропозиції Закордону зміщується у квадранті I вправо. При заданій функції попиту на імпорт на Батьківщині

(E_2) пропозиція імпорту зростає. Ціна імпортного товару спадає, а обсяг зростає, тобто неможливо зробити однозначний висновок щодо зміни вартості імпорту без алгебраїчного аналізу.

Із порівняння рисунків 17.5 і 17.6 можна констатувати, що при ревальвації криві попиту на експорт та пропозиції імпорту зміщуються вниз (якщо ціни виражені у валюті Батьківщини). При девальвації обидві криві зміщуються вгору.

6. Умова Робінсона. Ми знову повертаємося до мікроекономічної моделі двох секторів, що розглянута у темі 10:

$$\begin{aligned} E_i(p_i) + E_i^*(p_i^*) &= 0; \\ p_i - wp_i^* &= 0; \\ p_1E_1(p_1) + p_2E_2(p_2) + Z^L &= 0. \end{aligned} \tag{17.4}$$

Перше із системи рівнянь 17.4. відображає умову рівноваги на товарному ринку; друге – перерахунок товарних цін у різних валютах через валютний курс; третє – визначення сальдо балансу поточних операцій.

Наш аналіз у даному випадку є також спрощеним (частковий аналіз). Обсяги надлишкового попиту не залежать від національного доходу, а також від відносних товарних цін. Тобто, зв'язки перехресних цін проігноровані. Крім того, і надалі передбачено, що Батьківщина експортує товар 1, а товар 2 імпортує.

Система рівнянь 17.4 містить п'ять рівнянь і шість змінних – $p_1, p_2, p_1^*, p_2^*, w, Z^L$. Якщо w задана екзогенно, і її змінюють за параметрами як економіко-політичну інструментарну змінну (Національний банк), то можна визначити, як змінюється сальдо балансу поточних операцій під впливом валютного курсу. Ендогенними змінними є p_1, p_2, p_1^*, p_2^* і Z^L .



Рисунок 17.6.

Ревальвація і ринок імпорту.

У квадранті IV показано функцію пропозиції імпорту Закордоном ($-E_2^*$) залежно від ціни p_2^* . У I квадранті: попит на імпорт Батьківщини (E_2), пропозиція імпорту Закордоном ($-E_2^*$) залежно від цін Батьківщини. У III квадранті зображено валютний курс w ($UAH/\$$) = $p_2 / p_2^* = tg \alpha$. У II квадранті здійснено перенесення цін з горизонтальної на вертикальну вісь. При ревальвації вітчизняної валюти пропозиція

імпорту збільшується, крива надлишкового попиту ($-E_2^*$) пересувається вправо вниз у I квадрант.

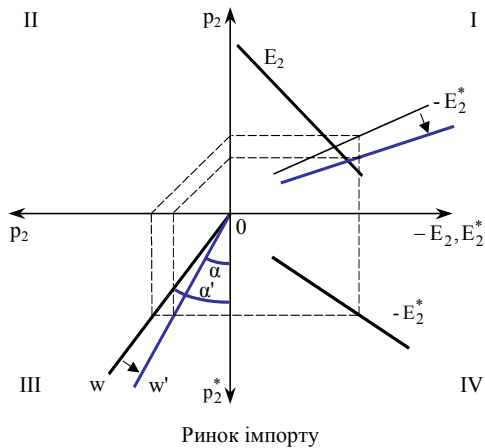
Як розв'язок системи рівнянь отримуємо умову (див. додаток):

$$\frac{dZ^L}{dw} = \frac{-X^S \eta_1^* (1 + \varepsilon_1)}{(\varepsilon_1 - \eta_1^*)} + \frac{Im^S \varepsilon_2^* (1 + \eta_2)}{\eta_2 - \varepsilon_2^*} \quad (17.4')$$

або
$$\frac{dZ^L}{dw} \geq 0 : \frac{Im^S \varepsilon_2^* (1 + \eta_2)}{X^S (\eta_2 - \varepsilon_2^*)} \geq \frac{\eta_1^* (1 + \varepsilon_1)}{(\varepsilon_1 - \eta_1^*)}. \quad (17.4'')$$

Еластичність визначають так⁹⁴:

Таблиця 17.1

Еластичність

	Батьківщина	Закордон
Еластичність пропозиції	$\varepsilon_1 = \frac{dE_1}{dp_1} \frac{p_1}{E_1} \geq 0$	$\varepsilon_2^* = \frac{dE_2^*}{dp_2^*} \frac{p_2^*}{E_2^*} \geq 0$
Еластичність попиту	$\eta_2 = \frac{dE_2}{dp_2} \frac{p_2}{E_2} \leq 0$	$\eta_1^* = \frac{dE_1^*}{dp_1^*} \frac{p_1^*}{E_1^*} \leq 0$

В особливому випадку, коли баланс поточних операцій у вихідному положенні вирівняний ($Im^S = X^S$), після множення (17.4'') на $(\varepsilon_1 - \eta_1^*)$ і $(\eta_2 - \varepsilon_2^*)$ ⁹⁵ отримаємо:

$$\frac{dZ^L}{dw} > 0 : \frac{\eta_1^* \eta_2}{\varepsilon_1 \varepsilon_2^*} (1 + \varepsilon_1 + \varepsilon_2^*) > 1 + \eta_2 + \eta_1^*. \quad (17.5)$$

Рівняння 17.5 – умова Робінсона для нормальної реакції балансу поточних операцій на зміну валютного курсу. Якщо УАН дорожчає ($dw < 0$), то сальдо балансу поточних операцій зменшується ($dZ^L < 0$), коли виконується рівняння 17.5.

7. Інтерпретація рівняння Робінсона як визначення загальнодіючих коефіцієнтів еластичності для обсягу експорту та імпорту. В рівнянні 17.4' перша частка у правій частині показує, як змінюється вартість експорту, а друга частка – як змінюється вартість імпорту в результаті зміни валютного курсу.

Якщо розглянути (як, зазвичай, на рисунках) лише ринок експорту Батьківщини, то завдяки тому, що $X^S > 0$, $\varepsilon_1 \geq 0$ та $\eta_1^* \leq 0$, отримуємо:

$$\frac{dX^{UAH}}{dw} = - \frac{X^S \eta_1^* (1 + \varepsilon_1)}{\varepsilon_1 - \eta_1^*} \geq 0, \quad (17.5')$$

⁹⁴ При визначенні знаку (+/-) еластичності слід взяти до уваги, що обсяги попиту (наприклад, E_2) є додатними, але перша похідна функції попиту від'ємна ($dE_2/dp_2 < 0$).

При еластичності пропозиції обсяги пропозиції E_1 відповідно до визначення від'ємні (наприклад, $E_1 < 0$), але $d(-E_1)/dp_1 > 0$, або $dE_1/dp_1 < 0$.

Оскільки товар 1 наша країна експортує, а товар 2 імпортує, тобто $E_1^* < 0$, то

$p_1^* E_1 = -X^S$ (з $p_1^* = 1$),

а позаяк $E_2 > 0$

$p_2^* E_2 = Im^S$ (з $p_2^* = 1$).

⁹⁵ Тому що $\eta_2 < 0$ і $\eta_2 - \varepsilon_2^* < 0$, знак нерівності в 17.5 змінюється на протилежний внаслідок множення на від'ємний множник.

Удалено:

Удалено:

Удалено:

Удалено:

причому знак рівності правильний лише тоді, коли $\eta_1^* = 0$. Отже, вартість експорту реагує завжди нормально аж до цього особливого випадку, коли $\eta_1^* = 0$, тому при ревальвації ($dw < 0$) вартість експорту спадає ($dX < 0$). Це підтверджує аналіз на рис. 17.7а.

Якщо розглядати на противагу цьому ізолювано лише ринок імпорту, то отримуємо:

$$-\frac{d Im^{UAH}}{dw} = \frac{Im^S \varepsilon_2^* (1 + \eta_2)}{(\eta_2 - \varepsilon_2^*)} > 0 : 1 + \eta_2 < 0. \quad (17.5'')$$

Отже, баланс поточних операцій реагує нормально на зміни валютного курсу, тобто вартість імпорту збільшується ($dI_m > 0$), коли $\eta_2 < -1$ або $|\eta_2| > 1$, тобто якщо цінова еластичність попиту на імпорт країни за модулем більша від одиниці (еластичний попит на імпорт). Оскільки $dX/dw \geq 0$, то $|\eta_2| > 1$ достатнє для нормальної реакції балансу поточних операцій. На рисунку 17.7б так є для області OP кривої вартості імпорту OPR . Слід зважити на те, що:

$$\frac{dZ^L}{dw} = \frac{dX^{UAH}}{dw} - \frac{d Im^{UAH}}{dw}.$$



Рисунок 17.7.

Еластичність попиту на імпорт.

а) Ринок експорту Батьківщини.

Експорт товару 1 Батьківщиною відображено через надлишковий попит – крива ($-E_1$), імпорт для Закордону вітчизняного товару 1 – крива (E_1^*). При ревальвації вітчизняної валюти ціна експортного товару (p_1) у Закордоні в перерахунку на гривні зменшується. Експорт товару 1 Батьківщини відповідає імпорту Закордону. Вартість імпорту в гривнях буде збільшуватися при еластичному попиті на імпорт $|\eta_1^*| > 1$, коли зниження обсягів імпорту здійснюватимуть повільніше, ніж зменшення ціни імпортного товару. Вартість імпорту спадатиме при нееластичному попиті на імпорт $|\eta_1^*| < 1$.

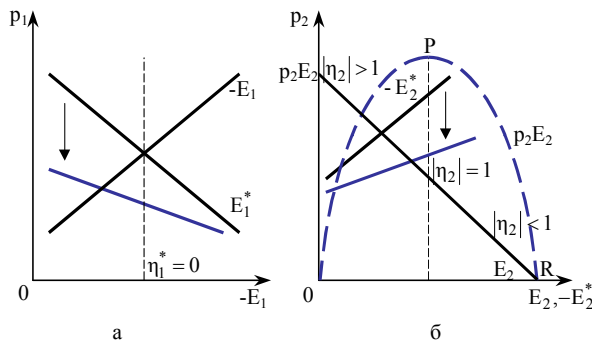
б) Ринок імпорту Батьківщини.

Імпорт товару 2 Батьківщиною показано кривою E_2 , а експорт Закордону ($-E_2^*$). При ревальвації вітчизняної валюти ціна імпортного товару (p_2)

в гривнях зменшується. Вартість імпорту ($p_2 \cdot E_2$) залежатиме від еластичності попиту на імпорт. Якщо попит на імпорт Батьківщини еластичний $|\eta_2^*| > 1$, то вартість імпорту зростає в результаті того, що зменшення ціни імпортованого товару компенсується зростанням обсягів імпорту. Якщо попит на імпорт нееластичний $|\eta_2^*| < 1$, то вартість імпорту спадає. Крива OP показує зростання вартості імпорту при $|\eta_2| > 1$, крива PR характеризує зменшення вартості імпорту при $|\eta_2| < 1$.

Твердження: При еластичному попиті Батьківщини на імпорт баланс поточних операцій нормально реагує на зміни валютного курсу. З іншого боку, при незмінній цінності еластичності попиту на імпорт та ревальвації вартість імпорту спадає ($dIm < 0$). Тоді вартість експорту, яка зменшилася при ревальвації, може бути не компенсована зменшеною вартістю імпорту. Сальдо балансу поточних операцій може зрости, і ревальвація не приведе до бажаних результатів. Аналогічні відхилення від очікуваних результатів можна спостерігати при нееластичному попиті на імпорт Батьківщини і девальвації. Вартість імпорту може зростати більшою мірою, ніж зросте вартість експорту. Сальдо балансу поточних операцій може зменшуватися, і девальвація не приведе до бажаних результатів.

8. Умова Маршалла–Лернера. У рівнянні 17.5 ліва частина завжди додатна, бо еластичності пропозиції ε_1 , ε_2^* додатні, а добуток η_1^* , η_2 також додатний. Отже, умова 17.5 виконана тоді, якщо права частина рівняння 17.5 від'ємна, тобто⁹⁶:

$$\frac{dZ^L}{dw} > 0 : 0 > \eta_2 + \eta_1^* + 1. \quad (17.5''')$$

Це умова Маршалла–Лернера для нормальної реакції балансу поточних операцій. Зрештою, згадана умова вже була виведена для стабільності рівноваги обміну⁹⁷.

$$-\eta_2 - \eta_1^* > 1,$$

тобто сума еластичностей попиту на імпорт (за модулем) повинна бути більшою за 1. Для цього достатньо, щоб попит на один з імпортованих товарів був еластичним.

Приклад 17.1. Світовий валютний ринок.⁹⁸

Світовий валютний ринок хоч і великий, проте різні країни здійснюють на ньому різні обсяги валютних операцій. Так, на німецьких ринках касових (спот-ринках) і строкових операцій у квітні 1995 року протягом одного операційного дня обсяг продажу валют становив приблизно \$80–85 млрд., що порівняно з тим же періодом 1992 року на 40% більше. Значно вагоміший оборот мали фінансові установи Лондона, а саме \$464 млрд. (+60% порівняно з 1992 роком). Нью-Йорк реалізував валюти на \$244 млрд. (+44%), а Токіо на \$161 млрд. (+34%).

⁹⁶ Умову 17.5''' отримуємо також тоді, коли обидві еластичності пропозиції спрямувати до безкінечності.

⁹⁷ Слід взяти до уваги, що з метою спрощення, еластичності стосуються змін абсолютних цін, тоді як у темі 10 були розглянуті відносні ціни.

⁹⁸ Джерело: DEUTSCHE BUNDESBANK, Pressenotiz. – 1995. – 19 September; Frankfurter Allgemeine Zeitung. – 1995. – 21 September; Maennig W., Wilfling B. Aussenwirtschaft: Theorie und Politik. – München: Valen Verlag, 1998. – S. 322.

Великий обсяг, що перевищував німецький, мали також Сінгапур і Швейцарія.

На прикладі Німеччини можна бачити тенденцію спаду питомої ваги операцій на спот-ринку. У 1995 році більше 75% торгового обігу припадало на операції з іноземними кредитними інститутами. У той же час трансакції з вітчизняними та іноземними небанківськими установами становили менше 10%.

Приблизно половина всього валютного обігу Німеччини припадала на долари США. Четверта частина стосувалась обміну DM на недоларові активи, а решта – обміну долара на треті валюти (не DM). Проте домінуюча позиція обміну долара на німецьку марку була й на деяких інших ринках. У Лондоні, наприклад, на них припадало 22%, і лише 16% операцій здійснювали з британським фунтом стерлінгів.

Приклад 17.2. Девальвація ліри і британського фунта та розвиток балансу поточних операцій.

Після валютних коливань у серпні 1992 році італійська ліра до кінця 1993 року девальвувала приблизно на 25%. Баланс поточних операцій зреагував наступним чином, як і було спрогнозовано теорією.

Зокрема, обсяги експорту в 1993 році зросли, обсяги імпорту скоротилися (див. рис. К.17.1).

Великобританія вийшла у вересні 1992 року з європейської валютної системи. Ця девальвація впливала ще на баланс поточних операцій протягом певного періоду.

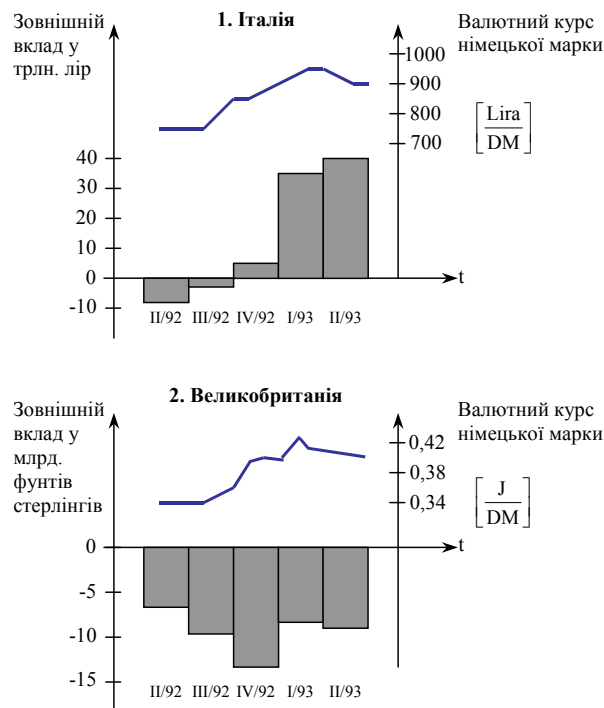

Рисунок

Сальдо зовнішньої торгівлі та валютний курс.

9. Резюме. Таблиця 17.2 охоплює всі наведені до цього аргументи для випадку $\eta_i^* < 0$. При

ревальвації вартість експорту зменшується ($dX < 0$). Якщо попит Батьківщини на імпорт є еластичним ($|\eta_2| > 1$), то вартість імпорту зростає, тобто сальдо балансу поточних операцій зменшується (нормальна реакція) (випадок а). Якщо $|\eta_2| = 1$, то вартість імпорту залишається сталою; тобто додатне сальдо також зменшується (випадок б). Якщо ж попит на імпорт є нееластичним ($|\eta_2| < 1$) – випадок в, то можливі два результати: 1) зменшення вартості імпорту, що компенсує зменшення вартості експорту (нормальна реакція, тобто $dZ^L < 0$). 2) при ревальвації вартість імпорту впаде сильніше, ніж вартість експорту (ненормальна реакція, тобто $dZ^L > 0$).

Таблиця 17.2

Вплив ревальвації

W	X^{UAH} ($\eta_1^* < 0$)	Im^{UAH}	Z_{UAH}^L
W↓	↓	а) $ \eta_2 > 1$ ↑	—
		б) $ \eta_2 = 1$ —	—
		в) $ \eta_2 < 1$ —	A ↓ B ↑

10. Умови відсутності реакції сальдо балансу поточних операцій на зміну валютного курсу. Особливий випадок можливий тоді, якщо $\varepsilon_2^* = 0$ і $\eta_1^* = 0$, то вартість імпорту й експорту не змінюється. Сальдо балансу поточних операцій не реагує на зміну валютного курсу.

11. Мала країна. Наступний особливий випадок – це випадок з малою країною. Така країна є настільки малою, що крива попиту на експорт для неї при заданому валютному курсі проходить горизонтально. Обсяги попиту Закордону і пропозиції малої країни є настільки незначні стосовно світового ринку, що світова ринкова ціна не залежить від обсягу попиту ($\eta_1^* \rightarrow \infty$).

Ревальвація валюти даної країни зміщує функцію попиту на експорт паралельно вниз (рис. 17.8). Функція пропозиції імпорту також розміщена горизонтально. Обсяг попиту в цій країні є таким незначним, що він не має ніякого впливу на світову ціну ($\varepsilon_2^* \rightarrow \infty$).

Ревальвація валюти малої країни зміщує функцію пропозиції імпорту вниз. Вартість імпорту реагує тоді нормально, коли функція пропозиції імпорту перетинає функцію попиту на імпорт в еластичній області кривої E_2 .



Рисунок 17.8.

Маленька країна і ревальвація.

а) Маленька країна і ринок експорту.

Маленька країна не впливає на світову ринкову ціну і на попит Закордону на експорт. Пряма надлишкового попиту Закордону (E_1^*) проходить горизонтально. При ревальвації вітчизняної валюти ціна експортного товару 1 Батьківщини за кордоном у перерахунку на гривні зменшується, що зміщує функцію попиту на вітчизняний експорт паралельно вниз.

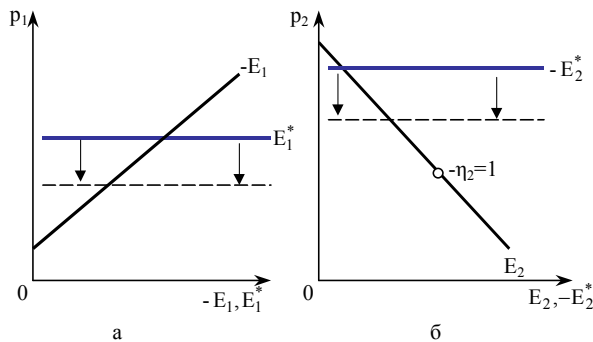
б) Маленька країна та ринок імпорту.

Маленька країна не впливає на пропозицію імпорту Закордону. Пряма надлишкового попиту Закордону ($-E_2^*$) проходить горизонтально. При ревальвації вітчизняної валюти ціна імпортного товару 2 на Батьківщині, у вітчизняній валюті зменшується, що зміщує функцію пропозиції іноземного експорту паралельно вниз. Вартість імпорту реагує тоді нормально, коли функція пропозиції іноземного експорту перетинає функцію попиту на імпорт в еластичній області кривої E_2 .

12. Песимізм щодо еластичності. Емпіричні оцінки еластичності попиту в 1950-х роках привели до висновку, що умова Маршалла–Лернера не виконується. Проте нові обчислення не дали жодного приводу для песимізму щодо еластичності.

13. Затримка у часі. Важливим аспектом щодо зміни валютних курсів є питання, з якою часовою затримкою проявляються згадані реакції. В дійсності можна побачити, що обидва ринки реагують у часі асиметрично на зміни валютного курсу.

У разі девальвації очікується нормальна реакція (активізація поточного рахунку платіжного балансу). В економічній практиці, однак, частіше спостерігається, що сальдо поточного рахунку платіжного балансу, розраховане у національній валюті, після девальвації спочатку має тенденцію до пасивізації. Це у літературі відповідно до графічної форми кривої цієї реакції має назву **ефект кривої J**. Іноді вона називається ще **ефектом тростини**. Ефект кривої J зображений на рис. 17.9.



Рисунок 17.9.

Ефект кривої J.

Ефект кривої J виникає тому, що внаслідок девальвації внутрішня ціна у вітчизняній валюті на імпорتنі товари зростає швидше, ніж

знижуються ціни на експортні товари в іноземній валюті. В короткостроковому періоді обсяги імпорту й експорту суттєво не змінюються, тому вартість імпорту зростає. Оскільки витрати на дорожчий імпорт у національній валюті, обсяги якого не скоротилися, не компенсуються збільшенням доходів від кількісного зростання дешевшого в іноземній валюті вітчизняного експорту, в короткостроковому періоді може виникнути дефіцит балансу поточних операцій, що зникає лише з часом.

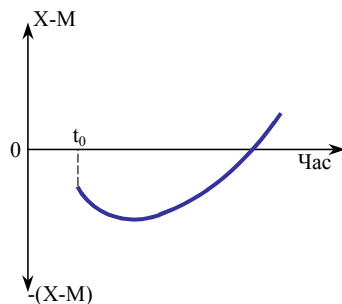
Отже, Батьківщина при імпортних операціях повинна враховувати ціни світового ринку. Останні, якщо йдеться про найважливіші імпортні товари, визначають у \$. (Наприклад, в умовах українського імпорту нафти і газу рахунки-фактури виписують у \$). Особливістю короткострокових відносин при імпорті товарів є те, що попит на імпорт неможливо зменшити відразу. Цьому перешкоджають різноманітні причини: наявність середньо- і довгострокових зобов'язань із закупівлі товарів; існування малих можливостей субституювання у короткі терміни імпортних товарів вітчизняними; відсутність умов регулювання споживання. Наслідком таких обставин є зростання вартості імпорту в іноземній валюті. З іншого боку, вітчизняні експортери найчастіше намагаються використати девальвацію не для підвищення експортних цін у вітчизняній валюті, а для збільшення питомої ваги експорту на світовому ринку в довгостроковій перспективі. Що стосується попиту на експортні товари, то у короткостроковому періоді він навряд чи підвищиться. Тому, після девальзації в короткостроковому періоді може відбутися пасивування поточного рахунку платіжного балансу. У середньо- і довгостроковому аспектах можливості пристосування достатньо високі, щоб викликати нормальну реакцію поточного рахунку платіжного балансу.

При девальзації обсяг імпорту може короткочасно залишитися сталим, так що вартість імпорту зростає, тобто в короткостроковому періоді може виникнути дефіцит балансу поточних операцій, що зникає лише з часом. Сальдо балансу поточних операцій змінюється в часі, маючи вигляд літери «J».

Ефект тростини у 1980-і і 1990-і роки відігравав певну роль у поясненні дефіцитів японського й американського платіжних балансів. Так, у середині 1980-х років в США був високий дефіцит поточного рахунку платіжного балансу. На початку 1985 року сталося так, що сальдо балансу поточних операцій не відреагувало на значну девальвацію долара. Аналогічна ситуація спостерігалася в Японії, де, незважаючи на значну девальвацію йєни, теж був дефіцит поточного рахунку платіжного балансу.

Якщо б ми розглянули в якомусь періоді ситуацію з девальвацією UAH та її вплив на вартість експорту й імпорту, то з'ясувалося б, що вартість експорту й імпорту у зовнішньоторговельних договорах України в більшості випадків визначається у доларах. Отже, у короткостроковому часі девальвація вітчизняної валюти вимагає більшої кількості UAH для оплати тієї ж кількості імпорту, яка зазначена в укладеній угоді. Це має місце особливо у так званому доларовому просторі та при імпорті найважливіших сировинних матеріалів, наприклад, нафти, щодо яких угоди фактурують тільки в \$. Враховуючи, що у короткостроковому періоді навряд чи може відбутися швидке збільшення експорту, матимемо ситуацію з погіршенням платіжного балансу протягом кількох місяців, поки не настане зворотний ефект завдяки зростанню середньострокового ефекту еластичності.

І навпаки, при ревальвації може виникнути насамперед активізація балансу поточних операцій, поки цей ефект не вплине на ринок експорту. Тобто, пристосування обсягу і ціни потребують часу. Наприклад, американська алюмінієва промисловість зреагувала на ревальвацію долара (до весни 1985 року) тим, що були закриті старі алюмінієві копальні, укладені нові договори з енергетичною промисловістю і змінені договори про ставку зарплати з профспілками. На все це був

необхідний час.

При ревальвації надлишок поточного рахунку платіжного балансу спочатку зростає, а потім зменшується (крива «J»). При грубій оцінці потрібно від одного до двох років, поки ці чинники вплинуть на ринок експорту. Крім того, не виключено, що спочатку реакція платіжного балансу (від 1 до 3 місяців) буде ненормальною, і лише потім проявиться нормальна реакція.

14. Відхилення від сформульованих висновків. Даний аналіз виходить з того, що на надлишкову пропозицію Батьківщини не впливає зміна валютного курсу. Проте у довготерміновому періоді допускають, що вітчизняні експортери після зміни валютного курсу докладатимуть значних зусиль, наприклад, знижуватимуть виробничі витрати, щоб підтримати обсяг свого експорту. В цьому випадку зміщується також крива експортної пропозиції Батьківщини ($-E_1$), отже ймовірно, що тоді зможе збільшитися вартість експорту. Це стосується й того випадку, коли експортери посилено займаються маркетингом, краще формують терміни поставок або поліпшують сервіс.

Додаток

Похідна умови Робінсона

Для спрощення аналізу початкові ціни та обмінний курс приймають за 1, тобто вибирають такі одиниці, початкові ціни яких дорівнюють 1. Продиференціювавши перше та третє рівняння з 17.4, отримаємо:

$$\begin{aligned} \frac{dE_1}{dp_1} \frac{dp_1}{dw} + \frac{dE_1^*}{dp_1^*} \frac{dp_1^*}{dw} &= 0; \\ \frac{dE_2}{dp_2} \frac{dp_2}{dw} + \frac{dE_2^*}{dp_2^*} \frac{dp_2^*}{dw} &= 0; \\ p_1 \frac{dE_1}{dp_1} \frac{dp_1}{dw} + E_1 \frac{dp_1}{dw} + p_2 \frac{dE_2}{dp_2} \frac{dp_2}{dw} + E_2 \frac{dp_2}{dw} + \frac{dZ^L}{dw} &= 0. \end{aligned} \quad (Д17.1)$$

Знайшовши диференціал другого рівняння із системи 17.4, за w , маємо:

$$\frac{dp_1^*}{dw} = \frac{1}{w} \frac{dp_1}{dw} - \frac{p_1}{w^2}. \quad (Д17.2)$$

Підставивши (Д17.2) в (Д17.1), отримаємо систему рівнянь, в якій змінні величини взяті у рамку:

$$\begin{aligned} \frac{dE_1}{dp_1} \left| \frac{dp_1}{dw} \right| + \frac{dE_1^*}{dp_1^*} \left| \frac{dp_1}{dw} \right| &= \frac{dE_1^*}{dp_1^*} \\ \frac{dE_2}{dp_2} \left| \frac{dp_2}{dw} \right| + \frac{dE_2^*}{dp_2^*} \left| \frac{dp_2}{dw} \right| &= \frac{dE_2^*}{dp_2^*} \\ \frac{dE_1}{dp_1} \left| \frac{dp_1}{dw} \right| + E_1 \left| \frac{dp_1}{dw} \right| + \frac{dE_2}{dp_2} \left| \frac{dp_2}{dw} \right| + E_2 \left| \frac{dp_2}{dw} \right| + \left| \frac{dZ^L}{dw} \right| &= 0. \end{aligned}$$

Звідси отримаємо:

$$\begin{bmatrix} \left(\frac{dE_1}{dp_1} + \frac{dE_1^*}{dp_1^*}\right) & 0 & 0 \\ 0 & \left(\frac{dE_2}{dp_2} + \frac{dE_2^*}{dp_2^*}\right) & 0 \\ \left(E_1 + \frac{dE_1}{dp_1}\right) & \left(E_2 + \frac{dE_2}{dp_2}\right) & 1 \end{bmatrix} \cdot \begin{bmatrix} \frac{dp_1}{dw} \\ \frac{dw}{dp_2} \\ \frac{dZ^L}{dw} \end{bmatrix} = \begin{bmatrix} \frac{dE_1^*}{dp_1^*} \\ \frac{dE_2^*}{dp_2^*} \\ 0 \end{bmatrix} \quad (Д17.3)$$

З рівняння (Д17.3) отримуємо розв'язок:

$$\begin{aligned} \frac{dZ^L}{dw} = \frac{\Delta_3}{\Delta} = & \frac{-\frac{dE_1^*}{dp_1^*} \left(E_1 + \frac{dE_1}{dp_1}\right) \left(\frac{dE_2}{dp_2} + \frac{dE_2^*}{dp_2^*}\right)}{\left(\frac{dE_1}{dp_1} + \frac{dE_1^*}{dp_1^*}\right) \left(\frac{dE_2}{dp_2} + \frac{dE_2^*}{dp_2^*}\right)} + \\ & + \frac{-\frac{dE_2^*}{dp_2^*} \left(E_2 + \frac{dE_2}{dp_2}\right) \left(\frac{dE_1}{dp_1} + \frac{dE_1^*}{dp_1^*}\right)}{\left(\frac{dE_1}{dp_1} + \frac{dE_1^*}{dp_1^*}\right) \left(\frac{dE_2}{dp_2} + \frac{dE_2^*}{dp_2^*}\right)}. \end{aligned}$$

Розписавши, матимемо:

$$\begin{aligned} \frac{dZ^L}{dw} = & \frac{-\frac{dE_1^*}{dp_1^*} \frac{p_1^*}{E_1^*} \frac{E_1^*}{p_1^*} \left(E_1 + \frac{dE_1}{dp_1} \frac{p_1}{E_1} \frac{E_1}{p_1}\right)}{\frac{dE_1}{dp_1} \frac{p_1}{E_1} \frac{E_1}{p_1} + \frac{dE_1^*}{dp_1^*} \frac{p_1^*}{E_1^*} \frac{E_1^*}{p_1^*}} \\ & - \frac{\frac{dE_2^*}{dp_2^*} \frac{p_2^*}{E_2^*} \frac{E_2^*}{p_2^*} \left(E_2 + \frac{dE_2}{dp_2} \frac{p_2}{E_2} \frac{E_2}{p_2}\right)}{\frac{dE_2}{dp_2} \frac{p_2}{E_2} \frac{E_2}{p_2} + \frac{dE_2^*}{dp_2^*} \frac{p_2^*}{E_2^*} \frac{E_2^*}{p_2^*}}. \end{aligned}$$

Якщо підставимо еластичності, то вийде:

$$\frac{dZ^L}{dw} = \frac{-E_1^* E_1 \eta_1^* (1 + \varepsilon_1)}{E_1 (\varepsilon_1 - \eta_1^*)} + \frac{-E_2^* E_2 \varepsilon_2^* (1 + \eta_2)}{E_2 (\eta_2 - \varepsilon_2^*)}.$$

З цього випливає рівняння (17.4').

Контрольні питання

1. Що таке валютний ринок? Які операції здійснюються на ньому?
2. Хто, на вашу думку, є учасником валютного ринку? Які валютні операції здійснюються на ринку спот і ринку форвард?
3. Обґрунтуйте суть теорії паритету купівельної спроможності. Хто її вперше висунув?
4. Поясніть, як встановлюється рівновага на валютному ринку.
5. Як залежать попит і пропозиція валюти від змін валютного курсу?
6. Обґрунтуйте вплив руху капіталу на формування попиту і пропозиції на валюту.
7. Поясніть, як девальвація і ревальвація впливають на ринок експорту й імпорту.
8. Дайте економічне обґрунтування умови Робінсона.
9. У чому зміст умови Маршалла–Лернера?

Література

1. *Валютный рынок и валютное регулирование: Учеб. пособие / Под ред. И. Н. Платоновой. – М.: Изд-во БЕК, 1996.*
2. *Бизнес. Толковый словарь: Англо-русский. – М.: ИНФРА-М, Изд-во «Весь мир», 1998. – 256 с.*
3. *Загородній А. Г., Вознюк Г. Л., Смовженко Т. С. Фінансовий словник. – 2-ге видання, виправлене та доповнене. – Львів: Центр Європи, 1997.*
4. *Кругман П. Р., Обстфельд М. Международная экономика. Теория и политика: Учеб. для вузов / Пер. с англ. под ред. В. П. Колесова, М. В. Кулакова. – М.: Экон. фак. МГУ, ЮНИТИ, 1997.*
5. *Международные валютно-кредитные и финансовые отношения: Учеб. / Под ред. Л. Н. Красавиной. – М.: Финансы и статистика, 1994.*
6. *Миклошевская Н. А., Холопов А. В. Международная экономика: Учеб.. – М.: МГУ им. М. В. Ломоносова, Изд-во «Дело и Сервис», 1998.*
7. *Мишкін Ф. С. Економіка грошей, банківської справи і фінансових ринків / Пер. з англ. С. Панчишин, Г. Стеблій, А. Стасишин. – К.: Основи, 1998.*
8. *Овчинников Г. П. Международная экономика: Учеб. пособие. – СПб.: Изд-во Михайлова В. А., Изд-во «Полус», 1998.*
9. *Maenning W., Wilfling B. Aussenwirtschaft: Theorie und Politik. – München: Valen Verlag, 1998.*
10. *MacGee S. P. Currency Contracts, Pass-Through and Devaluation. – Brookings Papers on Economic Activity. – 1973. – № 3.*
11. *Siebert H. Außenwirtschaft. – 6, völlig überarb. Aufl. – Stuttgart: G. Fischer, 1994.*

Тема 18

ВАЛЮТНИЙ КУРС І ТОРГІВЛЯ ТОВАРАМИ

Курс – барометр, який легко можна зіпсувати.

Антон ЧЕХОВ.

План теми

1. Ринок експорту, імпорту та валютний ринок.
2. Зміни валютного курсу і цін на товари.
3. Зміни валютного курсу та реальні відносини обміну.
4. Вплив зміни валютних курсів: огляд.
5. Теорія паритету купівельної спроможності (ПКС).
 - Додаток 1. Міжнародний взаємозв'язок цін, сальдо балансу поточних операцій та розрахунків, імпорт інфляції.
 2. Відносини між цілями стабільності рівня цін та вирівнювання платіжного балансу.

1. Ринок експорту, імпорту та валютний ринок

Оскільки попит на іноземну валюту (\$) впливає з попиту на імпорт товарів країни, а пропозиція валюти залежить від пропозиції експорту товарів цієї країни, то існує певний взаємозв'язок між ринками експорту, імпорту та валютним ринком.

- 1. Нормальна реакція та стабільність валютного ринку.** Умова нормальної реакції балансу поточних операцій та розрахунків на зміну валютного курсу ($dZ^L/dw > 0$ через те, що $E^s = -Z^L/W$), може бути інтерпретована і як умова стабільності валютного ринку, тому маємо рівність:

$$\frac{dE^s}{dw} = -\frac{w \frac{dZ^L}{dw} - Z^L}{w^2}.$$

Стабільність валютного ринку вимагає (рисунок 17.3б), щоб додатний

надлишковий попит на валюту зростає, коли спадає w , або щоб від'ємний надлишковий попит на валюту зростає, коли зростає w . Якщо заради спрощення у початковому положенні прирівняти обмінний курс до 1 та припустити, що баланс поточних операцій і розрахунків вирівняний ($Z^L = 0$), то отримаємо:

$$\frac{dE^S}{dw} = -\frac{dZ^L}{dw}.$$

Твердження щодо стабільності валютного ринку при вирівняному балансі поточних операцій і його нормальній реакції. Якщо умову нормальної реакції балансу поточних операцій ($dZ^L/dw > 0$) виконують, то при вирівняному балансі поточних операцій у початковому положенні ($Z^L = 0$) валютний ринок є стабільним.

Ми вже бачили, що еластичний попит Батьківщини на імпорт достатній для нормальної реакції. Отже, еластичний попит Батьківщини на імпорт є достатнім для стабільності валютного ринку⁹⁹.

2. Ринок гривні. На рис. 18.1в зображено ринок української гривні. Криві пропозиції та попиту на гривню отримуємо таким чином: ревальвація ($dw < 0$, $d(I/w) > 0$) спричиняє те, що на діаграмах з вітчизняною валютою криві надлишкового попиту пересуваються вниз. Вартість експорту (рисунок 18.1а) зменшується. Пропозиції експорту Батьківщини відповідає попит США на імпорт; отже, попит на гривню. При ревальвації гривні вартість експорту в гривнях зменшується, попит на UAH скорочується.

Пропозиція UAH залежить від вартості імпортованих товарів Батьківщини, оскільки наша країна пропонує UAH, щоб мати змогу імпортувати американські товари. Таким чином, вартості українського імпорту відповідає пропозиція UAH. При ревальвації UAH пропозиція UAH (вартість імпорту) збільшується тоді, коли попит на імпорт є еластичним ($|\eta_2| > 1$). Пропозиція UAH при $|\eta_2| = 1$ залишається незмінною, а для $|\eta_2| < 1$ зменшується (рисунок 18.1б).

3. Ринок долара. На рисунку 18.2в зображено ринок долара. При ревальвації функція пропозиції Батьківщини пересувається вліво, оскільки Батьківщина пропонує кожну одиницю товару внаслідок ревальвації за вищою ціною в доларах. Те, збільшиться чи зменшиться вартість експорту в іноземній валюті, залежить від $|\eta_1^*| > < 1$ (рисунок 18.2а).

Вартість експорту відповідає попиту США на імпорт, тобто пропозиції валюти. Крива пропозиції валюти, таким чином, знову загинається. На протипагу цьому попит на долари впливає з вартості українського імпорту в іноземній валюті, яка при ревальвації однозначно зростає (рисунок 18.2б).

⁹⁹ При невиконанні умови Робінсона ревальвація, яку проводять з метою зменшення надлишкової пропозиції валюти, цю пропозицію збільшує. Якщо обмінний курс у даному випадку не встановлюється економічною політикою, а формується на валютному ринку, то за порушення наявного стану рівноваги при невиконанні умови Робінсона рівновага на валютному ринку не встановлюється; гнучкий обмінний курс не гарантує в цьому випадку вирівнювання балансу поточних операцій.



Рисунок 18.1.

Взаємозв'язок між ринком UAH і ринками експорту та імпорту.

а) Національний ринок експорту товару 1.

E_1^* – функція попиту іноземних покупців на вітчизняний експортний товар 1; $-E_1$ – функція пропозиції експортного товару 1. У результаті ревальвації гривні ($dw < 0$ або $d(1/w) > 0$) зменшиться попит іноземних покупців на експортний товар 1, що призведе до переміщення кривої E_1^* вліво.

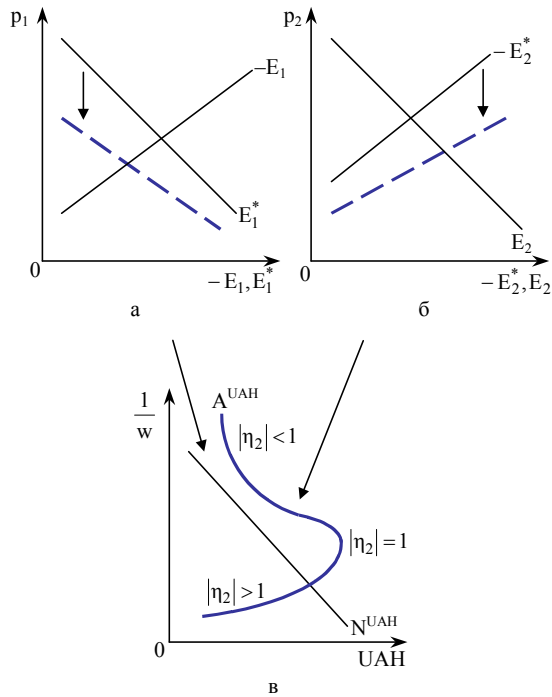
б) Національний ринок імпорту товару 2.

E_2 – функція попиту вітчизняних покупців на імпортний товар 2; $-E_2^*$ – функція пропозиції товару 2 іноземними виробниками. В результаті ревальвації гривні ($dw < 0$ або $d(1/w) > 0$) крива пропозиції імпортного товару 2 пересунеться вправо вниз.

в) Ринок гривні.

N^{UAH} – крива попиту на гривні, пов'язана з вітчизняним ринком експорту; A^{UAH} – крива пропозиції гривні, яка залежить від вітчизняного ринку імпорту. Ревальвація гривні призводитиме до збільшення її пропозиції, якщо попит на імпорт є еластичним ($|\eta_2| > 1$). У випадку нееластичного попиту на імпорт ($|\eta_2| < 1$) пропозиція гривні зменшуватиметься. Одинична еластичність попиту на імпорт ($|\eta_2| = 1$) не впливає на рівень пропозиції гривні.



Рисунок 18.2.

Взаємозв'язок між ринком долара і ринками експорту та імпорту.

а) Іноземний ринок імпорту.

E_1^* – функція попиту на імпорт; $-E_1$ – функція пропозиції імпорту. Ревальвація гривні ($dw < 0$ або $d(1/w) > 0$) призведе до переміщення функції пропозиції вліво, оскільки країна – експортер товару 1 пропонує кожну одиницю даного товару за вищою ціною в доларах.

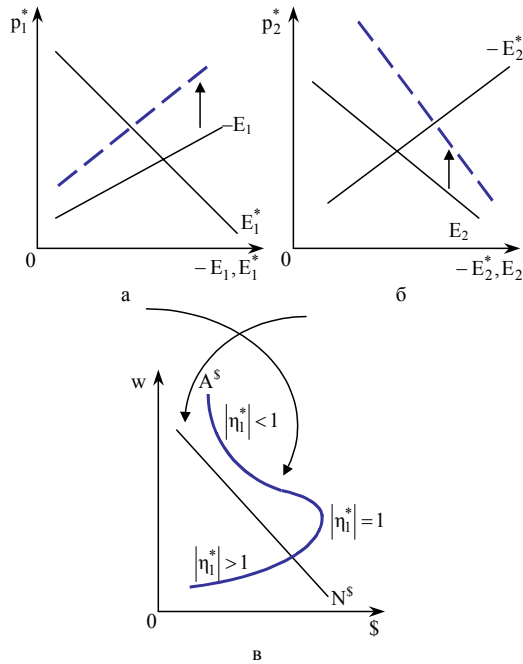
б) Іноземний ринок експорту.

E_2 – крива попиту на експорт Закордону з боку вітчизняних покупців; $-E_2^*$ – крива пропозиції іноземними виробниками експортного товару 2. У результаті ревальвації гривні ($dw < 0$ або $d(1/w) > 0$) іноземний експортер товару 2 пропонує кожну одиницю даного товару за нижчою ціною в гривнях, тому зросте попит вітчизняних покупців на товар 2, що відображено за допомогою переміщення кривої E_2 вправо.

в) Ринок долара.

$N^{\$}$ – крива попиту на долари, пов'язана з іноземним ринком експорту; $A^{\$}$ – крива пропозиції долара, яка залежить від іноземного ринку імпорту. Ревальвація гривні призводитиме до зростання пропозиції долара, якщо попит на імпортований товар є еластичним ($|\eta_1^*| > 1$). У випадку нееластичного попиту на імпортований товар Закордоном ($|\eta_1^*| < 1$) пропозиція долара скорочуватиметься. Одиначна еластичність попиту на імпортований товар в іноземній країні ($|\eta_1^*| = 1$) не впливає на рівень пропозиції долара.

2. Зміни валютного курсу і цін на товари

1. Цінові ефекти. Зміна валютного курсу впливає не тільки на сальдо балансу поточних операцій та розрахунків, а й на товарні ціни і тим самим на рівень цін. Припустимо,

що певна країна (Батьківщина) з дефіцитом балансу поточних операцій і розрахунків проводить девальвацію з метою скоротити дефіцит балансу. Тоді функція попиту на експорт E_1^* пересувається не вліво (рисунок 17.5), а вправо; ціна на експортний товар зростає. Функція пропозиції імпорту зміщується не вправо (рисунок 17.6), а вліво. Ціна імпортованих товарів зростає. Таким чином, девальвація має небажаний вплив на рівень цін.

З рівняння 17.4, якщо припустити, що ціни у початковому положенні дорівнюють 1, впливає¹⁰⁰:

$$\frac{dp_1}{dw} = \frac{\frac{dE_1^*}{dp_1^*}}{\frac{dE_1}{dp_1} + \frac{dE_1^*}{dp_1^*}} \geq 0 \quad (18.1)$$

і

$$\frac{dp_2}{dw} = \frac{\frac{dE_2^*}{dp_2^*}}{\frac{dE_2}{dp_2} + \frac{dE_2^*}{dp_2^*}} \geq 0. \quad (18.1')$$

Твердження щодо впливу ревальвації та девальвації на товарні ціни Батьківщини.

Ревальвація ($dw < 0$) спричиняє спад абсолютних цін на товари Батьківщини, так званого курсу грошей ($dp_i < 0$). Девальвація підвищує товарні ціни на Батьківщині.

2. Стабільність валютного ринку. Тепер ми можемо зробити подальше твердження про стабільність валютного ринку. Читачеві слід розглянути криву пропозиції на рисунку 17.26, яка показує, скільки доларів готові запропонувати США при альтернативних курсах долара. Ми знаємо: США пропонують долари, оскільки їм потрібні UAH, щоб мати змогу імпортувати. Пропозиція в доларах, таким чином, визначена вартістю імпорту США, а саме: $A^S = Im_S^* = p_1^*(w) E_1^*[p_1(w)]$. Валютний ринок при від'ємному нахилі кривої попиту на валюту буде стабільним тоді (достатня умова), коли ми перебудуємо на зростаючій вітці кривої пропозиції валюти, тобто коли $dA^S/dw = dIm_S^*/dw > 0$.

$$\frac{dIm_S^*}{dw} = E_1^*(1 + \eta_1^*) \frac{dp_1^*}{dw}.$$

Для визначення вартості імпорту слід забезпечити рівновагу на ринку імпорту, тобто $E_1[p_1(w)] + E_1^*[p_1^*(w)] = 0$. З цього випливає:

$$\frac{dE_1}{dp_1} \frac{dp_1}{dw} = - \frac{dE_1^*}{dp_1^*} \frac{dp_1^*}{dw}$$

або

$$\frac{dp_1^*}{dw} = - \left(\frac{dE_1}{dp_1} / \frac{dE_1^*}{dp_1^*} \right) \frac{dp_1}{dw}.$$

Оскільки перші похідні функції надлишкового попиту від'ємні та з 18.1 випливає, що $dp_1/dw \geq 0$, то маємо: $dp_1^*/dw \leq 0$. Таким чином, зміна вартості імпорту Закордону залежить від виразу $(1 + \eta_1^*)$. Якщо попит США на імпорт є

¹⁰⁰ Визначник чисельника Δ_1 розв'язку $dp_1/dw = \Delta_1/\Delta$ отримуємо, спрямувавши вектор розв'язку в першу колонку матриці Δ . Зверніть увагу, що $dE_i/dp_i < 0$.

еластичним ($|\eta_1^*| > 1$), то вартість імпорту, а разом з тим і пропозиція валюти зростають. Ми перебуваємо на зростаючій вітці кривої пропозиції валюти на рисунку 17.26. Якщо ж попит США на імпорт нееластичний, то вартість імпорту та пропозиція валюти зменшуються (вітка кривої пропозиції валюти, що загинається назад). При $|\eta_1^*| = 1$ пропозиція валюти не змінюється (точка D на рисунку 17.26).

Твердження щодо умов еластичного попиту Закордону на валютному ринку, стабільності валютного ринку, нормальної реакції балансу поточних операцій Батьківщини при зміні валютного курсу. Попит Закордону на імпорт товарів є еластичним, якщо виконується умова $|\eta_1^*| > 1$. Графічно це можна відобразити додатним нахилом кривої пропозиції на валютному ринку (рисунок 18.2). За допомогою цього забезпечується стабільність валютного ринку. За умовою Маршала–Лернера еластичний попит Закордону на імпорт є також достатнім і для нормальної реакції балансу поточних операцій Батьківщини на зміну валютного курсу¹⁰¹.

3. Зміни валютного курсу та реальні відносини обміну

1. Ефект Terms of Trade (умов торгівлі). Оскільки зміни валютного курсу відбиваються на номінальних цінах, вони також впливають на реальне співвідношення обміну (*Terms of Trade*). Погіршення відносин обміну, визначене як співвідношення цін експортного товару до імпортного, означає скорочення імпорту при заданому обсязі експорту. Розглянемо країну, що розвивається, котра, як і більшість цих країн, має дефіцит платіжного балансу та задля його ліквідації проводить девальвацію. Тоді поряд з питанням щодо поліпшення платіжного балансу виникає проблема стосовно погіршення реального мінового співвідношення внаслідок девальвації. Подібна проблема постає і перед промислово розвинутими країнами, які хотіли б за допомогою девальвації поліпшити ситуацію зі своїми платіжними балансами. І, нарешті, виникає також питання: чи має ревальвація небажаний ефект Terms of Trade. Якщо вирівнювання платіжного балансу та поліпшення реального мінового співвідношення визначити як цілі економічної політики, то постановка проблеми звучатиме так: чи зможе такий інструмент економічної політики, як зміна валютного курсу, привести до конфлікту цих двох цілей?

2. Умови для ефекту Terms of Trade. Для визначення залежності реального мінового співвідношення від змін обмінного курсу отримуємо рівність:

$$\frac{d(p_1 / p_2)}{dw} = - \frac{p_2 \frac{dp_1}{dw} - p_1 \frac{dp_2}{dw}}{(p_2)^2} . \quad (18.2)$$

Якщо підставити 18.1 та 18.1' в 18.2, то для впливу змін валютного курсу на Terms of Trade, взявши до уваги еластичність та те, що $E_1 = -E_1^*$, отримаємо:

$$\frac{d(p_1 / p_2)}{dw} = - \frac{\eta_1^*}{(\varepsilon_1 - \eta_1^*)} + \frac{\varepsilon_2^*}{(\eta_2 - \varepsilon_2^*)} . \quad (18.2')$$

¹⁰¹ Можна показати, що при $|\eta_1^*| > 1$ баланс поточних операцій та розрахунків Закордону в доларах за умовою Робінсона реагує нормально на зміну валютного курсу.

Через перетворення¹⁰² отримуємо:

$$\frac{d(p_1/p_2)}{dw} \geq 0 : \frac{\eta_1^* \eta_2^*}{\varepsilon_1 \varepsilon_2} \geq 1. \quad (18.2'')$$

Твердження щодо умов поліпшення і погіршення реального мінового співвідношення при девальвації та ревальвації. Девальвація ($dw > 0$) веде до поліпшення реального мінового співвідношення ($d(p_1/p_2) > 0$), якщо добуток еластичностей попиту більший, ніж добуток еластичностей пропозиції. Девальвація спричиняє погіршення Terms of Trade, якщо добуток еластичностей пропозиції більший, ніж добуток еластичностей попиту (таблиця 18.1).

Таблиця 18.1

Вплив ревальвації та девальвації

Девальвація $dw > 0$	$\eta_1^* \eta_2^* > \varepsilon_1 \varepsilon_2^*$ $\eta_1^* \eta_2^* < \varepsilon_1 \varepsilon_2^*$	$d(p_1/p_2) > 0$ $d(p_1/p_2) < 0$
Ревальвація $dw < 0$	$\eta_1^* \eta_2^* < \varepsilon_1 \varepsilon_2^*$ $\eta_1^* \eta_2^* > \varepsilon_1 \varepsilon_2^*$	$d(p_1/p_2) > 0$ $d(p_1/p_2) < 0$

Ревальвація ($dw < 0$), навпаки, веде до поліпшення (погіршення) реального мінового співвідношення, якщо добуток еластичностей попиту менший (більший), ніж добуток еластичностей пропозиції.

3. Відносини між цілями. На прикладі зміни валютного курсу видно, що певний інструмент економічної політики може підвищувати ступінь досягнення однієї її цілі, але перешкоджати досягненню іншої. У таблиці 18.2 порівнено умови реакції сальдо балансу поточних операцій зі зміною реальних відносин обміну при проведенні ревальвації.

Якщо при ревальвації є нормальна реакція сальдо балансу поточних операцій, то Terms of Trade можуть поліпшитися, погіршитися або залишитися незмінними (випадок 1). Таким чином, неможливо виключити конфлікт економіко-політичних цілей. Якщо ж сальдо балансу поточних операцій реагує ненормально (випадок 2), то внаслідок того, що $\varepsilon > 0$ та $\eta < 0$, впливає: $\eta_1^* \eta_2^* < \varepsilon_1 \varepsilon_2^*$, тобто Terms of Trade при ревальвації поліпшиться. При цьому сальдо балансу поточних операцій у даному випадку реагує в небажаному напрямку. Існує конфлікт цілей.

Таблиця 18.2

Сальдо балансу поточних операцій

і Terms of Trade та ревальвація ($dw < 0$)

1. $\frac{dZ^L}{dw} > 0$	$\frac{\eta_1^* \eta_2^*}{\varepsilon_1 \varepsilon_2^*} (1 + \varepsilon_1 + \varepsilon_2^*) > 1 + \eta_2 + \eta_1^*$	$\frac{\eta_1^* \eta_2^*}{\varepsilon_1 \varepsilon_2^*} \geq 1$	$\frac{d(p_1/p_2)}{dw} \geq 0$
2. $\frac{dZ^L}{dw} < 0$	$\frac{\eta_1^* \eta_2^*}{\varepsilon_1 \varepsilon_2^*} (1 + \varepsilon_1 + \varepsilon_2^*) < 1 + \eta_2 + \eta_1^*$	$\frac{\eta_1^* \eta_2^*}{\varepsilon_1 \varepsilon_2^*} < 1$	$\frac{d(p_1/p_2)}{dw} < 0$

¹⁰² Маємо $\frac{d(p_1/p_2)}{dw} \geq 0 : \frac{\varepsilon_2^*}{\eta_2 - \varepsilon_2^*} \geq \frac{\eta_1^*}{\varepsilon_1 - \eta_1^*}$. Множення на (від'ємний!) вираз $(\eta_2 - \varepsilon_2^*)$ та на додатний

вираз $(\varepsilon_1 - \eta_1^*)$ дає $\frac{d(p_1/p_2)}{dw} \geq 0 : \eta_1^*(\eta_2 - \varepsilon_2^*) \geq \varepsilon_2^*(\varepsilon_1 - \eta_1^*)$.



Рисунок 18.3.

Ревальвация і реальні відносини обміну.

а, б) Вітчизняний ринок експорту й імпорту при повністю нееластичній пропозиції експорту й імпорту.

$-E_1, -E_2^*$ – функції пропозиції експорту й імпорту (повністю нееластичні); E_1^*, E_2 – функції попиту відповідно на експорт та імпорт. Ревальвация національної грошової одиниці ($dw < 0$) призводить до зменшення вартості експорту (переміщення кривої E_1^* вліво), проте вартість імпорту не змінюється. За таких умов сальдо балансу поточних операцій та розрахунків реагує нормально на зміну валютного курсу, а реальні відносини обміну нашої країни погіршуються.

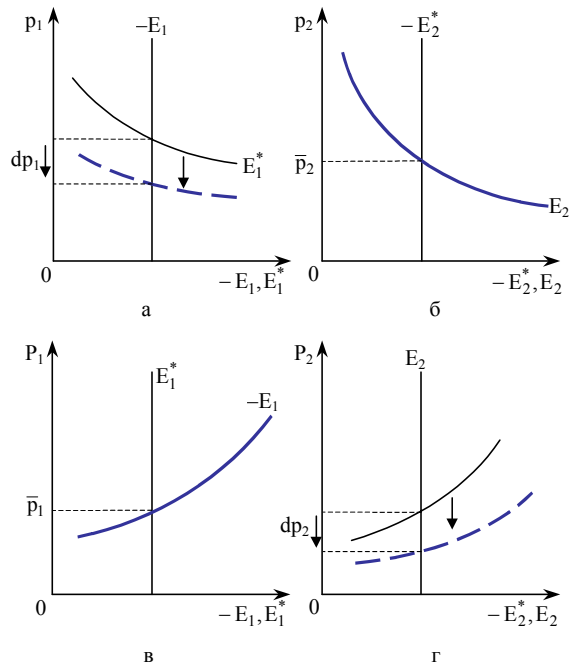
в, г) Вітчизняний ринок експорту та імпорту при повністю нееластичному попиті на експорт та імпорт.

$-E_1, -E_2^*$ – функції пропозиції експорту й імпорту; E_1^*, E_2 – повністю нееластичні функції попиту на експорт та імпорт. Ревальвация національної грошової одиниці ($dw < 0$) призводить до зменшення вартості імпорту (переміщення кривої $-E_2^*$ вправо), проте вартість експорту не змінюється. Відбувається активізація балансу поточних операцій, тобто сальдо балансу поточних операцій реагує в небажаний спосіб, а торгові умови країни поліпшуються.

4. Нееластична пропозиція. На рисунку 18.3а та б проілюстровано вплив ревальвации на сальдо балансу поточних операцій та розрахунків і на реальні відносини обміну для особливого випадку повністю нееластичної пропозиції в обох країнах ($\varepsilon_1, \varepsilon_2^* = 0$). Вартість експорту знижується (рисунок 18.3а), вартість імпорту не змінюється (рисунок 18.3б); отже, маємо нормальну реакцію. Ціна експортного товару знижується, в той час як ціна імпортного товару залишається незмінною. Реальні відносини обміну погіршуються (для дуже малих еластичностей пропозиції

виконується нерівність $\frac{\eta_1^* \eta_2}{\varepsilon_1 \varepsilon_2^*} > 1$).

5. Нееластичний попит. На рисунку 18.3в та г зображено особливий випадок повністю нееластичного попиту на імпорт ($\eta_2, \eta_1^* = 0$). Вартість експорту тоді не змінюється (рисунок 18.3в), а вартість імпорту зменшується (рисунок 18.3г). Сальдо балансу поточних операцій та розрахунків реагує ненормально. За ревальвациєю настає активізація балансу поточних операцій і розрахунків. Ціна експортного товару залишається сталою, імпортного – спадає. Terms of Trade поліпшуються.

4. Вплив зміни валютних курсів: огляд

Розглянемо вплив гнучкого обмінного курсу на зайнятість у кейнсіанській системі. Якщо експорт Батьківщини збільшується, наприклад, у результаті підвищення доходів у Закордоні, то зростає пропозиція валюти Закордону. Крива пропозиції валюти пересувається вправо. Обмінний курс спадає, вітчизняна валюта зазнає ревальвациї. Ревальвация погіршує експортні шанси Батьківщини, а це означає, що обсяги експорту зменшаться, оскільки еластичність попиту Закордону на експорт (η_1^*) дорівнює нулю. Обсяги імпорту, на які Батьківщина виявляє попит, будуть зростати.

Припущення. Еластичність попиту Батьківщини на імпорт (η_2) дорівнює нулю. Результатом збільшення обсягу імпорту та зменшення обсягу експорту є скорочення виробництва, тобто реального національного доходу та зайнятості. Отже, маємо $dY_r/dw > 0$. З іншого боку, гнучкі обмінні курси при нормальній реакції забезпечують вирівнювання балансу поточних операцій і розрахунків.

Якщо прокрутити цей ланцюжок міркувань для випадку скорочення доходу в Закордоні (зменшення експорту), то обмінний курс підвищуватиметься, вітчизняна валюта девальвуватиме, збільшиться експорт та зросте реальний національний дохід.

Твердження. Гнучкий обмінний курс зменшує необхідність скорочення зайнятості задля послаблення дефіциту балансу поточних операцій і розрахунків у кейнсіанській системі. Гнучкий обмінний курс при нормальній реакції забезпечує вирівняний баланс поточних операцій і розрахунків та (за винятком $\eta_1^* = 0$ чи $\eta_2 = 0$) поліпшення ситуації у сфері зайнятості.

Гнучкий обмінний курс здатний послабити існуючий у кейнсіанській системі конфлікт між цілями забезпечення повної зайнятості й вирівнювання балансу поточних операцій та розрахунків.

Нарешті, слід вказати на те, що зміни валютного курсу в дійсності впливають на грошову масу M . Це пояснюється тим, що менше сальдо балансу поточних операцій і розрахунків призводить до меншого припливу валюти, і тому грошова маса скорочується.

На рисунку 18.4 наведений вплив зміни валютного курсу на деякі важливі показники. При цьому припускаємо, що відбувається ревальвация вітчизняної валюти ($dw < 0$).



Рисунок 18.4.

Ефекти зміни обмінного курсу.

5. Теорія паритету купівельної спроможності (ПКС)

1. Валютний курс – ціна двох валют. Як і будь-яку ціну, валютний курс визначають на основі попиту і пропозиції.

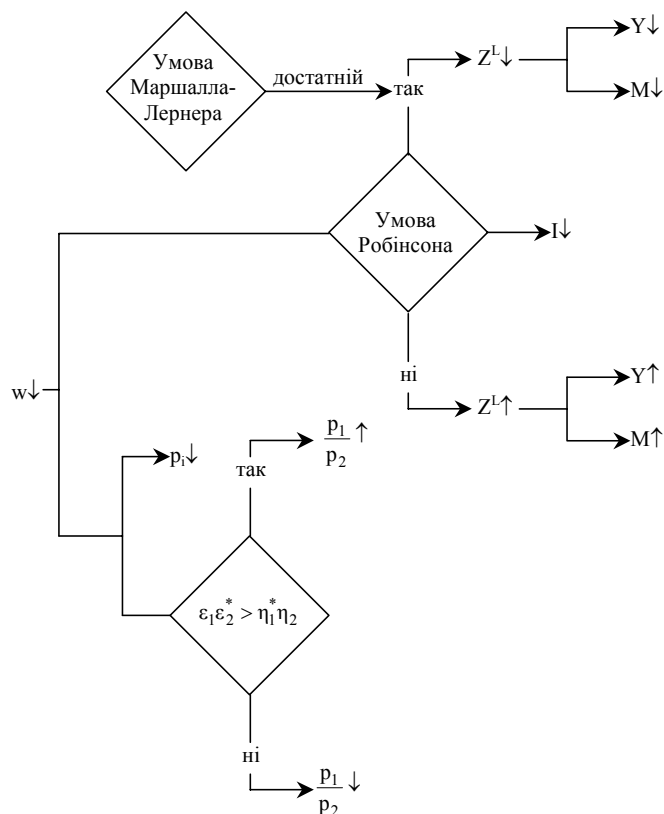
У цій темі ми обговорили питання, в якій мірі міжнародна торгівля визначає пропозицію та попит на валюту.

2. Теорія паритету купівельної спроможності. Теорія абсолютних цінових переваг пояснює виникнення міжнародної торгівлі різницею абсолютних цін в умовах автаркії. Після початку зовнішньої торгівлі при торговій рівновазі повинна бути рівність $p_i = p_i^* w$ (закон однієї ціни)¹⁰³. Цієї умови досягають тому, що ціни на товар й обмінний курс пристосовуються одні до одних. Якщо виходити з торгової рівноваги та задати ціни на товари екзогенно, то обмінний курс є величиною, яку необхідно визначити, тобто:

¹⁰³ Це формулювання ПКС припускає, що на Батьківщині та у Закордоні виробляють однаковий товар, на зразок «composite commodity».

$$w = p_I / p_I^* . \quad (18.3)$$

Цей вираз називають ще абсолютним ПКС. Продиференціювавши за часом та поділивши на w , отримаємо:

$$\dot{w} = \dot{p}_I - \dot{p}_I^* , \quad (18.3')$$

де \dot{w} означає темпи (чи норми) зміни, наприклад:

$$\dot{w} = \frac{dw}{dt} / w .$$

Рівняння 18.3' є так званим відносним ПКС. У ньому ми спрощено інтерпретуємо p_I та p_I^* як рівні цін на Батьківщині та у Закордоні.

Теорія ПКС стверджує, що валютний курс змінюється відповідно до купівельної спроможності в обох країнах.

Якщо рівень цін на Батьківщині зростає в більшій мірі, ніж у Закордоні, то зростає і w , тобто вітчизняна валюта девальвує. Якщо ж рівень цін у Закордоні зростає в більшій мірі, ніж на Батьківщині, w зменшується, тобто вітчизняна валюта ревальвує.

3. Особливий випадок міжнародного взаємозв'язку цін. Міжнародний взаємозв'язок цін при сталому обмінному курсі є особливим випадком ПКС. Якщо підставити в рівняння 18.3'

$$\dot{w} = 0 ,$$

то отримаємо

$$\dot{w} = 0 \Rightarrow \dot{p}_I = \dot{p}_I^* .$$

4. Критика теорії ПКС. Рівняння 18.3' є відносно простою гіпотезою, яка розглядає зміну цін екзогенно. У такій спрощеній формі ця теорія не відповідає дійсності, оскільки при визначенні рівня цін країни важливу роль відіграють неторгові товари, торгові бар'єри (сегментування ринку), умови попиту та пропозиції, які мають таку еластичність, що рівень цін на Батьківщині не залежить від підвищення цін у Закордоні. В економічній літературі рівняння 18.3' розширено зі взяттям до уваги цих аспектів.

ПКС стосується торгової рівноваги. А паритет процентних ставок доповнює пояснення обмінного курсу, але з точки зору руху капіталів.

Приклад 18.2. «Паритет за біг-маком».

Англійський тижневик «The Economist», котрий, до речі, повністю заслуговує на те, щоб рекомендувати його кожному студентові, який вивчає міжнародні економічні відносини, регулярно визначає паритет купівельної спроможності валют (ПКС) на основі цін на «гамбургери» чи «біг-маки». При цьому споживчий кошик дещо звужується, а саме – до одного продукту. Це вигідно тому, що такий споживчий кошик може бути зіставлений (порівняний) у міжнародному масштабі, оскільки рецепт приготування цього продукту достатньо стандартизований у всьому світі. У США один «біг-мак» коштує 2,28\$, в Німеччині – 4,60 DM. Таким чином, відповідний ПКС становить 2,02, обмінний курс 17.04.1993 року було зафіксовано на рівні 1.58 DM/\$. Отже, DM на 28% переоцінена. А російський рубль був, навпаки, недооцінений.

Таблиця 18.3

«Паритет за біг-маком»¹⁰⁴

	Ціна одного	Фактичний	Відповідний ПКС	Переоцінення (+) або
--	-------------	-----------	-----------------	----------------------

¹⁰⁴ Джерело: The Economist. – 1993. – 17 April.

Країна	«біг-мака» в національній валюті	обмінний курс на 17.04.93 року	US – \$	недооцінення (-) US -\$ в %
Австралія	2,45	1,39	1,07	-23
Німеччина	4,60	1,58	2,02	+28
Франція	18,50	5,34	3,46	+52
Великобританія	1,79	1,56	1,27	+23
Голландія	15,45	1,77	2,39	+35
Гонконг	9,00	7,73	3,95	-49
Італія	4,500	1,523	1,974	+30
Японія	391	113	171	+51
Росія	780	686	342	-50
Південна Корея	2,300	796	1,009	+27
США	2,28	-	-	-

Додаток

1Д. Міжнародний взаємозв'язок цін, сальдо балансу поточних операцій, імпорту інфляції

Двохсекторну модель, що була використана в цій темі (рівняння 17.4), можна застосувати для аналізу впливу інфляції у Закордоні на сальдо балансу поточних операцій та на рівень цін на Батьківщині. Ще раз слід нагадати, що йдеться про частковий аналіз.

1. Міжнародний взаємозв'язок цін і сальдо балансу поточних операцій

1. При інфляції за кордоном експортні товари Батьківщини стають конкурентоспроможнішими (абсолютна цінова перевага), обсяги експорту зростають, ціни на експортні товари піднімаються, а вартість експорту збільшується. Товари, які імпортує Батьківщина, дорожчають, обсяги імпорту скорочуються. Вартість імпорту залежить від того, чи ефект обсягу переважає ефект ціни. А зростання чи зменшення сальдо балансу поточних операцій у свою чергу залежить від того, впаде чи зросте вартість імпорту, тобто чи зможе вартість імпорту компенсувати зміни у вартості експорту.
2. Інфляція за кордоном графічно може бути інтерпретована як зсув кривої надлишкового попиту Закордону. Криві надлишкового попиту зображені на рисунках Д.18.1 та Д.18.2.
3. Рисунок Д.18.1 зображує ринок експорту Батьківщини. Функцію пропозиції експорту Батьківщини отримуємо у результаті $E_I = C_I - Q_I$ з різниці обсягів попиту і пропозиції, тобто це стосується, наприклад, відрізків $RS = VW$. Функцію надлишкового попиту Закордону E_I^* аналогічно отримуємо з різниці обсягів попиту та пропозиції у Закордоні, наприклад $TU = VW$. Слід зауважити, що всі ціни визначені в UAH. Криві попиту та пропозиції Закордону як кількісні реакції домашніх господарств та підприємств на альтернативні ціни спочатку визначені залежно від цін в іноземній валюті, наприклад, у доларах. Слід провести перерахунок цін, який передбачає ситуацію фіксованого валютного курсу. Крім цього, треба зауважити, що на

рисунку Д.18.1 виконана умова для торгівлі. Для того, аби Батьківщина експортувала товар 1, в умовах автаркії необхідно виконувати умову $p_1 < p_1^* \bar{w}$, що і маємо в цьому випадку.



Рисунок Д.18.1.

Ринок експорту Батьківщини.

N, N^* – криві попиту; A, A^* – криві пропозиції товару 1 на Батьківщині й у Закордоні; E_1^*, E_1 – криві надлишкового попиту і пропозицій експортного товару Батьківщини. Якщо у Закордоні виникне інфляція, то крива попиту (N^*) і крива надлишкового попиту (E_1^*) на товар 1 перемістяться вправо, а першопочаткова вартість експорту (площа прямокутника $OVWX$) збільшиться.

Інфляцію у Закордоні можна зобразити графічно зсувом кривої пропозиції Закордону A^* вліво чи кривої попиту N^* вправо (показ. на рисунку Д.18.1). Надалі крива надлишкового попиту Закордону $E_1^* = E_1^*(p_1^*, \alpha)$ зсувається вправо, тобто $\partial E_1^* / \partial \alpha > 0$, де параметр α відображає зсув функції внаслідок інфляційних процесів. Початково задана вартість експорту (площа $OVWX$) збільшуватиметься, тому що крива попиту має еластичність $\eta_1^* = -\infty$. У цьому випадку крива надлишкового попиту E_1^* не зміщується. Вартість експорту залишається сталою, тобто $dX >= 0$.

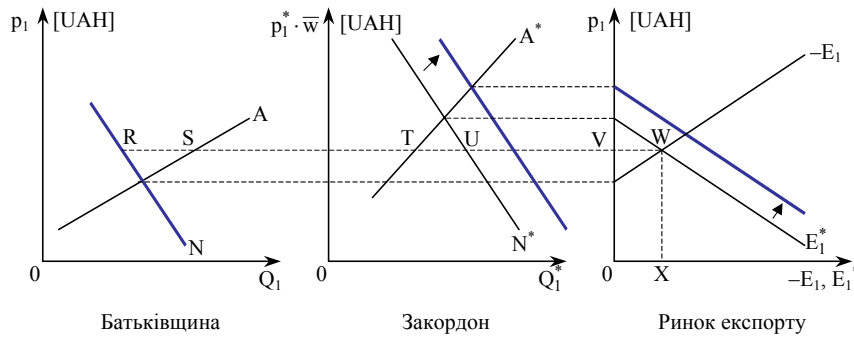
- Рисунок Д.18.2 зображує ринок імпорту Батьківщини. $-E_2^*$ – крива пропозиції імпорту Закордону, E_2 – крива попиту Батьківщини на імпорт. У цьому випадку діє умова для торгівлі $p_2 > p_2^* \bar{w}$, тобто країна II експортуватиме товар 2. Крива надлишкового попиту Закордону $E_2^* = E_2^*(p_2^*, \alpha)$ зсувається вліво, тобто $\partial(-E_2^*) / \partial \alpha < 0$, або (виражена в додатних обсягах) пропозиція експорту скорочується. Для цього випадку можна також записати $\partial E_2^* / \partial \alpha > 0$.

Вартість імпорту (у вихідній ситуації – $OKNP$) може збільшитись або зменшитися. З визначення вартості імпорту у вітчизняній валюті $Im = p_2 E_2(p_2)$ випливає, що

$$\frac{d Im}{dp_2} = \left(E_2 + p_2 \frac{dE_2}{dp_2} \right) = E_2 \left(1 + \frac{dE_2}{dp_2} \frac{p_2}{E_2} \right) = E_2 (1 + \eta_2) \quad (Д.18.1)$$

або

$$\frac{d Im}{dp_2} >= < 0 : \eta_2 >= < -1. \quad (Д.18.2)$$

Для $dZ^I = dX - dIm >= 0$ через те, що $dX >= 0$, достатньо, щоб

$dIm <= 0$ ($dIm >= 0$), тобто вартість імпорту зменшилась. Так є, коли $|\eta_2| >= 1$, тобто коли попит на імпорт еластичний. Коли $|\eta_2| < 1$, то вартість імпорту зростає. У випадку, якщо ця зміна є достатньо великою, баланс поточних операцій і розрахунків може стати пасивним.

5. Взаємозв'язок між інфляцією в Закордоні та сальдо балансу поточних операцій і розрахунків Батьківщини можна визначити за допомогою системи рівнянь 17.4. У цих рівняннях у функціях надлишкового попиту Закордону слід враховувати параметр α . Питання полягає в тому, як зміняться змінні величини системи, а саме: Z^L , p_1 та p_2 при інфляції у Закордоні.



Рисунок Д.18.2.

Ринок імпорту Батьківщини.

Інфляція у Закордоні підвищує ціну (p_2) на його експортний товар, крива попиту N^* переміщується вправо. Внаслідок зростання ціни скорочується імпорт Батьківщини і, відповідно, крива надлишкового попиту Закордону $-E_2^* = -E_2^*(p_2^*, \alpha)$ пересувається вліво. Початкова вартість імпорту (площа $OKNP$) буде зменшуватися.

Розглянемо систему рівнянь:

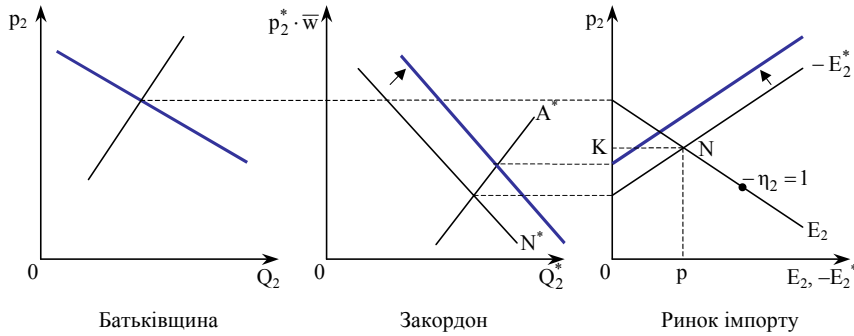
$$\begin{aligned} E_1(p_1) + E_1^*(p_1^*, \alpha) &= 0; \\ E_2(p_2) + E_2^*(p_2^*, \alpha) &= 0; \\ p_1 E_1(p_1) + p_2 E_2(p_2) + Z^L &= 0. \end{aligned} \quad (\text{Д.18.3})$$

Продиференціювавши по α та взявши до уваги зв'язок $p_i^* = p_i/\bar{w}$ отримаємо:

$$\begin{bmatrix} \left(\frac{dE_1}{dp_1} + \frac{1}{\bar{w}} \frac{\partial E_1^*}{\partial p_1^*} \right) & 0 & 0 \\ 0 & \left(\frac{dE_2}{dp_2} + \frac{1}{\bar{w}} \frac{\partial E_2^*}{\partial p_2^*} \right) & 0 \\ \left(E_1 + p_1 \frac{dE_1}{dp_1} \right) & \left(E_2 + p_2 \frac{dE_2}{dp_2} \right) & 1 \end{bmatrix} \cdot \begin{bmatrix} dp_1 \\ dp_2 \\ dZ^L \\ d\alpha \end{bmatrix} = \begin{bmatrix} -\frac{\partial E_1^*}{\partial \alpha} \\ -\frac{\partial E_2^*}{\partial \alpha} \\ 0 \end{bmatrix}. \quad (\text{Д.18.4})$$

Для зміни сальдо балансу поточних операцій та розрахунків Z^L Батьківщини у вітчизняній валюті внаслідок інфляційних процесів у Закордоні отримаємо:¹⁰⁵

¹⁰⁵ Для детермінанти отримаємо:

$$\Delta = \left(\frac{dE_1}{dp_1} + \frac{1}{\bar{w}} \frac{\partial E_1^*}{\partial p_1^*} \right) \left(\frac{dE_2}{dp_2} + \frac{1}{\bar{w}} \frac{\partial E_2^*}{\partial p_2^*} \right).$$

$$\frac{dZ^L}{d\alpha} = \frac{\frac{\partial E_1^*}{\partial \alpha} \left(E_1 + p_1 \frac{dE_1}{dp_1} \right)}{\frac{dE_1}{dp_1} + \frac{1}{\bar{w}} \frac{\partial E_1^*}{\partial p_1}} + \frac{\frac{\partial E_2^*}{\partial \alpha} \left(E_2 + p_2 \frac{dE_2}{dp_2} \right)}{\frac{dE_2}{dp_2} + \frac{1}{\bar{w}} \frac{\partial E_2^*}{\partial p_2}}. \quad (Д.18.5)$$

З огляду на припущення, що Батьківщина експортує товар 1 та імпортує товар 2, після підстановки визначених у розділі 18.3 цінових еластичностей отримуємо:

$$\frac{dZ^L}{d\alpha} = \frac{\frac{\partial E_1^*}{\partial \alpha} E_1 (1 + \varepsilon_1)}{E_1 (\varepsilon_1 - \eta_1^*)} + \frac{\frac{\partial E_2^*}{\partial \alpha} E_2 (1 + \eta_2)}{E_2 (\eta_2 - \varepsilon_2^*)}. \quad (Д.18.6)$$

Оскільки $\partial E_1^*/\partial \alpha > 0$, то як умову для активізації балансу поточних операцій та розрахунків як реакції на інфляцію за кордоном отримуємо¹⁰⁶:

$$\frac{dZ^L}{d\alpha} > 0 : \frac{p_1 \frac{\partial E_1^*}{\partial \alpha} (1 + \varepsilon_1)}{\varepsilon_1 - \eta_1^*} > \frac{p_2 \frac{\partial E_2^*}{\partial \alpha} (1 + \eta_2)}{\varepsilon_2^* - \eta_2}. \quad (Д.18.7)$$

Твердження: 1. Якщо розглядати тільки експортний товар 1, то $dZ^L > 0$, тобто, наприклад, баланс поточних операцій та розрахунків у початковому положенні вирівнений, отже, виникне його надлишок (вартість експорту зростає), тому, що $\eta_1^* \rightarrow \infty$ ¹⁰⁷. 2. Якщо розглядати тільки імпортний товар 2, то $dZ^L > 0$ при $(1 + \eta_2) < 0$, тобто $\eta_2 < -1$ або $|\eta_2| > 1$. Загальний вплив інфляції у Закордоні на баланс поточних операцій і розрахунків нашої країни залежить від того, чи перевищить збільшення вартості експорту можливе зростання вартості імпорту.

Із Д.18.7 випливає, що для врівноваження балансу поточних операцій та розрахунків при інфляції у Закордоні достатньо, щоб еластичність попиту Батьківщини на імпорт за модулем була більшою від 1. При еластичності попиту Батьківщини на імпорт (за модулем) меншої від 1, баланс поточних операцій та розрахунків Батьківщини внаслідок інфляції у Закордоні може стати пасивним. Це відображено у наступній таблиці:

$dX \geq 0$	$ \eta > 1$	$dI_m < 0$	$dZ^L > 0$
	$ \eta = 1$	$dI_m = 0$	$dZ^L \geq 0$
	$ \eta < 1$	$dI_m > 0$	a) $dZ^L \geq 0$
			b) $dZ^L < 0$

6. Твердження про вплив інфляції у Закордоні на сальдо балансу поточних операцій та розрахунків містять, за інших незмінних обставин, деяке припущення про грошовий сектор нашої країни. Ми розглядаємо, наприклад, випадок, коли відбувається активізація балансу поточних операцій і розрахунків. Надлишок балансу означає приріст пропозиції грошей, тобто спостерігається ефект ліквідності. Якщо враховувати припущення, що приріст грошової маси збільшує абсолютні ціни, то

¹⁰⁶ Припустимо, ціни обох товарів у початковому положенні дорівнюють 1, тобто одиниці обсягу вибирають так, щоб у початковому положенні ціни = 1, тоді Д.18.7 можна записати як

$$\frac{dZ^L}{d\alpha} > 0 : \frac{\partial E_1^*}{\partial \alpha} (1 + \varepsilon_1) (\varepsilon_2^* - \eta_2) > \frac{\partial E_2^*}{\partial \alpha} (1 + \eta_2) (\varepsilon_1 - \eta_1^*).$$

¹⁰⁷ У цьому граничному випадку попит Закордону реагує безкінечно еластично на зміни ціни. В економічному доведенні можна припустити, що при безкінечно еластичній ціновій еластичності зростання цін, спричинене також інфляцією, скоротить попит до нуля. Тоді зсуву кривої E_1^* не відбудеться, отже, $\partial E_1^*/\partial \alpha = 0$.

виявляється, що зростання цін припускає, за інших незмінних обставин, вплив грошової системи. Якщо б, на противагу цьому, грошова політика нейтралізувала зовнішнє збільшення пропозиції грошей внаслідок продажу емісійним банком цінних паперів на відкритому ринку, то не відбулося б зростання цін на експортні й імпортні товари. Таким чином, стає зрозуміло, що аналіз впливу зміни цін на сальдо балансу поточних операцій і розрахунків відповідно припускає нерівновагу на грошовому ринку.

7. Отриманий результат має політико-економічний інтерес: платіжний баланс, вирівняний у початковому положенні, може стати за відносно незмінного попиту на імпорту дефіцитним, коли приріст вартості імпорту при інфляційних процесах у Заході є достатньо великим. Це може бути тоді, коли економіка сильно орієнтована на імпорту, наприклад, коли імпортними товарами є сировина (та інші проміжні продукти), а сировинна база країни порівняно слабка. Якщо для такої країни ціни на сировину на світовому ринку підвищуються, то баланс її поточних операцій і розрахунків стане внаслідок зростаючої вартості імпорту дефіцитним, і країна не зможе при валютних резервах, що зменшуються, втримати імпорту на попередньому рівні. Необхідність вирівнювання платіжного балансу може стати обмеженням для економічного розвитку та економічної політики країни; у дефіцитах платіжного балансу при обмежених загальносвітових запасах сировини проявляється межа національного зростання.

Якщо ж баланс у результаті інфляції в Заході активізується, як у ФРН у 1960-х роках, то це також може стати небажаним з точки зору економічної політики (збільшення ліквідності може негативно впливати на рівень цін).

8. За допомогою даного підходу можна розглянути також питання, як впливає на сальдо балансу поточних операцій і розрахунків параметричне зниження цін у Заході, або як відбиваються зміни цін на Батьківщині на балансі її поточних операцій і розрахунків.

Після Другої світової війни у наукових колах (на противагу поширеним у політичних сферах уявленням) домінувала така точка зору: еластичність попиту в зовнішній торгівлі буває настільки малою, що можна не брати до уваги нормальну реакцію поточного рахунку платіжного балансу на зміну валютного курсу. Саме такі погляди отримали назву «песимізму щодо еластичності».

Разом з тим, значне зростання міжнародної торгівлі після Другої світової війни привело до зміни цієї точки зору. Одночасно зі зростанням кількості учасників світової торгівлі збільшилися субституційні можливості споживачів, а вплив окремих офферентів на ринку зменшився. Це приводило до зростаючої еластичності пропозиції і попиту.

Однак ще з'являлися сумнівні висловлювання загального характеру. Це можна було пояснити великими різницями економічної ситуації, особливо у міжнародній торгівлі, яку мали окремі країни. Тому висловлювання про очікувану реакцію поточного рахунку платіжного балансу могли стосуватися не тільки певної країни, а й у крайніх випадках групи країн, які мали близькі економічні структури¹⁰⁸.

2. Імпорт інфляції при незмінному валютному курсі

З рівнянь 18.4 випливає висновок про зміни цін p_1 та p_2 внаслідок інфляційних процесів у Заході. Надалі припустимо, що валютний курс є стабільним. Для спрощення w прирівняємо до 1.

Розрізняють три механізми, за допомогою яких інфляція може бути передана з-за кордону: міжнародний взаємозв'язок цін, ефект ліквідності, ефект доходу.

¹⁰⁸ Maenning W., Wilfling B. Aussenwirtschaft: Theorie und Politik. – München: Valen Verlag, 1998. – S. 63.

1. Міжнародний взаємозв'язок цін. Якщо у Закордоні виникає інфляція, то це означає, що там (не обов'язково на кожному окремо взятому ринку, а в економіці у цілому) надлишок попиту буде ліквідовано підвищенням цін. Надлишок попиту в Закордоні відображається зсувом або кривої попиту на імпорту вправо, або кривої пропозиції експорту вліво. Інфляція за кордоном має два наслідки:

- крива попиту Закордону на імпорту (E_1^*) на рисунку 18.1 зміщується вправо. Вітчизняні експортні товари стають конкурентоспроможнішими. Обсяг експорту зростає. Товари вивозять з Батьківщини, і зменшується їхнє внутрішнє споживання або використання для виробничих цілей, тобто пропозиція товарів на внутрішньому ринку Батьківщини зменшується через експорт (ціни повинні зрости). Інфляція імпортується через ринок експорту (ефект експортних цін);
- крива пропозиції експорту Закордону ($-E_2^*$) на рисунку 18.2 зсувається вліво; ціни на імпортуні товари зростають. Інфляція імпортується через ринок імпорту (ефект імпортуних цін).

2. Ефект експортних цін. Для зміни ціни отримуємо¹⁰⁹:

$$\frac{dp_1}{d\alpha} = \frac{-\frac{\partial E_1^*}{\partial \alpha}}{\frac{E_1}{p_1}(\varepsilon_1 - \eta_1^*)} \quad (\text{Д.18.8})$$

Оскільки згідно з припущенням $E_1 < 0$ та $\partial E_1^*/\partial \alpha > 0$, то

$$\frac{dp_1}{d\alpha} > 0, \text{ якщо } \varepsilon_1 - \eta_1^* < \infty;$$

$$\frac{dp_1}{d\alpha} = 0, \text{ якщо } \varepsilon_1 \text{ чи } -\eta_1^* = \infty.$$

Твердження: Якщо виходити з особливого випадку, що країна має нескінченно велику еластичність пропозиції експортного товару, або що цінова еластичність попиту за кордоном нескінченно еластична (в цьому випадку функція надлишкового попиту не зміщується), то інфляція при сталому валютному курсі імпортується через експортний ринок (див. рисунок Д.18.1).

Якщо ж відмовитися від припущення щодо моделі «два товари» та проаналізувати ефект експортних цін поза моделлю, то отримаємо наступну послідовність дій.

- (1) Ціни на експортні товари зростають, оскільки ці товари через інфляцію у Закордоні стають конкурентоспроможнішими, що призводить до зростання попиту на них. Для Батьківщини імпорту інфляції через ринок експорту можна охарактеризувати як інфляцію попиту.
- (2) Вітчизняні споживачі через зростаючі ціни відмовляються від споживання експортного товару на користь його субститів. У результаті повинні зрости ціни на товари-субститути експорту.
- (3) Розширення експортного виробництва можливе тільки тоді, коли в експортну галузь будуть залучені додаткові фактори виробництва. У результаті в цьому секторі повинні зрости номінальна заробітна плата і номінальний процент. Цей ефект зарплати та процента поширюється і на інші сектори народного господарства, пропозиція факторів для яких зменшується.

¹⁰⁹
$$\frac{dp_1}{d\alpha} = \frac{-\frac{\partial E_1^*}{\partial \alpha}}{\frac{dE_1}{dp_1} + \frac{\partial E_1^*}{\partial p_1^*}}$$

або після перетворення в еластичності – Д.18.8.

- (4) Якщо галузеві профспілки добиваються підвищення заробітної плати, то ефект заробітної плати зростає. Високі прибутки в експортному секторі впливають на зростання вимог профспілок щодо збільшення заробітної плати, які задовольняють без великого опору. Профспілка в експортному секторі переймає лідируючу роль щодо заробітної плати, а профспілки в інших секторах народного господарства будуть домагатися виконання подібних вимог.

3. Ефект цін на імпорт. Для імпорту інфляції через ринок імпортного товару Батьківщини здійснюється умова:

$$\frac{dp_2}{d\alpha} = \frac{\frac{\partial E_2^*}{\partial \alpha}}{\frac{E_2^*}{p_2}(\varepsilon_2^* - \eta_2)} \quad (\text{Д.18.9})$$

з $\frac{dp_2}{d\alpha} > 0: \varepsilon_2^*, -\eta_2 < \infty$

та $\frac{dp_2}{d\alpha} = 0: \varepsilon_2^*, -\eta_2 = \infty$

Твердження: Інфляція імпортується через ринок імпорту тому, що цінова еластичність попиту Батьківщини або пропозиції Закордону дорівнюють безконечності (див. рисунок Д.18.2).

У той час як імпорт інфляції через ринок експорту може бути інтерпретований для Батьківщини як інфляція попиту, то ефект цін на імпорт є прикладом інфляції витрат. Якщо відмовитися від моделі «два товари» та проаналізувати ефект цін на імпорт для n секторів економіки, то отримаємо наступні твердження.

- (1) Якщо йдеться про імпорт споживчих товарів, то внаслідок зростаючих цін імпортних товарів підвищується загальний рівень цін у країні.
- (2) Якщо ж, на противагу цьому, йдеться про імпорт сировини або проміжних продуктів, то зростають витрати виробництва, а підвищення цін передається далі по вертикальному ланцюгові виробництва. Зростання цін поширюється через витрати виробництва на інші сектори економіки. Секторне нашарування підвищених цін на імпорт можна обчислити за допомогою аналізу витрат та віддачі від виробництва.
- (3) Сила впливу ефекту цін на імпорт залежить, між іншим, від цінової еластичності попиту нашої країни на імпорт ($-\eta_2$). При еластичному попиті на імпорт, тобто при $-\eta_2 > 1$, наша країна може значно скоротити свій попит на імпортні товари; зростання цін за даних умов слабше.

Якщо ж, навпаки, попит на імпорт нееластичний за ціною, тобто наша країна сильно зорієнтована на імпортний товар, то обсяг імпорту не можна помітно скоротити. Тоді ефект цін на імпорт більший.

- (4) Якщо Батьківщина може виробляти товари-субститути імпорту, то цей факт пом'якшує зростання цін на імпортні товари, але ціни на товари-субститути зростають.
- (5) Зростаючі ціни на товари-субститути імпорту – це стимули до виробництва в згаданих галузях. Але розширення виробництва цих товарів можливе тільки тоді, коли є змога залучити необхідні фактори виробництва. Для цього повинні зрости ціни на згадані фактори (ефект заробітної плати та процента). Ефект зарплати може підсилитися профспілковою активністю.
- (6) І, нарешті, результатом усього цього є також підвищення рівня цін, тому що збільшення виробництва товарів-субститутів імпорту, як правило, зумовлює зростаючі граничні витрати.

4. Ефект ліквідності. Результатом надлишку експорту при стабільному обмінному курсі є надходження валюти. Внаслідок обов'язкового обміну, якого вимагає центральний

банк, – коли експортери обмінюють свою виручку в іноземній валюті на УАН – відбувається збільшення грошової маси, яке дорівнює сальдо балансу поточних операцій і розрахунків. Цей первинний ефект може підсилюватися розширеними можливостями банків щодо кредитування. При мікроекономічному підході до грошей приріст грошової маси зумовлює зміну відносної ціни на товари, а також збільшення попиту на товари. У кейнсіанській системі внаслідок зростаючої грошової маси (за винятком $L_i = -\infty$) буде зростати спекулятивний попит на гроші при сталому трансакційному попиті на гроші. Процентна ставка, що стимулює приплив інвестицій, зменшується, при повній зайнятості їх мультиплікативні дії ведуть до зростання рівня цін.

- 5. Ефект доходу.** Якщо проаналізувати міжнародну взаємозалежність економік країн з допомогою мікроекономічної моделі двох секторів, то отримаємо, подібно як і при мультиплікаторі двох країн, взаємозалежність через ефект доходу.

Припустимо, інфляція у Закордоні веде до активного балансу поточних операцій і розрахунків. Тоді закордонна інфляція зумовлює в країні з неповною зайнятстю експансію грошової маси. Якщо ж припустити, що в країні існувала повна зайнятість, то надлишок експорту, що з'являється, призводить до інфляції, якщо він не компенсується приростом заощаджень. Надлишок експорту зумовлює в народному господарстві з повною зайнятстю надлишок попиту (інфляційну «дірку»), який ліквідується зростанням цін.

3. Імпорт інфляції при гнучкому валютному курсі

У попередньому аналізі валютний курс вважали незмінним. Напрошується думка, що стабільні курси – причина імпорту інфляції, а гнучкі валютні курси створюють перешкоду для імпорту інфляції. Давайте припустимо надалі, що обмінні курси є гнучкими. Баланс поточних операцій та розрахунків реагує на зміни валютного курсу нормально.

Оскільки в нашому аналізі платіжний баланс складається тільки з балансу поточних операцій та розрахунків і валютного балансу, то при нормальній реакції балансу поточних операцій та розрахунків гнучкі валютні курси вирівнюють валютний баланс. Припливу валюти та ефекту ліквідності нема. Але гнучкі валютні курси при нормальній реакції вирівнюють баланс поточних операцій та розрахунків. Унаслідок цього не може виникнути також ефект доходу.

Постає запитання, чи достатньою мірою гнучкі валютні курси захищають країну від імпорту інфляції через міжнародний взаємозв'язок цін? Тут слід виділити два випадки.

- Випадок А.** Зростаючі ціни у Закордоні роблять експорт нашої країни конкурентоспроможнішим. Крива попиту на експорт пересувається вправо (рисунок Д.18.3а). За винятком обговореного особливого випадку $\eta_i = -\infty$, зростають як обсяг експорту, так і ціна експортного товару (інфляційний ефект). Вартість експорту нашої країни, тобто імпорту Закордону, збільшується (рисунок Д.18.3а). Приріст вартості експорту означає, що при даному курсі зростає пропозиція валюти Закордону. Крива пропозиції валюти пересувається вправо (рисунок Д.18.3с). За даних умов приріст пропозиції валюти Закордоном може призвести до спаду w . Цей взаємозв'язок позначений на рисунку Д.18.3 стрілкою (1). При зростаючих цінах у Закордоні крива пропозиції експорту Закордоном ($-E_2^*$) зміщується вліво. Ціна імпортного товару на Батьківщині зростає. Якщо попит Батьківщини на імпорт еластичний за ціною, то вартість імпорту країни при цінах, що зростають у Закордоні, мусить впасти. Тоді крива попиту Батьківщини на іноземну валюту пересунеться вліво (стрілка 2). Також цей ефект призведе до спаду обмінного курсу w (рисунок Д.18.3в). Якщо обмінний курс (w) знижується, то вітчизняна валюта ревальвує. Це означає, що вітчизняні товари для

Закордону дорожчають. Крива попиту Закордону на експорт зсувається вниз (стрілка 3), ефект експортних цін усувається, щонайменше частково, завдяки гнучкому валютному курсу.

На ринку імпорту ревальвація спричиняє приріст пропозиції імпорту, крива пропозиції імпорту Закордоном пересувається вниз (стрілка 4). Ціна на імпорт спадає, а початкове зростання цін (теж щонайменше частково) знову усувається.

У цьому випадку гнучкий валютний курс забезпечує (щонайменше частково) перешкоду імпорту інфляції. Аналогічний результат отримуємо, коли $|\eta_2| = 1$, тобто якщо вартість імпорту не змінюється.



Рисунок Д.18.3.

Міжнародний взаємозв'язок цін при еластичному попиті на імпорт.

E_1^*, E_2 – криві попиту; $-E_1, -E_2^*$ – криві пропозиції відповідно експортного товару 1 та імпортного товару 2. Інфляційні процеси Закордону підвищують конкурентоспроможність вітчизняного експортного товару, що призводить до переміщення кривої E_1^* вправо, зростання ціни експортного товару, його обсягу та в цілому до зростання вартості експорту Батьківщини (рисунок Д.18.3а). Якщо ціни у Закордоні зростають, то крива $-E_2^*$ зміщується вліво, ціна імпортного товару (p_2) на Батьківщині підвищується, а вартість імпорту зменшується (рисунок Д.18.3в). Внаслідок цього на валютному ринку (рисунок Д.18.3в) зростає пропозиція долара, тобто крива пропозиції долара переміститься вправо, а крива попиту Батьківщини на долари пересунеться вліво, що призведе до спаду валютного курсу, тобто до ревальвації національної валюти. Таким чином вітчизняні товари подорожчали у Закордоні, тобто крива E_1^* зсунеться вниз (рисунок Д.18.3г). На ринку імпорту ревальвація національної валюти спричинить переміщення вниз кривої $-E_2^*$ (рисунок Д.18.3г). Отже, гнучкий валютний курс перешкоджає (принаймні частково) імпорту інфляції.

Випадок В. Якщо ж попит Батьківщини на імпорт нееластичний (наприклад, на сировину), то обсяг імпорту при інфляції у Закордоні незначно скорочується; ціна імпортного товару порівняно сильно підвищується. Вартість імпорту повинна також зрости. У результаті цього збільшується попит Батьківщини на іноземну валюту. Крива попиту на згадану валюту зсувається вправо. Якщо приріст вартості імпорту є досить великим, то може статися так, що підвищиться обмінний курс, тобто вітчизняна валюта девальвує. Але девальвація при нормальній реакції балансу поточних операцій і розрахунків на зміну валютного курсу означає, що крива попиту Закордону на експорт (E_1^*) пересунеться вгору і разом з тим зросте ціна на експортний товар. Крім цього, крива пропозиції імпорту Закордоном ($-E_2^*$) пересувається також вгору, тобто зростає і ціна імпортного товару. Інфляція в цьому випадку імпортується і при гнучких валютних курсах, ще більше підсилюючи зростання цін на Батьківщині (рисунок Д.18.4).

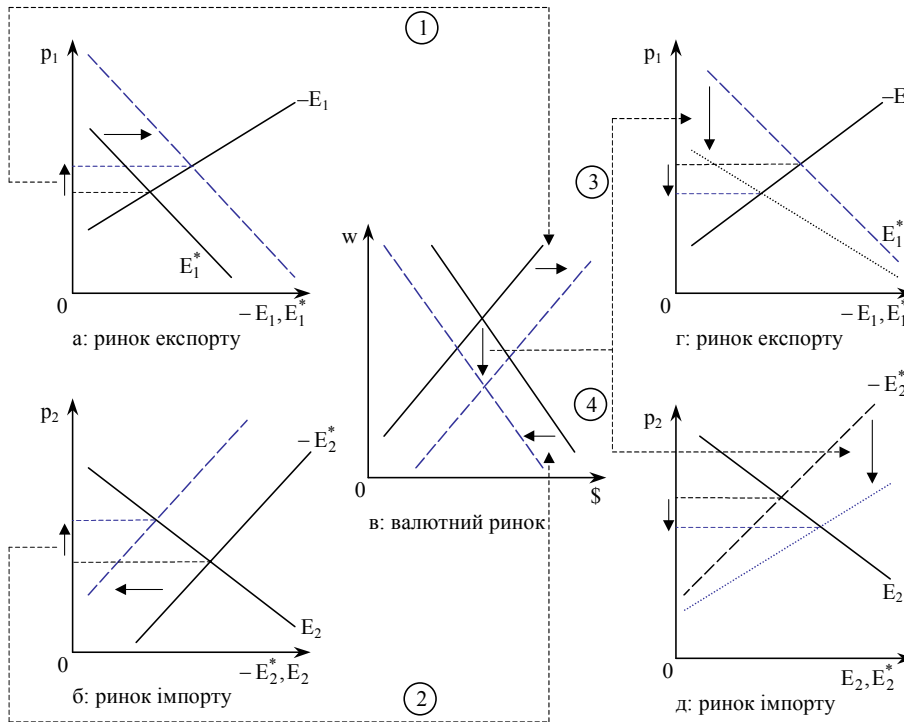
Твердження: При еластичному попиті на імпорт або при $\eta_2 = -1$ гнучкі валютні курси усувають або зменшують імпорт інфляції. Це стосується ефекту цін як на експорт, так і на імпорт. При незмінному попиті на імпорт гнучкі обмінні курси не забезпечують цього зовнішньоекономічного захисту. Вони можуть навіть підсилити імпорт інфляції.

Це твердження можна звести також до того, що уникнення імпорту інфляції за допомогою гнучких валютних курсів стає проблематичним, коли інфляцію імпортують на Батьківщину, в основному через ринок імпорту, тобто у формі інфляції витрат. Якщо ж, навпаки, при імпорті інфляції переважає інфляція попиту, тобто інфляцію в основному імпортують через ринок експорту, то гнучкі валютні курси можуть забезпечити зовнішньоекономічний захист.

Можна припустити, що для ФРН під час обох нафтових криз 1973/1974 та 1979/1980 років більшого значення набув ефект підвищення витрат через ринок імпорту. Якщо Батьківщина орієнтована на імпорт, то імпорту інфляції неможливо уникнути. Цей випадок відповідає погіршенню ситуації з платіжним балансом при стабільних курсах. Дефіцит платіжного балансу або «перевидатки» можна інтерпретувати як «межу зростання», наприклад, коли перманентний (постійний) дефіцит платіжного балансу внаслідок недостатньої кредитоздатності більше не дозволяє певній країні імпортувати важливі для процесу зростання товари (сировину). Гнучкі валютні курси при нормальній реакції можуть забезпечити досягнення мети врівноваження платіжного балансу, але межа зростання відображається в імпортованій інфляції. Надалі вона проявиться в погіршенні Terms of Trade (умов торгівлі).



Рисунок Д.18.4.

Міжнародний взаємозв'язок цін при нееластичному попиті на імпорт.

E_1, E_2 – функції попиту, а $-E_1, -E_2^*$ – функції пропозиції експортного товару 1 та імпортного товару 2. При інфляції у Закордоні крива E_1^* переміщується вправо, зростає ціна експортного товару та збільшується його обсяг (рис.унок Д.18.4а). За умов нееластичного попиту на імпорт у результаті інфляції у Закордоні обсяг імпорту скорочується на відносно незначну величину (переміщення кривої $-E_2^*$ вліво), а ціна імпортного товару відносно сильно зростає, що приводить до зростання вартості імпорту (рисунок Д.18.4б). На валютному ринку (рисунок Д.18.4в), де A^s – крива пропозиції долара, N^s – крива попиту на доллар, зростає пропозиція долара, тобто криві A^s та N^s пересунуться вправо. Значний приріст вартості імпорту призведе до зростання обмінного курсу, тобто відбудеться девальвація вітчизняної валюти, яка за умов нормальної реакції балансу поточних операцій та розрахунків на зміну валютного курсу спричинить переміщення кривої E_1^* вгору та зростання ціни на експортний товар (рисунок Д.18.4г). На ринку імпорту девальвація національної валюти призведе до підвищення ціни на імпортований товар, тобто відбудеться переміщення кривої $-E_2^*$ вгору (рисунок Д.18.4д). Отже, у даному випадку гнучкий валютний курс не перешкоджає імпорту інфляції, а ще більше підсилює зростання цін на Батьківщині.

Додаток

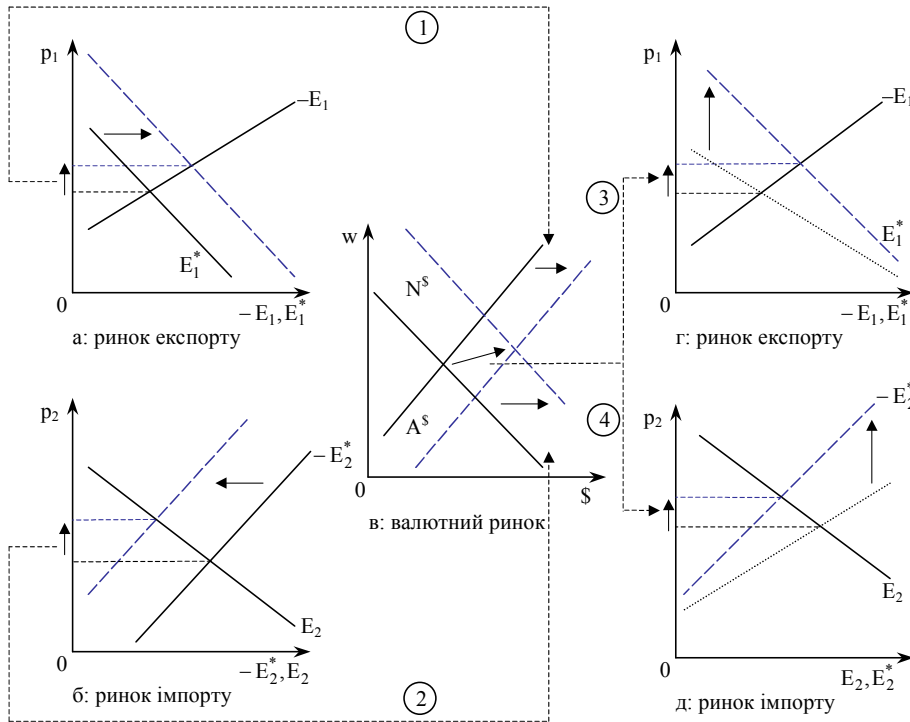
2Д. Відносини між цілями стабільності рівня цін та вирівнювання платіжного балансу

У цій темі ми вже обговорювали відносини між цілями стабільності рівня цін та вирівнювання платіжного балансу.

1. Відносини між цілями. Під відносинами між цілями в подальшому будемо розуміти взаємозалежність у досягненні цілей економічної політики. Гармонія цілей існує тоді, коли досягнення однієї цілі завдяки економіко-політичним заходам веде до досягнення іншої цілі. Конфлікт між цілями існує тоді, коли певний захід сприяє досягненню однієї цілі й перешкоджає досягненню іншої. Нейтральність цілей маємо тоді, коли певний захід забезпечує досягнення однієї цілі, не впливаючи на виконання іншої.

2. Детермінанти (визначники) відносин між цілями. З теорії економічної політики ми знаємо, що вид відносин між цілями залежить від:

- економіко-політичної ситуації;
- властивостей системи;
- використаних інструментів.

3. Стабільний обмінний курс. Якщо при стабільному обмінному курсі в початковому положенні існують інфляція та дефіцит балансу поточних операцій і розрахунків, то антиінфляційна політика спричиняє спад темпів інфляції та ліквідацію дефіциту балансу поточних операцій і розрахунків (IV квадрант на рисунку Д.18.5). Існує гармонія між цілями вирівнювання балансу та стабілізації рівня цін. Гармонія між цілями існує також і в ситуації з надлишком балансу поточних операцій, розрахунків та дефляцією. Експансивна політика усуває надлишок та дефляцію (II квадрант на рисунку Д.18.5)

Якщо ж, навпаки, існують надлишок балансу та високі темпи інфляції, то антиінфляційна політика спричиняє подальшу активізацію балансу. Виникає конфлікт між цілями (I квадрант). При дефіциті балансу та дефляції експансивна політика підсилює цей дефіцит (конфлікт між цілями, III квадрант).

Твердження: Відносини між економіко-політичними цілями залежать від заданого початкового положення.

4. Гнучкий валютний курс. Якщо встановлено стабільний обмінний курс, то може виникнути конфлікт між цілями стабілізації рівня цін, вирівнювання балансу поточних операцій та розрахунків. Припустимо, що рівень цін зростає внаслідок імпорту інфляції, а баланс активізується. Якщо вжити заходів до зниження попиту, то темпи інфляції спадуть, а баланс активізується ще сильніше. Маємо конфлікт між цілями. Якщо ж лібералізувати обмінний курс, то баланс поточних операцій та розрахунків (при нормальній реакції на зміни курсів) вирівняється, а імпорт інфляції (при еластичному попиті на імпорт) послабиться. Перехід від стабільного курсу до змінного трансформує за даних умов конфлікт між цілями в їх гармонію.



Рисунок Д.18.5.

Відносини між цілями.

Гармонія або конфлікт між цілями вирівнювання платіжного балансу і стабілізацією рівня цін залежить від вихідної ситуації. Експансивна політика приводить до гармонії між цілями при вихідній ситуації: надлишок балансу поточних операцій та дефляція (II квадрант); дефіцит балансу поточних операцій та інфляція (IV квадрант).

Твердження: Відносини між економіко-політичними цілями залежать від використаного інструменту.

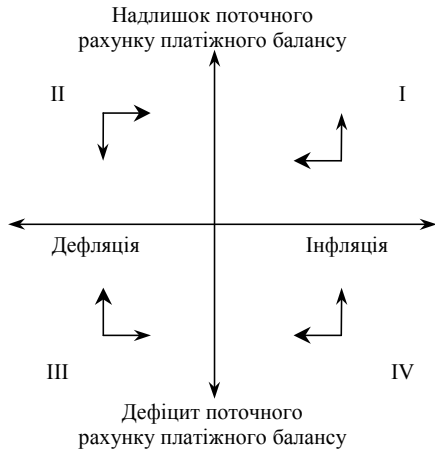
5. Властивості системи. Властивостями економічної системи можуть бути економічні умови (наприклад, задана наявність ресурсів), технології, спосіб дій, інституційні правила. У даному випадку йдеться про спосіб поведінки споживачів, які виявляють попит на товари. При попиті на імпорт, еластичному за ціною, лібералізація обмінного курсу веде як до вирівнювання балансу поточних операцій, так і до зникнення або послаблення імпортованої інфляції. Це означає, що у випадку імпорту інфляції існує гармонія між цілями внутрішньої стабільності (в розумінні усунення інфляції), врівноваження балансу поточних операцій і розрахунків. При нееластичному попиті на імпорт, навпаки, може виникнути конфлікт між цілями.

Твердження: Відносини між економіко-політичними цілями залежать від заданих властивостей економічної системи.

Контрольні запитання.

1. Проаналізуйте, як і за яких умов працює ринок української гривні і долара США.
2. Яким чином зміни валютного курсу впливають на народне господарство, а саме на рівень цін?
3. Як на вашу думку, чому погіршення відносин обміну призводить до скорочення можливості імпорту за даного обсягу експорту?
4. Що таке нееластична пропозиція і нееластичний попит, як вони формуються? Поясніть це графічно.
5. Поясніть дію обмінного курсу на баланс поточних операцій та на зайнятість в аспекті кейнсіанської системи.
6. Проаналізуйте, як змінюється валютний курс щодо купівельної спроможності країн. Обґрунтуйте цю дію з огляду теорії ПКС.
7. Що таке імпорт інфляції? Який вплив має імпорт інфляції на економіку країни?

Література

1. Валютный рынок и валютное регулирование: Учеб. пособие / Под ред. И. Н. Платоновой. – М.: Издательство БЕК, 1996.
2. **Бизнес: Толковый словарь: Англо-русский.** – М.: ИНФРА-М, *Весь мир*, 1998. – 256 с.
3. **Загородній А. Г., Вознюк Г. Л., Слов'яненко Т. С. Фінансовий словник.** – 2-ге вид., випр. та доп.. – Львів: Центр Європи, 1997. – 400 с.
4. Кругман П. Р., Обстфельд М. Международная экономика. Теория и политика: Учебник для вузов / Пер. с англ. под ред. В. П. Колесова, М. В. Кулакова. – М.: Экон. фак. МГУ, ЮНИТИ, 1997.
5. Международные валютно-кредитные и финансовые отношения: Учеб. / Под ред. Л. Н. Красавиной. – М.: Финансы и статистика, 1994.
6. Миклошевская Н. А., Холопов А. В. Международная экономика: Учеб. – М.: МГУ им. М. В. Ломоносова, Изд-во «Дело и Сервис», 1998.
7. Мишкін Ф. С. Економіка грошей, банківської справи і фінансових ринків / Пер. з англ. С. Панчишин, Г. Стеблій, А. Стасишин. – К.: Основи, 1998.
8. Овчинников Г. П. Международная экономика: Учеб. пособие. – СПб: Изд-во Михайлова В. А., Изд-во «Полюс», 1998.
9. Maenning W., Wilfling B. Aussenwirtschaft: Theorie und Politik. – München: Valen Verlag, 1998.
10. Siebert H. Außenwirtschaft. – 6, völlig überarb. Aufl. – Stuttgart: G. Fischer, 1994.
11. Ströbele W., Wacker H. Aussenwirtschaft: Einführung in Theorie und Politik. – München, Wien, Oldenbourg, 1995.

Тема 19

ВАЛЮТНИЙ РИНОК У КОРОТКОТЕРМІНОВОМУ ПЕРІОДІ

У довготерміновому періоді слід розглядати обмінний курс як відповідну ціну національного доходу, а в короткотерміновому – як відповідну ціну національних грошей.

Вільям БРЕНСОН

План теми

1. Обмінний курс і монетарні порушення: огляд.
2. Рух капіталу при незмінному обмінному курсі.
3. Процентний паритет.
4. Обмінний курс і портфельна рівновага.
5. Порушення на грошовому ринку і портфельна рівновага в короткотерміновому періоді.
Додаток. Монетарна теорія платіжного балансу.

У взаємозв'язку між обмінним курсом, грошовим і фінансовим ринками велику роль відіграють цінні папери. Перерозподіл їх портфеля позначається на зміні попиту та пропозиції на валюту. При цьому перерозподіл портфеля може бути проведений миттєво, а його адаптація до товарних ринків потребує певного часу. Отже, оборот капіталу може виступати одним із важливих визначальних факторів для обмінного курсу, і разом з тим обмінний курс, зумовлений оборотом капіталу, може співпадати з обмінним курсом, що встановлюється на товарному ринку. За відповідних умов здійснюється перекриття обмінних курсів.

У розділі 1 буде обговорений зв'язок між обмінним курсом і портфельною рівновагою. При цьому особлива увага приділена впливу перерозподілів портфеля, передусім зміни грошової маси, на обмінний курс. У розділі 2 буде проаналізовано рух капіталу при незмінному обмінному курсі. Процентний паритет можна тлумачити як умову для оптимального портфеля цінних паперів (розділ 3). У розділі 4 буде детально обговорено зв'язок між обмінним курсом і портфельною рівновагою. Як впливає порушення грошового ринку на портфельну рівновагу в короткотерміновому періоді за умов незмінності рівня цін, пояснено у розділі 5. У додатку буде проаналізована монетарна теорія платіжного балансу.

1. Обмінний курс і монетарні порушення: огляд

1. Сальдо торгового балансу. В темі 18 попит і пропозиція валюти були похідними від торгівлі товарами. Попит на іноземну валюту виникає в результаті попиту Батьківщини на імпорт, а пропозицію валюти отримуємо з попиту Закордону на імпорт. Сальдо торгового балансу означає, що споживання і виробництво продукції не співпадають. Згадана нерівновага на товарному ринку може бути пояснена нерівновагою на грошовому ринку. Саме з цього починається розгляд монетарної теорії платіжного балансу.

2. Монетарна теорія платіжного балансу. Припустимо, що протягом деякого періоду в певній економіці існує надлишок попиту на грошовому ринку. Тобто, суб'єкти економічної діяльності бажають володіти більшою кількістю грошей, ніж вони мають у готівковій формі і на депозитних вкладах, тому попит на гроші перевищує пропозицію. Суб'єкти економічної діяльності будуть намагатися збільшувати грошову масу шляхом заощадження (нагромадження), тобто не витрачаючи дохід. Іншими словами: заощадження означає, що споживання є меншим, ніж дохід, тобто, що надлишок попиту на грошовому ринку супроводжується дефіцитом попиту на національному товарному ринку. Таким чином, існує надлишок торгового балансу, але при цьому за незмінного обмінного курсу відбувається приріст валютної готівки. Отже, надлишковий попит на грошовому ринку усувається шляхом встановлення фіксованого курсу, при якому збільшується валютна готівка і зростають грошова маса та рівень цін. Отже, монетарна теорія платіжного балансу вбачає одним із важливих механізмів пристосування адаптацію залишку валютних резервів, тобто йдеться про модель залишкової (резервної) рівноваги.

Якщо на грошовому ринку у певний період існує дефіцит попиту, то це рівнозначно надлишкові попиту на товарному ринку. Споживання перевищує виробництво, тобто виникає дефіцит торговельного балансу, країна втрачає валюту. Валютний резерв зменшується. Однак при цьому зменшується грошова маса і через зменшення валютного залишку встановлюється нова рівновага. Зв'язок між товарним ринком, грошовим ринком і платіжним балансом буде детальніше розглянутий у додатку.

3. Валютний ринок, грошовий ринок і очікування. Якщо пояснити попит і пропозицію валюти через торгівлю товарами, то надлишок попиту на валюту буде збільшуватися в результаті зниження обмінного курсу. На рисунку 19.1 зображена крива надлишкового попиту на валюту TT . Коли відбувається девальвація UAH, то надлишок попиту на валюту ($-E^S$) спадає. Якщо брати до уваги оборот капіталу, а також портфельний капітал, то крива надлишкового попиту зсувається вправо при зростанні попиту на валюту в даній країні, внаслідок прагнення резидентів вкладати свої гроші за кордоном (тобто вони експортують капітал).



Рисунок 19.1.

Валютний ринок і оборот капіталу.

Попит і пропозиція валюти залежать не лише від операцій поточного рахунку платіжного балансу (експорту та імпорту товарів), а й від руху капіталу. Надлишковий попит на валюту визначають як $E^S = p_2^* E_2 + K^X + p_1^* E_1 - K^M$, при чому експорт вітчизняного капіталу обумовлює попит на валюту, а імпорт – пропозицією валюти. При ревальвації валюти надлишковий попит Батьківщини збільшується, а при девальвації зменшується. Надлишковий попит на валюту відображений кривою TT . При зростанні попиту на валюту в даній країні крива TT зсувається вправо (точка D переміщується в точку F) внаслідок експорту капіталу або збільшення грошової маси, що спричиняє девальвацію національної валюти з OD до OD' . При зростанні пропозиції валюти, коли збільшується продуктивність капіталу або підвищується дохід від портфельних інвестицій, крива TT зміщується вліво (точка D переміщується в точку G). Вітчизняна валюта ревальвує.

4. Переміщення кривої надлишкового попиту.

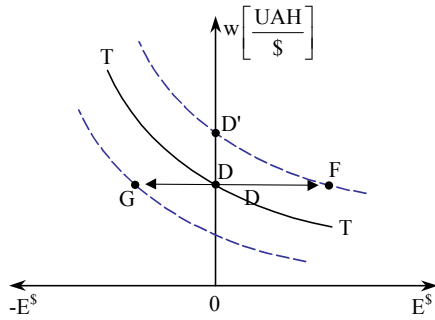
Переміщення кривої надлишкового попиту на валюту внаслідок обороту капіталу відбувається у таких випадках:

- Якщо на Батьківщині збільшується грошова маса і тому підвищується рівень цін, то вкладники очікують девальвацію національної валюти. Отже, зростає попит на долар, тобто крива надлишкового попиту на \$ (TT) переміщається вправо (точка D зміщується в точку F). Ця ситуація не є рівновагою валютного ринку, оскільки національна валюта девальвує (з OD в OD').

По-іншому треба оцінювати ситуацію, коли грошова маса Батьківщини зростає в точно такому ж розмірі, як і виробничий потенціал. Тоді вітчизняний рівень цін залишатиметься незмінним і крива надлишкового попиту не буде переміщатися.

- Коли очікування змінюється не на користь певної країни, то це може відобразитись в очікуванні девальвації валюти Батьківщини. Схематично така ситуація відобразатиметься переміщенням кривої надлишкового попиту на іноземну валюту вправо.
- Якщо формуються позитивні очікування щодо майбутнього розвитку економіки Батьківщини, зокрема, коли очікують приросту продуктивності капіталу чи збільшення доходу від портфельних інвестицій, то крива надлишкового попиту TT зміщується вліво (точка D перемістилася в точку G). Вітчизняна валюта ревальвує.

Далі буде детальніше досліджене питання: яким чином рух капіталу, а також перерозподіл портфельного капіталу впливають на обмінний курс.

2. Рух капіталу при незмінному обмінному курсі

Економіка завжди займалася фінансовими потоками, але традиційно вони були пов'язані з торгівлею товарами і послугами. Однак у наш час у міжнародних економічних відносинах частіше доводиться мати справу з платіжними потоками, що виникають у результаті рішень інвесторів про капіталовкладення за кордоном. Наприклад, німецький банк купує українські державні облігації, японська інвестиційна група – українські акції, українська приватна особа – острів у Греції і т. ін. У цілому обсяг купівлі й продажу іноземної валюти, який пов'язаний з капіталовкладеннями, є набагато більшим, ніж обсяг торгівлі товарами.

Якщо розглядати світові капіталовкладення з точки зору отримання доходу від цінних паперів, то логіка підводить до формулювання проблеми про доцільність і можливість розгляду вітчизняних й зарубіжних капіталовкладень як субститутів. Інвестор, незважаючи на різниці у розрахунках на Батьківщині й у Закордоні, не може знехтувати вищим рівнем процента у Закордоні, якщо він там існує, щоб не вкласти саме туди свій капітал. Але він не розглядає капіталовкладення у Закордон як досконалий субститут вітчизняним вкладенням. Адже при іноземних капіталовкладеннях завжди існують додаткові складнощі, головними з них є:

- великі правові, культурні та організаційні труднощі (інше законодавство, мова, інституції);
- політичні ризики (особливо невпевненість у тому, що не буде заборони на зворотний трансферт вкладень на Батьківщину);
- різниця у інформаційному забезпеченні (через існування більшої інформації про ризики на Батьківщині, вищу оперативність в отриманні публікацій про прогнози щодо майбутніх прибутків);
- додаткові ризики, пов'язані з обмінним курсом.

Наведені умови дають підстави для розробки портфельної теорії, основою якої є просте правило: «*Don't put all your eggs into one basket!*». Інший аспект цієї теорії – процентний паритет обмінного курсу. Йдеться про можливість майже повного виключення ризиків шляхом операцій за наперед визначеними умовами. Завдяки новим можливостям попереднього прогнозування коливань обмінного курсу створюються такі форми капіталовкладень, у рамках яких вітчизняні й іноземні авуари розглядають як рівноцінні. Спрошуючи, можна сказати, що курс термінових і біржових операцій залежить від процентних ставок на Батьківщині й у Закордоні. При цьому використовують такі терміни: накидка (дізажио) строкового курсу на курс біржових операцій називається *swap* (своп) – ставкою в %.

При незмінному обмінному курсі, чи при єдиній валюті як на Батьківщині, так і в Закордоні, різні процентні ставки зумовлюють рух капіталу. Суб'єкти економічної діяльності мають у розпорядженні гроші (виражені в єдиній валюті) й цінні папери (як вітчизняні, так і іноземні). Припустимо, що не існує переваги (пріоритету) цінних паперів Батьківщини над іноземними цінними паперами, і навпаки, тобто цінні папери – досконалі субститути (замінники). Гроші не приносять процентів, таким чином проценти є альтернативними витратами, що пов'язані зі заощадженням грошей.

Портфельну рівновагу, внаслідок цього, можна охарактеризувати такою ситуацією, коли економічні суб'єкти не мають жодного приводу змінювати свій портфель цінних паперів. Резерви цінних паперів перебувають у рівновазі, тому говорять про залишкову рівновагу. Надлишок попиту на цінні папери (E_v) у такому випадку дорівнює нулю. Схематично цей випадок зображений на рисунку 19.2, що ілюструє надлишок попиту громадян Батьківщини OK . Портфельну рівновагу можна виразити таким чином:

$$i = i^* \quad (19.1)$$

Якщо при заданій процентній ставці i в даній країні підвищити процентну ставку i^* в Закордоні, то альтернативні витрати, пов'язані зі зберіганням грошей, збільшуються. Це означає, що економічні суб'єкти при заданій грошовій масі бажають мати у своєму розпорядженні більшу кількість цінних паперів. Надлишок попиту на цінні папери є додатним. І навпаки, при нижчій процентній ставці у Закордоні надлишок попиту є від'ємним; економічні суб'єкти Батьківщини намагаються продати цінні папери. Надлишковий попит резидентів зображений прямою VV .

Цінні папери зі зростаючою процентною ставкою в Закордоні будуть користуватися попитом у іноземців; крива їх надлишкового попиту відобразатиметься аналогічно вітчизняній. На рисунку 19.2 замість кривої надлишкового попиту іноземців зображена крива надлишкової пропозиції $-E_v^*$; надлишок пропозиції іноземців зменшується з підвищенням процента i^* (пряма V^*V^*). Надлишок пропозиції іноземців $-E_v^*$ перенесений на додатний відрізок осі ординат. При заданих національних грошових масах точка K відображає портфельну рівновагу обох країн.



Рисунок 19.2.

Грошовий ринок і портфельний капітал при незмінному обмінному курсі.

$-E_v^*$ – крива надлишкового попиту на цінні папери в Закордоні; VV і V^*V^* – криві надлишкового попиту на цінні папери відповідно на Батьківщині й у Закордоні. Якщо процентна ставка $i^* = OK$, то точка K відображає портфельну рівновагу. В результаті експансії грошової маси Закордоном портфельна рівновага порушиться (з $O'B$ до $O'B'$), тобто при незмінній процентній ставці надлишкова рівновага пропозиції цінних паперів у Закордоні буде від'ємною (KM). Функція надлишкової пропозиції Закордону (V^*V^*) пересуватиметься вниз, а в точці J встановлюється короткотермінова портфельна рівновага: попит іноземців (JK) дорівнює пропозиції Батьківщини на цінні папери. Нова портфельна рівновага повинна встановитися між точками L і K в результаті зсуву кривих VV і V^*V^* .

На рисунку 19.2 зображений зв'язок між іноземним грошовим ринком і арбітражним режимом при незмінному обмінному курсі. Рівновага на грошовому ринку визначає рівноважну процентну ставку i^* в Закордоні; економічні суб'єкти перебувають у портфельній рівновазі. Надлишок пропозиції цінних паперів дорівнює нулю.

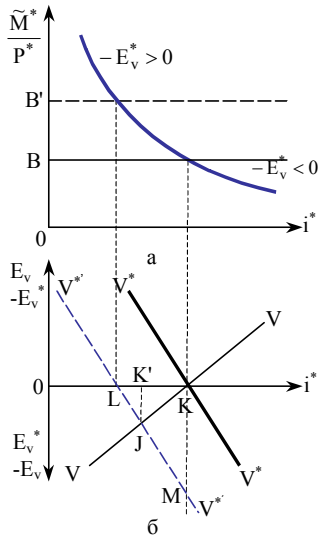
Якщо через експансію грошової маси Закордоном портфельна рівновага порушиться з $O'B$ в $O'B'$, то іноземці матимуть у своєму розпорядженні надлишок грошей і при заданій процентній ставці OK – нестачу цінних паперів у своєму портфелі. При заданій процентній ставці OK попит на гроші $O'B$ є меншим від грошей, що перебувають на збереженні в касі $O'B'$. Отже, при заданій процентній ставці цінні папери користуються більшим попитом; надлишок пропозиції цінних паперів при заданій процентній ставці у Закордоні буде від'ємним (KM), функція надлишкової пропозиції рухається вниз. Встановлюється нова рівновага в точці J : JK' відображає попит іноземців на цінні папери і пропозицію Батьківщини на цінні папери. Спільний процент знизився до OK' . Це зниження відбувається тому, що додатний надлишок попиту в Закордоні встановлює курс на такому рівні, що ефективна процентна ставка зменшується.

Надлишок попиту на цінні папери у Закордоні на рівні JK' відповідає надлишку пропозиції Батьківщини. Закордон придбає боргові зобов'язання, тобто відбувається експорт капіталу; баланс руху капіталів Закордону є дефіцитним. Відповідно Батьківщина імпортує капітал і має позитивне сальдо балансу руху капіталів.

Рівновага в точці J є не портфельною, а лише поточною рівновагою для короткотермінового портфельного перерозподілу. Якщо перерозподіл здійснений та іноземці мають у своєму портфелі бажаний набір цінних паперів, то внаслідок експорту капіталу грошова маса у Закордоні зменшиться і крива $V^*V'^*$ зміститься вправо (не позначено). Але крива VV нашої країни зміститься вліво, оскільки грошова маса через продаж цінних паперів на Батьківщині зростає. Таке переміщення цих кривих повинно встановити нову портфельну рівновагу між точками L і K у точці перетину горизонтальної осі. Відбулося відносне зростання процента за кордоном до OK' .

Представлений перерозподіл у портфелі цінних паперів як результат збільшення грошової маси в Закордоні при мобільності фінансового капіталу може відбуватися моментально. Якщо збільшиться грошова маса в даній країні й при заданому проценті економічні суб'єкти будуть мати меншу кількість цінних паперів, то крива VV переміститься вліво. Якщо в Закордоні грошова маса зменшується і крива $V^*V'^*$ переміщується вправо, то встановлюється рівновага між точками K' і K . Тоді баланс руху капіталу обох країн вирівняно. Порівняно з вихідним положенням (K) процент знизився. При заданому обмінному курсі в контексті даної моделі спостерігається тимчасове зростання процента.

Якщо фінансовий капітал взагалі не є мобільним, наприклад, через просегментовані ринки, то внаслідок збільшення грошової маси у Закордоні повинна встановлюватися різниця між процентною ставкою на Батьківщині OK і Закордоном OL . Якщо цінні папери Закордону і цінні папери Батьківщини не є досконалими субститутами, то також виникає різниця між процентами.

Вища гранична продуктивність капіталу в Закордоні внаслідок технічного прогресу спричиняє експорт капіталу за кордон. Вкладати капітал за кордон стає вигідно.

3. Процентний паритет

Якщо нема припущення щодо фіксованого обмінного курсу, то зміни обмінного курсу суттєво впливають на міжнародний обіг, наприклад, через девальвацію іноземної валюти відбувається знецінення фінансової інвестиції в Закордоні. Тоді для прийняття рішення щодо портфеля цінних паперів вже недостатньо лише порівнювати процентні ставки на Батьківщині й у Закордоні.

1. Портфельна рівновага. Перед інвестором постає наступна проблема: він порівнює дохід у процентах від капіталовкладення в УАН у своїй країні з доходом від капіталовкладення в Закордоні. Якщо він вкладає одну УАН на Батьківщину, то щороку отримуватиме процентну ставку i . Його надходження від капіталовкладення однієї УАН в кінці періоду буде $1+i$, тобто при процентній ставці 5% становитиме 1,05 УАН. Якщо він вкладає одну УАН у Закордоні, то одну УАН він обмінює за курсом w_0 і отримує $1/w_0$ іноземних валютних одиниць, при обмінному курсі w_0 – УАН 2:1\$, тобто 0,5\$. Його надходження в іноземній валюті наприкінці року буде $(1+i^*)/w_0$, тобто становитиме 0,53\$ при процентній ставці в Закордоні, що дорівнює 0,06. Якщо ця сума буде обмінена на УАН у певний період часу t , за курсом w_t , то надходження (в УАН) від капіталовкладень у Закордоні будуть $(1+i^*)w_t/w_0$. При курсі $w_t = 1,8$ УАН/\$ дохід становитиме 0,95 УАН.

Якщо дійсне

$$1 + i > (1 + i^*) w_t/w_0,$$

то варто вкладати інвестиції на Батьківщину. В іншому випадку, варто інвестувати Закордон. Арбітражна рівновага вимагає, щоб після кожного року дохід від капіталовкладень залишався незмінним, тобто:

$$1 + i = (1 + i^*) w_t/w_0$$

або

$$\frac{i - i^*}{1 + i^*} = \frac{w_t - w_0}{w_0} = \mathcal{F}^e.$$

Цю рівновагу можна також записати як:

$$i = i^* + \mathcal{F}^e (1 + i^*)$$

чи спрощено як

$$i = i^* + \mathcal{F}^e = R^*, \quad (13.9)$$

де \mathcal{F}^e – очікувана зміна обмінного курсу, а R^* відображає дохід у вигляді процента (рендиту) в Закордоні.

Права частина показує суму процентної ставки і прибутку від очікуваної зміни валютного курсу (нарахування складних процентів).

Якщо $\mathcal{F}^e > 0$, то очікується, що УАН у цьому році девальвуватиме (іноземна валюта буде ревальвувати). Тому очікується прибуток від зміни валютних курсів.

Якщо $\mathcal{F}^e < 0$, то очікується, що через рік УАН буде ревальвувати (іноземна валюта девальвуватиме). Очікуються збитки від зміни валютного курсу. Якщо виконується рівність 19.2, то інвестор не має зацікавленості у просторовому переміщенні своїх запасів грошового капіталу. Рівність 19.2 описує таким чином резервну чи портфельну рівновагу.

2. Приклад обчислення. Портфельні калькуляції (обчислення) можна пояснити на наступному числовому прикладі. Припустимо, що вітчизняна процентна ставка становить 0,05; процентна ставка у Закордоні – також 0,05. Курс дня – 1,5 УАН/\$. Очікується обмінний курс на рівні 1,6 УАН/\$. Це означає, що відбудеться девальвація української гривні та ревальвація долара. Дохід від ревальвації долара обчислюємо за формулою $(w^e - w_0)/w_0$, підставимо задані значення $(1,6 - 1,5) / 1,5$, і отримуємо 0,066. Нарухування процента в США визначають: $0,05 + 0,066 = 0,116$. Отже, варто експортувати капітал (таблиця 19.1). Припустимо, що за інших рівних умов очікуваний обмінний курс буде 1,5 і відповідає саме курсу дня, тоді прибуток від ревальвації дорівнюватиме нулю. При однакових вітчизняній та іноземній процентних ставках рух капіталу не відбувається. При очікуваному обмінному курсі, що дорівнює 1,4, треба очікувати ревальвації на користь української гривні $(1,4 - 1,5)/1,5 = -0,066$.

Звідси, капітальні вкладення (інвестиції) у Закардоні принесуть збитки внаслідок девальвації. В цьому випадку вигідним є імпорт капіталу.

Таблиця 19.1

Процентний паритет і рух капіталу

i	i^*	w^e	w_0	w^e	$i^* + w^e$	$i^* + w^e$
0,05	0,05	1,6	1,5	0,066	0,116	експорт капіталу
0,05	0,05	1,5	1,5	0	0	рух капіталу не відбувається
0,05	0,05	1,4	1,5	-0,066	-0,016	імпорт капіталу

3. Відкритий процентний паритет. У даному випадку ми передбачаємо існування ринку термінових валютних угод, таким чином, для прийняття рішення щодо інвестицій відіграє роль лише очікуваний обмінний курс. Ми говоримо про відкритий процентний паритет. При закритому процентному паритеті, навпаки, існує можливість застрахувати майбутній обмінний курс на ринку термінових валютних угод.

4. Обмінний курс і портфельна рівновага

1. Порушення портфельної рівноваги і валютний ринок. Перерозподіли портфельного капіталу існують доти, поки не виникне портфельна рівновага. У нижній частині рисунка 19.3 зображена крива надлишкового попиту на цінні папери в \$ залежно від доходу, вираженого у формі процента (%), який можна отримати в Закардоні, враховуючи зміни обмінного курсу. Разом з тим – по- іншому, ніж на рисунку 19.2, – на одній кривій зображується агрегований надлишковий попит Батьківщини і Закардону. Процентна ставка Батьківщини є заданою величиною.

У точці K процентна ставка Батьківщини дорівнює доходу у формі процента $R^* = i^* + w^e$, який отримують у Закардоні. Надлишковий попит на цінні папери дорівнює нулю. Праворуч від точки K діє $R^* = i^* + w^e > i$, це означає, що варто експортувати капітал у Закардон. У резидентів виникає попит на іноземну валюту, вони пропонують цінні папери в українських гривнях. Оскільки іноземці мають у розпорядженні такі папери, то з їхнього боку на валютному ринку виникає пропозиція цінних паперів в українських гривнях, а разом з цим і пропозиція самої гривні. Ліворуч від точки K $R^* < i$, тобто іноземна рендита (дохід у вигляді процента) є нижчою від процентної ставки Батьківщини. Тому вигідно продавати цінні папери у доларах і пропонувати долар.

Надлишковий попит на долар – від'ємний. Точку K розглядають як портфельну рівновагу. Якщо тепер рендита підвищиться до OL , зокрема тому, що в Закардоні зростає процент, то іноземна валюта ревальвує, а надлишковий попит на іноземні цінні папери стає додатним (ML).

Попит на іноземні цінні папери ML спричиняє приріст попиту на долар. У верхній частині рисунка 19.3 зображено валютний ринок з кривою надлишкового попиту на \$ TT (порівняйте з рисунком 19.1). Ця крива вказує лише на попит на валюту, який виникає у результаті зовнішньої торгівлі. Додатковий попит на іноземні цінні папери на рівні ML означає, що крива надлишкового попиту на \$ зміщується вправо. На валютному ринку при заданому обмінному курсі виникає нерівновага, обмінний курс зростає, УАН девальвує.



Рисунок 19.3.

Рух капіталу і валютний ринок.

Крива надлишкового попиту (KM) на цінні папери у \$ залежить від доходу в формі процента, який можна отримати в Закордоні. У точці K існує портфельна рівновага: $i = i^* + w^e = R^*$. Якщо $R^* = i^* + w^e > 1$ (праворуч точки K), то резидентам вигідно придбати іноземні цінні папери у \$, попит на долар підвищується до ML . Надлишковий попит додатний ($E^{\$} > 0$). Це призводить до зміщення кривої надлишкового попиту TT у верхній частині рисунка вправо (переміщення точки D в точку M') і до порушення рівноваги при заданому обмінному курсі. Внаслідок цього обмінний курс зростає, UAH девальвує. Якщо $R^* < i$ (ліворуч точки K), то резидентам вигідно продати цінні папери у \$ і пропонувати долар. Надлишковий попит на долар буде від'ємним ($E^{\$} < 0$). Крива надлишкового попиту TT зміщується вліво (на рисунку не зображено). Вітчизняна валюта ревальвує.

2. Рівноважний обмінний курс при портфельній рівновазі. Портфельна рівновага означає те, що інвестор не зацікавлений у перерозподілі свого портфеля. Якщо процент на Батьківщині заданий, то існує лише одна рендита від інвестицій у Закордоні, при якій встановлюється рівновага на ринку портфельного капіталу, а також на валютному ринку. Припустимо, що процент у Закордоні, а також очікуваний обмінний курс w^e задані, тоді є лише один денний курс, який встановлює рівновагу на ринку цінних паперів і на валютному ринку. У таблиці 19.2 обчислено дохід у вигляді процента від певної інвестиції в Закордон при різних денних курсах. При цьому припущено, що процентна ставка у Закордоні i^* й очікуваний обмінний курс w^e є заданими.

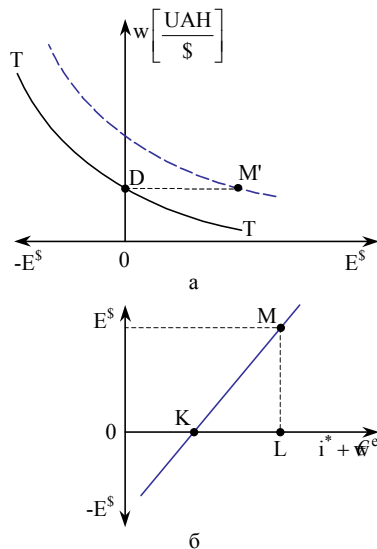
Таблиця 19.2

Рендита при альтернативних обмінних курсах

i	w^e	w^0	$(w^e - w_0)/w_0$	$i^* + w^e$
0,05	1,5	1,6	-0,0625	-0,0125
0,05	1,5	1,5	0	0,05



Рисунок 19.4.

Процентний арбітраж і обмінний курс.

На рисунку показана крива доходу (рендита) у вигляді процента від іноземних інвестицій залежно від обмінного курсу. При цьому припущено, що процентна ставка у Закордоні i^* та очікуваний курс w^e – задані, а денний курс w^0 змінюється. Тільки величина денного курсу впливає на рівновагу на ринку цінних паперів і на валютному ринку. Рендиту визначають: $R^* = i^* + w^e = i^* + \frac{w^e - w^0}{w^0}$. Рендита збільшується, коли вітчизняну валюту оцінюють вище.

Цей зв'язок зображений на рисунку 19.4. Він показує рендиту від іноземних інвестицій залежно від обмінного курсу. Припустимо, що іноземна процентна ставка є заданою і становить 0,05. Надалі очікуваний обмінний курс – це певне число. Рендита збільшується, коли вітчизняну валюту оцінюють вище.

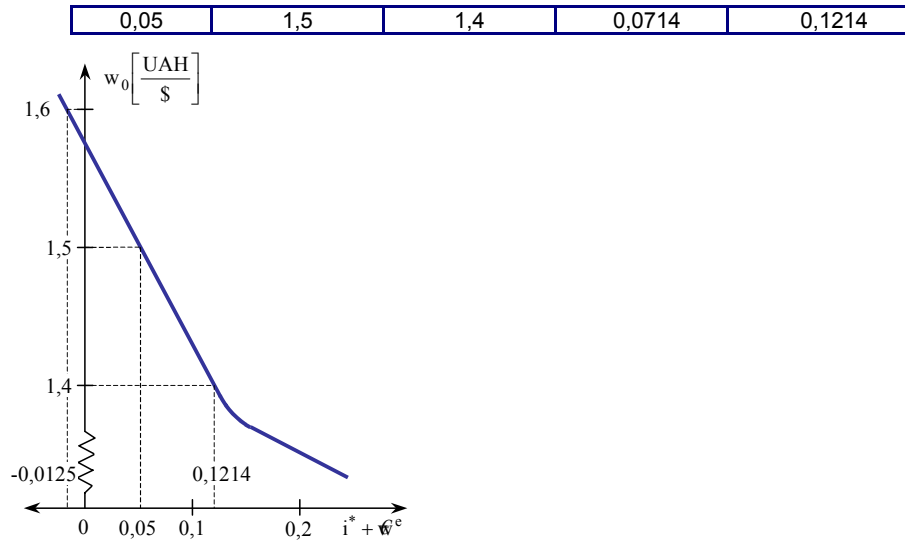
3. Зв'язок між іноземною рендитою і грошовим ринком у Закордоні. Зв'язок між іноземним грошовим ринком та іноземною рендитою відображений на рисунку 19.5. Рівноважну процентну ставку i^* визначають на іноземному грошовому ринку (рисунок 19.5б). У випадку, коли денний курс відповідає очікуваному курсові, іноземний процент є і рендитою Закордону. Це впливає з перетворення правої частини рівності 19.2:

$$R^* = i^* + w^e/w_0 - 1. \quad (19.2')$$



Рисунок 19.5.

Грошовий ринок Закордону, обмінний курс і крива валютного арбітражу.

На рисунку показано взаємозв'язок між іноземним грошовим ринком та іноземною рендитою. Крива грошової маси Закордону – L , крива іноземної рендиту – R^* . Рівноважну процентну ставку i^* визначають на грошовому ринку. Рендиту Закордону визначають: $R^* = i^* + \frac{w^e}{w_0} - 1$ або $R^* = i^* + \frac{w^e}{w_0} - 1$. При портфельній рівновазі $i^* = R^*$, якщо денний курс (w_0) відповідає очікуваному курсові (w^e), тобто $w_0 = w^e$. Якщо $w^e > w_0$ (ревалюація іноземної валюти), то рендита у Закордоні перевищує іноземну процентну ставку, $R^* > i^*$. Якщо $w^e < w_0$ (девальюація іноземної валюти), то рендита у Закордоні нижча, ніж іноземний процент, $R^* < i^*$. Крива R^* має від'ємний нахил ($dR^*/dw < 0$).

Якщо очікуваний обмінний курс w^e вищий, ніж денний курс (ревалюація іноземної валюти), то рендита у Закордоні перевищує іноземну процентну ставку. І навпаки, якщо очікуваний обмінний курс w^e нижчий від денного курсу (девальюація іноземної валюти), то рендита у Закордоні нижча, ніж іноземний процент. З рівняння (19.2') випливає:

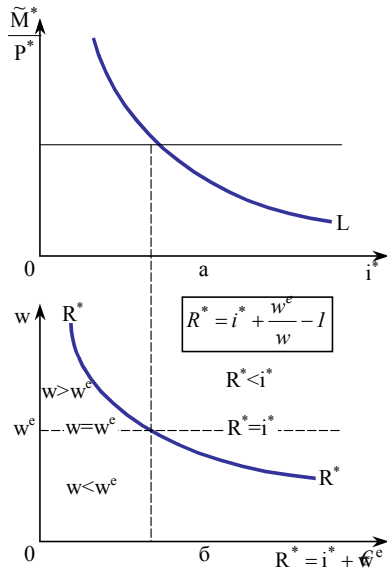
$$dR^*/dw_0 = -w^e/w_0^2 < 0;$$

це означає, що крива має від'ємний нахил.

5. Порушення на грошовому ринку і портфельна рівновага в короткотерміновому періоді

1. Портфельна рівновага як короткотермінова рівновага. При порушенні портфельна рівновага може швидко, так би мовити, моментально бути знову встановленою, внаслідок лише нової комбінації залишку грошей і цінних паперів через купівлю–продаж. Короткотермінову загальногосподарську портфельну рівновагу обох країн можна описати через рівновагу на грошовому ринку Батьківщини (рівняння 19.3), Закордону (рівняння 19.4) та режиму валютного арбітражу (рівняння 19.5).

Рівняння рівноваги на грошовому ринку Батьківщини та Закордону:

$$\tilde{M} = PL(i, Y); \quad (19.3)$$

$$\tilde{M}^* = P^*L^*(i^*, Y^*). \quad (19.4)$$

Рівняння режиму валютного арбітражу:

$$i = i^* + w^e/w_0 - 1. \quad (19.5)$$

При аналізі короткотермінового періоду рівні цін обох країн P і P^* розглядають як задані величини. Паритет купівельної спроможності при короткотерміновій рівновазі не відіграє ніякої ролі, тому що його можуть встановлювати лише через товарний арбітраж. Проте товарний арбітраж потребує часу, тому при аналізі короткотермінового періоду відносну ціну обмінної рівноваги до уваги не беруть.

На обох грошових ринках визначають процентні ставки; при цьому через процентний паритет встановлюють також рівноважний обмінний курс.

- 2.** На рисунку 19.6 зображена короткотермінова рівновага. При цьому крива R^*R^* показує рендиту від інвестицій в Закордон при альтернативних обмінних курсах. Арбітражна рівновага вимагає, щоб іноземна рендита R^* відповідала вітчизняній процентній ставці. Ця ситуація відображена в точці M на рисунку 19.6. Праворуч від точки M іноземна рендита є більшою, ніж вітчизняний процент, і тому виникає додатний надлишок попиту на іноземну валюту. Ліворуч від точки M – вигідніше вкладати гроші на Батьківщині.

Вітчизняний процент встановлюють на грошовому ринку Батьківщини (нижня частина рисунка 19.6). При цьому крива LL показує реальний попит на гроші, пряма SS – реальну пропозицію грошей. Рівновага на грошовому ринку Батьківщини перебуває у точці перетину кривої пропозиції грошей SS і кривої попиту на гроші LL (точка M' у нижній частині рисунка 19.6). Пропозиція грошей визначається банківською системою. Крива попиту на гроші варіює разом з процентом, оскільки процент відображає альтернативні витрати, пов'язані зі зберіганням грошей.



Рисунок 19.6.

Грошовий ринок Батьківщини, обмінний курс і крива валютного арбітражу.

На даному рисунку відображено короткотермінову рівновагу на грошовому і фінансовому ринках. Крива R^* – рендита від інвестицій Закордону при альтернативних обмінних курсах. Крива LL – реальний попит на гроші на Батьківщині, крива SS – реальна пропозиція грошей. Попит на гроші змінюється залежно від зміни процента, пропозиція грошей визначається банківською системою. Рівновазі на грошовому ринку (точка M) відповідає портфельна рівновага (точка M), при цьому рендита Закордону дорівнює процентній ставці Батьківщини ($i^* = R^* = i^* + \omega^e$). Внаслідок порушення монетарної рівноваги на Батьківщині збільшується реальна грошова маса (\tilde{M}/P) при незмінному рівні цін (P), зменшується процентна ставка i , відповідно з портфельною рівновагою зменшується нарахування процента в Закордоні (вертикальна пряма зміщується вліво). Стає вигідно інвестувати у Закордон ($R^* > i$), тому попит на долари зростає, українська гривня девальвує. В точці N встановлюється нова рівновага.

3. За рисунком 19.6 можна проаналізувати порушення монетарної рівноваги. Якщо номінальна грошова маса на Батьківщині збільшується, а рівень цін у короткотерміновому періоді залишається незмінним, то реальна грошова маса зростає і зменшується процент. У нижній частині рисунка 19.6 крива грошової пропозиції зміщується вниз, і на Батьківщині встановлюється менший процент. Проте разом з тим змінюється найважливіша умова портфельної рівноваги. При меншому проценті i на Батьківщині портфельна рівновага вимагає незначного нарахування процента Закордоном. Вертикальна пряма у верхній частині рисунка 19.6 зміщується вліво. При заданому вихідному обмінному курсі та при меншому вітчизняному проценті інвестиції в США пов'язані з більшим нарахуванням процента, і тому варто інвестувати. Звідси інвестиції в доларах будуть користуватися більшим попитом, в результаті чого зростатиме попит на долари, що призведе до девальвації гривні. Точка N відображає нову рівновагу.

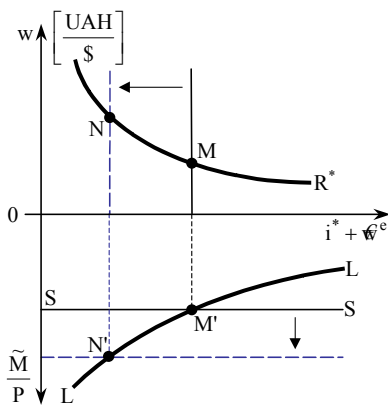

Рисунок 19.7.

Порушення грошового ринку Закордоном і крива валютного арбітражу.

Крива R^*R^* відображає рендиту Закордону, крива L – реальний попит на гроші, горизонтальна пряма – реальна пропозиція грошей. При збільшенні номінальної грошової маси у Закордоні при незмінному рівні цін збільшується реальна грошова маса (M^*/P^*) і зменшується процент i^* . Крива пропозиції грошей пересувається вгору. Рівновага на грошовому ринку зміщується вліво. При заданому очікуваному обмінному курсі (w^e) інвестиції в Закордон здійснюються з нижчою рендитою (крива R^*R^* зміщується вліво вниз). Вкладати гроші вигідно на Батьківщину: попит на гривню збільшиться та відбудеться ревальвація гривні (точка M переміститься в точку M').

4. Якщо номінальна грошова маса у Закордоні зростає, а рівень цін залишається незмінним, то реальна грошова маса збільшується, і в Закордоні встановлюється нижчий процент i^* . Рівновага на грошовому ринку у верхній частині рисунка 19.5 зміщується вліво. При заданому очікуваному обмінному курсі, тобто при w^e , крива іноземної рендиту R^*R^* зміщується вліво або вниз (рисунок 19.7). Інвестиції в Закордон здійснюються з нижчою рендитою. Переміщення кривої R^*R^* вліво означає, що рендита у Закордоні стає не вигідною, тому варто вкладати гроші на Батьківщину і забезпечити попит на українську гривню; УАН буде ревальвувати (точка M переміститься в точку M' на рисунку 19.7).

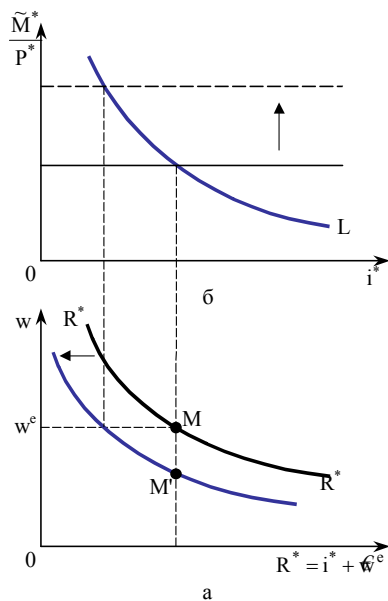

Рисунок 19.8.

Очікуваний обмінний курс і крива валютного арбітражу.

Крива R^*R^* показує рендиту в Закордон, крива L – попит на гроші. При девальвації української гривні (зміна очікуваного обмінного курсу w^e) вигідніше вкладати гроші у Закордон. Крива рендиту у Закордон зміщується вправо вгору. Новий рівноважний стан досягається в точці M' .

5. Коли змінюються очікування щодо обмінного курсу, то це впливає на портфельну рівновагу в точці M . Розглянемо ситуацію, в якій w^e більший, ніж на рисунку 19.5. Тобто в загальному беруть до уваги несприятливе котирування вітчизняної валюти. Тоді крива доходу в Закордоні у нижній частині рисунка 19.5 зсувається вправо (рисунок 19.8). Тому варто вкладати гроші у Закордон, оскільки через рік іноземна валюта сприятиме цьому.

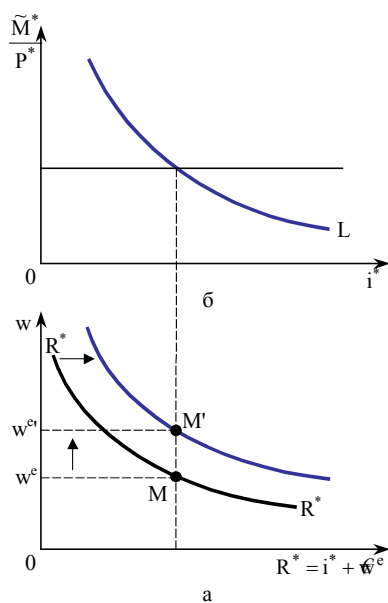
Разом з тим, економічні суб'єкти мають уже сьогодні стимул інтенсивніше здійснювати інвестиції у Закардон і пропонувати попит на долар; українська гривня буде девальвувати (переміщення з точки M в точку M' на рисунку 19.8).

6. Слід пам'ятати, що при аналізі короткотермінового періоду припускали ситуацію, коли рівень цін в даній країні й у Закардоні є незмінним.

Додаток

Монетарна теорія платіжного балансу

Нерівновага на грошовому ринку пов'язана із сальдом платіжного балансу. Сальдо платіжного балансу передбачає зміни грошової маси, які, в свою чергу, мають зворотний вплив на нього через рівень цін. Питання звучить так: яким чином сальдо платіжного балансу як динамічна величина впливає на грошову масу (постійну величину) і який вплив здійснює зміна грошової маси на сальдо платіжного балансу.

1. Заощадження і монетарна рівновага

- 1. Основна гіпотеза.** Монетарна теорія платіжного балансу абстрагована від змін відносних цін; також не розглянуті зміни доходу: припускають, що національний дохід є незмінним. Рух капіталу відповідно або не враховують, або враховують, але за припущенням, що процент на Батьківщині дорівнює проценту в Закардоні. Крім того, міжнародний зв'язок цін (при незмінному обмінному курсі), тобто паритет купівельної спроможності діє при гнучкому курсі.

- 2. Вихідна модель.** Основу монетарної теорії платіжного балансу становить рівновага на грошовому ринку. Попит на реальні гроші L залежатиме від реальних доходів і процента. Пропозиція грошей визначається валютними резервами R (постійна величина) і частиною монетарної бази B , яку контролює емісійний банк. Отже, грошова база розбивається на дві складові частини: валютні резерви і вітчизняний компонент грошової бази. Якщо позначити α як мультиплікатор між грошовою пропозицією і монетарною базою $(R+B)$, то рівновагу на грошовому ринку можна відобразити так:

$$\alpha(R+B) = p_i L(Y^r, i). \quad (Д19.1)$$

Національний дохід Y^r (в умовах рівноваги) за класичним підходом – на відміну від кейнсіанського – є незалежним від грошового ринку. Зміни процентної ставки (в умовах рівноваги), наприклад, не впливають на національний дохід. В умовах рівноваги доходу досягають при повній зайнятості \bar{Y}^r , отже, фактичний національний дохід (НД) Y^r дорівнює доходу при повній зайнятості \bar{Y}^r :

$$Y^r = \bar{Y}^r. \quad (Д19.2)$$

Процентна ставка Батьківщини дорівнює процентній ставці у Закардон, що

можливо у випадку, коли ці країни є малими країнами чи при досконалому русі капіталу:

$$i = i^* \quad (Д19.3)$$

Відносна ціна p є фіксованою, отже, можна записати рівняння:

$$p_1 = p_2^* w/p \quad (Д19.4)$$

З цього рівняння випливає міжнародний зв'язок цін при незмінному обмінному курсі й паритет купівельної спроможності при гнучкому обмінному курсі.

Заощадження визначають як невитрачання доходів. Позначимо номінальне споживання як A , загальне споживання – C і загальні інвестиції – I , тоді заощадження визначимо як:

$$H = p_1 Y^r - A \quad (Д19.5)$$

Припустимо, що споживання є пропорційним до надлишкового попиту на гроші:

$$H = \lambda p_1 (L - M) = \lambda p_1 L (Y^r, i^*) - \alpha (B + R) \quad (Д19.6)$$

Заощадження – це показник розвитку народного господарства за певний період часу, який служить для того, щоб наближати рівновагу постійних величин.

На рисунку Д.19.1 виведено функцію заощадження. Рисунок Д.19.1а показує, як дана країна реагує: споживає (чи заощаджує), коли існує надлишок попиту на гроші.



Рисунок Д.19.1.

Заощадження і рівновага залишків.

Заощадження є показником розвитку народного господарства країни. Функцію заощадження (пряма H) визначають як $H = \lambda p_1 (L - M)$, де L – попит на гроші, M – пропозиція грошей. Заощадження не існує ($H = 0$), якщо надлишковий попит дорівнює нулю ($L - M = 0$). Економічні суб'єкти заощаджують ($H > 0$), якщо $L > M$. У країні здійснюється детезаврація (збільшення споживання) – $H < 0$, якщо $L < M$. Заощадження залежить від рівня цін для заданої грошової маси M , тобто $H = H(p_1, M)$. При ціні $P = P''$ заощадження нема $H = 0$, при $P = P'''$ відбувається заощадження $H > 0$, при $P = P'$ здійснюється детезаврація $H < 0$.

При надлишковому попиті на гроші, що дорівнює нулю, існує рівновага платіжного балансу. Економічні суб'єкти не мають жодного приводу змінювати згадану рівновагу; при цьому заощадження дорівнюють нулю.

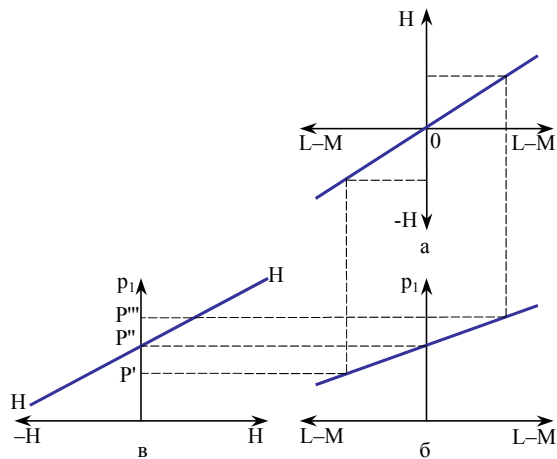
Якщо попит на гроші перевищує їх пропозицію, то економічні суб'єкти хочуть збільшити свою реальну касу (готівку); вони заощаджують (показник розвитку народного господарства у певному періоді), щоб досягти рівноваги залишків. Коли ж попит на гроші є меншим, ніж грошова маса, то відбуватиметься детезаврація.

Оскільки попит на гроші залежить від номінального НД, рівновага залишків на грошовому ринку змінюється разом з вітчизняним рівнем цін p_I . Із підвищенням рівня цін зростає попит на гроші, отже, і надлишковий попит на гроші (рисунок Д.19.1). Як наслідок, заощадження варіює з рівнем цін на Батьківщині.

$$H = H(p_I, M). \quad (Д19.7)$$

Для заданої грошової маси заощадження з підвищенням цін у даній країні зростає (рисунок Д.19.1в). При ціні P''' виникає надлишок пропозиції на товарному ринку ($p_I Y > A$; тоді $H > 0$). При ціні P' існує надлишковий попит на товарному ринку; відбуватиметься детезаврація. При ціні P'' не існує заощаджень.

3. Короткотермінова рівновага у випадку з двома країнами. На рисунку Д.19.2 поряд із функцією заощадження нашої країни H зображена функція споживання Закордону wH^* . Для порівняння споживання Закордону подано у валюті нашої країни.

Рівень споживання Закордону в іноземній валюті визначають як:

$$-H^* = \lambda^*(M^* - p_2^* L^*(.)),$$

а у національній валюті:

$$-wH^* = \lambda^*(wM^* - p_2^* wL^*(.)).$$

При незмінному співвідношенні цін p , що нормується через 1, внаслідок $p_2^* w = p_I/p$ (рівняння Д.19.4) впливає:

$$-wH^* = \lambda^*(wM^* - p_I L^*(.)). \quad (Д19.8)$$

Коли рівень цін у даній країні є низьким, то у Закордоні спостерігається значний попит на товари, тобто існує надлишок попиту на товари; Закордон споживає. І, навпаки, при високих цінах у даній країні заощаджує саме вона.

При короткотерміновій рівновазі світові доходи мають відповідати витратам. Заощадження однієї країни повинні дорівнювати споживанню іншої:

$$H(.) = -wH^*(.). \quad (Д19.9)$$

Рівняння Д19.7, Д19.8 і Д19.9 описують короткотермінову рівновагу при незмінному обмінному курсі разом з ендегенними змінними p_I , H і H^* . Екзогенними змінними є M , M^* і обмінний курс, а також задана відносна ціна p .

4. Графічне відображення короткотермінової рівноваги. Ця короткотермінова рівновага зображена на рисунку Д19.2 при ціні p_0 . Короткотермінова рівновага включає в себе дефіцит торгового балансу для нашої країни у розмірі $p_0 D$ і надлишок для Закордону у відповідному розмірі. Оскільки контрольовані компоненти грошової бази Батьківщини залишаються незмінними (не проводиться політика нейтралізації), дефіцит торговельного балансу означає втрату валютних резервів нашої країни і перерозподіл світових грошових запасів на користь Закордону. Зменшення номінальної грошової маси Батьківщини (до ціни вихідного положення p_0) спричинить бажаний приріст заощадження. Функція заощадження Батьківщини зміщується вправо. У Закордоні збільшується номінальна грошова маса, функція споживання зміщується вправо. Ці переміщення триватимуть доти, поки обидві криві не перетнуться на вертикальній цінній осі між p'' і p' . Довготермінової рівноваги досягають шляхом пристосування залишку резервів.



Рисунок Д.19.2.

Короткотермінова поточна рівновага, виражена через споживання і заощадження.

Заощадження на Батьківщині відображено прямою H , споживання в Закордоні у вітчизняній валюті становить $-wH^*$. При короткотерміновій рівновазі заощадження Батьківщини дорівнює споживанню Закордону, $H = -w^*H$. Споживання Закордону залежить від попиту і пропозиції грошей, а також від рівня цін на Батьківщині $-wH^* = \lambda^*(wM^* - p_1L^*)$. Якщо рівень цін на Батьківщині низький, то існує надлишок попиту на товари ($M^* > L^*$), Закордон споживає; якщо рівень цін p високий – Батьківщина заощаджує. При короткотерміновій рівновазі (рівень ціни p_0) спостерігається дефіцит торгового балансу для Батьківщини (p_0D) і надлишок у Закордоні в такому ж розмірі. Зменшення номінальної грошової маси (при дефіциті платіжного балансу $-Z < 0$) сприяє приросту заощадження на Батьківщині; збільшення номінальної грошової маси (при надлишку платіжного балансу $-Z > 0$) збільшує споживання в Закордоні. Короткотермінова рівновага (точка перетину двох прямих) відповідає ціні p_0 , яка знаходиться між цінами p'' і p' .

5. Порушення рівноваги. Тепер можна аналізувати ефект від порушення рівноваги, що є задана у вихідному положенні. На рисунку Д.19.3 p_0 показує рівновагу в першопочатковому положенні, а саме не тільки короткотермінову рівновагу з $H(\cdot) + wH^*(\cdot) = 0$, а й рівновагу залишків в грошовому ринку.

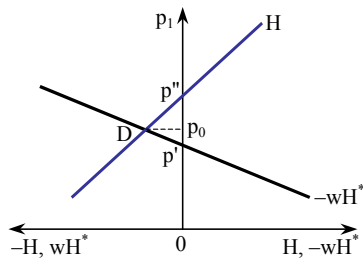
Припустимо, що в Закордоні порушена рівновага p_0 , внаслідок зростання грошової маси. Тоді там виникає надлишок пропозиції на грошовому ринку, Закордон здійснює споживання. Функція споживання Закордону зміщується вправо (стрілка 1). На іноземному товарному ринку існує надлишковий попит. Ціна в Закордоні зростає, і внаслідок міжнародного зв'язку цін також зростає ціна Батьківщини до p''' . В результаті цього на Батьківщині підвищується попит на гроші: збільшуються заощадження, на товарному ринку встановлюється надлишок пропозиції, якому відповідає додатковий експорт.



Рисунок Д.19.3.

Короткотермінова рівновага і рівень цін.

При короткотерміновій рівновазі заощадження на Батьківщині дорівнює споживанню Закордону, $H = -wH^*$, а також рівновазі залишків на грошовому ринку ($Z = 0$). При порушенні рівноваги у Закордоні внаслідок збільшення грошової маси ($M > L^*$) зростає споживання (пряма $-wH^*$ пересувається вгору – стрілка 1). На товарному ринку збільшується попит на товари і зростає їх ціна p^* . У результаті міжнародного зв'язку цін зростає ціна на Батьківщині до p''' , і відповідно збільшується попит на гроші, а на товарному ринку виникає надлишок пропозиції і додатковий експорт. Встановлюється поточна рівновага при ціні p''' . Експорт розширює грошову масу на Батьківщині ($M > L$), споживання зростає, а заощадження знизяться (функція заощадження зміститься вліво). Додатковий імпорт у Закордоні зменшить грошову масу: споживання знизиться (функція споживання зміститься вліво), заощадження зростає. Нова рівновага – при ціні, яка перебуває між p_0 і p^{IV} . При порушенні рівноваги внаслідок зменшення грошової маси ($M^* < L^*$) за кордоном попит на гроші збільшиться, заощадження зростає, споживання зменшиться (стрілка 2). На товарному ринку Закордону дефіцит попиту та ціна на товари спадають, і відповідно знижується ціна до p' на Батьківщині (попит на гроші зменшується). Заощадження на Батьківщині зменшиться, а споживання збільшиться. На товарному ринку – надлишок попиту призводить до збільшення імпорту. Короткотермінова рівновага при ціні p' . При дефіциті балансу поточних операцій ($Z < 0$) на Батьківщині грошова маса зменшиться: заощадження збільшиться в Закордоні ($Z > 0$), грошова маса і споживання відповідно зростуть теж (пряма споживання зміститься вправо). Нова рівновага виникне при ціні, яка знаходиться у межах p_0 і p'' .

Поточна рівновага знаходиться при p''' . Однак надлишок експорту даної країни призводить до розширення грошової маси. Приріст грошової маси у нашій країні спричиняє переміщення функції заощадження даної країни вліво. Зменшення грошової маси у Закордоні призводить до зсуву ліворуч функції споживання Закордону. При новій рівновазі ціна повинна встановитися у межах p_0 і p^{IV} . З рівності 16.6 випливає при заданій відносній ціні та при незмінному обмінному курсі w , що $\beta_1 = \beta_2^*$, тобто існує міжнародний зв'язок цін.

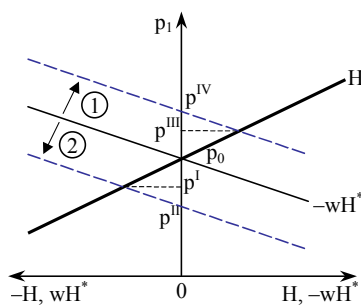
Якщо порушення полягає в тому, що грошова маса у Закордоні зменшується (підвищується попит на гроші), то звідси випливає перевищення попиту на грошовому ринку в Закордоні; Закордон заощаджує; іноземна функція споживання пересувається вліво (стрілка 2). На іноземному товарному ринку існує дефіцит попиту. Ціна у Закордоні падає, і внаслідок міжнародного зв'язку цін також спадає ціна в даній країні (до p'). Зниження ціни в нашій країні зменшує попит на гроші. Заощадження на Батьківщині зменшується (переміщення функції заощадження даної країни). На товарному ринку Батьківщини існує перевищення попиту (надлишок імпорту). Короткотермінова поточна рівновага встановлюється при p' .

Внаслідок дефіциту балансу поточних операцій грошова маса в даній країні зменшується, функція заощадження Батьківщини зміщується вправо вниз. У Закордоні, навпаки, зростає грошова маса; функція споживання Закордону зміщується (знову) вправо. Через притік грошей у Закордон та через грошовий відтік з Батьківщини встановлюється рівновага між p_0 і p'' .

2. Заощадження і зміна обмінного курсу

Якщо обмінний курс гнучкий, то короткотермінова рівновага характеризується через обидві функції заощадження Д.19.7 і Д.19.8, обмеження бюджету Д.19.9 і визначений з рівності 16.6 при незмінній відносній ціні паритет купівельної

спроможності:

$$\mathfrak{F} = \mathfrak{F}_1 - \mathfrak{F}_2^* \quad (\text{Д19.10})$$

Припустимо, що виникає експансія грошової маси у Закардоні, а тому при незмінному обмінному курсі встановлюється дефіцит торгового балансу в Закардоні. Гнучкий обмінний курс зменшує цей дефіцит шляхом девальвації. Разом з тим, необхідна за умов незмінного обмінного курсу реалокція світової грошової маси при гнучкому обмінному курсі буде обмеженою.

Якщо порушення відбувається внаслідок девальвації іноземної валюти, то функція споживання Закардону переміщується, залежно від ціни товару 1 у вітчизняній валюті, вниз (стрілка 2 на рисунку Д.19.3). Внаслідок девальвації іноземної валюти, грошова маса Закардону, виражена в UAH, пропорційно зменшується. Іноземці хочуть при заданій ціні на UAH більше заощаджувати. У рівнянні Д19.8 зменшується wM^* і споживання – wH^* буде незначним. При заданій ціні p_0 переміщується функція споживання вліво на рисунку Д.19.3. Повинна встановитися нова поточна рівновага між p_0 і p'' (наприклад при p'). Отже, девальвація іноземної валюти зменшує грошову масу Закардону.

3. Довготермінова рівновага

Заощадження і споживання є показниками розвитку народного господарства за певний період часу, які через велику кількість короткотермінових рівноваг призводять до довготермінової рівноваги. На протизвагу короткотерміновій рівновазі, також цікаво визначити, як змінюється довготермінова рівновага. Найпростішу модель довгострокової рівноваги можна відобразити для малої країни з точки зору теорії платіжного балансу через

$$L(i, Y) = M/p_1; \quad (\text{Д19.11})$$

$$p_1 = w p_2^*. \quad (\text{Д19.12})$$

Процент Батьківщини i , пов'язаний із процентом Закардону i^* , є заданими величинами. Y , M і p_2^* для малої країни – екзогенні величини. Рівняння Д19.11 і Д19.12 містять ендогенні змінні p_1 і w .

Отже, експансія грошової маси в довготерміновому періоді при узгодженні процента Батьківщини з процентом Закардону збільшує рівень цін і призводить до девальвації.

4. Перекриття в монетарному проекті

Незначна зміна передумов в моделі, що наведена вище, дає змогу також змоделювати перекриття обмінних курсів. Якщо замість паритету купівельної спроможності (Д.19.12) припустити раціональні очікування щодо обмінного курсу із заданим очікуваним зростанням цін у Закардоні \mathfrak{F}_2^{*e} , то ці зміни обмінного курсу слід охарактеризувати рівнянням (Д.19.15). Щодо процентів у даній країні й у Закардоні, то припускається відкритий процентний паритет (розділ 19.3). Систему описують через:

$$L(Y, i) = M/p_1; \quad (\text{Д19.13})$$

$$i = i^* + \mathfrak{F}^e; \quad (\text{Д19.14})$$

$$\mathfrak{F}^e = \mathfrak{F}^e - \mathfrak{F}^{*e}. \quad (\text{Д19.15})$$

Екзогенними змінними для малої країни є Y , M , i^* , \mathfrak{F}^e і \mathfrak{F}^{*e} . Ендогенні змінні: i , p , і \mathfrak{F}^e . У цій моделі встановлюється перекриття обмінного курсу.

Контрольні питання

1. Як пов'язані між собою валютний курс і рух капіталу?
2. Охарактеризуйте взаємозв'язок між грошовим ринком і портфельним капіталом при незмінному обмінному курсі.
3. Що таке процентний паритет?
4. Розкрийте суть портфельної рівноваги у короткотерміновому періоді.
5. Який зв'язок існує між:
 - а) грошовим ринком Батьківщини, обмінним курсом і кривою валютного арбітражу;
 - б) грошовим ринком Закордону, обмінним курсом і кривою валютного арбітражу.
6. Розкрийте суть монетарної теорії платіжного балансу.

Література

1. *Валютный рынок и валютное регулирование: Учеб. пособие /Под ред. И. Н. Платоновой. – М.: БЕК, 1996.*
2. *Кругман П. Р., Обстфельд М. Международная экономика. Теория и политика: Учеб. для вузов / Пер. с англ. под ред. В. П. Колесова, М. В. Кулакова. – М.: Экон. фак. МГУ, ЮНИТИ, 1997.*
3. *Международные валютно-кредитные и финансовые отношения: Учеб. /Под ред. Л. Н. Красавиной. – М.: Финансы и статистика, 1994.*
4. *Миклошевская Н. А. Международная экономика: Учеб. – М.: МГУ им. М. В. Ломоносова, Изд-во «Дело и Сервис», 1998.*
5. *Овчинников Г. П. Международная экономика: Учеб. пособие. – М.: Полуус, 1998.*
6. *Branson W. H. Asset Markets and Relative Prices in Exchange Rate Determination. – Institute for International Economic Studies. – Seminar Paper No. 66. – Stockholm, 1976.*
7. *Dornbusch R. A Portfolio Balance Model of the Open Economy. – Journal of Monetary Economics 1, 1975.*
8. *Frenkel J. A., Mussa M. Asset Markets, Exchange Rates and the Balance of Payments: Handbook of International Economics. – Vol. 2. – Amsterdam, 1985.*
9. *Krugman P. R., Obstfeld M. International Economics: Theory and Policy. – 2. Auflage. – New York, 1991.*
10. *Siebert H. Außenwirtschaft. – 6, völlig überarb. Aufl. – Stuttgart: G. Fischer, 1994.*
11. *Willms M. Internationale Währungspolitik. – München, 1992.*

Тема 20

ОБМІННІ КУРСИ, ГРОШОВИЙ ТА ФІНАНСОВИЙ РИНКИ

Вигоди арбітражу мають подвійний характер. По-перше, це зростання обсягів торгівлі основними акціями і деривативами на обох ринках. По-друге, арбітражна торгівля поєднує ринки і забезпечує адекватну оцінку цінних паперів і деривативів.

Бертон МЕЛКІН

План теми

6. Грошовий ринок і обмінний курс у довготерміновій рівновазі.
7. Рух капіталу при порушенні рівноваги: перекриття обмінного курсу.
8. Реальне господарське порушення.
9. Валютний ринок термінових угод.
Додаток. Модель Бренсона.

У довготерміновому періоді рівень цін може змінюватися; тоді існуватиме зовсім інший зв'язок між грошовим ринком і обмінним курсом (розділ 1). Розділ 2 порівнює рівновагу в довготерміновому і короткотерміновому періодах. Перехід від короткотермінового до довготермінового періоду може призвести до перекриття обмінних курсів. Розділ 3 присвячений з'ясуванню реальних господарських порушень рівноваги. У розділі 4 розглянуто валютний ринок термінових угод. В додатку висвітлена модель Бренсона.

1. Грошовий ринок і обмінний курс у довготерміновій рівновазі

1. Рівень цін у довготерміновому періоді. У довготерміновому періоді грошова маса впливає на рівень цін, а економіка отримує дохід від повної зайнятості, який

визначають через виробничий потенціал. Разом з тим, реальний трансакційний попит на гроші (попит на готівку, яку використовують для обслуговування операцій) за припущення, що економіка не розвивається, є незмінним. Якщо економіка розвивається, то реальний трансакційний попит зростає разом із виробничим потенціалом. Процентна ставка відображає норму часової преференції: вона є заданою величиною. Разом з тим альтернативні витрати на зберігання грошей постійні. Збільшення грошової маси у цьому довготерміновому періоді означає лише зміну рівня цін. Приріст грошової маси на 10%, наприклад, відповідно означає, що ціни на всіх етикетках підвищаться на 10%. Отже, рівень цін змінюється пропорційно до зміни грошової маси. Оскільки процентна ставка і дохід від повної зайнятості у довготерміновому періоді є заданими, то реальна грошова маса залишають незмінною. У довготерміновому періоді рівновагу на грошовому ринку 19.3 визначає рівень цін:

$$P = \tilde{M} / L(i, Y).$$

Аналогічно визначається рівень цін у Закордоні через функцію попиту на гроші 19.4.

У довготерміновому періоді очікуваний обмінний курс w^e не може відхилитися від денного курсу, тому що рендита в Закордоні $R^* = i^*$ і разом з тим процентна ставка в даній країні дорівнює процентній ставці у Закордоні, тобто $i = i^*$.

При заданій іноземній грошовій масі, з приростом грошової маси на Батьківщині пропорційно пов'язана девальвація вітчизняної валюти.

2. Довготермінова монетарна рівновага. Довготермінова рівновага задана через рівновагу на грошовому ринку Батьківщини (рівняння 20.1) і Закордону (рівняння 20.2), а також через рівняння 20.3.

$$\tilde{M} = PL(i, Y); \quad (20.1)$$

$$\tilde{M}^* = P^* L^*(i^*, Y^*); \quad (20.2)$$

$$w = P/P^* \times \bar{p}. \quad (20.3)$$

Рівняння 20.3 визначає обмінний курс. Його задають через співвідношення вітчизняного та іноземного рівнів цін і відносною ціни, що визначається обмінною рівновагою¹¹⁰. У рівнянні 20.3 \bar{p} – відносна ціна між товарами Батьківщини і Закордону при довготерміновій обмінній рівновазі. Рівняння 20.1, 20.2, 20.3 визначають разом три змінні P , P^* і w у довготерміновій рівновазі.

3. Обмінний курс у довготерміновому періоді. При довготерміновій рівновазі обмінний курс повинен узгоджуватися з одного боку з монетарною рівновагою, а з іншого – з обмінною рівновагою. Це зображено графічно на рисунку 20.1. Якщо помножити рівняння 20.2 на обмінний курс (w) і поділити на рівняння 20.1, то через підстановку рівняння 20.3 отримаємо рівняння:

$$\frac{w\tilde{M}^*}{\tilde{M}} = \frac{1}{\bar{p}} \cdot \frac{L^*(\cdot)}{L(\cdot)}. \quad (20.4)$$

Ліва частина рівняння 20.4 описує добуток обмінного курсу w і відносною грошовою маси \tilde{M}^*/\tilde{M} ; права частина, виражена через відносний попит на гроші та відносну ціну обмінної рівноваги, і є незмінною, оскільки реальний попит на гроші та відносна ціна у довготерміновій рівновазі незмінні. Звідси добуток w і \tilde{M}^*/\tilde{M} повинен бути теж сталим (площа *ORMG* на рисунку 20.1).

¹¹⁰ Легко перевірити, що виміри у рівнянні (20.3) узгоджені (збігаються). Ці виміри становлять:

$$\frac{UAH}{\$} \cdot \frac{ME_1}{ME_2} \cdot \frac{ME_2}{ME_1}.$$

Монетарна рівновага на Батьківщині й у Закардоні при відносній пропозиції грошей OG і певному обмінному курсі OR задана в точці M .

Згідно з рівнянням 20.3 обмінний курс повинен виконувати також іншу умову. Реальний обмінний курс встановлюється через обмінну рівновагу. Зв'язок між обмінним курсом w і P/P^* є прямою з кутом нахилу $\text{tg} \alpha = 1/\bar{p}$. Якщо обмінний курс і номінальні ціни переміщуються по цій прямій, то існує паритет купівельної спроможності. Тобто, довготермінова товарно-господарська рівновага повинна лежати на радіусі-векторі OK , що показано на рисунку 20.1б.

Приріст грошової маси у Закардоні при цій довготерміновій рівновазі означає, що рівень цін у Закардоні зростає, встановлюється нова монетарна рівновага в точці M' , і знижується обмінний курс; валюта Батьківщини ревальвуватиме. Довготермінова рівновага переміщується з точки L в точку L' на рисунку 20.1б; на рисунку 20.1а крива відносної пропозиції грошей пересувається вправо. Нова монетарна рівновага в точці M' пов'язана з девальвацією іноземної валюти.

Отже, в аналізі довготермінового періоду номінальна експансія грошової маси буде фактично знову ліквідована внаслідок зростання рівня цін. На рисунку 13.6 крива пропозиції грошей знову переміщується вгору, реальна грошова маса, внаслідок зростання рівня цін, скорочується (переміщуючись із точки N' в точку M').



Рисунок 20.1.

Монетарна і реальна господарська рівновага.

Монетарна рівновага для Батьківщини та Закардону існує в точці M при відносній пропозиції грошей OG (\tilde{M}^*/\tilde{M}) і певному обмінному курсі OR (UAH/\$). Зв'язок між обмінним курсом w та відносною ціною P/P^* відображено як $\text{tg} \alpha = 1/\bar{p}$. Радіус-вектор OK характеризує довготермінову товарно-господарську рівновагу. За умов існування паритету купівельної спроможності обмінний курс і номінальні ціни переміщуються по прямій OK . При збільшенні грошової маси в Закардоні (\tilde{M}^*) у довготерміновому періоді рівень цін (P^*) зростає, а обмінний курс долара (UAH/\$) спадає, встановлюється нова монетарна рівновага в точці M' . Валюта Батьківщини (UAH) ревальвуватиме, а іноземна валюта (\$) – девальвуватиме. Крива відносної пропозиції грошей (\tilde{M}^*/\tilde{M}) пересувається вправо, точка L (точка довготермінової рівноваги) на прямій OK переміщується в точку L' . У довготерміновому періоді номінальна експансія грошової маси буде ліквідована внаслідок зростання рівня цін.

2. Рух капіталу при порушенні рівноваги: перекриття обмінного курсу

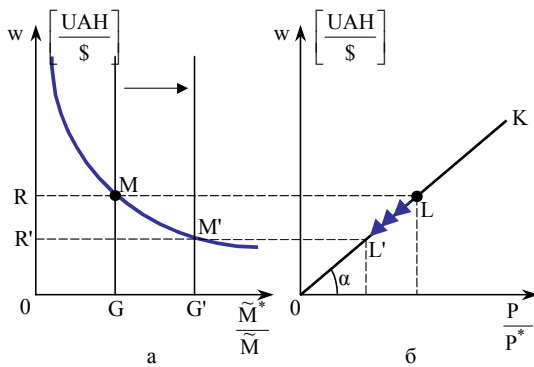
Зовсім інший зв'язок виникає між короткотерміною та довготерміною рівновагою, якщо зважати на те, що фінансовий і товарний ринки неоднаково швидко реагують на певні зміни. Перерозподіл портфеля може відбуватися швидко, а в екстремальному випадку навіть одномоментно. В основі такої швидкої реакції фінансових ринків лежить поряд з іншим те, що фінансові ринки пов'язані між собою міжнародною мережею у світовому масштабі й не існує високих трансакційних витрат. На протипагу цьому, товарні ринки потребують часу для адаптації.

Значення швидкості реакції на товарному і грошовому ринках можна об'ємно проілюструвати наступним чином: світова торгівля (експорт товарів) за рік здійснюється на суму близько 3500 млрд.\$, а торгівля валютою за день – на суму близько 1000 млрд.\$. Валютні ринки світу здійснюють оборот валютних операцій, що дорівнює річному обороту на товарному ринку за 3–4 дні (при фінансових операціях передбачаються множинні обчислення).

1. Тому ми повинні чітко ввести поняття ринку цінних паперів. У короткотерміновому періоді ринок цінних паперів повинен перебувати у рівновазі. Точка L на рисунку 20.2 і є тією короткотерміною рівновагою, а це означає, що економічні суб'єкти не мають жодного приводу змінювати свої портфелі цінних паперів. Надлишковий попит на цінні папери дорівнює нулю. Можна стверджувати, що точка A не може відображати рівновагу на ринку цінних паперів. Тепер потрібно ввести гіпотезу щодо очікувань, пов'язаних з обмінним курсом. Припустимо, що економічні суб'єкти очікують обмінний курс OR при довготерміновій рівновазі. У точці A ціна валюти Батьківщини занижена; тобто існує очікування ревальвації. У результаті цього варто купувати цінні папери Батьківщини; надлишок попиту на цінні папери позитивний. Для того, щоб при рівновазі не виникало надлишку попиту на цінні папери, потрібно нараховувати на них менші проценти. Низькі вітчизняні проценти повинні прямо компенсувати очікування ревальвації в значенні відкритого процентного паритету. Проте нижчий процент спричинить підвищення попиту на гроші; оскільки грошова маса є задана, то грошовий ринок може вимагати лише встановлення рівноваги при заданому доході Y . Тоді на грошовому ринку знизиться трансакційний попит на гроші. Це буде відбуватись у випадку, коли рівень цін Батьківщини (наприклад, ціна експортного товару 1) буде нижчим. Отже, точка рівноваги на ринку цінних паперів повинна знаходитись лівіше від точки A .

У точці B так само не може існувати рівновага на ринку облігацій. Оскільки тепер національна валюта переоцінена, від позик у валюті нашої країни відмовляються, і це призводить до надлишку пропозиції цінних паперів у валюті Батьківщини. Для того, щоб при рівновазі не існувало надлишку пропозиції цінних паперів Батьківщини, потрібно нараховувати на них вищі проценти. Але при вищому проценті зменшується попит на гроші.

Для того, щоб збільшити попит на гроші, потрібно підвищити рівень цін P на Батьківщині (наприклад, ціну експортного товару p_1). Тоді зростає трансакційний попит на гроші. Тому крива IV має негативний нахил. На рисунку 20.2 зображена така ситуація, при якій реалізується монетарна рівновага (точка M) і довготермінова рівновага на товарному ринку (точка L) разом з рівновагою на ринку цінних паперів.

2. Коли грошова маса у Закордоні зростає, то пряма відносної пропозиції грошей OG на рисунку 20.3а переміщується вправо, внаслідок чого встановлюється нова монетарна рівновага в точці M' при нижчому обмінному курсі OR' . Іноземна валюта девальвує. Довготермінова рівновага перебуває в точці L' . Крива IV переміщує рівновагу на ринку цінних паперів вліво.

Встановлюється нова рівновага в точці L' , коли обмінний курс w і співвідношення номінальних цін рухаються вздовж радіуса-вектора OK . Тоді відносна ціна залишається незмінною, тобто дійсний паритет купівельної спроможності.



Рисунок 20.2.

Монетарна рівновага, портфельна рівновага і реальна господарська рівновага.

Рівновага у довготерміновому періоді на грошовому ринку показана в точці M , на товарному ринку разом із рівновагою на ринку цінних паперів – у точці L . Грошова маса – величина задана. В точці A порушена портфельна рівновага, ціна валюти даної країни занижена, тобто існує очікувана ревальвація. Доцільно купувати цінні папери Батьківщини ($E_v > 0$). Для того, щоб при рівновазі не існувало надлишку попиту на цінні папери, потрібно нарахувати на них нижчі проценти ($di < 0$), що компенсує очікувану ревальвацію ($dw < 0$). При нижчому проценті підвищується попит на гроші. Попит перевищує пропозицію грошей ($N > A$). Для зниження попиту на гроші необхідно знизити рівень цін p на Батьківщині (ціна експортного товару 1 знизиться). Унаслідок цього зменшиться трансакційний попит на гроші. Нова точка рівноваги на ринку цінних паперів знаходиться лівіше від точки A . У точці B також існує порушення портфельної рівноваги (валюта Батьківщини переоцінена), тобто не вигідно купувати цінні папери Батьківщини. Пропозиція цінних паперів у вітчизняній валюті перевищує попит на них ($A > N$). Очікується девальвація вітчизняної валюти ($dw > 0$). Для того, щоб при рівновазі не існувало надлишку пропозиції на цінні папери Батьківщини, потрібно нараховувати на них вищі проценти ($di > 0$). При вищому проценті знижується попит на гроші ($N < A$). Для підвищення попиту на гроші потрібно підвищити рівень цін P на Батьківщині (ціна експортного товару збільшиться). Унаслідок цього збільшиться трансакційний попит на гроші. Знову досягається рівновага.

Якщо все-таки ціна на товари повільно реагує на зміну грошової маси, то перш за все P/P^* (чи при повній спеціалізації p_1/p_2^*) залишається незмінним при OP . Внаслідок експансії грошової маси Закордоном рівновагу все ж буде порушено. Іноземці мають забагато готівкових грошей. У принципі існує дві можливості зменшити грошову масу Закордону: здійснити детезаврацію, тобто збільшити споживання (і разом з тим підвищити рівень цін P^* або номінальну ціну p_2^*); зменшити готівку, вклавши її в цінні папери і реструктуризувавши портфель. Ця реструктуризація може протікати одночасно. Проте монетарна теорія платіжного балансу поточних операцій наголошує на тому, що детезаврація потребує часу.

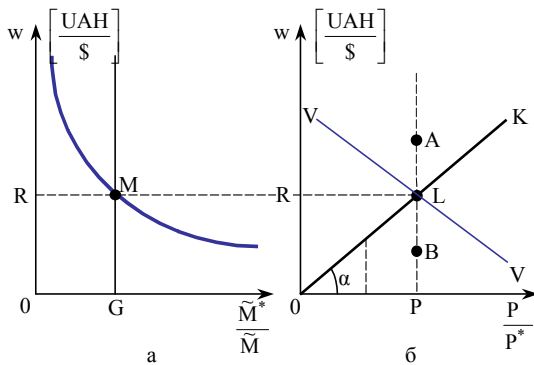

Рисунок 20.3.

Перекриття обмінних курсів.

Монетарна рівновага при обмінному курсі OR знаходиться в точці M , портфельна і реальна господарська рівновага – в точці L . При зростанні грошової маси за кордоном (\bar{M}) відносна пропозиція грошей збільшується (OG переміщується до OG'). Встановлюється нова монетарна рівновага в точці M' при нижчому валютному курсі ($w = OR'$). Довготермінова рівновага на ринку цінних паперів і товарному ринку перебуває в точці L' . Вітчизняна валюта ревальвує, а іноземна девальвує. Крива VV переміщується вліво до VV' . Відносна ціна P/P^* – незмінна, валютний курс w і співвідношення цін змінюється по прямій OK , тобто діє паритет купівельної спроможності. При збільшенні грошової маси у Закордоні в умовах повільного пристосування цін на товари новий рівноважний стан (точка L') може встановитися різними шляхами. По-перше: грошову масу в Закордоні можна зменшити за рахунок детезаврації (збільшити споживання і підвищити рівень цін P^* , що потребує часу); по-друге: провести реструктуризацію портфеля, вклавши гроші іноземців в цінні папери Батьківщини. Попит на вітчизняні цінні папери зростає, іноземна валюта сильно девальвує (до $w = OR''$). Внаслідок цього іноземні товари стануть дешевшими, ніж вітчизняні ($\bar{p} = P/P^* w$ – зменшиться). Експортні можливості Закордону збільшаться,

а також виникне надлишок торгового балансу $Z^{*L} > 0$, паритет купівельної спроможності буде порушений (точка \dot{U}). Поступово ціни на товари Закордону підвищаться, співвідношення P/P^* зменшиться від OP до OP' . Нова рівновага виникне у точці L' , в якій існує паритет купівельної спроможності. Пристосування до нової рівноваги здійснюється за рахунок гнучкого обмінного курсу.

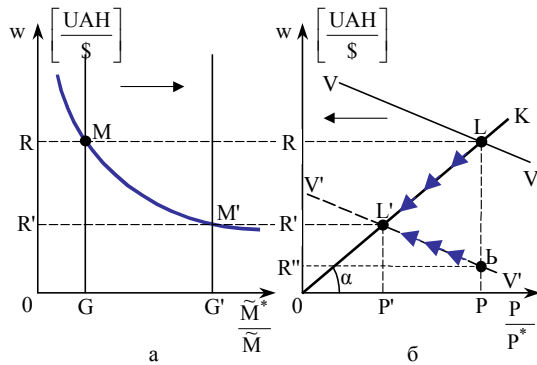
Попит на цінні папери з боку іноземців призводить до підвищення курсів цінних паперів і зниження процентів. При досконалій взаємозамінності цінних паперів попит на вітчизняні цінні папери зростає, при цьому попит на UAH підвищується відразу, й іноземна валюта значно девальвуватиме.

- Внаслідок девальвації іноземні товари будуть дешевшими, ніж вітчизняні товари. Це впливає з $\bar{p} = P/P^* w$ (чи з $\bar{p} = p_1/p_2^* w$) при спадаючому w ; зростання відносної ціни p на Батьківщині свідчить про те, що Закордон є конкурентоспроможнішим. За кордоном виникає надлишок торгового балансу, а паритет купівельної спроможності порушується.

Поступово починають зростати ціни на товари у Закордоні, таким чином P/P^* (чи p_1/p_2^*) спадає. У точці L' знову встановлюється паритет купівельної спроможності і виникає нова рівновага. При такому адаптивному процесі внаслідок перерозподілу портфеля проявляється гнучкість обмінного курсу, який, виходячи з OR , через свою довгострокову вартість OR' зміщується вниз (OR'').

Слід зазначити, що грошова маса у Закордоні знову зменшиться через дефіцит балансу руху капіталу (на Батьківщині грошова маса збільшиться). Поступово грошова маса у Закордоні через позитивне сальдо в торговому балансі знову збільшиться. Внаслідок надлишку торгового балансу Закордон може поступово акумулювати фінансовий капітал з нашої країни, який повинен фінансуватися через експорт капіталу або імпорт товарів (перехід від точки \tilde{U} і до точки L').

4. Рисунок 20.4 схематично підсумовує результати монетарного порушення при перекритті обмінного курсу.
5. На рисунку 20.5 відображається часовий профіль найважливіших величин. Зміна грошової маси у Закордоні призводить до негайної зміни іноземної процентної ставки та обмінного курсу, який перекидається і відхиляється від паритету купівельної спроможності. Якщо у довгостроковому періоді за кордоном зростає рівень цін P^* , то знову встановиться паритет купівельної спроможності. Процентна ставка зміниться відповідно до нової рівноваги.



Рисунок 20.4.

Вплив експансії грошової маси Закордону.

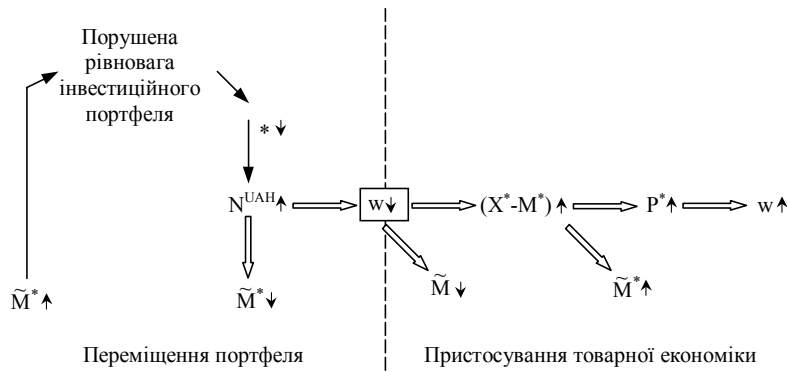

Рисунок 20.5.

Часовий профіль змінних при монетарному порушенні.

Експансія грошової маси Закордону (M^*) в короткотерміновому періоді призводить до диспропорційного зниження валютного курсу ($w = P/P^*$) та іноземної процентної ставки i^* . У довготерміновому періоді рівень товарних цін, що є менш гнучкими, поступово починає зростати, поки не досягне нового рівноважного стану. Рівень цін зростає настільки, наскільки збільшилася грошова маса. Валютний курс, який значно знизився, підвищиться до рівня довготермінової рівноваги, котрий відповідатиме новому рівню цін. Процентна ставка поступово теж зростає до нового рівноважного стану. Внаслідок цього встановиться паритет купівельної спроможності.

6. Перекриття обмінних курсів залежить від ряду умов. Якщо ціни на товари є гнучкими, то обмінні курси і товарні ціни будуть змінюватися, поки не виникне паритет купівельної спроможності. Поряд із нееластичністю цін на товари, очікування обмінного курсу має дуже важливе значення при перекритті. З відкритого процентного паритету випливає, що при експансії грошової маси перекриття існує тоді, коли очікування обмінного курсу є статичним ($\dot{w}^e = 0$). Якщо очікуваний обмінний курс враховує новий рівноважний обмінний курс \bar{w} , тобто $\dot{w}^e = f(w_0 - \bar{w}/w_0)$, то при переміщенні з точки L в точку L' девальвація іноземної валюти, яка виникає в довготерміновому періоді, буде заздалегідь передбачена. Якщо навколо точки \bar{U} згідно з раціональним очікуванням іноземна валюта протягом певного періоду знову ревальвуватиме, то в цьому випадку не варто поспішати з позиками в українській гривні.

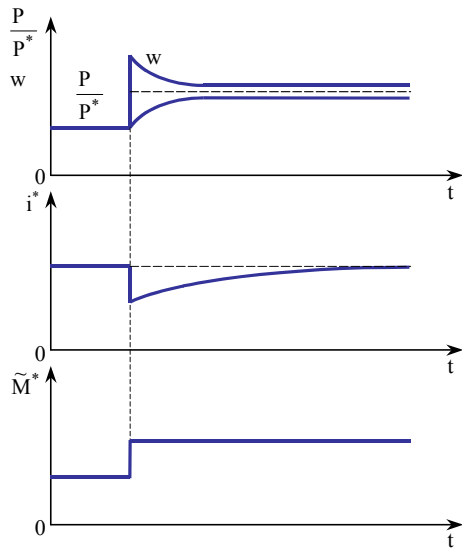
Ринок термінових угод згладжує перекриття. У випадку порушення ринок термінових угод надаватиме інформацію про те, що обмінний курс OR'' не буде існувати, оскільки іноземна валюта знову ревальвує. Тоді існує стимул купувати іноземні, а не вітчизняні цінні папери. У результаті цього зниження обмінного курсу було б незначним.

3. Реальне господарське порушення рівноваги

Реальне господарське порушення може позначатися на торговій рівновазі й на рівновазі на фінансовому ринку.

У випадку пріоритетного переміщення на користь товару 1 відбувається підвищення попиту на товар 1 і пряма паритету купівельної спроможності OK на рис. 20.6 рухається вниз (OK). При новій рівновазі (точка L') вітчизняна валюта буде ревальвувати.

Якщо замість пріоритетного зрушення розглядають технічний прогрес у виробництві товару 1 на Батьківщині, то крива IV зміститься вліво. При заданому співвідношенні цін P/P^* (чи p_1/p_2^*) і заданому обмінному курсі інвестори були б зацікавлені вкладати свої фінансові активи на Батьківщині. Отже, точка F не може бути точкою рівноваги. Проте, якщо відбудеться ревальвація вітчизняної валюти завдяки руху капіталу, то рівновага передбачитиметься в точці F . Тому крива IV переміщується вліво. На простому прикладі з малою крайною можна припустити, що радіус-вектор OK є заданим, і нова рівновага (точка L'') характеризується ревальвацією національної валюти.



Рисунок 20.6.

Реальне господарське порушення.

Рівновага на товарному та фінансовому ринку зображена в точці L . Пряма OK (пряма паритету купівельної спроможності) встановлює зв'язок між обмінним валютним курсом w і співвідношенням цін P/P^* ; її визначають як тангенс кута, який вона утворює. При зростанні попиту на товар 1 на Батьківщині збільшується його ціна p і відповідно співвідношення цін P/P^* , пряма паритету купівельної спроможності зміщується вниз до OK' . Досягається нова рівновага (точка L'), вітчизняна валюта ревальвує. Технічний прогрес у виробництві товару 1 також впливає на господарську рівновагу (крива трансакційного попиту на гроші зміщується вліво). При заданому P/P_2^* і w інвесторам вигідно вкладати гроші в Батьківщину. Вітчизняна валюта ревальвує (точка F переміщується в точку F'), у результаті імпорту капіталу встановлюється нова рівновага (точка L'').

4. Валютний ринок термінових угод

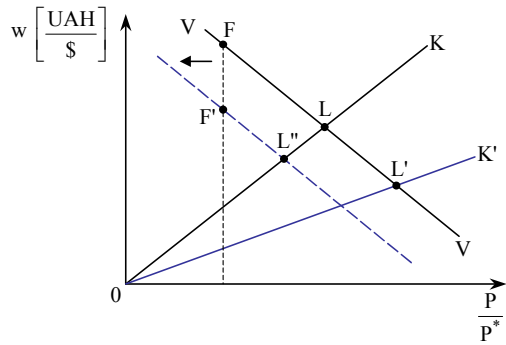
Валютний ринок характеризується тим, що валюта в певний заданий період часу пропонується та користується попитом, і операції на ньому здійснюються у цей же період часу (тобто мова іде про угоди спот). Валютний ринок термінових угод, навпаки, характеризується сьогоднішнім прийняттям зобов'язань поставити (зарезервувати) або купити валюту за встановленою ціною в майбутньому. Набуте сьогодні зобов'язання (право) погашається лише в майбутньому. Відносна ціна погашення зобов'язання і є строковим курсом; він відомий уже сьогодні.

1. Роль валютного ринку термінових угод. Основна функція валютного ринку термінових угод полягає у захисті від ризиків, пов'язаних із коливанням обмінного курсу. Наприклад, німецький експортер може сьогодні продати очікувані через три місяці надходження у доларах на певний термін. Тоді він повинен змиритися з певною процентною скидкою-ставкою своп $\hat{w} = (w_t - w_0)/w_0$, де w_t – строковий курс. Але при цьому він вже не несе жодного валютного ризику. Аналогічно імпортер може купувати валюту на термін і таким чином уникнути ризику девальвації власної валюти. Імпортер буде готовий заплатити за це премію для того, щоб не нести жодного валютного ризику.

При системі фіксованих обмінних курсів валютних ризиків не існує, тому ринки термінових угод не мають великого значення. Проте по-іншому відбувається при системі гнучких обмінних курсів. З 1973 року часова тривалість операцій на валютному ринку термінових угод істотно збільшилася.

2. Агенти. Агентами валютного ринку термінових угод є:

- арбітражери, які отримують прибуток з процентних різниць у значенні покритого процентного паритету;
- експортери та імпортери, які хочуть зменшити валютний ризик;
- спекулянти, які готові взяти на себе валютні ризики і за це очікують отримати прибуток.

3. Захищений і незахищений арбітраж. При захищеному процентному арбітражі очікувану зміну обмінного курсу визначає для себе окремий інвестор. При незахищеному процентному арбітражі інвестор має змогу захистити свої фінансові інвестиції в іноземній валюті і сплату процентів у іноземній валюті та вже сьогодні продати долари на певний термін. При інтервенції на валютному ринку, наприклад, Національний банк намагається впливати на w_t і разом з тим на спот-курс, і під час цього він продає комерційним банкам готівковий долар за одним курсом і одночасно купує терміновий долар за іншим курсом, який він встановлює.

4. Попит і пропозиція на валютному ринку термінових угод, виходячи з процентного арбітражу. Попит і пропозицію на валютному ринку термінових угод можна вивести з арбітражу. З умови процентного арбітражу (19.2)

$$i - i^* = \mathcal{F} = w_t - w_0/w_0$$

впливає: якщо різниця в процентних ставках задана через OA на рисунку 20.7 і спот-курс \mathcal{F} також становить OA , то рух капіталу не відбувається. При цьому нема стимулу використовувати незахищений процентний арбітраж. Якщо різниця в процентних ставках $i - i^*$ (OA), а спот-курс \mathcal{F} заданий через OC , то рендита Закордоном вища, ніж на Батьківщині, капітал буде експортуватися у Закордон (виникне попит на долар на ринку касових угод), і арбітражери перестраховуватимуться на ринку термінових угод (захищений процентний арбітраж), продаючи сьогодні долар на термін (CC'). Якщо спот-курс \mathcal{F} менший (наприклад OB), ніж задана різниця в процентних ставках OA , то капітал імпортується на Батьківщину, долар будуть пропонувати на касовому ринку. З метою перестрашування долар купуватиметься на термін (BB'). Крива попиту на строковий долар через валютний арбітраж спадатиме.

5. Попит і пропозиція на валютному ринку термінових угод, що встановлюються завдяки міжнародній торгівлі. Експортер чи імпортер бажає покрити свою «відкриту позицію» на валютному ринку термінових угод. («Позбутися» свого валютного ризику шляхом сплати страхової премії). Якщо, наприклад, український імпортер очікує через три місяці розрахунку у доларах, то сьогодні він може продати ці долари на певний термін і таким чином мати захищену суму в UAH $w_t S$ (у вимірах UAH/\$ · \$).

Український експортер може себе захистити і в інший спосіб: він позичає фактичну вартість суми S у Нью-Йорку (тобто менше тієї доларової суми S , що має надійти через 3 місяці), а саме $S/(1+i^*)$, обмінює цю суму відразу на UAH за касовим курсом (курсом спот) w_0 і вкладає ці гроші в свою країну, так що через 3 місяці він має суму в UAH:

$$\frac{S}{(1+i^*)} \cdot w_0(1+i).$$

Експортеру байдуже, який спосіб вибрати: $w_t S = \frac{S}{(1+i^*)} \cdot w_0(1+i)$ чи після перетворення:

$$i - i^* = \mathcal{F},$$

де \mathcal{F} – спот-курс.

При цьому український експортер здійснює арбітраж (хеджування) між різноманітними можливостями захисту. Зауважимо, що він не займається спекуляцією, тому очікування майбутнього курсу спот не відіграє ніякої ролі. Очевидно, що хеджування і процентний арбітраж слід трактувати як аналогічні поняття. Рисунок 20.7 також може бути використаний для цього випадку. На рисунку 20.7 OA знову характеризує різницю між процентними ставками $i - i^*$. Якщо спот-курс $\mathcal{F} = i - i^*$, то українському експортеру байдуже, чи продавати суму в доларах сьогодні на термін, чи захистити себе шляхом позики. Якщо $\mathcal{F} > i - i^*$, тобто $OC > OA$, то варто продавати терміновий долар, а в протилежному випадку – купувати терміновий долар. Крива попиту на терміновий долар для захисту торговельних операцій має негативний нахил.



Рисунок 20.7.

Валютний ринок термінових угод.

Попит і пропозиція на валютному ринку термінових угод пов'язані з процентним арбітражем: $i - i^* = \mathcal{F} = (w_t - w_0) / w_0$, де \mathcal{F} – спот курс, w_t – строковий курс. Якщо різниця в процентних ставках дорівнює спот-курсу ($i - i^* = \mathcal{F} = OA$), то рух капіталу не відбувається. Якщо $i - i^* < \mathcal{F}$ ($OA < OC$), то рендита у Закордоні вища, ніж на Батьківщині ($R^* > i$), капітал експортують за кордон. Виникає попит на долар на ринку касових угод, і для захисту від ризиків арбітражери продають сьогодні долар на термін CC' . Якщо $i - i^* > \mathcal{F}$ ($OA > OB$), то капітал імпортують на Батьківщину, долар пропонують на касовому ринку. Для захисту від ризиків арбітражери купують долари на термін BB' .

Загальний попит на долар для строкових угод отримуємо шляхом агрегування попиту на долар для захисту торговельних операцій і захисту руху капіталу згідно з валютним арбітражем, тобто через горизонтальне додавання обох кривих попиту (пряма NN на рисунку 20.8).

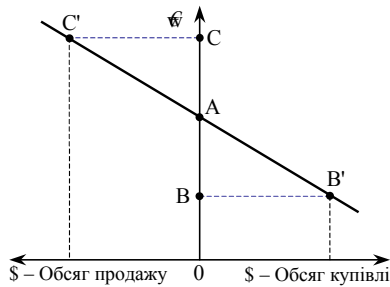
6. Реальні інвестиції. Не лише міжнародна торгівля зумовлює необхідність захисту від валютних ризиків. Прямі інвестиції також вимагають захисту, на випадок, коли виручка від експорту прямих інвестицій (наприклад, у Бразилію) надходить у валюті, з допомогою якої не можна фінансувати інвестиції.

7. Спекулянти. Спекулянти готові брати на себе ризик, отже, діяти згідно з відкритим процентним паритетом. Спекулянт має очікування щодо касового курсу в майбутньому; він порівнює заданий спот-курс \mathcal{F} з очікуваною курсовою зміною

$$\mathcal{F}^e = (w_t^e - w_0) / w_0,$$

де w_t^e – очікуваний касовий курс в періоді t .

Якщо очікувана спекулянтном зміна обмінного курсу (OF на рисунку 20.9) дорівнює курсу спот, то спекулянт не буде активним на терміновий ринку. Якщо \hat{w} (OF') є більшим, ніж \hat{w}^e (OF), то ф'ючерсний ринок очікує більшу девальвацію UAH, ніж спекулянт. Іншими словами: спекулянт очікує більшої девальвації долара. Він продає долар на термін t і пізніше запасається дешевшим долларом на касовому ринку (якщо його очікування виявляться вірними).



Рисунок 20.8.

Рівновага на валютному ринку термінових угод.

Загальний попит на долар для строкових угод відповідає агрегованому попитові, який складається з попиту на долар для захисту торговельних операцій і захисту руху капіталу. Виходячи з процентного арбітражу, рівновага на валютному ринку встановлюється, коли $i - i^* = \hat{w} = (w_t - w_0) / w_0$, де $i - i^* = OF$ і спот-курс $\hat{w} = OF$. Рух капіталу не відбувається. Якщо $i - i^* < \hat{w}$, то рендита у Закордон ($R^* = i^* + \hat{w}$) вища, ніж на Батьківщині. Капітал експортуватимуть за кордон, виникає попит на долар. Якщо $i - i^* > \hat{w}$, то рендита у Закордоні буде меншою, ніж на Батьківщині. Капітал імпортують на Батьківщину, виникає пропозиція валюти. Попит на долар має від'ємний нахил, пропозиція – додатний. Попит на строковий долар для захисту торговельних операцій також має від'ємний нахил. Рівновага на валютному ринку відповідає точці T , коли сукупний попит на долар дорівнює його пропозиції.

І, навпаки, якщо спот-курс \hat{w} (OF'') менший, ніж очікуваний спекулянтами (спекулянт очікує девальвацію української гривні щодо строкового курсу, тобто ревальвацію долара). Він купує долар (дешевше) на термін і згодом вигідно продає його на касовому ринку. Крива пропозиції SS на строковий долар є результатом очікувань спекулянтів. Поведінка спекулянтів на валютному ринку термінових угод поряд з очікуваннями буде визначатись їх ставленням до ризику.

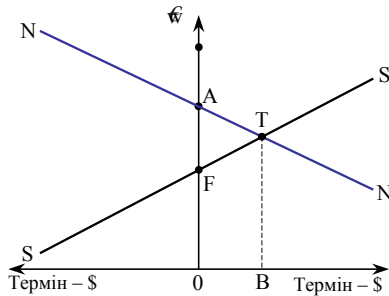

Рисунок 20.9.

Валютний ринок термінових угод і спекуляція.

Спекулянти очікують отримати прибуток за рахунок прийняття на себе валютного ризику. Крива SS – пропозиція на строковий долар на основі очікувань спекулянтів. Якщо очікувана зміна валютного курсу \mathcal{F}_t^e спекулянтом дорівнює спот- курсу \mathcal{F} ($\mathcal{F}_t^e = \mathcal{F}$), то спекулянт не проявляє ділової активності. При $\mathcal{F} > \mathcal{F}_t^e$ ($OF' > OF$) девальвація гривні або ревальвація долара на ф'ючерсному ринку більша, ніж очікує спекулянт. Тоді йому вигідно продати долар на термін t , а потім купити дешевше долар на касовому ринку; при $\mathcal{F} < \mathcal{F}_t^e$ ($OF'' < OF$) спекулянт очікує більшу ревальвацію долара або девальвацію гривні. Він може отримати прибуток за рахунок того, що купить дешевше долар на термін, а потім дорожче продасть його на касовому ринку.

8. Часова тривалість. Часова тривалість на валютному ринку термінових угод для основних валют охоплює сьогодні 12–18 місяців. Спеціалізовані міжнародні банки укладають ф'ючерсні угоди, в основних валютах і на триваліші періоди, звичайно із значними преміями. Якщо існує валютний ризик політичного характеру, то часова тривалість, як правило, істотно нижча.

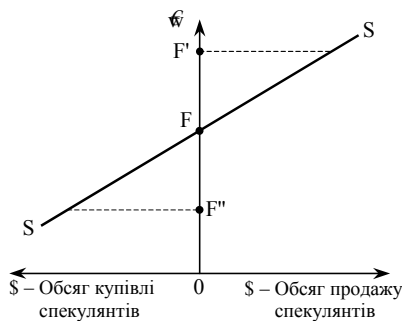
Перехід від системи фіксованих обмінних курсів до гнучких курсів надав валютному ринку термінових угод більшого значення, тому що в світі гнучких курсів торговці товарами в більшій мірі хочуть застрахуватися від коливань обмінного курсу. Відтоді, коли обмінні курси стали гнучкими, часова тривалість операцій на валютних ринках термінових угод істотно зросла.

Додаток

Модель Бренсона

Формальний розгляд портфельної рівноваги та її порушення можна здійснити з допомогою моделі Бренсона (1976 рік).

1. Постановка питання. В рамках теорії паритету купівельної спроможності не було враховане відхилення обмінного курсу від співвідношення рівня цін на Батьківщині і в Закордоні. Теорія портфеля (*Asset-Market-Approach*) передбачала пошук обмінного курсу через складові частини ринкової рівноваги фінансових активів (грошей, вітчизняних та зарубіжних фінансових активів). При цьому основною умовою була відсутність обмежень на рух капіталу і будь-яких витрат на реструктуризацію портфеля, тобто повна мобільність капіталу. Ці умови портфельної теорії використовують у численних модифікаціях. Серед них у навчальній економічній літературі пріоритет надають моделі Бренсона.

Згідно з умовами Бренсона все майно приватних економічних суб'єктів WE (*Wealth*) народного господарства певної країни складається з трьох компонентів:

- вітчизняні гроші M ;
- вітчизняні цінні папери, на які нараховують проценти B (бони);
- іноземні цінні папери, на які нараховують проценти B^* (оцінені в іноземній валюті).

Одна з умов портфельної теорії – умова про те, що вітчизняні та іноземні цінні папери не є досконалими субститутами, тому очікувані доходи від них не повинні бути в усіх випадках ідентичними, що певною мірою суперечить теорії міжнародного цінового паритету. За цієї умови мають силу бюджетні обмеження, тобто

$$WE = M + B + w \cdot B^*.$$

Величини WE , M і B позначені у вітчизняній валюті, у той час як величина B^* , яка оцінювалася у іноземній валюті, перераховується у вітчизняну валюту шляхом множення на валютний курс w . Якщо поділити обидві сторони попереднього рівняння на WE , то отримаємо:

$$I = \frac{M}{WE} + \frac{B}{WE} + \frac{w \cdot B^*}{WE} = m + b + b^*.$$

При цьому через m , b , b^* позначають питому вагу різних видів майна у загальному майні. Кожна з частин описує бажану структуру портфеля економічних суб'єктів. У свою чергу, ринкову рівновагу для трьох титулів власності визначають такими рівняннями:

$$M = m(Z, Z^* + \mathbb{f}e) \cdot WE \quad (\text{ринок грошей});$$

(-) (-)

$$B = b(Z, Z^* + \mathbb{f}e) \cdot WE \quad (\text{ринок цінних паперів Батьківщини});$$

(+) (-)

$$w \cdot B^* = b^*(Z, Z^* + \mathbb{f}e) \cdot WE \quad (\text{ринок цінних паперів Закордону}).$$

(-) (+)

Ліва сторона наведених рівнянь характеризує фактичний стан (портфель пропозицій), а права – стан попиту економічних суб'єктів (портфель попиту). Всі три попити залежать перш за все від системи нарахування процентів на цінні папери на Батьківщині й у Закордоні, яка знаходить своє відображення у показниках Z і Z^* . Отже, ставку процента Закордону Z^* треба коригувати на очікувану зміну обмінного курсу за формулою

$$\mathbb{f}e = \frac{w_e - w}{w},$$

де w_e – очікуваний обмінний курс.

Для фінансових активів Закордону суттєвою є рендита, що розрахована у валюті Батьківщини:

$$Z^* + \mathbb{f}e.^1$$

Знаки плюс і мінус під аргументами функцій попиту відображають знаки їхніх часткових похідних. У цілому функції попиту мають такі властивості:

1. Структура портфеля є незалежною від величини загального майна (лінійна гомогенність попиту на M , B , і $w \cdot B^*$ щодо WE).
2. Попит на гроші зменшується, якщо зростає нарахування процентів на цінні папери Батьківщини і Закордону.
3. Попит на цінні папери Батьківщини і Закордону зростає, якщо зростає процентна ставка відповідних фінансових активів при постійній ставці альтернативних вкладень капіталу.
4. Попит на цінні папери Батьківщини і Закордону знижується, якщо зростає нарахування процентів на альтернативні фінансові активи при постійній процентній ставці відповідних вкладень капіталу.

Викладене вище дає змогу розглянути модель Бренсона аналітично.

Як і в попередньому аналізі, обмінний курс у довготерміновому періоді буде

¹ Цю процентну ставку для фінансових активів Закордону треба розуміти як апроксимацію. Для точного розрахунку існують спеціальні методики. Див.: Maenning W., Wilfling B. Aussenwirtschaft: Theorie und Politik. – München: Valen Verlag, 1998. – S. 343.

пояснений через теорію паритету купівельної спроможності. Отже, обмінний курс у довготерміновому періоді можна тлумачити як відносну ціну національних товарів. Згідно з поняттям моделі портфеля, обмінний курс у короткотерміновому періоді буде все ж визначатися тим, що рішення власників майна щодо портфеля цінних паперів впливають на попит чи пропозицію валюти таким чином, що власники майна бажають змінити свої резерви в іноземних цінних паперах. Отже, обмінний курс на ринку для іноземних фінансових активів визначається короткотерміново; обмінний курс є короткотерміновим тоді, коли він сприймається як відносна ціна національних валют.

2. Припущення. Модель розглядає вітчизняний грошовий ринок, фондові вітчизняний (B) та іноземний (F) ринки. У короткотерміновому періоді товарний ринок не розглядається. Дана країна є малою країною. Разом з тим, процентна ставка у Закордоні i^* задана; Закордон не зберігає гроші Батьківщини і також жодних цінних паперів. Цінні папери Батьківщини і Закордону не є досконалими субститутами, тому очікувані рендити не обов'язково є рівними. При статичних очікуваннях щодо обмінного курсу позитивна різниця процента ($i > i^*$) спричиняє приплив капіталу на Батьківщину.

У короткотерміновому періоді на всі зміни реагують лише фінансові ринки; а ціни і дохід у короткотерміновому періоді не можуть пристосуватися до змін. Нарешті, припустимо, що портфель цінних паперів Батьківщини B є заданий. Торгують лише іноземними цінними паперами. Проте вважається, що портфель іноземних цінних паперів F , які тримають особи Батьківщини, у короткотерміновому є фіксованим. Це одне з найосновніших припущень, яке на протигагу моделі з розділу 20.2 виключає, що особи Батьківщини можуть короткотерміново змінювати свій портфель F . У тривалішому періоді цінні папери можна накопичити через сальдо балансу поточних операцій.

Рівновагу на ринку для цих трьох титулів власності: гроші Батьківщини (M), облігації Батьківщини (B) та іноземні цінні папери (F) описують через вище наведені рівняння.

3. Грошовий ринок. Попит на гроші Батьківщини залежить від НД, вітчизняної та іноземної процентних ставок, а також від капіталу (V):

$$L = (\bar{Y}, i, i^*, V) = M. \quad (Д.20.1)$$

Національний дохід є заданим. Вважають, що $L_i < 0$, $L_{i^*} < 0$ і

$$L_v > 0.$$

4. Ринок облігацій. Попит на облігації Батьківщини залежить від вітчизняної та іноземної процентних ставок і від капіталу.

$$B^n(i, i^*, V) = B \quad (Д.20.2)$$

при $B_i^n > 0$, $B_{i^*}^n < 0$, $B_v^n > 0$.

5. Ринок іноземних титулів власності. Попит на іноземні титули власності також визначається як процентом Батьківщини й Закордону, так і фактичним станом капіталу.

$$F^n(i, i^*, V) = wF \quad (Д.20.3)$$

при $F_i^n < 0$, $F_{i^*}^n > 0$ і $F_v^n > 0$.

Функція попиту має такі властивості: зі зростанням капіталу підвищується попит не тільки на гроші, а й на фінансові активи Батьківщини і Закордону. Попит на $B_i(F)$ збільшується, коли процентна ставка за даними фінансовими активами i (або i^*) зростає; попит на $B_i(F)$ спадає, коли процентна ставка відповідно іншого фінансового активу i^* (або i) зростає. Попит на гроші спадає, коли дохід у формі процента альтернативних можливостей розміщення капіталу (i та i^*) зростає.

6. Скорочення капіталу. Капітал V (оцінений в UAH), складається з наступних трьох компонентів: гроші, що не приносять дохід у вигляді процента, випущені в даній

країні процентні активи B (облігації) і резерви в іноземних процентних активах (F), що визначаються в іноземній валюті. Позики Батьківщини (облігації B) використовують, як правило, для фінансування державних витрат у приватному секторі.

$$V = M + B + wF. \quad (\text{Д.20.4})$$

7. Відображення рівноваги.

На рисунку Д.20.1 одночасно представлена рівновага на трьох ринках, зважаючи на змінні величини процент і обмінний курс. Слід зазначити, що за законом Вальраса, якщо встановлюється рівновага на двох фінансових ринках, то третій фінансовий ринок також буде у рівновазі. Рівноважна система Д.20.1-Д.20.4, в якій одне рівняння є зайвим, містить екзогенні величини B , i^* , F та ендогенні змінні i , w , V . При цьому V є ендогенним тому, що через зміну обмінного курсу зміна капіталу може відбуватися внаслідок переоцінки.

Рівновага на грошовому ринку. Точка T – це точка рівноваги на грошовому ринку. Якщо зростає обмінний курс w , то це означає, що вітчизняна валюта девальвує, тобто визначена в іноземній валюті вартість титулів власності в УАН (wF) зростає. Попит на гроші підвищується. Рівноважний процент, який забезпечує рівновагу на грошовому ринку при заданій вітчизняній грошовій масі, повинен зрости у результаті збільшеного попиту на гроші, щоб привести попит на гроші до рівноваги. Як наслідок, крива MM , що характеризує грошову рівновагу, повинна мати додатне зростання.

Рівновага на вітчизняному ринку цінних паперів. Точка X – це точка рівноваги на вітчизняному ринку цінних паперів. Якщо підвищується обмінний курс, то це призводить до вищої оцінки титулів власності в УАН (wF) Батьківщини. Разом з тим підвищується попит на вітчизняні позики (B), так що їх курс також зростає, в той час як процент спадає. З цього випливає, що крива BB повинна мати від'ємне зростання.

Рівновага на ринку іноземних цінних паперів. Розглянемо рівновагу на ринку іноземних цінних паперів. Що відбувається, коли обмінний курс підвищується? Тоді збільшується капітал (оскільки wF підвищується), і зростає попит на F (ефект капіталу). Проте девальвація вітчизняної валюти стає стимулом для продажу іноземних цінних паперів (ефект цін). Припустимо, що ефект цін компенсує ефект капіталу, тоді зростання обмінного курсу призводить до зменшення попиту на іноземні цінні папери. Тому процент Батьківщини повинен зменшитися, щоб повернути привабливість іноземним цінним паперам і знову привести ринок іноземних цінних паперів F у рівновагу. З цього випливає від'ємне зростання FF -кривої.

Зростання кривої FF є меншим, ніж для зростання кривої BB , оскільки для заданого приросту процентної ставки виникнення рівноваги на ринку іноземних цінних паперів F обмінний курс повинен не так сильно спадати, як це необхідно для встановлення рівноваги на ринку вітчизняних цінних паперів B .



Рисунок Д.20.1.

Монетарна рівновага і портфельна рівновага.

Рівновазі на вітчизняному грошовому ринку відповідає крива MM , на вітчизняному фінансовому ринку – крива BB , іноземному – крива FF . Зміну рівноваги на ринках розглядають залежно від зміни обмінного курсу w та процентної ставки i . Рівновага на вітчизняному грошовому ринку позначена точкою T . Якщо вітчизняна валюта девальвує, зростає w ($UAH/\$$), то відповідно збільшується вартість іноземних цінних паперів (wF) у гривнях. Попит на гроші зростає ($N > M$), порушується рівновага. Внаслідок цього збільшується процент, який при заданій грошовій масі зменшує попит на гроші, і знову встановлюється рівновага. Крива MM має додатний нахил. Рівновага на ринках вітчизняних цінних паперів позначена точкою X . Девальвація гривні призводить до вищої оцінки вітчизняних цінних паперів. Підвищується попит на позики (B), ціна вітчизняних цінних паперів збільшується, а процент i спадає. Крива BB має від'ємний нахил. Рівновага встановлюється на ринках іноземних цінних паперів. При девальвації гривні w ($UAH/\$$) зростає процентна ставка i , відповідно збільшується капітал V ($V = M + B + wF$). Зростає попит на іноземні папери (F) – ефект капіталу й одночасно виникає ефект ціни – стимул продавати цінні папери. Якщо ефект ціни більший від ефекту капіталу, то для підвищення попиту на іноземні папери необхідно знизити процент. На ринку іноземних цінних паперів знову встановлюється рівновага. Крива FF має від'ємний нахил. Загальна рівновага на трьох ринках встановиться в точці S . У точці R порушена рівновага на ринку вітчизняних цінних паперів (B), якщо w – заданий, то для досягнення рівноваги процент i – занижений, курс облігацій – завищений (пропозиція більша від попиту). Курс облігацій ($K = (\text{дивіденд} / \text{позичковий процент}) \times 100$). Надлишок пропозиції призводить до зниження курсу i відповідно до зростання процентної ставки (переміщення вправо). Якщо розглядати порушення рівноваги в точці R при заданому i , то для рівноважного стану w ($UAH / \$$) – завищений. Збільшується продаж іноземних цінних паперів, відповідно пропозиція валюти зростає, вітчизняна валюта ревальвує.

8. Загальна рівновага. Рівновага на всіх трьох ринках досягається в точці S . Оскільки агрегація трьох титулів власності: грошей, вітчизняних цінних паперів та іноземних цінних паперів становить загальний капітал, то задана зміна процентної ставки й обмінного курсу, що встановлює рівновагу на двох ринках, повинна також спричинити рівновагу відповідно на третьому ринку. З цих міркувань у наявному випадку можна обмежитись аналізом лише двох ринків.

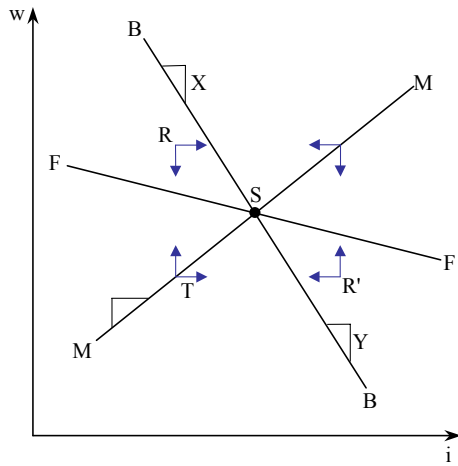
9. Обговорення стабільності. Чи досягається точка рівноваги S (на рисунку Д.20.1), якщо у вихідному положенні задана будь-яка комбінація процента й обмінного курсу? В точці R для заданого обмінного курсу процентна ставка i є заниженою, щоб гарантувати рівновагу на ринку вітчизняних цінних паперів B . Пропозиція цінних паперів даної

країни перевищує попит, це означає, що у вихідному положенні курси облігацій є зависокими. Надлишок пропозиції цінних паперів даної країни спричиняє зниження курсу; зростає процент (переміщення вправо). З іншого боку, для заданого процента в R обмінний курс для рівноваги є зависоким. Власники іноземних цінних паперів бажають продати свої портфелі; вони пропонують валюту. Через пропозицію валюти обмінний курс спадає, таким чином вітчизняна валюта (UAH) девальвує (переміщення вниз). З точки R система рухається в напрямку точки S . Аналогічні міркування дають змогу визначити переміщення в напрямку точки R' , або також у двох інших, позначених на рисунку Д.20.1 площинах.

10. Критика. Модель Бренсона є досить спрощеною, бо припускається, що для Батьківщини відносна пропозиція іноземних цінних паперів F незмінна у короткотерміновому періоді. Отже, перерозподіл портфеля позначається не на обороті капіталу, а на попиті (чи на пропозиції) на валюту. Разом з тим, перерозподіл портфеля обмежується через його переоцінку.

11. Приріст грошової маси. Якщо грошова маса в даній країні зростає, то економічні суб'єкти пристосовують свої портфелі, купуючи цінні папери Батьківщини та іноземні цінні папери. При постійній заданій пропозиції цих цінних паперів процент i повинен зменшуватись, а обмінний курс w – зростати. Цей взаємозв'язок показаний на рисунку Д.20.2. Зростаючий попит на позики зменшує процентну ставку, що призводить до рівноваги на ринку цінних паперів Батьківщини B при заданому обмінному курсі. Тому крива BB зміщується вліво. Так само підвищений попит на іноземні цінні папери спричиняє підвищення обмінного курсу, який при заданому проценті забезпечує рівновагу на ринку іноземних паперів F .

Крива FF переміщується вгору. Замість рівноваги в точці S встановлюється нова рівновага в точці S' . Отже, першопочаткова експансія грошової маси спричиняє зниження процента і девальвацію вітчизняної валюти.

12. Приріст вітчизняних цінних паперів країни. Якщо портфель вітчизняних цінних паперів збільшується внаслідок того, що держава заборгувала приватним економічним суб'єктам, то приріст пропозиції облігацій призводить до зниження курсу і зростання процентної ставки. Хоча (як вторинний ефект) капітал зростає, оскільки економічні суб'єкти тримають більше облігацій, однак ефект пропозиції перевищує ефект попиту. На рисунку Д.20.3 крива BB переміщується вправо. Для заданого обмінного курсу w лише вища процентна ставка може привести до рівноваги на B -ринку.

Приріст капіталу приводить до зростання попиту на іноземні цінні папери F . При заданій процентній ставці лише вищий обмінний курс може встановити рівновагу на F -ринку. Крива FF зміщується вгору (рисунок Д.20.3). Вітчизняна валюта девальвує.



Рисунок Д.20.2.

Рівновага при монетарних порушеннях.

Рівновага на фінансових ринках: вітчизняні цінні папери позначені кривою BB , іноземні цінні папери – кривою FF , точка S – вихідна рівновага на двох ринках. При зростанні грошової маси на Батьківщині збільшується попит на вітчизняні та іноземні цінні папери. При збільшенні попиту на позики (B) Батьківщини зменшується процентна ставка i , що призводить до рівноваги на ринку вітчизняних паперів (крива BB зміщується вліво). Збільшення попиту на іноземні облігації (F) спричиняє підвищення w (UAH/\$) і при заданому проценті i забезпечує рівновагу на ринку іноземних паперів F (крива переміщується вгору). Нова рівновага досягається в точці S' при вищому обмінному курсі (девальвації національної валюти) та нижчому проценті.

13. Динамічне пристосування обмінного курсу. В короткотерміновому періоді обмінний курс повинен бути встановлений так, щоб на грошовому ринку, ринку облігацій та іноземному ринку цінних паперів існувала рівновага (рисунку Д.20.4). У вихідному положенні резерви фінансових активів є заданими. Тоді короткотермінова рівновага встановлює обмінний курс, який через порівняльні цінові переваги впливає на експорт та імпорт і, разом з тим, на сальдо торгового балансу Z^L . Якщо взяти до уваги доходи від процента за іноземними цінними паперами, то можна визначити сальдо балансу поточних операцій, які відповідають контрольному сальдо балансу руху капіталу.

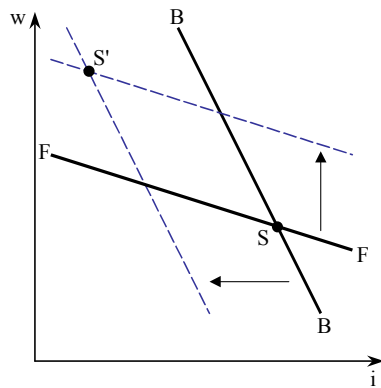
$$Z^L + i^* wF = \dot{F}. \quad (\text{Д.20.5})$$

Залишок балансу поточних операцій включає в себе створення фінансових активів. Оскільки портфель іноземних цінних паперів зростає, то змінюється капітал V_i та разом з цим попит на цінні папери (i попит на товарному ринку). Обмінний курс повинен знову змінитися. В довготерміновому періоді рівновага досягається лише тоді, коли капітал в приватному секторі більше не змінюється, тобто коли $\dot{V} = 0$ і разом з тим $\dot{F} = 0$.



Рисунок Д.20.3.

Рівновага при порушенні внаслідок додаткової заборгованості країни.

Зростання заборгованості держави перед приватними економічними суб'єктами сприяє збільшенню портфеля вітчизняних цінних паперів, що призводить до збільшення їх пропозиції. Внаслідок цього відбувається спад курсу облігацій і зростання процентної ставки. Разом з тим, зростає капітал (вторинний ефект), оскільки суб'єкти тримають більше акцій. Ефект пропозиції є більшим, ніж ефект попиту. Крива BB переміщується вправо, а крива FF – вгору. Нова рівновага на ринку вітчизняних цінних паперів (S) при заданому обмінному курсі w досягається при вищому проценті – i (перетин пунктирних кривих).

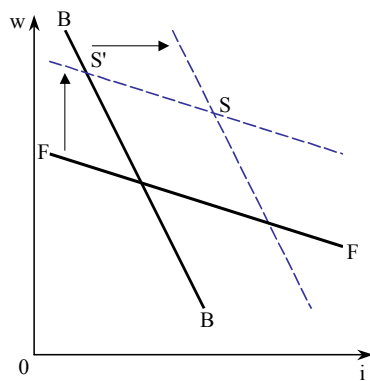

Рисунок Д.20.4.

Монетарні чи фінансово-господарські порушення і довготермінова рівновага.

У результаті пристосування обмінного курсу в короткостроковому періоді до певної величини w на грошовому ринку (M), на ринку вітчизняних облігацій (B) та на ринку іноземних цінних паперів (F) встановлюється рівновага. Зміна обмінного курсу через порівняльні цінові переваги впливає на рівень експорту або імпорту та відповідно на сальдо торгового балансу Z^L . Сальдо балансу поточних операцій враховує доходи від процента за іноземними цінними паперами ($i^* wF$). Залишок у балансі поточних операцій дає змогу створювати додаткові фінансові активи $-\dot{F} = dF/dt$. Портфель іноземних активів (F) збільшується, зростає капітал (V), зростає попит на цінні папери та товари. Внаслідок цього обмінний курс знову пристосовується до цих змін. Рівновага в довготерміновому періоді досягається за умови, що капітал у приватному секторі не змінюється ($dV/dt = \dot{V} = 0$) і разом з тим не змінюється портфель іноземних цінних паперів ($dF/dt = \dot{F} = 0$).

Контрольні питання

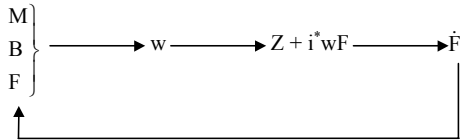
- Поясніть, які результати дасть приріст грошової маси, коли економічні суб'єкти реагують на цю зміну через споживання або через перерозподіл портфеля.
- В якій мірі можна стверджувати, що при монетарному порушенні існує різниця між швидким та повільним реагуванням цін на товари?
- Припустимо, що очікування змінюються на користь ревальвації певної валюти. Як позначиться це на портфельній рівновазі та обмінному курсі?
- Покажіть, як впливає очікування ревальвації певної валюти на валютний ринок і як ринок термінових угод реагує на ринок касових угод?
- Що спонукає виникнення монетарних і фінансово-господарських порушень?
- До яких наслідків може призвести зовнішня заборгованість країни?

Література

- Валютный рынок и валютное регулирование: Учеб. пособие / Под ред. И. А. Платоновой. – М.: БЕК, 1996.
- Международные валютно-кредитные и финансовые отношения: Учеб. / Под ред. Л. А. Красавиной. – М.: Финансы и статистика, 1994.
- Миклошевская Н. А. Международная экономика: Учебник. – М.: МГУ им. М. В. Ломоносова, Изд-во «Дело и Сервис», 1998.
- Мишкін Ф. С. Економіка грошей, банківської справи і фінансових ринків / Пер. з англ. С. Панчишин, Г. Стеблій, А. Стасишин. – К.: Основи, 1998.
- Овчинников Г. П. Международная экономика: Учеб. пособие. – М.: Полус, 1998.
- Branson W. H. Asset Markets and Relative Prices in Exchange Rate Determination. – Institute for International Economic Studies. – Seminar Paper No. 66. – Stockholm, 1976.
- Dornbusch R. A Portfolio Balance Model of the Open Economy, *Journal of Monetary Economics* 1, 1975.
- Frenkel J. A., Mussa M. Asset Markets, Exchange Rates and the Balance of Payments: Handbook of International Economics. – Vol. 2. – Amsterdam, 1985.

20. Krugman P. R., Obstfeld M. *International Economics: Theory and Policy*. – 2. Auflage. – New York, 1991.
21. Maenning W., Wilfling B. *Aussenwirtschaft: Theorie und Politik*. – München: Valen Verlag, 1998.
22. Siebert H. *Außenwirtschaft*. – 6, völlig überarb. Aufl. – Stuttgart: G. Fischer, 1994.
23. Willms M. *International Währungspolitik*. – München, 1992.

Тема 21

**ВАЛЮТНИЙ КУРС
У ДОВГОТЕРМІНОВОМУ ПЕРІОДІ**

*Доки сильніша теорія не змінить дану,
я припускаємо, що паритет купівельної спроможності
серед товарів, які продають, сприятиме, коли не буде
явних перешкод до торгівлі між країнами з
конвертованими валютами у довготерміновому періоді.*

Рональд Дж. МАККІНОН

План теми

1. Паритет купівельної спроможності валют.
2. Паритет купівельної спроможності валют: емпіричне зображення.
3. Очікування валютного курсу і паритет купівельної спроможності валют.
4. Інфляційні різниці та різниці в процентних ставках.
5. Реальний валютний курс.
6. Реально-економічне порушення.
7. Реальний процентний паритет.
8. Торгові й неторгові товари.

У двох попередніх темах ми вже розглянули деякі елементи теорії валютного курсу в довготерміновому періоді, які в цій темі взаємопов'язуються і розширюються. У розділі 1 йдеться про теорію паритету купівельної спроможності валют. Емпіричний аналіз купівельної спроможності валют і валютного курсу показує, що ці дві величини з 1970 року розвиваються нерівномірно (розділ 2). В розділі 3 паритет купівельної спроможності валют залучений для пояснення очікувань валютного курсу. Якщо очікування валютного курсу формуються відповідно до паритету купівельної спроможності валют і одночасно діє процентний паритет, то це означає, що реальні процентні ставки в обох країнах співпадають (розділ 4). У розділі 5 розглянуто реальний валютний курс: він показує, як може обмінюватися вітчизняна товарна корзина на корзину, яку сформував Закордон. При цьому в розділі 5 розглянуто валютний курс як відношення обміну експортних та імпортних товарів. Реальний валютний курс змінюється разом з виникненням порушень у реальній економіці. Ці порушення виникають внаслідок як підвищення продуктивності, так і зміни уподобань економічних суб'єктів (розділ 6). Реальний процентний паритет характеризується тим, що очікуваний реальний процент на Батьківщині дорівнює очікуваному реальному процентові у Закордоні плюс реальна ревальвація (розділ 7). Реальний валютний курс пояснюється не лише як відносна ціна між експортними та імпортними товарами, а й як відносна ціна між торговими і неторговими товарами. Зміна реального валютного

курсу означає також перерозподіл факторів виробництва між цими двома галузями народного господарства (розділ 8).

1. Паритет купівельної спроможності валют

Коли товарний арбітраж між двома економіками є досконалим, то, беручи до уваги валютний курс, ціну одного товару в даній країні, p_1 та ціну даного товару в Закордоні, p_1^* , можна стверджувати, що останні повинні бути рівними, отже $p_1 = wp_1^*$ (рівняння 18.8). Це також дійсне для рівня цін усіх товарних кошиків, тобто індексів цін P та P^* . Таким чином отримуємо обмінний курс w .

$$w = \frac{P}{P^*}. \quad (21.1)$$

Рівень цін даної країни визначають у різних випадках по-різному. В дуже простому випадку країни обмінюються подібним товаром. Позначимо його як товар 1. Тоді маємо $w = p_1/p_1^*$. Може бути розглянутий також випадок, коли обидві країни повністю спеціалізуються на певному товарі, Батьківщина – на товарі 1, а Закордон – на товарі 2. Тоді валютний курс набирає форму: $w = p_1/p_2^*$. У більшості випадків рівень цін певної країни є індексом, котрий враховує ціни товарів, які виробляють, – у нашому випадку двох товарів, отже

$$P : \{p_1, p_2\}. \quad (21.2)$$

При цьому ми можемо розглядати ситуацію, коли дана країна експортує і споживає товар 1, а товар 2 імпортує, причому певну кількість товару 2 виробляють у даній країні як товар – субститут імпортного товару. Для зміни валютного курсу діє:

$$\Phi = \hat{P} - \hat{P}^*. \quad (21.3)$$

Вітчизняна валюта знецінюється, коли вітчизняний рівень цін зростає сильніше, ніж закордонний. У темі 20 зазначено, що вітчизняний рівень цін зростає, якщо номінальна грошова маса зростає швидше, ніж реальна потреба в грошах.

2. Паритет купівельної спроможності валют: емпіричне зображення



Рисунок 21.1.

Обмінний курс DM/\$ і паритет купівельної спроможності.

Розглядаючи паритет купівельної спроможності валют P/P^* між Німеччиною та США і валютний курс w (DM/\$), слід зазначити, що з 1950 по 1970 рік обидві величини розвивалися рівномірно (рисунок 21.1). При цьому співвідношення рівня цін у 1950 році було взято за одиницю. Після 1970 року вже не існує такого тісного зв'язку. Паритет купівельної спроможності валют і валютний курс розвиваються окремо. У період з 1980 по 1985 рік американський долар сильно ревальвував, тож можна говорити про перевищення над паритетом купівельної спроможності. Є припущення, що в цій проміжній фазі рух портфельного капіталу значно вплинув на зміни валютного курсу.

3. Очікування валютного курсу і паритет купівельної спроможності валют

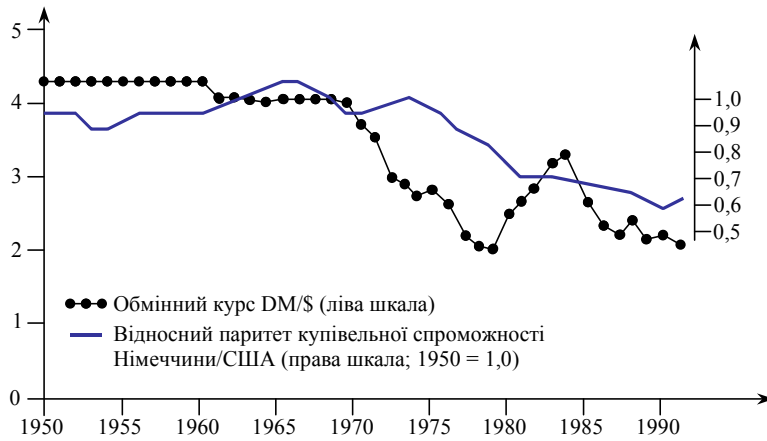
У довготерміновій рівновазі в ретроспективі паритет купівельної спроможності валют (рівняння 20.3) завжди виконується, якщо не брати до уваги переміщення капіталу внаслідок фінансових операцій. Це відображається завдяки товарному арбітражеві чи перерозподілу грошової маси в розумній монетарній теорії платіжного балансу. Звичайно, ми не беремо до уваги при розгляді довготермінового періоду короткотермінові порушення, тобто монетарні нерівноваги та їхній вплив на валютний курс. Рівняння 21.3 можна використовувати і для очікуваних величин. Якщо $\hat{P}^e = (\hat{P}^e - P)/P$ – відображає очікуваний темп зростання цін, то можна пояснити очікувану зміну валютного курсу в довготерміновому періоді за допомогою різниці очікуваних темпів зростання цін даної країни і Закордону:

$$\hat{w}^e = \hat{P}^e - \hat{P}^{e*}. \quad (21.4)$$

Коли домашні господарства та підприємства очікують, що в даній країні рівень цін зростає сильніше, ніж у Закордоні, тоді вони розраховують на девальвацію вітчизняної валюти. Коли очікування стосується незначного зростання рівня цін в даній країні, ніж за кордоном, тоді w падає, вітчизняна валюта ревальвує.

4. Інфляційні різниці та різниці в процентних ставках

Нехай у певній країні виникла інфляція, причиною якої були не зміни в оснащеності факторами виробництва і не відставання у технічному прогресі. Отже, не існує економічних підстав для зміни відносин обміну в торгівлі товарами. Реальний валютний курс, тобто співвідношення в обміні товарами, залишається постійним, тому що номінальний валютний курс повинен пристосовуватися до різних норм інфляції.

Наведені міркування лежать в основі теорії паритету купівельної спроможності. Вони означають, що визначальними факторами обмінного курсу є ціни на товари. Їх вирівнювання приймає на себе товарний арбітраж. Він, у свою чергу, виходить з позиції споживача, для якого, наприклад, англійське, португальське й українське сукно є рівноцінними. До цього треба додати ще одне припущення щодо відсутності транспортних і трансакційних витрат.

Коли домашні господарства і підприємства очікують, що валютний курс у довготерміновому періоді реагує на зміни в рівнях цін, говорячи про паритет купівельної спроможності, то повинен одночасно існувати процентний паритет для портфельної рівноваги.

$$i - i^* = \pi^e = \dot{P}^e - \dot{P}^{e*}. \quad (21.5)$$

Отже, різниця у номінальних процентах відповідає різниці в очікуваних рівнях цін. Таким чином, зростання очікуваного рівня цін у даній країні повинно бути пов'язане з підвищенням номінального процента (девальвації). З рівняння Фішера номінальний процент (i) дорівнює реальному процентові (r) плюс очікуваний темп зростання цін

$$i = r + \dot{P}^e. \quad (21.6)$$

Підставивши це й аналогічне йому рівняння для Закордону в рівняння 21.5, отримаємо:

$$r = r^*.$$

Це означає, що в довготерміновій рівновазі реальні процентні ставки в обох країнах повинні збігатися.

5. Реальний валютний курс

1. У довготерміновому періоді повинні збігатися монетарна рівновага, рівновага реальної економіки та рівновага обміну. Також мають бути рівними валютні курси, що відповідають обом цим видам рівноваги. Ми розрізняємо номінальний і реальний валютні курси.

Номінальний валютний курс є ціною різних валют; наприклад, він має вимір UAH/\$ і показує, скільки треба витратити UAH, щоб отримати одну одиницю \$. Це валютний курс, який ми досі постійно використовували. На відміну від нього реальний валютний курс вказує, як обмінюються товари один на інший.

Коли розглядати ситуацію, в якій дана країна експортує і споживає товар 1, імпортує товар 2 і сама виробляє його частину як субститут імпорту (це вказано в розділі 21.2), то реальний валютний курс визначають як:

$$w_R = \frac{wP^*}{P}. \quad (21.7)$$

Це рівняння має вимір

$$\frac{ME}{ME^*} = \frac{UAH}{\$} \cdot \frac{\$}{ME^*} / \frac{UAH}{ME}.$$

Реальний валютний курс (рівняння 21.7) інформує про те, як можна обмінювати вітчизняні товари на закордонні, отже, як експортні товари обмінюються на імпорتنі. Він показує купівельну спроможність вітчизняного товару або вітчизняного товарного кошика. Тому ми також говоримо про валютний курс з урахуванням паритету купівельної спроможності. Реальний валютний курс має при цьому обернений вимір до умов торгівлі ($p = p_1/p_2$ з виміром ME_2/ME_1). Всі твердження, що відносяться до умов торгівлі (порівняти тему 10), слід розглядати з оберненим знаком для реального валютного курсу.

Реальний валютний курс, обернено пропорційний до умов торгівлі, підпорядкований товарно-економічній рівновазі й торговельній рівновазі (тема 10).

Реальна девальвація ($w_R > 0$) означає втрату купівельної спроможності; а реальна ревальвація – виграш купівельної спроможності вітчизняного товару.

Слід зазначити, що реальна девальвація для споживачів і виробників є різним поняттям. Наслідком реальної девальвації для споживачів буде те, що їм стає невигідно обмінювати вітчизняний товар на закордонний. Потрібно віддати більшу кількість одиниць вітчизняного товару, щоб отримати задану кількість одиниць закордонного товару. Для підприємств, навпаки, реальна девальвація означає те, що стає вигідніше виробляти експортні товари.



Рисунок 21.2.

Реальний обмінний курс і рівновага обміну.

Зміна реального валютного курсу впливає на сальдо торговельного балансу. Реальний валютний курс визначають як $w_R = tg\beta$, а умови торгівлі як $tg\alpha$. При w_R , що визначається променем OX , Батьківщина бажає імпортувати більше, ніж Закордон експортувати ($Im > X \rightarrow OZ' > OX'$). Існує дефіцит торговельного балансу Батьківщини ($Z^L < 0$). Вітчизняна валюта переоцінена (w_R – низький). Внаслідок цього вона повинна девальвувати. При девальвації гривні (промінь OX рухається вниз) зменшується дефіцит торгового балансу. При w_R , що позначається променем OS , торговий баланс вирівняний, $Z^L = 0$. При подальшій девальвації (w_R позначене

променем OAB) Батьківщина бажає імпортувати меншу кількість товару 2, ніж пропонує Закордон. Існує надлишок торговельного балансу, $Z^L > 0$.

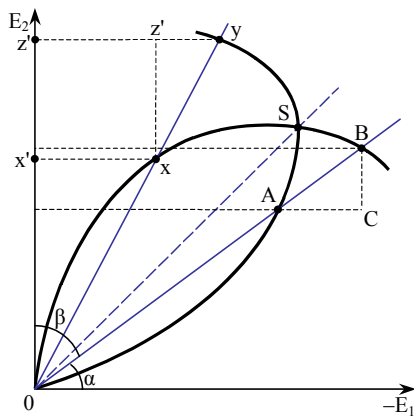
2. На рисунку 21.2 за допомогою кривої обміну видно, який вплив має реальна девальвація на сальдо торговельного балансу. Тангенс кута β відображає реальний валютний курс та позначає умови торгівлі. При реальному валютному курсі, що визначається променем OXY , дана країна бажає імпортувати більше (OZ), ніж Закордон експортувати (OX). Країна має дефіцит торговельного балансу. Ця ситуація не може тривати довго. Реальний валютний курс занижкий, тобто вітчизняна валюта реально переоцінена, а це означає, що вона повинна девальвувати.

Якщо валюта девальвує, то промінь OXY рухається вниз, отже, зменшується дефіцит торговельного балансу. При промені OS торговельний баланс вирівняний. Результатом подальшої девальвації до OAB було б те, що дана країна бажає імпортувати товару 2 менше, ніж пропонує Закордон, тобто вона має надлишок торгового балансу.

Рисунок 21.3 відображає зв'язок між сальдом торговельного балансу і реальним валютним курсом. При реальному валютному курсі OS сальдо торговельного балансу дорівнює нулю. За умов реальної девальвації більший реальний валютний курс OA викликає надлишок торговельного балансу; при ревальвації нижчий реальний валютний курс OX спричиняє дефіцит торговельного балансу. Крива на рисунку 21.3 показує, як сальдо торговельного балансу реагує на реальну девальвацію. Зміна реального валютного курсу задана через:

$$\bar{w}_R = \bar{w} + (\bar{\beta}^* - \bar{\beta}). \quad (21.8)$$



Рисунок 21.3.

Сальдо торгового балансу і реальний обмінний курс між експортними та імпортними товарами.

Сальдо торгового балансу залежить від величини реального обмінного курсу між експортними та імпортними товарами. При реальній девальвації вітчизняної валюти ($\bar{w}_R > 0$) знижується купівельна спроможність вітчизняного товару. Ціни у Закордоні зростають швидше, ніж на Батьківщині, торгові умови останньої погіршаться. Величина w_R від врівноваженого значення в точці S , коли $Z^L = 0$, зростає до OA . Існує надлишок торгового балансу, $Z^L > 0$ та $X > Im$. При ревальвації ($\bar{w}_R < 0$) вітчизняна валюта порівняно із Закордоном має вищу вартість. Ціни у Закордоні зростають повільніше, ніж на Батьківщині. Торгові умови на Батьківщині поліпшаться. Існує дефіцит торгового балансу, $Z^L < 0$. Величина w_R від врівноваженого значення зменшується до OX .

Отже, реальна девальвація ($\bar{w}_R > 0$) є втратою купівельної спроможності

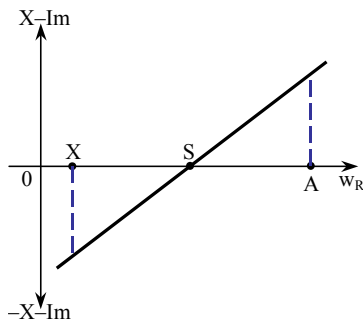
вітчизняного товару, якщо вітчизняна валюта девальвує ($\mathcal{F} > 0$), а рівень цін у Закордоні зростає швидше, ніж на Батьківщині. В обох випадках обмін несприятливий для даної країни. Умови торгівлі погіршуються. Ревальвація ($\mathcal{F}_R < 0$) існує тоді, коли вітчизняна валюта має вищу вартість, ніж закордонна, і коли у Закордоні ціни зростають повільніше, ніж у даній країні.

3. Визначений рівнянням 21.7 реальний валютний курс розраховують у випадку більшої кількості країн, в якому двосторонні валютні курси даної країни опосередковуються між валютами відповідних країн $w_1 \dots w_n$, та рівнями цін відповідних країн $P_1 \dots P_n$. Тоді ми говоримо про ефективні валютні курси. При цьому кожний торговельний партнер отримує певну питому вагу, що відповідає його значенню в зовнішній торгівлі для даної країни. Питома вага (« g_i ») виражається часткою імпорту та експорту торговельного партнера в експорті й імпорті даної країни. Для окремих країн « g_i » зважують двосторонні валютні курси « w_i ». Тоді ефективний номінальний валютний курс країн $i = 1 \dots n$ визначають як:

$$w = w_1^{g_1} \cdot w_2^{g_2} \dots \cdot w_n^{g_n} \quad (21.9)$$

Рівень цін Закордону визначають аналогічними методами, якщо рівень цін окремих країн геометрично зважується їх питомою вагою у зовнішній торгівлі Закордону.

$$P^* = P_1^{g_1} \cdot P_2^{g_2} \dots \cdot P_n^{g_n} \quad (21.9')$$

Тоді ефективний реальний валютний курс визначають:

$$w_R = \frac{w \cdot P^*}{P} = \frac{(w_1 P_1^*)^{g_1}}{P} \cdot \frac{(w_2 P_2^*)^{g_2}}{P} \dots \frac{(w_n \cdot P_n^*)^{g_n}}{P} \quad (21.9'')$$

4. Рівняння 21.8 дає змогу пояснити європейську валютну систему з 1987 по 1992 рік, під час якої не було ніяких змін ($\mathcal{F} = 0$). Оскільки у деяких країнах, наприклад в Італії, рівень цін зростає швидше, ніж у Німеччині, то для Німеччини в результаті цього виникла реальна девальвація, тому німецькі товари було не вигідно обмінювати на італійські. Німеччина повинна була віддавати більше експортних товарів, щоб мати змогу ввозити певну кількість імпортованих товарів. Звичайно це було стимулом для німецького експорту.
5. Рівняння 21.8 можна записати по-іншому:

$$\mathcal{F} = \mathcal{F}_R + (\mathcal{P} - \mathcal{P}^*) \quad (21.8')$$

Номінальна девальвація ($\mathcal{F} > 0$) може зводитися до двох різних аспектів: до реальної девальвації, обумовленої реально-економічними змінами, та до несприятливого ефекту рівня цін (сильнішої інфляції в даній країні).

6. Будь-які світові зміни попиту і пропозиції товарів впливають на реальний валютний курс. При цьому, якщо споживчі кошики у міжнародних порівняннях не співпадають, то Національний банк не повинен стримувати зміну реального валютного курсу шляхом проведення інтервенцій на валютному ринку або використанням інших інструментів грошової політики. Протидіючи, наприклад, реальній тенденції до ревальвації шляхом купівлі іноземної валюти, він тільки б стримав реальну ревальвацію на деякий час. У цілому збільшення національної грошової маси привело б до підвищення цін. Реальна ревальвація відбулася б все одно, але не на основі номінальної ревальвації, а через підвищені темпи інфляції.

Однак припустимо, що Національний банк, незважаючи ні на що, здійснює нові інтервенції. Тому необхідне зростання продажу валюти, тобто Нацбанк збільшує грошову масу. Це пояснюється тим, що до нездійсненої у попередньому періоді потреби в реальній ревальвації приєдналася поточна тенденція реальної ревальвації.

Отже, спроба протидіяти тенденції реальної ревальвації, що обумовлена міжнародним рухом товарів, призводить до інфляційних процесів вибухового характеру. Оскільки звичайно не можливо визначити, чи тенденції ревальвації і девальвації, що спостерігаються у дійсності, є результатом товарних або монетарних змін, така небезпека існує при проведенні будь-яких інтервенцій на валютному ринку, що мотивуються цілями реального валютного курсу.

6. Реально-економічні порушення

Реальний валютний курс у довготерміновому періоді змінюється тоді, коли змінюється пропозиція чи попит в даній країні або у Закордоні. При великому прирості продуктивності в експортному секторі (товар 1) зростає пропозиція експортного товару. Якщо дана країна – велика країна, то існуюча торговельна рівновага, що представлена точкою перетину кривих обміну обох країн, буде порушуватися. При заданій відносній ціні на світовому ринку виникає надлишок пропозиції товару 1. Тому відносна ціна $p = p_1/p_2$ на світовому ринку повинна зменшитись. Умови торгівлі погіршуються, і виникає реальна девальвація. Реальна девальвація дає змогу реалізувати на світовому ринку більшу кількість експортного товару. Подібні наслідки виникають, якщо уподобання Закордону змінюється не на користь вітчизняного експортного товару 1. Тоді на світовому ринку існує при даному співвідношенні цін надлишкова пропозиція товару 1, відносна ціна повинна спадати, щоб зменшити виробництво і збільшити попит. Умови торгівлі погіршуються і виникає реальна девальвація.

7. Реальний процентний паритет

Рівняння Фішера і процентний паритет дозволяють пояснити очікувані реальні процентні ставки, r^e , тобто граничну ефективність капіталу. Реальна очікувана процентна ставка дорівнює очікуваному номінальному проценту (i^e) мінус очікуваний темп зростання цін (\hat{P}^e).

$$r^e = i^e - \hat{P}^e. \quad (21.10)$$

Для Закордону діє аналогічне рівняння:

$$r^{e*} = i^{e*} - \hat{P}^{e*}. \quad (21.10')$$

Різниця в очікуваних реальних процентних ставках отримують з 21.10 і 21.10'.

$$r^e - r^{e*} = i^e - i^{e*} - (\hat{P}^e - \hat{P}^{e*}). \quad (21.10'')$$

З рівняння 21.8 для очікуваних величин випливає:

$$\hat{P}^e - \hat{P}^{e*} = \hat{P}^e - \hat{w}_R^e. \quad (21.10''')$$

Вставивши це в рівняння 21.10'' і, врахувавши короткотерміновий процентний паритет

$$i = i^* + \hat{w}^e,$$

отримуємо реальний процентний паритет

$$r^e = r^{e*} - \hat{w}_R^e. \quad (21.11)$$

Реальний процентний паритет виникає тоді, коли очікуваний реальний процент у даній країні дорівнює очікуваному реальному процентові у Закордоні плюс очікувана реальна ревальвація.

8. Торгові й неторгові товари

1. Реальний валютний курс як ціна між торговими і неторговими товарами.

Реальний валютний курс визначають в економічній літературі не лише як співвідношення обміну, що показано в рівнянні 21.7, а й як відносну ціну між торговими та неторговими товарами. Індекс цін у рівнянні 21.2 можна визначити для іншого товарного кошика, а саме для торгових і неторгових товарів. При цьому припускають, що в народному господарстві виробляють як торгові, так і неторгові товари.

Розглядаючи товарний кошик з торговими та неторговими товарами і позначивши ціну для торгових товарів – P_H і ціну для неторгових товарів – P_N , визначаємо індекс цін з рівняння 21.2 як:

$$P = \{P_H, P_N\}. \quad (21.12)$$

Тоді реальний валютний курс визначаємо як співвідношення (у перерахунку на вітчизняну валюту) ціни P_H до ціни P_N :

$$w_R = wP_H^*/P_N. \quad (21.13)$$

Реальний валютний курс виражає конкурентоспроможність торгових товарів щодо неторгових.



Рисунок 21.4.

Рівновага і сальдо торгового балансу у моделі торгових і неторгових товарів.

Величина реального валютного курсу w_R впливає на структуру виробництва торгових (Q_H) і неторгових (Q_N) товарів, а також на сальдо торгового балансу (Z^L).

Трансформаційна крива Батьківщини зображена кривою TT , крива байдужості дотична до кривої трансформації в точці C , що визначає рівноважний стан торгового балансу ($Z^L = 0$). Споживання здійснюється за рахунок власного виробництва. В точці A' споживання перевищує виробництво вітчизняних товарів (AB) на величину відрізка AA' , існує дефіцит торгового балансу ($Z^L < 0$). За рахунок реальної девальвації вітчизняної валюти можна поліпшити конкурентоспроможність країни та зрівноважити торговий баланс. При девальвації ціна в Закордоні у вітчизняній валюті (wP_H^*) на торгові товари зростає швидше, ніж ціна (P_N) на неторгові товари на Батьківщині.

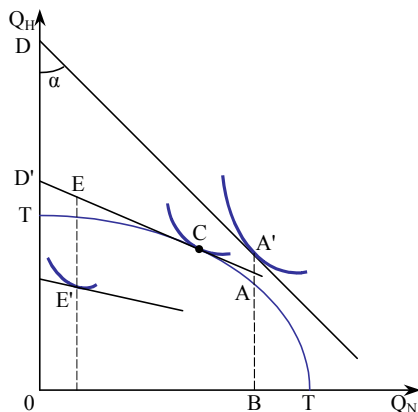
Внаслідок девальвації підвищуються відносні ціни $wP_H^* / P_N^* = tg\alpha$. Залежно від рівня девальвації відбувається зменшення дефіциту торгового балансу і можливе досягнення його рівноважного стану, $Z = 0$ (точка A). Якщо країна є боржником, реальна девальвація повинна бути ще сильнішою для досягнення надлишку торгового балансу, $Z^L > 0$ ($Z^L = EE'$). Це дасть змогу Батьківщині сплатити борги.

2. Вплив зміни реального валютного курсу. Величина реального валютного курсу впливає як на розподіл товарів між секторами торгових та неторгових товарів, так і на сальдо торговельного балансу. Нехай вихідне положення країни визначене як дефіцит торговельного балансу AA' (рисунок 21.4). Споживання ($A'B$) перевищує вітчизняне виробництво торгових товарів (AB) на величину AA' .

У цій ситуації, що є типовою для багатьох країн, які розвиваються, котрі протягом тривалого часу позбавлялися вітчизняне виробництво імпортової конкуренції, простежується реальне переоцінення (ревальвація), що виражається малим кутом $tg\alpha$. Країна може підвищити свою конкурентоспроможність на світовому ринку, що виражається через сальдо торгового балансу, балансу послуг і некомерційних платежів лише шляхом реальної девальвації. Реальна девальвація означає, що ціна у вітчизняній валюті (wP_H^*) на торгові товари зростає швидше, ніж ціна на неторгові товари, оскільки зростає національний валютний курс, і тому за всіх інших рівних умов відбувається девальвація.

Наслідком реальної девальвації, або підвищення відносної ціни торгових та неторгових товарів, буде зростання пропозиції торгових товарів, оскільки збільшується стимул для виробництва торгових товарів. Одночасно висока відносна ціна призводить до зменшення попиту на торгові товари. Надлишок попиту на торгові товари, а отже, від'ємне сальдо торгового балансу, балансу послуг і некомерційних платежів зменшується, відстань AA' стає меншою. Реальна девальвація може бути настільки великою, що дефіцит торговельного балансу зникає (точка C на рисунку 21.4). Коли країна є боржником, то їй необхідно досягнути надлишку торговельного балансу (EE'), щоб можна було здійснювати виплати за процентами, і тоді реальна девальвація повинна бути ще сильнішою.

Цей аналіз підводить до відносних цінових змін, якщо говорити про вираження еластичності. Тоді умова нормальної реакції достатня для того, щоб торговельний баланс став активним при реальній девальвації. Беручи до уваги ефект доходів, необхідно, щоб він підтримував або принаймні не перекомпенсовував зміну відносної ціни. Нехай реальний дохід $Y = Q_H + (p_N/wP_H^*)Q_N$, який розраховують у цінах, що існували у вихідному положенні, спадає. Розрахований у нових цінах, дохід спадає, якщо він вимірюється в одиницях торгового товару, який подорожчав, і зростає, якщо він вимірюється в значно дешевших одиницях неторгового товару.

На рисунку 21.4 зображений зв'язок між дефіцитом торговельного балансу, тобто різницею між споживанням і виробництвом та реальним валютним курсом.

$$WP_H^*/P_N: ME_N/ME_H.$$

При реальному валютному курсі, що представлений дотичною $D'C$, отримуємо рівноважний торговельний баланс (точка C на рисунку 21.5). Реальна девальвація

призводить до зростання тангенса кута α (точка E' на рисунку 21.4), виникнення надлишку торговельного балансу. Виробництво торгових товарів у країні буде перевищувати їх споживання. Реальна ревальвація, навпаки, відображається меншим тангенсом кута α (точка A'); споживання перевищує виробництво. Виникає дефіцит торговельного балансу. Рисунок 21.5 показує, як впливає реальний валютний курс на сальдо торговельного балансу.



Рисунок 21.5.

Сальдо торгового балансу і реальний валютний курс при торгових і неторгових товарах.

Величина реального валютного курсу: $w_R = wP_H^* / P_N$, сальдо торгового балансу: $Z^L = X - Im$. При дефіциті торгового балансу ($Z^L < 0$) і певному значенні w_R (точка A') споживання торгових товарів усередині країни перевищує їх виробництво, $Im > X$. Девальвація вітчизняної валюти призводить до рівноважного торгового балансу $Z^L = 0$ (точка C): виробництво торгових товарів дорівнює їх споживанню, $X = Im$. Якщо вітчизняна валюта ще більше девальвує (точка E'), то встановлюється надлишок торгового балансу ($Z^L > 0$): виробництво торгових товарів перевищує їх споживання, $Im > X$.

Контрольні запитання

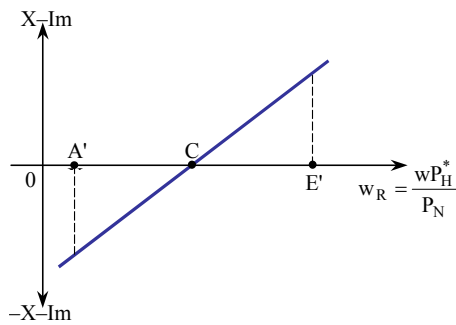
1. Що таке паритет купівельної спроможності валют?
2. Як визначають реальний валютний курс?
3. Поясніть зв'язок між реальним валютним курсом, сальдом торгового балансу та рівнем цін на торгові й неторгові товари.
4. Як визначають реальний процентний паритет?

Література

1. Валютный рынок и валютное регулирование: Учеб. пособие / Под ред. И. А. Платоновой. – М.: БЕК, 1996.
2. Кругман П. Р., Обстфельд М. Международная экономика. Теория и политика: Учеб. для вузов / Пер. с англ. под ред. В. П. Колесова, М. В. Кулакова. – М.: Экон. фак. МГУ, ЮНИТИ, 1997.
3. Международные валютно-кредитные и финансовые отношения: Учеб. / Под ред. Л. А. Красавиной. – М.: Финансы и статистика, 1994.

4. Миклошевская Н. А. *Международная экономика: Учеб.* – М.: МГУ им. М. В. Ломоносова, Изд-во «Дело и Сервис», 1998.
5. Мишкін Ф. С. *Економіка грошей, банківської справи і фінансових ринків / Пер. з англ. С. Панчишин, Г. Стеблій, А. Стасишин.* – К.: Основи, 1998.
6. Овчинников Г. П. *Международная экономика: Учеб. пособие.* – М.: Полнус, 1998.
7. Burda M., Wyplosz C. *Macroeconomics: European Text.* – Oxford, 1993.
8. Krugman P. R., Obstfeld M. *International Economics: Theory and Policy.* – Illinois, Boston, London, 1991.
9. Maenning W., Wilfling B. *Aussenwirtschaft: Theorie und Politik.* – München: Valen Verlag, 1998.
10. Siebert H. *Außenwirtschaft.* –6, völlig überarb. Aufl. – Stuttgart: G. Fischer, 1994.
11. Williamson J. *Exchange Rate Management // Economic Journal.* – 1993. – № 103. – S. 188–197.

Тема 22

ПОЛІТИКА СТАБІЛІЗАЦІЇ В КЕЙНСІАНСЬКІЙ МОДЕЛІ ТВЕРДИХ ЦІН ПРИ ФІКСОВАНОМУ ОБМІННОМУ КУРСІ

Якщо казначейство наповнило б старі пляшки банкнотами і закопало б їх у безодні покинутих шахт, які б потім наповнило муніципальним сміттям і віддало б це приватним підприємцям за основними принципами економічної політики невтручання (laissez-faire) для того, щоб знову відкопати банкноти, не було б більше ніякого безробіття ...

Джон Мейнард КЕЙНС

План теми

1. Деякі альтернативні припущення.
2. Основи макроекономічної моделі для відкритої економіки.
3. Мультиплікатор експорту.
4. Інвестиційний мультиплікатор з міжнародним зворотним впливом.
5. Грошова політика.
6. Фіскальна політика.
7. Комбінація інструментів економічної політики.
8. Зміни обмінного курсу.

Відкрита економіка пов'язана через міжнародний товарообмін, рух капіталу та інші операції, що охоплює платіжний баланс, з економічними подіями, які відбуваються в інших країнах. Для політики стабілізації через цей міжнародний взаємозв'язок виникають певні проблеми. Тоді постає питання, як може експортна діяльність впливати на рівень зайнятості у відкритій економіці і які можливості має політика стабілізації для підвищення рівня зайнятості. При цьому особлива увага

присвячена зв'язку цілей між стабільністю всередині країни і зовнішньою рівновагою. В основі теми лежить кейнсіанська система, яка представлена в розділах 1 і 2. Після розгляду експорту (3) й автономних інвестицій (4) буде обговорена грошова (5) і фіскальна політика. В останніх розділах буде розглянута комбінація грошових і фіскальних заходів та зміни обмінного курсу.

1. Деякі альтернативні припущення

При попереднього аналізу ми виходили з двох різних товарів: експортного товару й імпортного товару. В макроекономічному додатку цієї теми ми, навпаки, розглядаємо агреговану економіку лише з одним товаром. Нехай дана країна виробляє певний товар, споживає його і експортує, а також імпортує «подібний» товар, що може бути агрегований разом із товаром, який випускають у цій країні. Для цього єдиного товару в економіці можна застосовувати макроекономічні функції.

Джон Мейнард Кейнс

(1883–1946)

Джон Мейнард Кейнс народився 5 червня 1883 року в Кембріджі (Англія). Син економіста (Джона Невіла Кейнса), він навчався в Ітоні, а згодом у Королівському коледжі, Кембрідж, де здобув вчений ступінь з математики. Потім студював під керівництвом Альфреда Маршала, який просив його стати економістом. Кейнс вступив на Британську Цивільну Службу в Індійському офісі, і його перша книга – «Індійська Валюта і Фінанси» (1913) оцінювала індійську валютну систему як приклад золотого обмінного стандарту. Він набув широкої слави в 1919 році, коли написав «Економічні наслідки миру». Ця книга, як і пізніші відомі статті в журналах, жорстко критикувала Версальську угоду за тяжкі умови, покладені на Німеччину щодо виплати репарацій після Першої світової війни. Погляд Кейнса полягав у тому, що пристосування цін, які вимагали від Німеччини для того, щоб заробити іноземну валюту для здійснення виплат (тобто зміни цін, потрібні для збільшення експорту і зменшення імпорту, достатні, щоб надлишок поточного рахунку покрити необхідний відтік капіталу, пов'язаний з виплатами), будуть надмірними. Вони значно погіршать добробут і умови торгівлі для Німеччини, і виплати можуть бути не здійснені через їх жорсткість.

Кейнс тоді опублікував впливову книгу «Праці з імовірності» в 1921 році. Проте його найважливіший академічний внесок був зроблений у 1930-х роках – «Праці про гроші» (1930) й особливо «Загальна теорія зайнятості, процентів та грошей» (1936). Загальна теорія була широкомасштабним нападом на апарат класичної економіки з її поглядами про те, що економіка автоматично врівноважується за рівня доходу, що веде до повної зайнятості. Він наголошував на ролі сукупного попиту і можливості досягнення рівноваги національного доходу за менш ніж повної зайнятості. Попит на гроші та його ставлення до рівня процентних ставок також були визнані революційними і зіграли найбільшу роль у формулювання сукупного попиту. Щодо політики, то кейнсіанський аналіз надавав визначну роль фіскальній політиці щодо впливу на національний дохід та зайнятість, хоча це заперечували у класичній моделі. Кейнс також зустрічався з Франкліном Рузвельтом, який згодом використовував витрати на громадські роботи як засіб виходу з депресії.

Життя Кейнса було заповнене різноманітною діяльністю. Окрім ролі політичного радника Британського уряду і викладача в Кембріджі, він патрунував мистецтво, збирав рідкісні книги, редагував «Економічний журнал», був першим казначеєм Королівського коледжу, головою правління страхової компанії National Mutual Life Insurance Company. Він також набув особисте багатство завдяки розумним інвестиціям. До того ж, Кейнс був членом гуртка Bloomsbury, Групи митців, інтелектуалів і письменників, до яких входили Літтон Стракі та Вірджинія Вульф. Деякі були вражені тим, що він одружився з російською прима-балериною в 1925 році, породивши вислів: «Ніколи не було такого союзу краси і розуму, як шлюб Лідії Лопокіної і Джона Менарда Кейнса».

Останні роки життя Кейнс провів, успішно обговорюючи питання отримання великої військової позики для Британії від США і проектуючи Бреттон-Вудську угоду для створення Міжнародного Валютного Фонду. З його силою переконання, особистим шармом і магнетизмом він завжди відстоював свої ідеї.

Джон Мейнард Кейнс помер на Пасхальну неділю в 1946 році.

При розгляді теми слід враховувати наступні істотні припущення.

1. **Мала країна.** В економічній дійсності зміна рівня цін або процентної ставки на Батьківщині впливає на відповідні показники у Закордоні; разом з тим, існує зворотній вплив на Батьківщину. Проте ми повинні спростити нашу модель і не брати до уваги – за винятком міжнародного інвестиційного мультиплікатора – міжнародну зворотну дію. Тому при розгляді теми будемо виходити з гіпотези про малу країну і розглядати зміни у Закордоні (рівень цін або процентну ставку) як такі, що не підлягають впливу даної країни.
2. **Фіксований обмінний курс.** При фіксованому курсі може виникати сальдо платіжного балансу; гнучкий курс, навпаки, намагається – принаймні в моделі – вирівняти (збалансувати) платіжний баланс.
3. **Політика нейтралізації.** При фіксованому курсі сальдо платіжного балансу впливає на грошову масу. Тому необхідно відрізнити, чи припускається нейтралізація цієї дії на грошову масу, чи ні.
4. **Тимчасова рівновага.** При сталому обмінному курсі важливою є різниця між короткотерміновим і довготерміновим аналізом. Припустимо, що грошова маса в даній країні збільшується, ціни зростають, експорт зменшується, тому баланс поточних операцій буде дефіцитним. Ця дефіцитна ситуація не може довготерміново існувати. Тому дефіцит означає – у випадку відмови від політики нейтралізації – вплив валюти і разом з цим зменшення грошової маси. Цей процес може повторюватися кілька разів, тому існує ймовірність виникнення рівноваги платіжного балансу у довготерміновому періоді. Отже, необхідно відрізнити тимчасову і довготермінову рівновагу.
5. **Тверді ціни на товари.** Звичайна кейнсіанська модель припускає тверді ціни на товари і задану номінальну заробітну плату. Економічні проблеми необхідно вирішувати через зміну кількісних величин (коливання зайнятості), оскільки ціни не є гнучкими. Як альтернативу, ми можемо розглянути модель, у якій ставка заробітної плати і ціни на товари є гнучкими.

2. Основи макроекономічної моделі для відкритої економіки

1. **Рівновага на ринку товарів.** Рівновага на ринку товарів існує тоді, коли реальний попит дорівнює реальному результату господарської діяльності (пропозиції) Y . Реальний попит складається з реального споживчого попиту C , реального попиту на інвестиції I і реального сальдо торговельного балансу, балансу послуг і некомерційних платежів $X - Im$, тобто:

$$Y = C + I + X - Im + G$$

або

$$S(Y) + Im(Y, w, P^*/P) = G + I(i) + X(w, P^*/P). \quad (22.1)$$

Рівняння 22.1 визначає рівновагу на ринку товарів з точки зору витрат, але це рівняння також можна записати по-іншому. Країна виробляє товар Y , який використовують для внутрішнього споживання (C_h), інвестицій (I_h) та експортують. Звідси:

$$Y = C_h + I_h + X.$$

Усе споживання складається з внутрішнього споживання (C_h) і реального споживання імпортованих товарів:

$$C = C_h + \frac{P^* w}{P} C_m.$$

C_m – кількість споживання імпортованого товару; $P^* C_m$ – це вартість імпорту в цінах Закордону; $P^* w C_m$ – вартість імпорту в цінах даної країни; ділення на P показує реальну вартість імпорту товарів. Аналогічним є рівняння для загального попиту на інвестиції I :

$$I = I_h + \frac{P^* w}{P} I_m.$$

Якщо підставити обидва рівняння в Y -рівняння, то отримаємо:

$$Y = C - \frac{P^* w}{P} C_m + I - \frac{P^* w}{P} I_m + G + X.$$

Оскільки реальну вартість імпорту I_m визначають як:

$$I_m = \frac{P^* w}{P} (C_m + I_m),$$

то звідси випливає рівняння 22.1.

2. Рівновага на грошовому ринку. Реальний грошовий попит на гроші L залежить від національного доходу (НД) і процентної ставки.

$$L = L(Y, i) \text{ з } L_Y > 0, L_i < 0.$$

Номінальна грошова пропозиція економіки складається з грошової пропозиції попереднього періоду (\tilde{M}_{-1}) і зміни грошової пропозиції, що має два компоненти: внутрішня зміна резерву в національній валюті ($d\tilde{M}$), який контролює Національний банк і зміна резерву іноземних валют, вираженого у національній валюті ($d\tilde{M}^e$). Якщо позначимо dM^{s-1} , dM і dM^e як реальні величини, то рівновага на грошовому ринку існує тоді, коли реальний попит на гроші дорівнює реальній пропозиції грошей.

$$L(Y, i) = M^{s-1} + dM + dM^e. \quad (22.2)$$

Зміна грошової маси за межами країни впливає з сальдо платіжного балансу

$$dM^e = \gamma \cdot Z, \quad (22.3)$$

де γ ($0 \leq \gamma \leq 1$) – параметр нейтралізації. Якщо не існує політики нейтралізації, то $\gamma = 1$; грошова маса, яка підлягає впливу ззовні, змінюється відповідно до сальдо платіжного балансу Z . Якщо здійснюється нейтралізація, то $\gamma = 0$. Сальдо платіжного балансу не має ніякого впливу на грошову масу. Якщо існує надлишок платіжного балансу ($Z > 0$), то це означає, що емісійний банк продає цінні папери на відкритому ринку, щоб позбутися ліквідності. При дефіциті платіжного балансу ($Z < 0$) емісійний банк купує цінні папери для того, щоб компенсувати викликане платіжним балансом зменшення грошової маси. Оскільки при гнучкому обмінному курсі не виникає сальдо платіжного балансу, то питання щодо політики нейтралізації має значення лише при фіксованому курсі.

3. Сальдо платіжного балансу. Сальдо платіжного балансу Z визначають як сальдо торгового балансу, балансу послуг і некомерційних платежів плюс чистий імпорт капіталу $\aleph(i)$, який при заданій процентній ставці у Закордоні залежить від процента даної країни з $\aleph i > 0$.

$$Z = X \left(\frac{P^* w}{P} \right) - Im \left(Y, \frac{P^* w}{P} \right) + \mathfrak{N}(i). \quad (22.4)$$

4. Привхідний аналіз, в якому містяться додаткові величини. Якщо припустити задану рівновагу в кейнсіанській системі, то ми можемо аналізувати, як ця рівновага реагує на реально-економічні порушення. При поясненні економічної політики можна використовувати як ситуаційний, так і привхідний аналіз. При ситуаційному аналізі постановка цієї задачі звучить так: як змінюються такі важливі величини як зайнятість чи сальдо платіжного балансу, сальдо балансу поточних операцій без втручання економічної політики (наприклад: автономне зменшення експорту закордону). При привхідному аналізі досліджується вплив фіскальної та грошової політики на розподіл доходів та рівень зайнятості.

Далі ми будемо досліджувати, як реагуватиме визначена у рівняннях 22.1 і 22.2 внутрішня рівновага і ситуація, пов'язана з платіжним балансом, коли параметрично змінюється одна з таких змінних, як: експорт, грошова маса, державні видатки і обмінний курс.

3. Мультиплікатор експорту

1. Проста постановка питання кейнсіанської моделі твердих цін звучить так: як змінюються рівень зайнятості і сальдо балансу поточних операцій, коли експорт даної країни автономно змінюється. Припустимо, що у Закордоні зменшується попит на імпорт, тоді скорочується експорт Батьківщини. Оскільки ціни на товари в кейнсіанській моделі є твердими у сторону зниження, то склади даної країни наповнюються товаром; це призводить до незапланованих інвестицій. Зайнятість і НД зменшуються. Разом з падаючим НД зменшується імпорт. Цей ефект діє всупереч першопочатковому збільшенню пасивної частини балансу поточних операцій.

Твердження: При твердих цінах (і сталих обмінних курсах) викликані платіжним балансом зміни в зайнятості зменшують розмір незрівноваженості балансу поточних операцій. Але до якої міри повинен спадати НД (і разом з цим зайнятість) при автономному зменшенні експорту для того, щоб існувала рівновага на товарному ринку. При цьому виникає питання, як змінюється сальдо балансу поточних операцій при автономному зменшенні експорту.

Припускається:

Гіпотеза А 22.1: Дана країна є малою країною.

Гіпотеза А 22.2: Обмінний курс – сталий.

Гіпотеза А 22.3: Рух капіталу не враховують.

Гіпотеза А 22.4: Інвестиції залежать від процента, який визначають на грошовому ринку на основі попиту і пропозиції на гроші.

2. **Нееластичність цін.** У попередніх розділах переважав підхід, при якому ціни на товари були гнучкими, і тому міжнародні товарні ринки забезпечували реалізацію товарів без спеціальних форм розподілу неринкового характеру (карткова система і т.і.). Розглянемо ситуацію з припущеннями, що ціни на товари нееластичні. Це суттєво наближає звичайні загальноживані мультиплікаційні моделі відкритої економіки і потребує обговорення з урахуванням так званої теорії абсорбції платіжного балансу. Такий підхід уможливує розгляд порівняно статичних проблем, що ігнорують звичайні «кейнсіанські моделі».

3. Мультиплікатор при змінному проценті та інвестиціях, що залежать від процентів. За цих припущень для автономного спаду попиту на експорт розглядаємо наступний ланцюжок дій: внаслідок зменшення попиту на експорт певної країни скорочується її рівень виробництва і разом з цим НД. Зі спадом НД зменшується трансакційний попит на гроші (L_T). При заданій грошовій масі нерівновага, що встановлюється на грошовому ринку, викликає зміни процента: щоб скоротити операції з готівкою, економічні суб'єкти збільшують попит на цінні папери. Курс цінних паперів зростає. Проценти зменшуються. Збільшується ліквідний попит на гроші. Зі спадом процентів зростає обсяг інвестицій. НД підвищується. Потрібно перевірити, чи це збільшення НД покриває його перспективне зниження. При такому аналізі виникає згадана раніше проблема, яка полягає в тому, що у відкритій економіці при сталому обмінному курсі грошову масу визначає не лише емісійний банк. Дефіцит балансу поточних операцій означає втрату валюти, що призводить до зменшення грошової маси даної країни. Для спрощення аналізу припустимо, що емісійний банк проводить політику нейтралізації, це означає, що він повністю зрівноважує зменшення грошової маси внаслідок витрачання іноземної валюти на купівлю цінних паперів на відкритому ринку.

Гіпотеза A22.5: Емісійний банк успішно проводить політику нейтралізації. Припущення 22.1, 22.2, 22.3, 22.4 і 22.5 можна записати як систему рівнянь:

$$\begin{aligned} S(Y) - I(i) + Im(Y) &= X; \\ L(Y, i) &= M; \\ Z^L + Im(Y) &= X. \end{aligned} \quad (22.5)$$

Перше рівняння є умовою рівноваги на ринку товарів, друге – на грошовому ринку, третє – визначає сальдо балансу поточних операцій. Через диференціацію по X впливає:

$$\begin{bmatrix} (s+m) & -I_i & 0 \\ L_y & L_i & 0 \\ m & 0 & 1 \end{bmatrix} \cdot \begin{bmatrix} dY \\ di \\ dZ^L \end{bmatrix} = \begin{bmatrix} dX \\ 0 \\ dX \end{bmatrix}. \quad (22.5')$$

У 22.5' $L_y = \partial L / \partial Y > 0$ – перша похідна від функції трансакційного попиту на гроші по Y і $L_i = \partial L / \partial i < 0$ – перша похідна від функції ліквідного попиту на гроші і $I_i = \partial I / \partial i < 0$ – перша похідна функції інвестицій по i .

Для зміни НД при зменшенні експорту впливає:

$$\frac{dY}{dX} = \frac{1}{D} \quad (22.5'')$$

при

$$D = s + m + \frac{I_i L_y}{L_i}.$$

Третій доданок знаменника є більшим від нуля, оскільки $I_i < 0$, $L_y > 0$ і $L_i < 0$. Через те, що знаменник є більшим, ніж при автономних інвестиціях, зміна НД незначна. Це пояснюється тим, що падіння процента стимулює інвестиції. Якщо допустити, що інвестиції не залежать від процента, то $I_i = 0$. Третій вираз дорівнює нулю.

Ця ситуація відображена на рисунку 22.1 (Діаграма Гікса). Крива LM не змінює свого положення при заданій грошовій масі. Крива $IXSm$ відображає рівновагу на товарному ринку у відкритій економіці: $I + X = Im + S$. Ця крива зміщується в результаті зменшення експорту. При інвестиціях, що реагують на зміну процента, необхідне не таке значне зменшення НД (DC) як при інвестиціях, що не реагують на зміну процента (BA).



Рисунок 22.1.

Зменшення експорту і НД.

Діаграма Гікса показує вплив експорту Батьківщини на товарногосподарську рівновагу (крива $IXSIm$) при заданій грошовій масі LM . Крива $IXSIm$ відображає умову рівноваги при товарному ринку ($I + X = Im + S$). Унаслідок зменшення автономного попиту на експорт скорочується виробництво експортних товарів Батьківщини і відповідно зменшується національний дохід (НД) і зайнятість, крива $IXSIm$ пересувається вліво. Величина зміни НД обумовлена залежністю інвестицій від процентної ставки (i). НД зменшується не в значній мірі (DC), якщо інвестиції залежать від величини процентної ставки (i), та в більшій мірі (AB), якщо інвестиції не залежать від i (BA). У короткотерміновому періоді НД може суттєво зменшитись. Але в довготерміновому періоді зі спадом НД зменшується трансакційний попит – на гроші – L_T , то призводить до збільшення попиту на цінні папери і зростання їх курсу. Процентна ставка знижується, що спричиняє збільшення інвестицій, а також НД. Враховуючи НД, мультиплікатор експорту буде тим меншим, чим більша процентна еластичність інвестицій.

Твердження: Мультиплікатор експорту, зважаючи на НД, є тим меншим, чим сильніший ефект процента, тобто чим більша процентна еластичність інвестицій.

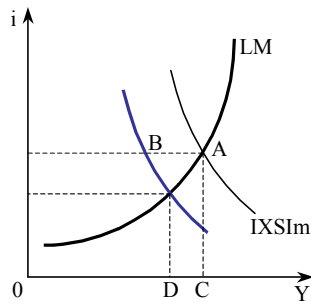
Процентна еластичність інвестицій впливає на рівень НД і зайнятість таким чином, щоб встановити рівновагу на товарному та грошовому ринках. А втім, пристосування процента може пом'якшувати коливання зайнятості лише тоді, коли він гнучкий.

Необхідно розглянути наступні випадки при інтерпретації рівняння 22.5": Нехай $L_I = -\infty$, тоді третій вираз знаменника прямує до нуля. Це є область кейнсіанського випадку падіння ліквідності. Процент залишається незмінним, лише НД змінюється. Якщо $L_i = 0$, то знаменник прямує до безкінечності. Зміна НД у цій, так званій класичній, області, не відбувається. Зменшення експорту позначається лише на процентній ставці. Для мультиплікатора балансу поточних операцій визначено, що:

$$\frac{dZ^L}{dX} = \frac{s + I_i L_y / L_i}{s + m + \frac{I_i L_y}{L_i}} \quad (22.5''')$$

Твердження: При інвестиціях, що залежать від процента, пасивізація сальдо балансу поточних операцій при автономному зменшенні експорту є більшою (за винятком випадку падіння ліквідності та класичної області), ніж при інвестиціях, що не залежать від процента.

У той час як еластичні проценти зменшують коливання зайнятості, що виникають під час скорочення експорту, зростає від'ємне сальдо балансу поточних операцій. Якщо перехід від незмінного процента до еластичних процентів тлумачити як заходи економічної політики (при заданому зменшенні експорту), то саме такі заходи сприяють наближенню до цілі (підвищення рівня зайнятості), але одночасно не досягається врівноваження балансу поточних операцій. На рисунку 22.2 зображено ланцюжок дій кейнсіанського мультиплікатора експорту і різні спеціальні випадки. (Треба зауважити, що на рисунку 22.2 L_T – транзакційний попит на гроші і L_s – ліквідний попит на гроші.)



Рисунок 22.2.

Ланцюг дій при експортному мультиплікаторі.

3. Прогноз статус-кво і привхідний аналіз (з урахуванням грошової та фіскальної політики). Попередній аналіз мультиплікатора необхідно розглядати з точки зору економічної політики як ситуаційний аналіз або статус-кво прогноз: як змінюється сальдо балансу поточних операцій, НД і зайнятість, коли експорт даної країни автономно зменшується? Цей аналіз може бути вдосконалений шляхом врахування причин зменшення (падіння) експорту. В Закордоні змінюються приватні чи державні інвестиції, держава зменшує чи підвищує ставку податку, збільшує контингент імпортованих товарів (тобто встановлює імпортові квоти).

Поряд із прогнозом статус-кво аналіз мультиплікатора може також бути застосований для здійснення привхідного аналізу. Як змінюється сальдо балансу поточних операцій, НД (і зайнятість), коли дана країна використовує певні заходи економічної політики, наприклад, автономно збільшує інвестиції, зменшує податки, згортає імпорту шляхом контингентування (встановлення імпортованих квот)?

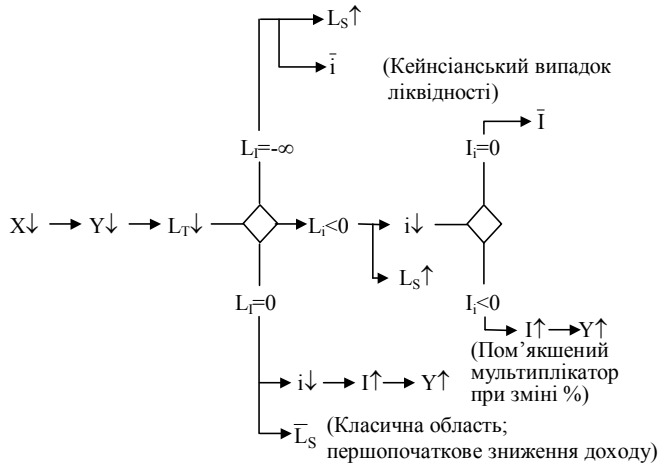
5. Гнучкий обмінний курс. Якщо відмовитися від припущення про фіксований обмінний курс, то економіка отримує додатковий механізм адаптації. Якщо спадає попит у Закордоні, то національна валюта повинна девальвувати. Проте ця девальвація означає, що порівняльна цінова перевага даної країни поліпшиться.

4. Інвестиційний мультиплікатор з міжнародним зворотним впливом

1. Надалі припускаємо, що дана країна в ситуації неповної зайнятості збільшує свої інвестиції, наприклад, через фіскальну політику.

Гіпотеза А 22.4': Грошовий ринок і обумовлені змінами попиту на гроші зміни процента не враховуються. Мультиплікатори інвестицій щодо НД у відкритій економіці при незмінному експорті можна представити формулами:

$$\frac{dY}{dl} = \frac{1}{s+m} \quad \text{і} \quad \frac{dZ^L}{dl} = -\frac{m}{s+m}.$$

Проходить витіснення заощаджень та імпорту, НД зростає. Це зростання спричиняє приріст імпорту і, разом з тим, – у вихідному положенні зрівноваженого балансу поточних операцій – його пасивізацію. Механізм дії інвестиційного мультиплікатора розглядається щодо великої країни.

Гіпотеза А 22.1': Зміни доходу на Батьківщині мають зворотний вплив через Закордон знову на неї.

2. Якщо брати до уваги міжнародний зворотний вплив, то разом із зростаючим НД країни I збільшується її імпорт, тобто експорт країни II. Оскільки він є компонентом країни II, то разом із зростаючим експортом збільшується НД країни II. При цьому збільшується імпорт країни II і т. д. Потрібно очікувати, що на основі цієї міжнародної зворотної дії здійснюється більше зростання НД даної країни, ніж при незмінному експорті. Це відображено на рисунку 22.3.



Рисунок 22.3.

Інвестиційний мультиплікатор і міжнародний зворотний вплив.

Отримуємо таку систему рівнянь:

$$\begin{aligned} S(Y) + Im(Y) - X(Y^*) &= I; \\ S^*(Y^*) + Im^*(Y^*) - X^*(Y) &= I^*; \\ Z^L = Im(Y) - X(Y^*) &= 0. \end{aligned} \quad (22.6)$$

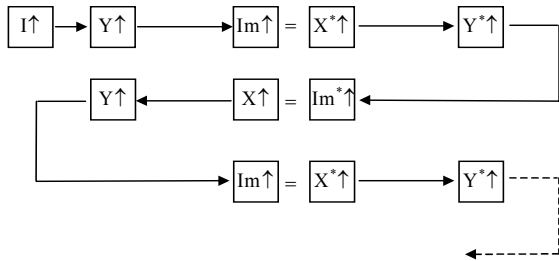
Нехай у країні I відбувається автономний приріст інвестицій, то через загальну диференціацію, враховуючи, що $m^* = dX/dY^*$ та $m = dX^*/dY$, впливає:

$$\begin{bmatrix} (s+m) & -m^* & 0 \\ -m & (s^*+m^*) & 0 \\ m & -m^* & 1 \end{bmatrix} \cdot \begin{bmatrix} \frac{dY}{dl} \\ \frac{dY^*}{dl} \\ \frac{dZ^L}{dl} \end{bmatrix} = \begin{bmatrix} 1 \\ 0 \\ 0 \end{bmatrix}. \quad (22.6')$$

Для зміни НД у даній країні, залежно від інвестицій у цій країні, ми отримаємо:

$$\frac{dY}{dI} = \frac{s^* + m^*}{ss^* + sm^* + s^*m^*} \quad (22.6'')$$

Для зміни НД у Закардоні, як результат збільшення інвестицій в країні I, впливає¹¹¹. У результаті збільшення інвестицій в країні I зростає НД. Цю зміну

$$\frac{dY^*}{dI} = \frac{m}{ss^* + sm^* + s^*m^*} \quad (22.6''')$$

Зміну сальдо балансу поточних операцій країни I можна визначити як:

$$\frac{dZ^L}{dI} = \frac{-ms^*}{ss^* + sm^* + s^*m^*} \quad (15.6''')$$

Якщо брати до уваги міжнародну зворотню дію, то імпорт даної країни призводить до збільшення національного доходу у Закардоні і в результаті цього зростає її експорт. Оскільки викликане зростання імпорту Закардону збільшує експорт даної країни, то пасивізація балансу поточних операцій у випадку міжнародного зворотнього впливу є меншою. Це підтверджує порівняння мультиплікаторів¹¹².

Твердження: У випадку мультиплікатора в моделі з двома країнами інвестиційний мультиплікатор щодо НД (і разом з цим ефект зайнятості) є більшим, а пасивізація балансу поточних операцій менша, ніж у випадку без міжнародної зворотньої дії. Міжнародна зворотня дія пом'якшує небажані ефекти автономного зростання інвестицій.

3. Рівняння 22.6 становить цікаву вихідну точку для теорії передачі кон'юнктурного імпульсу. Звичайно, для постановки цього питання ми повинні відмовитися від нехтування різноманітними процентними ставками (Гіпотеза 15.4).

5. Грошова політика

У цьому розділі поставимо запитання, як впливає зміна грошової маси даної країни в кейнсіанській моделі твердих цін відкритої економіки. Надалі припустимо, що дана країна є малою країною (Д22.1), обсяг експорту і закардонна процентна ставка є заданими величинами, а обмінний курс – сталий.

Для студентів важливо з'ясувати, що вплив політики грошової маси у відкритій економіці щодо ситуації зі зайнятістю не відрізняється від її впливу в закритій економіці. Зовсім новим і специфічним є питання, як впливає грошова політика на сальдо платіжного балансу.

1. **Політика нейтралізації.** При фіксованому обмінному курсі виникає сальдо платіжного балансу. Отже, грошова маса в результаті зовнішнього впливу змінює сальдо платіжного балансу, тобто:

$$d\tilde{M} = Z.$$

¹¹¹ Детермінанта $\tilde{D} = (s+m)(s^*+m^*)-mm^* = ss^*+sm^*+s^*m^*$.

¹¹² $\frac{m}{s+m} > \frac{ms^*}{ss^*+sm^*+s^*m^*}$ або $\frac{m}{s+m} > \frac{m}{s+m+\frac{sm^*}{s}}$.

Нехай дана країна здійснює політику нейтралізації, тобто припустимо, що емісійний банк компенсує зумовлену через сальдо платіжного балансу зміну грошової маси (рівняння 22.3). Тоді $d\tilde{M} = 0$. Якщо знайти повний диференціал рівнянню 22.1–22.3, то¹¹³ (при $dG = 0$):

$$\begin{bmatrix} (s+m) & -I_i & 0 \\ L_y & L_i & 0 \\ m & -\aleph_i & 1 \end{bmatrix} \cdot \begin{bmatrix} dY \\ di \\ dZ \end{bmatrix} = \begin{bmatrix} 0 \\ dM \\ 0 \end{bmatrix}. \quad (22.7)$$

2. Розв'язок. Для детермінанти Δ отримаємо:

$$\Delta = (s+m)L_i + I_i L_y < 0. \quad (22.7')$$

$\Delta < 0$, оскільки $L_i, I_i < 0$. Як результат, впливає:

$$\frac{dY}{dM} = \frac{1}{\Delta} I_i \geq 0 \quad (22.7'')$$

$$\frac{di}{dM} = \frac{1}{\Delta} (s+m) \leq 0 \quad (22.7''')$$

$$\frac{dZ}{dM} = \frac{1}{\Delta} (-mI_i + (s+m)\aleph_i) \leq 0. \quad (22.7''')$$

Твердження: Якщо не брати до уваги спеціальні випадки, то приріст грошової маси в кейнсіанській системі твердих цін при фіксованому обмінному курсі призводить до приросту НД, спаду процентної ставки та до пасивізації платіжного балансу.

Варто згадати, що політика грошової маси при нейтралізації у відкритій економіці має аналогічний вплив, як і в закритій економіці, отже, відбувається зміщення кривої LM . Однак, як додатковий аспект аналізу, виникає ще одне запитання: як впливає політика грошової маси на сальдо балансу поточних операцій та платіжного балансу.

3. Криві $IXSIm$ і LM . Рівновага товарної економіки представлена кривою $IXSIm$. Повний диференціал рівняння 22.1 визначає нахил кривої $IXSIm$:

$$\frac{di}{dY} = \frac{s+m}{I_i} < 0.$$

Крива $IXSIm$ має від'ємний нахил. Якщо інвестиції не реагують на процентну ставку ($I_i = 0$), то крива $IXSIm$ прямує до безкінечності. Повний диференціал рівняння, що відображає рівновагу на грошовому ринку (рівняння 22.2) визначає нахил кривої LM :

$$\frac{di}{dY} = -\frac{L_y}{L_i} \geq 0.$$

Для $L_i = -\infty$ (випадок падіння ліквідності) нахил кривої LM дорівнює нулю; для $-\infty < L_i < 0$ крива LM має додатний нахил; для $L_i = 0$ – крива прямує до безкінечності (класична область).

4. Зовнішньоекономічна рівновага без руху капіталу. Якщо знехтувати рухом капіталу та припустити, наприклад, що $\aleph_i = 0$, то можна виразити зовнішню рівновагу через зрівноважений баланс поточних операцій. Зовнішня рівновага встановлюється тоді, коли $Z^L = X - mY = 0$. На рисунку 22.4а представлена крива Z^L , котра показує комбінації i та Y , при яких є дійсним $Z^L = X - Im = 0$. Виходячи з припущення про малу

¹¹³ Диференціація рівнянь 22.1 – 22.3 у підсумку становить:

$$s dY + m dY - I_i di = 0;$$

$$L_y dY + L_i di = dM;$$

$$m dY - \aleph_i di + dZ = 0.$$

країну, впливає, що лише Y є заданою величиною для $Z^L = \bar{X} - mY = 0$. Крива Z^L проходить вертикально. Праворуч від $Z^L (X < mY)$ відображається дефіцит, ліворуч від Z^L – надлишок балансу поточних операцій.

5. Грошова політика в умовах іммобільності капіталу. Ми можемо представити вплив збільшення грошової маси графічно. Нехай задане вихідне положення в точці P (рисунок 22.4б). Якщо грошова маса збільшується (стрілка 1 на рисунку 22.4б), то в точці P' настає дефіцит балансу поточних операцій; процент спадає, і НД збільшується. Виходячи зі зроблених припущень, можна зробити, що у кейнсіанській системі існує конфлікт цілей між збалансованістю балансу поточних операцій і повною зайнятістю.

Якщо у вихідному положенні точка рівноваги P знаходиться у області падіння ліквідності ($L_i = -\infty$), то політика грошової маси не має ефекту процента; якщо P перебуває в класичній області (вертикальна частина кривої LM), то ефект процента та зайнятості є найсильнішим. Баланс поточних операцій також залишається зрівноваженим. Прогнози спадають, але внаслідок припущення $\mathfrak{N}_i = 0$ вони не мають жодного впливу на рух капіталу.



Рисунок 22.4а.

Крива зрівноваженого балансу поточних операцій.

Зовнішню рівновагу можна виразити через зрівноважений торговий баланс, якщо рух капіталу не реагує на зміну процентної ставки $\mathfrak{N}_i = 0$. При зовнішній рівновазі сальдо торгового балансу становитиме $Z^L = X - Im = 0$, або $Z^L = X - mY$. Виходячи з припущення про малу країну, величина доходу Y задана, крива Z^L проходить вертикально. Вона показує комбінацію i та Y , при яких $Z^L = 0$. Дефіцит торгового балансу $Z^L < 0$ при $X < mY$ відображений ліворуч від $Z^L = 0$, а надлишок $Z^L > 0$ при $X > mY$ праворуч від $Z^L = 0$.

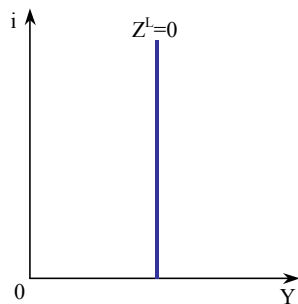

Рисунок 22.4б.

Грошова політика і НД.

Збільшення грошової маси при повній немобільності капіталу підвищує рівень національного доходу і сприяє зростанню імпорту. Це призводить до пасивізації балансу поточних операцій. У вихідній точці P існує товарногосподарська рівновага (крива $IXSIm$), рівновага на грошовому ринку (LM) і зовнішня рівновага (Z^L). При збільшенні грошової маси (стрілка 1) зростають НД, рівень надзайнятості, падає процентна ставка й виникає дефіцит балансу поточних операцій. Виникає конфлікт цілей між зовнішньою рівновагою і внутрішньою стабільністю. Якщо капітал немобільний, то його приплив з-за кордону для фінансування дефіциту балансу поточних операцій неможливий. Покриття дефіциту може здійснюватися скороченням грошової маси. Крива LM пересувається в напрямку першопочаткового положення (стрілка 2). Це призводить до пасивізації балансу поточних операцій. При вихідному положенні в зоні падіння ліквідності ($L_i = dL/di = -\infty$), коли точка рівноваги P перебуває в горизонтальній частині кривої LM , грошова політика не має ефекту процента: збільшення грошової маси не впливає суттєво на величину процента. Коли вихідна точка рівноваги P перебуває на вертикальній частині кривої LM , то грошова політика має потужний ефект процента: зростання грошової маси сильно впливає на величину процента.

Твердження: Збільшення грошової маси при русі капіталу, що не є еластичним до процента, через приріст НД викликає збільшення імпорту і, разом з цим, пасивізацію балансу поточних операцій.

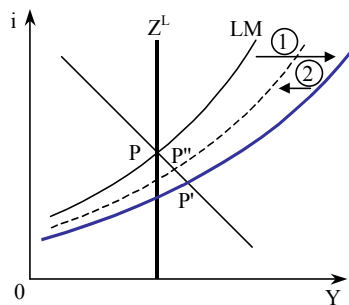
Із рисунка 22.4 видно, що політика грошової маси впливає на зайнятість та на НД у відкритій економіці так само, як і в закритій економіці. Звичайно ж, виникає додаткове запитання щодо сальдо балансу поточних операцій.



Рисунок 22.5.

Похідна кривої Z .

На даному рисунку показаний ефект грошової політики при мобільності капіталу. Крива збалансованого платіжного балансу $Z = 0$ має додатний нахил, тобто при збільшенні (зменшенні) доходу зростає (знижується) процентна ставка ($di/dY > 0$). В умовах мобільності капіталу з підвищенням процентної ставки (i) даної країни збільшується чистий імпорт капіталу ($s^s > 0$) – крива в II квадранті. Криву дефіциту балансу поточних операцій ($-Z^L$) залежно від НД (Y) відображено в III квадранті. Зростання НД призводить до дефіциту балансу поточних операцій

($-Z^L < 0$), оскільки імпорт збільшується при зростанні Y . Експорт – стала величина. При $НД = OX$ баланс поточних операцій врівноважений $Z^L = 0$. Якщо $Z^L = 0$, то імпорт капіталу ($\aleph_i = OG$) і дефіцит балансу поточних операцій ($-Z^L = OG$) компенсується, $\aleph_i = -Z^L$. Відрізок ED – це різниця в доходах, яка при $i = EX$ є причиною дефіциту платіжного балансу $Z^L < 0$, що пояснюється більшим доходом і відповідно імпортом у точці D , ніж у точці E при однаковій процентній ставці. Точки, які перебувають вище від кривої Z^L (точка \dot{U}) відповідають надлишкові платіжного балансу $Z^L > 0$.

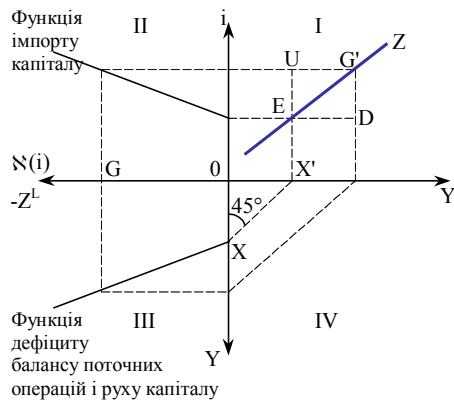
6. Похідна кривої $Z = 0$. Нехай відбувається рух капіталу ($\aleph_i > 0$), то з повної диференціації рівняння 22.4 отримаємо нахилу кривої $Z=0$:

$$\frac{di}{dY} = \frac{m}{\aleph_i} > 0.$$

Це означає, що крива збалансованого платіжного балансу має додатний нахил. Ця крива зображена на рисунку 22.5¹¹⁴.

У квадранті II рисунка 22.5 представлений чистий імпорт капіталу даної країни¹¹⁵ $\aleph(i)$ який залежить від процентної ставки даної країни. З підвищенням процентної ставки даної країни (i) збільшується імпорт капіталу. В квадранті III представлений дефіцит балансу поточних операцій ($-Z^L$) залежно від НД (Y). Із збільшенням НД зростає дефіцит балансу поточних операцій, оскільки зростає імпорт зі збільшенням НД. Експорт є незмінною величиною. Для $НД = OX$ баланс поточних операцій зрівноважений; у цьому випадку OX характеризує незмінний експорт та імпорт ($Im = mY$).



Рисунок 22.6.

Вплив грошової політики.

Якщо капітал іммобільний, то крива врівноваженого платіжного балансу проходить вертикально $Z(\aleph_i = 0) = Z^L$; коли капітал частково мобільний, то крива $Z^L = Z(0 < \aleph_i < \infty)$ має додатний нахил, і при повністю мобільному капіталі крива $Z^L = Z(\aleph_i = \infty)$ паралельна осі

¹¹⁴ Рисунок 22.5 може бути представлений для випадку, коли дана країна має надлишок балансу поточних операцій і експортує капітал.

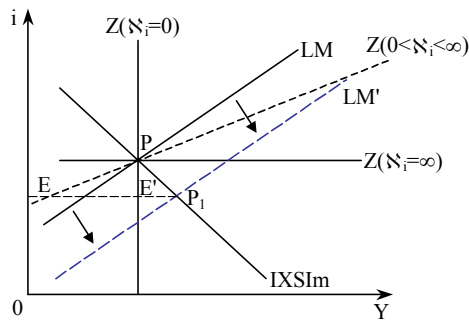
¹¹⁵ На рисунку 22.5 для спрощення допускаються лінійні функції.

абсцис. Збільшення грошової маси призводить до збільшення доходу і зниження процентної ставки, що впливає на збалансований платіжний баланс залежно від реакції руху капіталу на процентну ставку. При рівноважному стані у вихідній ситуації в точці P в умовах повної немобільності капіталу (Z – вертикальна): зростання грошової маси до LM' збільшує дохід на величину $E'P'$ (імпорт зростає) і знижує процентну ставку на PE' . Це призводить до дефіциту платіжного балансу на величину PE' . Якщо капітал мобільний, тобто крива $Z(0 < \aleph_i < \infty)$ має додатний нахил, то експансія грошової маси до LM' збільшує дохід на величину EP' (імпорт зростає) і знижує процентну ставку на PE' (експорт капіталу зростає). Унаслідок цього – дефіцит платіжного балансу дорівнює відрізку EP' . Пасивізація буде тим більшою, чим більша реакція руху капіталу на зміну процента.

Врівноваження платіжного балансу означає, що імпорт капіталу (відрізок OG) і дефіцит балансу поточних операцій (відрізок OG) компенсуються. За допомогою квадранта IV через переміщення отримаємо точку G' , яка відображає (пояснює) зрівноважений платіжний баланс. Точки вище від кривої Z^L (наприклад \dot{U}) відповідають надлишку платіжного балансу; точки нижче від кривої Z^L (наприклад D) – його дефіциту. Зауважимо, що відрізок ED вказує на різницю в доходах, яка при процентній ставці EX є причиною дефіциту платіжного балансу.

7. Грошова політика в умовах мобільності капіталу. Нахил кривої врівноваженого платіжного балансу змінюється разом із процентною еластичністю руху капіталу. Якщо рух капіталу повністю нееластичний до процента, тобто $\aleph_i=0$, то $Z=Z^L$, і крива Z проходить вертикально до осі абсцис.

На рисунку 22.6 розглянуто вплив збільшення грошової маси на змінні Y , i , Z при різній реакції руху капіталу на процент \aleph_i . Важливо пригадати, що сальдо платіжного балансу не впливає на грошову масу (гіпотеза нейтралізації). Надалі потрібно зауважити, що рух капіталу в цьому припущенні не впливає і на процентну ставку. Рух капіталу (чи реакція на процент \aleph_i) визначає сальдо платіжного балансу.

Твердження: Пасивізація платіжного балансу є тим більшою, чим більша реакція імпорту капіталу на процент. Вона пояснюється двома причинами: зростаючий НД сприяє збільшенню імпорту; зниження процентної ставки внаслідок зростання грошової маси спричиняє експорт капіталу.

На рисунку 22.6 показана горизонтальна відстань точки рівноваги P від кривої $Z=0$, отже, відрізок EP_1 є різницею в доходах, яка спричиняє дефіцит платіжного балансу. Якщо зменшити національний дохід на $E'P_1$, то рух товарів буде зрівноваженим. Якщо НД зменшити на $E'E$, то в результаті руху капіталу не буде існувати дефіциту балансу руху капіталу.

8. На рисунку 22.7 узагальнені ефекти збільшення грошової маси.



Рисунок 22.7.

Ланцюг дій грошової політики.

9. Зв'язки цілей. Хоча політика грошової маси при стабільному обмінному курсі й викликає підвищення зайнятості, проте відбувається пасивізація платіжного балансу. Якщо виходити з вихідної позиції *A* (рисунок 22.8), при безробітті й збалансуванні платіжного балансу, збільшення грошової маси викликає приріст зайнятості (відрізок *AA'*), але одночасно виникає дефіцит платіжного балансу (відрізок *AA''*). Це створює конфлікт цілей між політикою зайнятості й збалансуванням платіжного балансу. Якщо виходити з вихідного положення *B* (безробіття і дефіцит платіжного балансу), то посилюється дефіцит через збільшення грошової маси.

У вихідному положенні *C* (безробіття і надлишок платіжного балансу) приріст грошової маси зменшує безробіття і надлишок платіжного балансу. Обидві цілі досягаються одночасно. У вихідному положенні *A* приріст грошової маси пов'язаний з конфліктом цілей, однак у вихідному положенні *C* існує гармонія цілей.

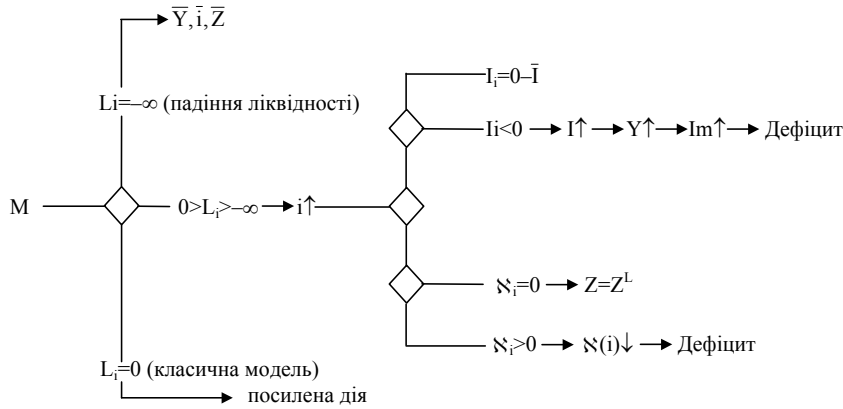
Твердження: Зв'язки цілей між зовнішньою і внутрішньою стабільністю залежать від заданого вихідного положення в країні.

10. Неповна нейтралізація. Тепер ми змінимо припущення щодо політики нейтралізації і введемо параметр нейтралізації γ , для якого діє $0 \leq \gamma \leq 1$, у випадку, коли $\gamma = 0$ існує повна нейтралізація, а у випадку, коли $\gamma = 1$ не відбувається нейтралізація (рівняння 22.3).



Рисунок 22.8.

Зв'язки цілей при грошовій політиці.

Грошова політика впливає на зовнішню рівновагу та внутрішню стабільність. У вихідному положенні *C* існують безробіття і надлишок

платіжного балансу, $Z > 0$. Збільшення грошової маси ($dM > 0$) зменшує безробіття і знижує надлишок платіжного балансу ($dZ < 0$). Існує гармонія цілей. У точці A – безробіття і врівноважений платіжний баланс, $Z = 0$. Збільшення грошової маси зменшує безробіття (відрізок AA') і призводить до пасивізації платіжного балансу (відрізок $A'A''$). Виникає конфлікт цілей. У точці B існує безробіття і дефіцит платіжного балансу, $Z < 0$. Збільшення грошової маси зменшує безробіття і посилює дефіцит платіжного балансу. Зв'язки цілей залежать від заданого вихідного положення у країні.

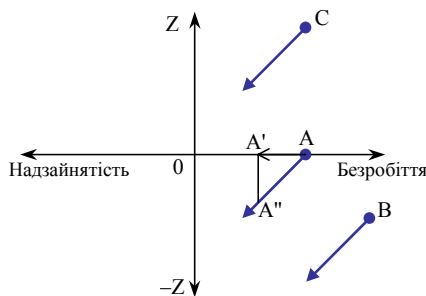
Гіпотеза А 22.5': Політика нейтралізації представлена через параметр γ . Якщо нейтралізація здійснюється неповна або взагалі не здійснюється, то отримаємо такий ланцюг дій: збільшення грошової маси призводить до пасивізації платіжного балансу; цей вплив валюти проходить поряд зі зменшенням грошової маси. Крива LM зміщується вліво (стрілка 2 на рисунку 22.46). Зменшується спад процента і знижується зростання НД (ефект зайнятості). Збільшення грошової маси втрачає ефект, коли не відбувається (чи відбувається, але не у повному обсязі) нейтралізація. Для зміни грошової маси впливає:

$$dM^e = dM + \gamma Z, \quad (22.8)$$

і, враховуючи рівність 22.7, отримаємо:

$$A \cdot \begin{bmatrix} dY \\ di \\ dZ^L \end{bmatrix} = \begin{bmatrix} 0 \\ dM + \gamma Z \\ 0 \end{bmatrix}. \quad (22.9)$$

де через A позначена матриця з рівняння 22.7.

Якщо ми визначимо вираз $\alpha = 1 + \gamma Z/dM$, то змінюються результати 22.7", 22.7"" і 22.7"" у такий спосіб, що чисельник щоразу повинен бути помножений на α . Оскільки при неповній нейтралізації $Z < 0$ (тенденція пасивізації), $\alpha < 1$, то результати послаблюються.

11. Довготерміновий аналіз. При здійсненні довготермінового аналізу збільшення грошової маси в періоді 1 (dM_1) спричиняє дефіцит (dZ^L_1). Із 22.7"" звичайно впливає, що зміна в балансі поточних операцій є меншою, ніж першопочаткове збільшення грошової маси ($dZ^L_1/dM_1 < -1$). Дефіцит у періоді 1 означає зменшення грошової маси у періоді 2 ($-dZ^L_1 = dM_2$), отже, зводить до нуля частину першопочаткового збільшення грошової маси. Зведення до нуля грошової маси у другому колі зумовлює активізацію балансу поточних операцій у другому періоді, звичайно ж $dZ^L_2 < -dM_1$. Зумовлені зміни грошової маси та сальдо будуть з кожним наступним періодом дедалі меншими. У n -му періоді вони прямуватимуть до нуля. У довготерміновому періоді не відбувається жодної зміни резервних (страхових) запасів, платіжний баланс у довготерміновому періоді є зрівноваженим.

6. Фіскальна політика

Ми пам'ятаємо про припущення у попередньому розділі щодо малої країни (припущення А22.1), фіксованого обмінного курсу (припущення А22.2) і повної нейтралізації (припущення А22.5). Розглянемо вплив приросту державних витрат.

1. Постановка запитання. Приріст державних витрат дає змогу через зміщення кривої $IXSI_m$

підвищити НД і проценти. Разом з цим на платіжний баланс впливають два різних ефекти. Зростаючий НД передбачає збільшення імпорту; при цьому від руху товарів виникає тенденція до пасивізації платіжного балансу. Зростаючий процент приваблює капітал або гальмує експорт капіталу. При цьому виникає тенденція до активізації платіжного балансу.

2. Основа. Математичний запис фіскальної політики описаний у рівняннях 22.1–22.4. Нехай державні витрати фінансують за рахунок внутрішньої позики. Отже, економічні суб'єкти купують державні цінні папери. Через повну диференціацію рівнянь 22.1–22.3 отримаємо рівність, аналогічну 22.7.

$$A \cdot \begin{bmatrix} dY \\ di \\ dZ \end{bmatrix} = \begin{bmatrix} dG \\ 0 \\ 0 \end{bmatrix}, \quad (22.10)$$

де матрицю A визначають так само, як і в 22.7 чи 22.7'.

3. Розв'язки. Як розв'язки отримаємо:

$$\frac{dY}{dG} = \frac{L_i}{\Delta} \geq 0; \quad (22.10')$$

$$\frac{di}{dG} = -\frac{L_y}{\Delta} \geq 0; \quad (22.10'')$$

$$\frac{dz}{dG} = -\frac{l}{\Delta}(mL_i + L_y\aleph_i). \quad (22.10''')$$

Фіскальна політика впливає на НД і на процент у відкритій економіці так само, як і у закритій економіці. Єдина відмінність полягає у запитанні, яке сальдо встановлюється у балансі поточних операцій та в платіжному балансі.

4. Фіскальна політика в умовах немобільності капіталу. Фіскальна політика спричиняє зміщення кривої $IXSIm$ вправо і разом з тим приріст НД і процентної ставки (переміщення з точки P в точку P'). Якщо припустити, що $\aleph_i = 0$, то виникає дефіцит. Підвищений НД сприяє збільшенню імпорту (рисунок 22.9).



Рисунок 22.9.

Фіскальна політика і НД.

На рисунку відображено ефекта експансіоністської фіскальної політики для розширення сукупного попиту і стимулювання економічного зростання при повній немобільності капіталу, $\aleph_i = 0$. Спочатку країна перебуває в стані макроекономічного балансу в точці P . Фіскальна політика, яка передбачає зростання державних витрат, сприяє збільшенню сукупного попиту (крива $IXSIm$ переміщується вправо),

зростанню рівня НД і процентної ставки (переміщення з точки P в точку P'). Підвищення НД призводить до збільшення імпорту. Виникає дефіцит платіжного балансу, $Z^L < 0$.

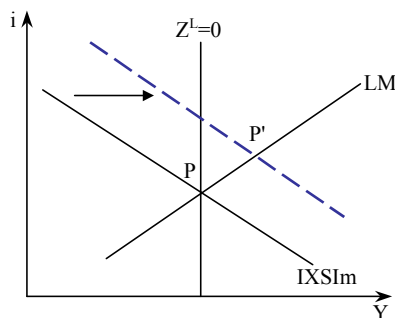
5. Фіскальна політика в умовах мобільності капіталу. Якщо припустити, що $\aleph_i > 0$, то підвищення процента спричиняє тенденцію до активізації платіжного балансу. Наскільки ця тенденція до активізації є сильною та достатньою, щоб компенсувати тенденцію до пасивізації в результаті руху товарів, залежить від реакції руху капіталу на процент. Якщо рух капіталу не дуже сильно реагує на процент, то переважає тенденція до пасивізації. І навпаки, якщо рух капіталу дуже сильно реагує на процент, то домінує тенденція до активізації платіжного балансу.

Твердження: Якщо чистий імпорт капіталу реагує на процент, то активізується через фіскальну політику платіжний баланс. Коли чистий імпорт капіталу не реагує на процент, то пасивізується платіжний баланс. На рисунку 22.10 показані випадки з рухом капіталу, який реагує на процент і який не реагує на нього. Якщо рух капіталу реагує на процент (крива $Z=0$ горизонтальна), то фіскальна політика спричиняє активізацію платіжного балансу. Як результат фіскальної політики, відбувається підвищення процента, яке компенсує збільшення імпорту внаслідок приросту НД (рисунок 22.10а). І навпаки, якщо рух капіталу не реагує на процент, то імпорт капіталу, внаслідок зростаючої процентної ставки, є незначним. Це спричиняє пасивізацію платіжного балансу (рисунок 22.10б).



Рисунок 22.10.

Вплив фіскальної політики.

Результати використання того або іншого інструмента залежать від того, яку політику проводять у країні щодо міжнародного руху капіталу – повної немобільності або мобільності капіталу. Якщо рух капіталу реагує на процентну ставку (крива $Z = 0$ горизонтальна), то фіскальна політика спричиняє активізацію платіжного балансу (точка P'). Збільшення державних витрат сприяє зростанню НД та процентної ставки i (крива $IXSIm$ пересувається вгору) – рисунок 22.10а. Зростання процентної ставки призводить до зростання експорту із Закардону на Батьківщину, який компенсує збільшення імпорту внаслідок приросту Y . Якщо рух капіталу не реагує на процент, то імпорт капіталу на Батьківщину незначний при зростанні процентної ставки (крива $Z = 0$ вертикальна). Збільшення імпорту товарів за рахунок зростання рівня НД не компенсується імпортом капіталу. Існує дефіцит платіжного балансу (точка P'') – рисунок 22.10б.

6. Умова реакції платіжного балансу. Порівнюючи рисунок 22.10а, можна побачити, що активізація відбувається тоді, коли крива $Z=0$ має нижчий нахил, ніж крива LM . Ця умова впливає з рівності 22.10",

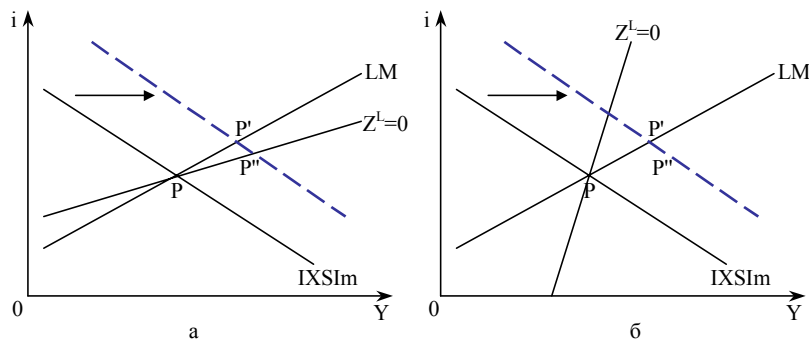
$$mL_i + L_y \aleph_i > 0 \rightarrow dZ/dM > 0,$$

отже:

$$-\frac{L_y}{L_i} > \frac{m}{\aleph_i} \leftrightarrow \frac{di}{dY/LM} > \frac{di}{dY/Z=0}. \quad (22.11)$$

7. На рисунку 22.11 зображений вплив фіскальної політики.



Рисунок 22.11.

Ланцюг дій фіскальної політики.

8. Зв'язки цілей. Зв'язки цілей між збалансованістю платіжного балансу і повною зайнятістю змінюються не лише з вихідним положенням та з введенням у дію інструмента економічної політики, а й зі станом економіки. Якщо припустити вихідну ситуацію зі зрівноваженим платіжним балансом та безробіттям, то фіскальна політика може спричинити надлишок чи дефіцит, що залежить від того, як чистий імпорт капіталу реагує на процент. Якщо чистий імпорт капіталу реагує на процент, то виникає надлишок платіжного балансу. І навпаки, якщо чистий імпорт капіталу не реагує на процент, то існує дефіцит (рисунок 22.12).

9. Відсутність нейтралізація. Відмовимся від припущення, що сальдо платіжного балансу нейтралізується, таким чином, сальдо має вплив на грошову масу. Отже, крива LM зміщується. При надлишку платіжного балансу зростає грошова маса, при дефіциті – зменшується.

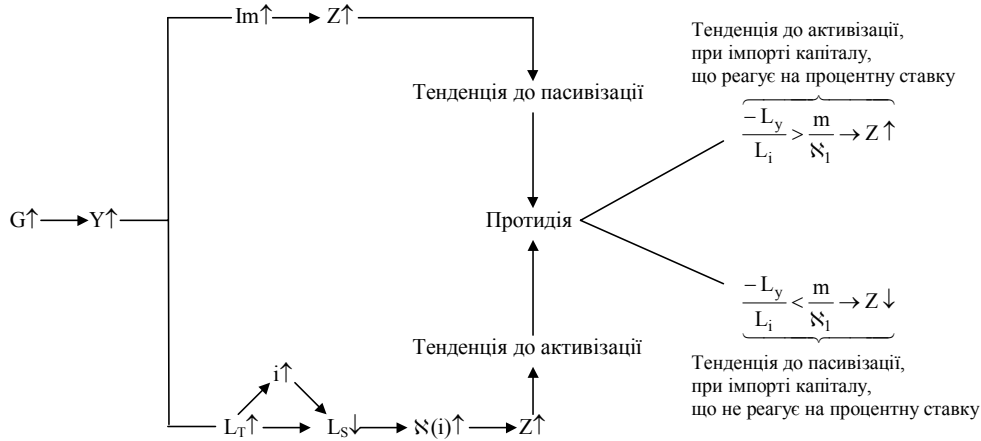
10. Фінансування з податків. Якщо додаткові витрати держави фінансуються не через позику (кредит), а через податки, то система рівнянь 22.10 повинна бути змінена. Наявний дохід Y_p визначається як НД мінус прямі податки:

$$Y_p = Y - T.$$

Далі діє збалансування бюджету: це означає, що державні витрати повинні дорівнювати податковим надходженням, через які (у найпростішому випадку) здійснюють фінансування:

$$G = T.$$



Рисунок 22.12.

Зв'язки цілей при фінансовій політиці.

7. Комбінація інструментів економічної політики

При заданому обмінному курсі нема нейтральності цілей між повною зайнятістю і рівновагою платіжного балансу, коли проводиться грошова (конфлікт цілей) чи фінансова політика (конфлікт цілей чи гармонія цілей).

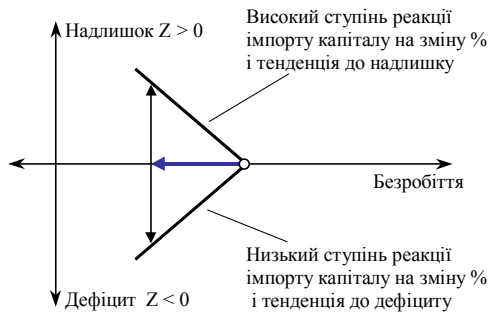
Запитання полягає в наступному: чи може певна комбінація грошової та фінансової політики спричинити нейтральність цілей при сталому обмінному курсі.

На рисунку 22.13 відображено ізольоване застосування грошової та фінансової політики. У вихідному положенні P існує надзайнятість. Якщо ввести у дію тільки грошову політику (стрілка 1), то зменшується надзайнятість (точка P'), але отримуємо надлишок платіжного балансу (конфлікт цілей).

Якщо ввести в дію тільки фінансову політику, то встановлюється P'' (стрілка 2). Звідси впливає надлишок платіжного балансу. При ізольованому застосуванні обох інструментів економічної політики існує конфлікт цілей.

На рисунку 22.14 представлений випадок, коли використовують комбінацію обох інструментів економічної політики. Експансія грошової маси знижує процентну ставку, а фінансова політика також сприяє її спаду. Через відповідну комбінацію політики грошової маси і фінансової політики теж ліквідовують надзайнятість, і встановлюється P''' , при чому досягається внутрішня і зовнішня рівновага. На початку 1980-х років США комбінували експансійну фінансову політику (дефіцит бюджету!) з рестрикційною грошовою політикою.

Твердження: Зв'язки цілей між зовнішньою і внутрішньою стабільністю залежать від інструментів економічної політики. Відповідна комбінація інструментів може переводити конфлікти цілей у нейтральність цілей.



Рисунок 22.13.

Ізольоване застосування грошової і фіскальної політики.

Ізольоване застосування грошової та фіскальної політики призводить до виникнення конфлікту цілей між зовнішньою рівновагою і внутрішньою стабільністю. У вихідному стані країни існують надзайнятість (точка P) і дефіцит платіжного балансу. Скорочення грошової маси знижує рівень НД і підвищує процентну ставку (стрілка 1). Зменшення рівня НД призводить до скорочення імпорту, що є причиною активізації платіжного балансу, а також веде до зменшення надзайнятості (точка P'). При введенні в дію фіскальної політики за рахунок скорочення державних витрат (стрілка 2) зменшується рівень НД і знижується процентна ставка порівняно з вихідним становищем. Унаслідок цього виникає надлишок платіжного балансу і зменшується надзайнятість (точка P'').

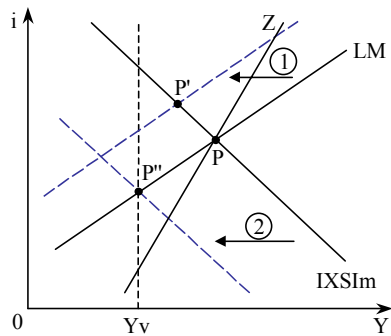

Рисунок 22.14.

Комбінація застосування грошової і фіскальної політики.

Відповідна комбінація застосування грошової та фіскальної політики може ліквідувати конфлікти цілей між зовнішньою рівновагою і внутрішньою стабільністю. Якщо використовувати обидва інструменти економічної політики, то експансія грошової маси (стрілка 1) знижує процентну ставку і збільшує рівень доходу (надзайнятість зростає); скорочення державних витрат (стрілка 2) теж сприяє падінню процента, зменшенню рівня доходу і відповідно надзайнятості. Через відповідну комбінацію ліквідується надзайнятість і встановлюється рівноважний платіжний баланс, $Z = 0$. Досягається внутрішня та зовнішня рівновага.

8. Зміни обмінного курсу

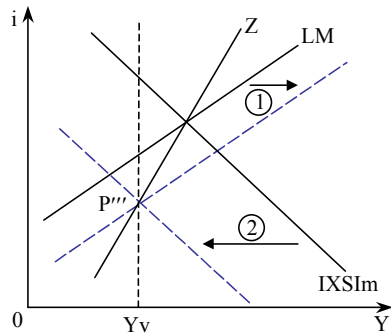
- 1. Постановка питання.** У системі фіксованого обмінного курсу певна країна поряд з політикою грошової маси і фіскальною політикою має змогу проводити політику стабілізації через пристосування обмінного курсу. Далі ми будемо обговорювати, яким чином можна застосовувати девальвацію як інструмент політики зайнятості.
- 2. Припущення.** Надалі є дійсними припущення щодо малої країни і політики нейтралізації. Обмінний курс буде параметрично змінюватися залежно від економічної політики.
- 3. Нормальна реакція.** Будемо аналізувати, перш за все, як змінюється сальдо балансу поточних операцій для заданого НД (див. рисунок 22.4). При цьому для реального імпорту ми запишемо:

$$Im = wIm^S.$$

з

$$Z^L = X^{UAH}(w) - Im(w, Y) \quad (22.12)$$

Впливає:

$$\frac{dZ^L}{dw} = \frac{dX}{dw} \cdot \frac{w}{X} \cdot \frac{X}{w} - w \cdot \frac{dIm^S}{dw} \cdot \frac{w}{Im^S} \cdot \frac{Im^S}{w} - Im^S.$$

Якщо для спрощення припустити, що існує зрівноважене сальдо у вихідному положенні, то отримуємо (при уніфікації обмінного курсу w вихідного положення на 1):

$$\left. \frac{dZ^L}{dw} \right|_{\bar{y}} = (\eta_x - \eta_{Im} - 1)X = \pi.$$

Нормальна реакція відбувається тоді, коли:

$$\frac{dZ^L}{dw} > 0 \Leftrightarrow \eta_x - \eta_{Im} > 1 \Leftrightarrow \pi > 0. \quad (22.12')$$

Ця умова є відомою умовою Маршалла–Лернера. Беручи до уваги, що у рівнянні 22.12' (на протизагу умові Робінсона рівняння 17.5) η_x і η_{Im} – (еластичність попиту на експорт та еластичність попиту на імпорт) визначаються не щодо цін на товари, а відносно обмінного курсу. Але коли ціни p_1 і p_2 в кейнсіанській моделі є сталими, то η_x і η_{Im} можна тлумачити як еластичність попиту, тому що $X = -p_1 E_1$. Оскільки в моделі твердих цін ми стверджували, що можна припустити що $p_1 = 1$, то X через $X = -E_1$ буде відображати про обсяг експорту. Відповідно

$$\eta_x = \frac{dX}{dw} \frac{w}{X} = \frac{d(-E_1)}{dw} \frac{w}{-E_1} \geq 0$$

характеризує еластичність попиту на експорт, враховуючи обмінний курс w .

Коли $Im^S = p_2^* E_2$, при незмінному p_2^* (нормованому на 1), ми можемо записати:

$$\eta_{Im} = \frac{\partial Im^S}{\partial w} \frac{w}{Im^S} = \frac{\partial E_2}{\partial w} \frac{w}{E_2} < 0.$$

- 4.** Для визначення зміни обмінного курсу в кейнсіанській системі фіксованих цін, то

необхідно продиференціювати систему рівнянь 22.13¹¹⁶

$$\begin{aligned} S(Y) &= I(i) + G + X(w) - wIm^s(Y, w); \\ L(Y, i) &= M + \tilde{M}; \\ X(w) - wIm^s(Y, w) + \aleph(i) &= Z. \end{aligned} \quad (22.13)$$

З цього випливає

$$\begin{bmatrix} s+m & -I_i & 0 \\ L_Y & L_i & 0 \\ m & -\aleph_i & 1 \end{bmatrix} \cdot \begin{bmatrix} dY \\ di \\ dZ \end{bmatrix} = \begin{bmatrix} \pi dw \\ 0 \\ \pi dw \end{bmatrix}. \quad (22.13')$$

Детермінанта $\Delta < 0$ є ідентичною з детермінантою в рівнянні 22.11. Як розв'язок отримаємо:

$$\frac{dY}{dw} = \frac{L_i}{\Delta} \pi \geq 0; \quad (22.13'')$$

$$\frac{di}{dw} = -\frac{L_Y}{\Delta} \pi \geq 0; \quad (22.13''')$$

$$\frac{dZ}{dw} = \frac{1}{\Delta} [sL_i + L_Y(I_i - \aleph_i)] \pi \geq 0. \quad (22.13''')$$

5. Дискусія щодо кривих рівноваги. Крива $IXSIm$ при заданій процентній ставці i при девальвації повинна зміщуватися вправо. Для заданої процентної ставки з визначення кривої $IXSIm$ випливає $sdY = \pi dw - mdY$, отже, $dY = \pi dw / (s+m) > 0$, це означає, що Y зростає. Девальвація спричиняє переміщення кривої $IXSIm$ вправо, аналогічно до фіскальної політики.

Крива LM , навпаки, залишається незмінною, оскільки грошову масу розглядають як задану величину. Внаслідок припущення щодо політики нейтралізації виключається, що грошова маса змінюється у результаті сальдо платіжного балансу, яке виникає випадково. Якщо не приділяти увагу рухові капіталу ($\aleph_i = 0$), то отримаємо для заданої процентної ставки i з $Z^L = X(w) - wIm^s(Y, w) = 0$, що $dY = \pi dw / m > 0$, це означає, що крива $Z^L = 0$ при девальвації переміщується паралельно вправо. Порівнюючи зміщення кривих $IXSIm$ і $Z^L = 0$, ми побачимо: внаслідок того, що $\pi / (s+m) < \pi / m$, крива $IXSIm$ переміщується не так різко вправо. Отже, якщо виходити із зрівноваженого торговельного балансу $Z^L = 0$ у вихідному становищі, то встановлюється активний торговельний баланс (рисунок 22.15а).

¹¹⁶ У результаті того, що $w \cdot \frac{\partial Im^s}{\partial Y} = m$;

$sdY + mdY - I_i di = \pi dw = 0$;

$L_Y dY + L_i di = 0$;

$mdY - \aleph_i di + dZ = \pi dw$.



Рисунок 22.15.

Вплив девальвації.

а) У вихідній ситуації економіка перебуває в точці P , в якій усі три сектори збалансовані. При збільшенні державних витрат зростає сукупний попит, і крива $IXSIm$ пересувається вправо. Внаслідок цього встановлюється проміжна рівновага у точці P' , в якій збільшується дохід і зростає процентна ставка порівняно з вихідною ситуацією. Якщо капітал немобільний, то в точці P' виникає потенційний дефіцит платіжного балансу, що призводить до девальвації вітчизняної валюти і пересуває криву $Z = 0$ вправо. Здійснюється активізація сальдо платіжного балансу.

б) В умовах мобільності капіталу збільшення державних витрат призводить до активізації сальдо платіжного балансу (точка P'). Криві $ISXIm$ і $Z = 0$ пересуваються паралельно вправо. Це виникає внаслідок притоку іноземного капіталу, який компенсує дефіцит торгового балансу. Дефіцит торгового балансу може виникнути за рахунок зростання імпорту, який обумовлений підвищенням рівня національного доходу. Виникає тенденція до активізації сальдо платіжного балансу.

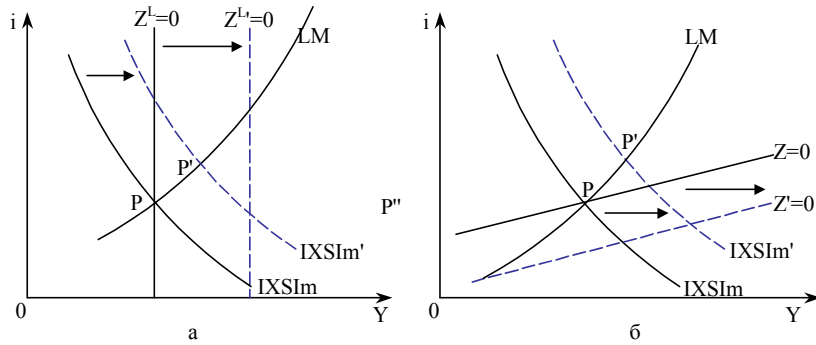
6. Рух капіталу. Якщо брати до уваги рух капіталу ($\mathcal{N}i > 0$), то крива $Z=0$ для заданої процентної ставки зміщується паралельно вправо. У цьому випадку крива $IXSIm$ переміщується менш різко порівняно з кривою $Z=0$. Виникає тенденція до активізації (рисунок 22.15б).

7. Дія девальвації. Девальвація впливає на процентну ставку і НД аналогічно впливу фіскальної політики. Збільшується НД і процентна ставка. За гіпотезою нормальної реакції активізується баланс поточних операцій; процентна ставка приваблює капітал. Баланс поточних операцій і рух капіталу реагують однаково (в одному напрямі) (рисунок 22.16).

8. Значення реакції руху капіталу на процент. З рисунка 22.16 бачимо, що вищий рівень реакції руху капіталу на процент підсилює тенденцію до активізації при нормальній реакції.



Рисунок 22.16.

Ланцюг дії при девальвації.

Крива $Z=0$ для сильнішої реакції руху капіталу на процент проходить відносно горизонтально; це означає, що тенденція до активізації при девальвації є більшою.

9. Зв'язки цілей. З умови нормальної реакції та гіпотези про політику нейтралізації при девальвації виникає тенденція до активізації сальдо платіжного балансу і зменшення безробіття.

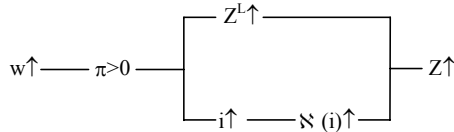
Нейтральність цілей відбувається тоді, коли виходять з ситуації безробіття і дефіциту платіжного балансу (точка B на рисунку 22.17).



Рисунок 22.17.

Зв'язок цілей при девальвації.

У вихідній ситуації країни в точці A існують безробіття і врівноважений платіжний баланс, $Z = 0$. Девальвація національної грошової одиниці сприяє зменшенню безробіттю і надлишку платіжного балансу, виникає конфлікт цілей. У вихідній ситуації в точці B – безробіття та дефіцит платіжного балансу. Девальвація сприяє зменшенню безробіття та активізації сальдо платіжного балансу. Існує нейтральність між цілями.

Контрольні запитання і завдання

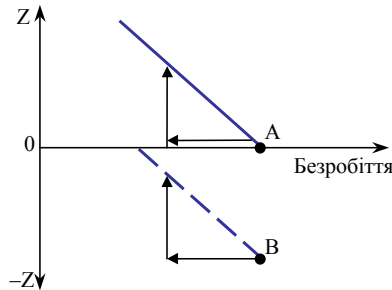
1. Розгляньте інвестиційний мультиплікатор з міжнародною зворотною дією. Як змінюється цей мультиплікатор, якщо беруть до уваги ринок грошей і при цьому процентна ставка є ендогенною величиною?
2. Коли існує рівновага на товарному ринку, грошовому ринку та у зовнішньому секторі?
3. Розкрийте суть експортного мультиплікатора.
4. Як впливають заходи грошової політики на зовнішню і внутрішню рівноваги?
5. Чи можна за допомогою заходів фіскальної політики досягнути рівноваги відкритої економіки?

Література

1. Валютный рынок и валютное регулирование: Учеб. пособие / Под ред. И. А. Платоновой. – М.: БЕК, 1996.
2. Загородній А. Г., Вознюк Г. Л., Смовженко Т. С. Фінансовий словник. – 2-ге вид., випр. та доп. – Львів: Центр Європи, 1997.
3. Кругман П. Р., Обстфельд М. Международная экономика. Теория и политика: Учеб. для вузов / Пер. с англ. под ред. В. П. Колесова, М. В. Кулакова. – М.: Экон. фак. МГУ, ЮНИТИ, 1997.
4. Миклошевская Н. А. Международная экономика: Учеб. – М.: МГУ им. М. В. Ломоносова, Изд-во «Дело и Сервис», 1998.
5. Мишкін Ф. С. Економіка грошей, банківської справи і фінансових ринків / Пер. з англ. С. Панчишин, Г. Стеблій, А. Стасишин. – К.: Основи, 1998.
6. Овчинников Г. П. Международная экономика: Учеб. пособие. – М.: Полиус, 1998.
7. Dornbusch R. Open Economy Macroeconomics. – New York, 1980.
8. Maenning W., Wilfling B. Aussenwirtschaft: Theorie und Politik. – München: Valen Verlag, 1998.
9. Siebert H. Außenwirtschaft. – 6, völlig überarb. Aufl. – Stuttgart: G. Fischer, 1994.
10. Williamson J. Exchange Rate Management // Economic Journal. – 1993. – № 103. – S. 188–197.

ЛІТЕРАТУРА

- Антологія сучасної міжнародної економіки. Ч. I. Міжнародна торгівля та торговельна політика / Уклад. Ю. Г. Козак та ін. – Донецьк: ДДУ, 1996.
- Балацкий Е. Эффективность внешнеторговых операций: тарифы и валютное равновесие // Мировая экономика и междунар. отношения. – 1998. – № 6. – С. 95–102.
- Бастун Л. Платіжний баланс України в 1996 році: аналіз, перспективи // Вісн. НБУ. – 1997. – Січ. – С. 24–25.
- Бернар И., Колли Ж.-К. Толковый экономический и финансовый словарь: французская, русская, немецкая, испанская терминология. В 2-х т. Т. 2 / Пер. с фр. – М.: Междунар. отношения, 1997.
- Бернар И., Колли Ж.-К. Толковый экономический и финансовый словарь. Т. 2.
- **Бизнес: Толковый словарь: Англо-русский. – М.: ИНФРА-М; Весь мир, 1998.**
- Бураковский И. Теорія міжнародної торгівлі. – К.: Основи, 1996.
- Валютный рынок и валютное регулирование: Учеб. пособие / Под ред. И. Н. Платоновой. – М.: БЕК, 1996.
- Гальчинська Т., Іванік Н. Методи прогнозування платіжного балансу // Вісн. НБУ. – 1997. – Жовт. – С. 6–9.
- Губський Б. В. Інвестиційні процеси в глобальному середовищі. – К.: Наук. думка, 1998.
- Друзик А. С. Мировая экономика на финише века. – Минск: Экономпресс, 1997.
- Економіка зарубіжних країн / Під ред. А. С. Філіпенка. – К.: Либідь, 1996.
- **Загородній А. Г., Вознюк Г. Л., Смовженко Т. С. Фінансовий словник. – 2-ге вид., випр. та доп. – Львів: Центр Європи, 1997.**
- Іванік Н., Черняк О., Ставицький А. Методологія розрахунку прогнозу платіжного балансу // Вісн. НБУ. – 1998. – Груд. – С. 43–44.
- Іванік Н. Від'ємне сальдо платіжного балансу. Що це означає для економіки України? // Вісн. НБУ. – 1996. – № 3. – С. 54.
- Іванік Н. Тенденції розвитку зовнішнього сектора економіки в 1996 році // Вісн. НБУ. – 1997. – Черв. – С. 21–22.
- Іванік Н., Бастун Л., Чепурнова Н. Платіжний баланс України за третій квартал 1997 року // Вісн. НБУ. – 1998. – Берез. – С. 10–11.
- Камінський А. Вступ до міжнародних відносин. – Львів: Світ, 1995.
- Квартальні передбачення. – К.: Міжнар. центр перспектив. дослід., 1998. – Лип.
- Киреев А. Международная экономика. В 2-х ч. Ч. 1. Международная микроэкономика: движения товаров и факторов производства: Учеб. пособие для студентов высш. учеб. заведений, обучающ. по направл. «Экономика» и спец. «Международ. экономика». – М.: Междунар. отношения, 1998.
- Кругман П. Р., Обстфельд М. Международная экономика. Теория и политика: Учеб. для вузов / Пер. с англ., под ред. В. П. Колесова, М. В. Кулакова. – М.: Экон. фак. МГУ; ЮНИТИ, 1997.
- Куксина А. А., Шилец Е. С., Кисель Н. Ф. Международная миграция рабочей силы. – Донецк: ДонГУ, 1998.
- Лагутін В. та ін. Сфера інтелектуальної праці: проблеми становлення ринкових відносин // Економіка України. – 1995. – № 2. – С. 45–57.
- Лоус П. К., Пендлтон Э., Чедвик Л. Большой толковый словарь бизнеса: Русско-английский, англо-русский. – М.: Вече: АСТ, 1998.
- Лукінов І. І. Економічні трансформації (наприкінці 20-го сторіччя). – К.: Ін-т економіки

- НАН України, 1997.
- Международная научная конференция «Интернационализация и глобализация бизнеса». – Свищов, 1998.
 - Международные валютно-кредитные и финансовые отношения: Учеб. / Под ред. Л. Н. Красавиной. – М.: Финансы и статистика, 1994.
 - Миклошевская Н. А., Холопов А. В. Международная экономика: Учеб. – М.: МГУ им. М. В. Ломоносова; Дело и Сервис, 1998.
 - Мишкін Ф. С. Економіка грошей, банківської справи і фінансових ринків / Пер. з англ. С. Панчишин, Г. Стеблій, А. Стасишин. – К.: Основи, 1998.
 - Неклесса А. Российский проект // Мировая экономика и междунар. отношения. – 1998. – № 6. – С. 31–32.
 - Овчинников Г. П. Международная экономика: Учеб. пособие. – СПб.: Изд-во Михайлова В. А.; Полиус, 1998.
 - Піндайк Р. С., Рубінфельд Д. Л. Мікроекономіка / Пер. з англ. А. Олійник, Р. Скільський. – К.: Основи, 1996.
 - Портер М. Международная конкуренция / Пер. с англ., под ред. и с предисл. В. Д. Щетинина. – М.: Междунар. отношения, 1993.
 - Портер М. Е. Стратегія конкуренції / Пер. з англ. А. Олійник, Р. Скільський. – К.: Основи, 1997.
 - Розенберг Дж. М. Международная торговля: Термин. словарь. – М.: ИНФРА-М, 1997.
 - Рут Ф. Р., Філіпенко А. Міжнародна торгівля та інвестиції / Пер. з англ. – К.: Основи, 1998.
 - Самуэльсон П., Нордхаус В. Экономика: Учеб. пособие для студентов экон. направл. и спец. / Пер. с англ. под ред. Тарасевич Л. С., Леусского А. И. – 15-е изд. – М.: Бипос-Кью-Рус, 1997.
 - Томас В., Нэш Дж. и др. Внешнеторговая политика: опыт реформ / Пер. с англ. – М.: ИНФРА-М, 1996.
 - Тренгардт Д. Як живуть емігранти в Німеччині, наскільки вони інтегровані? // Deutschland. – 1995. – № 6. – С. 45–48.
 - Угода про партнерство та співробітництво між Україною та Європейським Союзом.
 - Українська еміграція в історії та літературі // Матеріали міжнар. наук. конф. 18–20 верес. 1996 року. – Тернопіль, 1996.
 - Українська еміграція: від минувшини до сьогодення: Навч. посібник / За ред. проф. Б. Д. Лановика. – Тернопіль: Чарівниця, 1999.
 - Центри світового господарства: США – Європа – Азія: аналіз Отто Графа Лямбсдорфа, федерального міністра економіки у відставці // Deutschland. – 1995. – № 6. – С. 37–41.
 - Шевчук В. Вирівнювання платіжного балансу в Аргентині: система грошової ради у дії // Віс. НБУ. – 1997. – Груд. – С. 47–50.
 - Baldwin R. E. Secular Movements in the Terms of Trade. – American Economic Review. – Papers and Proceedings. – 1955. – Vol. 45. – P. 95–102.
 - Bhagwati J., Srinivasan T. N. Lectures in International Trade. – Cambridge, 1983.
 - Branson W. H. Asset Markets and Relative Prices in Exchange Rate Determination. – Institute for International Economic Studies. – Seminar Paper No. 66. – Stockholm, 1976.
 - Burda M., Wyplosz C. Macroeconomics: European Text. – Oxford, 1993.
 - Caves R. E., Frankel J. A., Jones R. W. World Trade and Payments. – 5. Aufgabe. – Boston, 1990. – Kapitel 6, 8 und 9.
 - Changing capital markets: implications for monetary policy. – Jackson Hole, Wyoming, 1993.
 - Charles P. Kindleberger. International Economics. – Illinois: Richard D. Irwin, Inc., 1963.
 - Daniels D., Radebaugh L. International Business. – Addison – Wesley, 1995.
 - Dennis R. Appleyard, Alfred J. Field. International Economics. – Boston: Irwin, 1992.
 - Dixit A., Norman V. Theory of International Trade. – Cambridge, 1980.
 - Dornbusch R. A Portfolio Balance Model of the Open Economy. – Journal of Monetary Economics 1. – 1975.
 - Dornbusch R. Open Economy Macroeconomics. – New York, 1980.
 - Ethier W. Modern International Economics. – New York, 1988.
 - Frenkel J. A., Mussa M. Asset Markets, Exchange Rates and the Balance of Payments: Handbook of International Economics. – Vol. 2. – Amsterdam, 1985.
 - Gandodo Giancorbo. International Economics. – Springer – Verlag, 1986.

- Goldin J., D. van der Mensbrugge. Trade liberalization: what's at stake. OECD. – Paris, 1992.
- Grosse Robert, Kujava Duane. International Business. – Boston: Irvin, 1992.
- Grossman G. M., Helpman E. Innovation and Growth in the Global Economy. – Cambridge, 1991.
- Helpman E., Krugman P. R. Market Structure and Foreign Trade. – Cambridge, 1980.
- Herberg H., Kemp M. C. Some Implications of Variable Returns to Scale. – Canadian Journal of Economics. – 1969. – № 11. – S. 403–415.
- Horstman I. J., Markusen J. R. Endogenous Market Structure in International Trade (natura facit saltum). – Journal of International Economics. – 1992. – № 32. – S. 109–129.
- James W. Friedman. Game Theory with Applications to Economics. – New York: Oxford University Press, 1990.
- Kindleberger C. International Economics. – Illinois: Richard D. Irwin, Inc., 1973.
- Krugman P. R. Geography and Trade. – Leuven, 1991.
- Krugman P. R., Obstfeld M. International Economics: Theory and Policy. – Illinois, Boston, London, 1991.
- Lindert Peter H. International Economics. – Sydney: Richard D. Irwin, Inc., 1991.
- Maenning W., Wilfling B. Aussenwirtschaft: Theorie und Politik. – München: Valen Verlag, 1998.
- MacGee S. P. Currency Contracts, Pass-Through and Devaluation. – Brookings Papers on Economic Activity. – 1973. – № 3.
- Peterson Kidwell. Financial institution, markets and money. – The Dryden Press, 1990.
- Prebisch R.. Commercial Policy in Underdeveloped Countries. – American Economic Review, Papers and Proceedings. – 1959. – Vol. 49. – P. 251–273.
- Rose. Theorie der Außenwirtschaft. – München, 1978.
- Rühmann . Monetäre Außenwirtschaft. –Göttingen: Vanderhoech & Rupvecht, 1991.
- Salvadore D. International Economics. – New Jersey: Prentice Hall, Upper Saddle River, 1998.
- Salvatore D. International Economics. – New Jersey: Prentice Hall, 1995.
- Samuelson Paul A., Nordhaus William D. Economics. – McGraw-Hill, Inc., 1993.
- Siebert H . Außenwirtschaft. – 6, völlig überarb. Aufl. – Stuttgart: G. Fischer, 1994.
- Siebert H. A Schumpeterian Model of Growth in the World Economy: Some Notes on a New Paradigm in International Economics. – Weltwirtschaftliches Archiv. – 1991. –№ 127. – S. 800–812.
- Siebert H. Migration – A Challenge for Europe. Symposium 1993. – Tübingen, 1994.
- Skinner S., Ivancevich J. Business for the 21 century. – Boston: Irvin, 1992.
- Södersten B. International Economics. – New York: Harper and Row; London: Evanston, 1970.
- Solnik Bruno. International investments. – Addison, 1988.
- Ströbele W., Wacker H. Aussenwirtschaft: Einführung in Theorie und Politik. – München, Wien, Oldenbourg, 1995.
- Trade payment and adjustment in Central and Eastern Europe. – London, 1992.
- Viner J. The Customs Union Issue. – New York, 1950.
- Williamson J. Exchange Rate Management // Economic Journal. – 1993. – № 103. – S. 188–197.
- Willms M. International Währungspolitik. – München, 1992.

ТЕРМІНОЛОГІЧНИЙ СЛОВНИК

- Абсорбція** – сумарні національні (приватні та державні) видатки на товари і послуги.
- Автаркія** – відображає такий стан країни, коли вона не підтримує економічних зв'язків з іншими країнами.
- Автономні операції платіжного балансу** – операції, що їх проводять незалежно від ситуації з платіжним балансом, метою яких є вирівнювання платіжного балансу.
- Адвалорне мито** – мито, яке встановлюють у формі процента від митної вартості товару.
- Альтернативна ціна** – ціна, яка визначається робочим часом, необхідним для виробництва одиниці товару вираженим через робочий час, що потрібний для виробництва одиниці іншого товару.
- Арбітраж** – операція, що передбачає купівлю валюти або іншого активу (товару, цінних паперів) на одному ринку, її негайний продаж на іншому ринку й отримання прибутку в результаті різниці між ціною купівлі та ціною продажу.
- Баланс міжнародних інвестицій** – похідний від платіжного балансу статистичний звіт, що відображає зовнішні фінансові активи і зобов'язання країни.
- Бюджетне обмеження** – лінія, що відображає комбінації благ, які можуть купити споживачі при певному рівні доходу і при певному наборі цін.
- Валюта іноземна** – грошові знаки інших країн, а також кредитні засоби і платежі, виражені в іноземних грошових одиницях. Використовують, як правило, в міжнародних розрахунках. У внутрішньому обігу іноземну валюту застосовують під час інтенсивного знецінення національної грошової одиниці.
- Валютний кошик** – набір певної кількості національних валют, нерідко з встановленою часткою кожної з них у загальній величині «кошика», який використовують для котирування іноземної валюти при визначенні валютного курсу національної або міжнародної колективної валюти.
- Валютний курс (обмінний)** – курс (або ціна), за яким валюту однієї країни обмінюють на валюту іншої країни.
- Валютний курс на основі паритету купівельної спроможності** – курс, що прирівнює ціну корзини однакових товарів у двох країнах.
- Валютний ринок** – ринок, на якому обмінюють іноземні валюти.
- Валютний союз** – угода незалежних країн про використання спільної валюти.
- Виграш від торгівлі** – економічний ефект, який отримує кожна з країн, яка бере участь у торгівлі, якщо вона спеціалізується на торгівлі тими товарами, у виробництві яких має відносну перевагу.
- Виробнича функція** – теоретична закономірність між сукупним обсягом продукції та витратами факторів виробництва.
- Витрати (ціна) заміщення** – кількість товарів, виготовлених за одиницю часу.
- Відкритий процентний паритет** – паритет процентних ставок, при якому передбачено існування ринку термінових валютних угод, і тому для прийняття рішення щодо вкладення інвестицій відіграє роль лише очікуваний обмінний курс.
- Відносна ціна** – ціна одного товару, виражена через інший товар, яку обчислюють як відношення двох номінальних цін.
- Відхилення торгівлі** – переорієнтація місцевих споживачів із купівлі товару в більш ефективного позаінтеграційного джерела постачання на менш ефективне внутріінтеграційне джерело, яка відбулася в результаті усунення мита в межах митного союзу.

- Війна мит** – встановлення мита однією країною у відповідь на введення мита іншою країною призводить до зменшення переваг від міжнародної торгівлі та зниження рівня добробуту в кожній із країн зокрема та у світі в цілому.
- Вільна торгівля** – політика мінімального державного втручання у зовнішню торгівлю, що розвивається на основі вільних ринкових сил попиту і пропозиції.
- Внутрішній ринок** – сукупність операцій купівлі–продажу, в результаті яких вітчизняні виробники реалізують товари і послуги всередині даної країни.
- Гнучкий валютний курс** – курс, який змінюється під впливом попиту і пропозиції на валютному ринку і на який держава може за певних умов впливати шляхом валютних інтервенцій.
- Готівка** – металеві монети і паперові гроші.
- Гранична корисність** – вимірювання додаткового задоволення, отриманого від споживання додаткової одиниці іншого товару.
- Гранична норма заміщення** – міра того, якою кількістю одного товару споживачам слід пожертвувати, щоб придбати додаткову одиницю іншого товару.
- Гранична норма трансформації** – міра того, якою кількістю одного з товарів слід пожертвувати, щоб виробити додаткову одиницю іншого товару.
- Гранична продуктивність капіталу** – додатковий обсяг виробництва, виготовлений при зростанні кількості капіталу на одиницю.
- Гранична продуктивність праці** – додатковий обсяг виробництва, виготовлений у результаті використання додаткової одиниці праці.
- Гранична схильність до імпорту** – приріст обсягу імпорту в результаті збільшення ВВП на одну грошову одиницю.
- Гранична схильність до споживання** – приріст споживання в результаті збільшення наявного доходу на одну грошову одиницю. Граничну схильність слід відрізнити від середньої схильності до споживання, яка становить відношення загального споживання до загального наявного доходу.
- Граничний дохід** – додаткова виручка фірми в результаті продажу однієї додаткової одиниці випуску.
- Граничні витрати** – додаткові витрати (або приріст загальних витрат), які необхідно понести, щоб виготовити одну додаткову одиницю випуску (або скорочення загальних витрат при зменшенні випуску на одну одиницю).
- Грошова маса (пропозиція грошей)** – пропозиція грошей у вузькому визначенні (M_1) складається з монет, паперових грошей плюс сума всіх поточних операцій або чекових депозитів. Усе це – так звані трансакційні гроші (M_2), що включають у себе M_1 плюс деякі ліквідні активи або квазігроші – депозити, фонди грошового ринку.
- Грошовий ринок** – сукупність інститутів, що регулюють купівлю–продаж короткострокових кредитних інструментів типу казначейських векселів і комерційних паперів.
- Девальвація валюти** – законодавче зниження курсу валюти або центрального паритету при режимі фіксованого валютного курсу.
- Демпінг** – штучне зниження цін на товари (роботи, послуги) на зовнішніх ринках з метою усунення конкуренції.
- «Дилема ув'язнених»** – елемент теорії ігор, коли двоє ув'язнених мають поодиночі вирішити, чи визнати себе винними, що становить варіант конкуренції, за якої всі фірми виграють від співробітництва, проте кожна має потужний стимул збити ціни своїх конкурентів.
- Диференціація продажу** – індивідуалізація продукції, надання їй нових властивостей, що відрізняють її від аналогічної продукції інших фірм.
- Діаграма Гікса** – діаграма, на якій відображено рівновагу на грошовому і товарних ринках залежно від зміни національного доходу та процентної ставки.
- «Добровільне» обмеження експорту** – кількісне обмеження експорту, що базується на зобов'язанні одного з партнерів по торгівлі обмежити або, щонайменше, не розширювати обсяг експорту, прийняте в рамках офіційної міжурядової чи неофіційної угоди про встановлення квот на експорт товару.
- Дохід** – потік зарплати, процентних платежів, дивідендів та інших надходжень, які отримує індивід або країна протягом певного періоду.

- Доходні умови торгівлі** – індекс, що відображає можливості країни щодо імпорту за рахунок виручки від експорту.
- Дуополітична цінова війна** – ситуація, коли блага поставляють на ринок лише дві фірми, які перебувають у стані економічної війни, що полягає в постійному зменшенні своєї ціни порівняно з ціною конкурента.
- Дуополія** – ринкова структура, при якій є лише два продавці.
- Ефективність за Купманом** – зростання виробництва одного товару при заданій кількості іншого товару призводить до зростання добробуту в світі.
- Екзогенна змінна** – змінна, яка визначається зовнішніми умовами щодо економіки.
- Економіка добробуту** – економіка, предметом якої є вивчення найкращого способу організації економічної діяльності.
- Економічна рента** – доходи на фактори виробництва, що перевищують номінальну суму, потрібну для утримання цих факторів виробництва в робочому стані.
- Економія від масштабу** – приріст продуктивності або зниження середніх витрат виробництва у результаті збільшення витрат усіх виробничих факторів в однаковій мірі.
- Експорт** – продаж вітчизняних товарів за кордон.
- Експортна квота** – показник, що відображає значення зовнішньої торгівлі для країни і визначається як частка експорту (включаючи експорт послуг) у ВВП.
- Еластичність експорту** – зміна пропозиції товарів на експорт, що впливає зі зміни умов торгівлі.
- Еластичність імпорту** – зміна попиту на імпорт, що впливає зі зміни умов торгівлі.
- Еластичність попиту за доходом** – процентна зміна кількості попиту на товар, спричинена зростанням ціни на цей товар на 1%.
- Еластичність попиту за ціною** – процентна зміна кількості попиту на товар, спричинена зростанням доходу на 1%.
- Еластичність пропозиції за ціною** – процентна зміна кількості пропозиції товару, спричинена зростанням ціни на цей товар на 1%.
- Ендогенна змінна** – змінна, що визначається в середині економічної системи.
- Ефект доходу** – зміна величини попиту на товар внаслідок того, що зміна його ціни приводить до зміни реального доходу споживача.
- Ефект заміщення** – намагання покупців споживати товар у більшій кількості, коли його відносна ціна зменшується, і в меншій кількості, коли його відносна ціна збільшується.
- Ефект підсилення** – ціна фактору змінюється в більшій мірі порівняно з ціною товару, при виробництві якого такий фактор інтенсивно використовують.
- Ефект поляризації** – місцезнаходження виробництва набуває такої притягальної сили, що зв'язок між рухом товарів і факторів виробництва поляризує виробництво певних продуктів.
- Ефективна ставка мита** – реальний рівень митного обкладання кінцевих імпортованих товарів, обчислений з урахуванням мита, що накладають на імпорт проміжних товарів.
- Загальна міжнародна рівновага** – одночасне врівноваження попиту і пропозиції на товар у внутрішній та міжнародній торгівлі (на внутрішньому і міжнародному ринках).
- Загальні фактори виробництва** – фактори, що можуть бути використані у різних секторах виробництва.
- Зайнятість** – сукупність соціально-економічних відносин між людьми щодо забезпечення працездатного населення робочими місцями, формування розподілу та перерозподілу трудових ресурсів з метою участі їх у суспільно корисній праці і забезпечення розширеного відтворення робочої сили.
- Закон Вальраса** – якщо існує рівновага на світовому ринку одного товару, то враховуючи бюджетні обмеження обох народних господарств, повинна існувати рівновага на світовому ринку другого товару.
- Закритий процентний паритет** – паритет процентних ставок, при якому існує можливість застрахувати майбутній обмінний курс на ринку термінових валютних угод.
- Захищений процентний арбітраж** – купівля валюти на ринку «спот» для здійснення інвестицій і одночасний форвардний продаж іноземної валюти для хеджування валютного ризику.
- Змінні витрати** – витрати, що змінюються зі зміною обсягу випуску товарів (наприклад, витрати на сировину, робочу силу і паливо).

- Зовнішньо-економічна рівновага** – дефіцит балансу поточних операцій повинен покриватися чистим припливом короткострокового капіталу з-за кордону.
- Зростаючі скалярні доходи** – доходи, які отримує підприємство, коли в результаті збільшеного застосування всіх факторів виробництва у λ разів результат виробництва зростає на величину більшу, ніж λ .
- Ізокванта** – крива, що показує всі можливі комбінації факторів виробництва, при використанні яких виробляють однаковий обсяг продукції.
- Ізокосна лінія** – крива рівновеликих витрат, що містить всі можливі комбінації двох факторів виробництва, які можна придбати за певну суму грошей.
- Імпорт** – купівля іноземних товарів вітчизняними споживачами в результаті ввезення їх на територію даної країни.
- Імпорт інфляції** – інфляція, зумовлена зовнішніми факторами (надмірним припливом у країну іноземної валюти) і підвищенням імпорتنих цін.
- Інвестиційний мультиплікатор** – коефіцієнт, що відображає зміну в рівні доходу в результаті отримання додаткової одиниці інвестицій.
- Інвестиція** – збільшення обсягу капіталу, який функціонує в економічній системі.
- Індекс виявленої порівняльної рівноваги** – індекс, що уніфікує експорт й імпорт однієї галузі з загальним експортом й імпортом усіх галузей певної країни. Додатне значення цього індексу означає, що галузь має порівняльну перевагу; від'ємне значення відображає порівняльну втрату.
- Індекс Грубеля–Ллойда** – індекс, що визначає рівень інтрасекторної торгівлі країни.
- Індекс експортних цін** – індекс, що фіксує зміну базових цін або цін FOB (вільний на борту) на основні товари експорту.
- Індекс імпорتنих цін** – індекс, що фіксує зміну базових цін на основні товари імпорту, включаючи вартість страхування і фрахт (CIF).
- Індекс цін** – індикатор, що показує, наскільки за певний період змінилася середня ціна відомого набору благ.
- Інтрасекторна торгівля** – обмін між країнами диференційованими товарами однієї галузі.
- Капітал** – фактор виробництва, накопичений запас коштів у виробничій, грошовій і товарній формах, необхідних для створення матеріальних благ.
- Капіталомісткість** – показник, що відображає співвідношення капіталу і праці.
- Капітальні трансферти** – трансферти, що включають в себе права власності на основний капітал, та пов'язані з придбанням або використанням основного капіталу або передбачають анулювання боргу кредитором.
- Карта ізоквантів** – набір ізоквантів, кожен з яких показує максимальний обсяг, якого можна досягти для будь-якого набору ресурсів.
- Карта індіферентності** – набір кривих байдужості (індіферентності), що ілюструє споживчі уподобання щодо різних комбінацій ринкових коштів.
- Картель** – організація незалежних фірм, які виробляють подібну продукцію та вступають у змову з метою підвищення цін і обмеження випуску.
- Квота** – кількісне нетарифне обмеження експорту або імпорту товару певною кількістю або сумою на певний проміжок часу.
- Коефіцієнти витрат (ресурсні коефіцієнти)** – показники, що відображають витрати факторів виробництва на одиницю продукції.
- Компенсаційний критерій** – міжнародна торгівля реально збільшує світовий добробут, якщо завдяки їй зростає виробництво настільки, що суб'єкти господарювання, які отримують економічний вигравш, можуть компенсувати втрати тих, чий становище погіршилось, і при цьому підвищити свій добробут.
- Комплементарність міжнародного руху товарів і факторів виробництва** – взаємозв'язок, котрий посилює переваги країн-лідерів світового бізнесу, що проявляється в залученні додаткових факторів до виробництва тих товарів, у яких досягнуті переваги.
- Крива *IXSIm*** – крива, яка в моделі внутрішнього і зовнішнього балансу відкритої економіки відображає можливі комбінації рівня доходу і процентної ставки, при яких реальний сектор перебуває у рівновазі.

- Крива LM** – крива, що в моделі внутрішнього і зовнішнього балансу відкритої економіки відображає можливі комбінації рівня доходу та процентної ставки, при яких грошовий ринок перебуває у рівновазі.
- Крива Z** – крива, що в моделі внутрішнього і зовнішнього балансу відкритої економіки відображає можливі комбінації рівня доходу і процентної ставки, при яких платіжний баланс перебуває у рівновазі.
- Крива байдужості (індиферентності)** – графічна ілюстрація всіх можливих ринкових кошків, що дають однаковий рівень задоволення.
- Крива ефективності** – крива, кожна точка якої відображає максимальні обсяги виробництва двох товарів при ефективному використанні факторів виробництва.
- Крива можливостей корисності** – крива, що включає ефективні розподіли ресурсів, вимірюваних за рівнями корисності для двох осіб.
- Крива надлишкового попиту на валюту** – крива, що відображає зв'язок між величиною надлишкового попиту на валюту та її обмінним курсом.
- Крива обміну** – крива, кожна точка якої відображає обсяг експорту та імпорту країни при заданому валютному курсі.
- Крива обміну Онікі–Узава** – крива, що відображає обсяг експорту (імпорту) країни залежно від рівня відносної ціни.
- Крива попиту** – крива, що показує, яку кількість блага готові придбати покупці при кожній зміні ціни (за інших рівних умов).
- Крива попиту на валюту** – крива, що показує, яку кількість валюти готові придбати покупці при кожному значенні валютного курсу (за інших рівних умов).
- Крива пропозиції валюти** – це крива, що відображає, яку кількість валюти пропонують на валютному ринку при кожному значенні ціни (за інших рівних умов). Крива пропозиції на гроші – крива, що відображає залежність між запасом грошей і величиною процентної ставки.
- Крива пропозиції** – крива, що показує, яку кількість блага готові продати виробники при кожному значенні ціни (за інших рівних умов).
- Крива реакції** – виробничі рішення фірми, що максимізують прибуток дуополі як функцію обсягу виробництва іншої фірми.
- Крива сукупного попиту** – спадна крива, що характеризує залежність між сукупним попитом і темпом інфляції.
- Крива сукупної пропозиції** – крива, що має додатний нахил і показує взаємозв'язок сукупного обсягу продукції, який поставляють фірми з темпом інфляції.
- Критерій ефективності Парето** – кожна зміна, внаслідок якої поліпшується добробут хоча б одного індивіду, причому становище будь-якого члена суспільства при цьому не погіршиться, веде до збільшення добробуту в цілому.
- «Лессе-фер»** – політика державного невтручання в економіку і вільної конкуренції.
- Ліквідність** – можливість використання активу як засобу оплати (або швидкого перетворення його в засіб оплати) і здатність активу зберігати свою національну вартість незмінною.
- Людський капітал** – досвід та знання, набуті індивідами в процесі освіти, спеціальної підготовки або трудової діяльності.
- Максимізація прибутку** – мета фірми (максимальний прибуток), досягають тоді, коли граничний дохід фірми дорівнює граничним витратам виробництва.
- Матеріальне вирівнювання платіжного балансу** – вирівнювання, в результаті якого сума автономних статей активу збігається з сумою автономних пасивних статей балансу.
- Меркантилізм** – економічна теорія, яку розробили європейські вчені; дозволила вийти за рамки феодалних тверджень про самозабезпечення і розглядала можливість зростання добробуту однієї країни лише за рахунок зубожіння іншої.
- Митний союз** – об'єднання двох або більше суверенних держав в єдину митну зону.
- Міжнародна економіка** – наука, що вивчає закономірності взаємодії економічних об'єктів різних країн і розробляє теорії та концепції, які дають змогу будувати найраціональніші економічні відносини країни з іншими країнами з урахуванням своїх і чужих особливостей.

- Міжнародна іммобільність факторів виробництва** – нездатність факторів виробництва до переміщення між країнами.
- Міжнародна мобільність факторів виробництва** – здатність факторів виробництва до переміщення між країнами.
- Міжнародна монетарна рівновага** – її досягають при рівновазі грошових ринків в обох країнах.
- Міжнародна торгівля** – сфера міжнародних товарно-грошових відносин, що відображає зовнішню торгівлю всіх країн світу.
- Міжнародний ринок** – сукупність сегментів національних ринків, що орієнтовані на закордон.
- Міжнародний трансферт** – переміщення купівельної спроможності з однієї країни в іншу.
- Міжчасова торгівля** – підвищене поточне споживання за рахунок скорочення споживання у майбутньому (позика) або занижене поточне споживання на користь більшого споживання у майбутньому (кредитування).
- Міжчасова ціна** – ціна завтрашнього споживання, що виражене через сьогоднішнє споживання.
- Модель** – набір економічних змінних, до якого входять і припущення, зроблені при визначенні переліку ендогенних та екзогенних змінних.
- Модель доходів–витрат** – модель автоматичного коригування доходів в односекторній економіці через механізм мультиплікації витрат в умовах неповної зайнятості, твердих цін і відсутності державного сектора, яка розробив Дж. М. Кейнс.
- Модель Курно** – модель олігополії, в якій фірми припускають, що обсяг виробництва їх конкурентів фіксований, і одночасно вирішують, скільки продукції їм виробляти.
- Модель мультиплікатора** – теорія, яку розробив Дж. М. Кейнс; у ній підкреслено важливість змін автономних витрат (інвестицій, державних витрат і чистого експорту) як фактору зміни випуску продукції та зайнятості.
- Монетарна політика** – заходи центрального банку, що впливають на грошово-кредитні умови в економіці (бюджетна лінія).
- Монетарна політика** – заходи центрального банку, що впливають на грошово-кредитні умови в економіці.
- Монополія** – ринкова структура, при якій благо поставляє на ринок одна фірма.
- Монопсонія** – дзеркальне відображення монополії: ринок, на якому діє один покупець – «монополія покупця».
- Мультиплікатор експорту** – коефіцієнт, що відображає зміну в рівні доходу в результаті зміни експорту.
- Надлишковий попит на товар** – різниця між внутрішнім обсягом споживання та внутрішнім обсягом виробництва товару.
- Національний ринок** – сукупність внутрішнього ринку та торгового обороту, орієнтованого на закордон.
- Незахищений процентний арбітраж** – купівля валюти на ринку «спот» для здійснення інвестицій без використання механізмів хеджування валютного ризику.
- Нерезидент** – економічний агент іноземної країни, який тимчасово перебуває на території даної країни.
- Нетарифні обмеження** – регулювання внутрішньої торгівлі з допомогою кількісних, прихованих та фінансових інструментів.
- Неторгові товари** – товари, які споживають у тій країні, де їх виробляють; вони не переміщуються між країнами.
- Номінальна процентна ставка** – процентна ставка, що виражає дохід у грошових одиницях, який отримують з однієї грошової одиниці капіталовкладень без урахування впливу інфляційних процесів.
- Номінальний валютний курс** – курс між двома валютами, ціна одиниці національної валюти, що виражається в одиницях іноземної валюти.
- Олігополія** – форма недосконалої конкуренції, при якій в галузі домінуюче становище займає невелика група виробників.
- Операції, зумовлені платіжним балансом** – операції, які проводять з метою вирівнювання платіжного балансу.
- Оптимальна валютна зона** – підтримка фіксованого валютного курсу між обмеженою групою країн і гнучкого валютного курсу з іншими країнами.

- Оптимальна ставка мита** – рівень мита, що забезпечує максимізацію рівня національного економічного добробуту.
- Основні фактори виробництва** – фактори, що дісталися країні від природи або стали результатом тривалого історичного розвитку.
- Офіційні резерви** – сукупність валових іноземних активів центрального банку і ліквідних валютних резервів уряду, які можуть бути використані для здійснення зовнішніх платежів.
- Парадокс Леонтєва** – теорія співвідношення факторів виробництва Гекшера-Оліна не підтверджується на практиці: працевлаштовані країни експортують капіталомістку продукцію, тоді як капіталозабезпечені – працемістку.
- Паритет процентних ставок** – такий рівень процентних ставок усередині країни і за кордоном, при якому рівні за розміром депозити в кожній із них дають однаковий дохід при переводі в одну валюту.
- Переоцінена/недооцінена валюта** – реальний валютний курс, який зростає швидше/повільніше, ніж курс цієї валюти, розрахований на основі паритету купівельної спроможності.
- Перехресна еластичність попиту** – процентна зміна в кількості попиту на товар, що виникає внаслідок зростання ціни на інший товар на 1%.
- Перша теорема економіки добробуту** – найефективніше забезпечення добробуту суспільства буде досягнуто тоді, коли економічні суб'єкти дбають про свої власні інтереси.
- Платіжний баланс** – статистична звітність про підсумки всіх економічних операцій резидентів даної країни з рештою світу за певний період (найчастіше за рік або квартал) у формі систематизованих облікових записів, що є інструментом відображення збалансованості макроекономічних зв'язків країни.
- Показник достатності валютних резервів** – показник, що характеризує період, протягом якого можна оплачувати імпорт за рахунок валютних резервів.
- Попит на гроші** – ендогенна змінна, пропорційна рівню цін, яка залежить від номінальної процентної ставки і реальних доходів, а також показує потребу в реальних грошових залишках.
- Попит на гроші** – узагальнююче поняття, яке економісти використовують для пояснення того, чому окремі особи і підприємства зберігають готівку: 1) трансакційний мотив, відображає потребу людей у грошах для купівлі благ; 2) спекулятивний мотив, що пов'язаний з бажанням людей мати високоліквідний і безризикований актив.
- Портфельна рівновага** – ситуація на ринку, коли інвестор не зацікавлений у перерозподілі свого портфеля, тобто якщо процентна ставка в одній із країн є заданою величиною, то існує лише одна рента від інвестицій за кордоном, при якій встановлюється рівновага на ринку портфельного капіталу.
- Портфельні інвестиції** – група статей платіжного балансу, що відображає взаємовідносини між резидентами і нерезидентами з приводу торгівлі фінансовими інструментами, які не дають права контролю над об'єктом інвестицій.
- Послуга** – продукт праці, створений у результаті угоди про купівлю–продаж, якому притаманні властивості товару, але у якого нема уречевленої форми.
- Постійні витрати** – витрати, які фірма несе навіть у тому випадку, коли її обсяг випуску дорівнює нулю.
- Поточні трансферти** – трансферти, що не означають передачу права власності на основний капітал, не пов'язані з придбанням або використанням капіталу та не передбачають скасування боргу кредитором.
- Праця** – фактор виробництва, фізична і розумова діяльність людини, яка спрямована на досягнення корисного результату.
- Припущення про малу країну** – припущення, згідно з яким економічні процеси в даній країні не впливають на виробничо-економічні та фінансові умови за кордоном.
- Проміжний продукт** – частина сукупного суспільного продукту, яку використовують на виробниче споживання.
- Пропозиція грошей** – екзогенна змінна, яка регулюється монетарною владою і визначає випуск грошей в обіг (грошова маса).

- Протекціонізм** – політика державного втручання у зовнішньоторговельні відносини з метою захисту внутрішнього ринку від іноземної конкуренції шляхом використання тарифних і нетарифних інструментів торгової політики.
- Прямі інвестиції** – вкладення у зарубіжні компанії, за яких інвестор отримує пакет акцій, або надходження у країну від юридичних чи фізичних осіб, які претендують на право власності на інвестований капітал.
- Рахунок (баланс) поточних операцій** – складова частина платіжного балансу, в якій відображаються надходження від продажу товарів і послуг нерезидентам, усі витрати резидентів на товари і послуги, що надають іноземцям, чисті доходи від інвестицій і чисті поточні трансферти.
- Рахунок операцій з капіталом і фінансових операцій** – група статей платіжного балансу, в котрих зафіксований міжнародний рух капіталу, з допомогою якого фінансують експорт й імпорт товарів та послуг.
- Реальна девальвація** – зниження реального курсу національної валюти в режимі фіксованого валютного курсу, яке відбулося з урахуванням зміни рівня цін у своїй країні і в тій країні, до валюти якої котирується національна валюта.
- Реальна пропозиція грошей** – номінальна пропозиція грошей з урахуванням інфляційних процесів.
- Реальна процентна ставка** – процентна ставка, виражена в кількості благ, а не грошей, яка дорівнює номінальній процентній ставці за мінусом темпів інфляції.
- Реальна ставка заробітної плати** – купівельна спроможність заробітної плати працівника, виражена в кількості товарів і послуг, яку визначають як відношення номінальної ставки заробітної плати до індексу споживчих цін.
- Реальний валютний курс** – номінальний валютний курс, перерахований з урахуванням зміни рівня цін у власній країні і в тій країні, до валюти якої котирується національна валюта.
- Реальний процентний паритет** – ситуація, коли очікуваний реальний процент в одній країні дорівнює очікуваному реальному процентові за кордоном плюс очікувана реальна зміна валютного курсу.
- Ревальвація валюти** – законодавче підвищення курсу валюти або центрального паритету при режимі фіксованого валютного курсу.
- Регіональна диференціація цін** – використання фірмою різних видів цінової політики щодо певного товару при виході на зовнішні ринки.
- Резидент** – економічний агент даної країни, який постійно перебуває на території цієї країни незалежно від його громадянства чи належності до капіталу.
- Релевантна крива пропозиції** – крива пропозиції іноземних товарів на національному ринку.
- Рендита** – дохід у вигляді процента від капіталовкладень.
- Ринок експорту** – механізм взаємодії покупців і продавців експортних товарів, з допомогою якого визначають їх ціну й обсяги реалізації.
- Ринок імпорту** – механізм взаємодії покупців і продавців імпортних товарів, з допомогою якого визначають їх ціну й обсяги реалізації.
- Рівновага за Нешем** – набір стратегій чи дій, за якого кожен гравець повністю реалізує свої можливості, передбачаючи дії суперника.
- Рівновага Курно** – рівновага за Нешем, що має місце тоді, коли фірми одночасно приймають рішення щодо кількості продукції, яку вони виготовляють.
- Рівновага на грошову ринку** – ситуація, коли трансакційний та ліквідний попит на гроші дорівнює пропозиції грошей.
- Рівновага на товарному ринку** – відтік коштів із економічної системи у вигляді заощаджень і витрат на імпорт повинен дорівнювати притоку коштів у вигляді інвестицій та доходів від експорту.
- Рівноважний валютний курс** – курс валюти, що забезпечує досягнення рівноваги платіжного балансу за умов відсутності обмежень на міжнародну торгівлю, спеціальних мотивів для притоку й відтоку капіталу і надмірного безробіття.
- Розвинуті фактори виробництва** – фактори, здобуті у результаті інтенсивних пошуків і капіталовкладень.

- Розподільна ефективність (ефективність Парето)** – ефективність, при якій неможлива реорганізація виробництва, що поліпшила б становище однієї особи, не погіршивши становище іншої особи.
- Світовий ринок** – сукупність торгових оборотів між країнами.
- Своп** – угода, учасники якої обмінюються платежами за однаковою сумою заборгованості за наперед обумовленими угодами.
- Середні витрати** – загальні витрати, поділені на обсяг випуску.
- Системна стабільність** – стабільність рівноваги в системі моделей.
- Специфічне мито** – мито, яке визначають у вигляді фіксованої суми з одиниці виміру.
- Специфічний фактор** – фактор виробництва, що характерний лише для даної галузі і не може перемішуватися між галузями.
- Спеціальні права запозичення (СДР)** – створений МВФ у 1969 році міжнародний резервний актив, який періодично розподіляють між країнами-членами пропорційно до їх квоти у МВФ і може бути використаний лише для придбання іноземної валюти, надання кредитів і здійснення платежів.
- Спеціальні фактори виробництва** – фактори, які можна використовувати лише в одній галузі або для випуску дуже вузької групи товарів.
- Спот-курс** – курс, за яким обмінюють валюти протягом не більше, ніж двох робочих днів з моменту досягнення угоди про курс.
- Стабільність «Вальраса»** – якщо при додатному надлишковому попиті на валюту її ціна (валютний курс) зростає і це приводить до зменшення надлишкового попиту на валюту, а при від'ємному надлишковому попиті на валюту валютний курс спадає, і таким чином надлишковий попит збільшується, то валютний ринок є стабільним.
- Стабільність Маршалла (локальна стабільність)** – стабільність окремої ринкової рівноваги.
- Створення торгівлі** – переорієнтація місцевих споживачів з менш ефективного внутрішнього джерела постачання товарів на більш ефективне зовнішнє джерело (імпорт), яка стає можливою в результаті усунення мита в межах митного союзу.
- Субститутна залежність між рухом товарів і факторів виробництва** – здатність їх до взаємозаміни у протилежному напрямку, який має позитивний ефект.
- Субститутний зв'язок між мобільностями факторів виробництва** – використання можливостей додаткового залучення певного фактору з метою кращого використання надлишкового фактору і збільшення міжнародної торгівлі товарами.
- Сукупна пропозиція** – загальна вартість усіх товарів і послуг, які фірми готові виробити протягом певного періоду.
- Сукупний попит** – загальні заплановані або бажані витрати в економіці протягом певного періоду.
- Тарифні обмеження** – інструмент регулювання зовнішньої торгівлі з урахуванням мита.
- Теорема вирівнювання цін на фактори виробництва (теорема Гекшера–Оліна–Самуельсона)** – міжнародна торгівля призводить до вирівнювання абсолютних і відносних цін на гомогенні фактори виробництва в країнах, що беруть участь у ній.
- Теорема Гекшера–Оліна** – кожна країна експортує ті фактороінтенсивні товари, для виробництва яких вона володіє відносно надлишковими факторами виробництва, і імпортує ті товари, для виробництва яких відчуває відносну дефіцитність факторів виробництва.
- Теорема Рибчинського** – збільшення одного фактору виробництва веде до абсолютного збільшення випуску того товару, при виготовленні якого цей фактор використовується відносно інтенсивно, та до абсолютного скорочення виробництва іншого товару, випуск якого базується на відносно інтенсивному використанні іншого фактору.
- Теорема Столпера–Самуельсона** – міжнародна торгівля призводить до зростання ціни фактору, який інтенсивно використовують для виробництва товару, ціна якого зростає, і зниження ціни фактору, який інтенсивно використовують для виробництва товару, ціна на який спадає.
- Теорія «другого кращого»** – політика невтручання держави на будь-якому ринку бажана лише у випадку, якщо інші ринки працюють без збоїв.

- Теорія абсолютних переваг** – країна повинна експортувати такі товари, які вона виробляє з меншими витратами, й імпортувати ті товари, які виробляють інші країни з меншими витратами.
- Теорія взаємного попиту** – ціну імпортного товару визначають через ціну товару, який потрібно експортувати, щоб оплатити імпорт, тому кінцеве співвідношення цін при торгівлі визначається внутрішнім попитом на товари у кожній з країн, яка бере участь у міжнародній торгівлі.
- Теорія життєвого циклу продукту** – деякі види продукції проходять цикл з чотирьох етапів (впровадження, зростання, зрілість, занепад), а виробництво цієї продукції переміщується з країни в країну залежно від стану життєвого циклу товару.
- Теорія периферійної економіки** – в результаті міжнародної торгівлі між індустріальними країнами (центр) та країнами, що розвиваються (периферія), торгові умови останніх погіршуються.
- Теорія порівняльних переваг** – міжнародна торгівля буде взаємовигідною для двох країн доти, доки за умов автаркії існують відмінності у співвідношеннях цін між країнами, і тоді у кожній з них знайдеться товар, виробництво якого буде вигіднішим при існуючому співвідношенні витрат, ніж виробництво інших товарів.
- Товар** – предмет, що задовольняє будь-яку суспільну потребу і виробляється для обміну, тобто володіє вартістю, яка визначається в процесі його обміну на інші товари.
- Товари субститути експорту** – ті вітчизняні товари, які в даний момент продають лише на внутрішньому ринку, але при бажанні можуть продавати і за кордоном.
- Товари субститути імпорту** – ті національні товари, якими при бажанні можна замінити іноземні.
- Товарні (бартерні) умови торгівлі** – співвідношення індексу експортних та імпортних цін.
- Торгові товари** – товари, що можуть переміщатися між різними країнами.
- Трансформаційна крива** – геометричне місце всіх комбінацій обсягів товарів, які максимально можуть бути вироблені в економіці при наявній технології і факторах виробництва.
- Угоди спот** – обмін двома валютами на основі простих стандартизованих контрактів з розрахунками за ними протягом двох робочих днів.
- Умова Маршалла–Лернера (для стабільності рівноваги обміну)** – рівновага обміну є тоді стабільною, коли сума абсолютних еластичностей національного попиту на імпорт та іноземного попиту на національний експортний товар більша, ніж одиниця.
- Умова Робінсона (для нормальної реакції балансу поточних операцій на зміну валютного курсу)** – якщо національна валюта дорожчає і при цьому зменшується сальдо балансу поточних операцій країни, то говорять, що баланс поточних операцій нормально реагує на зміну валютного курсу.
- Умови торгівлі** – реальні умови, на яких країна продає експортні та купує імпортні товари. Їх вимірюють як відношення індексу цін на експортні товари до індексу цін на імпортні товари.
- Ф'ючерс** – угода, що передбачала обмін реального активу, який належить одній із сторін, або обмін двома фінансовими активами у встановлений в угоді термін і за обумовленим курсом.
- Ф'ючерси** – стандартизовані форвардні контракти на валюту, торгівля якими відбувається на біржі.
- Фактори виробництва** – вхідні фактори у процесі виробництва, такі як праця, капітал або земля, що створюють додану вартість (на противагу проміжним факторам).
- Факторні умови торгівлі** – індекс, що пов'язує імпортні ціни з продуктивністю одного або кількох факторів виробництва і показує, яку кількість імпорту можна отримати на одиницю приросту продуктивності в експортних секторах.
- Фіксований валютний курс** – офіційно встановлене співвідношення між національними валютами, що допускає тимчасове відхилення від нього в одну або іншу сторону не більше як на 2,25%.
- Фінансові ринки** – сукупність ринкових інститутів, які спрямовують потоки грошових засобів від власників до позичальників.

- Форвард** – угода, що її укладають з метою страхування від втрат у випадку змін процентних ставок, у рамках якої сторони домовляються про процентну ставку на певну суму заборгованості, яка повинна бути визначена у встановлені терміни.
- Форвардний курс** – узгоджений курс, за яким обмінюють валюти у визначений момент у майбутньому більш ніж через три дні після досягнення угоди про курс.
- Формальне вирівнювання платіжного балансу** – за принципом подвійних рахунків сальдо балансу поточних операцій і балансу руху капіталів з одного боку, і сальдо валютного балансу, з іншого – повинні бути ідентичними.
- Функція споживання** – символічний запис твердження, що сукупне споживання безпосередньо пов'язане із сукупним багатством та використовуваним доходом.
- Хеджування** – спосіб уникнення ризику шляхом укладання зворотної угоди.
- Чиста втрата** – втрата для суспільства, що виникає у результаті неефективного розподілу ресурсів.
- Чистий експорт** – експорт товарів і послуг за мінусом імпорту.
- Чистий імпорт** – імпорт товарів і послуг за мінусом експорту.
- Чисті пропуски і помилки** – стаття платіжного балансу, що відображає пропуски платежів, котрі з будь-яких причин не були записані в інших статтях платіжного балансу, і помилки, які виникли при записі окремих платежів.
- Ящик Еджуорта** – діаграма, що демонструє всі можливі варіанти розподілу двох ресурсів між двома виробничими процесами.
- J-крива** – крива, що відображає тимчасове погіршення торгового балансу в результаті зниження реального курсу національної валюти, яке в подальшому приводить до його поліпшення.

ПІДРУЧНИК

Савельєв Євген Васильович

**МІЖНАРОДНА ЕКОНОМІКА:
ТЕОРІЯ МІЖНАРОДНОЇ ТОРГІВЛІ І ФІНАНСІВ**

Редактори *Богдан Легкий, Богдан Мельничук*

Коректори *Інна Буняк, Марія Стасік*

Комп'ютерний дизайн *Юрія Хомацького*

Підписано до друку 20.12.2000. Вид. № 77. Формат _____
Папір офсетний. Друк офсетний. Гарнітура _____
Умовно-друк. арк. 52,8. Облік.-вид. арк. 53,1. Тираж 1000 прим.

Видавництво ТАНГ «Економічна думка»
46000, м. Тернопіль, вул. Львівська, 11.

Віддруковано з готових діапозитивів.