

5. Голячук Н. Обліково-аналітичне забезпечення як важлива складова управління підприємством [Текст] / Н. Голячук // Економічний аналіз. - Вип. 6. - 2010. - С. 408-410.

6. Соколов Я. В. Бухгалтерский управленческий учет: от истоков до наших дней: монография. М.: Аудит: ЮНИТИ, 2009. - 213 с.

7. Барановська С. П. Обліково-аналітичне забезпечення як невід'ємна складова управління підприємством [Текст] / С. П. Барановська // Менеджмент та підприємництво в Україні: етапи становлення і проблеми розвитку : [збірник наукових праць] / відповідальний редактор

О. Є. Кузьмін. - Львів : Видавництво Львівської політехніки, 2012. - 8-11 с.

8. Усатова Л. В. Формирование управленческой и налоговой составляющей учетно-аналитической системы расходов в условиях неопределенности в период трансформации международных стандартов финансовой отчетности [Текст] / Л. В. Усатова / автореф. дис. на соиск. уч. степ. доктора экон. наук.: 08.00.12. - Орел, 2008. - 48 с.

9. Гудзинський О. Д. Теоретичні аспекти формування обліково-аналітичного механізму менеджменту [Текст] / О. Д. Гудзинський, Г. Г. Кірейцев, Т. М. Пахомова // Облік і фінанси АПК. - 2008. - № 3. - С. 89-93.

10. Попова Л. В. Основные теоретические принципы построения учетно-аналитической системы [Текст] / Л. В. Попова, Б. Г. Маслов, И. А. Маслова // Финансовый менеджмент. - 2003. - № 5.

11. Титаренко Г. Б. Методичні підходи для побудови обліково-аналітичної системи з використанням експертних оцінок [Текст] / Титаренко Г. Б., Корінко М. Д. // Облік і фінанси АПК. - 2010. - № 4. - С. 66-69.

12. Бруханський Р. Ф. Модернізація обліково-інформаційного забезпечення стратегічного менеджменту сільськогосподарських підприємств [Текст] / Р. Ф. Бруханський // матеріали колективної монографії у 2 т. / за ред. П. Й. Атамас [Сучасний бухгалтерський облік, аналіз і аудит: галузевий аспект, 1 т.]. - Дніпропетровськ: «Герда», 2013. С. 21-34.

13. Бланк И. А. Энциклопедия финансового менеджера: В 4 т. Т. 1. Концептуальные основы финансового ме-

неджмента [Текст]. - 2-е изд., стереотип. - М.: Омега-Л, 2008. - 447 с.

14. Апостолов А. О. Информационное обеспечение развития предпринимательских структур [Текст] / В. В. Смирнова, А. О. Апостолов // Економіка. Менеджмент. Підприємництво. Зб. наук. праць СНУ ім. В. Даля. - 2003. - Вип. 11. - С. 294-297.

15. Крамчанинова М. Д. Формування системи управління промисловим підприємством в умовах стратегічного партнерства [Текст] / М. Д. Крамчанинова / автореф. дис. на здобуття наук. ступеня канд. экон. наук: 08.00.03 / Донецький державний університет економіки і торгівлі ім. М. Туган-Барановського. - Маріуполь, 2005. - 20 с.

16. Словник української мови : в 11 томах. - Том 3. - 1972 [Електронний ресурс]. - Режим доступу : <https://www.sum.in.ua>.

17. Пушкар М. С. Розробка систем обліку: навч. посіб. [Текст] / М. С. Пушкар. - Тернопіль : Ін-т обліку і аудиту, ТАНГ : Карт-бланш, 2003. - 198 с.

18. Пилипенко А. А. Організація обліково-аналітичного забезпечення стратегічного розвитку підприємства: Наукове видання. - Х.: Вид. ХНЕУ, 2007. - 276 с.

19. Кирилов И. Н. Теоретические аспекты развития системы учетно-аналитического обеспечения управленческих решений на предприятии [Текст] / И. Н. Кирилов / Журнал: Вестник Адыгейского государственного университета. - Серия 5: Экономика. - 2012. - № 2. - С. 170-176.

20. Максимів Ю. В. Організаційні підходи до вдосконалення системи обліково-аналітичного забезпечення управління відходами деревообробного виробництва [Текст] / Ю. В. Максимів // Вісник національного університету водного господарства та природокористування. Економіка : зб. наук. Праць. - Рівне. - 2011. - Випуск 2 (54). - С. 131-138.

*This article examines the concept of "accounting and its analytic support" in the process of using building enterprises while considering their unique differences, based on the analysis and interpretation of this concept by different scientists.*

УДК 330.341.1

*Кошлата М. А.*

## ФОРМУВАННЯ МОДЕЛІ УПРАВЛІННЯ ІННОВАЦІЙНИМ РОЗВИТКОМ ПІДПРИЄМСТВА

Вступ. У сьогоднішньому світі необхідно шукати нові тенденції та закономірності, загрози та переваги від зростаючої взаємозалежності між усіма учасниками світового інноваційного середовища. З цієї метою необхідні дослідження, які дадуть змогу визначити різницю між новою парадигмою управління інноваціями і просто розширеними активними міжнародними стосунками, що інтенсифікуються. Надто часто доводи

на користь другого явища використовуються для обґрунтування першого. За незначними винятками, завзяті захисники інновацій не здатні пояснити цю різницю, чи установити, яке свідчення буде вирішальним у визначенні стратегічних змін в бік глобальної економіки.

Постановка завдання. Основні засади інноваційного розвитку за допомогою системи економічних інструментів у відповід

ності з цілями управління показують, що це сукупність конкурентних якостей - організація виробництва, дизайн продукту, спрямованість маркетингу, канали збуту і надання послуг. В результаті цього споживач отримує новий продукт з більш привабливим співвідношенням між споживчою цінністю і ринковою ціною [1].

Впровадження стратегії інноваційного розвитку підприємств може бути реалізовано лише шляхом виконання окремих взаємопов'язаних заходів протягом визначеного періоду, що пов'язано із часовою затримкою виконання операційних дій. Отже виникає завдання розподілу стратегії на ланцюг заходів з визначеними показниками і термінами їх досягнення та відповідно методами регулювання і моніторингу кожного етапу. Для цього необхідно розробити модель управління інноваційним розвитком підприємств.

Мета роботи - розробити динамічну імітаційну модель в якій формалізацію економічних процесів здійснюють у вигляді різницевих рівнянь, а окремі значення доданків в яких відносяться до різних (дискретних) моментів часу.

Виклад основного матеріалу. Дослідження методів аналізу в процесі моделювання прийняття інвестиційного рішення в умовах мінливого економічного середовища, яке характерно для сучасної ситуації на інвестиційному ринку України показує, що інноваційний процес розглядається з різних позицій та з різним ступенем деталізації [2].

По-перше, як паралельно-послідовне здійснення науково-дослідної, науково-технічної, виробничої діяльності та маркетингу.

По-друге, як етапи життєвого циклу нововведення і інновації від виникнення ідеї до її розроблення та поширення.

По-третє, як процес інвестування і фінансування розроблення та поширення нового виду продукту чи послуги.

В економічних працях фіксується не тільки процес впровадження, але й широкомасштабне рентабельне використання нововведення [3]. На практиці відомі методи впровадження інновацій визначають їх межі через право - і дієздатність, єдність управління, бізнес-простір, спільні цілі, норми і вартість, а також структури [4]. Проте практика здебільшого ставить задачу узагальнення стандартних моделей для класу процесів управління інноваціями з врахуванням випадкових явищ у цілеспрямованих

виробничих системах. Переважна більшість відомих робіт, присвячена моделям окремих часткових ситуацій щодо інноваційного розвитку [5,6,8].

У моделях, які розглянуто [7] імовірне значення грошових потоків від діяльності інноваційних суб'єктів господарювання з врахуванням умов ринку знаходить неповне відображення. Отже методиці і моделям визначення грошових потоків інноваційного розвитку з врахуванням динаміки приділяється незначна увага.

Засадничою основою впровадження інноваційного розвитку повинні стати чітко визначені етапи його досягнення та визначені необхідні ресурси для виконання передбачених завдань. Оскільки ми розглядаємо економічну, а отже ринкову модель, то вся продукція виробляється з метою бути реалізованою за механізмами ринкових транзакцій.

Звичайно моделі обмежено відображають дійсність не тільки через дефіцит даних і недосконалість теорій, але насамперед через велику розмаїтість явищ і зв'язків у реальному житті. Багато дослідників бачать у цьому істотний недолік і привід для критики. Крім того є підстави припускати, що структура багатьох економічних моделей неадекватна поставленим задачам інновацій. Визначити взаємозв'язок між складними інноваційними причинно-на-слідковими перебігами є актуальним завданням, розв'язання якого пропонується наступним чином.

Для моделювання операційної діяльності щодо інноваційної трансформації з перебігом часу, виробничий процес природніше розглядати не безперервним, а дискретним (тим більше, що на практиці впровадження інноваційних заходів складається з послідовних стадій або етапів). При цьому розвиток підприємства зростає за рахунок нового обладнання і нових технологій, збільшуються постійні витрати, але зменшуються змінні витрати. Фіксація і відображення показників розвитку діяльності підприємства відбувається, як правило, стрибками від однієї дати (місяця, кварталу або року) до другої. Стрибокподібно також здійснюється фінансування інноваційного розвитку і окремими частинами надходять платежі від реалізованої продукції. Побудова моделі повинна відповідати наступним концептуальним положенням.

По-перше принципу однозначності тобто

наявності єдиної цільової функції (прибутку). Якщо задано ряд завдань то їх потрібно об'єднати в цільовий показник шляхом певної комбінації цільових показників окремих завдань.

По-друге необхідно розбити стратегічний план впровадження інноваційного процесу на сукупність взаємопов'язаних дискретних дій. Така схематична експозиція інноваційного процесу у вигляді дискретної сходиноквої діаграми спростить та унаочнить подальший аналіз впливу інвестицій на інноваційний розвиток виробництва.

По-третє обґрунтувати схему фінансування інвестицій щодо інноваційного розвитку. Для гармонійного інноваційного розвитку фінансування доцільно здійснювати рівномірними частками по кожному етапу, що надає ряд наступних переваг:

- спростити розроблення стратегічного та оперативного планів інноваційного розвитку;
- здійснювати розрахунок потреби в інвестиційних коштах на інноваційний розвиток;
- зменшити конфлікти які виникають через супротив інноваційним змінам.

Для аналітичної оцінки потреби в інвестиційних коштах на інноваційний розвиток виробництва у стаціонарному випадку зручно скористатися властивостями арифметичної прогресії. Якщо прийняти, що перший член арифметичної прогресії (а) дорівнює початковій сумі інвестиції, а різницю прогресії  $\Delta$  рівною інвестованим коштам на кожному етапі (п), то загальна сума інвестицій може бути розрахована як сума  $\sum_{i=1}^n a_i$  перших п членів арифметичної прогресії:

$$S = (a + a_n) \cdot n / 2,$$

де:  $a_n = a + (n-1) \cdot \Delta$  - п-ий член арифметичної прогресії в інноваційному процесі з п етапів. На останньому етапі повністю оновлюють основні засоби, технологію і створюється нова продукція.

Для побудови моделі використаємо необхідну умову успішного функціонування підприємства на ринку в отриманні постійного грошового потоку від доходу протягом тривалого часу. Поряд із вищезазначеним реалізація стратегії інноваційного розвитку, в основному залежить від забезпечення інвестиційними коштами, тому важливою складовою успішного впровадження є аналіз та оцінка руху грошових потоків в процесі інноваційного розвитку.

При цьому зростання прибутку виступає не як мета, а як важлива умова і результат здійснення інноваційної діяльності — формування грошового потоку для фінансування створення нових продуктів, технологій і засобів, що впливають на розвиток.

Ефективне управління інноваційним розвитком потребує прогнозування фінансового стану для підтримки ліквідності і запланованої рентабельності. Такий стан організації можливо досягти і підтримувати в сучасних швидко змінних умовах України шляхом визначення динаміки грошових потоків і прогнозування його зміни внаслідок впливу чинників зовнішнього ринкового і внутрішнього середовища.

Для прогнозування динаміки грошових потоків щодо управління інноваційним розвитком необхідно розглянути витрати підприємства, що споживає ресурси переробляючи їх у кінцевий продукт. Результат діяльності реалізується на ринку. Взаємодія цих елементів системи є діловим процесом, який відбувається протягом певного часу, і залежить від початкових інвестицій, тривалості виробничого циклу, і часу необхідного для реалізації результату діяльності на ринку.

При перетворенні даної цільової установки в операційну діяльність її кількісний вимір є трудомістким і складним процесом. Найбільш складним моментом у процесі моделювання є кількісне відображення факторів впливу і розрахунку даних для випадків здійснення інвестицій з врахуванням в моделі ринкових показників. Отже, у процесі створення моделі здійснення інвестиційного процесу постає необхідність обґрунтувати вимоги до забезпечення повноти даних. При їхньому одержанні необхідна прогнозна інформація, тому доцільним є застосування методів складання прогнозів.

У відомих методах прогнозування щодо прийняття інвестиційного рішення використовують дані майбутніх надходжень і платежів, що відносяться до визначених періодів і термінів та розрахункові процентні ставки для коротких періодів.

Завдання полягає в тому, щоб маючи незначний відрізок функціональної залежності досліджуваного процесу продовжити його за межі цього відрізка, опираючись на деякі апріорні дані про висхідні процеси виробничої системи, тому обираємо метод що базується на рекурентних співвідношеннях, який уможливає функцію прогнозу продовжити за межі інтервалу спостереження.

Для побудови моделі виробничо-ринкової системи будемо враховувати три рівні її функціонування, що виражаються через грошовий потік інвестицій, товарно-матеріальних запасів і виробництва, та доходів від реалізації продукції. Для прогнозування значення грошового потоку в дискретні моменти часу з врахуванням зовнішніх надходжень через зворотній зв'язок вибираємо структурну схему моделі інноваційного розвитку, в якій вхідні інвестиційні впливи і результат виробничого процесу в дискретні моменти часу виражено сумою коштів, який, як правило, відрізняється від очікуваного випадковим чином, тому приймаємо що грошовий потік є випадковий процес. Задачу визначення найімовірніших значень випадкового процесу в будь який момент часу називають оцінюванням. Існує декілька методів розв'язання цієї задачі.

В даній роботі задача оцінювання грошового потоку інноваційного розвитку вирішується шляхом знаходження авто регресивного рухомого середнього значення грошового потоку в дискретні моменти часу.

При цьому випадковий процес - грошовий потік моделюється як реакція на відому суму інвестування. Така модель поєднує комбінацію двох підсистем прямої і рекурсивної дії, що дає можливість враховувати вплив - інвестицій і доходу на сукупний грошовий потік.

Параметри які ми одержуємо на основі цього аналізу системної функції в межах інтервалу спостереження повністю визначають поведінку системи за межами цього інтервалу.

Пропонується імітаційна модель для визначення грошових потоків в дискретні моменти часу, яку подано на рисунку 1.

При цьому процес оцінювання моделюється як вихід дискретної виробничої системи із зворотними зв'язками через ринок.

В запропонованій моделі затримки 1,2 імітують тривалість інвестиційного процесу, а 4,5 - затримки часу, щодо реалізації продукції. Зв'язок між інвестованими коштами на вхіді системи і результатом на виході визначається рішенням лінійного різницевого рівняння.

Лінійне різницеве рівняння К-го порядку з постійними коефіцієнтами, пов'язує вхідні дискретні дані  $U [n]$  із вихідним  $Y [n]$ , наступним чином:

$$i(nT) = \sum_{i=1}^K a_i Y(nT - iT) + \sum_{j=1}^L b_j U(nT - jT) + \text{Лт}(nT) - \text{Ш}(nT) + u''$$

де:  $U(nT)$  - вхідна величина грошового потоку (інвестиції);

$A_i(nT)$  - амортизаційні відрахування;

$B_i(nT)$  - податкові та інші відрахування;

$Y(nT)$  - результат - сумарний грошовий потік;

$a_i, b_j$  - коефіцієнти, що характеризують структуру системи,

при цьому сума  $b_i \leq 1$ , а  $a_i = -m \Leftrightarrow +m$ , значення  $m$  визначаються інтерпретацією показників реального процесу організації.

Управління інноваційним розвитком на основі такої моделі можна досліджувати задаючи вхідний вплив  $U(nT)$  і оцінюючи результуючий грошовий потік  $Y(nT)$ .



Рис. 1. Імітаційна модель реалізації для визначення грошових потоків в дискретні моменти часу

Висновки. Запропоновано стратегію впровадження заходів поетапного (покрокового) інноваційного розвитку підприємства на засадах нових рішень для ефективного трансферу технологій та функцій менеджменту інновацій, стосовно до умов України, яка на відміну від існуючих враховує можливості діяльності підприємства на ринку шляхом реалізації кон - веєра дискретних дій які орієнтовані на ринок з різним цільовим сегментом споживачів.

Обґрунтовано методику визначення динаміки грошового потоку шляхом оцінювання його в дискретні моменти часу та імітаційну модель, яка забезпечує оперативне ймовірне прогнозування грошових потоків для стратегічного і тактичного планування і управління інноваційним розвитком. Модель уможливує імітувати інноваційну діяльність підприємства як відкритої системи, що взаємодіє із зовнішнім середовищем. Основна перевага такої моделі в тому, що вона надає можливість оцінити наслідки одноразового інвестиційного впливу на технологічний процес в тривалому періоді. Таким чином, виробничий процес зі зміною рівня інноваційного розвитку переходить з одного рівноважного стану до іншого, але вже більш ефективного, що підтверджує імітаційна модель зростання динаміки грошового потоку. Як видно з моделі, в кінцевому підсумку рівень інноваційного розвитку- робництва визначається лише налаштованістю

УДК 339.1+364-7

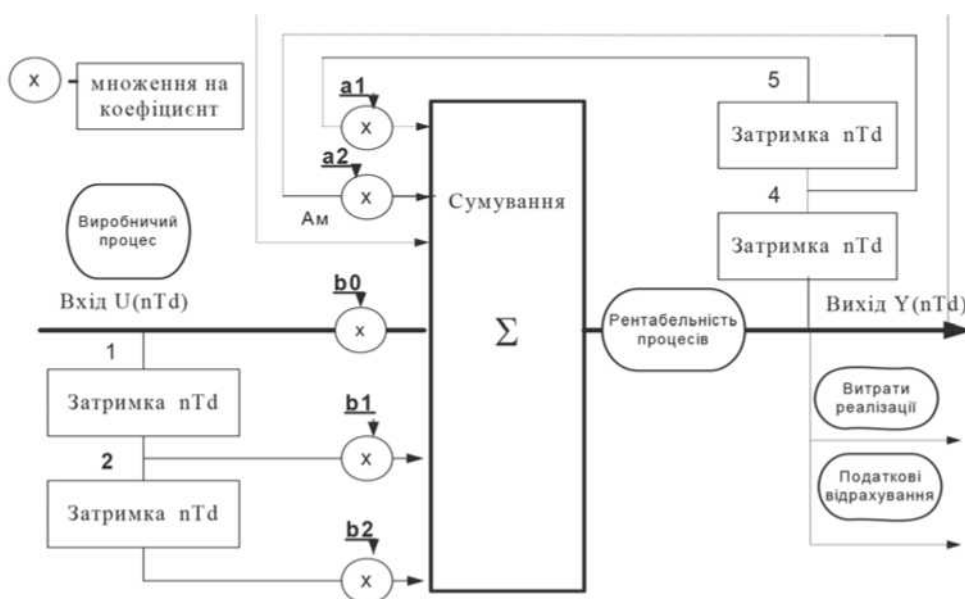
менеджменту підприємства, а також усіх працюючих щодо зменшення витрат та зростання доходу з подальшим інвестуванням у розвиток. Напрямок продовження досліджень може бути спрямований на удосконалення моделі прогнозування майбутнього стану інноваційного середовища на основі нових підходів, які забезпечуються і реалізуються на практиці автоматизованими системами опрацювання даних.

1. Адаменко О. А. Концептуальні засади інноваційного розвитку підприємств / О. А. Адаменко // Наукові праці Національного у-ту харчових технологій. - 2010. - № 35. - С. 5-10.
2. Проблеми управління інноваційним розвитком підприємств у транзитивній економіці: монографія/ за заг ред. д.е.н., проф. С. М. Ілляшенка. - Суми: Університетська книга, 2005. - 582 с.
3. Федулова І. В. Синергетична еволюційна модель інноваційного розвитку підприємства / І. В. Федулова // Наук. пр. Нац. ун-ту харч. технологій. - 2010. - № 36. - С. 114-118.
4. Хучек М. Инновации на предприятиях и их внедрение / М. Хучек. - М.: Луч, 1992. - 148 с.
5. Погорелов Ю. С. Оцінювання та моделювання розвитку підприємства: монографія / Ю. С. Погорелов. - Луганськ: Глобус, 2010. - 512 с.
6. Поляков С. Г. Модель инновационного развития предприятия/ С. Г. Поляков, И. М. Степнов // Инновации. - 2003. - № 2-3 (59-60). - С. 36-38.
7. Христиановский В. В. Экономико-математические методы и модели: практика применения в курсовых и дипломных работах: учебное пособие / В. В. Христиановский, Т. В. Нескорородева, Ю. Н. Полшков; под ред. В. В. Христиановского - Донецк: ДонНУ, 2012. - 324 с.
8. Інноваційний розвиток економіки: модель, система управління, державна політика/ За ред. д-ра екон. наук, проф. Л. І. Федулової. - К. : Основа, 2005. - 552 с.

Гуменюк В. В.

## СТРУКТУРНО-ІНСТИТУЦІЙНА ТРАНСФОРМАЦІЯ ГАЛУЗЕВОГО РИНКУ САНАТОРНО-КУРОРТНИХ ПОСЛУГ

*У статті висвітлюються особливості структурно-інституційної трансформації галузевого ринку санаторно-курортних послуг у реаліях змішаної моделі національної економіки. Розглянуто проблемні аспекти функціонування узгодженого вільного підприємництва, протиріччя у співіснуванні приватної та державної власності, питання порушення принципів фінансування санаторно-курортного лікування та реабілітації населення.*

**Ключові слова:** галузь, ринок, санаторно-курортні послуги, велнес, державне регулювання

І. Вступ. Відповідно до Угоди про асоціацію України та Європейського союзу неминучі процеси структурно-інституційної трансформації національної економіки [1]. Перехідний період не може тривати десятиліттями. Напрямок європейської інтеграції став каталізатором невідворотних змін у сфері послуг, спрямованих на відтворення людського капіталу. Роль держави в контексті виконання функцій департаменту бізнесу, лобіювання економічних інтересів та обслуговування грошового капіталу не узгоджується з підходами ЄС щодо державного регулювання ринкових процесів.

В економічному просторі вкрай важливі узгоджені заходи України та ЄС щодо форму