

МІНІСТЕРСТВО ОСВІТИ І НАУКИ УКРАЇНИ  
ТЕРНОПІЛЬСЬКИЙ НАЦІОНАЛЬНИЙ ЕКОНОМІЧНИЙ УНІВЕРСИТЕТ



До 50-річчя  
Тернопільського національного  
економічного університету

**Ігор Ткач**

**ТЕОРЕТИКО-МЕТОДОЛОГІЧНІ  
ЗАСАДИ ЕКОМОЛОГІЧНОЇ  
ПАРАДИГМИ**

*Монографія*

Тернопіль  
ТНЕУ  
2014

УДК 330.101  
ББК 65.01  
Т 48

**Рецензенти:** *Андрієнко Володимир Миколайович*, доктор економічних наук, професор, Донецький національний університет  
*Башнянин Григорій Іванович*, доктор економічних наук, професор, Заслужений діяч науки і техніки України, Львівська комерційна академія  
*Стефанишин Ольга Василівна*, доктор економічних наук, професор, Львівський національний університет імені Івана Франка

*Схвалено на засіданні Вченої ради Тернопільського національного економічного університету і рекомендовано до друку  
(протокол № 2 від 30.10.2013 р.)*

Ткач І. І.

Т 48 Теоретико-методологічні засади екомологічної парадигми : моногр. / І. І. Ткач. – Тернопіль :ТНЕУ, 2014. – 488 с.  
ISBN 978-966-654-367-0

Викладено теоретичні та методологічні основи екомології як нового наукового напрямку, що відображає подальший поступ економічної науки. На основі критичного аналізу популярних теоретичних конструкцій запропоновано нове методологічне підґрунтя наукових пошуків для дослідження економічних явищ і процесів, подано основні засади екомологічної парадигми, що органічно поєднує напрями екологічної та інформаційної економіки з врахуванням духовного сегменту, якому надається провідне значення для економічного розвитку.

Книга розрахована на вчених-економістів, які вивчають теорію й методологію економічної науки, а також буде корисною для державних діячів та управлінців різного рангу, для студентів, що вивчають економіку, філософію, соціологію.

УДК 330.101  
ББК 65.01

ISBN 978-966-654-367-0

© І. І. Ткач,

## ЗМІСТ

<b>ВСТУП.....</b>	<b>10</b>
<b>РОЗДІЛ 1. МЕТОДОЛОГІЧНІ ПРОБЛЕМИ РОЗВИТКУ ЕКОНОМІКИ ЯК НАУКИ..</b>	<b>15</b>
1.1. Передумови методологічної кризи економічної науки.....	15
1.1.1. Духовно-ментальний чинник у процесі розвитку економічної науки..	15
1.1.2. Причини недовіри ліберально-ринкової моделі в умовах економіки України.....	27
1.2. Місце економіки України в світових глобалізаційних процесах..	31
1.3. Криза методології економічної науки як передумова наукових пошуків.....	38
1.4. Методологічні проблеми математичного моделювання економічних процесів..	47
1.5. Шляхи подолання методологічної кризи економічної науки.....	54
Висновки до першого розділу.....	62
<b>РОЗДІЛ II. ФОРМУВАННЯ НОВОЇ ПАРАДИГМИ ЕКОНОМІЧНОЇ НАУКИ..</b>	<b>65</b>
2.1. Концепція структури методології економічних досліджень..	65
2.1.1. Структура методології як суть економічної науки.....	66
2.1.2. Обґрунтування запропонованої структури методології економічних досліджень..	68
2.2. Базові світоглядні концепти економічної науки.....	70
2.2.1. Базові концепти як система цілей суспільного розвитку... ..	70
2.2.2. Концептуальний синтез діалектики та метафізики як світоглядний базовий конструкт екомологічної парадигми..	73
2.2.3. Метафізична сутність економіки.....	76
2.3. Аспекти пізнання у загальнонауковому вимірі .....	80
2.3.1. Позитивний, конструктивний та нормативний аспекти економічного дослідження..	80

---

---

2.3.2. Типологія наукових досліджень в економіці..	84
2.4. Онтологізація економічної теорії як методологічний базис нового бачення економічного буття.....	90
2.4.1. Основи і принципи онтологічних досліджень.....	90
2.4.2. Абдукція як метод конструювання теорій у межах трансцендентально-реалістичної парадигми..	93
2.4.3. Онтологічна концептуалізація економічних систем.....	97
2.5. Аксиоматика економічної теорії у світлі екомологічної парадигми.....	104
Висновки до другого розділу.....	109
 <b>РОЗДІЛ III. ТЕОРЕТИЧНІ ЗАСАДИ ЕКОМОЛОГІЇ ЯК НАУКИ ПРО ЗБАЛАНСОВАНИЙ РОЗВИТОК.....</b>	
<b>113</b>	
3.1 Предмет економічної науки в контексті екомологічної парадигми.....	113
3.2. Суть екомологічної парадигми як нового наукового напрямку.....	121
3.2.1. Зародження екомологічної парадигми в економічній науці..	121
3.2.2. Еколого-економічний аспект дослідження..	128
3.2.3. Інформаційно-економічний аспект дослідження..	130
3.2.4. Гомологічний аспект дослідження.....	135
3.2.5. Духовний аспект дослідження.....	138
3.3. Генеза екомологічної парадигми людського розвитку.....	144
3.3.1. Проблеми людського розвитку та гармонії інтересів у баченні мислителів середньовіччя..	144
3.3.2. Зародження і формування концепцій людського розвитку.....	150
3.3.3. Етимологічні питання терміна «екомологія».....	158
3.3.4. Об'єкт і предмет дослідження екомології.....	161
3.4. Структурна модель економічного розвитку на основі екомологічної парадигми.....	168
3.4.1. Узагальнена модель збалансованого людського розвитку.....	168
3.4.2. Рівні розвитку економічних відносин у чотирьохвекторній системі координат.....	171

---

3.4.3. Етапи розвитку економічних відносин в екомологічному контексті.....	175
Висновки до третього розділу..	183
<b>РОЗДІЛ IV. РІВНОВАГА ІНТЕРЕСІВ ЯК ГОЛОВНА ПЕРЕДУМОВА ЕКОНОМІЧНОГО РОЗВИТКУ.....</b>	<b>185</b>
4.1. Інтереси людини в історичному дискурсі..	185
4.2. Шляхи досягнення гармонії інтересів в економічній системі.....	192
4.2.1. Сучасні проблеми побудови гармонійного суспільства.....	192
4.2.2. Рівновага як критерій ефективності економічних процесів.....	198
4.3. Рівновага інтересів у системі функціональних інваріантів.....	201
4.4. Рівновага інтересів як критерій прийняття управлінських рішень.....	205
4.4.1. Теоретичне підґрунтя концепції рівноваги інтересів.....	205
4.4.2. Етапи формалізації аналізу конфліктної ситуації..	209
4.4.3. Узагальнена модель та структура критерію рівноваги інтересів.....	211
Висновки до четвертого розділу.....	215
<b>РОЗДІЛ V. ЕКОЛОГО-ЕКОНОМІЧНИЙ АСПЕКТ ПОБУДОВИ ЗБАЛАНСОВАНОГО СУСПІЛЬСТВА.....</b>	<b>217</b>
5.1. Теоретичні засади концепції сталого розвитку як основи нового економічного бачення.....	217
5.1.1. Проблематика еколого-економічної сфери людського розвитку.....	217
5.1.2. Проблеми узгодження термінології еколого-економічних досліджень..	225
5.2. Зародження ідей довгострокового сталого розвитку в еволюційному аспекті..	231
5.3. Парадигма сталого розвитку як передумова переосмислення основних положень економічної теорії.....	237

---

---

5.3.1. Основні концепції сталого розвитку.....	237
5.3.2. Постнекласична парадигма розвитку економіки.....	239
5.3.3. Концепція економіки переробних ресурсів (circular economy).....	244
Висновки до п'ятого розділу..	248
 <b>РОЗДІЛ VI. ТЕОРЕТИЧНІ ЗАСАДИ ФОРМУВАННЯ ЕНЕРГООЩАДНОЇ ПОЛІТИКИ УКРАЇНИ.....</b>	
<b>251</b>	
6.1. Міжнародний аналіз тенденцій змін показників енергетичної ефективності економіки України.....	251
6.2. Світовий досвід впровадження стратегій енергоощадного розвитку економіки..	257
6.3. Особливості побудови стратегії підвищення енергоефективності в реаліях вітчизняної економіки..	267
6.3.1. Аналіз наявних проблем комплексного впровадження енергоощадних заходів в економіці України.....	267
6.3.2. Дисбаланс інтересів учасників енергетичного ринку..	270
Фінансово-промислові групи як зацікавлені учасники ринку..	271
Корупційні механізми державної політики енергоощадності..	272
Середній і дрібний бізнес як неперіоритетний учасник ринку.....	274
Інформаційна відкритість як забезпечення рівноваги інтересів усіх учасників енергетичного ринку.....	275
Дисбаланс інтересів учасників енергетичного ринку як головна проблема підвищення енергоефективності..	277
6.4. Стратегії підвищення енергоефективності національної економіки України.....	280
6.5. Синергетичні засади моделювання енергетичної ентропії економіки України.....	288
6.5.1. Концептуальні підходи до моделювання енергетичної ентропії економіки..	288
6.5.2. Інформаційне моделювання енергоощадного розвитку з урахуванням ентропійних процесів.....	293

---

---

6.6. Математичне моделювання енергетичної ентропії економіки.....	299
6.6.1. Математичні моделі енергетичної ентропії економіки.....	299
6.6.2. Математичні моделі енергоефективності національної економіки.....	302
6.6.3. Імітаційні експерименти визначення динаміки основних індикаторів енергоощадливого розвитку.....	304
Висновки до шостого розділу .....	310

**РОЗДІЛ VII. ІНФОРМАЦІЙНО-ЕКОНОМІЧНИЙ АСПЕКТ РОЗВИТКУ СУСПІЛЬСТВА.....313**

7.1. Теоретичні засади інформаційної економіки.....	313
7.1.1. Формування концепції інформаційного суспільства як форми постіндустріального розвитку.....	313
7.1.2. Концепція інформаційної економіки як закономірний етап постіндустріального суспільного розвитку.. ..	318
7.1.3. Суть та функції інформаційного бізнесу як підприємницької діяльності в умовах економіки знань.. ..	323
7.1.4. Характеристика основних економічних категорій.. ..	328
7.2. Концепція інформаційного ринку.. ..	330
7.2.1. Особливості інформаційного ринку.....	330
7.2.2. Формування оптимальної ціни на інформаційний продукт.....	336
7.3. Інноваційна модель розвитку економіки знань. ....	340
7.3.1. Передумови формування іноваційної моделі економічного розвитку.. ..	340
7.3.2. Моделі іноваційного розвитку у світовому вимірі.....	347
7.3.3. Онтологічна модель системи управління іноваційною діяльністю.. ..	350
7.3.4. Принципи побудови корпоративної системи управління знаннями.. ..	353
Висновки до сьомого розділу.. ..	355

---

---

<b>РОЗДІЛ VIII. ЕКОМОЛОГІЧНА ПАРАДИГМА ДУХОВНОГО АСПЕКТУ СУСПІЛЬНО- ЕКОНОМІЧНОГО РОЗВИТКУ..</b>	<b>357</b>
8.1. Місце духовності в екомологічному пізнанні економічних процесів.....	357
8.2. Духовність як економічна категорія..	371
8.2.1. Природа та метафізична сутність духовності як економічного чинника..	371
8.2.2. Форми духовності: моральність як благо нематеріальної природи, духовний капітал та внутрішня свобода..	374
8.2.3. Місце духовності в системі економічних категорій..	379
8.2.4. Соціальні чесноти як каталізатор економічного розвитку..	383
8.4. Релігійно-ментальний аспект економічного розвитку..	387
8.4.1. Вплив релігійно-ментальних чинників на економічний розвиток..	389
Вхідні дані для дослідження..	392
Методологія дослідження..	395
Результати дослідження..	397
8.4.2. Аналіз внутрішніх чинників впливу протестантського світогляду на економічну поведінку.....	403
Висновки до восьмого розділу.....	411
<b>РОЗДІЛ IX. ЕПІТЕМОЛОГІЧНА СТРУКТУРА ЕКОНОМІЧ- НОЇ СВОБОДИ В КОНТЕКСТІ ІНФОРМАЦІЙНОГО ВПЛИВУ НА ДУХОВНИЙ СВІТ ЛЮДИНИ..</b>	<b>413</b>
9.1. Економічна свобода як атрибут розвиненого суспільства.....	414
9.1.1. Трансформація поняття економічної свободи та способи вимірювання її рівня..	414
9.1.2. Загрози для економічної свободи в умовах капіталістично-ліберальної економіки..	418



9.2. Деформація духовного світу людини як джерело прибутків внаслідок формування й поглиблення асиметричності ринкової інформації.....	424
9.3. Інформаційне середовище як інструмент впливу на духовний світ Людини.. ..	440
Висновки до дев'ятого розділу.....	451
<b>ПІДСУМКИ.....</b>	<b>453</b>
<b>СПИСОК ВИКОРИСТАНИХ ДЖЕРЕЛ.. ..</b>	<b>455</b>
<b>ДОДАТКИ.....</b>	<b>484</b>

*Терпінню дорогої матусі Катерини та  
натхненню коханої дружини Соломії  
завдячую написанням цієї книги,  
яку їм і присвячую.*

## **ВСТУП**

Теперішня економічна криза показала не лише прорахунки у практичній сфері економіки, а й виявила неспроможність теоретичних конструкцій монетаристського спрямування запобігти чи хоча би передбачити виникнення кризових явищ, що сприймають як провал англо-саксонської моделі економіки і, відповідно, ортодоксальної неокласичної теорії. Такі її невідмінні атрибути, як самодостатність ринку, безконтрольна поведінка банків та корпорацій, крайнощі в розподілі національного доходу, культ наживи і грошей, нестримна спекуляція, піддаються різкій критиці лідерами і громадськістю західних країн. Актуальність дослідження зумовлена необхідністю пошуків такої теоретичної основи, яка б дала змогу не лише пояснити сучасні кризові явища в національній економіці України, а й забезпечити збалансований та всебічний її розвиток.

Основою розроблюваних теоретично-концептуальних та методологічно-методичних положень є екомологічна парадигма, базові положення якої започаткував С. Злупко. Вона відображає інтегрований науковий підхід до дослідження місця людини в системі економічних, екологічних, інформаційних та духовних чинників. Збалансований людський розвиток можливий лише за умови суспільного поступу у напрямку названих чотирьох векторів, які забезпечують різні аспекти гармонійного формування як людини, так і суспільства загалом.

У цій монографії досліджено функціонування соціально-економічних систем у контексті людського розвитку, а також

теоретичні конструкції економічної теорії, які їх інтерпретують та відображають.

У роботі окреслено методологічні проблеми розвитку економіки як науки, теоретичні основи побудови збалансованої за інтересами соціально-економічної системи в контексті формування нової парадигми економічної науки. Як один з основних критеріїв ефективності функціонування економічних систем буде розглядатися рівновага інтересів усіх учасників економічного процесу.

Принципово новими в цій роботі є низка науково обґрунтованих методологічних, концептуальних і теоретичних конструкцій та положень, а саме:

1. Концепція екомологічної парадигми людського розвитку як нового наукового напрямку в межах економічної науки;
2. Концепція структури методології економічних досліджень, яка включає основні світоглядні концепти економіки, проблеми синтезу діалектики й метафізики як базовий конструкт нової парадигми економіки та метафізичні засади економіки;
3. Онтологічна концептуалізація економічних систем як методологічний базис нового бачення економічного буття;
4. Критичний аналіз аксіоматики економічної теорії у контексті екомологічної парадигми;
5. Структурна модель економічного розвитку на основі екомологічної парадигми;
6. Модель рівноваги інтересів у системі функціональних інваріантів;
7. Модель рівноваги інтересів у процесі прийняття управлінських рішень;
8. Класифікація економічних систем за критерієм головного цільового функціоналу;
9. Обґрунтування доцільності введення духовності в систему базових економічних категорій;

---

10. Запровадження поняття духовного капіталу як основного каталізатора економічного розвитку;

11. Дослідження впливу інституційних чинників духовно-ментальної сфери на ефективність функціонування економіки України;

12. Запровадження поняття активного та пасивного інформаційного середовища, що розкривають дуалістичну суть нової економіки.

У монографії розкрито багато інших нових підходів, які не зазначені у цьому переліку, запропоновано низку концепцій, подано чимало розроблених автором математичних моделей економічних процесів, обґрунтовано значення значної кількості наукових термінів, вперше введені в науковий обіг нові економічні категорії тощо.

У першому розділі роботи автор послідовно розглядає передумови кризи економічної теорії, кризи методології економічної науки як передумову наукових пошуків, методологічні проблеми математичного моделювання економічних процесів, а також можливі шляхи подолання методологічної кризи економічної науки в очах провідних, авторитетних зарубіжних та вітчизняних учених.

На підставі отриманих результатів у другому розділі розглядаються проблеми формування нової парадигми економічної науки, а саме: запропоновано авторську концепцію структури методології економічної науки, розроблено оригінальну типологію економічних досліджень. Автор розкриває зміст онтологізації економічної теорії як методологічного базису нового бачення економічного буття, визначає абдукцію як основний метод конструювання теорій у межах трансцендентально-реалістичної парадигми, пропонує трирівневу модель онтологічної концептуалізації економічних систем.

У третьому розділі окреслено теоретичні засади екомології як науки про збалансований розвиток, обґрунтовано необхідність розширення предмету економічної науки в контексті екомологічної парадигми, розкрито суть екомологічної парадигми як нового

наукового напрямку, досліджено генезу екомологічної парадигми людського розвитку, проведено критичний аналіз наявної аксіоматики економічної теорії у контексті екомологічної парадигми, запропоновано структурну модель економічного розвитку на основі екомологічної парадигми.

У четвертому розділі теоретично обґрунтовано концепцію рівноваги інтересів учасників економічного процесу як один з головних чинників економічного розвитку, зокрема досліджено епістемологічні аспекти інтересів людини в історичному дискурсі, сучасні проблеми побудови гармонійного суспільства, розроблено модель рівноваги інтересів у системі функціональних інваріантів, модель прийняття управлінських рішень за критерієм рівноваги інтересів.

У п'ятому розділі роботи досліджено проблематику еколого-економічних аспектів економічного розвитку, сформульовано теоретичні засади концепції сталого розвитку як основи нового економічного бачення, уточнено вживання термінології, регламентовано базові принципи та концептуальні засади енергетичної політики держави, розкрито теоретико-методологічні аспекти формування парадигми сталого розвитку в сучасних дослідженнях, проаналізовано базові теоретичні постулати парадигми сталого розвитку з позиції переосмислення основних положень економічної теорії, висвітлено головні напрями новітньої концепції економіки переробних ресурсів (*circular economy*).

У шостому розділі монографії здійснено аналіз тенденцій змін показників енергетичної ефективності економіки України в контексті її міжнародного становища, досліджено світовий досвід впровадження стратегій енергоощадного розвитку економіки, виокремлено наявні проблеми для комплексного впровадження енергоощадних заходів в Україні, сучасні тенденції енергоощадного розвитку економіки України, вивчено стан і традиції, сучасні виклики, проблеми та пріоритети дій держави у сфері енерго-

---

---

ефективності, запропоновано стратегії підвищення енергоефективності національної економіки України.

У цьому розділі розкритий інформаційно-економічний аспект розвитку суспільства в межах екомологічної парадигми, а саме: досліджено еволюційні аспекти формування концепції інформаційного суспільства як форми постіндустріального розвитку та виникнення в її контексті концепції інформаційної економіки як закономірного етапу постіндустріального поступу, подано авторське трактування суті та функцій інформаційного бізнесу як підприємницької діяльності в умовах економіки знань, розроблена модель формування оптимальної ціни на інформаційний продукт у межах концепції інформаційного ринку, а також іноваційна модель розвитку економіки знань на основі онтологічного підходу.

Восьмий розділ присвячений висвітленню духовно-ментальних аспектів соціально-економічного розвитку, зокрема досліджено місце духовності в екомологічному пізнанні економічних процесів, введено духовність у систему базових економічних категорій, запроваджено поняття духовного капіталу як каталізатора економічного розвитку, здійснений кластерний аналіз залежності економічного розвитку від релігійно-ментальних чинників.

У дев'ятому розділі досліджено епістемологічну структуру економічної свободи в контексті інформаційного впливу на духовний світ людини, вперше виокремлено проблему деформації духовного світу людини як джерело прибутків у результаті формування й поглиблення асиметричності ринкової інформації, проаналізований взаємозв'язок інформаційної та духовної сфер у напрямку інформаційної експлуатації духовної сфери людини з метою отримання прибутку та визначено в цьому контексті основні функції нового маркетингу, запроваджено поняття активного та пасивного інформаційного середовища.

## **РОЗДІЛ 1. МЕТОДОЛОГІЧНІ ПРОБЛЕМИ РОЗВИТКУ ЕКОНОМІКИ ЯК НАУКИ**

### **1.1. Передумови методологічної кризи економічної науки**

Нездатність науки передбачити та пояснити кризові явища може вказувати на невідповідність методологічних підходів, неповноту застосовуваних методів, некоректність методик чи наявність глибших проблем, які необхідно виявити, щоб забезпечити її подальший розвиток. Без вирішення ґрунтовних проблем, які стосуються фундаментальних основ, інші зусилля будуть неефективними та марними.

Ми спробували з'ясувати, що передувало виникненню методологічної кризи економічної науки, які причини призвели до накопичення проблем методології, які можливі шляхи їхнього подолання.

#### ***1.1.1. Духовно-ментальний чинник у процесі розвитку економічної науки***

Протягом XVII–XIX ст. домінуючою політекономічною парадигмою була класична економічна школа, основою якої був принцип *laissez faire* (невидимої руки) як універсальний принцип ринкової саморегуляції. У межах цієї загальноприйнятої моделі капіталізму і проводили свої дослідження провідні теоретики, які сформували на століття економічне мислення та стереотипи.

Поява ринкової моделі розвитку економіки відповідала наявним у суспільстві прагненням знайти спосіб уникнути насильства влади та суспільних еліт, зробити стосунки між індивідами менш драматичними і пристрасними, запровадити в систему економічних відносин об'єктивну складову, яка б не залежала від волі окремих

особистостей, наділених владними повноваженнями. Ринкова економічна система претендує на вирішення цих проблем шляхом встановлення нейтральної за своєю природою влади «невидимої руки».

Британська класична школа політекономії акцентує на існуванні об'єктивних «законів», які регулюють економічні стосунки між індивідами, забезпечуючи їх рівноправність між собою. Мілтон Фрідман заявляє у книзі «Свобода вибору», що «ціни, які формуються під час добровільних комерційних трансакцій між покупцями і продавцями – коротко кажучи, на вільному ринку, – здатні координувати діяльність мільйонів людей, кожен з яких при цьому знає лише свій власний інтерес, внаслідок чого ситуація поліпшується... Система цін виконує це завдання без будь-якого центрального управління, і при цьому немає потреби, щоб люди розмовляли один з одним або любили один одного... Економічний порядок – це вихід назовні, це – не навмисний і не замислений наслідок дій великої кількості людей, якими керують тільки їхні інтереси. Система цін функціонує так добре і так ефективно, що в більшості випадків ми навіть не усвідомлюємо, що вона функціонує» (цитуються за [188], с. 9–10).

Така система, на думку прихильників ліберальної ідеології, забезпечує відповідне процедурне середовище, яке знеособлене і підпорядковане правовим нормам, в якому немає місця для соціальних революцій, оскільки влада та окремі індивідууми не можуть мати вирішального впливу на ефективність функціонування економічної системи.

Неокласична парадигма є прагматичною, раціоналістичною та індивідуалістською парадигмою. Вона розглядає індивідуумів як таких, що перебувають у постійному пошуку максимізації своїх прибутків, раціонально вибираючи найкращі засоби для досягнення цієї мети. Особистість є суб'єктом генерації та прийняття рішень. Ці індивідууми потрапляють на конкурентний ринок і в умовах



повного конфлікту генерують максимум ефективності. Ці утилітарні припущення розглядаються як основа неокласичної економіки і відіграють головну роль у багатьох теоріях [274, с. 2].

Ця теорія ґрунтується на ідеології досконалої конкуренції. Вважалося, що ринки мають тенденцію до досягнення рівноваги і цій точці рівноваги відповідає найбільш ефективний економічний розвиток за рахунок оптимального розподілу ресурсів. Будь-яке обмеження конкуренції знижує ефективність ринків, а тому існувала абсолютна заборона на втручання держави в ринкову гру.

Згідно з теорією загальної рівноваги ринкова економіка автоматично забезпечує найбільш ефективний розподіл та використання ресурсів, прагне до повної гармонії та добробуту кожної людини. В умовах капіталізму відсутні передумови для виникнення конфліктів та криз, а тому якщо не буде зовнішнього збудника (держави, стримуючих та регулюючих інституцій), то економіка буде розвиватися якнайкраще. В подальшому ця теорія була відображена в економіко-математичних моделях К. Ерроу та Ж. Дебре [80], які були відзначені за свій вклад у розвиток економічної науки Нобелівською премією. Їхні докази в подальшому були прийняті неокласичною концепцією як засадничі базові аксіоми, що не підлягають сумнівам.

Чи такі ж безсумнівні є доведення цих учених? Критичний аналіз сучасними дослідниками їхніх праць дає ґрунтовні підстави піддати сумнівам ці результати. Так, російський науковець С. Дзарасов стверджує: «З допомогою обмеження кола початкових даних, часових періодів, кількості подій, товарних груп та інших припущень Ерроу і Дебре математично довели існування рівноваги в умовах вільної конкуренції» [80, с. 76]. Інакше кажучи, їхні докази ґрунтуються на низці обмежень та припущень, які були введені в моделі для отримання бажаного результату. Без прийнятих штучних припущень рівновага не досягається, а отже, нема гарантії досягнення її в реальності.

Особливо критично поставилися до теорії загальної рівноваги посткейнсіанці, які дійшли категоричного висновку: «ринкова економіка, яка віддана сама собі, не може забезпечити рівноважний стан розвитку, а отже, і запобігти настанню кризи» [284].

На початку ХХ ст. відбулося кардинальне переосмислення багатьох положень класичної економічної школи. Поштовхом до цього переосмислення була світова криза безпрецедентного масштабу – Велика депресія 1930-х років, причиною якої визнали неконтрольовані вільноринкові механізми. Гранично низькі доходи і всезагальне безробіття поставили питання про життєздатність всієї капіталістичної системи як такої.

Сьогодні принцип *laissez-faire* вже себе повністю дискредитував, хоча відмовилися від цієї ідеології ще в період Великої депресії. Вона і стала продуктом появи нової течії в економічній теорії, яка відома під назвою кейнсіанства за прізвищем її засновника.

Кейнс зробив справді визначний вклад у формування нових поглядів на функціонування ринкової економіки, запровадивши і обґрунтувавши модель державного регулювання економіки. В результаті цього класична модель капіталізму перетворилася з однієї в багатотипну.

Кейнс критикував ідею *laissez faire*, згідно із якою ринок за допомогою конкуренції автоматично забезпечує повну зайнятість, а кожен чинник виробництва, насамперед праця і капітал, справедливо винагороджується відповідно до його вкладу в кінцевий результат. Свою позицію він обґрунтовував тим, що найважливіші процеси в економіці характеризуються фундаментальною невизначеністю і їхні ймовірнісні властивості неможливо визначити кількісно. Таким чином, економічні агенти не здатні виробити раціональні очікування щодо майбутнього, а керуються лише поточними вигодами. В результаті цього ринкова економіка наштовхується на межі саморегуляції, що закономірно призводить до економічних криз та катастроф.

Керуючись кейнсіанськими ідеями, країни Західної Європи та Японія забезпечили стійке економічне зростання протягом 1940–1960-х років, що на практиці підтвердило істинність теоретичних передумов Кейнса.

Нова глобальна капіталістична система, що виникла ще у 1980-х роках минулого століття, ґрунтується на ідеології неокласицизму і принципів досконалої конкуренції. Цю ідеологію відомий фінансист Дж. Сорос назвав більш вдалим терміном – ринковий фундаменталізм [201]. Сенс цього терміна полягає в тому, що будь-який фундаменталізм є фанатизмом або вірою, доведеною до крайнощів, яка передбачає універсальне знання і відповідь на всі питання. У Новий час місце релігійного фундаменталізму зайняв науковий фундаменталізм. У XIX ст. на статус такої фундаментальної теорії претендував марксизм, у XX ст. в період постсучасності нового глобального капіталізму це місце зайняв ринковий фундаменталізм.

Треба зазначити, що кейнсіанська революція мала вагомий вплив не лише на економічні дослідження, а й на вивчення економічної теорії. Таким чином були сформовані декілька моделей ринкової економіки.

Так, професор Кембріджського університету Д. Лейн розрізняє дві моделі капіталізму: ліберально-ринкову та скоординовану (організовану) ринкову економіку. Аналізуючи країни з ліберальним типом економіки, він пише: «Модель ліберального ринку характерна для англо-саксонських суспільств – США, Великобританії, Канади, Австралії і Нової Зеландії. Фірми тут діють на конкурентних ринках, цінові сигнали, попит і пропозиція виступають як основні економічні індикатори... Такі економічні системи володіють високим рівнем капіталізації ринку цінних паперів, низьким рівнем захисту зайнятості, високими ставками оплати праці і значною нерівністю у доходах. Економіка характеризується поєднаннями фірм через фондовий ринок, слабкими профспілками і низьким рівнем захисту праці» [284, с. 2].

Про організовану ринкову економіку Д. Лейн зазначає так: «В економіці другого типу діяльність фірм координується за допомогою неринкових зв'язків. Вони включають мережу моніторингу, що ґрунтується на обміні приватної інформації і відносин співпраці (а не конкуренції) між компаніями... Як приклад таких систем виступають Німеччина, Данія, Франція і Японія. Вони володіють високим рівнем захисту зайнятості, невисокою капіталізацією ринку цінних паперів, відносно меншою кількістю робочих годин і низьким рівнем нерівності доходів. Поглинання компаній відбувається рідше, і профспілки відстоюють інтереси праці. Діяльність компаній координується за допомогою вертикальних чи горизонтальних асоціацій» [284, с.3]. До економічних систем цього виду можна віднести також Норвегію, Швецію, Фінляндію, в яких спостерігається високий рівень державної участі в економічних процесах.

Незважаючи на таку класифікацію сучасних розвинених економік, не можна не побачити суттєві відмінності в економічних моделях, наприклад Німеччини та Данії чи Японії. Очевидно, що такий поділ має надто спрощений односторонній характер, який зумовлений критерієм класифікації. Рівень державного регулювання ринкової економіки є лише одним із чинників, за яким розвинені економіки різних держав відрізняються між собою.

О. Сидорович називає ще один важливий критерій, який на іншому рівні дає змогу здійснити більш об'єктивну класифікацію економічних моделей [193, с. 14]: «сукупність неекономічних чинників (хоча чому неекономічні ці чинники, якщо вони безпосередньо впливають на розвиток економіки? Їх логічніше назвати неринковими чинниками метафізичної природи – авт.), які зумовлюють навіть в умовах однієї економічної системи й одного технологічного базису суттєві відмінності в економічному устрої різних держав». Ці чинники належать до духовно-ментальної сфери, в якій кожна нація має свої особливості. В різних країнах Західної

Європи за приблизно однакового технологічного устрою та типу економічної системи суттєво різними є співвідношення грошових доходів багатой і бідної частин населення (так званий коефіцієнт Джинні), частка бідного населення і ступінь нерівності. Разом із тим, можна виокремити низку країн, які перебувають приблизно на однаковому рівні розвитку і мають подібні національні особливості побудови систем соціального захисту, принципи державної економічної політики, тобто мають одні і ті ж властивості і ознаки національної економіки. Наприклад, відособлено стоїть економічна модель північно-європейських країн, таких як Швеція, Данія, Норвегія, Фінляндія; центрально-європейська модель (Німеччина, Австрія, ФРН), південно-європейська модель (Греція, Італія, Португалія, Іспанія), азіатська модель тощо.

Таким чином, можна однозначно стверджувати, що тип економічної системи має не настільки вагоме значення в розвитку економічних відносин у державі, як метафізичний національний чинник: національний менталітет, територіально-географічні особливості та зумовлений ними уклад життя тощо.

Такий самий ментально-духовний критерій для класифікації національних економік застосував всевітньо відомий економіст українського походження Богдан Гаврилишин. Він довів, що саме завдяки національним особливостям суто метафізичного характеру економіки різних за ментальним складом населення будуть по-різному розвиватися [44].

Цікавий критерій духовної природи для класифікації національних економічних систем запропонував дослідник з Римського католицького університету Георг Бласко [19].

Він поділив економіки на три категорії: диктатизм, лібералізм та соціальне духовно-економічне ринкове господарство. Причому, автор негативно ставиться як до першої системи, так і до другої, хоча вони й прямі антиподи. Ця позиція є позитивна, тому що досі чимало економістів виокремлюють лише дві крайні позиції, і

критику однієї з них сприймають як прихильність до іншої, виключаючи можливість існування альтернативної позиції. Насправді, існують альтернативні підходи, які намагаються увібрати в себе переваги як однієї крайньої позиції, так і другої. Одним з таких прикладів є теорія Альфреда Мюллер-Армака у викладі Г. Бласко. Він вважає, що система диктату характеризується принципом: «Стільки свободи, скільки необхідно, стільки обов'язків, скільки можливо», а ліберальна система – принципом: «Стільки обов'язків, скільки необхідно, стільки свободи, скільки можливо» [19, с. 5].

Система диктату відштовхується від припущення, що людина, чи робітник за Марксом, є настільки злою і нерозумною за своєю природою, що вона не тільки не може потурбуватися про себе і свою родину, а й навіть, якщо їй дати свободу, стане на заваді ближнім в досягненні цієї мети і може навіть нашкодити їм. Тому всі ці обов'язки бере на себе держава, у якій суспільні інтереси виходять на перший план. Система диктату в плані обожнювання держави припускає, що держава є таким добрим, всемогутнім і абсолютно щедрим божеством, що їй необхідно довірити абсолютну владу для блага всіх людей. Г. Бласко зауважив, що економічна система диктатизму також ґрунтується на духовних цінностях, але не цінностях всебічного людського розвитку індивідуумів, а сліпого релігійного поклоніння державі як могутньому божеству. Для обожнювання держави характерна підсвідома і неусвідомлена сліпа віра в те, що держава може надавати різні блага безвідплатно.

Цю фанатичну віру, яка глибоко вкорінилася у світогляді окремих представників старшого покоління, ми можемо спостерігати й досі. Віра в те, що держава може надавати грошову допомогу, не покриваючи її доходами від податків, є обожнюванням держави. Податки зумовлюють подорожчання продукції, призводять при заморожуванні цін до нерентабельності і скорочення виробництва. Скорочене виробництво спричиняє інфляцію, яка відлякує вкладників банків і гальмує насамперед внутрішнє

нагромадження капіталу та зменшує купівельну спроможність заробітної плати, що призводить до колективного зубожіння.

Це явище ми могли спостерігати в економіці України протягом 2010–2014 рр. в умовах централізованого диктатизму президента В. Януковича. Замороження цін на окремі товари і штучне фіксування курсу гривні до іноземних валют призвело до різкого збільшення імпорту і величезного негативного гепу торговельного балансу. Це зумовило ще більше скорочення виробництва та інфляцію, а у 2014 р. – повальну девальвацію національної валюти.

Системи крайнього диктату, в якій вимушено опинилася економіка України протягом останніх років, виявилися нездатними забезпечити добробут власного народу в необхідній мірі і виявили дуже високу тенденцію до корупції та насильства щодо свободи та духовних цінностей.

Економічна система крайнього лібералізму, як зазначає Г. Бласко, побудована на тому, що людина настільки розумна та добра, що вона, якщо їй надати свободу, сама подбає про себе і своїх ближніх, навіть візьме на себе частину турбот про благо інших. Принцип соціальної зрівнюваності не визнається. З огляду на цю передумову менш працелюбні, менш пристосовані, менш розумні та енергійні повинні поступитися місцем у боротьбі за виживання і бути виключеними з процесу продовження роду, причому це стосується як фірм та підприємств, такі і меншою мірою окремих особистостей [19, с. 6–7].

Навіть у Маркса викликала подив і захоплення ефективність господарювання США, яку досягнуто завдяки цій суворій альтернативі, що сформувала потужний стимул на основі інстинкту самозбереження. Для інших економічних систем не притаманна така висока ефективність господарювання. Цей закон спрацьовує тоді, коли більшість перебуває в однакових умовах і має приблизно однакові можливості застосувати свої здібності. В Україні бездумне запровадження в економіку ліберальних засад не привело до

збільшення ефективності, оскільки стимулу боротьби за існування не виникло, а можливість займатися серйозним бізнесом отримала лише невелика група наближених до влади людей, яка мала доступ до всіх ресурсів, виробничих потужностей, зв'язки тощо. В них не було стимулу підвищувати ефективність господарювання через відсутність жорсткої конкуренції.

На основі аналізу крайніх типів економічних систем Г. Бласко обґрунтовує переваги економічної системи, основою якої є соціальне ринкове господарство. Цей тип систем виходить з того, що людина за природою добра, але кожна особистість по-різному обдарована в інтелектуальному та моральному плані і залежно від того різною мірою добра чи зла. Отже, чим більше у суспільстві нерозумних людей, тим більшого диктату зі сторони держави потрібно заради досягнення добробуту народу. Під добробутом Г. Бласко розуміє «забезпечення всіх членів суспільства матеріальним достатком, який необхідний для збереження себе і свого роду, а також доброго самопочуття» [19, с. 9].

Соціальне ринкове господарство намагається з'єднати принцип ринкової свободи з принципом соціальної справедливості й рівності. Треба зазначити, що у світовому досвіді наявні невдалі спроби такого синтезу: насамперед у країнах Латинської та Південної Америки, в яких регульовані господарчі механізми разом із слабкістю виконавчої влади призвели до неконтрольованого процвітання чорного ринку і тіньової економіки.

Та ж проблема виникла і в економіках країн колишнього Радянського союзу, зокрема в Україні. Спроби законодавчого врегулювання ринкових процесів призводили переважно до створення корупційних схем, при яких переваги отримували окремі економічні гравці, що й руйнувало саму суть ринкових механізмів. Проблеми людини відійшли на задній план, інтерпретація ринкової економіки як дикого капіталізму призвели до нехтування інтересами людини, її всебічного розвитку.



Революційною подією в цьому сенсі було створення у 1990 р. концепції людського розвитку, яка одна з перших сформулировала погляд, що рівень матеріального добробуту не може бути індикатором розвитку економіки та суспільства загалом [268]. «Звіти з людського розвитку змінили наше бачення світу», – прокоментував аналітичний звіт за 2010 р. Генеральний секретар ООН Бан Кі-Мун під час свого візиту до Києва. – «Ми дізналися, що окрім економічного зростання, дуже важливим є розподіл національного доходу, щоб надати всім людям шанс на більш довге, здорове і продуктивне життя» [102].

Незважаючи на те, що Д. Лейн економіку Японії відносить до однієї групи з економіками розвинутих європейських країн, вважаємо, що її доцільно виділити в окрему економічну модель через значну її відмінність від інших.

Перша її відмінність полягає у відсутності безробіття та конкуренції на ринку праці через механізм пожиттєвого найму працівників. Заробіток в Японії залежить від віку, стажу роботи в компанії, сімейного і соціального становища працівника.

Зовсім на іншому рівні відбувається також співпраця корпорацій та держави, аніж це прийнято в країнах Західної Європи чи США. Держава бере активну участь в управлінні економікою, що є головним джерелом її зростання. Як заявляє японський автор праці про післявоєнну економіку Японії «Японська бізнес-спільнота» С. Янага: «Центральна адміністрація є головним оберігом суспільних інтересів. Вона вирішує, в чому полягає цей інтерес. Рішення про те, як національна економіка повинна бути впорядкована чи структурована, належить адміністраторам, які формують бюджет, формулюють керівні вказівки для бізнесу, укладають державні контракти, розподіляють субсидії, кредити, інвестиції, здійснюють закупівлі, заохочуючи відповідні галузі і підприємства. Іншими словами, уряд, діючи через своїх адміністраторів, захищає, контролює, регулює і часто безпосередньо керує економічною діяльністю» [293, с. 418]. Яким чином при такому підході їм вдається уникати корупції та

лобіювання окремих інтересів, залишається загадкою, відповідь на яку ховається, очевидно, знову ж таки в їхньому менталітеті та скрупульозності. Цей факт знову ж таки виводить на чільне місце духовно-ментальні чинники економічного розвитку.

Дуже близькою до японської є китайська модель планово-ринкової економіки. Цільовим її функціоналом є не максимізація прибутку, а мінімізація собівартості виробництва продукції і досягнення максимальних обсягів товарообігу, що забезпечує широке охоплення найбільших світових товарних ринків. Мінімум витрат досягається не лише масовістю виробництва, а й дуже низьким рівнем оплати праці, який регулюється штучним заниженням курсу національної валюти відносно американського долара. Таким чином, китайська економічна модель насамперед спрямована на зростання суспільного добробуту та інфраструктури, тоді як вирішення проблем соціального характеру і гармонізація економічних відносин відсувається за задній план.

Інтереси людини, її гармонійного розвитку приносяться у жертву зростанню валових обсягів виробництва продукції. Водночас забезпечується високий рівень продуктивності праці, що зумовлено насамперед національними ментальними особливостями. Намагання впровадити китайську модель економічного розвитку у будь-якій іншій країні обов'язково стикнеться з нездоланими труднощами, хоча в самому Китаї вона успішно функціонує.

Підсумовуючи все сказане вище, зазначимо, що в усіх типах економік духовно-ментальні чинники метафізичної природи відіграють визначальну роль в економічному розвитку. Бездумне запровадження будь-якої моделі економіки, яка успішно функціонує в іншій країні, у функціонування національної економіки не може мати успішний результат, перш за все, через духовно-ментальні особливості кожного народу. Сумний досвід такого впровадження ліберально-ринкової моделі в національну економіку ми спостерігаємо досі.

### ***1.1.2. Причини недієвості ліберально-ринкової моделі в умовах економіки України***

У другій половині ХХ ст. відбулось багато змін у розвитку економічного світу – яскраво виявилися ознаки глобалізації та пошуку загальних практичних рішень в економічній сфері; закріпив свої позиції та чітко виокремився інституціональний напрям; протиборство прихильників регулювання економіки і ліберального підходу до її функціонування набуло нових і гострих форм [190, с. 7]. Розпад соціалістичної системи призвів до відмови від марксизму як державної економічної ідеології на значній частині земної кулі внаслідок її неспроможності, а разом із тим дедалі виразніше виявляються внутрішні методологічні недоліки неокласичного напрямку.

Якщо простежити тенденції розвитку економічної науки протягом ХХ ст., то можна побачити зростаючу роль державних інституцій у регулюванні економічних процесів. Модель «невидимої руки» з принципом максимізації доходів на практиці показала свою неспроможність забезпечити всебічний суспільний розвиток однаково ефективно для різних країн. Особливо яскраво ця неспроможність проявилася на прикладі спроби запровадити її принципи у функціонування економік України та Росії без врахування національних ментальних чинників. Хоча для економіки Польщі, Естонії, Латвії, Литви, Чехії подібні за своїм характером реформи принесли позитивний результат. Отже, тут треба говорити не так про принципову хибність неокласичних постулатів, як про відсутність універсальності їхнього застосування та функціонування.

У період реформування економіки України намагалися запровадити універсальну, суто теоретичну ліберально-ринкову модель, не враховуючи національні особливості ведення господарства та радянську спадщину, яка була характерна як своїм неабияким виробничим потенціалом, так і неспроможністю системи управління.

Цільовою функцією та характерною метою такої теоретичної моделі є максимізація доходів, яка мала би відігравати регулюючу функцію. За умов нерозвиненого фондового ринку і відповідно низьким рівнем капіталізації ринку цінних паперів, несформованого ринку зайнятості з наднизьким рівнем оплати праці, громіздкою і неефективною системою оподаткування теоретичні моделі ринкової економіки стали паралічем для господарських механізмів радянсько-української економіки. Доступом до ресурсів володіли лише обмежене коло наближених до влади людей, які скористалися новими ринковими можливостями не для побудови нових економічних відносин конструктивного типу, а для створення «віртуальних» цінностей, які паралізували потужний економічний потенціал, що залишився Україні у спадщину від радянського минулого.

Механізм створення віртуальних цінностей був простим. Навколо кожного потужного заводу за участю його керівництва створювалася безліч дрібних кооперативів, які реалізовували продукцію заводу за цінами, у декілька разів вищими відпускних заводських цін, а комплектуючі для того самого заводу також поставлялися за завищеними в десятки разів цінами. Відбувалося пограбування і знищення потужного економічного потенціалу за сприяння ринкових механізмів.

Крім того, особливістю ринкової моделі української економіки є податкова система, яка замість того, щоб виконувати головну свою регулюючу функцію, відіграє роль паралізатора економічного розвитку. Тут ми розглянемо лише один аспект податкової системи, один об'єкт оподаткування – прибуток підприємств. Парадоксальний ефект такої системи оподаткування: головна цільова функція максимізації доходів супроводжується максимізацією витрат для забезпечення мінімальних сум сплати податків. Це спричинило низьку конкурентоспроможність економіки України у світовому вимірі.

Ліберально-ринкова модель в умовах високого рівня корупції, що притаманно для країн СНД, сприяє значному поглибленню

економічної і соціальної нерівності в державі. Це ілюструє індекс сприйняття корупції (Corruption Perception Index, CPI), який вираховує міжнародна організація Transparency International.

У 2010 р. за рейтингом індексу сприйняття корупції Україна зайняла 134 місце серед 178 країн, дані яких бралися для дослідження рівня корупції. Це – найгірший показник серед Європейських країн. Вона поділяє цю сходинку ще з вісьмома країнами, серед яких – Азербайджан, Гондурас та Зімбабве, які отримали також 2,4 бали. Індекс CPI вираховується за системою балів від 0 (дуже корумпована країна) до 10 (корупції майже немає) [269]. Але протягом правління президента В. Януковича вже у 2013 р. Україна скотилася до 144 позиції, яку разом з нею поділяє Папуа-Нова Гвінея, Нігерія, Іран, Камерун та ЦАР. [270] Заради об'єктивності треба зазначити, що у 2013 р. Transparency International змінила методологію розрахунку індексу CPI, зокрема шкалу оцінювання рівня корупції, тому порівнювати можна хіба що за рейтингом країн.

Треба зазначити, що більшість країн колишнього СРСР належать за індексом Transparency International до найбільш корумпованих у світі – насамперед Узбекистан і Туркменістан. Росія посідає 127 (154 – у 2010 р.) сходинку, поділяючи її з Азербайджаном. Найменше корупції в Естонії – вона на 28 місці з індексом CPI 68 балів. Результати дослідження рівня корупції у Східній Європі та Центральній Азії наведені у додатку А. Характерною особливістю цього регіону є дуже великий рівень корупції – 95% серед представників країн займають місце, нижче 50 позиції.

Оцінка ступеня поширеності корупції в країні проводиться двома групами: до однієї входять експерти – як ті, що живуть у цій країні, так і зарубіжні; до другої – провідні представники ділових кіл. Україну у 2010 р. оцінювали за результатами восьми досліджень з 6 джерел. З першої групи робили оцінку експертно-аналітики таких міжнародних організацій: Фонд Бертельсманна (Bertelsmann Foundation) – 3,1; Економіст Інтелідженс Юніт

*Методологічні проблеми  
розвитку економіки як науки*

---

(Economist Intelligence Unit, EIU) – 1,9; Фрідом Хаус (Freedom House, FH) – 2,7; Глобал Інсайт (Global Insight, GI) – 2,6. З другої групи оцінювали рівень корупції представники таких провідних організацій як Міжнародний інститут розвитку менеджменту (International Institute for Management Development, IMD) та Світовий економічний форум (World Economic Forum, WEF). Цікаво, що експерти двох останніх організацій значно підняли свої оцінки для України, що й зумовило підняття у рейтингу з 146 (2009) місця до 134 (2010). Таке ж місце займала Україна у 2008 р.

Найкращу оцінку Україна отримала від експертів-аналітиків Фонду Бертельсманна (Bertelsmann Foundation) – 3,1. Таку саму оцінку вони дали таким країнам, як Колумбія і Панама, що стоять значно вище у загальному рейтингу (відповідно 78 і 73).

Таким чином, ліберально-ринкова модель, яку критикують навіть у її кращих формах розвинених економік, в українських реаліях набула особливо потворного вигляду.

Високий рівень корупції сформував в Україні слабоконкурентні і монопольні товарні ринки, що зумовлює надвисоку цінову політику й отримання надприбутків людьми, які отримали преференції в результаті своєї політичної та корупційної діяльності. Відповідно цільова функція максимізації доходів не виконує в українських реаліях регулюючої ролі. Всі суспільні інститути змушені бути прив'язаними до цієї мети, яка не завжди відповідає інтересам суспільства, а інколи прямо суперечить їм. В угоду максимізації прибутку принесли закономірний та всебічний розвиток держави.

Результати трансформаційних перетворень господарських механізмів економіки України мають велике значення для теоретичної науки в контексті переосмислення багатьма представниками світової наукової громадкості основних постулатів неокласичної теорії та отримання додаткової фактологічної аргументації для доведення обмеженості її положень. Неокласична теорія, якій

віддавали роль універсального фундаменту для побудови економічної політики будь-якої держави, виявилася неспроможною виконати такі функції, що зумовлює актуальність наукової проблеми розвивати теорію національної економіки, яка би враховувала національні особливості господарювання та ментальні чинники економічних відносин у суспільстві.

Перше системне обґрунтування необхідності вибрати своїм предметом національну економіку для побудови фундаментальної теорії містилося у відомій праці Фрідріха Ліста «Національна система політичної економії», яка вийшла у 1841 р. [190, с. 13]. На противагу класичній політичній економіці, яка робила наголос на універсальності економічних законів, прихильники національної економіки виступали з позиції національного погляду на економічний розвиток, який передбачав ставити національну ідею в основу стратегічних планів, а за точку відліку взяти нинішній стан та особливі умови, в яких перебуває національна економіка, а тоді розробляти можливі шляхи покращення свого економічного стану.

Треба сказати, що в українській економічній думці яскравим прихильником цього підходу був С. Злупко, який всіляко відстоював необхідність виробити особливий шлях у розвитку економіки України на основі кращих здобутків українських та зарубіжних учених. Саме він заснував у Львівському університеті ім. Франка першу в нашій державі кафедру економіки України, яка займається розбудовою теоретичних принципів національної економіки.

## **1.2. Місце економіки України в світових глобалізаційних процесах**

### **Глобалізація як точка біфуркації економічного розвитку**

Сьогодні беззаперечним є той факт, що глобалізаційні процеси відіграють визначальну та спрямовуючу роль у розвитку сучасної економіки без винятку усіх країн і, безумовно, мають вагомий вплив на економіку України. Розбіжності у поглядах полягають лише в

оцінці цього впливу та його наслідків. Незважаючи на те, що цей феномен світової економіки є відносно новим чинником, процеси глобалізації та глобальних трансформацій настільки активізувалися, що стали головним чинником впливу на поточний та подальший вектор суспільно-економічного розвитку. Актуальність дослідження цього впливу та його наслідків, а також переосмислення теоретичних постулатів у контексті новітніх тенденцій, можна вважати на сьогодні особливо важливими.

Важливість вивчення зазначеної проблеми ще раз підтверджується полярністю позицій щодо неї різних науковців: від позитивної оцінки глобалізаційних процесів до різко негативних висновків про потенційну загрозу глобалізації.

У вітчизняній та зарубіжній науці відомі дослідники, що вважають себе беззастережними прихильниками глобалізації, яку вони сприймають як невідворотні процеси суспільного прогресу, що несуть із собою безсумнівні економічні та соціальні переваги технологічного й інтелектуального прориву. Серед цих науковців можна назвати Ю. Пахомова, Е. Гідденса [54] та багатьох інших.

Чимало вчених оцінюють глобалізаційні процеси та їхні результати з критичних позицій, вбачаючи у глобальних тенденціях навіть загрозу для людської цивілізації, особливо враховуючи масштаби і силу глобалізації, її тотальне зростання і поширення у всі сфери людського життя. Одним із перших, хто наважився висловити думку про наявність кризи сучасного глобального капіталізму, був Дж. Сорос у відомій праці «Криза глобального капіталізму» [201]. До цієї позиції приєдналися такі вчені, як З. Бауман [13], Д. Стігліц [202], У. Бек [15], О. Платонов, М. Делягин [78], В. Шевчук [252].

Щодо тотального поширення глобалізаційної парадигми в світовому економічному просторі доволі категорично висловлюється В. Шевчук: «Руйнівне мислення має бути витіснене мисленням, заснованим на засадах навітньої економічної парадигми.



Гуманний, світоглядно оптимістичний антропокосмізм повинен бути протиставлений руйнівному, технократичному глобалізму. Україна має запропонувати світові адекватну до вимог глобальної безпеки модель господарювання, яка: будується на засадах новітньої економічної парадигми; має антиентропійну спрямованість на протидію руйнації природних та рукотворних ресурсів; є ефективною щодо природних законів економічного буття» [252, с. 57].

Ще одні учені-економісти займають більш виважену посередню позицію, намагаючись врахувати як позитивні аспекти глобальних соціально-економічних процесів, переваги та нові можливості, так і негативні їх сторони та загрози. Серед них відомі такі, як О. Білорус [18, 56], А. Чумаков [247], Д. Гелд, Е. Мак-грю [53].

У цьому параграфі нашого дослідження поставлено завдання більш фундаментального характеру: проаналізувати механізми внутрішньої кризи глобалізації, що є не лише викликами та загрозами подальшого розвитку світової цивілізації, а й новими можливостями для національної економіки здійснити прорив, а також дослідити, якою мірою процеси глобалізації відповідають теоретичним конструктам неокласичної теорії, наскільки ця теорія здатна пояснити сучасні тенденції у глобальному масштабі.

Одним із базових регуляторів ринкових відносин згідно із класичною теорією є ринкова конкуренція, на яку покладена функція не лише цінового регулювання, а й головного чинника і двигуна науково-технічного прогресу капіталістичної економіки. Проте в умовах панування глобальних корпорацій цей механізм зазнає незворотної деформації. Конкуренція в таких умовах вироджується в глобальну конкуренцію, що призводить зрештою до глобальної монополізації економіки. Як зазначає О. Білорус, «глобальна конкуренція як видозмінена форма ринкової конкуренції віднімає шанси на змагальність не тільки в окремих товаровиробників, але й у цілих країн. Багато хто з них під ударами глобальної монополізації виробництва остаточно втрачає можливість

досягнення рівня міжнародної конкурентоздатності і перетворюється в «безнадійні країни» [18, с. 10].

Глобальна монополізація економіки знищує вільноринкові механізми, суттєво утруднює або навіть унеможлиблює вихід на міжнародні ринки країн з менш розвиненою економікою. Крім того, внаслідок прагнення транснаціональних корпорацій (ТНК) і країн Заходу до монополізації іновацій, до максимальної закритості їх у межах головних глобальних країн різними способами стримується трансфер високих технологій у відстаючі країни. Тривалий час стримувалося застосування альтернативних видів енергії на користь корпорацій-монополістів паливно-енергетичного ринку, лише в останній час можна спостерігати у західних країнах стрімке поширення альтернативної енергетики. Таким чином, вільна конкуренція вже не виконує роль двигуна прогресу, а навпаки за певних умов породжує монополію і застій. Таку ситуацію може використати у своїх цілях Україна, з радянських часів маючи пріоритет у виробництві кращих у світі танків Т84А й унікальних літаків ХХІ ст. «Руслан», «Мрія», АН-70, АН-140. Як підкреслив О. Білорус, розвиток цих напрямків може забезпечити для України провідні позиції на зазначених сегментах світового ринку [18, с. 23].

Ринкова кон'юнктура як природне співвідношення попиту і пропозиції у цих умовах вже не відіграє роль регулюючих інститутів, оскільки стає результатом штучних маніпуляцій за допомогою специфічної цінової політики ТНК, яка придушує конкуренцію, агресивної маніпулятивної реклами, віртуалізації товарних ринків тощо. Потреби людини не є визначальним чинником для формування маркетингової політики, натомість глобальні монополії замість задовольняти їх, самі їх моделюють і формують, і на основі цього створюють рівень глобального попиту та глобальної пропозиції. Таким чином, природний ринковий механізм вже не є регулюючим чинником людського розвитку зокрема, та загалом економічного розвитку.

Внаслідок застосування маніпулятивних технологій нівелюється ще один регулятивний інститут, покладений в основу класичної теорії: ліберальний індивідуалізм, свобода раціонального вибору. Пересічна людина вже не здатна здійснювати раціональний вибір кращого товару в умовах тотальної інформаційної блокади, агресивної рекламної політики ТНК і перетворюється з «людини економічної» на «людину-споживача», у якої нещадно експлуатуються лише споживацькі якості. Одним із перших про загрозу втрати людиною свободи зі сторони ліберального капіталізму заявив Дж.Сорос [301], до аналізу праць якого ми ще повернемося.

В умовах глобалізації відбуваються метаморфози зі ще одним базовим регулятивним інститутом ринкової економіки: норма прибутку, рентабельність інвестицій та капіталу. Норма прибутку глобальних монополій за умови надвеликої концентрації капіталу суттєво перевищує звичайну прибутковість одиничних економічних агентів, а тому вже не здатна виконувати регулюючу функцію.

Іноземні інвестиції, рівень залучення яких у національну економіку вважають ледве не основним показником ефективності національного уряду і більшість економістів розглядають цей чинник виключно у позитивному значенні, не завжди відіграють роль стимулятора економічного розвитку, як це задекларовано постулатами неокласичної теорії. В умовах національної економіки України саме іноземні інвестиції спекулятивного характеру зіграли головну дестабілізаційну роль у період світової фінансової кризи 2008 р.

Протягом 2005–2007 рр., простежувалось різке збільшення рівня портфельних іноземних інвестицій, залучених в економіку держави, що супроводжувалося небаченим зростанням курсу акцій на вітчизняному фондовому ринку, як це проілюстровано на рис.1.1.

Безперечно, потужні фінансові вливання послужили певним стимулом для розвитку вітчизняної економіки.

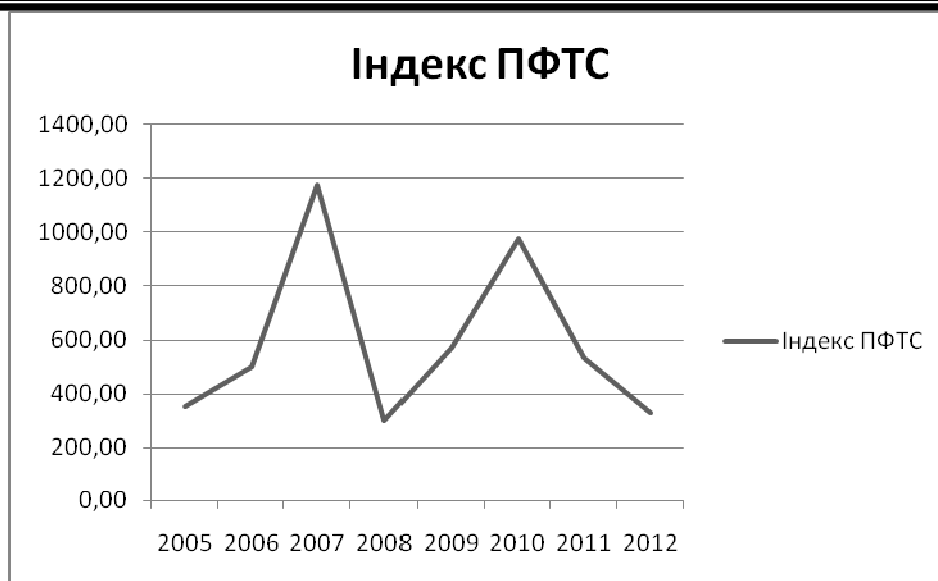

**Рис. 1.1. Зміни індексу ПФТС як індикатора руху глобального спекулятивного капіталу.**

Примітка. Побудовано за інформацією Фондової біржі

Вже на початку 2008 р., коли в реальному секторі економіки України не спостерігалось кризових ознак, на ринку цінних паперів відбулося стрімке падіння курсу акцій.

Причиною такої ситуації ми вважаємо саме ажіотажну експансію спекулятивного глобального капіталу в період 2005–2007 рр., протягом якого середня річна дохідність на ринку цінних паперів України становила понад 60%, а в більш ризикованих сегментах доходила до 100%, що в декілька разів перевищує середньосвітовий рівень дохідності цінних паперів.

З початком світової фінансової кризи, ознаки якої з'явилися ще наприкінці 2007 й початку 2008 р., відбувся такий самий ажіотажний вплив глобального спекулятивного капіталу, що дестабілізувало національну економіку і завдало непоправного удару по ринку цінних паперів України, який досі не може вийти на докризовий рівень. Навіть більше: падіння індексу ПФТС у 2012 р. практично до рівня 2008 р., на нашу думку, є передвісником нового витка фінансової кризи, оскільки показує напрям руху глобального

спекулятивного фінансового капіталу. Глобальні оператори знову спрямували свої фінансові потоки за межі України, чим завдали черговий раз потужного удару по стабільності національної економіки.

Глобальний капітал, сконцентрований у надпотужні спекулятивні фінансові потоки, прагнучи до надприбутків та спекулятивного самозростання, породжує глобальні фінансові кризи, які руйнують не лише слабкі економіки країн третього світу, а й потужні економіки розвинених країн, дестабілізуючи фінансові ринки, глобальні інфляційні процеси, масові безробіття тощо. О. Білорус зазначив ще у 2001 р., що саме фінансові спекуляції глобальних корпорацій призвели до руйнівної світової фінансової кризи 1997–1998 р., досі небаченої за своїми масштабами, і спрогнозував, що в умовах неконтрольованої і некерованої глобалізації такі кризи неминуче будуть повторюватися, оскільки будуть відтворюватися умови їхнього виникнення. Це й сталося вже у 2008 р., причому за масштабами і наслідками нова фінансова криза перевищила попередню. Очевидно, за цих умов треба чекати нових, ще більш руйнівних за своїми наслідками кризових явищ у сучасній глобальній економіці. Або щось змінювати... Глобально... І найперше – в теоретичному плані.

Таким чином, можна зробити низку висновків з проведених нами досліджень у цьому підрозділі.

По-перше, існує багато підходів до класифікації національних економік, які ґрунтуються на критеріях рівня розвитку ринкових інституцій (країни з розвинутою економікою, з економікою, що розвивається, з перехідною економікою, з неринковою економікою), типів економічних систем, рівня державного регулювання економіки тощо. Ми дійшли висновку, що тип економічної системи має не настільки вагоме значення в розвитку економічних відносин у державі, як метафізичний національний чинник: національний менталітет, територіально-географічні особливості та зумовлений

ними уклад життя тощо. Ми переконані, що духовно-ментальний чинник метафізичної природи має визначальне значення для розвитку економіки, хоча сучасні економісти часто нехтують ним, не приділяючи йому належної уваги.

По-друге, трансформаційні перетворення господарських механізмів економіки України проводилися без визначення кінцевої мети цих реформ та конкретних результатів: не було встановлено бажаного типу національної економічної системи, недооцінено важливість формальних та неформальних інститутів, що створило ілюзію того, що в Україні побудована ринкова економіка, тоді як система ринкових інституцій залишилася в зародковому стані.

По-третє, як можна побачити з проведеного аналізу, різні економічні моделі, серед багатьох інших характеристик і ознак, відрізняються між собою пріоритетністю базових цільових функцій, які складають основну мету і критерій ефективності господарської діяльності. Неправильно обрана базова цільова функція обов'язково призводить до певних перекосів в економічному розвитку.

Для побудови збалансованої за інтересами моделі економічного розвитку необхідно вивести оптимальний набір часткових цільових функцій та порядок їхньої пріоритетності з врахуванням метафізичних ментальних національних чинників, що й стало основним завданням цього дослідження.

### **1.3. Криза методології економічної науки як передумова наукових пошуків**

Питання кризових явищ у методології економічної науки можна розглядати у двох аспектах: кризу економічної теорії в Україні та кризу методології економічної науки загалом.

Коли говорити в першому аспекті про проблеми досліджень економічних процесів в українському науковому просторі, то за висловленням С. Злупка, початком кризи економічної теорії, яка не подолана і досі, незважаючи на нагальну потребу як з погляду

формування економістів з новим мисленням, так і виведення української економіки з руїн, «було утвердження і строге дотримання марксистсько-ленінської політекономії» [107, с. 42]. На думку С. Злупка, свій поступ економічна теорія в Україні припинила на початку 20-х років після смерті М. І. Туган-Барановського і розгрому створених ним наукових підрозділів у системі Української Академії Наук, після еміграції Є. Є. Слуцького до Москви та усунення вчених-економістів дореволюційної генерації від керівництва економічною наукою [108, с. 19]. Авторитетний дослідник історії економічної думки в Україні слушно вважав, що більшість авторів шукає полегшеного шляху оновлення економічної теорії й приведення її, так би мовити, до світових стандартів. Проявилось це зокрема в заміні поняття «політична економія» на «економічна теорія». Оскільки політична економія була зведена до марксистсько-ленінських догм, то декому здалося, що змінивши назву науки, вона зразу ж набуде нових якісних ознак.

Цю думку С. Злупко висловив ще у 90-х роках, але такий спрощений шлях до оновлення економічної теорії вибирають і сьогодні чимало дослідників. Одні намагаються під оновленою назвою «економічна теорія» далі утверджувати марксо-ленінські догми, а інші намагаються сліпо, без належного критичного аналізу запровадити основні постулати неокласичної економічної теорії, яка набула сьогодні в світовій економічній думці форми мейнстріму.

В сучасній науковій літературі можна знайти доволі ґрунтовний критичний аналіз неокласичної школи економічної теорії. Неодноразово було показано, що базові положення неокласиків лише в деяких випадках відповідають реальній поведінці економічних агентів.

Теперішню економічну кризу в світі вже сприймають як провал англо-саксонської моделі економіки і, відповідно, ортодоксальної неокласичної теорії. Такі її невідмінні атрибути, як самодостатність ринку, безконтрольна поведінка банків та корпорацій,

крайнощі в розподілі національного доходу, культ наживи і грошей, нестримна спекуляція піддаються різкій критиці лідерами і громадськістю західних країн.

Про кризу сучасної ортодоксальної економічної теорії заявляють сьогодні дедалі частіше, все частіше виникають сумніви в адекватності відображення цією теорією подій реального світу і в її користі для формування завдань економічної політики [133, с. 77].

«Неокласична теорія зіткнулася з тим, що вона не може пояснити багато соціально-економічних процесів, виходячи з підходів, описаних у стандартних курсах мікро- і макроекономіки», – зазначає О. Сидорович. – «Відповідно, рецепти економічної політики, засновані на цій теорії, навіть у західних країнах вже не спрацьовують. Вихід із цієї ситуації прихильники мейнстріму вбачають не лише в розвитку традиційних підходів, а й у відмові від обмеженого розуміння економічної теорії» [193, с. 10].

Раціоналістичний «неокласичний» світогляд, який ґрунтується на матеріалістично-діалектичних принципах боротьби за виживання, як висловився Л. Лиско, «стимулює агресивність, жорстокість, насильство та інші аморальні риси» [129, с. 126]. Моральна складова економічного світогляду, що зорієнтована на віру в Бога, а отже, на добро, любов, співчуття, взаємоповагу і взаємопідтримку, шанування природи і національних цінностей, отримала другорядне значення, підкреслює Л. Лиско.

Представники політичних, економічних та інтелектуальних еліт сучасних суспільств, заражені цим світоглядом, стали нездатними взяти на себе відповідальність за створення збалансованої за інтересами економічної системи, яка би могла врахувати різні аспекти людського розвитку: не лише матеріальний, а й інформаційний, духовний та екологічний (середовища проживання).

Якщо економічна система абсолютизується на матеріальній складовій, якщо виготовлення і споживання матеріальних благ ставиться в центр суспільного буття та якщо вони стають єдиною



цінністю функціонування суспільства, що не підпорядковується жодній іншій, то причини цього треба шукати не стільки у самій економіці, а в тому, що економічна наука небезпечно звузила свою предметну сферу досліджень, надаючи матеріальним аспектам вирішального значення порівняно з духовними.

Не дивно, що науковці роблять різні спроби трансформувати ортодоксальну економічну науку, хоча великих успіхів це не приносить. Так, Р. Солоу визнає, що економічна теорія повинна змінитися, щоби відповідати реальності, у якій індивідуальні рішення диктуються звичкою, специфікою ситуації тощо [300, с. 24].

Криза неокласичної теорії виявляється безліч разів, більшість із яких пов'язана з тим, що складна система економічних відносин і явищ, які не вписуються в рамки суто ринкової економічної системи, ця теорія прагне пояснити з точки зору елементарних принципів неокласики. Як слушно зауважив Р. Буайє, «треба побоюватися довільної підміни сучасної економіки з усіма її складними переплетіннями і взаємодіями картиною ідеалізованого ринку» [29, с. 21].

Загалом рівень розвитку кожної науки можна охарактеризувати тим, наскільки повно ця наука може пояснити реальні явища, які відбуваються з її об'єктом. Щодо економічної науки, то ми зіткнулися з тим, що дедалі більше реальних фактів господарського життя (насамперед треба говорити про вітчизняну економіку) не вписуються у рамки загальноприйнятої економічної теорії. Щоби завуалювати таку невідповідність економічних процесів цій теорії, прихильники неокласичної школи політекономії пропонують називати такі «нестандартні» економіки перехідними, такими, що розвиваються, відсталими тощо. У багатьох країнах, які намагаються втілити рекомендації ліберальних апологетів, економіка вже десятиліттями перебуває у так званому «перехідному» стані, а люди дедалі більше стикаються із труднощами, які начебто і не були передбаченими цими теоріями. «Сьогодні вже не

можна не помічати, що так звані відсталі і перехідні стани є, по суті, нормою життя для мільярдів людей, а терміни подолання того, що прийнято називати відсталістю, постійно відсуваються», – зазначає О. Яременко. Економічна теорія сьогодні відсторонюється від вирішення цих проблем і фактично слугує інтересам якогось вузького клану, який іноді називають терміном «корпоратократія». М. Сенченко цьому явищу дає таке визначення: «Корпоратократія – союз урядових організацій, банків і корпорацій. Головною брехнею корпоратократії є нав'язування ідеї про те, що економічне зростання несе благо всьому людству і що чим вище це зростання, то більше виграють люди. Така концепція брехлива. Ми знаємо, що в багатьох країнах економічне зростання приносить користь тільки невеликій частині населення, тоді як більшість населення перебуває в надзвичайно тяжкому економічному стані» [191].

Єдиним вагомим аргументом на користь лібералізму, який залишається світлим маячком для «перехідних» національних економік, є приклад розвинених країн, які успішно живуть за пропонованими теоріями.

Намагання за будь-яку ціну нав'язати свої економічні погляди у країнах пострадянського простору переслідує, на перший погляд, благородну мету і виглядає, як батьківська опіка над недолугими дітьми. Ось, мовляв, подивіться, як ми живемо, і хочемо й вам допомогти так жити. А те, що ці теорії не виправдовують покладених на них сподівань, то ви самі і винні. Цю позицію зарубіжні економісти і не приховують, так пояснюючи суть своєї економічної науки: «економіка – це те, що описує і пояснює економікс. А якщо економікс чогось і не може пояснити, наприклад, життєвого устрою племені кунг, що населяє пустелю Калахарі в Південній Африці, то це означає одне: там немає економіки» [477, с. 42].

Якщо подивитися з наукової точки зору на ці пропозиції, то виходить дивна картина: теоретичні положення економікс подають як апріорну абсолютну істину, яка й не потребує жодних доведень,

перевірки на адекватність реальності. Фактично нам пропонують зачекати, доки реальне економічне життя буде відповідати запропонованій моделі розвитку. Важко назвати такий підхід до пояснення реальних явищ економічного життя науковим, оскільки відбувається підміна функції об'єктивної науки, яка повинна генерувати моделі, що є адекватними реальності.

Про крайню необхідність змінити стереотипні погляди на економіку і сформувані новий стиль економічного мислення заявляє П. Решетило: «Швидкість економічних змін у даний час настільки велика, а інерція економічного мислення настільки сильна, що економічна наука у ряді випадків просто не встигає за змінами, що відбуваються в об'єкті її аналізу. В результаті виникає конфлікт між застарілими теоріями і новою реальністю» [187, с. 3.].

Дослідник методологічних принципів сучасної економічної науки М. Блауг також піддає гострій критиці неокласичну теорію, підкреслює обмеженість її інструментарію та методології, хоча він і не такий категоричний у своїх судженнях: «Здоровий консерватизм нормальної науки дозволяє їй повністю використовувати аналітичні можливості парадигми, постійно розширюючи й уточнюючи теоретичну модель свого об'єкта» [20, с. 79].

Дослідник Кембріджського університету Т. Лоусон проаналізував низку методологічних проблем, які притаманні неокласичному підходу. Він зазначає, що в рамках теорії загальної рівноваги ми зіштовхуємося з нездоланими проблемами, які пов'язані з пошуком можливих рівноваг, тобто ситуацій, в яких дії і очікування агентів у деякому сенсі взаємно узгодженні. Якщо в прийнятній моделі економіки допускається існування точки рівноваги, то зазвичай можлива і множинність рівноваги. А навіть якщо рівноважне рішення єдине, то в стандартній ортодоксальній моделі немає очевидного механізму, який би привів економіку до цього рівноважного стану [133, с. 79].

Т. Лоусон наводить декілька напрямів можливої теоретичної трансформації неокласичного підходу, до яких вдаються його апологети для того, щоби зробити положення теоретичного аналізу менш абстрактними та довільними. Один із них характеризується заміною надто загальних, довільно вибраних припущень чіткішими, хоча й більш неправдоподібними. Так, у рамках теорії добробуту і співставлення витрат і вигод з'являються припущення про можливість міжособистісного порівняння корисності, в теорії загальної рівноваги – обмеження на можливий розподіл доходу, в теорії суспільного вибору – припущення про подібні функції, що характеризують переваги [133, с. 80].

Чимало вітчизняних учених сьогодні вже також погоджуються із тим фактом, що розвиток економічної теорії переживає кризу, яка об'єктивно породжена відставанням теоретичної думки від реальних подій у економічному житті, але по-різному оцінюють її причини.

А. Гриценко називає цю кризу природною, і вбачає її причину в огульній критиці попередньої ідеологізованої теорії і надмірною ідеалізацією класичного напрямку. У зв'язку із цим він відстоює попередню назву цієї науки – політичну економію, аргументуючи тим, що ця назва з'явилася ще 1615 р. задовго до появи марксистської політекономії і до сьогодні існує й має авторитет у західних учених [70, с. 6–7].

О. Яременко головну причину кризи економічної науки вбачає у тому, що наявні теорії не повністю враховують процеси перехідних станів економічних систем, коли лінійні функціональні закономірності настільки деформуються, що говорити про них можна тільки з дуже великими допущеннями. Він наголошує на тому, що перехідні явища завжди порушують усталену картину тієї чи іншої системи, об'єктивно роблять її заплутаною. Наприклад, якщо щодо стаціонарної системи традиційна економічна теорія

може задовільно пояснити приблизно 50% істотних фактів, то для перехідної системи цей показник спадає до 10–20%. [479, с. 25].

Наявність кризового стану економічної теорії О. Яременко аргументує такими доказами: невпинне звуження кола явищ, що досліджуються й пояснюються наукою; зростання ролі нееконічних чинників, які апіорно виносяться за рамки предмета економічної теорії; падіння прогностичної здатності науки; зростання різних аномільних або ірраціональних з точки зору «нормальної» науки господарських форм; стабільність традиційних устроїв, як погано вписуються у марксистські, неокласичні або кейнсіанські концепції [464, с. 102].

На нашу думку, однією із важливих причин кризи методології неокласичної школи є домінування позитивізму як теоретичної основи для низки важливих її положень. Щоб з'ясувати корені цієї проблеми, детальніше розглянемо особливості позитивної методології.

Відомий дослідник методологічних проблем економічної науки М. Блауг зауважує, що сучасні неокласичні моделі ґрунтуються на передумовах, жодна з яких не витримує критики в процесі перевірки її на реалістичність [262].

Однією з багатьох причин такого стану неокласичної школи можна назвати позитивну методологію, яка часто становить підґрунтям для дослідження економічних явищ.

Позитивна методологія ґрунтується на відповідній філософській концепції позитивізму, започаткованій ще в працях Юма. У цьому трактуванні позитивізм вважають теорією знання, його природи і меж. Зокрема, позитивісти стверджують, що знання існує у формі чуттєвого досвіду чи сприйняття. Юм заохочував таких підхід своїми спробами критикувати філософські дослідження буття, заперечуючи можливість обґрунтування незалежного існування речей та уявлень про необхідний причинний зв'язок. В теорії Юма передбачається існування атомарних подій емпіричного досвіду, який ґрунтується на передумові «якщо  $X$ , то  $Y$ ».

Позитивізм як методологічна основа неокласичної школи тісно пов'язаний з працею М. Фрідмена «Методологія позитивної економічної науки». Тому й не дивно, що прихильники неокласичного підходу відстоюють «позитивну економічну науку, яка має за мету висунення «теорії» чи «гіпотези», що дає правильні і значимі передбачення відносно тих явищ, за якими ще не спостерігали» [240, с. 23].

Аргументація Фрідмена, як зазначає С. Кюнтцель, «була близькою до інструменталізму, тобто, до позиції, згідно з якою економічні теорії вважаються лише інструментами для аналізу економічної дійсності, що взагалі знімає питання про істинність передумов цих теорій» [293, с. 104]. Виходячи з цих міркувань, взаємозв'язок з реальністю самої теорії стає не лише не необхідним, але навіть зайвим. У такому разі збіг теоретичних та емпіричних даних може означати лише те, що взаємозв'язок подій поданий у формі кореляції між емпіричними даними. Таким чином, враховуючи онтологічну структурованість економічної реальності, емпіричні дані є тільки наслідком того, що відбувається на інших рівнях реальності, і вони не пояснюють справжньої причини економічних явищ, тому й немає підстав вважати, що економічна система буде функціонувати подібним чином у подальшому. Інструменталістські критерії застосовують для аналізу наслідків того чи іншого явища, а не його причини. Тому не можна будувати кількісні прогнози без врахування внутрішньої складності економічної системи.

Сьогодні вже не так багато існує прихильників неокласичної школи, які безапеляційно наполягають на тому, що всі базові положення теорії спостерігаються на практиці. Останнім часом значні їхні зусилля спрямовані саме на «м'яку відмову» від найбільш нереалістичних положень, що власне і сталося з головним відкриттям М. Фрідмена (за яке йому і присудили Нобелівську

премію з економіки), яке намагаються легко адаптувати після численних емпіричних доведень його хибності.

Водночас відомий критик ортодоксальної теорії Т. Лоусон заявляє, що «зазначені зміни є ні чим іншим, як спробою продовжити життя фундаментально невірній теорії. На мою думку, жодна з них за своєю природою не здатне призвести до створення науки, яка могла би пояснити реальні події чи допомогти вирішенню складних задач» [133, с. 81].

Для економіки як науки потрібно розрізняти пояснення і прогнозування, надаючи пріоритету саме поясненню внутрішніх механізмів економічних явищ. Пояснення явища полягає в розумінні його спонукальних причин та механізмів, що є головною метою економічного дослідження. Прогнозування стикається з нездоланими проблемами складності економічних систем і невизначеності людської поведінки, яка не завжди буває раціональною.

Оскільки увага дослідників прикута до формальної строгості виведення значно більше, ніж до пояснення механізмів економічного світу, то висновки з формальних моделей доволі часто не відповідають реальності.

Щоб краще зрозуміти природу кризового стану в економічній науці, потрібно також дослідити наявні методологічні проблеми математичного моделювання економічних явищ та процесів.

#### **1.4. Методологічні проблеми математичного моделювання економічних процесів**

Перманентне наукове пізнання процесів, що відбуваються у навколишньому світі, у тому числі в сфері економіки, людина здатна здійснювати лише з допомогою його моделювання, тобто шляхом представлення реальних процесів шляхом надання їм формалізованого, структурованого вигляду. Фактично мова йде про відображення інформації про об'єкти реального світу з допомогою будь-яких символів: графічні схеми, діаграми причинно-наслідкових зв'язків,

математичні рівняння, таблиці чи вербальний опис. Будь-яку людську мову вже можна вважати певною інформаційною моделлю, оскільки кожне слово несе відповідне семантичне навантаження, що відображає певні процеси реального світу.

Тоді, як кожна людина бачить чи іншим чином сприймає те, що відбувається у реальному світі, то розуміти мовні символи-моделі вона може лише тоді, коли знає цю мову – модель навколишнього світу.

Варто наголосити на ще одній властивості та головному призначенню будь-якої моделі – хотілося би сказати про однозначність, але це радше підвищений рівень однозначної інтерпретації її семантичного навантаження. Тоді як кожна людина по-своєму може розуміти, інтрепретувати те, що вона бачить у реальності, то сформульована вже на вербальному рівні модель реального світу претендує на однозначне її сприйняття.

Сучасний стан економіко-математичного моделювання можна охарактеризувати знаменитою теоремою Геделя про неповноту, яка була доведена ним ще у 30-х роках минулого століття. Йому вдалося обґрунтувати обмеження математичного моделювання, які змістовно можна сформулювати таким чином: будь-яка формальна система є неповною, а якщо вона виявиться повною, то тоді вона буде містити протиріччя. Таким чином, кожна економіко-математична модель є або неповною (назвемо це помилкою першого роду), або суперечливою – помилка другого роду.

Ці проблеми можна проілюструвати на прикладі популярних математичних моделей неокласичного синтезу кейнсіанського підходу до побудови монетарної економічної політики

Принципи сучасної неокласичної економічної теорії ґрунтуються на синтезі основних постулатів кейнсіанської моделі розвитку економіки та положень монетарної політики. Цей синтез, який у зарубіжній літературі отримав назву поствальрасівської макроекономіки [266], став можливим завдяки застосуванню моделі



динамічної стохастичної загальної рівноваги (Dynamic Stochastic General Equilibrium – DSGE) в рамках концепції реального ділового циклу (Real Business Cycle – RBC) [277]. Модель нового неокласичного синтезу охоплює монополістичну конкуренцію, номінальні недосконалості і правила монетарної політики й зосереджується насамперед на макроекономічних короткострокових періодах ділових циклів. У цій моделі наявні три складових нового кейсіанства: гроші, монополістична конкуренція і жорсткі ціни. Вона передбачає, що центральний банк, змінюючи відсоткову ставку, може в короткостроковому періоді впливати на ділову активність в економіці.

Аналітичну модель нового неокласичного синтезу можна представити трьома рівняннями (1.1-1.3): рівняння інвестицій IS (інвестиції-заощадження) з урахуванням очікувань, нова кейнсіанська крива Філіпса і правило монетарної політики.

На основі допущення про досконалі ринки капіталу з використанням лог-лінійної апроксимації значення в стаціонарній точці можна вивести рівняння IS з умови розчищення товарного ринку і рівняння Ейлера для репрезентативного домогосподарства [275, с. 27]:

$$\tilde{y}_t = E_t \tilde{y}_{t+1} - \sigma(i_t - E_t \pi_{t+1} - r_t^n), \quad (1.1)$$

де  $\tilde{y}$  – відсотковий розрив між реальним випуском і його природним рівнем;  $\sigma$  – міжчасова еластичність заміщення споживання;  $i$  – номінальна ставка відсотка,  $\pi$  – інфляція;  $r^n$  – природня ставка відсотка;  $E_t$  – оператор очікувань у момент часу  $t$ .

Зазначимо, що рівняння (1.1) демонструє зворотній зв'язок між розривом випуску і розривом рівня відсоткової ставки.

Нову кейнсіанську криву сукупної пропозиції Філіпса отримують шляхом суміщення лог-лінійної апроксимації оптимального вибору цін, індекса цін і рівноваги на ринку праці [275, с. 28]:

$$\pi_t = \kappa \tilde{y}_t + \beta E_t \pi_{t+1} + u_t, \quad (1.2)$$

де  $\beta$  – суб'єктивний дисконт-фактор репрезентативного домогосподарства;  $\kappa$  – коефіцієнт, який відображає еластичність граничних витрат на випуск продукції, а також чутливість корегування цін до коливань граничних витрат;  $u$  – коефіцієнт, який відображає ступінь незбігання природного рівня випуску з суспільно оптимальним через монополістичну конкуренцію, жорсткість ринку праці та наявності інших реальних недосконалостей.

Правило монетарної політики в моделі неокласичного синтезу подано у вигляді так званого правила Тейлора [275, с. 29]:

$$i_t^r = r_t^n + \phi_\pi \pi_t + \phi_y y_t), \quad (1.3)$$

де  $i_t^r$  – таргетована центральним банком ставка відсотка  $\phi_y$ , причому  $\phi_\pi > 0$ .

Наведені вище канонічні моделі DSGE (1.1-1.3) інколи розширюють з метою врахування різних шоків та динаміки інвестицій. Для надання їм більшої правдоподібності і достовірності додають численні додаткові параметри, які часто не мають жодного теоретичного обґрунтування: заздалегідь визначенні рішення про ціни та витрати, індексація цін і зарплат відповідно до інфляції у попередні періоди, жорстка величина заробітної плати, змінний коефіцієнт використання основного капіталу тощо.

Враховуючи гнучкість підходу, чимало економістів вважають моделі DSGE кінцевою крапкою у математичних дослідженнях економічної політики. Незважаючи на високий рівень універсальності цих моделей італійські дослідники Д. Фаджиоло та А. Ровентіні виокремили три групи проблем застосування моделей неокласичного синтезу для аналізу економічних процесів [275, с. 30–34]: теоретичні, емпіричні та наявність політико-економічних обмежень.

Теоретичні проблеми викликані низкою формальних протиріч при заданих передумовах, які не забезпечують ні стійкості, ні

єдності існування рівноваги, що зрештою властиво і для традиційних моделей загальної рівноваги.

Група проблем емпіричного характеру пов'язана зі складністю оцінити рівень достовірності цих моделей та адекватності результатів дослідження фактам реальної дійсності.

Відомо, що рівень відповідності економетричної моделі до реальних подій можна оцінити трьома способами: за допомогою оцінки достовірності, специфікації структурних параметрів та визначення загального рівня якості.

Оцінити DSGE-моделі з допомогою стандартних методів максимальної правдоподібності складно, оскільки вони надто вимогливі до вхідних даних. Добре відомо, що такі оцінки дають зміщені і непослідовні результати, якщо система недостатньо добре відображає дані. Така стратегія коректно працює тільки в тому випадку, якщо підібрані адекватні значення параметрів калібрування, що зробити за умови обмеженої інформації дуже складно. Коли цієї умови не дотриматися, то оцінка не дає коректних результатів, які придатні для дослідження економічних процесів.

Тому, як дійшли висновку М. Фукас та А. Паган, оцінки максимальної правдоподібності часто приймають абсурдні значення без жодного економічного сенсу та несумісні з єдиним і стійким результатом, отриманим за допомогою DSGE-моделі [276].

Третя група проблем пов'язана з політико-економічними обмеженнями DSGE-моделей, яка виявляється у наявності внутрішніх протиріч та відсутності будь-якого теоретичного обґрунтування інколи нереалістичних передумов, які використовуються для економічних рекомендацій.

Зокрема, основою DSGE-моделей є теорія ділового циклу, в якій він пояснюється екзогенно: економіка перебуває в стійкому стані до того часу, доки не потрапляє під дію екзогенних стохастичних шоків. При цьому діловий цикл не намагаються теоретично обґрунтувати, а просто генерують випадковим чином. Це

призводить до того, що моделі не відповідають реальним фактам про діловий цикл, що унеможлиблює оцінку впливу контрциклічної стратегії.

Основою низького рівня адекватності DSGE-моделей є неокласична передумова досягнення рівноваги: жорстка раціональність поведінки економічних агентів та їхній егоїзм, що далеко не завжди відповідає дійсності.

Головною методологічною проблемою на початках становлення економічної науки стало надмірне спрощення економіко-математичних моделей, розроблення яких переважно зводилося до виокремлення якогось важливого чинника та його опису (чи навіть декількох чинників).

Проте згодом дослідники дійшли висновку про складну природу економічних процесів і така методологія їх опису вже не вважалася допустимою.

Сьогодні вчені-економісти вже говорять про багатовимірну і нестационарну природу економіки, що вимагає застосовувати інші підходи до формалізації процесів господарського життя. «Існуючі і досить апробовані прийоми дослідження і моделювання економічної реальності виявляються неспроможними, коли потрібно розкрити сутність закономірних, але складних економічних процесів» [275, с. 26].

Так, Е. Балацкий виокремлює чотири особливо важливі властивості економічних систем, які власне і зумовлюють методологічну складність їхнього моделювання: багатofакторність, висока динамічність, важливе значення інформаційного ресурсу і ментальність суб'єктів господарювання [10, с. 75]. Він зазначає, що ігнорування цих властивостей під час моделювання економічних процесів призводить до того, що традиційний апарат економіко-математичного моделювання почав пробуксовувати. Це пов'язано також з тим, що включення у модель зростаючої кількості факторів надзвичайно ускладнює математичний аналіз і зрештою призводить

до неможливості довести конструктивні твердження математичного характеру. Для економічних моделей такого типу характерні вже інші помилки – побудовані моделі здатні генерувати будь-які ефекти, а отже, не несуть жодної корисної інформації і не дають нових знань про об'єкт дослідження, тобто про економіку.

Вирішення цієї проблеми вчені вбачали у створенні множини часткових моделей, які би відображали ті чи інші сторони економічних процесів, по чергово враховували численні економічні чинники. Для вирішення часткових економічних завдань сьогодні вже розроблені десятки тисяч математичних моделей, які адекватно описують реальні процеси на певному проміжку часу. Вони не можуть претендувати на універсальність і мають надто вузьку сферу застосування. Внаслідок цього виникла ще одна, наступна наукова проблема, пов'язана із моделюванням економічних процесів: яку економіко-математичну модель застосувати для вирішення конкретного завдання у реальній економічній ситуації. І знову було запропоновано декілька підходів для вирішення цієї наукової проблеми.

Одним із таких підходів полягав у наступному: було запропоновано застосовувати для цього інтелектуалізовані методи моделювання економічних процесів, які ґрунтувалися на попередньо створеній базі моделей. За певними алгоритмами, що знову ж таки мають складний характер, приймалося рішення про застосування тієї чи іншої моделі, яка найбільш адекватно відображає цей економічний процес. Така тенденція призвела до формування нової ідеології створення адаптивних економіко-математичних моделей на основі комп'ютерних технологій.

Варто погодитися з думкою авторів праці [275, с. 35], що адекватним напрямом подолання зазначених вище проблем є застосування принципово нової парадигми дослідження макроекономічних процесів – агентне моделювання, яка ставить за мету будувати моделі на основі реалістичніших передумов, що ґрунтуються

на емпіричних та експериментальних спостереженнях поведінки реальних економічних агентів.

В зарубіжній літературі цей напрям отримав назву АВМ (agent-based models). АВМ-моделі володіють гнучкими властивостями, тому забезпечують адекватне відображення поведінки економічних агентів за допомогою так званих інтелектуальних агентів, які імітують рішення реальних учасників економічних процесів. Вони дають змогу обмежити раціональність та егоїзм, відобразити ендогенну нерівноважну динаміку, безпосередню взаємодію агентів між собою. Треба зазначити, що цей підхід ще не розвинутий достатньою мірою, хоча вже існують певні напрацювання в цьому напрямку.

### **1.5. Шляхи подолання методологічної кризи економічної науки**

Такі масштабні трансформаційні процеси, що відбулися на зламі століть, закономірно призводять до наростання теоретичних пошуків нової методологічної основи економічної науки і якісно нового різноманіття поглядів на природу економічного розвитку.

Методологічна криза традиційної економічної теорії зумовлює наукові пошуки як у напрямку формування альтернативних теорій, які могли би усунути хиби неокласичного підходу, так і шляхом застосування нових методів та проведення узгоджень численних протиріч неокласичної школи економіки.

Кількість нетрадиційних напрямів економічної науки останнім часом збільшується з надзвичайною швидкістю, що об'єктивно зумовлено кризою традиційної науки. Такі тенденції позитивно впливають на розвиток економіки як науки, дають плюралізм думок та альтернативу дослідникам. Як правило, об'єднює їх критичне ставлення до неокласики з різних позицій, як на рівні базових положень, так і на рівні прикладних висновків неокласичних моделей. Водночас наявність багатьох неордоксальних теорій породило проблему гетеродоксії. Прихильники різних нетрадиційних науко-

вих напрямів, виховані в рамках різних теоретичних дисциплін, часто розмовляють різними мовами, тобто одні і ті ж явища називають різними термінами, що призводить до надмірної різноманітності теорій, які не мають під собою єдиного фундаменту. Гетеродоксія виявляється у виникненні численних, інколи суперечливих між собою методів та аналітичних підходів, що характерні для кожного альтернативного напрямку дослідження, які до того ж не завжди мають ґрунтовний методологічний фундамент, на відміну від неокласичної школи.

Російський економіст Н. Шапіро зазначає, що «почав змінюватися образ економічної теорії, єдине дерево знання трансформувалося у плюралістичний світ знання обмеженого і фрагментарного» [251, с. 130].

Сьогодні загальноновизнаною є думка, що сучасна економічна наука – це не єдине цілісне знання з однаковою для всіх дослідників методологічною базою. Вона більше подібна на сукупність різних наукових напрямів, представники яких вирішують одне і те саме завдання – здійснюють теоретичний аналіз економічних процесів і виробляють практичні рекомендації щодо управління економікою, виходячи з різних методологічних позицій. Водночас першість у такій роботі дотепер мають представники неокласичного мейнстріму, хоча сама неокласика виглядає вже ідейно менш злагодженою порівняно з періодом у півстоліття тому [173]. Зважаючи на неабияк деструктивні реальні результати економічних трансформацій в Україні, що здійснювалися на основі головних постулатів неокласичної школи, серед економічного співтовариства закономірно зростає інтерес до альтернативних теорій, які можуть краще відобразити реалії української економіки.

Сучасні економічні теорії характеризуються насамперед монетаристсько-кейнсіанським диспутом, що обмежує, на нашу думку, економічний світогляд. Треба зазначити, що паралельно розвивається неокласична, постокласична, постнеокласична наукові школи, кожна з яких вносить своє бачення у трактування економічних процесів.

До посткласичної школи зарубіжні вчені відносять посткейнсіанський, неорікардіанський, неомарксистський та деякі інші напрями досліджень [286, 288]. Російський дослідник Р. С. Дзарасов до цієї школи намагається віднести також теорію якісної неоднорідності ресурсів, яку сформувавши в середовищі Російської академії наук на базі радянського світогляду [81, с. 31]. Фундаментальні засади теорії якісної неоднорідності ресурсів вперше розробив російський вчений Ю. В. Яременко [259]. Це – своєрідний гібрид планової економіки з класичними засадами, який протирічить принципам неокласичної доктрини.

Зокрема, відмінності між цими підходами полягають у різному трактуванні принципу заміщення праці і капіталу. Ефект заміщення разом з ефектом компенсації відіграє важливу роль у теорії Ю. Яременка, але з іншим підтекстом.

Неокласична теорія економічного зростання, як відомо, ґрунтується на понятті інтенсивної виробничої функції, яка характеризує відношення між величиною продукту, що виробляється на одного працівника, тобто показником продуктивності праці, і величиною капіталу, що припадає на одного працівника, тобто показником капіталоозброєності праці.

Графік інтенсивної виробничої функції зростає зліва-направо з уповільненням і відображає залежність зростання продуктивності праці від її капіталоозброєності. Затухання кривої відображає закон спадання граничної продуктивності.

Можна провести дотичні до кожної точки графіка, кожна з яких покаже співвідношення часток продукту, що припадає на заробітну плату та прибуток капіталу. Таким чином, кожній величині капіталоозброєності праці поставлено у відповідність певне співвідношення заробітної плати і норми прибутку як відповідний варіант розподілу.

Головним постулатом цього підходу виступає однозначна залежність розподілу і співвідношення праці та капіталу. Це положення є одним з центральних для неокласичної теорії, оскільки воно має обґрунтувати світоглядну основу цієї школи – теорію гра-



ничної продуктивності, згідно з якою величина заробітної плати визначається граничним продуктом праці, а величина прибутку – граничним продуктом капіталу [81, с. 32].

Це положення має також ідеологічне значення, оскільки визначає, що кожен чинник виробництва, в цьому разі капітал у вигляді віддачі від капіталовкладення, і працівник у вигляді заробітної плати отримують винагороду строго відповідно до їхнього вкладу у виробництво, а отже, експлуатація капіталу відсутня як така.

Можна зробити деякі застереження: у такій моделі виключається можливість виникнення ситуації з однаковим співвідношенням тарифів заробітної плати і норми прибутку за умови різної капіталоозброєності. Тому, якщо змінюється це співвідношення, то має змінитися і співвідношення праці й капіталу. Неокласики пояснюють це тим, що ринок змушує використовувати той чинник, який відносно дешевший.

Однією серед кращих альтернативних економічних теорій, у якій досить ґрунтовно опрацьовано методологічні засади, можна назвати еволюційну економіку.

Методологічні принципи еволюційної економіки можна розглядати як спробу адаптації моделей класичної економічної школи до складних реальних, стохастично-динамічних процесів функціонування економіки.

Основні принципи сучасної еволюційної теорії були сформульовані в книзі «Еволюційна теорія економічних змін», яку опублікували Р. Нельсон і С. Уінтер ще в 1982 р.

Еволюційна парадигма ґрунтується на вивченні змін у динаміці соціально-економічних систем, досліджує історичний розвиток з урахуванням високого рівня їхньої складності та еволюційний характер.

Нельсон та Уінтер показали, що економічні системи в нормальному стані не перебувають в нерухомому стані рівноваги, а економічні агенти не діють як досконалі оптимізатори. Всі рівні економічної системи характеризуються різноманітністю та неодно-

рідністю, а отже, економічний аналіз повинен концентруватися на вивченні змін і динаміки економічних процесів, а не на дослідженні рівноважних позицій, як це пропонують у неокласиці.

Прихильники еволюційної теорії вважають за необхідне брати до уваги відкритість і складність економічних систем, а не відтворювати насліпо емпіричні дані, що характерно для позитивної методології неокласичної теорії. Зусилля дослідника мають бути спрямовані на виявлення прихованих від спостерігача спонукальних механізмів, які є справжніми причинами економічних явищ.

В еволюційній теорії підкреслюється важливість стохастичних елементів, які відіграють роль джерела невизначеності в моделі і визначають також результати економічних процесів. Це означає, що в рамках еволюційної економіки неможливо створити аналітичний каркас, з допомогою якого можна було би будувати точні кількісні прогнози економічних явищ.

Еволюціоністи намагаються якнайточніше відтворити економічну систему, щоби зрозуміти, що насправді відбувається за межею її емпіричного рівня.

Незважаючи на безсумнівні переваги еволюційного підходу, для багатьох дослідників уже зараз є очевидними його методологічні проблеми, що зумовлено насамперед сліпим наслідуванням ідеалів філософії позитивізму, які є традиційно прийнятними для сучасної економічної науки [293, с. 101].

На основі вказаних відмінностей між неокласичною та еволюційною теорією відбувається змагання ними, що призводить до того, що дослідники нерідко жертвують поясненнями на користь кращої прогностичної здатності їхніх моделей. Для досягнення точнішої відповідності позитивістським критеріям, добавляють все більше припущень, які роблять ці моделі неадекватними реальності. Відкриті стохастичні моделі лише випадковим чином можуть демонструвати кращий кількісний прогноз, ніж класична економіметрична модель.

У рамках еволюційної теорії важче розробляти моделі, що здатні давати точніші прогнози, оскільки їй притаманний більший

реалізм, а отже, моделі підганяються під емпіричні дані ще більше, ніж у неокласичній теорії. В результаті еволюційна економіка не відійшла далеко від інструменталізму М. Фрідмена, і навіть навпаки – ще більше зловживає маніпуляцією емпіричними даними в угоду висунутих гіпотез, ніж неокласична наука.

На нашу думку, найважливішим базовим положенням еволюційної теорії є визнання складності і відкритості економічних систем та, відповідно, спростування намагань спростити способи їхнього дослідження. Визнання факту відкритості економічної системи змушує переглянути принципи побудови економіко-математичних моделей та застосувати інші, більш ефективні та адекватні методи.

Безумовно, до загальнонаукового диспуту щодо можливих альтернативних шляхів розвитку економіки як науки долучилися і українські вчені.

Зокрема, О. Яременко також погоджується з думкою про закономірність сьогоденної кризи економічної науки, яка зумовлена, з одного боку, внутрішніми проблемами методологічного характеру, а з іншого – виникненням нових рис і особливостей у структурі предмету, які не можуть бути адекватно описані в поняттях і підходах попереднього методу [258]. Природнім чином, як він вважає, відбудеться і вихід економічної науки з кризи. Аргументує свою позицію існуванням об'єктивного послідовного природного циклу еволюції економічної теорії, який передбачає такий ітераційний розвиток науки: спочатку віднаходять чи запозичають у природничих наук методологічний інструментарій; за його допомогою відшуковують той фрагмент економічної реальності, який піддається теоретичному моделюванню з використанням цього інструментарію; упродовж більш-менш тривалого часу вичерпно моделюється обраний об'єкт, на цьому самому етапі наука переходить до пояснення деталей і нюансів; поступове посилення ролі не включених в об'єкт дослідження аспектів; виявлення глибокої кризи науки у формі розбіжностей об'єктивних потреб господарської практики й інструментальних можливостей; а

далі – пошук нового інструментарію, а за його допомогою – і нового об'єкта.

Фундаментальна залежність методу від предмету в актуальному плані може виступати в певні періоди в перетвореній формі породження предмета методом. Наука спочатку описує і виступає як інституціональна, а потім теоретизує як функціональна.

Вихід з кризи, як вважає О. Яременко, відбуватиметься, по-перше, шляхом інтесифікації переважно інституціонального опису, дослідження і моделювання економічної дійсності, і, по-друге, шляхом наступного органічного включення інституціонального підходу в методологічний інструментарій сучасної економічної науки (інституціональний неокласичний синтез) [479, с. 32].

Розвиток економічної теорії як науки А. Гриценко вбачає у глобальному синтезі «розмаїття теоретичних аспектів аналізу предмета, підходів і конструкцій, що відтворюють різні фрагменти глобального економічного простору-часу, і який надає їм нової інтеграційної якості» [70, с. 6].

В. Козюк також виокремлює проблеми сучасної економічної теорії, наголошуючи на тому, що сучасна макроекономіка оперує високим рівнем абстрагування, за яким приховується суттєве відставання теорії від практики. Він зазначає, що макроекономічна теорія зіштовхується з макроекономічними парадоксами і зміст підручників з макроекономіки не відображає усіх практичних напрацювань. Відповідно, багато прорахунків є і в самій теорії, оскільки не повністю враховує нестабільність ринків у сучасному глобалізованому світі. В. Козюк доходить висновку, що такий стан речей вимагає побудови нової парадигми макроекономічної теорії, яка б адекватно відображала динаміку перебігу світових соціально-економічних процесів [120, с. 206].

Якщо проаналізувати приклади країн, які досягли значних успіхів в економічному розвитку і займали передові позиції на світовій арені протягом тривалого періоду (а це насамперед такі країни, як Китай, Японія, Корея, Німеччина, Індія та низка інших),

то важливою об'єднуючою особливістю виявиться наявність у кожної з них оригінальної моделі національного розвитку.

Виходячи з такого досвіду, В. Геєць також доходить висновку про необхідність для України «мати і обстоювати власну національну оригінальну стратегію, яка спирається на історичний досвід інших і разом із тим на національні надбання, і яка ґрунтується, перш за все, на оцінці реальності, а не на ілюзіях можливого досягнення успіху в економічному та соціальному прогресі на основі опрацювання стандартних універсальних моделей, які, як показав досвід перехідного періоду минулих років, не вели до успіху, а, навпаки, в більшості випадків загострювали проблему системності кризи навіть у країнах, що досягали успіху на певний період і які виконали більшість із стандартних вимог» [459, с. 26].

В. Базилевич та В. Ільїн причину кризи економічної науки пояснюють наявністю об'єктивної суперечності між реальністю та її науковим відображенням, не вбачаючи особливої ситуації. Таке загострення економічної онтологічно-гносеологічної суперечності вони вважають періодичним явищем у науці, оскільки людина і реальність постійно змінюються. Якщо наука відстає від змін, які здійснюються і водночас нею зумовлені, то вона потрапляє в стан кризи, з якої зобов'язана вибиратися через зміни своєї аксіоматики і всієї теоретичної конструкції. [25, с.16].

Ці вчені вважають, що стан, в якому перебуває традиційна економічна наука, виокремлює завдання необхідності пошуку і створення нових підходів до узагальнюючого знання про економічну реальність і економічну діяльність людини, тобто такого знання, яке долає недоліки та суперечності існуючої теоретичної думки.

Проблема віднайдення чи навіть існування єдино правильної наукової методології сьогодні є відкритою і фактично вирішення її лежить у площині безглуздих намагань знайти «філософський камінь» економічної науки. Саме через недосконалість різних методологій багато дослідників взагалі відмовляються від пошуків науковості, будуючи свої теорії відповідно до власного бачення ситуації. Такий підхід не можна назвати об'єктивно правильним.

Головною проблемою створення альтернативної економічної науки, на нашу думку, є не пошук кращих висновків і більш реалістичних теоретичних положень, а формування, нехай навіть не ідеальної, але фундаментальної методологічної основи, на якій буде ґрунтуватися нова теорія, що створить сприятливі умови для залучення дослідників, які докладуться до її подальшого розвитку.

Відповідно сьогодні потрібна не лише економічна теорія у традиційному розумінні, а нові узагальнюючі теоретичні, методологічні підходи до осмислення актуальних економічних проблем, які нестримно збільшуються.

Цю об'єктивну прогалину в економічному теоретичному знанні повинна заповнити, на наш погляд, екомологія як наука про збалансований за інтересами суспільний розвиток. Вона має властивості узагальнюючого знання як про економічну реальність, так і про економічну діяльність людини й водночас з тим намагається подолати наявні недоліки традиційної наукової теорії.

### **Висновки до першого розділу**

Враховуючи прогалину у дослідженнях методологічних проблем та об'єктивних передумов виникнення методологічної кризи економічної теорії, у цьому розділі насамперед приділено увагу питанням розвитку проблематики економічної науки, особливостям економічних моделей у різних країнах світу, запропоновано духовно-ментальний чинник як критерій класифікації економічних систем, проаналізовано причини методологічної кризи економічної науки.

Можна зробити низку теоретичних висновків з проведених нами досліджень у цьому розділі.

По-перше, існує багато підходів до класифікації національних економік, які ґрунтуються на критеріях рівня розвитку ринкових інституцій (країни з розвиненою економікою, з економікою, що розвивається, з перехідною економікою, з неринковою економікою), типів економічних систем, рівня державного регулювання економіки тощо. Ми дійшли висновку, що тип економічної системи має не настільки вагоме значення в розвитку економічних відносин у державі,

як метафізичний національний чинник: національний менталітет, територіально-географічні особливості та зумовлений ними уклад життя тощо. Ми переконані, що духовно-ментальний чинник метафізичної природи має визначальне значення для розвитку економіки, хоча сучасні економісти часто нехтують ним, не приділяючи йому належної уваги.

По-друге, трансформаційні перетворення господарських механізмів економіки України проводилися без визначення кінцевої мети цих реформ та конкретних результатів: не було встановлено бажаного типу національної економічної системи, недооцінено важливість формальних та неформальних інститутів, що створило ілюзію того, що в Україні побудована ринкова економіка, тоді як система ринкових інституцій залишилася в зародковому стані.

Наслідки трансформаційних перетворень господарських механізмів економіки України мають величезне значення для теоретичної науки в контексті переосмислення багатьма представниками світової наукової громадськості основних постулатів неокласичної теорії та отримання додаткової фактологічної аргументації для доведення обмеженості її положень. Неокласична теорія, якій віддавали роль універсального фундаменту для побудови економічної політики будь-якої держави, виявилася неспроможною виконати такі функції, що зумовлює актуальність наукової проблеми розвивати теорію національної економіки, яка б враховувала національні особливості господарювання та ментальні чинники економічних відносин у суспільстві.

В усіх типах економік духовно-ментальні чинники метафізичної природи відіграють визначальну роль в економічному розвитку. Бездумне запровадження будь-якої моделі економіки, яка успішно функціонує в іншій країні, у функціонування національної економіки не може мати успішний результат насамперед через духовно-ментальні особливості кожного народу. Сумний досвід такого впровадження ліберально-ринкової моделі в національну економіку ми спостерігаємо досі.

По-третє, як можна побачити з проведеного аналізу, різні економічні моделі серед багатьох інших характеристик і ознак

*Методологічні проблеми  
розвитку економіки як науки*

---

переважно відрізняються між собою пріоритетністю базових цільових функцій, які складають основну мету і критерій ефективності господарської діяльності. Неправильно обрана базова цільова функція обов'язково призводить до певних перекосів в економічному розвитку.

Для побудови збалансованої за інтересами моделі економічного розвитку необхідно вивести оптимальний набір часткових цільових функцій та порядок їхньої пріоритетності з врахуванням метафізичних ментальних національних чинників, що й стало основним завданням цього дослідження.

На нашу думку, однією із важливих причин кризи методології неокласичної школи є домінування позитивізму як теоретичної основи для низки важливих її положень.

Головною проблемою створення альтернативної економічної науки, на нашу думку, є не пошук кращих висновків і реалістичніших теоретичних положень, а формування фундаментальної методологічної основи, на якій буде ґрунтуватися нова теорія, що створить сприятливі умови для залучення дослідників, які залучаться до її подальшого розвитку.

Сьогодні потрібна не лише економічна теорія у традиційному розумінні, а розробка нових узагальнюючих теоретичних, методологічних підходів до осмислення актуальних економічних проблем, які нестримно збільшуються.

Удосконалити економічне теоретичне знання повинна, на наш погляд, екомологія як наука про збалансований за інтересами суспільний розвиток. Вона має властивості узагальнюючого знання про економічну реальність і про економічну діяльність людини та водночас намагається виправити наявні недоліки традиційної наукової теорії.



## **РОЗДІЛ II. ФОРМУВАННЯ НОВОЇ ПАРАДИГМИ ЕКОНОМІЧНОЇ НАУКИ**

У вступній статті до відомого дослідження методологічних проблем економічної науки Марка Блауга «Методологія економічної науки» академік Автономов зазначив, що більшість економістів, очевидно, не цікавляться питаннями економічної методології чи навіть ставляться до неї неприязно [20, с. 11]. Пояснює він такий стан речей тим, що в економічній теорії методологічні проблеми стоять гостріше, ніж в інших суспільних науках, оскільки завдяки використанню моделі людини, що максимізує цільову функцію прибутку і пов'язаного з нею математичного апарату, ступінь абстрагування від реальності в ній значно вища, тому теоретичні моделі можуть розвиватися до певної міри незалежно від моделюваних явищ. Аналогічну думку висловив і сам М. Блауг, заявивши, що не так багато вчених-економістів, як того хотілося і як вимагає стан методологічних засад, приділяють увагу дослідженням проблем методології економічної науки.

Враховуючи позицію цих авторитетних учених та прогалину у дослідженнях методологічних проблем та передумов методологічної кризи економічної теорії, вважаємо доцільним насамперед приділити значну увагу цим питанням.

### **2.1. Концепція структури методології економічних досліджень**

Головний і першочерговий аспект формування нової парадигми економічної науки полягає у створенні вагової методологічної основи для неї, яка могла би чітко позиціонувати її в системі різновекторного спектра наукових досліджень.

Однією з важливих недоліків альтернативних економічних теорій, як вже було сказано раніше, є недостатнє методологічне обґрунтування їхніх основних положень, на відміну від мейнстрімного напрямку. Це ж можна сказати і про новий напрям досліджень у сфері інформаційної постіндустріальної економіки, про що зауважують авторитетні вчені, такі як: С. Дорогунцов та О. Ральчук [83], А. Чухно [249], С. Мочерний [152] і чимало інших. Так, С. Мочерний вказує на недостатній рівень методологічного обґрунтування нових постулатів постіндустріальної економіки і наводить низку аргументів на користь своїх висновків.

### ***2.1.1. Структура методології як суть економічної науки***

Проблеми методології розглядають майже в кожному науковому дослідженні, але найглибше і найпослідовніше методологічні питання висвітлив у своїх численних працях С. Мочерний. Він запропонував власну структуру методології, проаналізував предмет та об'єкт економічної науки, загальнонаукові принципи та методи досліджень тощо. Так, він стверджує, що «в структуру методології економічного дослідження також входять [152, с. 55]:

- 1) загальнонаукові принципи, до яких належать системний, структурно-функціональний та інші;
- 2) закони діалектики, які водночас виконують гносеологічну функцію;
- 3) категорії діалектики, найважливіші з яких – сутність і явище, зміст і форма;
- 4) науково обґрунтовані економічні закони, які виконують пізнавальну функцію під час вивчення нового суспільства, у тому числі економічної системи;
- 5) комплексно-обґрунтовані економічні категорії;
- 6) дисциплінарні та міждисциплінарні методи».

Структуру методології економічного дослідження С. Мочерний подав з притаманним йому ґрунтовним підходом, вдало відобразивши

глибинну суть економічної науки. Проте в основу економічного дослідження він ставить закони і категорії діалектики, яким не бачить альтернативи, з чим важко погодитися. Безперечно, діалектика як боротьба протилежностей відіграє вагомую роль у формуванні окремих методологічних напрямів економіки як науки. Діалектика є основою матеріалістичного світогляду, який проектується на природу економічних відносин й породжує низку об'єктивних законів функціонування вільноринкової економіки, зокрема процесів ринкового ціноутворення, конкуренції як боротьби за виживання тощо. В плані традиційної політекономічної науки діалектика може стати основою побудови подальших методологічних конструкцій нижчого рівня, в чому С. Мочерний безумовно правий. У такому разі не можна говорити про методологічні засади всієї економічної науки, а лише про традиційний її напрям досліджень, оскільки альтернативні теорії та методології, до яких треба зарахувати і екомологію, можуть не ґрунтуватися на законах діалектики.

Оскільки діалектика належить до світоглядних концептів, то доцільно внести в структуру методології економічних досліджень елемент з більш загальним формулюванням замість законів та категорій діалектики, причому поставити його на чільне місце як базис будь-якої методології.

З більшою об'єктивністю підходить до визначення структури методологічного дослідження В. П. Кохановський (Філософія і методологія науки с. 183–186), який виділив п'ять основних груп багаторівневої концепції методологічного знання: філософські методи, серед яких виокремлює діалектику та метафізику; загальнонаукові підходи та методи дослідження; приватнонаукові методи, що притаманні для певної науки; дисциплінарні та міждисциплінарні методи, що виникають на стиках різних наукових дисциплін. Зокрема, до загальнонаукових методів він відносить системний підхід, з чим не погоджується С. Мочерний [154, с. 48],

вважаючи, що це радше загальнонауковий принцип, а не метод, поруч із структурним та функціональним.

### ***2.1.2. Обґрунтування запропонованої структури методології економічних досліджень***

Оскільки жодну з наведених концепцій методологічного знання не можна назвати повною мірою коректною і вичерпною, запропонуємо власну, дещо модифіковану структуру методології:

1. Базові світоглядні концепти.
2. Загальнонаукові принципи дослідження.
3. Науково обґрунтовані економічні закони.
4. Комплексно обґрунтовані економічні категорії та їхній взаємозв'язок.
5. Дисциплінарні та міждисциплінарні методи дослідження.
6. Методики проведення досліджень та алгоритми вирішення наукових завдань.

Методологія економічного дослідження насамперед повинна ґрунтуватися на первинних базових світоглядних конструктах, які власне і визначають сутнісні характеристики наукового сприйняття економічної дійсності, постановку головних цілей функціонування економічних формацій та межі допустимих способів досягнення цих цілей. Натомість, як вважає Т. Галушкіна, в нашій державі практично відсутні, за незначним винятком, наукові розробки стосовно ідеологічних основ розвитку суспільства, включаючи економічну компоненту [47, с. 24]. Кожній методології притаманні відповідні філософські конструкти з відповідним ідеологічним забарвленням, які й формують світоглядний базис наукових досліджень. Метафізичний напрям наукових досліджень не може залишатися осторонь уваги економістів, оскільки економіці притаманна значна частка процесів, які перебувають поза можливими фізичними вимірами.

Після вибору філософського підґрунтя наукових досліджень при побудові методології можна вибирати множину загально-

наукових принципів, які ляжуть в її основу. Вважаємо, що до них потрібно віднести принципи системності, структурності, функціональності, об'єктно-орієнтованості і синергізму. Ці принципи є спільними для різних наукових напрямів, тому будь-яка методологія має передбачати застосування окремих з цих принципів чи всіх загалом. Зокрема, треба зазначити, що методологія екомологічного підходу до вивчення економічних відносин, враховуючи складність і нестаціонарність цих процесів, передбачає застосування всіх перерахованих вище загальнонаукових принципів.

В основі методології наукових досліджень також повинні лежати й науково обґрунтовані економічні закони. У попередніх параграфах ми показали, як можуть прийняті на віру й не перевірені аксіоми перекреслити всю теоретичну конструкцію, яка на них побудована. Виявилось, що економікс, в основу якого покладені не обґрунтовані економічні закони, а не до кінця істинні аксіоми, не може пояснити всіх економічних явищ саме з цієї причини. Закони повинні мати всезагальний і об'єктивний характер, щоб, опираючись на них, можна було будувати струнку теоретичну конструкцію.

Наступною цеглинкою служать обґрунтовані економічні категорії, пов'язані між собою онтологічно на основі причинно-наслідкових та семантичних зв'язків. Якщо екомологічний підхід передбачає формування нової методології економічних досліджень, то повинні бути передбачені, обґрунтовані та запроваджені в науковий обіг нові економічні категорії. У наступних параграфах цьому питанню буде приділено належну увагу.

Невід'ємним елементом методології економічної науки виступають самі методи досліджень, які використовують у межах конкретної дисципліни, а також міждисциплінарні методи, що придатні для застосування у різних сферах економіки, в різних аспектах й розрізах вивчення її процесів та явищ.

Окремою необхідною складовою методології економічної науки треба назвати методики проведення досліджень як спосіб та

порядок застосування наукових методів, що з невідомої причини опускають інші дослідники методологічної структури.

Мало хто з науковців наважується наводити нове обґрунтування базових світоглядних концептів економічної науки чи хоча б вдосконалювати класифікацію загальнонаукових принципів. Небагато дослідників можуть поставити під сумнів деякі традиційні економічні закони та виокремити й сформулювати нові, чи запропонувати власні методи дослідження, чи хоча б обґрунтувати нові економічні категорії. Це складні фундаментальні речі, які не вимагають регулярного кардинального переосмислення, хоча у цій праці ми намагаємося вдосконалити практично кожен елемент запропонованої нами структури методології. Переважна більшість науковців вносить свою лепту у вирішення методологічних проблем, саме розробляючи конкретні методики дослідження економічних явищ та процесів, пропонуючи власні алгоритми вирішення економічних наукових завдань. Безумовно, методики проведення наукових розвідок складають важливу частину загальної методології, тому ми залишаємо за ними місце у запропонованій нами концепції методологічної структури наукових досліджень в економіці.

Оскільки ми задекларували свою мету сформувати нові методологічні засади економічних досліджень, то повинні приділити окремим складовим структури методології підвищену увагу й піддати ґрунтовному науковому аналізу.

## **2.2. Базові світоглядні концепти економічної науки**

### **2.2.1. Базові концепти як система цілей суспільного розвитку**

Базові світоглядні концепти формують не лише бачення та розуміння економічних процесів. На їхній основі будують систему цілей суспільного розвитку, задають множину допустимих засобів

та прийомів досягнення головної мети, визначають рівень допустимих суспільних втрат та компромісів тощо.

Зокрема, виходячи з головної мети свого розвитку і базового світоглядного концепту – лібералізму, країна найбільш ліберальної економіки США вже багато років не долучається до Кіотського протоколу, який покликаний стримати темпи промислового забруднення довкілля. Зменшення шкідливих викидів в атмосферу не входить у систему цілей ліберального суспільства, але входить у множину допустимих втрат, на які погоджується суспільство заради досягнення своєї головної мети – максимізації матеріального добробуту.

Тепер розглянемо як приклад комуністично-соціалістичну ідеологію побудови суспільства, щодо якої часто вважають, що вона будується на протилежних світоглядних цінностях. Справді, ці дві ідеології ґрунтуються на зовсім різних філософських принципах. Зазначимо, що в цих протилежних філософських системах можна віднайти чимало спільного і подібного.

Для комуністичної методології побудови соціалістичного суспільства було також характерним матеріалістичне сприйняття навколишньої дійсності. Головна відмінність полягала в тому, що суспільні цінності ставилися незрівняно вище індивідуальних потреб людини. Це й було відображено у відповідних цілях щодо посиленої індустріалізації суспільства будь-якою ціною, зокрема, ціною мільйонів людських життів.

Незважаючи на всезагальний стереотип та зусилля багатьох учених подати комуністичну та ліберальну ідеологію як два протилежних світосприйняття реальності, у них простежується багато спільних рис. Традиційна методологія ринкової економіки також насамперед ґрунтується, як це не парадоксально, на матеріалістичному несприйнятті навколишньої дійсності та принципах і категоріях діалектики, оскільки основні закони ринкової економіки, такі як цінова рівновага, конкуренція тощо базуються на засадах

***Формування нової  
парадигми економічної науки***

---

боротьби протилежно спрямованих сил. Відрізняються ці ідеології лише системою цілей та допустимими способами їх досягнення. Головною метою ліберальних формацій вважають отримання максимального прибутку, а допустимі способи її досягнення виключають фізичні засоби силювання й охоплюють лише економічні. Комуністична ідеологія, ставлячи за мету розвиток у його суспільному вимірі, вступає у конфлікт з індивідуальними інтересами Людини як економічного, інтелектуального та культурно-духовного суб'єкта. Досягнення ефімерних максимальних суспільних благ як головної мети комуністичного суспільства завжди супроводжується насильством супроти особистості, не виключаючи і фізичного.

Таким чином, ці дві такі протилежні, з першого погляду, ідеології мають спільні риси з причини єдиних базових світоглядних концептів, які ґрунтуються на діалектичних принципах, а саме: на принципах діалектичного матеріалізму. Щодо комуністичної ідеології в читача не виникне сумнівів у її суто матеріалістичному спрямуванні, а щодо класичної економічної теорії таке твердження може викликати дискусійні пориви. З огляду на це наведемо позицію ще одного дослідника, який висловлює подібну думку – російський учений Ю. М. Осипов зазначає, що «як політекономічна, так і економічна узагальнюючі парадигми є переважно науково-технологічними (сцієнтичними) парадигмами механістично-матеріалістичного гатунку» [167, с. 20].

Хоча ці два підходи методологічно є зовсім різними, об'єднуючим елементом виступає спільний базовий світоглядний конструкт – діалектика у її матеріалістичному аспекті.

Очевидно, що в основі збалансованої економічної науки можуть бути не такі принципи, які заздалегідь містять у собі суперечності та конфлікт інтересів, а ті, в яких наперед закладено, або які передбачають можливість досягнення загальної рівноваги інтересів. Таким базовим світоглядним концептом, на наш погляд,



може бути онтологічне трактування економічних процесів як об'єктивне відображення реального світу. Основою розвитку, спонукальною силою виступає не конфлікт інтересів та діалектична боротьба протилежностей, а первинний духовний початок людини, який змушує її рухатися в бік вдосконалення самої себе та навколишнього середовища.

Інакше кажучи, головним і базовим філософським підґрунтям функціонування економіки з позиції екомологічної парадигми вважаємо не широко розповсюджені діалектичні принципи в їх матеріальному аспекті, а насамперед метафізичні концепти. Виходячи з метафізичного розуміння економічних процесів у контексті екомологічного бачення, можна пояснити першопричину, мету і систему спонукальних чинників економічного зростання; вектори його спрямування та джерела необхідних обмежень людських потреб для забезпечення гармонійного й всебічного розвитку особистості; запропонувати принципово нове тлумачення суті та складових капіталу як головного метафізичного і водночас діалектичного у гегелівському розумінні елемента розвитку суспільства і людини зокрема.

### ***2.2.2. Концептуальний синтез діалектики та метафізики як світоглядний базовий конструкт екомологічної парадигми***

Екомологічна парадигма поєднує в собі «непоєднуване» в баченні багатьох філософів: як метафізичні, так і діалектичні конструкти, але лише в ідеалістичному трактуванні діалектики Гегелем – діалектики Духа. Духовні процеси в суспільному житті уявлялися йому найбільш важливими, які визначають все інше. Реальна історія країн, народів осмислювалась як втілення розвитку Духа, Ідеї. Духовний розвиток у Гегеля розуміється як особливий самостійний процес, що включає сам в себе свій зміст, рушійні сили та закони розвитку. Практично у Гегеля Дух самосутній і

самодостатній, не потребує ні обґрунтувань, ні органічних зв'язків з іншими сторонами буття. Реальні духовні процеси в історії людства, включені в суспільне життя, в багатьох випадках породжуються практикою і мають практичний характер.

Розвиваючи в межах екомологічної парадигми світоглядні діалектичні гегелівські концепти, реалізацію всього економічного життя і економічної дійсності вбачаємо як результат втілення головної рушійної сили – Людського Духа.

В такому вигляді, якого надав діалектиці Гегель, цей метод був непристосовним в іншій філософській системі – матеріалізмі. Так у комуністичних ідеологів виникла необхідність штучно сформувати нову систему поглядів – діалектичний матеріалізм.

До речі, як зазначає сучасний філософ Ю. Білодід, саме той факт, що в радянському суспільстві діалектику засвоювали на тлі та на прикладах революційних потрясінь, призвів до того, що спочатку в свідомості, а потім і в практиці суспільного життя з діалектики вихопили лише ідею протистояння, ідею боротьби, а вже потім це вульгаризоване уявлення про діалектику догматизували, що і стало ідейною предтечою краху російського комунізму [17].

Комуністична революція та загалом ідеологія виявилася найбільш яскравим полем для втілення діалектики у її матеріалістичному аспекті. Саме тут рух матерії здійснювався найбільш швидкими темпами, найяскравіший вияв суперечностей, найактивніше заперечувалося те, що ще вчора виступало запереченням попередніх форм людського співжиття. Зрозуміло, що у такій формі діалектичний метод протиставлявся логічно впорядкованому метафізичному методу.

Суть традиційної для нас марксистської інтерпретації діалектики і метафізики полягає в тому, що вона, по-перше, ставила добре обґрунтований метод метафізики на одну площину з діалектикою, хоча й протиставляла їх, а по-друге, не визнавала права на існування будь-яких інших філософських методів, крім

діалектики, вважаючи їх псевдонауковими. Цей стереотип виявився настільки стійким, що, як було показано вище, окремі дослідники методології економічної науки навіть не припускали можливості розглядати інші методи, хоча сучасна філософія розробила низку своїх методів, які принципово можливо застосувати і у сфері економічних досліджень: феноменологічний метод, метод трансцендентального аналізу, метод герменевтики.

Феноменологія головним своїм завданням вбачає формування понять, якими оперує філософія. На думку її прихильників, це відбувається шляхом інтуїтивного (на відміну від діалектичних категорій) вбачання сутностей, тобто загального в одиничному. Цей метод сьогодні широко використовується в інтелектуальних системах для розпізнавання образів, класифікації об'єктів за відповідними спільними для всіх ознаками тощо. А це означає, що він може бути застосованим і вже застосовується для досліджень економічних процесів, хоча треба зазначити, що феноменологічний метод найбільш плідно спрацьовує в естетиці, філософії культури, філософській антропології, психології – там, де загальні поняття, типи, види не виводяться логічно одне з одного і не мають чіткої, як у науці, залежності від фактів. Недоліком цього методу є довільність інтуїції. Часто його прихильники на основі інтуїції вбачають відмінні сутності. Якщо застосувати прийоми штучного інтелекту для рефлексії та моделювання інтуїції, то цей недолік можна усунути.

Трансцендентальний метод запроваджений у філософію німецьким мислителем І. Кантом. Суть його полягає в тому, що визначення суцього дається через розкриття суб'єктивних умов його формоутворення. Оскільки людина як суб'єкт причетна до існування будь-якого суцього у суспільній сфері та є своєрідним співтворцем всіх економічних процесів, які не можуть відбуватися без участі людини, то цей метод також може мати універсальне значення. Він передбачає певний ракурс бачення – суб'єкт виступає

співтворцем суцього, що часто межує із суб'єктивізмом. Це оригінальний та незвичний ракурс, під яким суб'єкт аналізує суще, хоча він залишає поза увагою об'єктивний зв'язок, який існує між суцим і суцим, не бачить логіки розвитку суцього.

Герменевтика передбачає проникнення в смисл деяких феноменів на основі з'ясування їх місця та функції в культурному середовищі. Вона оперує таким поняттям, як дух культури, який виступає цілим і є основою для розуміння окремого.

Таким чином, аналіз наявних філософських методів спростовує застарілі уявлення про те, що існують тільки два методи – діалектика і метафізика (один із них апріорі хибний та псевдонауковий) та утверджує думку про множинність філософських методів. Хоча, на наш погляд, феноменологія, герменевтика та трансцендентальний аналіз є просто різною інтерпретацією й різновидом загального суб'єктивного метафізичного методу, вони однаково використовують онтологічний підхід для рефлексії філософських категорій та суцільного життя. Така позиція стверджує множинність форм і проявів метафізики, які можна та потрібно застосувати для дослідження економічних процесів.

Вибираючи базовий світоглядний конструкт як основу методологічних досліджень в економічній сфері, треба розуміти, що реальна складність полягає не у визнанні чи в запереченні одного з методів, а у виборі методології, в застосуванні одного чи іншого методу, коли перед нами стоїть конкретне пізнавальне чи перетворювальне завдання.

### ***2.2.3. Метафізична сутність економіки***

В радянській філософській літературі метафізика розглядалась як альтернативне щодо діалектики вчення і метод, суть якого полягає в тому, що і світ, і людина розглядаються як постійні і незмінні, хоча тут радше треба говорити про незмінність та об'єктивність законів і гармонійність механізмів всесвіту.

З метою надання цьому вченню ознак відсталості і застарілості філософи радянської доби характеризують метафізику як систему примітивних уявлень середньовічних мислителів про облаштування світу і трактують її з позиції діалектичного матеріалізму, у всіх аспектах протиставляючи своїй ідеології. Радянський марксизм оголошує метафізику як антинаукову філософську і методологічну концепцію. Так, у їхньому розумінні метафізики рух визнається лише по колу, а все багатство світу зводиться до безмежної кількості комбінацій якісно незмінних об'єктів.

Не варто дивуватися, що до недавнього часу метафізичний аспект економіки був поза увагою вітчизняних дослідників. Первістком дослідження метафізичних засад економічної науки, зокрема у сфері української наукової бібліографії, є ґрунтовна праця київських учених В. Базилевича та В. Ільїна «Метафізика економіки» [25].

Як справедливо вони зазначають, поняття «метафізика» впродовж багатьох років «унаслідок домінування марксистської парадигми філософування вживалося як синонім догматизму і відсталості мислення» [25, с. 13]. Більше того, вона розглядалася як ненауковий метод мислення і пізнання. І таке відверто негативне розуміння метафізики можна часто зустріти і сьогодні.

Сучасні філософи задаються питанням, чому такою ненависною була метафізика для радянського режиму? І знаходять відповідь: «Бо вона, і лише вона, відкриває можливості аналізувати, розуміти, а звідси й заважає утримувати в суспільстві стабільність, спокій, стійкість» [17, с. 245].

Метафізичні основи економічної думки були закладені ще Арістотелем, якого вважають і засновником самої метафізики. Він категорично розділяв поняття «ойкономії» як науки про господарювання та торгівлю як мистецтво наживати статки. Головними критеріями такого поділу були духовні моральні чинники. Треба сказати, що Арістотель головну увагу звертав на те, з яких джерел і

яким чином торгівля могла б дати якнайбільший прибуток: «Через це й склалось уявлення, нібито гроші – головне джерело для наживання статку і що, мовляв, необхідно дослідити те джерело, звідки можна роздобути якнайбільше грошей. В цьому розумінні мистецтво наживати статки розглядається як мистецтво досягати багатства через гроші» [71, с. 27].

Виходячи з моральних міркувань метафізичного характеру, Арістотель однозначно засуджує мистецтво безмежного здобування статків, до якого він відносить такі сфери діяльності, які сьогодні є основою сучасної економіки: торгівлю та кредитну діяльність. Великий мислитель ці сфери до науки ойкономії не відносить. Для кращого розуміння наведемо його обґрунтування: «це мистецтво, як ми сказали, буває двояким: з одної сторони, воно належить до сфери торгівлі, а з іншої – до сфери економіки, причому останнє зумовлене необхідністю і заслуговує похвали, обмінна діяльність викликає справедливий осуд як діяльність, зумовлена не природними причинами, а така, що виникла через необхідність взаємного обміну між людьми. Тому небезпідставно лихварство викликає ненависть, оскільки воно робить безпосередньо грошові знаки предметом власності, які, таким чином, втрачають те своє призначення, заради якого вони були створені: бо виникли вони заради мінової торгівлі, а нарахування відсотків призводить до зростання грошей... Цей рід наживи виявляється переважно супротивним природі» [6, с. 395].

Такими є метафізичні основи арістотелівської економічної думки, яку сьогодні ми безпідставно забули. Це – витоки нового як на сьогоднішній день бачення економічних процесів і одночасно первісного й несправедливо забутого. Про причини цього ми ще поговоримо пізніше.

Метафізику економіки В. Базилевич та В. Ільїн визначають як методологію нової якісної економічної теорії, виходячи з альтернативних засад розуміння економіки як об'єкта пізнання. Економіка

постає у їхньому баченні не лише як «товарообмінне господарство», не лише як суспільне виробництво, але як колосальний світ, «космос» у визначенні М. Вебера, «світ економіки», який не можна визначити традиційними словами, не можна проникнути в його внутрішній зміст за допомогою звичних методів. І цей світ наповнений сенсами, символами, трансценденціями, сутностями тощо.

Метафізичну сутність економіки київські вчені вбачають у невід'ємності сфери виробничо-господарської діяльності людини від людського життя і його сенсів. У цьому плані економіка постає як метафізична реальність, оскільки наше знання про неї виходить за межі чуттєвого сприйняття і емпіричного досвіду. Світ економічного буття насправді ми знаємо таким, яким ми його мислимо, осягаємо за допомогою розуму. Це означає, що в самій реальності є щось таке, що фізичними очима не сприймається, але завдяки чому ми знаємо, пізнаємо цю реальність. У самій економічній реальності автори виокремлюють те, що є предметом чуттєвого досвіду як феноменальну реальність, і те, що осягається лише мисленням як реальність ноуменальну. Цей поділ дає змогу побачити різницю між метафізичним підходом до трактування економічних процесів та традиційним. Якщо традиційна економічна наука, використовуючи мислення, раціональні методи і засоби пізнання, прагне пізнати передусім світ чуттєвих явищ емпірично-конкретного економічного існування, тобто світ економіки феноменальний, то метафізика, переступаючи межі чуттєвого конкретно-емпіричного досвіду, має своїм предметом ту сферу економічної реальності, яка осягається самим лише розумом, або економічну ноуменальну реальність. І саме завдяки пізнанню цієї сфери економічної реальності метафізичний метод має намір віднайти засоби істинного знання економічних речей і пізнати їх такими, якими вони є насправді, а не такими, якими вони видаються нам.

Метафізика економіки насамперед звернена до внутрішнього, духовного світу людини, розкриття змісту якого дасть змогу подолати деформації реальності, безпосередньо іманентної теоретичній економії, оскільки причина цієї деформації часто і лежить у площині тієї реальності, котру традиційна економічна теорія сама обрала для відображення. Хоча й конструкти теоретичної економії постають привабливими, достатньо логічно виваженими, але не завжди витримують порівняння з реальністю.

Загалом метафізичний метод ставить своєю метою добратися до глибинної суті економічних процесів, їхніх первинних початків, стимулів, законів та механізмів, внутрішній зміст економічної дійсності, співмірної внутрішнім сенсам людського існування. Базовий примітивний концепт «людина прагне максимізації своїх прибутків», який є основою традиційної економічної науки, не відображає всієї повноти і суті людських прагнень, а показує лише один і не найголовніший аспект інтересів людини. Зрозуміло, що такий концепт не може бути основою повноцінної наукової теорії.

## **2.3. Аспекти пізнання у загальнонауковому вимірі**

### ***2.3.1. Позитивний, конструктивний та нормативний аспекти економічного дослідження***

Економічна теорія – одна з небагатьох економічних дисциплін, яка претендує на роль фундаментальної і точної науки.

«Економіка повинна стати наукою» – таку категоричну фразу висловив один скандально відомий економіст, називати ім'я якого не будемо, оскільки не є прихильниками його радикальних поглядів. Очевидно, у цьому категоричному вислові ховається глибока істина. Такою позицією вчений хотів підкреслити низький рівень наукового обґрунтування головних постулатів економічної науки. Його думку поділяють чимало сучасних вітчизняних і зарубіжних учених, зокрема, такі як Ф. С. Мішкін [291], Дж. Галі і М. Гертлер



[277], М. Гутфренд [278], які розуміють зазначену проблему та намагаються запровадити загальнонаукові принципи у своїх економічних дослідженнях.

На нашу думку, першочерговою причиною такого невтішного становища економічних досліджень є поширене застосування «специфічних», за висловом деяких учених економічних законів та принципів, які ґрунтуються на уявленнях перших учених-економістів. Насправді ця специфічність полягає у відірваності від загальнонаукових принципів дослідження реальних явищ, що гальмує розвиток економіки як науки. Краще цю специфіку залишити для досліджень історикам економічної думки.

Застосування загальноприйнятих наукових підходів допоможе якісно підняти на новий рівень економічну науку.

Одним із таких «специфічних» явищ вважаємо поділ економічних досліджень на нормативну і позитивну економіку.

У науковій літературі можна зустріти критичне ставлення, перш за все, до нормативної економіки, оскільки її положення трактують як такі, що базуються на судженнях з позиції суб'єктивних цінностей, а не на пошуках об'єктивної істини [236, с. 16].

Прихильники неокласицизму зазначають, що фактично неможливо знайти такий метод наукових досліджень, за допомогою якого можна було б довести, що одне з тверджень нормативної економіки правильне, а інше – помилкове [236, с. 17]. Все залежить від пріоритетів або переваг окремих осіб чи суспільства, які мають приймати рішення.

Якщо сказати це іншими словами, то не існує не тільки науково обґрунтованих, а взагалі жодних критеріїв оцінки якості прийняття рішень, а отже, прийоми так званої нормативної економіки не можна назвати науковими. Це породжує страшні економічні експерименти на людях, які проводить у нашій країні кожен уряд, бо неможливо оцінити з наукової позиції якість тих чи інших рішень, заходів, реформ. Прийоми «нормативної економіки» характеризують

її не як об'єктивну економічну науку, а як політекономію, яка покликана відстоювати політичні, ідеологічні інтереси відповідних суспільних груп чи партій.

Як слушно зазначає В. Г. Федоренко, «нормативні установки можуть бути надто заідеологізованими, пов'язаними з інтересами певних груп або класів і не мати нічого спільного з науковими основами економічного розвитку суспільства» [236, с. 18]. Піддаючи критиці «нормативну економіку», науковою основою для прийняття певних нормативних рішень він вважає позитивну економіку.

Справді, позитивна економіка має суттєві переваги, оскільки її трактують як неупереджений об'єктивний аналіз економічних процесів з використанням методів, притаманних саме для природничих наук чи запозичених із них.

Загалом поняття «пізнання» з позиції різкого розходження дескриптивного (описового) та нормативного було розроблене ще філософами-просвітителями і далі використовувалося в різних науках. Зміст цих понять відрізнявся від розуміння описової (позитивної) і нормативної економіки сучасними економістами.

Цікаво, що у самих природничих науках існує інша класифікація методів дослідження, яка повністю не збігається із наявним у класичній політекономії поділом і навіть їй прямо суперечить.

Так, у математиці існує класифікація моделей на дескриптивні та нормативні. Дескриптивні моделі відповідають на питання: «як це відбувається? або «як це найімовірніше може далі розвиватися?», тобто вони пояснюють внутрішню структуру досліджуваного явища на основі спостережених фактів.

Нормативні моделі відповідають на питання: «як це має бути?», тобто допускають цілеспрямовану діяльність, визначення вектора розвитку. Як приклад нормативних моделей можна назвати моделі оптимального планування, що формалізують тим чи іншим способом мету економічного розвитку, можливості і засоби її досягнення.

У природничих науках достатньою умовою істинності результатів моделювання і будь-яких інших форм пізнання є збіг результатів дослідження зі спостереженими фактами. Категорія «практика» збігається з категорією «дійсність». В економіці та інших суспільних науках розуміють, що принцип збігу результатів дослідження з фактами доцільно застосовувати до простих дескриптивних моделей, які використовуються для пасивного опису і пояснення дійсності, тобто для аналізу минулого розвитку та короткострокового прогнозування некерованих економічних процесів.

Застосування дескриптивного підходу в моделюванні економіки пояснюють необхідністю емпіричного виявлення різних залежностей в економіці, встановлення статистичних закономірностей економічної поведінки соціальних груп, вивчення ймовірних шляхів розвитку певних процесів за незмінних умов або таких, що проходять без зовнішніх впливів. Прикладами дескриптивних моделей є виробничі функції і функції купівельного попиту, побудовані на основі опрацювання статистичних даних.

Поділ предмету економіки на позитивну та нормативну, причому без зайвих застережень і жодного критичного аналізу цього підходу, перекочував з класичної школи в неокласичну теорію.

У нашому розумінні такий поділ не відповідає нинішньому розвитку науки і буквально є застарілим. Інакше кажучи, позитивна економіка у трактуванні більшості сучасних економістів насправді є експериментальним рівнем досліджень. Цей пласт наукових розвідок є важливим, але не основним, і тим паче не єдиним шаром досліджень економічних процесів.

Ми вважаємо, що саме такий нічим не обґрунтований поділ «специфічних» методів економічної теорії є коренем усіх інших методологічних проблем сучасної економічної науки.

Для виправлення цієї ситуації потрібно оглянутися в бік загальнонаукових прийомів дослідження і їхньої класифікації. Якщо застосування специфічних методів можна визнати доцільним,

**Формування нової парадигми економічної науки**

наприклад, у хімії, яка має справу зі справді специфічними об'єктами досліджень, то в економіці важко знайти оправдання для вигадування «особливих прийомів», причому відірваних від загальнонаукових підходів.

**2.3.2. Типологія наукових досліджень в економіці**

На відміну від класичного поділу економіки на позитивну та нормативну ми пропонуємо дещо інший підхід.

На наш погляд, потрібно класифікувати економічні дослідження на такі категорії: дескриптивна (інша назва позитивної) економіка, конструктивна та нормативна (рис. 2. 1). Нормативна економіка може включати декілька напрямків досліджень: прогностичний, аналітичний тощо.

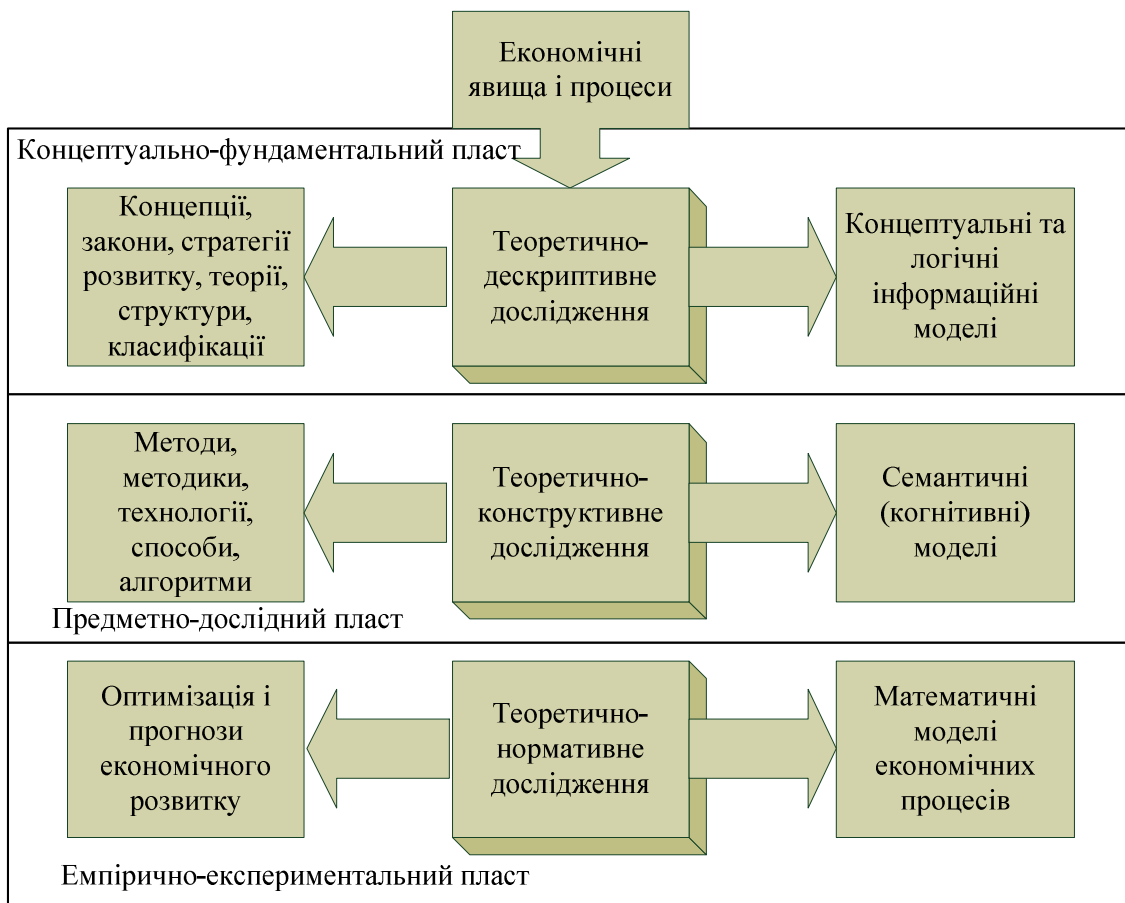

**Рис. 2.1. Типологія наукового дослідження в економіці**

Примітка: Власна розробка автора

Ми переконані, що сучасне наукове дослідження має охоплювати всі три аспекти економічної науки: описовий, конструктивний та нормативний. Лише в цьому випадку наукове дослідження в економічній сфері (і не тільки) можна вважати всебічним, повним та завершеним науковим дослідженням.

Все це кроки в напрямку вдосконалення економічної науки, засоби виводу її з глибокої кризи, в якій вона сьогодні перебуває.

Натомість у наукових працях вітчизняних та зарубіжних учених рідко можна зустріти загальноприйнятий у всіх наукових дисциплінах поділ досліджень у описовому, конструктивному та нормативному аспектах. Лише в деяких зарубіжних працях є таке застосування загальнонаукових принципів – наприклад, у дослідженні італійських учених Д. Фаджіоло та А. Ровентіні, які зазначили, що «наявний інструментарій правил економічної політики ефективний не лише з нормативної, але й з описової точки зору» [275].

Ми пропонуємо застосувати в економічній науці саме загальнонауковий підхід і досліджувати економічні процеси та явища в описовому, конструктивному та нормативному аспекті.

Описове дослідження пов'язане з характеристикою окремих економічних явищ, структури економічної предметної сфери, визначенням взаємозв'язків, категорій, класифікацій, об'єктів цієї сфери, їхнім взаємовідносинами та зв'язками: причинно-наслідковими, частинними тощо.

Воно покликане розкрити природу і глибинну сутність суспільно-економічних відносин, виокремити базові закони функціонування економіки, формалізувати господарські процеси та взаємозв'язки. Саме теоретично-описове дослідження є первинним і базовим аспектом вивчення будь-якого предмету в економіці, тому безумовно стоїть на першому місці серед наукових пріоритетів.

## *Формування нової парадигми економічної науки*

---

Результатом теоретично-дескриптивного дослідження зазвичай бувають – залежно від рівня цього дослідження – охарактеризовані нові властивості, виявлена нова глибинна суть господарських відносин та явищ, виокремлені нові економічні категорії, вдосконалені класифікації та структури економічних процесів та явищ тощо.

Методологічним інструментом теоретично-дескриптивного дослідження може стати методологія інформаційного моделювання, в результаті застосування якої можна отримати логічні та концептуальні моделі, які описують сутність економічних явищ та процесів.

Головне завдання економічної науки, на наш погляд, лежить у конструктивній площині: розробка наукових методів планування та управління економікою. Тому поширений тип математичних моделей економіки – це моделі керованих і регульованих економічних процесів, які використовуються для перетворення економічної дійсності.

Загалом теоретично-конструктивні дослідження повинні передбачати побудову певних нових конструкцій в економічній сфері: створення нових теорій, висунення гіпотез, розроблення методик, побудова методів та засобів, нового інструментарію для наукових досліджень.

Відповідно, результатом конструктивних розвідок можуть стати – залежно від рівня дослідження – висунуті нові гіпотези, запропоновані оригінальні концепції, сформульовані нові економічні закони, розроблені стратегії економічного розвитку, обґрунтовані нові економічні теорії, а також вироблені нові методи досліджень економічних явищ та процесів, розроблені методики, алгоритми та засоби формалізації і обчислення економічних показників.

Нормативний аспект наукового дослідження у загальнонауковому баченні відображає розумність, доцільність, переважність

результатів прийняття рішень, які можна однозначно оцінити. Цю розумність, доцільність і переважність за інтересами називають оптимальністю. Таким чином, досліджуючи будь-який економічний процес з нормативної позиції, можна точно визначити як з якісної, так і з кількісної сторони його фактичне значення, результати і значення, а також порівняти ці показники з оптимальними.

Крім того, можна говорити про оптимальні чи неоптимальні дії учасників будь-якого економічного явища, чи приводять їхні конкретні дії до оптимальних результатів процесу. Нормативний аспект пізнання пов'язаний з відповіддю на питання: «Наскільки цей показник оптимальний?», під оптимальністю розуміючи найвищу ступінь «доброго», тобто таке добре, що краще вже бути не може. Тоді як категорія «добре» має чітко виражений суб'єктивний характер, то нормативний аспект дослідження претендує саме на об'єктивну, хоча і відносну, оцінку аналізованого економічного явища. Тоді як добре можна покращити, а отже воно не може бути оптимальним, то оптимальне може бути не настільки добрим, але не допускати застосування альтернативних рішень з вищим ступенем переважності. Таким чином, оптимальність має властивості об'єктивного і відносного.

Неупереджений читач побачить, наскільки протилежний зміст наданий нормативному аспекту дослідження у його загальнонауковому розумінні порівняно з штучно вигаданими поглядами політекономії. «Нормативні» принципи пізнання з позиції класичної економіки і призвели до її виродження як науки, завели у глухий кут, вийти з якого можна, лише ставши на колію загальнонаукових принципів дослідження.

Якщо орієнтувати нормативні моделі (у нашому розумінні) тільки на підтвердження дійсності, то вони не зможуть служити інструментом вирішення якісно нових соціально-економічних завдань. З цією метою можна виокремити ще один аспект пізнання – прогностичний – що ґрунтується на прийомах, які дають змогу

передбачити майбутні економічні явища на основі виявлених закономірностей у минулому. Він пов'язаний з намаганням відповісти на питання: «Що буде?», але, як влучно підмітив Н. Н. Воробій, тільки для того задає це питання, «щоб потім від нього відмежуватися» [170]. Прогностичний та аналітичний аспекти ми вважаємо лише підвидами нормативного, які зорієнтовані на оцінку поточних та майбутніх економічних явищ та процесів.

Окрім прогнозування тенденцій розвитку економічних явищ у прогностичному аспекті намагаються передбачити наслідки завершення конфліктних ситуацій, а також прийняття в них рішень і вибору тих стратегій, які фактично призведуть до найкращого результату.

Критерій істини в прогностичному аспекті найочевидніший: прогноз повинен якнайточніше відповідати реальності.

Таким чином, ми виділили три аспекти економічного дослідження. Ми вважаємо, що не варто говорити окремо про позитивну (дескриптивну) економіку, нормативну економіку, як це віддавна прийнято в економістів. У нашому розумінні дескриптивна, конструктивна та нормативна економіка – це три аспекти, або три вектори повноцінного економічного дослідження.

Ці аспекти можна комбінувати в різному співвідношенні між собою, отримуючи таким чином різні напрямки економічного дослідження.

Класифікація типів економічних досліджень у цьому випадку ґрунтується на методологічному підході, а не предметному.

Крім цього, до кожного такого елемента з методологічної позиції можна додати вектор предметної сфери і отримати ще одну множину наукових напрямів в економіці. В результаті такого підходу кожен напрям досліджень отримує чітку методологічну нішу і можна буде визначити, який аспект методології став об'єктом наукового вивчення.



Покажемо запропоновану типологію економічних досліджень на прикладі.

Нехай візьмемо один вектор наукових досліджень – дескриптивний. Як ми вже говорили, він пов'язаний з характеристикою структури економічної предметної сфери, визначенням взаємозв'язків, категорій, класифікацій, об'єктів цієї сфери, їхнім взаємовідносинам та зв'язкам: причинно-наслідковим, частинним тощо.

Коли ми описуємо структуру дескриптивного дослідження, то вже цей текст є дослідженням рівня Д-Д, тобто дескриптивно-дескриптивний рівень дослідження.

Наведемо приклад. Нехай ми досліджуємо економічні відносини в предметній сфері міжнародної торгівлі.

Першим етапом дескриптивно-дескриптивного (Д-Д) дослідження може бути визначення структури нашого теоретичного аналізу. Початку нам потрібно задати дескриптивну характеристику загальної структури дескриптивного аналізу:

1. Визначаємо об'єкти міжнародних економічних відносин.
2. Визначаємо зв'язки цих об'єктів між собою.
3. Визначаємо товарні потоки.
4. Визначаємо інформаційні потоки.
5. Визначаємо фінансові потоки.
6. Визначаємо множину показників.

Таке дослідження і буде у форматі Д-Д.

Коли ми досліджуємо перший пункт, тобто описуємо учасників міжнародної торгівлі, соціально-економічні відносини між ними тощо, – це вже дослідження рівня Д – дескриптивне дослідження першого рівня.

Таким чином, ми виділили три аспекти, які повинні бути притаманні будь-якому повноцінному економічному дослідженню: дескриптивний, конструктивний та нормативний. Останній аспект може розділятися на прогностичний, аналітичний, оптимізаційний.

## **2.4. Онтологізація економічної теорії як методологічний базис нового бачення економічного буття**

### ***2.4.1. Основи і принципи онтологічних досліджень***

Поняття онтології має глибоке філософське підґрунтя та інтерпретується як наука про буття. Перше ґрунтовне онтологічне дослідження провів Арістотель, виокремивши найважливіші категорії реального світу [5]. Лише Е. Канту у праці «Критика чистого розуму» вдалося вивести онтологію на рівень сукупності наукових методів, альтернативних до емпіричного способу дослідження. При цьому онтологія як наука претендувала на повне пояснення причин усіх явищ.

Сьогодні під онтологією розуміють не лише метод відображення процесів навколишнього світу, а й структуру знань певної предметної сфери, яка ґрунтується на відповідних взаємозв'язках базових концептів. Онтологія забезпечує несуперечливе нагромадження будь-якої кількості інформації в стандартній структурі класифікації. Такий підхід гарантує однозначну ідентифікацію концептів незалежно від різних трактувань їхніх найменувань.

Останнім часом онтологію як концепцію відображення реальності у сфері економіки зарубіжні дослідники трансформували у трансцендентально-реалістичну парадигму економічної науки.

Онтологічний підхід до досліджень економіки, на думку В. Базилевича та В. Ільїна «зумовлений необхідністю виявити внутрішній, глибинний, трансцендентний сенс економічного буття, оприявленого в економічному знанні. Але економічного знання не як «відображення» економічної реальності, а знання як істини економічного буття» [25, с. 15].

На відміну від гносеологічного підходу до пізнання реальності, який лежить в основі класичних економічних шкіл, онтологічний підхід оперує з природою речей, їхньою внутрішньою сутністю. Онтологізація економічної теорії передбачає дослідження предметів

наукового пізнання, що існують і діють незалежно від учених. Економічна дійсність з онтологічних позицій розглядається як багаторівнева та структурована система, причому різні онтологічні рівні неможливо звести один до одного.

Загальнонаукові принципи онтологічного дослідження розробив Р. Бгаскар у книзі «Реалістична теорія науки» [262], а Том Лоусон у кількох своїх працях [284, 133] намагався застосувати ці принципи до економіки. Ці праці належать до одного з альтернативних напрямів сучасної методології економічної науки – трансцендентального реалізму, або, як ще називають інколи цей напрям, – критичного реалізму.

Критичні реалісти вважають, що мейнстрім економічної теорії завів науку в безвихідь, а тому гостро стоїть питання про перегляд її філософських і методологічних засад. Як і багато інших критиків неокласичної науки, критичні реалісти відкидають позитивну методологію економічної науки: емпіризм у трактуванні наукового знання і дедуктивізм у методі.

Економічну реальність з позиції онтологічної структуризації Т. Лоусон запропонував подати на трьох рівнях: глибинний рівень (рівень причинних законів, структур, механізмів, рухомих сил і тенденцій), дійсний рівень (неемпіричний рівень реально існуючих подій та стану речей) та емпіричний рівень (досвід та сприйняття) [284].

Найнижчий, глибинний фундаментальний рівень реальності відображає те, що існує само по собі, незалежно від наявності спостерігача та доступності реальних об'єктів для спостереження. Це – рівень причинних об'єктивних законів функціонування систем, правил і тенденцій, які називають загальними спонукальними механізмами. Ці механізми, що діють незалежно від людської діяльності, визначають події, які відбуваються в реальному світі, тобто на наступному, дійсному рівні онтології. Вони керують перебігом подій у системі, частиною якої вони є. Цю реальність

визначають як нетранзитивну, тобто таку, що не змінюється в процесі її пізнання суб'єктом.

Розуміння, вивчення та виявлення цих спонукальних, причинних механізмів, тобто аналіз глибинного рівня є справжньою метою наукової теорії.

На середньому, дійсному рівні онтологічної структури відображені події і дії, які пізнаються за допомогою аналізу явищ, що відбуваються на найвищому, емпіричному рівні.

На емпіричному рівні відображений накопичений людством досвід, який фіксується у вигляді історичних даних про навколишній світ. Ці дані прийнято називати емпіричними даними. Емпірика, що представлена в сукупності фактів та подій, є транзитивною, тобто вона може змінюватися в процесі накопичення досвіду чи вдосконалення засобів пізнання навіть тоді, коли реальність залишається незмінною.

Ці три онтологічних сфери не лише не зводяться одна до одної, а навіть не синхронні між собою, їх динаміка не збігається одна з одною. Досвід не збігається за часом з подіями, дозволяючи нам порівнювати і переглядати сприйняття того чи іншого явища, а події не збігаються за часом з тими механізмами, які ними керують.

Наприклад, знижені ціни на акції чи товари повинні стимулювати збільшення попиту. На ці процеси можуть впливати ще й інші закони, зокрема, глобальна стагнація, масове безробіття, що зупинить зростання попиту. Отже, зниження цін на акції не завжди перебуває в одній фазі із законом ринкової кон'юнктури, який мав би забезпечити зростання попиту, оскільки на цей економічний процес впливають ще й інші закони і механізми економічної та позаекономічної системи. Так само, як осінній листопад: листя падає, але падіння листя не є в одній фазі з законом гравітації, оскільки вони підпорядковані ще й іншим законам.

Таким чином, застосування індуктивного підходу до емпіричних даних може призводити до формулювання хибних виснов-

ків, які начебто ґрунтуються на серйозних розрахунках. Аналогічно можна сказати і про дедуктивний підхід. Невідповідність механізму і події призводить до викривлення емпіричних результатів, якщо вони вимірювалися в одних фазах певних законів, а фактична подія відбудеться в інших фазах цих законів.

Онтологічний трьохшаровий підхід дає змогу проводити експериментальні дослідження (верхній рівень), пізнаючи сьогоденну реальність, поточні економічні процеси (середній рівень), але враховуючи при цьому фундаментальні механізми та закони, які в сукупності впливають на поточну економічну реальність (нижній рівень). Слід враховувати, що вони впливають по-різному, у різних фазах дії цих законів може виникати синергетичний ефект, який може посилювати чи руйнувати економічний розвиток.

#### ***2.4.2. Абдукція як метод конструювання теорій у межах трансцендентально-реалістичної парадигми***

Ще однією суттєвою відмінністю трансцендентально-реалістичної парадигми є акцентування не на індукції та дедукції як на головному методі міркувань, а на абдукції, тобто міркування «як якщо би». Автором цього методу був Пірс, який переконливо обґрунтував ще в ХІХ ст., що індукція не може породити жодної нової ідеї, як і дедукція, оскільки вони оперують відомими фактами системи [133, с. 88]. Цей висновок згодом підтвердив Ґодель своїми відомими теоремами про обмеженість дедуктивних методів. Пірс зазначає, що всі ідеї в науці з'являються шляхом абдукції, яка полягає у вивченні фактів і створення теорії, що їх пояснює: «якщо ми взагалі колись зможемо збагнути суть речей, то зробити це ми повинні будемо саме таким чином» [267, с. 145, цит. за 133, с. 88].

Дедукція передбачає перехід від загального твердження, наприклад, про те, що «індивідуум прагне до отримання максимального рівня доходів», до часткового висновку про те, що наступний індивідуум, за яким ми будемо спостерігати, буде прагнути макси-

*Формування нової  
парадигми економічної науки*

---

мізувати свої доходи. Індуктивне міркування передбачає перехід від численних спостережень за індивідуумами до виведення загального висновку про те, що «індивідуум прагне до отримання максимального рівня доходів».

Водночас абдуктивне міркування полягає в переході від численних спостережень за індивідуумами до теорії, яка пояснює характерний внутрішній закон, механізм та крайові умови поведінки індивідуумів, в межах яких вони прагнуть максимізувати свої доходи. Мова йде про рух від уявлення про певний феномен до пізнання зовсім іншого типу об'єктів, тобто законів, механізмів, структури чи умов, які лежать в основі цього феномена. Інакше кажучи, більшість загальноприйнятих наукових результатів формулюються не у вигляді конструкції: «якщо відбувається подія X, то завжди відбувається подія Y», а у вигляді такої конструкції, як «якщо відбувається подія X, то завжди проходить подія Y доти, доки зберігаються умови Z». У цьому випадку вектор Z узагальнює множину характеристик експериментальної ситуації та учасників (агентів) цієї ситуації.

Таким чином, успішне застосування експериментально отриманого знання можна пояснити лише з використанням трансцендентально-реалістичної онтології породжувальних структур, спонукальних сил і механізмів тощо, які власне і керують потоками реальних подій у світі. У світлі цих міркувань експериментальне дослідження відповідного явища повинно бути спрямоване лише на виявлення його базового механізму, який скеровує його у певному напрямі. Потрібно відсіяти вплив інших механізмів, які протидіють базовому, оскільки лише так може бути забезпечена взаємно-однозначна відповідність між способом впливу того чи іншого механізму і тими подіями, які він викликає.

Прибічники традиційної концепції наукового пізнання, яка ґрунтується на дедуктивному способі пояснення реальності, припускають, що наукові результати формулюються як постійні зв'язки

між подіями. Такий підхід є оправданим лише для закритих систем, до яких економіка не належить. Тому подібні впорядкування експериментальних фактів, які відбуваються в економічній системі, обмежені поточними умовами проведення експерименту, а тому не можуть слугувати загальними правилами. Саме тому, виходячи з трансцендентально-реалістичної позиції, можна дійти висновку, що позитивна концепція Юма в сфері економічної науки ґрунтується на неадекватному аналізі і неоправданих узагальненнях, а тому такий підхід не можна назвати прийнятним. Помилкове припущення про всезагальну застосовуваність дедуктивної форми міркування і поширення її в економічну сферу відкритих систем прихильниками позитивної методології породило фундаментальну проблему економічної науки.

Поданий онтологічний підхід взяли на озброєння представники такого наукового напрямку, як критичний реалізм, які, на відміну від емпіриків та позитивістів не вважають метою науки виявлення стійкої кореляційної залежності між різними наборами емпіричних даних. Хоча ці залежності можна подати на найвищому емпіричному рівні, але вони будуть відображати лише локальні тенденції у проаналізованому просторово-часовому діапазоні. Ці емпіричні спостереження насправді відображають лише певну реалізацію спонукальних механізмів і не можуть характеризувати загальну тенденцію. Навіть якщо відбувається тісна емпірична кореляція між подіями, це зовсім не означає, що такими є і глибинні тенденції, оскільки у відповідний момент можуть увімкнутися інші механізми, реалізація яких змінить і емпіричний зв'язок.

Таким чином, для розуміння справжньої ситуації не можна нехтувати аналізом більш глибинних та фундаментальних онтологічних рівнів реальності, в інакшому випадку ми будемо аналізувати лише наслідки взаємодії причинних механізмів, що не дозволить нам дати універсальне пояснення спостереженням, ґрунтуючись тільки на їхніх причинах.

Ці міркування ще раз показують хибність позитивістського підходу ортодоксальної науки, які й ґрунтуються саме на аналізі наслідків економічних явищ і побудові на цих результатах теорій. Саме таким шляхом пішов Філіпс, розробивши свою відому модель на основі емпіричного аналізу взаємозв'язків між інфляцією та рівнем безробіття, а також стилізованих фактів про феномен дослідження, за що й став лауреатом Нобелівської премії.

Згодом було також емпіричним чином встановлено хибність його висновків і недостовірність його моделі. Намагаючись врятувати модель Філіпса, прихильники кейнсіанської теорії Самуельсон і Солоу обґрунтовували невідповідність емпіричних даних кривій Філіпса застереженнями, що ця залежність могла спостерігатися у короткостроковому і довгостроковому періодах, хоча й розуміли всю складність такого компромісу [290, с. 34].

Ми вважаємо, що причиною його невдачі була саме некоректна методологічна основа, яку він обрав для свого дослідження.

Саме палкий прихильник позитивної методології М. Фрідмен гостро критикував цю модель компромісу між безробіттям та інфляцією в рамках кривої Філіпса [290, с. 33]. Головною причиною його критики було те, що крива Філіпса дозволяла елегантно завершити кейнсіанську модель, а саме кейнсіанська теорія була об'єктом його нападок. Про справжню причину неадекватності кривої Філіпса у нашому розумінні Фрідмен не здогадувався.

За його розумінням – згідно з методологією позитивізму – пошук кращої теорії ґрунтується на відшуканні найбільш явної емпіричної залежності, яка буде порівнюватися з висновками побудованої теорії. Це призводить до того, що вищий коефіцієнт значимості економетричної моделі трактується як доказ якісної теорії. Практична ситуація з моделями Філіпса яскраво проілюструвала хибність цієї позиції, як і загалом хибність позитивістської методології.



### ***2.4.3. Онтологічна концептуалізація економічних систем***

У цьому підрозділі поставлено за мету сформулювати методологічні засади онтологічної концептуалізації економічних систем. У подальшому онтологічні моделі використовують для створення баз знань та інтелектуальних засобів опрацювання даних.

Для досягнення цієї мети необхідно вирішити завдання класифікації підходів до створення онтологій, представити формальний опис онтологічної системи, розробити структуру мета-онтології економічної системи та формалізувати процес побудови концептуальної моделі предметних онтологій.

Дослідження наявних на сьогодні підходів до розроблення онтологій дозволило нам виокремити два основних напрями: лінгвістичний та об'єктно-орієнтований. У першому випадку основу онтології складають терміни предметної сфери та їх інтерпретація, а в центрі онтологій, що побудовані за другим напрямом, стоять класи, які описують сутності предметної сфери.

Лінгвістичний підхід спрямований на подолання проблеми можливого використання різної термінології, що може привести до конфліктів і неоднозначності при їхньому інтегруванні. Найбільшого поширення він набув під час створення Web-онтологій для семантичної інтерпретації понятійної системи [9, с. 287]. Варто зазначити, що при такому підході поняття онтології перетинається з уже давно прийнятим в інформатиці і лінгвістиці поняттям тезаурусу.

Переважає більшість наукової літератури, де автори торкаються проблем онтологічної методології, присвячена насамперед лінгвістичному напрямку побудови онтологій, тоді як об'єктно-орієнтований на сьогодні часто залишається поза увагою науковців. Ми поставили перед собою завдання розробити методологічні засади створення онтологій саме на основі об'єктно-орієнтованої концепції.

Об'єктно-орієнтований підхід до побудови онтологій оперує насамперед сутностями відповідної предметної сфери, які об'єднуються у класи у вигляді таксономічної структури. Таким чином, цей напрям доцільно використовувати для моделювання знань економічної системи як на мікрорівні, тобто рівні підприємства чи організації, так і для відображення окремих процесів макро-економічних систем. Онтологія підприємства містить класи понять із заданими на них семантичними відношеннями. Вона складається з набору технологічних онтологій і організаційної онтології, що відображає організаційно-функціональну структуру підприємства: склад штатного розкладу (працівники, адміністрація, що обслуговує персонал), партнери, ресурси і т. п. та відношення між ними. Онтології технологій містять поняття, що описують виробничі процеси. Загальні знання сфери, до якої належать суб'єкти економічної діяльності, відображає онтологія галузі. Організаційна онтологія чітко відбиває взаємну ієрархію і зв'язки між підрозділами підприємства, а також сфери їхньої компетенції.

Незважаючи на відносно молодий вік онтологічної методології, її стрімкий розвиток привів до розроблення чимало специфікацій побудови онтологій: Ontolingua, CYC, OWL (Web Ontology Language), Protégé. азовані методології мають загальний характер і не завжди ефективні для створення онтологічних систем економічного спрямування. Водночас онтологічний підхід до концептуалізації економічних процесів залишився осторонь уваги дослідників, хоча він дає змогу вирішити низку важливих теоретичних та практичних завдань і проблем, які стоять перед економічною наукою. Відповідно, виникла необхідність сформувати методологію створення онтологій шляхом концептуалізації економічних систем на основі базових категорій теоретичної економіки.

Створення онтологій економічних систем має ґрунтуватися насамперед на метаонтології, яка відображає не безпосередньо

сутності предметної сфери, а базові категорії економічної теорії. Відома онтологія СУС містить усі загальні поняття навколишнього світу (представлено 10 концептів і 105 аксіом), що можуть використовувати різні програмні засоби. Така онтологія не завжди прийнятна для побудови онтологічних систем економічного характеру. З огляду на це ми розробили метаонтологію для концептуалізації економічних систем усіх рівнів, яка відображає структуру і співвідношення базових категорій економічної теорії.

Формальну модель онтологічної системи можна представити у вигляді впорядкованої трійки:

$$O = \langle M, P, F \rangle, \quad (2.1)$$

де:  $M$  – метаонтологія економічної системи;

$P$  – множина предметних онтологій;

$F$  – модель механізму виводу, яка задана на множині сутностей предметної онтології  $P$ .

Метаонтологія економічної системи, що представлена на рис. 2.2, необхідна для концептуалізації економічної системи та забезпечення однозначної ідентифікації і класифікації об'єктів у ній на мікро-, мезо- та макрорівнях.

Кожен елемент метаонтології має свою концептуальну структуру та розгортається на наступному рівні у модель предметної онтології, яка містить розгалужені взаємозв'язки окремих сутностей.

Категорія «Засоби праці» є центральною ланкою метаонтології і представляє собою відповідні продуктивні сили. Зокрема, на мікрорівні як засоби праці виступає виробнича чи торговельна система, яка має свою концептуальну структуру: система управління, система комунікацій, технологія та виконавці.



**Рис. 2.2. – Структура концептуальної метаонтології економічної системи**

Предметами праці зазвичай вважають об'єкти, до яких застосовують засоби праці. Оскільки онтологічна парадигма передбачає відображення реального світу не на рівні процесів, а на рівні категорій та сутностей, то в структурі розробленої нами концептуальної метаонтології економічної системи як предмети праці ми розглядаємо множину кінцевих продуктів та послуг, до яких вже застосували дію засобів праці, хоча й визнаємо, що такий прийом має дискусійний характер.

Категорія «Середовище» відображає базові концепти ринкового середовища: попит, пропозиція, посередники, конкуренти,

постачальники, покупці, законодавчо-нормативне забезпечення тощо.

Варто зазначити, що хоча з першого погляду такі парні поняття, як «попит-покупець», «пропозиція-конкуренти» мають синонімічний характер, проте вони мають різну семантичну структуру, тому для створення адекватної бази знань доцільно виокремити кожен із цих парних концептів як самостійний елемент онтології.

Функціонування кожної виробничо-господарської системи забезпечують ресурси 4 видів: фінансові, трудові, матеріальні та інформаційні. Ця складова у структурі метаонтології відіграє особливу роль, оскільки саме ресурси у їх різноманітному поєднанні ми вважаємо єдиними засобами впливу для подолання будь-якої проблемної ситуації. Відповідно, модель механізму виводу  $F$ , яка задана на множині сутностей предметної онтології  $P$ , або, інакше кажучи, механізм подолання проблемних ситуацій та досягнення потрібного ефекту ґрунтується на почерговому застосуванні у різній їх взаємодії усіх заздалегідь визначених засобів впливу, якими переважно і виступають різні види ресурсів.

На основі концептуальної моделі метаонтології економічної системи в межах конкретної предметної сфери будують предметну онтологію, яка є сукупністю взаємопов'язаних сутностей, відношень між ними та множини проблемних ситуацій, визначених на кожному відношенні.

Формальну модель предметної онтології представимо у вигляді впорядкованої трійки скінчених множин:

$$P = \langle K, R, X \rangle, \quad (2.2)$$

де:  $K$  – концепти предметної сфери, які є базовими елементами предметної онтології  $P$ ;

$R$  – відношення між концептами заданої проблемної сфери;

$X$  – множина  $X$ -факторів, яка задана на концептах та відношеннях онтології  $P$ .

Загальна множина концептів  $K$  складається із двох підмножин:  $K^0$ , що містить базові сутності предметної сфери та  $K^1$ , що містить похідні класи об'єктів.

Загальну множину відношень  $R$  необхідно поділити на групи за такими видами відношень: ціле-частина, причина-наслідок, відоме-невідоме, головне-другорядне, суб'єкт-об'єкт впливу, різновид, член, аналогічне.

На основі множини відношень між концептами  $R$  та множини базових концептів предметної сфери  $K^0$  вибудовують архітектуру предметної онтології. До кожного базового елемента множини  $K^0$  почергово застосовують різні види відношень.

Множину  $X$ -факторів задають на концептах та відношеннях онтології  $P$ , тобто на кожному елементі множин  $K$  і  $R$ . Група відповідних взаємопов'язаних  $X$ -факторів утворює проблемну ситуацію.  $X$ -факторами ми назвали множину проблемних місць, які можуть виникнути в процесі функціонування економічної системи. Вони зазвичай відображають конфлікт інтересів між окремими елементами (класами) онтології економічної системи. Наприклад, коли обсяг чи якість продукту (товару, послуги) підприємства не збігається з попитом у даному сегменті ринкового середовища, то виникає конфліктна ситуація, яку можна охарактеризувати падінням обсягів збуту цього продукту.  $X$ -фактори можуть виникнути на будь-яких зв'язках класів (відношеннях між ними) і в середині класів.

Таким чином, після формування множини  $X$ -факторів можна сформулювати повну множину проблемних ситуацій заданої предметної сфери.

Як приклад на рис. 2. 3 наведений фрагмент предметної онтології, яка відображає сферу організації роботи таксопарку у взаємодії з диспетчером.

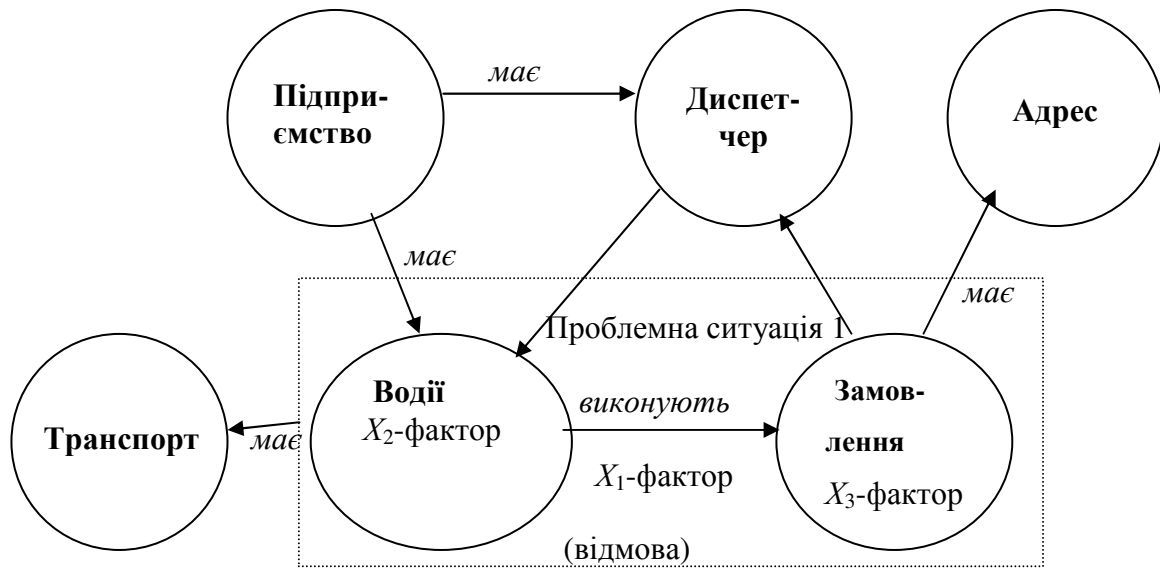

**Рис. 2.3.** Фрагмент предметної онтології, яка відображає сферу організації роботи таксопарку у взаємодії з диспетчером

Наведена на рис. 2. 3 проблемна ситуація 1 (відмова пасажирів від вже зробленого замовлення чи водія від виконання замовлення) складається із трьох  $X$ -факторів:  $X_2$ -фактор пов'язаний із характеристиками об'єкта «Водій»,  $X_3$ -фактор викликаний особливостями самого замовлення,  $X_1$ -фактор охоплює приховані чинники взаємодії вказаних сутностей.

Однією із вагомих переваг розробленої нами методики побудови третьої складової метаонтологічної системи, а саме – моделі механізму виводу  $F$ , полягає в тому, що вона передбачає використання двох протилежних підходів: індуктивного та дедуктивного.

У першому випадку проводиться аналіз фактів, нагромаджених у базі даних інтелектуалізованої системи, і встановлюється залежність виникнення кожного  $X$ -фактора від інших характеристик і властивостей сутностей предметної сфери. Такий підхід дозволяє виявити навіть неявні, приховані чинники, що призводять до виникнення тієї чи іншої проблемної ситуації.

У другому випадку для подолання визначених  $X$ -факторів формується множина гіпотез шляхом комбінування встановлених заздалегідь засобів впливу. Такий підхід дає змогу побудувати експертну систему, яка працює генератором ідей для вирішення нестандартних управлінських задач.

Таким чином, головна мета онтологізації економічної теорії – фундаментальне переосмислення економічної реальності, виявлення глибинних механізмів, які складають внутрішнє наповнення економічної системи. Пізнання зберігає пріоритет перед передбаченням, а пояснення – перед прогнозом. Хоча треба визнати, що пояснення поведінки системи, яке полягає в розкритті тенденцій її функціонування, є нелегким завданням.

## **2.5. Аксиоматика економічної теорії у світлі екомологічної парадигми**

У цьому параграфі проведений аналіз базових аксіом економічної теорії та особливостей концепції сталого розвитку, показана відмінність екомологічної парадигми від основних положень традиційних бачень економічної науки.

Дослідження економічних проблем в екомологічному контексті дає змогу нам сформулювати нову парадигму економічної науки, в основу якої має бути покладена цілісна модель збалансованого економічного розвитку. Для досягнення поставленої мети визначено завдання проаналізувати аксіоматичний підхід загалом і базові аксіоми класичної економічної теорії та представити їх у формальному вигляді, довести обмеженість класичної цільової функції економічного розвитку.

Аксиоматичний підхід в економічній теорії фактично є основним методом досліджень, адже більшість її постулатів первинною основою мають постулати, які, на перший погляд, завжди є істинними і не потребують додаткового доведення. Ці базові положення є настільки очевидними для прихильників цього



підходу, що вони не задумуючись над наслідками, будують на їхній основі подальші виведення цілої теорії. Ми поставили питання – чи настільки є очевидними ці аксіоми, що їх не потрібно доводити? А що, як базові аксіоми класичної економічної теорії є хибними у своїй суті?

Окремі апологети ортодоксальної науки намагаються обґрунтувати аксіоматичний підхід його наближенням до реальності, хоча й визнають його обмеженість: «Вони [аксіоми] не ... відірвані від реального досвіду чи спостережень, швидше вони окреслюють межі, за які ми навіть не заглядаємо» [279, с. 6, цит. за 133, с. 82].

Хоча вони й визнають, що базові елементи неокласичної теорії, разом як і її попередниці класичної, є логічними виведеннями з аксіом і припущень, універсальність та правомірність цього методу здаються такими очевидними, що питання про застосування інших методів чи форм міркування навіть не ставиться.

Аксіоматичне твердження про те, що «індивідуум максимізує відповідну функцію прибутку», сприймається як незаперечний факт реального світу. Як стверджує Ф. Хан, «подібне твердження не просто взято з повітря чи приснилося теоретикам, воно відображає емпіричний феномен, який, на думку багатьох практиків та економістів, є основною характеристикою капіталіста» [279, с. 6, цит. за 133, с. 84].

Ф. Хан визнає той факт, що, ґрунтуючись на загальних аксіомах, економічна теорія уникає однозначних обмежень на стан реального світу і не претендує таким чином на передбачення конкретних подій чи наслідків. Навіть більше, множинність ймовірних наслідків він називає перевагою теорії: «Аксіоми увібрали в себе доволі надійні емпіричні результати. Наявність цілого спектру можливих наслідків відображає нехватку нашого знання про світ. Спеціальна теорія може обмежити цей спектр. Але наша довіра до спеціальних гіпотез набагато менша довірі до аксіом. Твердження

про те, що можливий лише один наслідок, повинно завжди супроводжуватися ланкою на обмеженість наших знань» [279, с. 6, цит. за 133, с. 85].

Відомий німецький економіст В. Ойкен вводить у методологію економічної науки прийом понятійно-економічного методу, на основі якого можна провести аналіз наявних концепцій: «Лише там, де доктрина чи її розділи намертво прив'язані до понять чи пізнання суті процесів з допомогою дефініцій, можна говорити про застосування власне «понятійно-економічного» методу» [161, с. 42]. Аналіз відомих і загальноприйнятих теорій повинен розпочинатися із аналізу основних дефініцій та понять, на яких ґрунтуються основні її положення та доктрини. Це є основою понятійно-економічного методу – за влучним висловом В. Ойкена.

Використовуючи понятійно-економічний метод, проведемо аналіз базових положень класичної політекономії, які згодом були успадковані неокласиками.

Функціонування класичної моделі політекономії побудовано на меркантильних уявленнях, згідно з якими вважають, що, по-перше, потреби людини є безмежними, а по-друге, ресурси, які необхідні для їх задоволення, – обмеженими. Завдання класичної політекономії і полягає ефективному вирішенні цієї дилеми.

Дещо глибше досліджувала цю проблему Л. Прусова, яка ці базові припущення записала у вигляді двох аксіом [181, с. 23]:

*Аксіома 1:* потреби суспільства (індивідуумів та інституцій) безмежні, повністю ненасичені.

*Аксіома 2:* ресурси суспільства, необхідні для виробництва товарів та послуг, обмежені чи рідкісні.

У такому тлумаченні базових засад економіки, головним її завданням називають вибір найефективнішого варіанта розподілу факторів виробництва з метою вирішення проблеми обмеженості можливостей, яка зумовлена безмежними потребами суспільства і обмеженістю ресурсів.

Аналогічно в аксіоматичному вигляді сприймають ці твердження більшість учених. Максимізацію доходу, вигоди, добробуту називають головною метою функціонування економічних систем і показником її ефективності. Відповідно, в центр дослідження ринкової моделі ставиться проблема: як в умовах обмежених ресурсів досягнути максимальної віддачі від вкладеного капіталу.

Якщо відштовхуватися від таких уявлень, то економічні процеси на найвищому рівні узагальнення можна записати у вигляді такої моделі:

$$\begin{aligned} P &\rightarrow \max; \\ R &\leq \rho \end{aligned} \tag{2.3}$$

Модель відображає суспільну стратегію максимізації задоволення своїх потреб  $P$  при обмежених ресурсах  $R$ , а конкретніше при наявному їх обсягу чи встановленому рівні максимально допустимого їх споживання  $\rho$ .

Таким чином, ми отримали традиційну оптимізаційну модель, яка дає можливість визначити параметри, за яких можна досягнути максимуму цільової функції за заданих обмежень. Використовуючи цей підхід, було сформульовано основні закони економічного зростання та побудовано відповідні математичні вирази, у тому числі отримано низку моделей, які було названо виробничими функціями. Всі вони в узагальненому вигляді ґрунтуються на моделі (2.3), надаючи окремим її компонентам відповідної інтерпретації.

Наведена нами модель (2.3) має загальний характер, що дає можливість у лаконічному вигляді чітко показати методологічні особливості неокласичної парадигми та низки поширених концепцій парадигми сталого розвитку щодо використання обмежених ресурсів  $R$ . У даному випадку  $R$  охоплює всі види необхідних ресурсів, у тому числі трудових та фінансових.

У межах неокласичної парадигми вектор  $\rho$  відображає величину наявних/доступних на даний момент всіх видів обмежених

ресурсів. Ми можемо показати головну відмінність більшості концепцій сталого розвитку неокласичної економічної теорії, суть якої полягає в іншій інтерпретації вектора  $\rho$ . Сталий розвиток насамперед передбачає штучне обмеження споживання природних ресурсів і встановлення його рівня ( $\rho_N$ ) аж до забезпечення нормального їхнього відтворення. У той час, коли неокласична теорія передовсім акцентує на відтворенні фінансового та матеріального (фізичного) капіталу, концепції сталого розвитку на перше місце виводять проблему відтворення природного капіталу. Саме в цьому ми вбачаємо головну відмінність між цими підходами. Незважаючи на ін., і в цьому, і в іншому випадку основою є вже названі аксіоми (1) і (2).

Інакше кажучи, поширені концепції сталого розвитку не передбачають кардинальної зміни базових аксіом, на яких ґрунтується класичне бачення економічного зростання, а лише уточнення окремих характеристик цих моделей розвитку економіки. У цьому ми вбачаємо головний недолік популярних сьогодні концепцій сталого розвитку, оскільки вони не здатні вирішити основних проблемних рис, які притаманні для неокласичного підходу. І найголовніша проблема – це надумані базові аксіоми (1) і (2), що лежать в основі практично всіх відомих на сьогодні економічних концепцій.

З цього приводу В. Ойкен висловився доволі категорично: «Якщо ж визначення в такій дослідній науці, якою є національна економія, виносяться на її початок, то вони і справді стають аксіомами, точніше – псевдоаксіомами. Бо вони претендують на самоочевидність, на відсутність необхідності в доведенню, хоча насправді не є ні очевидними, ні доведеними. Такі суб'єктивні визначення, виступаючи як передумови, перетворюються в дедуктивні висновки, коректність яких маскує та обставина, що внаслідок довільного характеру передумов весь ланцюжок міркування нікуди не годиться» [161, с. 42].

Як відомо, формування цілісної наукової теорії має ґрунтуватися на засадах епістемології як сучасної філософії науки [83, с. 6].

У цьому аспекті метод розвитку наукового знання трактують таким чином: висувається певна кількість аксіом, допущень, ідей, які не впливають із наявного емпіричного матеріалу, але дають йому нове освітлення, розуміння. За допомогою відповідних відношень ці аксіоми підтверджуються або заперечуються як початково наявною інформацією, так і тією, яка додатково залучається саме для перевірки висунутих гіпотез.

Інакше кажучи, в основі мають стояти гіпотези, які слід перевірити на коректність, а не аксіоми, що сприймаються на віру. Водночас аксіома (1) претендує на самоочевидність, що не потребує доведення, хоча насправді не є ні очевидною, ні доведеною, а отже, її сміливо можна назвати псевдоаксіомою. Однобокість і хибність цієї аксіоми ми обґрунтували у праці [215].

Отже, економічна концепція збалансованого стратегічного розвитку має базуватися на інших пріоритетах, на інших принципах, що й стало передумовою формування нового бачення, яке вилилося в екомологічну парадигму.

### **Висновки до другого розділу**

Оскільки головний і першочерговий аспект формування нової парадигми економічної науки полягає у створенні вагомої методологічної основи для неї, яка могла би чітко позиціонувати її в системі різновекторного спектра наукових досліджень, то у розділі представлено розроблені автором методологічні компоненти, які мають забезпечити цілісність екомології як науки.

Зокрема, у другому розділі подано висунуту та обґрунтовану авторську концепцію структури методології економічних досліджень, підкреслено необхідність унормувати цілісність економічного дослідження, яке би охоплювало дескриптивний, конструктивний та нормативний аспекти, запропоновано авторську типологію еконо-

***Формування нової  
парадигми економічної науки***

---

мічних досліджень, здійснено онтологізацію економічних категорій, обґрунтовано онтологічну трьохрівневу методологію досліджень, досліджено проблеми аксіоматики економічної теорії, що становить вагомий внесок у розвиток економічної науки.

Сформульовано базові світоглядні концепти нової методології економічної науки, які формують не лише бачення та розуміння економічних процесів, а й на їхній основі дають змогу побудувати систему цілей суспільного розвитку, задати множину допустимих засобів та прийомів досягнення головної мети, визначити рівень допустимих суспільних втрат та компромісів.

Доведено, що в основі збалансованої економічної науки можуть бути не такі принципи, які заздалегідь містять у собі суперечності та конфлікт інтересів, а ті, в яких наперед закладено, або які передбачають можливість досягнення загальної рівноваги інтересів. Таким базовим світоглядним концептом, на наш погляд, може бути онтологічне трактування економічних процесів як об'єктивне відображення реального світу. Основою розвитку, спонукальною силою виступає не конфлікт інтересів та діалектична боротьба протилежностей, а первинний духовний початок людини, який змушує її рухатися в бік вдосконалення самої себе та навколишнього середовища.

Обґрунтовано, що головним і базовим філософським підґрунтям функціонування економіки з позиції екомологічної парадигми повинні бути не широко розповсюджені діалектичні принципи в їх матеріальному аспекті, а насамперед метафізичні концепти. Виходячи з метафізичного розуміння економічних процесів у контексті екомологічного бачення, можна пояснити першопричину, мету і систему спонукальних чинників економічного зростання; вектори його спрямування та джерела необхідних обмежень людських потреб для забезпечення гармонійного й всебічного розвитку особистості; запропонувати принципово нове тлумачення суті та складових капіталу як головного метафізичного і водночас діалектичного у

гегелівському розумінні елемента розвитку суспільства і людини зокрема.

Загалом метафізичний метод ставить своєю метою глибинну суть економічних процесів, їхніх первинних початків, стимулів, законів та механізмів, внутрішній зміст економічної дійсності, співмірної внутрішнім сенсам людського існування, оскільки базовий примітивний концепт «людина прагне максимізації своїх прибутків», який є основою традиційної економічної науки, не відображає всієї повноти і суті людських прагнень, а показує лише один і не найголовніший аспект інтересів людини. Зрозуміло, що на такому концепті не може базуватися повноцінна наукова теорія.

Виокремлено три аспекти економічного дослідження, обґрунтовано, що не варто говорити окремо про позитивну економіку та нормативну економіку, як це віддавна прийнято в економістів. У нашому розумінні дескриптивна, конструктивна та нормативна економіка – це три аспекти, або три вектори повноцінного економічного дослідження. Останній аспект може поділятися на прогностичний, аналітичний, оптимізаційний. Лише в цьому разі наукове дослідження в економічній сфері можна вважати всестороннім, повним та завершеним науковим дослідженням. Все це кроки в напрямку вдосконалення економічної науки, засоби виводу її з глибокої кризи, в якій вона сьогодні перебуває.

Головна мета онтологізації економічної теорії – фундаментальне переосмислення економічної реальності, виявлення глибинних механізмів, які складають внутрішнє наповнення економічної системи. Пізнання зберігає пріоритет перед передбаченням, а пояснення – перед прогнозом. Хоча треба визнати, що пояснення поведінки системи, яке полягає в розкритті тенденцій її функціонування, є нелегким завданням.

Крім того, ми дійшли висновку, що в основі економічної науки мають бути гіпотези, які слід перевірити на коректність, а не аксіоми, що сліпо сприймаються на віру.

***Формування нової  
парадигми економічної науки***

---

У той час, коли неокласична теорія передовсім акцентує на відтворенні фінансового та матеріального (фізичного) капіталу, концепції сталого розвитку на перше місце виводять проблему відтворення природного капіталу. Саме в цьому ми вбачаємо головну відмінність між цими підходами. Інакше кажучи, поширені концепції сталого розвитку не передбачають кардинальної зміни базових аксіом, на яких ґрунтується класичне бачення економічного зростання, а лише уточнення окремих характеристик цих моделей розвитку економіки. У цьому ми вбачаємо головний недолік популярних сьогодні концепцій сталого розвитку, оскільки вони не здатні вирішити основних проблемних рис, які притаманні для неокласичного підходу.

Економічна концепція збалансованого стратегічного розвитку має ґрунтуватися на інших пріоритетах, на інших принципах, що й стало передумовою формування нового бачення, яке вилилося в екомологічну парадигму, основні положення якої будуть висвітлені у наступному розділі.



## РОЗДІЛ 3. ТЕОРЕТИЧНІ ЗАСАДИ ЕКОМОЛОГІЇ ЯК НАУКИ ПРО ЗБАЛАНСОВАНИЙ РОЗВИТОК

Актуальність цієї проблематики, а також недостатній рівень теоретичного опрацювання нового наукового напрямку національного походження й вимагають подальшої конкретизації і розвитку основних її теоретичних положень.

У запропонованому матеріалі поставлено завдання висвітлити об'єктивні закономірності гносеології проблем людського розвитку в контексті екомологічної парадигми, дослідити термінологічні та методологічні проблеми екомології як нового наукового напрямку, який вивчає гармонійний, безконфліктний та всесторонній розвиток людини, навколишнього середовища та економіки.

### **3.1. Предмет економічної науки в контексті екомологічної парадигми**

Економісти різних часів, різних напрямків і шкіл економічної теорії по-різному підходять до визначення і формулювання предмета економічної науки. Погляди на предмет економіки визначаються насамперед головним об'єктом дослідження відповідної школи, філософською основою міркування і трактування економічних явищ та реальний історичний розвиток процесів господарювання. Так, меркантилісти, що відображали інтереси торговців епохи первісного накопичення капіталу, предметом наукових досліджень вважали національне багатство. Джерелом багатства оголошувалася торгівля, а саме багатство ототожнювалося частіше за все з грошима. Школа фізіократів перенесла предмет політичної економії – національне багатство – зі сфери обігу в сферу виробництва, а джерелом багатства вважали працю тільки в сільському господарстві. Представники

англійської класичної школи розширили предмет політичної економії до дослідження умов виробництва, накопичення та розподілу.

Предметом вивчення марксистсько-ленінської політичної економії стала сукупність суспільно-економічних відносин, що складаються між людьми в процесі виробництва, розподілу, обміну і споживання матеріальних благ [91, с. 9].

Наукові дискусії про предмет економічної науки тривають дотепер, оскільки без з'ясування предмета економічної теорії, найважливіших об'єктів її вивчення та функцій неможливе розуміння загальних основ економічного розвитку. В останні роки закріпився підхід до предмету економічної теорії, який спирається на використання поняття обмежених ресурсів, що є основою економікс.

Перше, ніж перейдемо до аналізу наявних визначень і з'ясування суті предмету економічної науки, вважаємо за доцільне розмежувати такі поняття, як економічна теорія, політична економія та економікс. Це пов'язано з тим, що часто ці поняття ототожнюють, не вникаючи в природу цих речей.

С. Мочерний вбачає відмінність політичної економії та економічної теорії в предметах їхнього дослідження. За його трактуванням економічна теорія вивчає елементи економічної системи, а політична економія – відносини власності у взаємодії з розвитком продуктивних сил і насамперед потреб та інтересів людини в усіх сферах суспільного відтворення [151, с. 30]. Політична економія ним розглядається як ядро економічної теорії [151, с. 34].

Частково погоджуючись із цими міркуваннями, зазначимо, що політична економія охоплює відносини власності з врахуванням політико-ідеологічних позицій, а тому виступає радше не ядром економічної теорії, а її тлом, вбираючи в себе риси відповідного політичного устрою і проектуючи їх на формування економічних поглядів.

З цієї позиції можна також трактувати й економікс як різновид політекономії, яка увібрала риси американського політичного устрою, а тому не завжди прийнятна для застосування в інших політичних умовах. Чиста економічна теорія не може ґрунтуватися на певних політичних поглядах чи відображати їх, а пояснювати дію об'єктивних економічних законів незалежно від наявного суспільно-політичного устрою конкретної країни.

Популярний сьогодні економікс трактує предмет насамперед як науку про ефективність використання рідкісних та обмежених ресурсів в інтересах найповнішого, максимального задоволення безмежних потреб суспільства. Мова йде про відносну обмеженість ресурсів та їх ефективне використання як про головний предмет вивчення економістів. Ця парадигма з'явилася ще в 1871 р. у роботі К. Менгера «Основи політичної економії», а в підручниках міцне місце посіла з 1948 р., починаючи з «Економікс» П. Самуельсона [64, с.134].

Більшість вітчизняних економістів погоджуються з баченням їхніх зарубіжних колег. Так, академік А. Чухно такий підхід до визначення предмету економічної теорії вважає повністю обґрунтованим та важливим, оскільки, на його думку, «забезпечує розв'язання докорінних проблем життєдіяльності суспільства» [249, с. 16]. У такому ж ракурсі він пропонує своє бачення предмета економічної науки, який трактує як найефективніше використання виробничих ресурсів з метою задоволення багатоманітних матеріальних потреб суспільства, що швидко зростають, усіх його індивідів та інституцій [249, с. 17]. Аналогічної думки дотримуються й автори праці [90].

Окрім палких прихильників в українській економічній науці існує і чимало опонентів такого розуміння. Так, С. Мочерний проаналізував майже 30 визначень предмету економікс зарубіжними вченими в англійській літературі і зазначив, що найпоширеніше його трактування акцентує на поведінці людини, групи людей у

різних сферах суспільного відтворення за обмежених ресурсів з метою максимізації прибутків або задоволення потреб людей [151, с. 26]. Серед його критичних зауважень до такого розуміння суті економічної науки він називає декілька слушних невідповідностей. Зокрема, вчений звернув увагу на той факт, що значна частина працездатного населення розвинутих країн у своїй діяльності не переслідує максимізації прибутку, оскільки вони зайняті у державному секторі економіки, здебільшого у сфері науки, медицини, освіти та інших послуг, різних неприбуткових організаціях та установах. За логікою наведених визначень вони вже не є об'єктом вивчення, що не узгоджується зі змістом економічної теорії.

Свого часу С. Злупко жорстко критикував позицію С. Мочерного щодо предмета економічної теорії, який був переконаним, що «найбільш поширеним визначенням предмета даної науки є те, що вона вивчає виробничі відносини між людьми у процесі виробництва, обміну, розподілу і споживання різноманітних товарів і послуг» [168, с. 14]. С. Злупко слушно зазначив, що такої позиції дотримуються виключно марксисты-ленінці [110, с. 41]. Мабуть, саме ця жорстка критика посприяла тому, що С. Мочерний у подальшому найглибше та найобширніше з усіх вітчизняних учених дослідив питання предмета економічної теорії.

Погляди сучасних вітчизняних та російських економістів на предмет економічної науки С. Мочерний розділив на п'ять категорій [151, с. 27].

По-перше, предмет економічної теорії розглядають з позиції вивчення поведінки і діяльності людини або груп людей з метою максимізації прибутку чи задоволення їхніх потреб, але за умов обмеженості ресурсів і безмежності потреб. Таке розуміння значною мірою збігається з визначеннями предмета економікс, основними аксіомами якої і є уявлення про обмеженість ресурсів та безмежність потреб. Зазначимо, що ці аксіоми, на наш погляд,

мають дуже сумнівний характер і є головною причиною хибності цих поглядів. Наприклад, важко назвати рідкісним ресурсом робочу силу через наявність безробіття, а тому економікс за логікою запропонованого визначення не повинна вивчати ринок робочої сили, проблеми безробіття тощо. Насправді економікс досліджує ринок робочої сили, що свідчить про неузгодженість її предмету зі змістом і структурою викладеного матеріалу, як слушно заявляє автор [151, с. 28]. Це ж можна сказати і про виробничі потужності, які навіть за сприятливої кон'юнктури завантажені приблизно лише на 75%.

Згідно з другою точкою зору предметом економічної науки є «...економічні відносини між людьми», або, інакше кажучи, економічні суб'єкти. Очевидною неповнотою цього визначення є відсутність самих об'єктів, з приводу яких виникають економічні відносини між суб'єктами.

До третьої групи С. Мочерний відніс погляди про предмет як економічні відносини та економічні закони. До четвертої категорії, на думку С. Мочерного, належать економісти, які вважають предметом економічної теорії економічну систему та притаманні їй закони і закономірності. П'ята група науковців намагається поєднати визначення предмета політичної економії з найпоширенішим визначенням предмета економікс.

Незважаючи на глибоке і обширне дослідження С. Мочерним різних визначень предмета економічної науки, воно не охоплює всіх наявних трактувань.

Дещо відмінно від традиційного тлумачення і вже з врахуванням постіндустріальної парадигми розуміє предмет економіки З. Ватаманюк, на чільне місце ставлячи інтереси людини. Він зазначає, що хоча «економічна наука вивчає проблеми виробництва й розподілу життєвих благ, вона не є наукою про ці блага і ресурси. Економічна теорія повернута головно до людей...» [50, с. 12].

Якщо розглядати предмет у найширшому аспекті, то згідно з традиційними поглядами економічна наука охоплює визначення таких елементів її предмета, як закономірності розвитку економічних систем та відносини, що виникають у процесі виробництва, розподілу, обміну та споживання матеріальних благ, відносини власності та ринку, використання людьми рідкісних чи обмежених ресурсів для виробництва різних товарів і послуг та розподіл їх між членами суспільства з метою задоволення їхніх потреб, а також механізми вирішення першочергових економічних проблем [139, с. 22].

Головні теоретико-методологічні недоліки проаналізованих визначень полягають, на нашу думку, у тому, що розглядаючи предмет економічної теорії, прийнято застосовувати низку обмежень, які його суттєво звужують, надаючи йому надто вузького змісту, якщо виходити із сучасних реалій.

Чимало дослідників вказують на необхідність розширити предмет економічної науки, оскільки це диктують виклики сьогодення.

Розглядаючи універсам як суперечливу єдність людського суспільства і природи, В. Тарасевич вводить термін «універсумна економіка», за допомогою якого обґрунтовує необхідність визначення факту збагачення і розширення предмета економічної теорії, розглядаючи економіку як складну людинорозмірну систему з діючою у ній не просто економічною людиною, а людиною як космо-біо-соціальною істотою, яка привносить в економіку універсумний інституційний дух [208]. Хоча ми не вбачаємо необхідності запроваджувати ще один термін, але думаємо, що і сам В. Тарасевич запропонував цей термін насамперед з метою наголосити про гостру необхідність вийти за межі традиційних уявлень про предмет економіки. Відповідно він зауважує, що збагачення і насичення предметного простору економічної теорії має супроводжуватися відповідними змінами її дослідницьких методів,

способів та інструментів, звертаючи увагу на синергетику та можливості її використання в економічній теорії.

В. Базилевич та В. Ільїн, визнаючи колосальне значення, яке відіграла для економіки традиційна економічна теорія та її сучасна версія – економікс у її концептуальній частині, також вважають, що все ж таки потрібно виходити за її межі: «в цілому ряді випадків динаміка розвитку сучасної цивілізації вимагає розширення предметного поля економічного дослідження» [25]. Вони вважають, що сучасне теоретико-економічне знання має давати більш цілісне розуміння явищ і процесів економіки, відображенням яких воно є.

Погоджуючись із такими поглядами, розглянемо окремі обмеження, які й призвели до такого звуження економічного світогляду і відірваності від об'єктивних реалій.

У нашому баченні предмет економічної науки можна розглядати як вивчення об'єктивних законів господарювання людини в суспільному середовищі з метою отримання множини життєвих благ і забезпечення її первинних та вторинних інтересів і цілей (задоволення її первинних та вторинних потреб й інтересів). Процес господарювання при цьому охоплює не лише виробництво, обмін та споживання благ, а й привласнення природних благ. Останній аспект не завжди входить у предмет економічної теорії, що становить одне з серйозних обмежень сфери дослідження. Отже, закономірно предмет економічної науки стосується не лише вивчення законів, які управляють виробництвом, розподілом, обміном і споживанням матеріальних благ у суспільстві, як це прийнято розуміти, тобто відносин людини і суспільства, а й повинен поширюватися на відносини людини і природи.

Ще одне обмеження стосується терміна «матеріальні блага». В інформаційному суспільстві вже звичним є явище виробництва, розповсюдження і споживання нематеріальних благ, що не може обійти стороною сучасна економічна наука. Тому значно коректнішим виглядає термін «життєві блага», яким послуговуються зокрема

автори праці [64]. Виходячи з його універсальності, у нашому визначенні предмета ми скористалися терміном «життєві блага», який охоплює як матеріальні, так і нематеріальні джерела та способи задоволення людських потреб, зокрема інформаційні, інтелектуальні та духовні.

Всесвітньо відомий економіст Б. Гаврилишин духовний чинник називає одним із головних чинників зростання економіки як США, так і Японії. У США головною причиною економічного підйому став, на думку цього вченого, «високий дух народу». Насамперед моральні якості громадян, дійшов висновку Б. Гаврилишин, такі як висока дисциплінованість і вміння працювати на спільну мету й сприяли відродженню економіки Японії. Отже, духовна сфера людини не може опинитися поза дослідженням економічної науки.

Лише даючи повне визначення предмета політичної економії, С. Мочерний називає окремі сторони суспільних відносин, які опосередковано впливають на економічну власність, і побіжно згадує «природу людського духу, енергійність нації...», тобто чинники, які стосуються духовної сфери людського розвитку [154, с. 29]. У короткому та розширеному трактуванні предмета ці чинники він не згадує.

Ставлячи питання про необхідність розширення предмета економічних досліджень, не обов'язково говорити про зміну суті та структури економічної теорії. Це – об'єктивний процес, як влучно висловився З. Ватаманюк, «зміщення пріоритетів з багатства економічного (опредметненого) до багатства соціального, гуманістичного» [50, с. 12]. І вже людина як особистість стає визначальним складником такого багатства, а економічна теорія повинна вирішувати особливу проблему – як побудувати гармонійну людську життєдіяльність, яка не призводить лише до експлуатації людських ресурсів, не руйнує окремі сторони особистості, а сприяє її всебічному розвитку. У подальших своїх працях З. Ватаманюк передбачає ще більше розширення предмета економіки, зазначаючи, що



«цілком правомірно вважати економічну науку частиною дослідження поведінки людини, поведінки у сфері її господарської діяльності. Тому економічна теорія дедалі частіше матиме справу з проблемою проблем – людською життєдіяльністю, яка створює саму людину, людину як елемент багатства» [92, с. 21].

Можливо, у цьому аспекті доцільно говорити не про розширення сфери досліджень тільки економічної теорії, а про ширше сприйняття предмета загальної науки про економіку, ядром якої є економічна теорія, тобто про розширення предмета економічної науки загалом.

Підсумовуючи наведені аргументи, треба сказати, що сьогодні вже визріла необхідність розглядати предмет економіки у ширшому аспекті, долучивши до нього раніше невласиві для економічної науки сфери досліджень. Поєднати ці сфери в цілісну, взаємопов'язану концептуальну систему дає можливість екомологічна парадигма.

## **3.2. Суть екомологічної парадигми як нового наукового напрямку**

### ***3.2.1. Зародження екомологічної парадигми в економічній науці***

Сьогодні перед людством постала важлива проблема гармонізації рівня споживання людиною матеріальних благ та збереження природного потенціалу навколишнього середовища, у якому ця людина, власне, і проживає. Для її вирішення висунуто декілька концепцій у межах парадигми сталого розвитку, зокрема біосферна, ресурсна та природопідкорення [83, с. 4].

Найпоширенішою серед них є біосферна концепція, яка передбачає можливість стійкої рівноваги у стосунках людини і біосфери за умови збереження регуляторної функції природного середовища з коригуванням масштабів діяльності людства – кількості населення,

ресурсо- та енергоспоживання тощо. Центральним поняттям цієї концепції є так звана «поворотна точка», яка визначається на засадах принципу Ле Шательє-Брауна, після досягнення якої настає процес прискореної деградації природи та людини.

Не можна сказати, що ідея сталого розвитку сьогодні вже набула форми цілісної наукової теорії. Для більшості міжнародних документів, які розроблені з метою врегулювання антропологічного впливу на стан природного середовища, притаманний декларативний стиль викладення головних ідей майбутнього розвитку людської цивілізації. Незважаючи на значне зацікавлення останнім часом вітчизняних науковців проблемою сталого розвитку, появою великої кількості публікацій на цю актуальну тематику, існує чимало ще не вирішених наукових проблем, зокрема не сформована цілісна модель, яка була би придатною для формування стратегічних пріоритетів розвитку економіки України.

Розроблення ідеї збалансованого розвитку людства, зважаючи на багатоаспектність проблеми, лежить у площині предмета дослідження численних наукових дисциплін: філософії, соціоекології, демографії, економіки природокористування, інформаційної економіки тощо. Відповідно, об'єктивно на часі є виникнення інтегрованої науки, яка б могла утворити єдину систему проблемно-орієнтованих знань, спрямованої на вирішення проблеми гармонізації стосунків людини і природи.

Саме таким науковим напрямом можна вважати екомологію, яка претендує на вирішення названих вище інтеграційних завдань побудови цілісної моделі стратегічного розвитку економіки України.

На рис. 3.1. подана схема взаємозв'язку об'єктів дослідження екомології, сучасних і українських класичних концепцій, а також наукових дисциплін, що присвячені дослідженням цим об'єктам.

Екомологія охоплює значну кількість об'єктів для дослідження і ґрунтується на класичних концепціях великих українських мислителів, одночасно претендує на інтегруючу роль для наукових

напрямів, пропонуючи єдину методологічну базу для вивчення цих об'єктів.

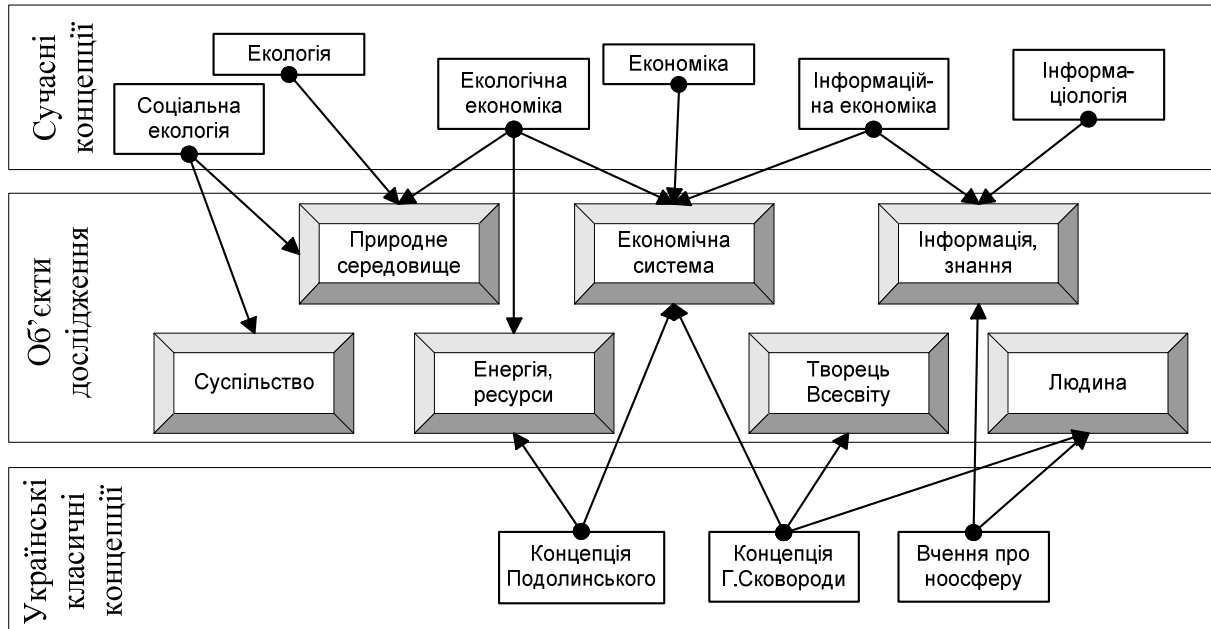

**Рис.3.1. Схема взаємозв'язку об'єктів дослідження екомології та сучасних і українських класичних концепцій**

Сьогодні екомологія як наука ще не здобула належного визнання у науковому світі. Нерідко навіть дослідники еколого-економічних систем, як зазначив С. Злупко, не користуються її постулатами і не згадують про неї у своїх працях [106, с. 21]. Насамперед це пов'язано з тим, що екомологію часто сприймають лише як ще одну термінологічну одиницю, яка характеризує екологічний напрям наукових досліджень і змістовно за своєю суттю не надто відрізняється від інших численних найменувань наукових напрямів із цієї тематики.

Перед нами стоїть завдання навести особливості екомологічної парадигми в авторському трактуванні, її відмінність від інших наукових напрямів, що торкаються проблем розвитку економічних систем у екологічному, гомологічному, суспільному, ресурсно-

енергетичному, інформаційному аспектах і розширити теоретико-методологічні засади економічної науки загалом.

Автор ставить за мету сформулювати глобальні завдання, які під силу вирішити з допомогою екогемологічного підходу, показати перспективи розвитку екомології як науки майбутнього.

Приємно зазначити, що засновником цього напрямку наукових досліджень є всесвітньо відомий професор Львівського університету імені Івана Франка Степан Злупко, який сформулював його як екогемологію [104, 109]. Як закономірне продовження та поглиблення цього напрямку нами запропоновано екомологічну концепцію людського розвитку [109]. У подальшому ми окремо і детально розглянемо походження та обґрунтування терміна «екомологія».

Варто наголосити, що засадничі ідеї екомологічної парадигми були сформовані головним чином видатними українськими вченими XVII–XX ст. Насамперед, це стосується досліджень мислителя світового рівня Г. С. Сковороди, передвісника теорії енергетичної економіки С. А. Подолинського та його послідовника, творця науки про ноосферу В. І. Вернадського. В межах екомологічної парадигми нам вдалося об'єднати в єдину методологічну систему напрацювання відомих українських класиків-учених, як це показано на рис. 3.2.

Триєдина природа людини гармонійно поєднується з трьома пластами об'єктів дослідження: фізичної економіки С. А. Подолинського, вчення про ноосферу В. І. Вернадського та бачення мікрокосму Г. С. Сковороди як духовного світу людини. Ці три пласти, три сфери, три аспекти можуть забезпечити всебічний суспільно-економічний розвиток та задовільнити всі потреби людини, якщо приділяти їм увагу під час створення стратегічних напрямів функціонування національної економіки.

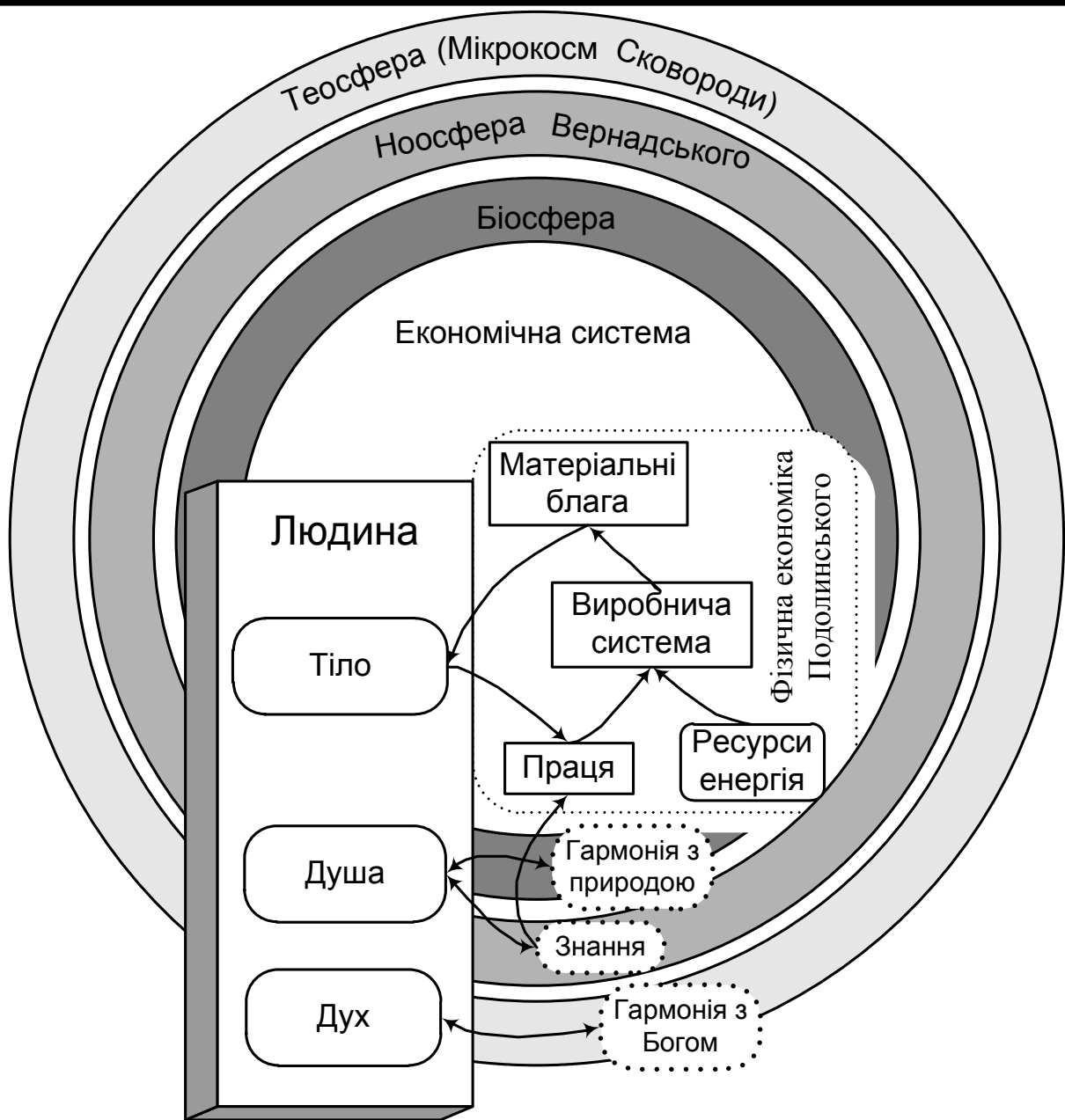

**Рис. 3.2. Взаємозв'язок триєдиної людської природи зі сферами досліджень українських класиків.**

Екомологічна концепція як самостійний науковий напрям почала зароджуватися в 70-х роках ХХ ст. Глибоко досліджуючи наукову спадщину наших знаменитих земляків і водночас займаючись проблемою трудових ресурсів українського села, С. Злупко звернув увагу на особливості економічних відносин у контексті

взаємодії людини і довкілля. Вперше ідея гармонізації розвитку людини і природи була висловлена цим ученим у 1976 р. на Всесвітньому конгресі сільських соціологів.

Поняття «екогомологія» було сформульовано лише в 1985 р. у монографічному дослідженні С. Злупка [111]. У подальших його працях були обґрунтовані засадничі принципи екогомології як нового наукового напрямку. Варто зазначити, що обґрунтуванню екогомологічної парадигми передували не лише ґрунтовні дослідження С. Злупка у сфері зайнятості трудових ресурсів та еколого-економічної проблематики, а й теоретичні пошуки в галузі економічної кібернетики.

На нашу думку, саме ці різносторонні наукові інтереси шановного професора дали змогу йому сформулювати нетривіальні погляди на проблеми розвитку суспільства не у вузько галузевому (економічному) аспекті, а значно ширше, об'ємніше та ґрунтовніше.

Застосувавши принципи системного підходу до аналізу економічних, екологічних, психологічних процесів з врахуванням екзо- та ендогенних чинників, С. Злупко спостеріг органічну єдність екологічних та економічних систем, «в епіцентрі яких перебуває Людина в усіх її вимірах» [106, с. 21].

Зазначимо, що на той час промисловий розвиток у різних соціально-економічних системах настільки серйозно шкодив екологічній обстановці, що проблемою гармонійних відносин людини і довкілля в процесі економічних відносин у суспільстві почали займатися чимало відомих вчених, кожен із яких пропонував свої напрями подальших досліджень для вирішення цього очевидного конфлікту, який обов'язково виникає поміж інтенсифікацією виробництва і станом навколишнього природного середовища. У різних країнах започатковували дослідження з цієї проблематики, формуючи відповідні наукові напрями, серед найпоширеніших можна назвати такі: соціальна екологія, біоекономіка, охорона природи тощо

(детальніше порівняльна характеристика різних напрямів наведена у праці [109, с. 72–73]).

Незважаючи на численні дослідження в галузі наведеної проблематики, С. Злупко наважився сформулювати принципи органічного та гармонійного розвитку людини і довкілля, які лягли в основу нової науки – екогомології. Екогомологію він трактує як синтез науки про єдність та взаємодію природного середовища і людини [109, с. 75]. Як зазначає науковець, сформульоване ним визначення екогомології потребує подальшого дослідження, уточнення та конкретизації.

На перший погляд може здатися, що це тільки ще одне формулювання, доповнення до численного ряду більш відомих і розповсюджених термінів, які описують екологічні проблеми суспільства. На нашу думку, термін «екомологія» точно і природно відображає системну взаємодію проблем збереження зовнішнього середовища, розвитку економічних відносин у суспільстві, формування людини як особистості та вдосконалення її у психологічному, інтелектуальному та духовному аспектах. Жоден інший науковий напрям не охоплює таку системну проблематику. Ми глибоко переконані, що цей термін має право не лише на існування, а й заслуговує на широку увагу наукового світу. Сформульований С. Злупком новий напрям досліджень торкається нагальних проблем сьогодення і гостро потребує подальшого розвитку його теоретико-методологічних засад.

З цією метою насамперед варто чітко регламентувати базові категорії екомологічної парадигми. Для цього доведеться наважитися дещо розширити об'єкт дослідження екогомології, не виходячи за межі трактування її головних особливостей засновником цього наукового напрямку.

Як неодноразово у своїх працях підкреслює С. Злупко, принципи екогомології ґрунтуються на загальнофілософському підході єдності тіла, душі та духа людини. Саме такий підхід є головною

відмінністю екомологічної парадигми від інших екологічних концепцій, які торкаються тих чи інших аспектів діяльності людини у природному навколишньому середовищі.

З метою забезпечення системності дослідження, а також для виділення особливостей екомологічної парадигми у порівнянні з іншими науковими напрямками ми виокремили еколого-економічний, інформаційно-економічний, гомологічний та духовно-етичний аспекти екомології. На відміну від інших учень екологічного спрямування, об'єктом дослідження яких є якийсь один чи декілька із перелічених аспектів, глобальне завдання екомології полягає, на нашу думку, у вивченні їх системної взаємодії. Саме ці аспекти у сукупності повинні складати цілісний об'єкт дослідження екомології.

Для з'ясування особливостей екомології у порівнянні з іншими науковими напрямками коротко розглянемо кожен аспект окремо.

### ***3.2.2. Еколого-економічний аспект дослідження***

Порівняно з іншими аспектами екомології еколого-економічна проблематика найбільш широко висвітлюється у науковій літературі і представлена відразу кількома науковими напрямками.

Для конкретизації відмінностей кожного напрямку класифікуємо їх за об'єктом дослідження. Таким чином, еколого-економічний напрям можна розглядати у таких аспектах: суспільно-екологічний, ресурсно-енергетичний, виробничо-екологічний. На кожному із перелічених аспектів акцентує свою увагу один чи навіть декілька наукових напрямки, завдання яких полягає у дослідженні відповідних екологічних проблем.

Суспільно-екологічний аспект досліджує наука – соціальна екологія. Вона охоплює загальні теорії охорони природи, раціонального природокористування, екологічну технологію, екологічне ресурсознавство тощо.



На відміну від екомології, соціоекологія ставить людину поряд із довкіллям, а не в тісню з ним органічність. Людина не є центром досліджень соціоекології, а дуже часто виступає лише узагальнюючим антропогенним чинником впливу на навколишнє середовище. Можна сказати, що як об'єкт дослідження соціальна екологія не розглядає Людину як особистість, а лише як так звану середньостатистичну людину. Загалом соціоекологія досліджує взаємний вплив суспільства і навколишнього природного середовища, а також наслідки цього впливу. Економічні проблеми в екологічному контексті виходять за межі досліджень цього наукового напрямку.

Проблеми еколого-економічних систем вивчають у межах таких напрямів, як економіка природокористування та екологічна економіка.

Економіка природокористування сконцентрована на вирішенні екологічних проблем у межах наявної виробничої системи.

Екологічна економіка тісно пов'язана з економікою природокористування, проте, на відміну від неї, ставить перед собою завдання формування принципово нових напрямків трансформації економіки на основі екологізації життєвого циклу продукції [144]. Об'єктами дослідження екологічної економіки виступають антропогенні та техногенні чинники впливу на природу та на розвиток економічних систем.

Не так давно з'явилася нова концепція природного екогармонізму, запропонована російським вченим Б. Прикінім [182]. Він справедливо наголошує на необхідності розширити межі економічної науки, відобразити об'єктивність взаємодії природи і людини. В такому випадку сфера економіки охопить всю сукупність дій у глобальних системах природного світу, в т. ч. людську діяльність. Екогармонізм учений зводить лише до економічного використання обмежених ресурсів [182, с. 19], чим суттєво зменшує коло досліджуваних проблем. Водночас, Б. Прикін підкреслює наявний антагонізм поміж сучасною теоретичною економікою і

справжніми економічними відносинами в реальному світі [182, с. 29]. Причиною цього конфлікту він називає те, що класична політекономія описує дії, що притаманні замкнутим системам, а тому позбавлені ефектів обміну з навколишнім середовищем [182, с. 34]. Великою помилкою політекономії, на думку Б. Прикіна, є те, що засадничими принципами ефективності економіки вибирають критерії оцінки інтересів людини, які ґрунтуються на одновимірних (господарські відносини) чи двовимірних площинах (економічні та соціальні відносини). Людина користується запасами «дармових» природних ресурсів, не сплачуючи за них жодної копійки. Таким чином, утворюється хибна модель ефективної діяльності людини без чітко визначеного вектора розвитку.

Учений доходить категоричного висновку, що людство поставне на порозі глобальних екстремальних ситуацій, якщо суспільство й надалі буде дотримуватися аксіом традиційної економічної теорії і не перейде до основ екогармонізму [182, с. 48].

У контексті еколого-економічного аспекту дослідження перед екомологією слід поставити завдання побудови екологічно збалансованої моделі стійкого розвитку економічної системи на засадах екогармонізму.

### ***3.2.3. Інформаційно-економічний аспект дослідження***

Інформаційно-економічний аспект дослідження на порозі ХХІ ст., зайняв домінуюче становище у розвитку світової економіки. Сьогодні говорять про нову парадигму економічної теорії в контексті інформаційної економіки, або, в дещо вужчому трактуванні, економіки знань. Популярність цього напрямку досліджень набула такого апогею, що численні науковці говорять про формування принципів «нової економіки» як економіки майбутнього.

Парадигма інформаційної економіки ґрунтується на розумінні, що основою економічних процесів є інформація, її кількісні та якісні потоки у мікро- та макро- процесах соціально-економічних

структур. Предметом інформаційної економіки є дослідження закономірностей інформаційних процесів в економічних системах, їх аналіз та прогнозування, а також інформаційні проблеми менеджменту, маркетингу та навколишнього середовища.

Вперше ідея інформаційного суспільства була сформульована наприкінці 60-х – на початку 70-х років минулого століття професором Токійського технологічного університету Ю. Хаяші. Ця концепція була базовою стратегією розвитку японського суспільства. Побудова інформаційного суспільства насамперед розглядалася в економічному аспекті, а сама інформація – як головний ресурс розвитку економіки. Впровадження такого підходу в економіку Японії принесло грандіозні результати. Японія, територія якої складає 0,37 млн. кв.км, а серед всіх виробничих ресурсів – 95% імпортованих з інших країн, виробляє сьогодні ВВП в розмірі 5 трлн. дол. США. Основною причиною такого успіху, на нашу думку, є те, що стратегічний напрям розвитку економіки був зосереджений на інформаційному ресурсі. Саме це дало можливість Японії за короткий термін подолати фінансову кризу країн Тихоокеанського регіону.

Формування парадигми інформаційної економіки безпосередньо пов'язано із стрімким розвитком інформатизації економічних процесів. Саме успіхи інформатизації породили думку, що з її допомогою можна буде створити постіндустріальне суспільство як суспільство інформаційне.

Варто зазначити, що на ранніх етапах розвитку економічної інформатики науковці жодного зв'язку з екологічними проблемами не вбачали. Дослідження інформаційних проблем безпосередньо було пов'язано із інформатизацією суспільства, а проблеми екології досліджувалися у взаємозв'язку із індустріалізацією економічних відносин. Ці дослідження не перетиналися між собою, а йшли паралельними шляхами. Інформаційне суспільство, яке часто отожднюється з постіндустріальним, жодним чином не розглядалося

як екологічне суспільство. Ніхто не наважувався поєднати проблеми економічної інформатики та екологічної економіки. Це дало підстави стверджувати російським вченим Н. Ващекіну, Е. Пасхіну, А. Урсулу, що «лише через два десятиліття після того, як ідея інформаційного суспільства досить міцно увійшла в науковий обіг, з'явилася ідея екологічного суспільства, чи екоцивілізації» [36, с. 3]. Ці російські вчені переконані, що ідея гармонійного поєднання інформаційних ресурсів та екологічної проблематики виникла лише у 90-х роках ХХ ст.

Якщо навіть не згадувати про українські класичні концепції екомології початку ХХ ст., у яких ці ідеї простежувалися доволі чітко, то ще у 1983 р. на взаємозв'язку інформаційних та екологічних проблем побудови гармонійного суспільства наголошував професор С. Злупко. Так, досліджуючи проблеми взаємодії суспільства і природи з погляду економічної кібернетики, він звернув увагу на важливість інформаційного ресурсу, який може поєднати проблеми психології людини та екології: «У зв'язку із застосуванням психологічних методів управління, підвищенням вимог до психологічної адаптації в процесі виробництва виникає потреба в психологічній інформації, причому не тільки на рівні окремих індивідів, трудових колективів, але й у загальнодержавному масштабі. Якщо психологічна інформація відображає ендогенні зв'язки зайнятості, то екзогенні знаходять вияв у екологічній інформації, необхідність котрої з'являється під впливом загострення глобальних проблем регулювання взаємодії суспільства і природи» [105, с. 387].

Ще через декілька років С. Злупко вже обґрунтував нову парадигму наукових досліджень – екомологію, інформаційний аспект якої відіграє важливу роль у формуванні стратегічних напрямів соціально-економічного розвитку. Можна стверджувати, що ще до появи інформаційної економіки як окремого наукового напрямку саме екомологія претендувала на першість у постановці

проблеми гармонізації інформаційних та екологічних чинників як головної рушійної сили ефективного розвитку економічних систем. На нашу думку, інформаційна економіка є одним із предметів екомології, який досліджує важливий аспект побудови гармонійного суспільства.

Окремі фахівці стверджують, що інформаційна економіка як наука сьогодні займає у світі одне з перших місць серед фундаментальних і соціальних наук [155, с. 43]. Інформацію в інформаційній економіці розглядають не лише як економічну категорію, а й як соціальну та екологічну.

Дещо вужче трактує інформаційну економіку Л. Г. Мельник, який розуміє її як виробничу систему в поєднанні зі сферою споживання, де інформація є провідною виробничою силою, а також головним продуктом виробництва і предметом споживання [145, с. 86].

Ми розуміємо, що інформаційний ресурс є головною рушійною силою ефективного розвитку економічних систем, і є не лише головним продуктом виробництва чи споживання, а насамперед головним чинником зростання економічного потенціалу держави.

У контексті дослідження інформаційної економіки Л. Мельник аналізує соціальну, економічну та екологічну логіку процесів соціально-економічного розвитку. Він звертає увагу на зміни у відносинах людини і природи, у самій людині, у факторах виробництва, у виробничих стосунках. Науковець наголошує на тому, що такий аналіз можна виконати, дослідивши природу трансформаційних процесів, які відбуваються у змісті базових чинників суспільних формацій.

Так, виробничо-економічна діяльність людини пов'язана з використанням трьох природних чинників: речовина-енергія-інформація. Для людини в процесі виробничих стосунків властиве незбалансоване ставлення до цих чинників природного середовища: гіпертрофія одних і недооцінка інших. Як зазначає Л. Мельник,

роль інформації як природного ресурсу і важливого чинника розвитку економічних систем тривалий час нехтувалася.

Перед екомологією в інформаційно-економічному аспекті дослідження слід поставити завдання виявлення ролі та значущості інформаційного природного ресурсу, а також формалізації інформаційного чинника розвитку соціально-економічних систем у контексті гармонізації відносин людини з навколишнім природним середовищем.

Зовсім не применшуючи значення інформаційної економіки як самостійного і дуже перспективного наукового напрямку, наведемо причини, які пояснюють, чому ця сфера науки не може бути методологічною основою побудови стратегічної моделі розвитку суспільства.

Насамперед важливою причиною певної обмеженості інформаційної економіки є недостатнє врахування гомологічного чинника, індивідуальних проблем людини як цілісної особистості.

Зокрема, тенденції розвитку глобальної інформаційної економіки свідчать про те, що в активі будуть залучені трудові ресурси у віці від 25 до 40 років. А як бути з іншими? Такими запитаннями ця наука себе не ускладнює, і стратегічні напрямки розвитку людства, що розроблені на її основі, не передбачають жодних варіантів вирішення цієї проблеми.

Аналогічні обмеження стосуються також екологічних та інших аспектів, які досліджує екомологія. Відповідно, інформаційну економіку ми визначаємо як важливий, але тільки предмет дослідження інформаційно-економічного аспекту екомології, яка охоплює значно ширше коло наукових проблем.

На наше переконання, саме екомологія може претендувати на роль теоретично-методологічної основи для побудови моделі гармонійного суспільства майбутнього.

### *3.2.4. Гомологічний аспект дослідження*

Гомологічний аспект дослідження екомології відіграє одну з найважливіших ролей у формуванні принципів побудови гармонійного суспільства, оскільки дуже часто у системі взаємовідносин людина-суспільство безпосередньо сама людина виступає в узагальнюючому вигляді, а її проблеми розчиняються і поглинаються загальними, суспільно-державними цінностями, чи навіть чужими приватно-власницькими інтересами.

Людина і її потреби, особливості її соціальної та психологічної поведінки у різних економічних ситуаціях розглядається як об'єкт досліджень у численних працях. У більшості з них головна увага сконцентровується на тому, яким чином максимально забезпечити насамперед матеріально-фізіологічні та соціальні потреби людини. Духовному аспекту як складової гармонійного розвитку людини приділяється значно менше уваги. Цей штучний вакуум і покликана заповнити екомологія.

Дослідження фізіологічних, матеріальних та соціальних потреб людини відбувається насамперед з меркантильних міркувань для маркетингових цілей та створення індустрії споживання, Внаслідок цього людина стала звичайним додатком економіки споживання. Сьогодні створюється безліч продуктів та послуг, які не є потрібними для людини, а інколи навіть шкідливими, а тоді з допомогою сучасних маркетингових засобів та реклами формуються відповідні стереотипи у людей, створюються штучні потреби, в результаті чого виникає попит на цю продукцію – люди потрапляють фактично у повне рабство, у різного виду залежності від речей, «шопінгу», моди, цигарок, алкоголю тощо. Лікарі сьогодні вже б'ють на сполох у зв'язку із стрімким виникненням та поширенням нової хвороби психологічного характеру: шопінг-патологія, тобто патологічне прагнення що-небудь купляти, причому апріорі непотрібні речі. Це – закономірні наслідки

суспільства споживання, яке сформувалося переважно у промислово розвинутих країнах.

Економіка споживання як рушійна сила прогресу зайшла у безвихідь насамперед через те, що вона людину розглядає як придаток, як засіб збагачення корпорацій. Сьогодні без більшості послуг, які пропонуються на ринку, можна обійтися. Інша частина паразитує на реальному секторі економіки (сфера консультацій, маркетингу, реклами тощо). Якщо врахувати той факт, що зараз майже всі ресурси планети виснажуються, то можна з певністю дійти висновку, що у майбутньому нас чекає загальна криза світової економічної системи, якщо не сформувати нову модель стратегічного розвитку суспільства на основі екомологічної парадигми.

Екомологія досліджує людину з її потребами не як ресурс чи засіб чийогось збагачення, а з метою створення умов комплексного задоволення усіх її матеріальних, душевних та духовних потреб для досягнення рівня гармонійного та всестороннього її розвитку.

Лише окремі дослідники екологічних та економічних проблем виділяють людину не як суб'єкт споживання, а як окремий об'єкт системного дослідження з усіма її особистими проблемами в соціальному та духовному ракурсі для забезпечення її гармонійного розвитку у навколишньому середовищі.

Так, Л. Лиско центральним компонентом економічної науки називає людину [129, с. 123].

Український учений Л. Мельник вважає, що людина як система формується тріадою нерозривно пов'язаних підсистем: біо-, трудо-, соціо-. Людина як біологічна істота є часткою природи, людина як суспільна істота є частиною суспільства, частиною соціальної природи, людина як компонент економічної системи є робочою силою, трудовим ресурсом. Л. Мельник наголошує на тому, що співвідношення різних трьох підсистем у людині піддаються глибоким змінам у процесі соціально-економічного розвитку. Він виділяє ще й екологічні функції людини як системи,



які полягають у формуванні, регулюванні і підтриманні стану екосистеми [145, с. 49].

Досліджуючи проблеми екогармонії Вселенної, російський учений Б. Прикін не оминає проблему гармонії людини і зовнішнього середовища. Людину він розглядає у трьох аспектах: матеріальна істота, соціальна істота і духовна істота.

Учений підкреслює, що традиційна економічна теорія розглядає людину лише як матеріальну істоту, і всі її закони пов'язані з отриманням матеріальних благ для людини. «У матеріальному аспекті людина – це лише біологічна машина, яка приводиться в рух інстинктивними імпульсами звіриної природи» [182, с. 169].

В соціальному аспекті людина входить у соціальну спільноту з іншими індивідами і навколишнім середовищем, які формують у неї інтелект, характер, ментальність тощо.

У духовному аспекті людина – це істота, яка самостійно мислить та приймає важливі рішення, для чого має бути глибоко розвинена духовна її природа. Головним позитивним результатом діяльності людини є досягнення істини.

З огляду на загальнофілософське уявлення про структуру людини, яке ґрунтується на біблійних принципах триєдинства, професор С. Злупко розглядає Людину у єдності тіла, душі і духа. Людина у його розумінні стоїть у центрі еколого-економічної системи, яка повинна забезпечити гармонійний розвиток усіх складових людської істоти [106].

Чимало економістів далі перебувають у полоні марксистських уявлень про людину як вищої форми еволюційного розвитку тварини. Навіть у сучасному дослідженні львівського вченого Є. Борщука «Людина і природа в системі продуктивних сил суспільства» безпосередньо сама людина розглядається як сліпий продукт еволюції, потреби якої насамперед ґрунтуються на біологічних потребах живого організму. Нічого дивного немає у тому, що марксистські ідеологи, використовуючи такі ж уявлення

про людину, перетворили її на трудовий ресурс виробничої системи, на об'єкт експериментів, на гвинтик у механізмі суспільного розвитку.

Ґрунтуючись на такому ж підході, прихильники ліберальної ідеології почали експлуатувати біологічні потреби людини, формувати у неї прагнення до багатства і розкошів, фактично перетворили її на рабу матеріальних речей.

В системі категорій традиційної парадигми економічної теорії Людина вже не є вільною особистістю, творцем суспільних відносин. Людина як особистість взагалі не розглядається як економічна категорія. Її звели до поняття трудового ресурсу у марксистському трактуванні чи людського капіталу в неокласичному розумінні. Нерідко використовують такі банальні безликі поняття як, «людський фактор», «робоча сила», «народ», «маси», які самовіддано служать матеріальному виробництву, прилаштовуючи до його потреб себе і навколишнє природне середовище.

У традиційній політекономії досягнення гармонійного розвитку Людини не розглядається як головна ціль багатства суспільства. Відповідно, закономірною є поява таких негативних явищ як речова залежність людини, прагнення за будь-яку ціну оволодіти власністю і капіталом шляхом боротьби за владу чи посаду тощо.

Завдання екомології щодо гомологічного аспекту дослідження полягає у формуванні системних цінностей, які будуть сприяти всебічному розвитку Людини та побудові її гармонійних стосунків з навколишнім середовищем і які можуть стати цілісним критерієм ефективності соціально-економічної системи.

### ***3.2.5. Духовний аспект дослідження***

Незважаючи на високі результати, досягнуті в результаті науково-технічної, а сьогодні вже й інформаційної революції, людство суттєво відстало у своєму духовному розвитку. У процесі

цивілізаційного поступу виник величезний дисбаланс між технологічним розвитком і духовністю. Економіка, для того щоб забезпечити добробут суспільству, у гонитві за прибутками набула таких потворних форм, що вони сьогодні загрожують співіснуванню людства. Природа, яка сотворена на засадах стійкої рівноваги, уже не може впоратися з екологічними забрудненнями, змінами кліматичних умов, парниковим ефектом, знищенням озонового шару тощо. Саме тому екологічні проблеми сьогодення відображають ситуацію прогресуючої кризи.

Причиною такого становища насамперед можна назвати те, що людина втратила мету свого існування, забула про свою духовну першооснову, внаслідок чого збилася з дороги і не знає, що творить. Єдиний вихід із цієї ситуації В. Мунтіян вбачає у необхідності повернутися «блудному сину до свого Творця» [155, с. 52], тобто віднайти кожній окремій людині шлях до побудови гармонійних стосунків із Богом.

Б. В. Прикін також трактує духовність людини як передумову правильних і раціональних дій людини, пов'язаних із досягненням істини.

У цих словах сконцентрований сенс людського існування. Іван Златоуст говорить: «Істина відкрито передає себе всім, хто бажає бачити її красу».

В. Оліферчук [163] та Л. Лиско [129] стверджують, що саме намагання не помічати Бога, відсутність усвідомлення у керівників держави, що людина створена «за образом і подобою Божою», а також побудова суспільних відносин за принципами боротьби за виживання є одними з головних причин сучасної екологічної та економічної кризи. Названі чинники безумовно належать до духовної сфери.

Пошук істини як головний сенс існування людини на землі відійшов далеко на задній план у системі пріоритетів нинішнього суспільства, особливо в середовищі індустріально розвинутої економіки.

Замість духовних цінностей, які є визначальними у розвитку людини, на перше місце поставлені матеріальні, головні з яких – одержання якнайбільшого доходу, прагнення до необмеженого збагачення, накопичення матеріальних речей. Поряд із матеріальними благами в ієрархії пріоритетів сьогоdnішнього цивілізованого суспільства стоїть захоплення людини різноманітними шкідливими звичками та розвагами, які руйнують духовну сутність людини. Це не лише філософські тези, моралізація чи роздуми про правильний спосіб життя і його сенс. Головна проблема полягає у тому, що вектор системи стимулів сучасної економічної науки спрямований на руйнування духовного світу людини.

Негативні тенденції, які стосуються духовного аспекту розвитку людини і суспільства загалом, у системі економічних оцінок традиційної політекономії визначаються як тільки позитивні явища. Зокрема, тенденція до зростання споживання суспільством таких руйнівних для людського здоров'я товарів як цигарки, алкогольні та слабоалкогольні напої, збільшення кількості ресторанів, барів, казино, ігрових салонів та автоматів тощо разом із зростанням їх грошових оборотів оцінюється лише з позитивної сторони, включається у розрахунок величини ВВП і трактується як зростання економіки, збільшення добробуту нації. Це в той час, коли нація насправді стає біднішою, погіршується здоров'я людей, вони потрапляють у залежність від тієї чи іншої так званої сфери послуг.

Намагання окремих депутатів Верховної Ради України повністю заборонити чи хоча би обмежити рекламу алкоголю і тютюнових виробів до недавнього часу стикалося з могутнім протистоянням лобістських груп, які вміло аргументовують свою позицію тим, що внаслідок запровадження такого закону, різко зменшаться доходи у державний бюджет. І найгірше, що така аргументація ґрунтується на основних положеннях сучасної економічної науки.

Очевидним є парадокс, який породжується необґрунтованістю базових принципів традиційної політекономії, невідповідністю між її головними критеріями ефективності розвитку суспільства та об'єктивною реальністю.

Серед вагомих засад екологізації суспільного розвитку І. Синякевич називає принцип пріоритету духовного розвитку над виробництвом матеріальних благ [195, с. 100]. Сталий розвиток автор тісно пов'язує з духовним оздоровленням нації, оскільки усвідомлення пріоритету духовного розвитку та його вдосконалення має привести до морального осуду суспільством процесів непродуманого нагромадження матеріальних благ і нераціонального їх використання у сфері виробництва і споживання. І. Синякевич переконаний, що шляхом популяризації духовних цінностей через відповідну спрямованість засобів масової інформації можна подолати традиційну споживацьку ментальність населення і, таким чином, досягти зрушення у суспільній свідомості на користь духовного розвитку [196].

З огляду на ці міркування науковець доходить висновку про необхідність інтеграції екологічної політики з економічною, соціальною і політикою духовного оздоровлення населення [194], що є предметом дослідження екомології. Хоча, на нашу думку, він надто вузько трактує мету такої інтеграції, звужуючи її до необхідності лише «екологізації економічної, екологічної, соціальної і духовної сфер суспільного розвитку» [195, с. 100], тобто зводить принцип інтеграції лише до покращення стану природокористування за допомогою екологічних, економічних, соціальних і духовних засобів регулювання стосунків між людиною і природою, що зрештою можна назвати оправданим у межах дослідження екологічної економіки. Очевидно, що в контексті досліджень людинорозмірних систем універсального типу [208] варто розширити предмет, оскільки принцип інтеграції всіх складових людського розвитку повинен сприяти формуванню збалансованого

розвитку суспільства в усіх його аспектах, що є методологічною основою екомології.

На цьому етапі наукових досліджень ми не готові запропонувати вирішення цих концептуальних парадоксів, але хочемо загострити увагу на цих проблемах і необхідності пошуків нових підходів до їх вирішення.

Головна гносеологічна складність на цьому шляху пошуків істини полягає в тому, що наша економічна наука переважно базується на капіталоцентричній концептуальній світопізнавальній системі, відповідно до якої основним принципом та установкою практичної діяльності є досягнення максимальних результатів за найменших затрат і отримання на цій основі максимально можливого прибутку.

Наслідком запровадження у життя банальної парадигми капіталоцентризму традиційної політекономії стала абсолютизація матеріального, предметно-речового виду виробництва і нагромадження.

Досліджуючи духовний аспект екомології, С. Злупко також приділяє суттєву увагу проблемі односторонності матеріалістичних поглядів. Він протиставляє екомологічні принципи матеріалістичним уявленням про об'єктивну реальність, згідно з якими людина і природа, а також закони їх розвитку розчленовуються. Учений підкреслює, що матеріалісти «тлумачили оточуюче людину середовище з повним запереченням тонкоматеріального світу, який такий же реальний, як і матеріальний світ, сильно впливає на духовну і психічну сферу людини... Багато загадок довго залишалися поза увагою. Однак підключення до їх з'ясування фундаментальної науки дали підтвердження попередньо нагромадженому людському досвіду про наявність духовного тіла людини» [106, с. 23].

Традиційна парадигма політекономії формувалася без врахування духовних потреб людини, тому її орієнтація на задоволення переважно

фізіологічних запитів неминуче призводить до деформації у розвитку соціально-економічних систем, до варварського використання природних ресурсів та забруднення навколишнього середовища. Найбільш негативним є те, що орієнтуючись переважно на матеріальні цінності однобоко формується розвиток людини як цілісної особистості, як невід'ємної частки суспільства.

Варто погодитися із окремими науковцями, які застерігають людство про те, що наявні економічні моделі і системи, як іржа, роз'їдають нашу планету разом із біосферою. Матеріально-енергетичні ресурси виявилися обмеженими, і це, разом з погіршенням екологічних умов є причиною необхідності відмови від традиційної моделі соціально-економічного розвитку. Остання у своєму стихійному розвитку базується на дедалі ширшому використанні матеріально-енергетичних ресурсів, що супроводжується забрудненням навколишнього природного середовища.

З позицій класичної політекономії навколишнє природне середовище, науково-технічний прогрес, талант, розум, навіть виробничі відносини не є економічними затратно-трудовими категоріями. Крім того, сьогодні майже вся трудова діяльність зведена до невиробничої праці, паразитичної сфери відносно матеріального виробництва.

У контексті наведених аргументів можна говорити про системну кризу базових категорій ортодоксальної економічної теорії. Безперечно, кожна категорія потребує належного всебічного дослідження в гомологічному та духовному аспекті, що неможливо зробити у цій праці. Важливою потребою насамперед є необхідність чітко сформулювати наявні проблеми традиційної політекономії і на цій основі визначити завдання, які під силу вирішити екомології як новій парадигмі економічної науки.

В екомологічній моделі розвитку домінантними чинниками і критеріями ефективності діяльності людини стають духовно-

моральні, науково-освітні, демографічні, природозберігаючі та інформаційні планетарні цінності.

Перехід на екомологічну модель соціально-економічного розвитку передбачає відмову від традиційної парадигми політичної економіки, яка базується на капіталоцентризмі. Застосування екомологічної парадигми у наукових дослідженнях дозволяє піднятися на новий, вищий рівень теоретичного осмислення економічних категорій, законів і закономірностей, додавши у їх трактування біосоціальні, духовні, екологічні та гомологічні аспекти.

Таким чином, не виходячи за межі трактування основоположником екомології С. Злупком сутності цього наукового напрямку, ми зуміли розширити об'єкт та чітко визначити предмети дослідження, поставити глобальні завдання, які під силу вирішити за допомогою екомологічного підходу.

У такому сенсі теоретичні засади екомології сформульовані вперше, тому вимагають подальшого розвитку та конкретизації. Сподіваємося, що така інтерпретація екомологічної парадигми стане у пригоді багатьом науковцям, які досліджують економічні, екологічні, інформаційні та морально-етичні проблеми розвитку суспільства. Ми переконані у тому, що лише комплексне врахування цих чинників допоможе сформулювати стратегічні принципи побудови справді гармонійного економічного устрою як основи майбутнього людства.

### **3.3. Генеза екомологічної парадигми людського розвитку**

#### ***3.3.1. Проблеми людського розвитку та гармонії інтересів у баченні мислителів середньовіччя***

Проблеми людини, її місця і ролі в системі економічних відносин суспільства певною мірою завжди відігравали важливу роль у науковій проблематиці та дослідженнях економістів багатьох поколінь. Зрештою можна сказати, що і сама економіка як наука



виникла для вирішення проблем господарювання самої людини й задоволення її потреб.

Наука про людину та її місце в системі економічних відносин сягає своїми коріннями в глибоку давнину і охоплює широку проблематику. «Немає важливих питань, розв'язання яких не входило б до науки про людину», – писав Юм на перших сторінках «Трактату про людську природу» [257, т.1, с. 59].

Для того, щоб збагнути зміст еволюційних змін і процес формування поглядів про місце людини в структурі економічних відносин та систему балансу інтересів, розглянемо праці дослідників минулого, починаючи з досліджень періоду зародження економічної думки.

Виходячи із основних ідей гуманізму, які панували у той час, практично всі великі мислителі XVII–XVIII ст. визначальне місце у системі суспільних відносин надавали людині. Осмислення гармонії функціонування суспільства стало неможливим без чільної ролі людини та її інтересів. Вже у той час постала важлива проблема наукового аналізу людської природи для надання міцної й незаперечної основи суспільного розвитку.

Відповідно, виникають два протилежні підходи, які намагаються пояснити природу людини. Один з них ґрунтується на людських пристрастях і пожадливостях, які лежать в основі життєдіяльності людини і які неможливо вгамувати моралізмом чи розумом. Мораль визнається безсилою, оскільки вона не відштовхується від людини та її пристрастей, а ніби насаджується суспільними принципами.

Цю думку, яка була дуже поширена серед носіїв ідей гуманізму XVIII ст., узагальнює Юм: «Я дійшов висновку, що моральна філософія, яку передали нам з античності, має той самий недолік, що й їхня філософія природи: вона є переважно гіпотетичною і залежить більше від вигадки, ніж від досвіду. Всі зверталися до своєї уяви, щоб будувати програми чеснот і щастя,

незважаючи на людську природу, від якої обов'язково залежить будь-який моральний висновок. Тож саме цю людську природу я вирішив узяти за основну тему вивчення і розглядаю її як джерело, з якого я витягну всі істини критики, так само, як і моралі» (цитуються за [188], с. 22).

Ми скористаємося цим же підходом, який використав Юм, і взявши за основу аналіз людської природи, будемо розглядати її як джерело теоретичної основи побудови гармонійного суспільства.

Пріоритетність духовного розвитку людини, на яку вказував ще український мислитель Г. Сковорода, теоретиками класичної політекономії була замінена на суто матеріальні цінності, які начебто мали задовільнити головні потреби людини. Економічна проблематика була обмежена питаннями отримання якнайбільшого доходу, який згодом розподілявся для задоволення усіх інших людських запитів.

Сучасний французький дослідник історії економічної думки П. Розанвалон підкреслює, що вже з XVII ст. утверджується думка, що саме відштовхуючись від людських пристрастей, а не навпаки, потрібно розглядати побудову і функціонування суспільства. А відтак політично-економічна система повинна так складати пристрасті, маніпулюючи ними, щоб суспільство могло функціонувати. Саме такий підхід стоїть в основі відомої праці А. Сміта «Багатство народів». Аналогічний підхід можна простежити і у філософських працях Гоббса, Макіавеллі, Пуфендорфа, Локка, Руссо, які, досліджуючи різні предмети, обґрунтовували необхідність встановлення суспільства на основі людських пристрастей як єдино реалістичних, на їхню думку, принципах, що мають владу над людиною більшу, аніж розум. Гоббс стверджує, що природний закон не матиме жодної дії, якщо його принципам будуть суперечити пристрасті, а через це природний закон слід виводити з найсильнішої із пожадливістей. При цьому Гоббс константує, що природний стан – це стан війни, що «природні пристрасті

штовхають людей на зіткнення одних із одними» ([188, с. 25]). На думку Гоббса, основою існування суспільства є такі людські пристрасті, як страх та бажання самозбереження.

Судження Пуфендорфа перебуває на тому самому рівні, що й судження Гоббса, він міркує в рамках економіки природних пристрастей. Економіку війни і миру Гоббса він замінює економікою доброзичливості та інтересу. «Мета суспільності, навпаки, в тому, – зазначає Пуфендорф, – щоб через допомогу і послуги кожен міг забезпечувати свої власні інтереси» [188, с. 29].

Встановлення суспільства базується на динаміці інтересу, а не страху. Отже, інтерес у Пуфендорфа – це позитивний наслідок інстинкту самозбереження, тоді як у Гоббса він має переважно негативний відтінок.

Саме такий світогляд став важливим підґрунтям для творів Адама Сміта.

Ще одним попередником Сміта можна назвати Локка, який вперше визначив власність як продукт праці, трактуючи її як продовження індивіда: «людина несе в собі головне обґрунтування власності, тому що вона є своїм власним хазяїном і власником своєї особи, того, що вона робить, і праці, яку виконує» [188, с. 31].

Основою приватновласницьких інстинктів Локк у своїй теорії власності називає людські пристрасті, а саме: бажання самозбереження. Локк таким чином не просто виокремлює індивіда з суспільного цілого, а індивіда з усіма його атрибутами, та персоналізує концепцію власності. Він не відрізняє інстинкт самозбереження від збереження власності, що охоплює водночас життя, свободу і добробут: «Зовсім не без причини людина запрошує і погоджується брати в компаньйони людей, які вже об'єдналися або планують об'єднатися, з тим, аби взаємно охороняти свої жяття, свої свободи та свої статки, те, що я позначаю загальною назвою «власність» [188, с. 31].

Можна сказати, що у Локка вперше зустрічається поняття колективного інтересу як певний симбіоз інтересів окремих індивідів, які об'єднуються заради захисту такого свого індивідуального інтересу, як власність.

Важливим внеском Руссо у формування тогочасного економічного світогляду можна назвати його тези про те, що людиною рухають дуже скромні пристрасті, й вона виявляє обмежені потреби. На його думку, всі пристрасті мають соціальне походження, вони розвиваються тільки разом із суспільством і зі збільшенням обмінів.

Заслугою Руссо слід назвати і те, що він вперше торкається проблеми суспільної гармонії інтересів, яку в подальшому буде розвивати А. Сміт. У «Соціальному контракті» Руссо пише: «Якщо необхідність встановлення суспільств була викликана протистоянням окремих інтересів, то узгодженість цих самих інтересів зробила це можливим. Це – те спільне, що є в різних інтересах, які утворюють суспільний зв'язок; і якби не було якоїсь точки, в якій всі інтереси узгоджуються, жодне суспільство не могло б існувати. Суспільство має управлятися виключно на основі цього спільного інтересу» [188, с. 35].

Водночас Руссо розуміє і всю глибину та складність вирішення цього питання: «науки, мистецтво, розкіш, комерція, закони та інші узи, які, тугіше стягуючи між людьми вузол суспільних зв'язків за допомогою особистого інтересу, ставлячи їх усіх у взаємну залежність, призводять до того, що вони всі мають взаємні потреби і спільні інтереси, зобов'язують кожного з них сприяти щастю інших, щоб мати змогу досягти й свого. Ці ідеї красиві, у цьому немає сумніву, і подаються вони в сприятливому світлі; але, якщо подивитися на них уважно і неупереджено, то можна значно зменшити число тих переваг, що вони їх нам пропонують... Адже на двох людей, чиї інтереси збігаються, може припасти сто тисяч

протилежних, і немає іншого способу досягти успіху, ніж обманути чи згубити всіх цих людей» [188, с. 35].

Розглядаючи проблему гармонії інтересів, не можна оминати праці мислителя XVIII ст. Гельвеція, який доволі прискіпливо вивчав це питання, намагаючись віднайти прості принципи організації суспільства. У листі до Монтеस्क'є він пише: «Я вірю в можливість доброго уряду, коли поважається свобода і власність народу, а загальний інтерес впливає – без усяких ваших рівноваг – з інтересу окремого. Це – проста машина, чиїми пружинами легко керувати, і вона не потребує коліщаток і противаг, які так важко заводити невмілим людям, котрі найчастіше вплутуються в урядування» [188, с. 37].

Під цим окремим інтересом Гельвецій розуміє «почуття любові до себе» як основоположну пристрасть, яка породила всі інші пристрасті. І на цьому інтересі, який є джерелом усіх пристрастей, на його думку, потрібно будувати суспільство, «тільки замінивши мовою інтересу мову образ, моралісти зможуть допомогтися, щоб люди приймали їхнє повчання».

Загальне щастя чи нещастя за Гельвецієм залежить від відповідності чи протилежності інтересу окремих осіб загальному інтересові, а отже, економія пристрастей зводиться до економії інтересів.

Гельвецій не лише дослідив людську природу інтересів, а й запропонував шляхи забезпечення збіжності загального інтересу з інтересами окремих людей. Головним важелем він називає закон, у якому повинні бути закладені «засоби спонукання людей до чесності, змушуючи пристрасті приносити лише плоди чеснот і мудрості» [188, с. 39]. Він переконаний, що «мотивів особистого інтересу, якщо ними вміло керуватиме вправний законодавець, достатньо, щоб сформувані доброчесних людей», а отже, ставить на один рівень і ототожнює проблему збіжності інтересів та досягнення людьми доброчесності. Оскільки кожен може зневажати і відкидати засади моралі та релігії, а

знехтувати принципами свого особистого інтересу не може ніхто. Ці речі – мораль та особисті інтереси – повинні бути пов'язані відповідним механізмом, дія якого ґрунтується на системі покарань та заохочень. Це давало б змогу забезпечити конвергенцію інтересів, яка не може бути досягнена стихійно.

Отже, ще задовго до А. Сміта, який ідеальну модель суспільства вбачав у стихійному врівноваженні інтересів, Гельвецій обґрунтував неможливість досягнення конвергенції інтересів без нормативного забезпечення цих процесів: «Я бачу, що будь-яка угода, де особистий інтерес протистоїть загальному, завжди порушуватиметься, якщо законодавці не пропонуватимуть велику винагороду за чесноту, а природну схильність до узурпації влади вони не перекриватимуть весь час греблею безчестя й кари. Я бачу, отже, що покарання й винагорода – це єдині узи, якими вони можуть прив'язувати особистий інтерес до загального» [188, с. 39].

Незважаючи на далекоглядність і обґрунтованість, ідеї Гельвеція не мали економічної основи, а тому залишилися лише теоретично-філософськими схемами.

Руссо вважав, що обов'язок дотримуватися суспільного договору і підкорятися загальній волі базується тільки на вільному зобов'язанні кожного. Він не передбачає жодної зовнішньої і вищої влади. Обов'язок є насправді найвищим ствердженням свободи. Людина визнає його тільки тією мірою, якою вона розуміє збіжність свого власного інтересу з інтересом колективним. Відтак, суспільний договір не є обміном, простою рівновагою, він є «прекрасною згодою інтересу й справедливості» [188, с. 52].

### ***3.3.2. Зародження і формування концепцій людського розвитку***

Аналізуючи величезну спадщину, залишену для нащадків численними дослідниками процесів господарювання, ми стикаємося з цікавими метаморфозами, які відбувалися зі ставленням науковців

до інтересів Людини. Майже до середини ХХ ст. система людських інтересів в інтепретації економічної науки обмежувалася множиною матеріальних потреб, які й переважно виступали головним об'єктом досліджень. Усім відомі також спроби замінити особисті інтереси людини суспільними, як і наслідки такої підміни.

Лише наприкінці минулого століття в процесі формування парадигми сталого розвитку та побудови постіндустріального суспільства почало домінувати розуміння важливості всебічного розвитку людини в контексті суспільного прогресу, що призвело до створення теорії людського розвитку. У результаті цих об'єктивних передумов проблеми інтересів людини стали визначальними при розробленні програм національного розвитку відразу у кількох розвинених країнах світу. На основі вагомих наукових здобутків за підтримки Організації об'єднаних націй (ООН) наприкінці 80-років минулого століття була сформована Програма розвитку ООН (ПРООН), яку очолив і тривалий час координував цей напрям досліджень Махбуба уль-Хака. Саме завдяки підтримці на такому високому міжнародному рівні концепція людського розвитку набула широкої популярності у багатьох країнах, зокрема і на пост-радянському просторі. Сьогодні цю методику оцінки національного рівня людського розвитку особливо активно використовують у Білорусі, Росії, Казахстані, Узбекистані. В Україні пішли дещо іншим шляхом: зусиллями фахівців інституту демографії та соціальних досліджень НАН України, а саме Е. Лібанової, Н. Власенко, О. Власюка та багатьох інших, була критично проаналізована міжнародна методика ПРООН і на основі попередніх ґрунтовних напрацювань запропонований власний методологічний підхід, який дає змогу адекватніше оцінити рівень людського розвитку у нашій державі в розрізі окремих регіонів [135].

Віддаючи належне Концепції людського розвитку ООН, яка поставила під сумнів рекомендації таких авторитетних організацій, як Всесвітній банк і МВФ щодо формування державних моделей

*Теоретичні засади екомології як науки  
про збалансований розвиток*

---

суспільно-економічного розвитку, ми вважаємо за необхідне звернути увагу дослідників на концепцію, що зародилася паралельно із зазначеною вище зусиллями представників львівської школи еколого-економічних систем, зокрема професора С. Злупка. Працюючи в Інституті економіки, який сьогодні називається Інститутом регіональних досліджень НАН України, майже два десятиліття він присвятив дослідженням проблем людського потенціалу, зайнятості та ринку праці. Одним із вагомих досягнень ученого були виплекані ним теоретичні засади нового наукового напрямку, яку він назвав «екогомологія» як наука про гармонійні стосунки людини і довкілля. Основні положення екогомології були опубліковані ще у 1987 р. у Віснику НАН України [109]. Хоча варто наголосити, що засадничі ідеї екогомологічної парадигми були сформовані переважно видатними українськими вченими XVII-XX ст. Насамперед це стосується досліджень мислителя світового рівня Г. Сковороди, передвісника теорії енергетичної економіки С. Подолинського та його послідовника, творця науки про ноосферу В. Вернадського.

Світовий вимір наукової думки українських класиків та їхніх сучасних послідовників підкреслюється загальноцивілізаційними масштабами їхнього мислення, глобальністю піднятих питань та актуальністю запропонованих концепцій для вирішення гострих проблем сьогодення. Результати незалежних між собою досліджень, які паралельно проводилися у різних країнах і практично одночасно дали змогу дійти висновку про пріоритетність інтересів Людини порівняно з іншими параметрами соціально-економічного розвитку, свідчать про об'єктивну закономірність процесів пізнання економічних явищ у напрямку зростання важливості нематеріальних людських потреб.

Головне місце людини в системі господарських відносин та принципи її збалансованого розвитку поєднують ці дві концепції, і водночас за своєю суттю, об'єктом і предметом дослідження



екомологічна парадигма людського розвитку має значні відмінності порівняно з ПРООН.

Гене́за екомологічної парадигми людського розвитку як становлення і шляхи вирішення поставленої проблематики вимагає свого вивчення насамперед в еволюційному аспекті у розрізі основних об'єктів дослідження: довкілля та людина (рис. 3.3).

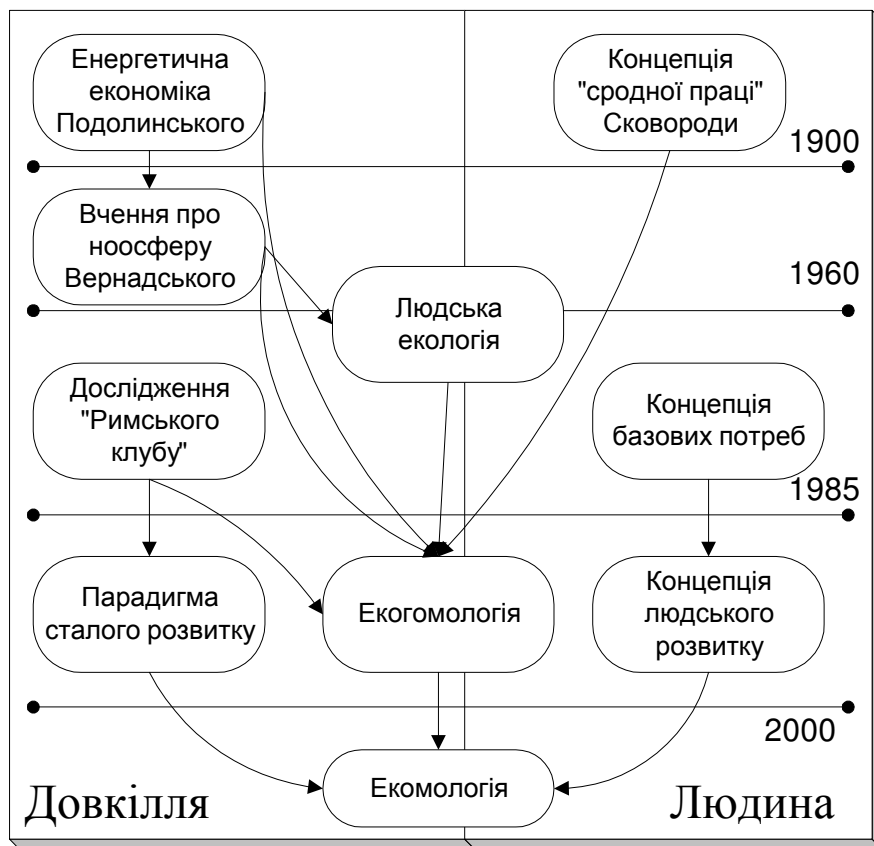

**Рис. 3.3. Еволюційний аспект дослідження проблем довкілля та людського розвитку**

Розвиток економічних відносин у процесі науково-технічного прогресу невідмінно супроводжувався появою нових, невідомих раніше проблем, які ставили перед наукою нові невідкладні завдання.

Об'єкт свого дослідження економічна наука змушена була лише згодом дещо розширити у зв'язку з виникненням вже

очевидних загроз внаслідок підвищеної активності господарської діяльності людини.

Посилена індустріалізація економіки ХХ ст. невідмінно супроводжувалася підвищеним рівнем забруднення навколишнього середовища, на що у 60-70 роках звернули увагу науковці, виокремивши екологічну складову серед економічної проблематики. Темпи економічного зростання почали загрожувати як людині, так і природі. Вже у той час виникла необхідність досліджувати питання екологічної безпеки суспільного розвитку в межах конкретної науки. Вирішення проблеми захисту навколишнього середовища від наслідків господарювання суспільства взяла на себе наука, найпоширенішою на теренах пострадянського простору назвою якої стала соціальна екологія. Слід зазначити, що С. Злупко не погоджувався з такою назвою цієї науки, пояснюючи причини її поширення не об'єктивними чинниками, а радше політично-ідеологічними передумовами, оскільки у США вже тривалий час існує наука за назвою людська екологія (Human Ecology), предметом якої повинна би бути взаємодія людини і довкілля. Це найменування доволі точно відображало предмет дослідження, але з ідеологічних міркувань радянські вчені не могли підхопити його, а замінили на соціальну екологію, надавши ідеологічно витриманого знеособленого звучання. Тому в останні десятиліття ХХ ст. російські вчені доволі активно утверджували теорію соціоекології. «По суті, – зазначає С. Злупко, – позбавлені в комунорежимних умовах права на власну думку, українські дослідники екологічних проблем сучасності доволі легко перейшли на позиції соціоекології» [104, с. 13]. Так, людина, проблеми її розвитку в гармонії з природою, знову відійшли на задній план, поступившись місцем знеособленому соціуму.

Як людська екологія, так і соціоекологія, предметом досліджень яких насамперед виступає екологічна безпека відповідно людини та суспільства, не претендують на пояснення і вивчення

складних взаємозв'язків, закономірностей та наслідків впливу виробничих відносин, людини й природи, й охопити тим самим широку проблематику економічних відносин, охорони навколишнього середовища й людського розвитку. Цей предмет дослідження, об'єктом якого стала еколого-економічна система, вже вимагав інших методів та підходів, якими не володіють ні соціоекологія, ні людська екологія.

І першим кроком у напрямку формування концепції, яка б охоплювала цю розширену проблематику, стало добровільне об'єднання громадських діячів, відоме під назвою «Римський клуб». Ще наприкінці 60-х років минулого століття італійський промисловець Ауреліо Печеї об'єднав навколо цієї проблеми понад 100 відомих на той час учених, політичних діячів та бізнесменів, організувавши так званій «Римський клуб». За підтримки цієї організації професор Масачусетського технологічного університету Джей Форрестер розробив моделі світової еколого-економічної системи, які він назвав моделями світової динаміки. Основою цих моделей слугував розроблений ним метод системної динаміки, який дозволяв кількісно аналізувати складні системи, що мали численні внутрішні зв'язки між елементами системи.

Будуючи свої моделі, Д. Форрестер зробив декілька припущень, які ґрунтувалися на існуванні позитивного зворотнього зв'язку і передбачали експоненціальне зростання в часі споживання природних ресурсів, населення, рівня забрудненості навколишнього середовища відходами виробництва та інших показників глобального характеру.

Дослідження, проведені за допомогою цієї моделі, показали, що за умови збереження наявних тенденцій зростання базових показників нашу планету очікує глобальна соціально-екологічна катастрофа вже до 2050 р. У результаті цих досліджень Джей Форрестер сформулював важливі висновки, значення яких важко переоцінити: по-перше, процеси зростання кількості

населення, концентрації забруднення навколишнього середовища і споживання природних ресурсів не можуть розвиватися незалежно один від одного; по-друге, всі спроби вирішити проблеми сталого розвитку окремо одну від одної, ігноруючи їхній тісний взаємозв'язок, приречені на провал і можуть лише погіршити ситуацію. Ці тези в подальшому стали важливим теоретичним підґрунтям екомологічної парадигми.

Незважаючи на безсумнівно важливе значення досліджень Д. Форрестера, слід зазначити окремі не доопрацювання у його висновках. Обставина, яка відразу викликала шквал критики щодо його моделей, полягала в тому, що значення деяких коефіцієнтів він змушений був задати евристично, оскільки були відсутні статистичні дані про кількісні зв'язки між ними. Головна наукова цінність досліджень Д. Форрестера полягає не в точності його прогнозів, яка зрештою не має великого значення, а в тому, що він зосередив увагу світового співтовариства на проблемах суспільного та людського розвитку, наголосивши на існуванні конкретних рубежів вичерпності енергетичних та інших ресурсів людства. Ці результати можна назвати першими цеглинами у формуванні концепції сталого розвитку.

Формування в кінці 80-х років минулого століття пост-індустріальної парадигми розвитку економіки і людства загалом можна назвати закономірним наслідком об'єктивного процесу пізнання реальної дійсності. Об'єкт дослідження економічної науки знову розширюється та охоплює не лише проблеми екологічної безпеки й ефективного природокористування, а й інформаційне середовище суспільства. Незважаючи на це, людина з її «маленькими» інтересами залишалася мов би осторонь порівняно з глобальними проблемами людства, якими почали перейматися прихильники постіндустріальної економіки.

Ще одна слабінка результатів дослідження членів Римського клубу, які власне і стали значною мірою підґрунтям парадигми

сталого розвитку, на нашу думку, є більш принциповою. Більшість рекомендацій Д. Форрестера мали лише обмежувальний характер, у чому він і вбачав суть сталого розвитку. Особливо важко погодитися з його пропозицією зменшити обсяги світового виробництва продуктів харчування і такими чином зменшити темпи зростання кількості населення.

С. Злупко згадує, що в той час майже всі офіційні видання комуністичної імперії були зобов'язані «викривати песимістичні прогнози» Римського клубу. Саме в цьому вчений вбачає і позитивне значення, бо в тоталітарно-плановій системі скоро почався справжній бум у виданні літератури з екологічної проблематики, яку до того вважали не актуальною для ідеологів «розвинутого соціалізму». Саме в процесі критики зарубіжних екологічних концепцій активізувалися дослідження, що стосувалися взаємодії людини і довкілля, які, щоправда, в умовах монополії матеріалістичного світосприйняття проводили з відповідних методологічних позицій. Вони сприяли нагромадженню знань та інформації щодо взаємодії людини і природи. «У той же час почалися пошуки науки, яка б могла об'єднати знання із цієї проблематики», – зазначає С. Злупко [104, с. 10]. Ця тематика була близькою для вченого, оскільки він вже протягом кількох десятиліть займався проблемами зайнятості, трудових ресурсів, а також економічної кібернетики. З огляду на хаотичність та безпорадність у створенні загальноновизнаної науки про органічність розвитку людини й довкілля, а також на об'єктивну потребу появи такої науки С. Злупко розробив теоретичні засади екогомології, яка за його задумом покликана комплексно вивчати предмет збалансованого розвитку людини і природи. Згідно із загальноприйнятими принципами назва науки містила об'єкт її дослідження: «*еко*», що означає дім, середовище, «*гомо*» – з латинської *homo*, яке означає людина і «логія» як наука.

### **3.3.3. Етимологічні питання терміна «екомологія»**

У 2003 р., підготувавши навчальний посібник з основ екомології, С. Злупко звертає увагу на те, що творення терміна для назви нової науки пов'язане з певною мовною естетикою. І хоча на перший погляд, це може видатися несуттєвим, насправді ж воно не позбавлене змісту, оскільки не тільки зміст, а й форма його сприяють популярності науки. Мабуть, такі роздуми викликані і тим, що незважаючи на десятиліття існування екомології та актуальність предмета її дослідження, вона не набула належного розвитку і популярності у науковому середовищі. Однією із причин такого становища можна назвати безпосередньо сам термін, який містить аж три наголошених склади, чим значно затруднює навіть вимову.

С. Злупко, хоча й акцентує на суті і важливості нової науки, проте залишає відкритим й питання термінології та, дотримуючись ще попередньої, одночасно вже сам пропонує дещо змодифіковану назву цього наукового напрямку: «утвердження такої науки, безумовно, внесло б відповідну впорядковані у вже нагромаджені факти, сприяло б виробленню понятійного апарату, підвищило б методологічний і методичний рівень досліджень, посилило б конструктивність висновків, узагальнень і рекомендацій для практики. Генератором всіх цих аспектів могла б стати наука під назвою екомологія (підкреслення наше, – авт.)» [104, с. 15].

Це змусило нас більш прискіпливо дослідити етимологічні питання, що пов'язані з найменуванням цієї науки, що дало змогу не лише уточнити сам термін, який визначає вказаний науковий напрям, а й чітко сформулювати його об'єкт, предмет та метод.

Перша проблема, з якою ми зіткнулися, полягала в тому, що в грецькій та латинській мовах існували ОМОНіми: відповідно *ομο* і *homo*, що вимовлялися практично однаково, але мали зовсім різне значення у своїх мовах.

Так, *homo* латинською мовою означає «людина розумна, розважлива, розсудлива» або «чесна, порядна людина» [131, с. 301]. За основу у побудові складних слів зазвичай беруть саме грецьке слово (*g*)*омо*, яке означає «рівність», «однорідність», «єдність» [198, с.140]. Причому, в українських словах, побудованих на основі грецького *омо*, часто додають звук «г», хоча можна обійтися і без нього, як у терміні ОМОнім. У процесі словотворення з метою уточнення найменування цього наукового напрямку ми скористалися саме цим загальноприйнятим словом *-омо-* у значенні «єдність», «гармонія», що доволі точно відображає головний предмет дослідження (рис. 3.4).

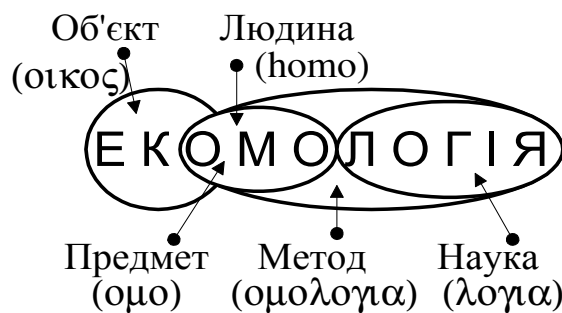

**Рис. 3.4. Етимологічні особливості терміна «екомологія»**

Варто наголосити, що у сучасній науковій термінології для позначення людини, її діяльності та впливу на довкілля існує усталений термін на базі грецького слова *άνθρωπος*, тобто *антропос*. У центрі екомологічної парадигми стоїть людина, і якщо використовувати усталену форму словотворення, то можна сказати, що головним принципом екомології є антропоцентризм. Насправді екомологія гостро критикує антропоцентризм і немає нічого спільного з цим принципом. Антропоцентризм – це принцип, відповідно до якого людина є завершенням еволюції світобудови, а сам термін був вперше вжитий мислителями доби Відродження. Антропоцентризм відображає перевагу людської діяльності заради задоволення безмежних її потреб, що призводить до практики тотального винищення об'єктів живої природи заради наживи, або які не мають господарського значення чи не сприяють розвитку

економіки, хоча би місцевої. Інакше кажучи, принцип антропоцентризму передбачає повне підпорядкування тимчасовим потребам та захтянкам людей довкілля, всіх ресурсів тощо. Зрозуміло, що екомологія ґрунтується на протилежних принципах, хоча також декларується принцип центрального місця людини у всіх суспільно-економічних відносинах, але Людини *homo* – розумної, розважливої, розсудливої, чесної, порядної. Це – ще один аргумент на користь вжитого латинського терміна *homo*, замість грецького слова *άνθρωπος* (*антропос*).

Доцільно також наголосити, що саме слово (*г*)омологія, яке виступає частиною терміна *екогомологія*, існує у грецькій мові – *ομολογια*, що означає згоду та примирення. В оригіналі це слово написано і читається без літери *г*: *омологія*. Це ж слово, але вже зі штучно доданою буквою *г* – *гомологія* – розповсюджене і в українській загальнонауковій термінології й трактується як подібність найважливіших властивостей, які виявляють сутність відповідних об'єктів. Ця сутність може бути однаковою, незважаючи на зовнішні розбіжності. Відповідно, гомологію можна протиставити аналогії як подібності за однією чи кількома ознаками, які необов'язково є суттєвими для речей, що порівнюються. Термін «гомологія» у подібному значенні вживається у декількох науках, тому надавати йому іншого значення є некоректним.

З іншою складовою «*еко*» також не все так просто. Вона походить передусім від грецького слова *οικος*, що означає «дім, житло, батьківщина». Це слово сьогодні інтерпретують переважно як довкілля, середовище, і воно стало основоположним для визначення науки, що вивчає взаємовідносини живого організму з навколишнім середовищем – *екологія*. Тут є ще один цікавий факт. Як подає етимологічний словник української мови, термін «економія» запозичений з латинської мови «*οεσονομία*», який означає «правильне господарство» походить від грецького *οικονομια* – «керування домашнім господарством», утвореного з основи первісного іменника *οικος*. Отже, частку «*еко*» слід значно ширше розуміти, аніж це прийнято сьогодні. ЕКО як цілісний об'єкт



дослідження екомології варто інтерпретувати як середовище проживання та господарювання людини.

### 3.3.4. Об'єкт і предмет дослідження екомології

Головна відмінність екомологічної парадигми від традиційних поглядів на екологічну та економічну системи, які більшість дослідників цих проблем розглядають відокремлено, полягає в тому, що ЕКО розглядається як цілісний об'єкт вивчення екомології. На основі таких поглядів і виник науковий напрям дослідження еколого-економічних систем, предметом якого є вивчення взаємного впливу життєдіяльності людини та природного середовища. Представники цього напрямку наголошують на тому, що межі екологічної та економічної систем не збігаються [61]. Варто додати, що не лише межі не збігаються у традиційній інтерпретації еколого-економічних проблем, а й закони внутрішнього розвитку цих систем та вектори інтересів, а в окремих випадках навіть мають протилежний, конфліктний характер, як це зображено на рис. 3.5.



Рис. 3.5. Взаємозв'язки між об'єктами дослідження екомології

З огляду на це впливає важлива наукова проблема збалансування різноспрямованих векторів інтересів, яка на перший погляд здається нездоланною.

Один із перших у незалежній Україні дослідників еколого-економічних систем І. Грабинський, ґрунтуючись на дослідженнях класиків (А. Сміта, Ж.-Б. Сея, С. Подолинського), наводить такий тріумвірат чинників виробництва: праця, природа, капітал. Продуктивний чинник праці у його трактуванні охоплює функції, які виконує соціальна підсистема, природні сили стосуються екологічної підсистеми, і капітал охоплює функції, які забезпечують функціонування економіки. Перші два чинники вчений називає первинними екологічними чинниками, останній – вторинним економічним чинником [61, с. 64]. Якщо говорити не вузько лише про чинники виробництва, а загалом, то таке саме співвідношення повинно бути між усіма елементами цих трьох підсистем. Інакше кажучи, це можна підсумувати у важливий висновок, що в основі цивілізаційного розвитку повинна стояти людина та довкілля, а підсистема економічних відносин є вторинною і призначена лише для забезпечення гармонійного співіснування первинних категорій.

Якщо розглядати ринкові механізми функціонування економіки, то можна побачити зворотну картину й зауважити, що насправді акценти розставлені в іншому порядку. Відповідно до засад традиційної політекономії в основу суспільного розвитку ставлять зростання матеріального добробуту як первинного чинника, якому надають вирішального значення у задоволенні всіх людських потреб (рис.3. 6).

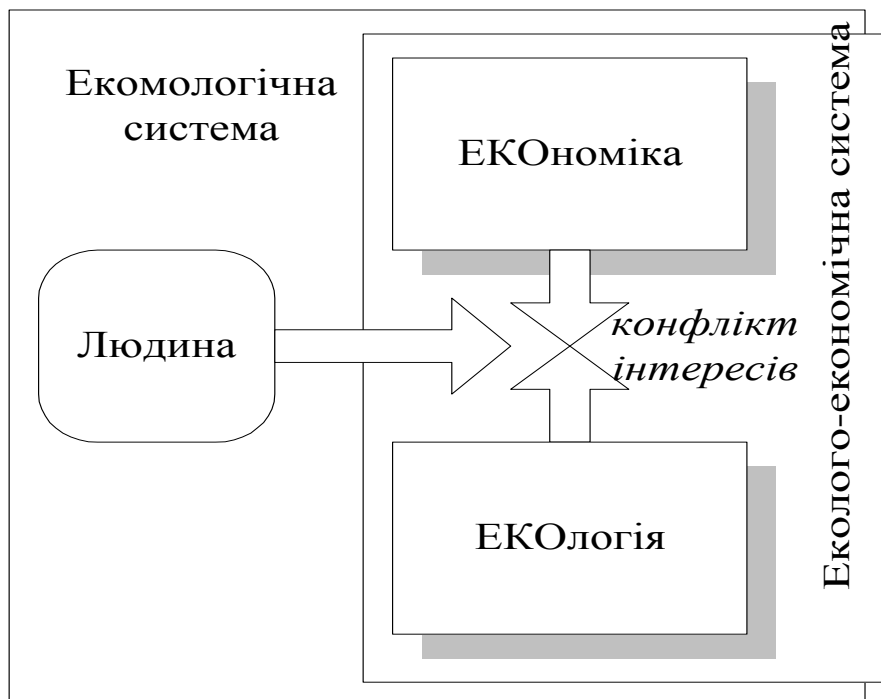
Традиційно вважають, що лише досягнення достатнього рівня дохідності забезпечить належне фінансування інших аспектів людського розвитку: охорони здоров'я, охорони навколишнього середовища, освіти, науки тощо. Насправді ж у багатьох випадках таке фінансування здійснюється або за залишковим принципом, або з метою зростання тих самих економічних показників. На таких засадах

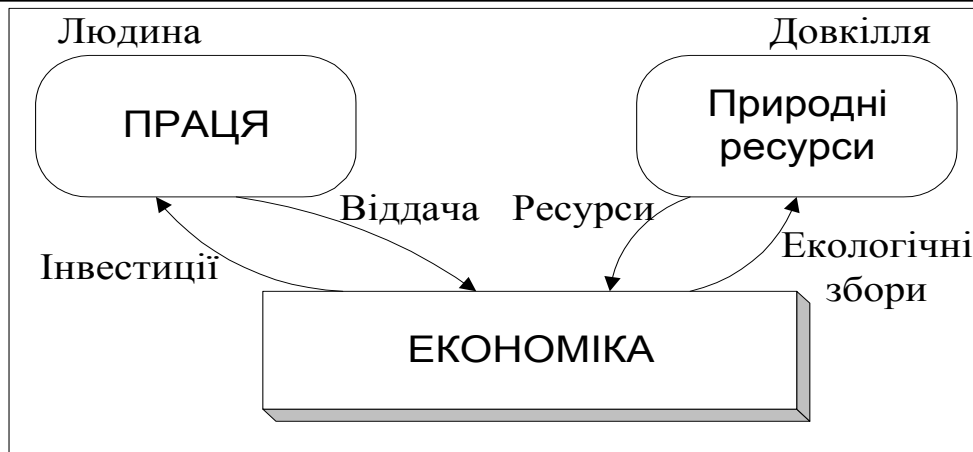

**Рис. 3.6. Класична схема взаємовідносин економіки, людини і довкілля**

ґрунтується теорія людського капіталу, яка освіту, здоров'я людини тощо розглядає як важливі чинники економічного зростання, що й зумовлює ефективність інвестування в людський розвиток. Хоча важко назвати такий розвиток збалансованим і всестороннім, оскільки єдиним критерієм «корисності» залишається та ж віддача у фінансовому плані, яку забезпечує та чи інша галузь знань.

Заслуга цієї концепції насамперед у тому, що вперше до системи економічних категорій були залучені такі якісні «неекономічні» чинники, як особисті здібності, професійний досвід, здоров'я, рівень освіти та знань. Ці аспекти людини розглядаються лише як різновид залучення не лише фізичної, а й інтелектуальної ПРАЦІ для забезпечення того ж таки максимального доходу. Людина є виробничим чинником функціонування економіки, трудовим ресурсом, який використовується для забезпечення найбільшого рівня економічного зростання. Таким самим ресурсом, вторинною категорією для першооснови, тобто економічної ринкової системи, виступає навколишнє середовище, яке інколи ще й «стає на заваді» ефективному зростанню. Яскравим прикладом системи пріоритетів ринкової економіки є ситуація зі США, які категорично відмовляються підписувати Кіотський протокол, оскільки його положення можуть завдати шкоди економічним інтересам держави. Таким чином, матеріальний добробут

як засіб цивілізаційного поступу і всебічного людського розвитку перетворено на єдину мету суспільної стратегії. Інакше кажучи, в теоретичних засадах традиційної політекономії закладена груба помилка, внаслідок якої засіб видають за мету. Такий стан речей зумовив пошуки нових підходів для вирішення цієї наукової проблеми. Ми переконані, що саме екомологія, засади якої ґрунтуються на коректних взаємозв'язках між елементами первинних категорій (людина і довкілля) та вторинної – економіка, допоможе сформулювати адекватний погляд на проблеми людського розвитку і суспільства загалом.

Екомологія розглядає економічну та екологічну систему (*еко*), а також людину як цілісний **об'єкт** дослідження, який має розвиватися на основі спільних законів та збалансованих векторів інтересів. Отже, **предметом** екомології є пошук та вивчення таких законів, побудова гармонійного механізму між людиною та довкіллям за посередництвом економічних механізмів. Одночасно, термін «екомологія» визначає і головний **метод** цього наукового напрямку – (*г*)омологія як знаходження подібності найважливіших властивостей у таких різних за своєю сутністю об'єктах: ЕКОсистема, ЕКОноміка, Людина.

Варто зазначити, що термін «гомологія» (*омологія*) широко використовувався філософами-стоїками, які трактували його як згоду вчинків з розумом і з природою [238, с. 111]. Таке розуміння древніх мудреців сьогодні точно відображає суть основного методу та предмета екомології – віднайти **згоду** (врівноважену систему інтересів) **вчинків** (господарської діяльності людини) з **розумом** (її духовним та інтелектуальним розвитком) та **природою**. Отже, людський розвиток з точки зору екомологічної парадигми невід'ємно пов'язаний із збалансованим поєднанням духовних, душевних, фізичних, інтелектуальних та матеріальних її потреб у нерозривній гармонії з навколишнім середовищем.

Названі аспекти людського розвитку не рівноцінні між собою за важливістю. Пріоритетність їх залежить від обраної базової концепції цивілізаційного поступу. Як вже було зазначено, концепція ринкових економічних відносин найвищий пріоритет надає доходу, який шляхом розподілу між різними учасниками на засадах саморегуляції дає змогу задовільнити всі інші людські запити і потреби.

Натомість пріоритетний чинник людського розвитку з погляду екомології складає духовний потенціал кожної особистості та суспільства загалом, який визначає усі інші вектори цивілізаційного поступу як незмінного руху людства вперед. Систему пріоритетів людського розвитку можна відобразити у вигляді піраміди, у якій важливість напрямків спадає знизу догори (рис. 3.7).



**Рис. 3.7. Система пріоритетності окремих аспектів людського розвитку**

Поняття духовності у контексті людського розвитку є сьогодні ще доволі розмитим і вимагає окремого дослідження, як зрештою й інші аспекти. Ми розуміємо духовний потенціал як ступінь внутрішньої свободи людини, її здатності приймати незалежні від зовнішнього впливу та середовища рішення, які сприяють її особистому й суспільному всесторонньому розвитку. Такий підхід перегукується із розумінням А. Сена, який у своїх останніх працях саме свободу ставить на перше місце серед інших цінностей [296]. Варто зазначити, що він більше наголошує на зовнішніх чинниках свободи особистості, які залежать переважно від соціально-економічного та політичного становища суспільства. Духовність у нашому розумінні полягає у здатності людини до самостійної мобілізації внутрішніх сил, які спрямовуються для забезпечення максимально ефективного самовдосконалення особистості у всіх її аспектах: забезпечення душевної та фізичної гармонії, інтелектуального розвитку, матеріального добробуту, а також піклування про середовище її існування.

Важливим підтвердженням пріоритетності духовного аспекту людського розвитку можна назвати результати, отримані аналітиками національного центру стратегічних досліджень. Вони синтезували принципову ієрархічну структуру регіональних рівнів людського розвитку. Згідно з проведеними ними дослідженнями виявилось, що найважливішою для людського розвитку є стратегія, спрямована на забезпечення свободи людини (56% з 100%), яка має суттєву перевагу над стратегіями безпечного існування та розвитку людини [135, с. 48]. Серед численних чинників людського розвитку автори наводять і духовність, яку відносять до інтелектуального потенціалу суспільства. Проведені ними розрахунки для визначення важливості чинників реалізації кожної стратегії з використанням матриць попарних порівнянь засвідчили виняткову важливість цього складника людського розвитку. Так, для забезпечення свободи людини найважливішим респонденти визнали інтелектуальний

розвиток суспільства (66,6%), для розвитку людини найважливішим знову ж таки є інтелектуальний потенціал суспільства (72,5%) порівняно із забезпеченістю людськими ресурсами та соціально-правовою захищеністю населення.

Якщо врахувати те, що до інтелектуального потенціалу суспільства у цьому дослідженні віднесли рівень духовності, і за результатами дослідження експерти вважають однаково важливими духовність, розвиток науки та освіченість, і лише потім розвиток інформаційних технологій, то це служить ще одним підтвердженням нашої гіпотези про пріоритетність духовного потенціалу та формування внутрішньої свободи людини для всестороннього її розвитку.

В межах екомологічної парадигми поняття духовної та душевної гармонії, фізичного стану здоров'я людини, її інтелектуального потенціалу розглядаються не так з метафізичних поглядів, як з точки зору впливу економічних чинників на їх розвиток, які (чинники) служать зв'язковою ланкою між такими різними аспектами дослідження.

Екомологічні принципи врегулювання взаємодії окремих підсистем ґрунтуються не на загальноприйнятому підході про охорону навколишнього середовища від антропогенного впливу господарської діяльності, про охорону здоров'я людини від негативних чинників середовища проживання, а на уявленнях про можливість органічного поєднання цілей розвитку людини, екологічної та економічної систем.

Екомологія як молода і ще неповністю сформована наука вимагає опрацювання багатьох теоретично-методологічних питань. Лише залучення до цієї проблематики широкого кола дослідників надасть належного поштовху для її успішного розвитку, що дозволить вирішити чимало актуальних на сьогодні проблем гармонійного розвитку людини зокрема і суспільства загалом.

### **3.4. Структурна модель економічного розвитку на основі екомологічної парадигми**

#### **3.4.1. Узагальнена модель збалансованого людського розвитку**

Екомологічна парадигма, базові положення якої започаткував С. Злупко, відображає інтегрований науковий підхід до дослідження місця людини в системі економічних, екологічних, інформаційних та духовних чинників. Збалансований людський розвиток можливий лише за умови суспільного поступу у напрямку названих чотирьох векторів, які забезпечують різні аспекти гармонійного формування як людини, так і суспільства загалом.

У цьому параграфі поставлено за мету подати в узагальненому вигляді модель збалансованого розвитку економіки України в межах екомологічної концепції та сформулювати в узагальненій формі модель, яка враховує чинники збалансованого екомологічного розвитку.

У межах екомологічної парадигми в центрі суспільно-економічних відносин стоїть Людина з усіма її різносторонніми інтересами. Зрештою, економічна система розглядається лише як певна зовнішня інфраструктура, призначення якої полягає у забезпеченні всестороннього розвитку людини як вільної особистості.

У теоріях класичних шкіл політекономії або взагалі не передбачені такі функції економіки, або лише на декларативному рівні. Людина стає заручником економічних законів, розглядається або як ресурс, що необхідний для функціонування економічної системи, або як споживач товарів і послуг, що часто їй не потрібні. Це спричиняє замість розвитку – деградацію людини, замість задоволення її потреб (як декларується) – психологічну, наркотичну, хімічну тощо залежність від нав'язаних рекламою товарів. Не останню роль у цьому процесі відіграє базова економічна теорія, яка відвела людині роль трудового ресурсу, капіталу і споживача.



У філософських системах Гегеля і Рікардо, в концепції суспільно-економічних формацій Сен-Сімона і К. Маркса немає людської свободи, і, як наслідок, самої людини. Залишається лише ефімерна «об'єктивна закономірність», яка керує поведінкою людей, та суспільні інтереси.

Останнім часом побільшало наукових праць, що присвячені саме місцю Людини в системі економічних відносин. Зазначимо, що чимало вітчизняних та зарубіжних авторитетних учених, зокрема С. Мочерний [153], І. Буян [97], Е. Балацький [10] тощо у центр економічного механізму ставлять людину.

Так, І. Буян свої міркування обґрунтовує на фундаментальній тезі, що «економіка існує для людини, а діяльність людини утворює економіку» [97, с. 9]. З огляду на це, він вважає, що людина є центральним елементом економіки, вона входить в економічну сферу як споживач завдяки потребам, які спонукають її до створення життєвих благ, а також як суб'єкт господарської діяльності, що здатен вступати в економічні стосунки задля виробництва, переслідуючи власні корисні інтереси, усвідомлюючи вигідність і доцільність своєї участі в економічних процесах.

Фактично людина в сучасній ринковій системі опинилася в ролі заручника меркантильних інтересів певної категорії людей.

Автор цього дослідження повністю поділяє думку російського дослідника Е. Балацького, який переконаний, що економічна наука повинна повернутися до людини, щоби вийти на нову траєкторію розвитку [10, с. 65]. Він звертає увагу не лише на необхідність поставити людину в центрі економічних відносин, а й на те, якими науковими методами це буде зроблено, оскільки навіть у фізиці, яка не претендує на вивчення людської поведінки, найбільші відкриття були зроблені тоді, коли в процес, який досліджується, ввели людину. Мова йде про теорію відносності А. Ейнштейна, принцип невизначеності В. Гейзенберга у квантовій фізиці, суть яких полягає в тому, що в процес дослідження був введений спостерігач.

Подібний принцип потрібно ввести і в економічну теорію, досліджуючи не лише те, як людина може впливати на перебіг економічних процесів, досягаючи певної (передовсім меркантильної) мети, а й те, яким чином економічні механізми впливають на психологічний, фізіологічний, інтелектуальний, духовний розвиток самої людини, чи не відбувається її деградація під впливом тих чи інших усталених економічних відносин.

Принципи екомології ґрунтуються на загальнофілософському підході єдності тіла, душі та духа людини [217]. Це означає, що економічний механізм, що побудований на принципах збалансованого розвитку, має бути спрямованим на всебічний розвиток людини і всестороннє забезпечення усіх її потреб, а не тільки матеріальних і фізичних [215].

Виходячи із засадничих принципів екомології, модель стратегічного розвитку економіки України повинна враховувати всі компоненти, що сприяють суспільному та особисто-індивідуальному саморозвитку.

В межах цього підходу ми розробили модель збалансованого людського розвитку, яка ґрунтується на чотирьох сферах: суспільно-економічна, природна, духовна та ноосфера.

Загалом потенціал екомологічної системи, який фактично на рівні національної економіки відображає величину національного багатства, можна описати з допомогою множини, що складається з чотирьох векторів:

$$\xi = \{B, Y, I, \Psi\}, \quad (3.1)$$

де  $B$  – потенціал природного середовища (біосфера);

$Y$  ( $K$ ) – величина внутрішнього валового доходу (ВВД) (або накопичений капітал у вигляді матеріального багатства нації);

$I$  – рівень розвитку інформаційного середовища (ноосфера);

$\Psi$  – рівень духовного розвитку (теосфера).

У цьому параграфі більше уваги приділено методологічному обґрунтуванню нашого підходу, тому модель подана лише у загальному вигляді. Слід зазначити, що наведені вектори не рівнозначні

між собою, а пов'язані відповідною системою пріоритетів, які водночас слугують об'єктивним обмеженням для іншого вектора розвитку. Найвищий пріоритет ми надаємо духовному та інтелектуальному розвитку, які служать закономірним та об'єктивним обмеженням для використання природних ресурсів та матеріального багатства. Наприклад, людина, а в сукупності суспільство, з достатньо високим інтелектуальним розвитком зможе більш бережливо ставитися до використання природного багатства, забезпечити належний рівень відтворення природного капіталу, використовувати альтернативні джерела енергії тощо. У такому разі немає необхідності примусово, штучно, суб'єктивно обмежувати використання природних багатств. Людина з високим рівнем духовного розвитку має значно менші матеріальні потреби, а це є об'єктивний обмежувач споживання товарів і послуг. Таким чином досягається збалансований економічний і суспільний розвиток.

У цьому параграфі у загальному вигляді наведена структурна модель, що може бути основою стратегічного розвитку економіки України. Підсумовуючи сказане, зазначимо, що описані процеси потрібно формалізувати і представити їх у детальнішому вигляді, показати, яким чином духовний та інтелектуальний розвиток сприяє зростанню природного капіталу, обмеженню матеріальних потреб і збалансованого розвитку економіки України, обґрунтувати низку інших положень екомологічної парадигми.

### ***3.4.2. Рівні розвитку економічних відносин у чотирьох-векторній системі координат***

Запропоновану у попередньому параграфі модель можна подати у графічному вигляді, який більш наочно може продемонструвати вектори збалансованого за інтересами економічного розвитку.

Варто підкреслити, що в центрі цієї моделі стоїть людина, її інтереси, потреби та запити в контексті їх динамічного поступу (рис. 3.8).

Безпосередньо сам розвиток відображений у вигляді такого вектора: Задатки-Потенціал-Капітал-Інфраструктура. Задатки відображають базові чинники, початкові здібності, первинні елементи відповідної сфери. Потенціал відображає набуті можливості, додаткові компоненти і чинники розвитку. Цей вектор формує етапи розвитку економічних відносин в екомологічному контексті.



**Рис. 3.8. Чотирьохрівнева структура людського розвитку у чотирьох розрізах**

Капітал відображає спосіб та інтенсивність використання як первинних задатків, так і набутих можливостей. Інфраструктура відображає відповідне суспільне середовище, яке може бути як каталізатором усіх динамічних процесів, так і гальмом, яке стопорить їх розвиток.

Розглянемо спочатку духовну сферу людського розвитку, яка визначає первинні спонукальні інтереси і потреби (у тому числі економічні) людини, формує її світогляд та подальшу економічну поведінку.

Треба сказати, що А. Сміт описав суспільну поведінку людини у двох аспектах: більш відома модель поведінки Homo economicus – людина економічна, яка в подальшому лягла в основу класичної політичної економії; і менш відома сторона – аспекти моральної філософії суспільної поведінки людини, що викладена у його «Теорії моральних почуттів». Цей другий аспект у розумінні А. Сміта слугує чинником своєрідної стриманості безмежної жадоби збагачення, яку можна побачити за багатьма ознаками. У такому трактуванні немає справжнього розриву, як часто вважають, між «Теорією моральних почуттів» та «Багатством народів». На перше місце виходить стриманість, а тоді людиною керує економічний егоїзм – такий підхід забезпечує баланс інтересів. Якщо ж навпаки на перше місце виходить економічний егоїзм, то отримуємо теорію опортуністичної поведінки, за яку її автор Олівер Вільямсон нещодавно (у 2009 р.) отримав нобелівську премію. Опортуністичну поведінку він визначив як таку, що не обтяжена моральними нормами із застосуванням засобів хитрості і лукавства.

На початковому рівні розвитку людина володіє сумлінням як первинним компонентом духовної сфери. Сумління й генерує стримувальні чинники у безмежному прагненні індивіда до збагачення. На наступному рівні в процесі виховання людина набуває додаткових цінностей у вигляді духовних благ [215]. У подальшому формується духовний капітал, який є головною спонукальною силою, яка змушує індивіда досягати все нових і нових цілей, долати труднощі та перепони, що виникають на шляху. У всій повноті він може розвинути за умови сприятливого середовища духовної свободи: як особистої, так і суспільної.

Ноосфера передбачає такі рівні розвитку: розумові здібності як базова категорія, далі формується інтелектуальний потенціал на основі первинних здібностей, отриманої освіти, зроблених винаходів, ноу-хау тощо. Використання інтелектуального потенціалу формує інтелектуальний капітал, а суспільний інформаційний простір відіграє роль каталізатора, який забезпечує зростання інтелектуального капіталу або навпаки стримує його розвиток.

Якщо розглядати природну сферу, то базовим чинником виступає загалом біосфера, з якою кожна людина безпосередньо стикається у повсякденному житті, користується на первинному рівні її благами: дарами лісу, озер, моря, плодами землі тощо. На наступному рівні природну сферу розглядають як джерело енергетичних та сировинних ресурсів для забезпечення економічних потреб індустріального етапу розвитку.

У подальшому були введені поняття природного капіталу для відображення процесів відтворення економічної продуктивності природної сфери та її біопродуктивності. На найвищому рівні інфраструктури подані інституційні механізми, які можуть забезпечити максимальний індекс біопродуктивності шляхом стимулювання інвестицій у «зелені технології», забезпечення сталого способу розвитку економіки.

Соціально-економічна сфера відображає власне економічні відносини в суспільстві. На рівні первинних задатків подані базові економічні чинники, серед яких можна назвати фізичне здоров'я людини, здатність її до праці, первинні навички. Наступний рівень відображає економічний потенціал як сукупність набутих можливостей створювати додану вартість. Використання цих можливостей формує на наступному рівні матеріальний, або рукотворний капітал, ефективність зростання якого залежить від інституційної інфраструктури суспільства, яка подана на схемі на найвищому рівні, що відображає також найвищий рівень розвитку.

Подану схему можна розглянути ще за рівнями розвитку: від найпростіших базових задатків до найвищого рівня інституційної інфраструктури, який забезпечує рівновагу інтересів людини і суспільства.

### ***3.4.3. Етапи розвитку економічних відносин в екомологічному контексті***

На початковому рівні розвитку економічних відносин в екомологічному контексті основою економічної діяльності було задоволення первинних матеріальних потреб людини.

Як можна побачити на рис. 3.9., початковий рівень економічних відносин складається з таких базових економічних чинників, як засоби праці, предмети праці, первинні навички, досвід та розумові здібності, а також первинні духовні задатки, які включають сумління й здатність до цілеспрямованої поведінки. Цікаво, що базові економічні чинники у нашій інтерпретації до певної міри збігаються з факторами виробництва неокласичної економічної теорії: засоби і предмети праці, робоча сила і підприємництво.

Спочатку в межах класичної економічної теорії розглядали лише перших три виробничих фактори, причому у різних інтерпретаціях. Іноді говорили про капітал (засоби праці), землю (предмети праці) і робочу силу. Цих факторів вважали достатніми для економічного розвитку. Значно пізніше економічну теорію доповнили четвертим фактором – схильністю до підприємництва як до новаторської, інноваційної діяльності. Цей фактор запропонував лише у ХХ ст. Й. А. Шумпетер у своїй видатній праці «Теорія економічного розвитку» [253].

Як бачимо, екомологічне бачення не суперечить класичним уявленням, а доповнює його чіткою систематизацією економічних категорій у власній системі координат, наповнюючи їх глибшим змістом, який розкриває глибинну сутність економічних явищ.

Згідно з екомологічною парадигмою саме духовна сфера є визначальною для економічного розвитку, слугує певним спонукальним чинником, тому саме з неї ми розпочнемо аналіз базових економічних чинників.

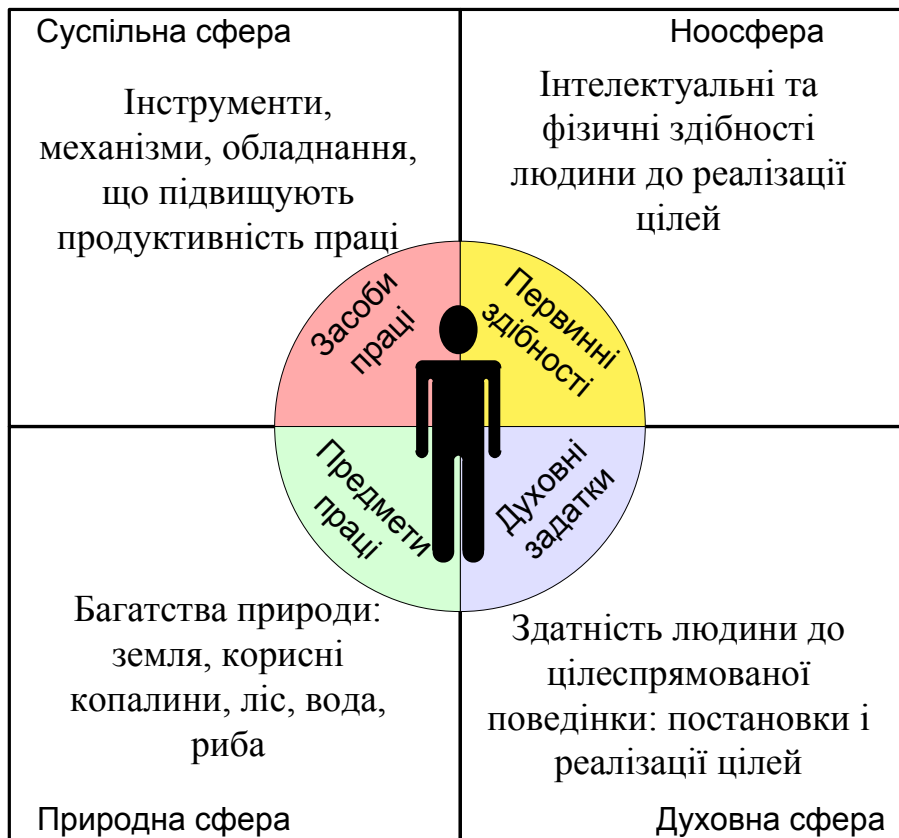

**Рис. 3.9. Початковий рівень розвитку первинних економічних відносин.**

Первинні духовні задатки, з одного боку, виконують стримувальну функцію (Сумління), а з іншого спонукальну функцію до подальшого поступу (рис. 3.9). Задовольнити матеріальні потреби можна насильницьким чином та здобуттям нових ресурсів за допомогою економічних відносин. Сумління як складова частина первинних духовних задатків виконує роль стримувального чинника від насильного способу задоволення первинних і вторинних матеріальних потреб. Здатність людини до постановки цілей і їхньої



реалізації виконує роль спонукального чинника до встановлення ефективних економічних відносин. Ця складова первинних духовних задатків формує цілеспрямовану поведінку, яка породжує в подальшому економічний розвиток. У цьому сенсі підприємництво є лише частковим випадком цілеспрямованої поведінки, що слугує ще одним підтвердженням того, що екомологічна парадигма має універсальний теоретичний характер, оскільки здатна пояснити окремі часткові випадки економічних явищ.

Наступним базовим економічним чинником є первинні здібності людини, які включають в себе первинні навички, а також розумові й фізичні здібності досягати поставленої цілі. Насамперед первинні духовні задатки спонукають до постановки мети, для її реалізації необхідні відповідні навички та знання.

Все це є складовими такої економічної категорії, породженої класичною теорією, як робоча сила. Причинно-наслідкові зв'язки екомологія та класична наука трактує по-різному. Визначальним чинником з класичної позиції виступає капітал, який експлуатує робочу силу. Згідно з екомологічною парадигмою визначальними є первинні духовні задатки, які формують цілі поступального розвитку, спонукаючи людину використати свої первинні здібності відповідно до поставленої мети: для отримання нових знань (навчання), для отримання досвіду (наймана праця), для отримання прибутку (підприємницький хист, який поєднується з відповідними розумовими здібностями).

Після поставленої мети та усвідомлених здібностей виникає план її досягнення: обдумуються доступні засоби, механізми, інструменти реалізації мети (засоби праці) та досяжні предмети праці.

Таким чином, на першому рівні основою економічних відносин стали базові економічні чинники: первинні духовні задатки, що стимулюють цілеспрямовану поведінку, первинні здібності як усвідомлення можливості реалізації поставленої мети, засоби праці

*Теоретичні засади екомології як науки  
про збалансований розвиток*

як способи підвищення ефективності первинних здібностей та предмети праці.

Другий рівень економічних відносин може охарактеризувати індустріальну епоху економічного розвитку, якому притаманне стрімке нарощування виробничих потужностей, яке, відповідно, вимагає використання величезних обсягів природних ресурсів, супроводжується виникненням переробної галузі. Для обслуговування зростаючого промислового потенціалу потрібне залучення значної кількості робочої сили, яка характеризується відповідними показниками інтелектуального потенціалу: отриманим досвідом, рівнем кваліфікації, освіти тощо (рис. 3.10).

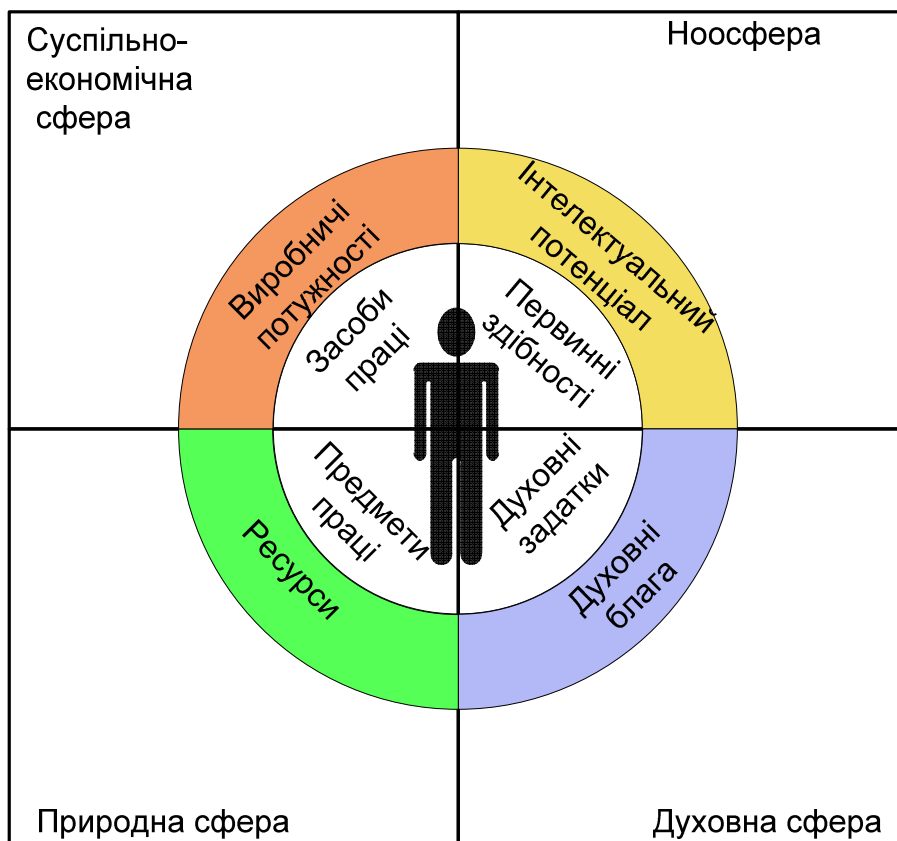

**Рис. 3.10. Другий рівень розвитку економічних відносин індустріальної епохи**

Треба зазначити, що вказані процеси однаково були притаманними як для капіталістичного, так і для соціалістичного способу господарювання. Ми свідомо уникаємо позначати виробничі потужності формою матеріального капіталу, щоби підкреслити спільні риси капіталізму та соціалізму і показати, що головні відмінності між цими системами лежать саме у духовній сфері та визначаються первинними спонукальними мотивами розвитку.

В умовах соціалістичної економіки задіяна система диктату і примусу, а стимулювання здійснюють за допомогою ідеологічної пропаганди, що також можна віднести до духовної сфери.

У витоках капіталістичної системи є жадоба до збагачення, що також належить до духовних категорій. Спочатку ця морально-духовна характеристика була визначальною для капіталістичних відносин, що стало причиною для звинувачень з боку окремих мислителів соціалістичного спрямування в експлуатації робочого класу. Згодом у процесі розвитку капіталістичної системи виникла необхідність в інших чеснотах та моральних благах, зокрема таких, як довіра, підвищення якої стимулювало інтенсивність ділової активності. Такі складові моральних благ, як чесність у партнерських відносинах, у сплаті податків тощо, як ощадливість, яка підвищує ефективність ведення бізнесу та, відповідно, конкурентоспроможність, стали домінантними для капіталістичного способу господарювання і забезпечили його переваги перед іншими системами господарювання.

Інакше кажучи, саме духовна сфера є основою успіху будь-якої економічної системи.

Третій рівень розвитку економічних відносин можна охарактеризувати такою динамічною категорією, як капітал. Основу його складають, як можна побачити на рис. 3.11., духовний капітал, інтелектуальний капітал, природний капітал і матеріальний капітал.

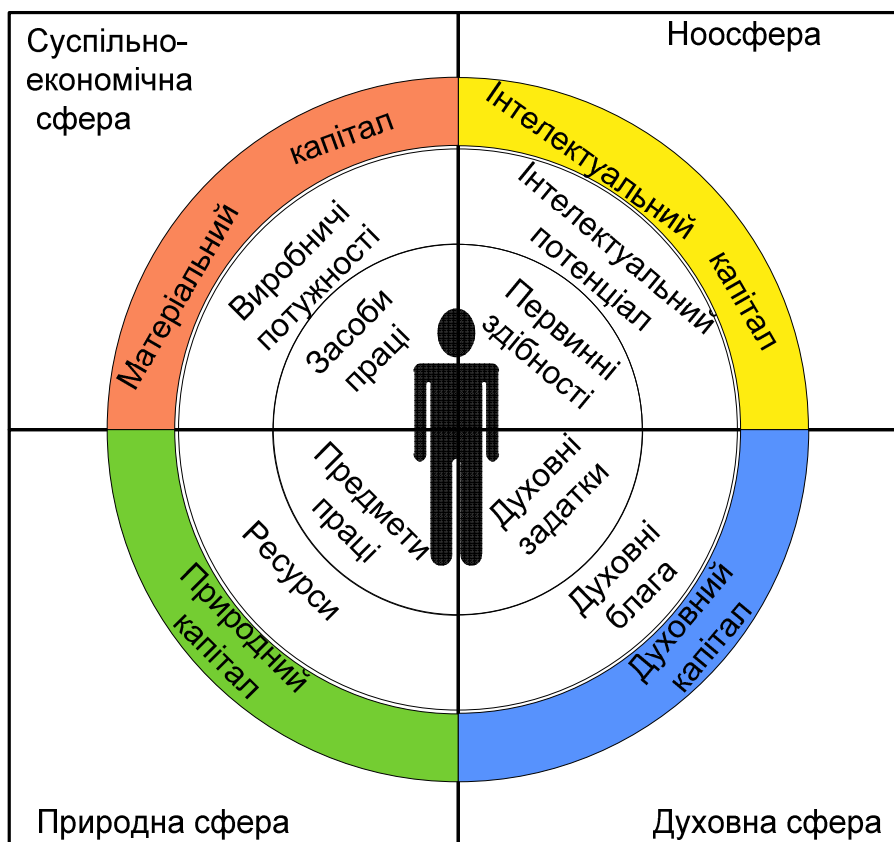

**Рис. 3.11. Третій рівень розвитку економічних відносин: формування капітальних відносин**

Треба зазначити, що наша інтерпретація капіталу як економічної категорії суттєво відрізняється від традиційного розуміння його значення, оскільки традиційна економічна теорія категорію «капітал» ставить у центр розвитку капіталістичної системи. Саме тому ми використали інший термін: не капіталістичні відносини, який став усталеним виразом, що відображає економічну діяльність в умовах капіталізму, а капітальні відносини, що відображає систему взаємозв'язків різних видів капіталу в процесі економічної діяльності.

Нове пояснення сутності та природи капіталу в екомологічному контексті вимагає розширеного його обґрунтування в

окремій монографії. Відповідно, ми не можемо зосередитися на поясненні цієї категорії у цій праці, щоб не розпилюватися, не відходити від головного завдання цієї книги подати основні теоретико-методологічні положення екомологічної парадигми.

Нехай читач пробачить використання неповністю обґрунтованої економічної категорії.

Зазначимо, що термін «капітал» походить від латинського терміна, який означає «головний». З огляду на це в межах екомологічної парадигми категорію «капітал» трактуємо як головний спонукальний чинник суспільно-економічного розвитку у всіх його сферах, який і задає динамічний поступ усім його складовим.

Цей рівень характеризує поточний етап розвитку економічних відносин і відображає складні взаємозв'язки різних видів капіталу, що формує тип капітальних відносин у суспільстві. Духовна сфера, як і на попередніх етапах, – а на цьому етапі духовний капітал – відіграє визначальну спонукальну роль для подальшого прогресивного поступу. У багатьох ситуаціях зростання духовного капіталу подавляється зовнішнім агресивним інформаційним середовищем, що буде детальніше відображено в наступних розділах цієї книги.

Найвищий рівень розвитку економічних відносин ґрунтується на інституційних механізмах рівноваги інтересів для забезпечення збалансованого суспільно-економічного розвитку (рис. 3.12).

Рівновагу інтересів можуть забезпечити лише злагоджені інституційні механізми, які призначення спрямовувати у заданому напрямку розвиток кожного часткового виду капіталу. З одного боку, ці механізми виконують стримувальну роль, а з іншого – боку призначені стимулювати відповідні аспекти суспільно-економічного розвитку для забезпечення збалансованого поступу. Це – перспективний етап майбутнього суспільного розвитку людства.



**Рис. 3.12. Найвищий рівень розвитку економічних відносин на основі інституційних механізмів рівноваги інтересів**

Цікаво, що на попередніх рівнях розвитку економічних відносин визначальною були чинники саме духовної сфери. На цьому рівні визначальною стала правильно побудована інституційна структура суспільства, яка здатна задавати напрямок поступального суспільно-економічного розвитку. Саме інституційні механізми здатні забезпечити домінантне розповсюдження «зелених технологій», вони здатні регулювати суспільний інформаційний простір, що впливає на рівень духовної свободи людини.

Така інституційна система може стати найвищим етапом зрівноваженого за інтересами суспільно-економічного розвитку.

Таким чином, для досягнення максимального рівня економічного прогресу держави потрібно приділяти увагу збалансованому розвитку чинників у всіх чотирьох поданих сферах.

## Висновки до третього розділу

У третьому розділі обґрунтовано необхідність розширити предмет економічної науки, висвітлено об'єктивні закономірності гносеології проблем людського розвитку в контексті екомологічної парадигми, досліджено термінологічні та методологічні проблеми екомології як нового наукового напрямку, який вивчає гармонійний, безконфліктний та всесторонній розвиток людини, навколишнього середовища та економіки.

У нашому баченні предмет економічної науки можна розглядати як вивчення об'єктивних законів господарювання людини в суспільному середовищі з метою отримання множини життєвих благ і забезпечення її первинних та вторинних інтересів і цілей. (задоволення її первинних та вторинних потреб й інтересів). Процес господарювання охоплює не лише виробництво, обмін та споживання благ, а й привласнення природних благ. Останній аспект не завжди входить у предмет економічної теорії, що становить одне з серйозних обмежень сфери дослідження. Отже, закономірно предмет економічної науки стосується не лише вивчення законів, які управляють виробництвом, розподілом, обміном і споживанням матеріальних благ у суспільстві, як це прийнято розуміти, тобто відносин людини і суспільства, а й повинен поширюватися на відносини людини і природи.

Ми дійшли висновку, що сьогодні вже визріла необхідність розглядати предмет економіки у значно ширшому аспекті, долучивши до нього раніше невластиві для економічної науки сфери досліджень. Поєднати ці сфери в цілісну, взаємопов'язану концептуальну систему і дає можливість екомологічна парадигма.

У розділі сформульовано глобальні завдання, які під силу вирішити з допомогою екогномологічного підходу, показано перспективи розвитку екомології як науки майбутнього. Екомологія точно і природно відображає системну взаємодію проблем збереження зовнішнього середовища, розвитку економічних відносин у суспільстві, формування людини як особистості та вдосконалення її у психологічному, інтелектуальному та духовному аспектах. Жоден інший науковий напрям не охоплює таку системну проблематику.

З метою забезпечення системності дослідження, а також для виділення особливостей екомологічної парадигми порівняно з іншими

*Теоретичні засади екомології як науки  
про збалансований розвиток*

---

науковими напрямами ми виокремили еколого-економічний, інформаційно-економічний, гомологічний та духовно-етичний аспекти екомології. На відміну від інших учень екологічного спрямування, об'єктом дослідження яких є один чи декілька із перелічених аспектів, глобальне завдання екомології полягає, на нашу думку, у вивченні їх системної взаємодії. Саме ці аспекти у сукупності повинні становити цілісний об'єкт дослідження екомології.

Також у цьому розділі в загальному вигляді наведена структурна модель, що може стати основою стратегічного розвитку економіки України. Підсумовуючи сказане, зазначимо, що описані процеси потрібно формалізувати і представити їх у детальнішому вигляді, показати, яким чином духовний та інтелектуальний розвиток сприяє зростанню природного капіталу, обмеженню матеріальних потреб і збалансованого розвитку економіки України, обґрунтувати низку інших положень екомологічної парадигми.

Екомологічні принципи врегулювання взаємодії окремих підсистем ґрунтуються не на загальноприйнятому підході про охорону навколишнього середовища від антропогенного впливу господарської діяльності, про охорону здоров'я людини від негативних чинників середовища проживання, а на уявленнях про можливість органічного поєднання цілей розвитку людини, екологічної та економічної систем.

У такому сенсі теоретичні засади екомології сформульовані вперше, тому вимагають подальшого розвитку та конкретизації. Сподіваємося, що така інтерпретація екомологічної парадигми стане у пригоді багатьом науковцям, які досліджують економічні, екологічні, інформаційні та морально-етичні проблеми розвитку суспільства. Ми переконані у тому, що лише комплексне врахування цих чинників допоможе сформувати стратегічні принципи побудови справді гармонійного економічного устрою як основи майбутнього людства.

Екомологія як молода і ще не повністю сформована наука вимагає опрацювання багатьох теоретично-методологічних питань. Залучення до цієї проблематики широкого кола дослідників надасть належного поштовху для її успішного розвитку, що дозволить вирішити чимало актуальних на сьогодні проблем гармонійного розвитку людини зокрема і суспільства загалом.



## РОЗДІЛ 4. РІВНОВАГА ІНТЕРЕСІВ ЯК ГОЛОВНА ПЕРЕДУМОВА ЕКОНОМІЧНОГО РОЗВИТКУ

### 4.1. Інтереси людини в історичному дискурсі

Як зазначив часу Булгаков, «економіка – це не просто сфера виробничої діяльності людини (аналог виробництва), вона – світ економічного буття людини» [25, с.15].

Ще на початку XVIII ст. відбувається зміщення акцентів від людини та її інтересів до прикладних аспектів її буття. Так, МанDEVІЛЬ вже взагалі не говорить про людину та її пристрасті, а вивчає питання праці й промисловості, багатства і бідності, розкоші і торгівлі, відкрито виступаючи проти моральних засад суспільства.

Аналогічний підхід був у Юма, який розглядав інтереси (пристрасті) людини лише як ефективний засіб маніпуляції нею. У праці «Незалежність парламенту» (1741 р.) він не приховує свого цинізму у ставленні до людей: «Потрібно вважати всіх людей за шахраїв... Треба зробити їхню скупість ненаситною, їхні амбіції непомерними, а всі їхні пороки вигідними для загального блага» [256, с. 42]. Важко зрозуміти, що він мав на увазі під загальним благом, але людей він розглядав лише як засіб досягнення своїх цілей, експлуатуючи та заохочуючи людські пожадливісті.

Важко тут утриматися, щоб не провести аналогії з сьогоденням. Спроба запровадити в Україні вільноринкову модель призвела до виникнення численних інституцій, які стимулюють людські пожадливісті шляхом нав'язування відповідної інформаційної продукції, на чому заробляють мільярди, доводячи суспільство до занепаду.

*Рівновага інтересів як головна  
передумова економічного розвитку*

---

Ще у «Трактаті про людську природу», написаному в 1739 р., Юм надає виняткової важливості головній, на його думку, людській пристрасті-інтересу – любові до себе, самолюбстві. Він намагається довести, що людський егоїзм природно узгоджується з інтересом суспільства за допомогою симпатії. Подібну думку можна знайти і в Мандевіля: «Жага поваги іншого і радість, яку несе нам думка про те, що нас люблять, що нами захоплюються, це все винагорода, яку нам платять, і понад усе за те, що ми приборкали найсильніші пристрасті» [188, с. 44].

«Таке симпатичне злиття інтересів, - підкреслює Розанвалон, – яке Елі Алеві називатиме теорією природної однаковості інтересів, дає змогу систематизувати всі поширені ідеї XVIII ст. про жалість і співчуття як основу здатності жити в суспільстві» [188, с. 44].

У 1748 р. Юм написав есе «Про первісний договір», у якому вводить нове трактування людського інтересу, переходячи від «інтересу-пристрасті» до «інтересу-потреби». Всі моральні обов'язки, на його думку, можна розділити на дві категорії. До першої належать ті, до виконання яких людина побуджується природним інстинктом чи безпосередньою схильністю... До другої категорії моральних обов'язків належать ті, які не ґрунтуються на вродженому природному інстинкті, а виконуються із почуття обов'язку, коли ми беремо до уваги інтереси людського суспільства і неможливість його збереження, якщо цими обов'язками нехтувати. Саме таким чином справедливість чи повага до власності інших осіб, вірність, або дотримання обіцянок, стають обов'язковими і набувають влади над людьми [256, с. 774].

Відтак потреба стає в нього провідником інтересу, виконуючи функцію, яку Гельвецій надає законодавству. Таким чином, у Юма потреба в прямому сенсі набуває силу закону. «Потреба й інтерес суспільства, – пише Юм, – це основні узи, які прив'язують нас до уряду; і це дуже священні узи» [256, с. 352].

Мислитель константує межі класичної концепції інтересу як осмислення соціальної гармонії. «Якби люди були справді достатньо освідченими, щоб ніколи не помилятися щодо своїх істинних інтересів, то не було б проблем». Але, вказує Юм, – «річ у тім, що вони не такі освічені» [188, с. 43].

Д. Юм визнавав первинність егоїстичних інтересів людини: «оскільки люди за природою егоїстичні чи володіють лише обмеженою великодушністю, то їх нелегко спонукати, щоби звершити будь-який вчинок заради інтересів інших людей, хіба лише при цьому мається на увазі якась перевага у відповідь, яку в іншому разі вони б не сподівалися отримати» [257, с. 675].

Цікаво, що, незважаючи на констатацію факту про первинність та невідворотність егоїстичних інтересів, Д. Юм дійшов висновку про суспільно небезпечну природу егоїзму та необмеженої жадоби до накопичення матеріальних благ, тому закликає до необхідності нормативного та економічного обмеження цих проявів: «Оскільки очевидно, що людина любить самого себе більше, аніж когось іншого, то вона від природи схильна якомога більше розширювати свої володіння; і ніщо не може обмежити її у цьому прагненні, окрім розмірковування і досвіду, з яких вона дізнається про згубні наслідки такого свавілля і повний розвал суспільства, який повинен виникнути після цього. Тому її вроджена схильність чи інстинкт стримується і обмежується...» [256, с. 775].

В Україні досі немає належних економічних механізмів стримування цих первинних інстинктів, що й призвело значною мірою, до руйнування економіки, перекосів у її розвитку, коли більшість підприємств не зовсім законним чином опинилися в руках горстки людей.

Крім того, Д. Юм наголошує на необхідності моральних чеснот для функціонування економіки: «Особиста справедливість, чи утримання від заволодіння власністю інших осіб, визнається однією із найбільших чеснот, проте розум говорить до нас, що якщо

*Рівновага інтересів як головна  
передумова економічного розвитку*

---

ми уважно розслідуємо перехід із рук в руки предметів тривалого користування, таких, як землі чи будинки, то ми побачимо, що колись володіння ними ґрунтувалося на обмані і несправедливості, а не на праві власності» [256, с. 777].

Закони дикого капіталізму, про які науковець говорить у минулому часі, в реаліях української економіки функціонують досі у формі численних рейдерських захоплень підприємств, що стало повальним явищем сьогодення.

Д. Юм критикує егоїстичну систему моралі, якої дотримувалися Гоббс і Локк, і суть якої полягала в наданні приватним егоїстичним інтересам виняткової ролі для мотивації всіх виявів чеснот у людській поведінці. «У той час, як ми всі підвладні лише нашим приватним інтересам, ми носимо ці красиві маски, щоби послабити пильність інших людей і зробити їх більш беззахисними перед нашими хитрощами та махінаціями. Легко уявити, – роздумує Юм, – яким серцем повинен володіти той, хто проповідує такі принципи і не відчуває внутрішнього почуття, яке викривало би брехливість такої згубної теорії» [255, с. 339].

Мислителів, що підтримували такі погляди, Д. Юм називав поверхневими, оскільки доходять поспішних висновків загального характеру, що всі люди однаково зіпсовані і подібно до тварин не допускають варіацій ступенів доброго і злого.

Дещо м'ягше учений ставиться до частково подібного принципу, згідно з яким жоден афект не може бути безкорисливим, яку прихильність людина не відчувала би до інших. Найвеликодушніша дружба згідно з цим принципом є лише модифікацією самолюбства, а отже, ми, навіть не усвідомлюючи цього, шукаємо лише задоволення для себе, коли нам здається, що захоплені проектами щастя і свободи для усього людства. Це вже дещо вищий рівень усвідомлення приватного інтересу, тому Юм говорить: «Я поважаю людину, самолюбство якого спрямовується таким чином, що навіює йому турботу про інших людей і робить його здатним

служити суспільству, так само, як я ненавиджу і зневажаю того, хто не цікавиться нічим, окрім власних задоволень і радостей» [255, с. 339].

Тут можна говорити про те, що начебто ці протилежні типи поведінки зумовлені однією мотивацією, а саме: приватним егоїстичним інтересом, а різниця полягає лише у невеликій різниці у спрямованості думок. Стає очевидним, що різниця прихована у зовсім інших аспектах і є суттєвою.

Д. Юм наводить чимало прикладів, які доводять існування значно глибших мотивів жертовності людини, які примушують її нехтувати своїми інтересами заради інших людей. Він доходить висновку про всезагальну добродушність людської натури за відсутності реального інтересу, який би можна було прив'язати до цього предмета.

Причиною неегоїстичної поведінки людини Юм називає дотримання своїх обіцянок, що змушує нехтувати своїм приватним інтересом. Самі обіцянки можуть бути корисливими і безкорисливими. Мислитель звернув увагу на те, що для виконання безкорисливих обіцянок мала би бути якась внутрішня сила, що змушує людину знехтувати своїми інтересами заради реалізації обіцянки. Цю силу він називає людським духом: «В обіцянках міститься особливий акт нашого духа, і як наслідок цього акту нашого духа виникає відмінна від почуття обов'язку схильність до виконання обіцянок» [257, с. 675]. Юм заперечує правдивість цієї тези щодо корисливих обіцянок. Самі обіцянки він називає людським винаходом, джерелом якого є потреби та інтереси суспільства.

Фізіократ Кене в основу суспільного розвитку ставить поняття очевидності. Саме очевидність, на його думку, забезпечує гармонію окремих інтересів і загального інтересу в згоді зі справедливістю. Саме очевидність веде світ і спирає його на природний порядок. Цю «очевидність» вони вбачали лише у власних теоретичних схемах і

*Рівновага інтересів як головна  
передумова економічного розвитку*

---

відкидали те, що не входило у межі їхнього трактування суспільно-господарських процесів.

Парадокс економічних поглядів фізіократів полягає в тому, що їх одночасно можна назвати і нормативно-плановими під жорсткою опікою держави, і ліберальними. Їхня концепція природного порядку передбачає наявність в економічній системі великого організатора, котрий використовує економічну таблицю як знаряддя управління. Кене не лише описує цифрами функціонування економіки, а й будує економічні процеси за нормативним принципом. На думку деяких сучасних економістів, його можна назвати предтечою національних рахунків та планової системи. Одночасно вони є поборниками цілковитого невтручання держави в економіку, оскільки всіма економічними процесами повинні правити закони природного порядку. Фізіократи вимагають «вільної та величезної конкуренції» та зведення ролі держави до захисту власності, а отже, за цим критерієм їх можна вважати прихильниками ліберальної ідеології [188, с. 87].

Цей парадокс французький дослідник Розанвалон пояснює тим, що фізіократи стали першими поборниками регульованого ринку і вільної конкуренції, «яка узгоджує всі інтереси» (Ле Трон) у рамках деспотизму природного порядку. Їхня думка видається, з багатьох точок зору, своєрідним синтезом традиційної політичної арифметики і нової економічної науки. В основу економічних механізмів вони ставлять інтереси людини: «Очевидність економічного порядку є очевидністю розрахунку об'єктів, що стосуються наших взаємних інтересів» [188, с. 88].

У сенсі ролі держави в економічному житті суспільства можна віднайти аналогічні думки в А. Сміта та фізіократів. Тоді як А. Сміт ставить в обов'язок держави побудувати та захищати ринок, то фізіократи надають державі функцію побудови та захисту економічного порядку.

Перш аніж аналізувати «Багатство народів» А. Сміта, звернемо увагу на попередню його працю під назвою «Теорія моральних почуттів», яка допоможе з'ясувати нам тло подальших його досліджень. Незважаючи на те, що на його світогляд мали суттєвий вплив праці Юма та Манделія, А. Сміт значну увагу приділяв моральним аспектам функціонування суспільства. Підтримуючи думку Руссо про обмеження і відносну рівність потреб у природному стані, Сміт пропонує свою концепцію помірності потреб. Він переконаний, що багатий може тільки споживати кращі й рідкісніші речі, але він не може споживати більшу кількість, ніж бідний.

На цей аспект його думки, який численні дослідники оминали, звертає увагу Розанвалон, який вважає, що саме ця концепція дає йому змогу розвивати свою фундаментальну теорію відносного вирівнювання інтересів і потреб, яку він формулює у знаменитому фрагменті «Теорії моральних почуттів»: «Якась невидима рука неначе примушує їх [багатих] брати участь у такому ж розподілі предметів, необхідних для життя, який мав би місце, якби земля була роздана однаковими частинами кожному з її жителів; таким чином, не маючи такого наміру і навіть не знаючи цього, багатий слугує суспільним інтересам і примноженню людського роду. Провидіння, розділивши землю між невеликою кількістю знатних господарів, не обійшло й тих, кому воно нібито забуло виділити частину, і вони мають свій пай з усього того, що виробляє земля. У всьому, з чого складається справжнє щастя, вони аж ніяк не нижчі за тих, хто стоїть, як вважається, вище за них. Всі верстви суспільства перебувають на однаковому рівні щодо зізичного здоров'я і спокою душі, і жебрак, що гріється на сонці десь під тинном, має зазвичай той мир і той спокій, за який б'ються королі» [188, с. 46].

Варто зазначити, що поняття «невидимої руки» декілька разів зустрічається у «Теорії моральних почуттів», тоді як у «Багатстві народів» вона згадується лише один раз.

Ліберали XVIII ст., розвиваючи ідеї вільного ринку, вагому роль надають людським потребам та інтересам. Тюрго, наприклад, наголошує на існуванні великого розриву між механізмом центрального планування і набагато складнішою реальністю економіки: «Те, чим має займатися справжня політика – це покласти на природний хід речей і на хід торгівлі (...), не претендуючи на управління ним усілякими виключеннями, заборонами чи уявними заохоченнями, тому що, аби керувати ним, не турбуючи себе і не зашкоджуючи собі самому, треба стежити за всіма змінами потреб, інтересів і людського промислу, треба розпізнавати їх у таких деталях, які фізично неможливо здобути і щодо яких найвправніший, найактивніший уряд (...) завжди може помилитися не менше ніж наполовину. А якби щодо всіх цих деталей ми мали ту велику кількість знань, які неможливо зібрати до купи, то результатом було б дати речам розвиватися саме так, як вони розвиваються самі, завдяки єдиній дії інтересів людей, якими рухає і яких врівноважує вільна конкуренція» [188, с. 89]. Як бачимо, в основу побудови ефективної економіки Тюрго ставить принципи рівноваги інтересів у межах так званої теорії природної гармонії інтересів.

## **4.2. Шляхи досягнення гармонії інтересів в економічній системі**

### **4.2.1. Сучасні проблеми побудови гармонійного суспільства**

Традиційно більшість науковців ринковий механізм небезпричинно вважають найефективнішим стимулом розвитку економіки [35]. Водночас окремі вчені застерігають від надмірного захоплення зарубіжними концепціями, які не завжди ефективні в умовах вітчизняної економіки, не повністю враховують національний менталітет та особливості економічних процесів в Україні.



Зокрема, професор С. Злупко справедливо вважає занадто категоричною популярну сьогодні в науковому середовищі думку, що ринкова економіка – це найефективніша форма організації економічного життя суспільства [103, с. 116].

Хоча перша хвиля ідеалізації моделі вільноринкових економічних відносин, що виникла у вітчизняному науковому середовищі, як зрештою і в суспільстві, наприкінці 80-х – початку 90-х років ХХ ст., вже пройшла, але альтернативи ліберальним цінностям та ринковому механізму, незважаючи на всі його недоліки, більшість учених не бачать. Явні недоліки, що притаманні ідеям лібералізму, намагаються усунути шляхом різних механізмів державного регулювання, зокрема, мова йде про кейнсіанську теорію, концепцію соціального ринкового господарства тощо. Основою цих моделей є ринкові механізми, принципи приватної власності і капіталу як головних рушійних сил ефективного розвитку економіки.

Водночас дедалі голосніше лунають застереження щодо негативних екзогенних наслідків функціонування ринкових економічних систем [155, 182]. Забезпечуючи високі значення показників, що відображають рівень досягнень суспільства в економічному аспекті, ліберальна політика часто призводить до катастрофічних наслідків з позиції екологічного, енергетичного, науково-освітнього, духовного тощо векторів розвитку. Навряд чи можна назвати ефективною таку господарку, у якій намагаються досягнути максимального значення одного лише параметру, нехтуючи при цьому іншими, життєвоважливими чинниками. Очевидно, що на часі гостро постала потреба у розробленні нових концепцій, які би давали змогу побудувати ефективні та збалансовані за сукупністю індивідуальних та суспільних інтересів економічні відносини.

Мова йде насамперед про модель постіндустріального суспільства, яку можна, зокрема, побудувати на засадничих концептах екогомології – нового наукового напрямку, свого часу

***Рівновага інтересів як головна передумова економічного розвитку***

---

запропонованого львівським професором С. Злупком [109]. Еко-гомологічна парадигма передбачає оцінювати ефективність розвитку суспільстві з позиції максимальної гармонії людини і навколишнього середовища, що певною мірою, суперечить законам ринкової моделі економіки. На перший погляд, ці два підходи суперечливі і несумісні між собою, оскільки постає дилема: необхідно знехтувати проблемами зовнішнього середовища та іншими суспільними інтересами заради ефективності (у розумінні прибутковості) економіки, чи поступитися принципами максимізації доходу задля максимального задоволення інтересів суспільства. З позиції політичної економіки ми отримуємо різну та несумісну між собою систему цінностей, побудовану на ідеологічній основі. Яскравим прикладом невдалої спроби подолання недоліків, що притаманні ринковій моделі, є концепція марксистської політекономії, адепти якої заради примарних суспільних інтересів (читай – інтересів панівного класу чи керівної партії) знехтували особистими інтересами людини.

Трагічні за своїми наслідками і масштабами багаторічні економічні експерименти над цілими народами чітко показали недієздатність марксистської політекономії. Але й досвід запровадження ринкових механізмів на Україні на початку 90-х років минулого століття висвітлив чимало недоліків цієї моделі економічної системи. Державні підприємства після приватизації переважно не починали працювати ефективно, лібералізація цін, хоча й дозволила наповнити ринок товарами, але призвела до значного зубожіння населення. Такі сумні наслідки реформування національної економіки сформували у людей, як показують результати соціологічних досліджень, стійке несприйняття вільноринкового господарства та політики лібералізму (табл. 4.1). Серед усього населення України спостерігається лише 5–6% прихильників концепції обмеженої ролі держави в економіці, за якої роль регулятора економічних відносин надається ринковому механізму.

Таблиця 4.1

**Погляди населення України про роль держави  
в управлінні економікою в 2002–2004 рр.\*, %**

Стратегічні напрями розвитку економіки	2002	2003	2004
1. Треба мінімізувати роль держави – все відрегулює ринок	6,5	4,9	6,1
2. Треба поєднати державне управління економікою і ринкові методи	46,1	46,6	45,5
3. Треба повернутися до планової економіки	29,3	31,5	31,6

\* Українське суспільство 1994–2004. Моніторинг соціальних змін. – К., 2004. – С. 586.

Це дуже низький показник, який все ж об'єктивно відображає ставлення свідомих людей до ліберальних поглядів. Значна частина населення (30% – це суттєво більше, ніж традиційних прихильників лівих політичних поглядів), очевидно, на хвилі розчарувань від невдалих реформ, і не бачучи реальної альтернативи, віддають перевагу поверненню до планового ведення господарства. Найбільше людей вбачають перспективи стратегічного розвитку економіки у поєднанні ринкових механізмів та державного управління.

Аналогічні висновки можна зробити, проаналізувавши результати парламентських виборів в Україні 2006 року. Намітилася тенденція, яка засвідчує, що період вибору за ідеологічними поглядами, які традиційно поділяють на ліві та праві, завершується. Люди втомилися від боротьби ідеологій, жодна з яких не може забезпечити реалізацію їхніх інтересів. На зміну політичної демагогії щодо вибору між лівими поглядами, які в економічному плані насамперед асоціюються з плановою економікою, і між правими ліберальними уявленнями, приходять конструктивізм, якому люди і віддають перевагу. Наслідком цього стала очевидна перемога тих політичних сил, які стоять на засадах жорсткого державного регулювання економіки у поєднанні з ринковими механізмами.

*Рівновага інтересів як головна передумова економічного розвитку*

---

Сьогодні такий напрям побудови економічної системи недостатньо обґрунтований з позиції теоретичної науки. Це вже, на наше переконання, свідчить про певну системну кризу економічної науки і насамперед політичної економії, яка не може дати відповіді на важливі питання, що ставить сьогодення. Наука, яка повинна йти попереду суспільства, слугувати дороговказом, виявилася не готовою пояснити негативні тенденції, що спостерігаються в економіці України протягом останніх десятиліть.

Ми вважаємо, що певним орієнтиром для розвитку економічної системи в Україні може слугувати японська модель економіки, якій притаманні відносно жорсткі механізми державного регулювання. Втім, як зазначають окремі вчені, запровадження цієї моделі в національну економіку пов'язане із певними труднощами. Зокрема, З. Ватаманюк вважає, що ринкову модель японського типу державно-керованого капіталізму, яка передбачає суттєве втручання держави в економічне життя, можливо запровадити лише «за винятково високого розвитку національної свідомості, пріоритету інтересів нації над інтересами конкретної людини, готовності населення йти на певні матеріальні жертви задля процвітання країни» [35, с. 148]. Зважаючи на наведені вище результати опитування, сьогодні в Україні склалися усі умови для запровадження цієї моделі і український народ готовий підтримати саме цей вектор економічного розвитку держави. З огляду на це ми розуміємо, що проблема полягає в іншому: науковці не готові запропонувати обґрунтовану та ефективну стратегію побудови в Україні державно-керованої моделі економіки. Вирішенню цієї проблеми і присвячені наші розвідки, що зумовлює їх виняткову актуальність і важливість як з науково теоретичного боку, так і з позиції потенційного впровадження розробок на практиці.

Автор переконаний, що на основі наукових положень та інструментарію математичної економіки можна розробити концепцію,

що надасть можливість збалансувати між собою різні вектори інтересів розвитку суспільства.

Треба зазначити, що ми розрізняємо математичну економіку і власне політичну економію у тому сенсі, що перша ґрунтується на об'єктивних законах, які важко піддати сумніву, а друга має ідеологічне, а тому суб'єктивне підґрунтя. На сучасному етапі розвитку економічної теорії значна кількість її положень ґрунтується саме на суб'єктивних засадах, які сприймаються як аксіоми, що не потребують доведення, проте мають явне політично-ідеологічне забарвлення. Мабуть, саме з цієї причини чимало вчених поряд із терміном «економічна теорія» вживають як синонім «політична економія». Ми вважаємо, що з розвитком математичної економіки економічна наука справді стане повноцінною теорією, яка зможе об'єктивно обґрунтувати усі явища в господарському житті суспільства, не викликаючи при цьому політичних та ідеологічних дискусій.

Іншою проблемою розвитку економічної науки, на нашу думку, є надмірна зосередженість науковців на дескриптивному аспекті досліджень економічних процесів та явищ, у той час, як конструктивні та нормативні аспекти, пошуки у яких і можуть дати об'єктивні рецепти побудови ефективної економічної системи, залишаються певним чином обділені увагою дослідників.

Як зазначає професор С. Панчишин, предметом макроекономіки, що загалом стосується і всієї економічної науки, виступає ефективність функціонування національної економіки [174, с. 18]. Це справедливо, якщо досліджувати економічні процеси у дескриптивному аспекті. У цьому розділі ми досліджуємо економічні проблеми у конструктивному аспекті, тому варто уточнити, що предмет наших досліджень виступають шляхи побудови ефективних механізмів функціонування економічної системи.

У цьому параграфі автор ставить за мету теоретично обґрунтувати один із способів побудови збалансованої за декількома

векторами інтересів економічну систему, який ґрунтується на механізмі функціональних інваріантів.

#### ***4.2.2. Рівновага як критерій ефективності економічних процесів***

Перш, ніж перейти до математичної формалізації механізму, що може гармонійно доповнити традиційний ринковий, розглянемо особливості ринку і ту його головну властивість, яка і є першо-причиною виняткової ефективності цієї моделі. Цією властивістю є здатність ринку до саморегулювання та забезпечення цінової і товарної рівноваги. Тому не випадково дослідження проблеми рівноваги пронизує всю структуру економічного знання на рівні парадигми – від британської класичної школи політекономії до неокласичної школи, яка переважно і ґрунтується на різних концепціях ринкової рівноваги. Поняття рівноваги стало центральним у працях таких відомих економістів, як Курно, Джевонс, Еджуорт, Маршалл, в теоріях Вальраса, Кейнса, Фрідмана, Алле, Неша тощо.

Незважаючи на те, що проблеми економічної рівноваги досліджували численні економісти протягом століть, і сьогодні ще є невирішені значні методологічні питання. Актуальність цих питань зумовлює підвищену зацікавленість ними сучасних дослідників. Зокрема, знана дослідниця проблем рівноваги економічних систем Т. Унковська наголошує на наявності методологічного розриву між поняттями макро- та мікроекономічної рівноваги через різний смисловий контекст. Як вона зазначає, «в мікроекономіці рівноважний стан економічної системи ототожнюється з досягненням максимуму певної цільової функції і пов'язаний з проблемами оптимізації. Рівновага споживача виявляється в досягненні максимуму його функції корисності, рівновага фірми – в досягненні максимуму рівня добробуту його власників або іншого показника результату діяльності фірми» [233, с. 83].

Ми повністю погоджуємося, що методологічні проблеми дослідження економічної рівноваги тісно пов'язані з визначенням критерію оптимальності. На нашу думку, хибною є популярна теза, що рівновагу слід ототожнювати з досягненням максимуму відповідної цільової функції, що нами обґрунтовано у працях [214, 212]. Більш адекватним вважаємо критерій оптимальності, що ґрунтується на принципах рівноваги Неша.

Продовжуючи свою думку, Т. Унковська зазначає, що «різноманіття і множинність якісно різних умов рівноваги, що мають місце для економічних систем різного типу, зумовлюють неможливість їх використання як сутнісного визначення рівноважного стану економічної системи. Для розроблення змістовної універсальної концепції рівноваги економічної системи необхідно виокремити сутнісні характеристики рівноважного стану, сформулювати його узагальнене системне розуміння, а потім проаналізувати його специфічні прояви для економічних систем різного типу». Інакше кажучи, дослідниця поставила важливу наукову проблему, яка полягає в необхідності вироблення цілісної теорії рівноваги, яка би змогла пояснити шляхи досягнення рівноважного стану на різних рівнях економіки.

У неокласичному розумінні ринкову рівновагу трактують як динамічний процес, в якому попит, пропозиція і ціна змінюються відповідно до закону попиту і пропозиції, та досягають певних критичних значень. У разі досягнення цими величинами граничних значень зникають впливи, які викликають їх зміни.

Особливо цінним у сенсі строго математичного обґрунтування рівноважності економічних явищ ми вважаємо дослідження французького економіста, лауреата Нобелівської премії Моріса Алле, який називає рівновагу головною умовою ефективності економіки [1]. Це дає підстави дійти висновку, що саме ця властивість і здатність ринкового механізму забезпечити рівновагу економічних явищ пояснює його ефективність. М. Алле сформулював також умови, що

***Рівновага інтересів як головна  
передумова економічного розвитку***

---

необхідні для досягнення ринкової рівноваги: достатня інформація, децентралізація рішень, самостійність економічних агентів, зацікавленість у пошуку і реалізації ефективних рішень, конкуренція.

Кожен із перерахованих чинників, безперечно, має вирішальне значення для функціонування ринкового механізму. Наголосимо, що це лише сукупність умов, які сприяють досягненню економічною системою рівноважного стану. Ці умови можна узагальнити, представити їх у формальному вигляді і визначити можливі альтернативні шляхи досягнення рівноваги. Ми переконані, що можливо сформувати таку множину чинників на інституційній основі, які зможуть органічно доповнити ринкову модель. Ринок у такій економічній системі буде лише складовою частиною і забезпечувати регулювання лише окремих економічних процесів.

Якщо описати класичний ринковий механізм у термінах кібернетичної науки, то його можна представити як замкнуту систему автоматичного регулювання, яка не володіє властивістю еквіфінальності. Стан ринкової рівноваги досягається за рахунок задіяння принципу саморегулювання системи з негативним зворотнім зв'язком входу і виходу. У подальших працях ми спробуємо науково обґрунтувати і довести тезу, що у чистому вигляді ринкова модель, незважаючи свою часткову ефективність, рано чи пізно, але обов'язково приведе економіку будь-якої країни до хаосу і краху. Подолати цю небезпеку можна, надавши системі властивостей досягати заданої надсистемою мети, причому різноманітними шляхами з огляду на різні початкові умови. Інакше кажучи, потрібно забезпечити прагнення економічної системи до ультрастійкості еквіфінально. Досягнути це можна шляхом запровадження специфічних інституційних важелів, що повинні діяти аналогічно ринковим і врегульовувати ті економічні процеси, які не здатний врегулювати ринок. У цій статті для представлення



механізму дії інституційних важелів запропоновано скористатися системою функціональних інваріантів.

### **4.3. Рівновага інтересів у системі функціональних інваріантів**

У розробленій Т. Унковською концепції рівноважного стану економічної системи особливої уваги, на нашу думку, заслуговує запроваджене нею поняття функціонального інваріанта економічної системи, під яким вона розуміє множину параметрів, взаємопов'язана зміна яких визначає цілеспрямований рух економічної системи і задає її цільову детермінацію [233, с. 84].

Це доволі універсальний інструмент, який дозволяє формалізувати механізми саморегулювання економічних процесів різного типу. Т. Унковська використовує його для усунення методологічного розриву між моделюванням рівноважних станів економічних систем на макро- і мікрорівнях. Ми скористаємося цим підходом для моделювання процесів досягнення стану рівноваги інтересів.

У межах концепції рівноваги інтересів ринковий механізм вважаємо не основою економічної системи будь-якого рівня, а лише як рівноправну інституцію, одним із елементів загальної моделі економічної рівноваги. Ринок вписується в систему рівноваги інтересів, йому притаманні усі компоненти цієї системи: наявні рівноправні учасники економічного процесу, кожному з яких притаманні свої цінності, інтереси, наявний механізм саморегулювання на основі цих цінностей.

Оскільки ринкову модель ми розглядаємо як частковий випадок реалізації рівноваги інтересів, то її необхідно звести до певної уніфікованої системи з однаковою внутрішньою структурою. Відповідно для кожного інституційного механізму, побудованого за принципами рівноваги інтересів, має бути уніфікований математичний запис, який відображає їхню однакову природу і сутність.

***Рівновага інтересів як головна передумова економічного розвитку***

---

Стан динамічної рівноваги в уніфікованій системі підтримується двома протилежноспрямованими векторами інтересів:  $F^{(-)}(x)$  і  $F^{(+)}(x)$ . Як один із варіантів формалізованого опису такої системи є механізм функціонального інваріанта.

Модель функціонального інваріанта передбачає наявність хоча б одного параметру, зміна якого спричиняє протилежно спрямовані процеси. Цей параметр називають базисним, а функції, що характеризують ці процеси, – характеристичними функціями впливу. Характеристичні функції відображають безпосередньо інтереси учасників економічного процесу, тому задаватися можуть у вигляді функцій корисності, відношень переваг тощо.

Таким чином, у загальному випадку функціональний інваріант має таку структуру [233]:

$$FI = \{x(t), y_1[x(t)], y_2[x(t)]\}, \quad (4.1)$$

де  $x(t)$  – базисний параметр, а  $y_1[x(t)]$ ,  $y_2[x(t)]$  – характеристичні функції.

Зміна базисного параметру спричиняє протилежно спрямовані зміни значень характеристичних змінних:

$$\frac{dy_1(x)}{dx} \frac{dy_2(x)}{dx} < 0, \quad \text{при } x \in X, \quad (4.2)$$

де  $X$  – множина допустимих значень.

Насамперед наведемо, як з допомогою функціонального інваріанта можна відобразити модель ринкової рівноваги. Як зазначає З. Ватаманюк, «тріада інструментів – попиту, пропозиції й ціни – і розкриває суть ринкового механізму» [35, с. 200].

Один із цих трьох параметрів, а саме ціна, виступає базисним, який задіює механізм саморегулювання. Таким чином, функціональним інваріантом конкурентного ринку певного товару  $x$  буде множина змінних, що включають три параметри: ринковий попит  $D$  на цей товар, його пропозицію  $S$  і рівень ціни  $p$ , тобто

$$FI_1 = \{p(x), D(p(x)), S(p(x))\}. \quad (4.3)$$

Динамічний процес ринкової рівноваги можна представити у такому вигляді [233]:

$$\frac{dp(x)}{dt} = h(S(p(x)) - D(p(x))), \text{ при } h' < 0, h(0) = 0, \quad (4.4)$$

де  $\frac{dp(x)}{dt}$  – швидкість зміни ціни,  $h'$  – швидкість зміни функції підстроювання.

Ринковий механізм можна інтерпретувати як конфлікт інтересів учасників ринку – продавець зацікавлений дорожче продати товар, а покупець, переслідуючи власний інтерес, хоче придбати його дешевше. Функціональний інваріант (3) відображає цей конфлікт з допомогою різноспрямованих векторів інтересів  $D(p)$  і  $S(p)$ . З допомогою базисного параметру ( $p$ ) через механізм (4) конфлікт інтересів перетворюється на модель рівноваги інтересів.

Під час побудови інституційних механізмів рівноваги інтересів часто виникає ситуація, коли функціональний інваріант, що описує відповідний економічний процес, містить лише один односпрямований вектор. Для забезпечення рівноваги виникає необхідність у створенні інституційного важеля впливу, який спрямований у протилежну сторону. Таким чином, рівноважний механізм забезпечується з допомогою системи функціональних інваріантів, кожен з яких має лише одну характеристичну функцію впливу, але в сукупності забезпечують рівновагу.

Покажемо це на прикладі. У своїх попередніх працях [214, 212] ми досліджували проблеми побудови стратегії рівноваги інтересів для двох учасників кредитного процесу: банківської установи та позичальника. Тут очевидними є два види конфлікту: класичний ринковий, пов'язаний із попитом і пропозицією на ринку позичкового капіталу, та конфлікт ризику. Таким чином, механізм побудови рівноваги інтересів описується системою функціональних інваріантів, які дозволяють збалансувати одночасно ці два види конфлікту. Ринковий механізм рівноваги можна представити у

***Рівновага інтересів як головна передумова економічного розвитку***

---

вигляді моделей (3) і (4). Збалансувати конфлікт інтересів, пов'язаний із кредитним ризиком, значно складніше. Позичальник переважно зацікавлений отримати кредит з великим ризиком: надати банку меншу суму забезпечення, з меншою величиною ліквідності тощо. Банк переважно відмовляє у видачі кредиту, якщо параметри кредитної угоди не відповідають нормативам його кредитної політики. Цей конфлікт не може врегулювати класичний ринковий механізм, тому необхідні специфічні інституційні важелі впливу. Для цього у роботі [212] ми запропонували модель рівноваги інтересів на основі  $\varepsilon_k$ -штрафів і  $\varepsilon_k$ -премій. Покажемо, як цей механізм можна відобразити з допомогою системи функціональних інваріантів.

Базисним параметром цієї моделі виступає величина ризику  $k$ , від якого залежить величина умовного  $\varepsilon_k$ -штрафу ( $\varepsilon_k$ -премії). Функціональний інваріант у такому разі має лише одну функцію впливу, тому буде позитивно спрямованим:

$$FI_2^{(+)} = \{ k, \varepsilon_k \}. \quad (4.5)$$

Функціональний інваріант (4.5) враховує насамперед інтерес банку, який полягає у встановленні певної величини доплати  $\varepsilon_k$  за відповідний рівень ризику. Такий механізм ціноутворення на кредитні послуги є сьогодні дуже поширеним у вітчизняній банківській системі. Через свою односпрямованість він не забезпечує рівноваги інтересів, оскільки враховує лише додаткову вартість ризику, яку погоджується брати на себе банківська установа.

Для забезпечення рівноваги інтересів вводиться ще один функціональний інваріант, характеристична функція якого має протилежноспрямований вектор впливу:

$$FI_3^{(-)} = \{ p + \varepsilon_k, r(p + \varepsilon_k) \}, \quad (4.6)$$

де  $p$  – ціна на кредитні ресурси, встановлена в результаті рівноваги попиту та пропозиції на ринку позичкового капіталу;

$r(p + \varepsilon_k)$  – характеристична функція впливу, що побуджує позичальника до зменшення рівня кредитного ризику залежно від величини штрафу  $\varepsilon_k$ .

Для забезпечення рівноваги інтересів функціональні інваріанти (4.5) і (4.6) повинні діяти одночасно, тому тут варто говорити про систему функціональних інваріантів, яка забезпечує функціонування інституційного механізму рівноваги інтересів:

$$\begin{cases} FI_2^{(+)} = \{k, \varepsilon_k\} \\ FI_3^{(-)} = \{p + \varepsilon_k, r(p + \varepsilon_k)\} \end{cases} \quad (4.7)$$

Властивість збіжності процесу саморегулювання кредитних відносин між банком та позичальником, який описується системою функціональних інваріантів (7), подається таким математичним виразом:

$$\frac{d\varepsilon_k}{dk} \frac{dr(p)}{dp} < 0, \quad (4.8)$$

У разі запровадження наведеного механізму створюються умови регулювання величини ризику, що заохочують позичальника прикласти максимальних зусиль до її зменшення. Позичальник фактично сам частково керує ціноутворенням на кредитні ресурси і за відповідних умов може отримати позичку за ціною, яка є нижчою від ринкової.

#### **4.4. Рівновага інтересів як критерій прийняття управлінських рішень**

##### **4.4.1. Теоретичне підґрунтя концепції рівноваги інтересів**

Основою запропонованого підходу є принципи загальної і часткової економічної рівноваги, що були висунуті і математично обґрунтовані на початку ХХ ст. економістами-математиками

*Рівновага інтересів як головна  
передумова економічного розвитку*

---

Л. Вальрасом і В. Паретто, а також О. Курно, А. Маршалл, У. Джевонс, М.Алле та інші. В подальшому цю теорію розвивали і робили спробу узагальнити такі вчені як Дж. Хікс, П. Самуельсон [89, с. 594]. На макроекономічному рівні ідеї цих вчених набули поширення, в результаті чого з'явилися популярні на сьогодні теорії: теорія ринкової рівноваги попиту і пропозиції, теорії рівноваги на товарному ринку, на грошовому ринку, рівноваги споживача, виробника тощо [89, с. 265].

На мікроекономічному рівні теорію рівноваги розвивали такі економісти-математики, як Дж. Нейман (який заснував концепцію теорії ігор і запропонував теорію динамічної рівноваги), А. Вальд, Д. Гурвіч, А. Неш. Їхні дослідження проводилися переважно в рамках теоретико-ігрового моделювання економічних процесів.

У працях цих учених рівновага виступає важливим чинником ефективного розвитку економічних систем. Ситуацію загальної економічної рівноваги названі економісти розглядають як бажаний стан, у якому досягається найбільша ефективність економічних процесів.

Зокрема, лауреатом Нобелівської премії Морісом Алле доведена теорема еквівалентності станів економічної рівноваги і станів максимальної ефективності. Він переконливо довів, що рівноважні стани забезпечують оптимізацію цільового функціоналу [1].

Очевидно, що, задаючись метою оцінити ефективність наслідків того чи іншого рішення, не можна обійти увагою чинник економічної рівноваги. Якщо з якісної сторони проаналізувати більшість критеріїв, які пропонують для оцінки результатів прийняття управлінських рішень, то легко побачити, що більшість із них не враховують цього чинника. Проілюструємо це на конкретному прикладі економіко-математичного моделювання банківських кредитних послуг.

Для прийняття стратегічних рішень щодо оптимального вибору сегментів кредитування, які приносять найбільший рівень

прибутковості, дослідники запропонували модель, що дозволяє оптимізувати структуру кредитного портфеля за критерієм максимізації прибутку. В результаті математичного моделювання розраховують оптимальну структуру кредитного портфеля, при досягненні якої банківська установа може отримати найбільшу величину прибутку. З математичного погляду такий підхід є повністю коректним і цілком прийнятним. В умовах планової економіки цю економіко-математичну модель можна було би ефективно впровадити та реалізувати на практиці оптимальний інтерес банку.

За функціонування ринкових механізмів це завдання вирішити нелегко. Насамперед потрібно враховувати не лише один з інтересів банку (рівень прибутковості), а й ризиковість кожного сегмента, оскільки сегменти ринку банківських послуг з більшим рівнем прибутковості пов'язані з більшим ризиком.

Отже, більш коректною була б модель, яка би враховувала, крім прибутковості сегмента, ще й рівень ризику. У цьому випадку необхідно створити математичну модель для оптимізації параметрів економічного процесу за багатоцільовим критерієм. Така модель не може служити основою для прийняття ефективного рішення щодо стратегії банківського кредитування, оскільки оптимальна структура кредитного портфеля залежить не лише від прийняття рішення внутрішньобанківським менеджментом, а від ринкової кон'юнктури, від прийняття рішень іншими банками та суб'єктами ринку банківських послуг. Інакше кажучи, адекватна модель прийняття ефективного рішення повинна враховувати не лише інтереси одного банку, а й інших ринкових суб'єктів. Саме на цих принципах ґрунтується розроблена автором стратегія рівноваги інтересів [214].

Функціонування механізмів ринкової економіки базується насамперед на конфлікті інтересів різних суб'єктів ринку. Шляхом аналізу конфліктної ситуації необхідно формалізувати інтереси

## ***Рівновага інтересів як головна передумова економічного розвитку***

---

кожного як активного, так і пасивного учасника економічного процесу. Зіставивши між собою інтереси різних коаліцій, слід побудувати механізм рівноваги, який і забезпечить максимальну ефективність функціонування економічної системи.

Головний зміст запропонованої концепції полягає у тому, щоби конфлікт інтересів шляхом інституційних перетворень і побудови механізму цільової саморегуляції перетворити у рівновагу інтересів для забезпечення максимальної ефективності економічного процесу.

На сьогодні прийоми і методи прийняття управлінських рішень в економіці розвинуті до такої міри, що дозволяють охопити більшість складних питань, які виникають у процесі аналізу складних економічних проблем. Водночас у теорії прийняття рішень ще існує низка методологічних проблем, які потребують уточнення і навіть принципового вирішення.

Зокрема, прийняття особою певного свого рішення можна розуміти просто як вибір конкретного варіанту із множини всіх допустимих альтернатив. На перший погляд, це доволі просте завдання. Саме в такому спрощеному ракурсі переважно і розглядають процес прийняття рішень. Більшість загальновідомих методів прийняття оптимальних рішень передбачають саме таку формалізацію цієї проблеми.

Коли розглядати процес прийняття управлінських рішень в економічних системах ринкового типу, то слід враховувати низку особливостей, які притаманні ринковим відносинам між суб'єктами господарювання та державними інституціями.

По-перше, досліджуючи процеси прийняття управлінських рішень в економіці ринкового чи перехідного типу слід говорити про багатостороннє прийняття рішень, яке повинне враховувати наявність множини суб'єктів, які приймають рішення. Фактично в реальних економічних системах необхідно розглядати сукупність всіх рішень кожного учасника економічного процесу.



По-друге, в умовах функціонування ринкової економіки необхідно враховувати, що прийняття економічних рішень відбувається переважно в умовах конфлікту.

По-третє, прийняття управлінських рішень в економіці має функціональну природу, коли необхідно приймати параметричні рішення, за якого кожне значення параметра характеризує ті конкретні умови, в яких це рішення і приймається.

Традиційні підходи до оцінки ефективності прийнятих управлінських рішень не завжди дозволяють врахувати наведені особливості економічних процесів. Методи прийняття рішень, які ґрунтуються на спрощених механізмах, надають можливість управлінцю різного рівня вибирати між заздалегідь сформульованими альтернативами на основі кількісних імовірнісних показників корисності. Такий підхід не дає змоги врахувати чимало важливих чинників, які виходять за межі вартісних оцінок економічних ситуацій. Виникла необхідність розробити комплексний критерій, який би давав можливість оцінювати суб'єктивні інтереси та переваги у власному уявленні учасників економічного процесу.

У цього параграфі поставлено за мету теоретично обґрунтувати новий підхід до прийняття управлінських рішень в економіці на основі багатовекторного комплексного критерію рівноваги інтересів.

#### ***4.4.2. Етапи формалізації аналізу конфліктної ситуації***

Змістовно в економічному контексті конфлікт будемо розуміти як явище розбіжності інтересів різних суб'єктів господарювання. Відповідно, для адекватного опису цього явища важливими виявляються питання про те, хто і як у цьому явищі бере участь, які можуть бути наслідки, а також хто і як у цих наслідках зацікавлений. На першому етапі аналізу конфліктної ситуації, в якій доводиться

***Рівновага інтересів як головна передумова економічного розвитку***

---

приймати рішення, необхідно визначити множину учасників економічного процесу.

Загалом формалізація процесу прийняття рішень передбачає виконання таких етапів:

1. Необхідно зафіксувати, що в конфлікті беруть участь ті чи інші сторони, які є учасниками конфлікту і можуть приймати певні рішення. Першим завданням для формалізації процесу прийняття рішень є необхідність визначення учасників конфлікту. Деякі учасники можуть об'єднуватися в коаліції і утворювати окремі сторони, тобто береться до уваги складність, структурованість суб'єктів прийняття рішень. Такі коаліції будемо називати коаліціями дії і позначимо  $K^d$ . Окремо взята коаліція може складатися лише з одного учасника.

2. Необхідно відобразити можливості учасників конфлікту, тобто вказати, які саме рішення може приймати кожна з коаліцій. Ці рішення ще називають стратегіями учасників  $S^d$ . Між стратегіями різних коаліцій дії може існувати певний зв'язок. Абстракцію потенційного вибору всіма коаліціями дії своїх стратегій з урахуванням всіх обумовлених між ними зв'язків будемо називати ситуацією прийняття рішень.

3. Серед сторін конфлікту можуть бути як активні учасники ( $K^d$ ), тобто суб'єкти, які приймають рішення, так і пасивні сторони, які не беруть участі у прийнятті рішень, проте мають певні інтереси у відповідній проблемній ситуації. Наступним завданням формалізації процесу прийняття рішень постає необхідність визначити ці сторони, які відстоюють ті чи інші інтереси. Ці сторони природно назвати коаліціями інтересів  $K^i$ . Як і коаліції дії, коаліції інтересів у загальному випадку є абстрактними колективами. Члени цих колективів об'єднані спільними інтересами. Різні коаліції інтересів можуть перетинатися, і навіть один такий колектив може міститися в іншому. Як актуальні змістові інтерпретації можна навести проблеми поєднання регіональних та галузевих інтересів, а також особистих, групових та суспільних інтересів.

4. На наступному етапі формалізації прийняття рішень постає необхідність описати безпосередньо самі інтереси. Їх ще можна назвати цілями зацікавлених у конфлікті сторін. Це означає, що для кожної коаліції інтересів  $K^i$  на множині всіх ситуацій  $X$  повинно бути задано бінарне відношення переваг.

Формалізація процесу аналізу конфліктної ситуації дає змогу виокремити усі складові економічного конфлікту: коаліції дії, стратегії учасників, коаліції інтересів і безпосередньо самі інтереси. Такий аналіз дозволяє побудувати механізми зіставлення інтересів для досягнення ситуації найефективнішого розвитку економічної системи – ситуації рівноваги. Цей механізм ми назвали критерієм рівноваги інтересів, який має складну багатовекторну структуру. Для розуміння принципів побудови цього механізму складові елементи критерію рівноваги інтересів вимагають окремого розгляду.

#### ***4.4.3. Узагальнена модель та структура критерію рівноваги інтересів.***

Критерій рівноваги інтересів у нашій інтерпретації виступає узагальнюючим критерієм ефективності прийняття управлінських рішень як на мікро-, так і на макроекономічному рівнях. Ефективність кожного рішення оцінюється з допомогою трьох векторів, які в сукупності утворюють єдиний критерій: вигідність ( $\rho$ ), стійкість ( $\theta$ ), справедливість ( $\zeta$ ).

Для загального випадку у формалізованому вигляді критерій рівноваги інтересів можна представити таким чином:

$$\Psi = \{I, D, K^d, K^i, S^d, \rho, \theta, \zeta\}, \quad (4.9)$$

де  $I$  – множина усіх учасників економічного процесу, які мають ті чи інші інтереси в його наслідках;

***Рівновага інтересів як головна  
передумова економічного розвитку***

---

$D$  – множина активних учасників економічного процесу, тобто тих учасників, які мають певні важелі впливу на його протікання. Очевидно, що  $D$  є фактично підмножиною  $I$ :  $D \subseteq I$ ;

$K^d$  – коаліції дії, які об'єднують активних учасників, що володіють однаковими чи аналогічними важелями впливу на економічний процес;

$K^i$  – коаліції інтересів, що об'єднують учасників, які мають однакові чи аналогічні зацікавлення у наслідках протікання економічного процесу;

$S^d$  – стратегії, які можуть застосувати кожна з коаліцій дії, відповідні важелі впливу на економічний процес;

$\rho$  – бінарне відношення переваг, яке відображає вигідність однієї ситуації у порівнянні з іншою;

$\theta$  – бінарне відношення переваг, яке відображає стійкість ситуації, яка може наступити після прийняття рішення однією з коаліцій дії;

$\zeta$  – бінарне відношення переваг, яке відображає справедливість ситуації після прийняття рішення однією з коаліцій дії.

Вигідність економічної ситуації будемо оцінювати кількісними показниками корисності.

Варто зазначити, що більшість відомих на сьогодні методів та моделей прийняття рішень обмежуються кількісною інтерпретацією вигідності ситуації. І саме цей показник є головним критерієм ефективності прийнятого рішення. У такому разі він є лише одним із векторів, за яким оцінюється те чи інше рішення, але в основу розрахунків його значення можна покласти будь-який класичний, загальновідомий підхід до визначення корисності.

Таким чином, для кожного учасника або для кожної коаліції дії можна побудувати альтернативні варіанти (диз'юнкція) комбінацій (кон'юнкція) строгих чи нестрогих індивідуальних переваг на основі суб'єктивних оцінок корисності. Отже, вигідність будемо описувати з допомогою такого математичного виразу:

$$Y\rho_{R^i} X \Leftrightarrow \bigcup_{s_d=1}^{S^d} \left( \left( \begin{matrix} K^i \\ \cap y_i \prec x_i \\ i \end{matrix} \right) \cap \left( \begin{matrix} K^{\tilde{i}} \\ \cap y_i \succsim x_i \\ i \end{matrix} \right) \right), \quad (4.10)$$

де  $Y, X$  – множина відповідно наслідків прийняття рішень та ситуацій, у яких приймається рішення:  $y_i \subset Y, x_i \subset X$ ;

$\rho_{R^i}$  – бінарне відношення переваг, яке відображає вигідність ситуації у після прийнятого рішення порівняно з наявною ситуацією  $x$ , у якій приймається рішення;

$s_d$  – стратегія  $d$ -ої коаліції дії, яка належить до загальної множини стратегій цієї коаліції  $S^d$ .

Стійкість ситуації внаслідок прийнятого рішення можна забезпечити з допомогою перевірки її на оптимальність за Паретто. Стійкою ситуація  $Y_d$  буде лише тоді, коли всі учасники чи коаліції дії віддають перевагу ситуації  $Y_d$  перед ситуацією  $X_d$ , причому хоча б для однієї з них перевага буде строгою. Інакше кажучи, жодна коаліція дії не може знайти більш кращої ситуації, ніж ситуація  $Y_d$ , у тому числі строго кращої хоча б для однієї з них.

Варто наголосити на тому, що вектор вигідності враховує корисність для коаліцій інтересів, тоді як стійкість ситуації залежить передовсім від коаліцій дії. Нерідко виникає ситуація, коли нехтуються інтересами пасивних учасників економічного процесу, а на перше місце виступають вузькі інтереси коаліцій дії, яким належить прерогатива приймати рішення.

На макроекономічному рівні така ситуація притаманна для олігархічних економічних систем. Коаліції олігархів, які отримують вплив на прийняття рішень державного масштабу через відповідні корупційні схеми та парламентські групи лобіювання вузько-корпоративних інтересів, будують механізми функціонування

***Рівновага інтересів як головна передумова економічного розвитку***

---

економіки, які вигідні лише цим коаціям дії. Інтереси інших учасників економічного процесу нехтуються. Така ситуація є оптимізованою за першою складовою критерію (4.10), тобто особливо вигідною певним учасникам. Одночасно вона має характер стійкої, оскільки є оптимальною за Паретто для певних коаліцій дії, які можуть приймати рішення. Навряд чи можна назвати таку економічну систему оптимальною, як таку, що забезпечує гармонійний розвиток. Для забезпечення гармонії розвитку економічних систем різного рівня призначена остання складова критерію рівноваги інтересів – справедливість.

Безперечно, тут не йде мова про соціальну справедливість у трактуванні прихильників марксизму, оскільки таке викривлене уявлення про справедливість фактично стимулює лише нехлюйство, неробство, відбиває бажання інтенсивно працювати. Звичайно, побудувати ефективну економічну систему на основі принципів марксистської соціальної справедливості неможливо.

Ми вважаємо, що будь-яку економічну систему не можна назвати ефективною, в основі функціонування якої не покладений принцип справедливості. Моріс Алле також вважає справедливість невід'ємною складовою рівноваги. Він зазначає, що механізм справедливості повинен забезпечувати достатнє стимулювання і бути соціально прийнятним [184]. Ми вважаємо, що ці вимоги можна задовольнити саме на основі критерію рівноваги інтересів, у якому окремою складовою оцінки прийнятого рішення виступає параметр справедливості.

Один із підходів врахування параметру справедливості полягає у тому, щоби аналогічно стійкості ситуації оцінювати переваги не коаліцій дії, а кожної коаліції інтересів. Проте, формальні способи відображення принципів справедливості сьогодні ще недостатньо науково обґрунтовані і потребують подальших досліджень.

Запропонований критерій рівноваги інтересів може застосовуватися для прийняття управлінських рішень на різних рівнях.

Загалом методи прийняття рішень найчастіше застосовують на мікроекономічному рівні для формування стратегії і тактики поведінки певного господарського об'єкта. Критерій рівноваги інтересів може бути використаний для розроблення конкретних моделей прийняття оптимальних рішень у різних галузях економіки. Водночас розробленими принципами рівноваги інтересів радимо скористатися і тим, хто займається розробленням стратегічних напрямів розвитку економічної системи на макрорівні. Запропонований підхід дає змогу сформуванню ефективних механізмів гармонійного розвитку економіки України.

Варто зазначити, що безпосередньо і сам підхід потребує подальшого теоретичного обґрунтування, уточнення та формалізації окремих складових критерію рівноваги інтересів.

### **Висновки до четвертого розділу**

Цей розділ написаний у вигляді дискурсу, кожна частина якої логічно залежить від попередньої і зумовлює наступну. Насамперед проаналізовано погляди на досягнення рівноваги інтересів мислителів середньовіччя і нового часу, еволюцію змін цих поглядів, а також наявні шляхи побудови гармонійного суспільства в економічному просторі. Автор доходить висновку, що суспільство не може розвиватися збалансовано, якщо за основу оцінки ефективності його розвитку ставиться лише один параметр – прибуток, як це притаманно для економічних систем ринкового типу. Побудова гармонійного суспільства повинна базуватися на системі зрівноважених інтересів, що можливо досягнути завдяки створенню державою відповідних інституційних механізмів. Рівновага загалом і рівновага інтересів зокрема розглядається як бажаний стан економічної системи, за якої можливий максимально ефективний її розвиток.

Для досягнення рівноваги інтересів запропоновано скористатися інституційними важелями впливу, механізм дії яких

***Рівновага інтересів як головна передумова економічного розвитку***

---

математично описується за допомогою системи функціональних інваріантів, яка поєднює двоспрямовані та односпрямовані важелі. Запропонований математичний апарат представлений у статті на теоретичному рівні, тому вимагає подальшого наукового обґрунтування і практичної реалізації.

За допомогою системи функціональних інваріантів можна побудувати механізми рівноваги інтересів для економічних систем різного типу. Найефективніше ці механізми запроваджувати у тих сферах суспільно-економічного життя, де традиційна ринкова модель неспроможна збалансувати інтереси всіх учасників економічного процесу.



## РОЗДІЛ 5. ЕКОЛОГО-ЕКОНОМІЧНИЙ АСПЕКТ ПОБУДОВИ ЗБАЛАНСОВАНОГО СУСПІЛЬСТВА

### 5.1. Теоретичні засади концепції сталого розвитку як основи нового економічного бачення

#### *5.1.1. Проблематика еколого-економічної сфери людського розвитку*

Економічний розвиток кожної країни з урахуванням екологічного аспекту суттєво залежить від способу вирішення трьох груп головних проблем: виробництва та ефективного використання енергії, експлуатації сированої бази й інших природних ресурсів та підтримання середовища існування, зокрема і природних рекреаційних ресурсів. Така класифікація проблематики ґрунтується на класифікації природних ресурсів. Ресурси, які використовуються промисловістю, можна розділити на дві групи: енергетичні і сировинні. Крім того, економіка використовує ще одну групу ресурсів – так звані рекреаційні ресурси для створення зон відпочинку, заповідних зон тощо.

Всі ці галузі взаємопов'язані між собою і повинні гармонійно співіснувати. Наприклад, не можна допустити, щоб енергетика розвивалася коштом природного середовища чи поза законами економіки, а також швидкого вичерпування запасів енергії. Найважливішим збалансованим способом вирішення цих проблем є екорозвиток, так званий принцип постійного і врівноваженого розвитку, який об'єднує ці залежності.

З позиції вичерпності природні ресурси доцільно розділити на невичерпні, вичерпні, відновні. На початках становлення економічних систем основою її розвитку були саме вичерпні ресурси. Сьогодні ситуація змінилася: ресурсоємна економіка на основі вичерпних ресурсів слугує ознакою відсталого економіки. Економіка України належить саме до ресурсоємного типу економічних систем. На думку Т. Галушкіної сьогоднішню екологічну ситуацію в Україні можна охарактеризувати як кризову, яка сформувалася протягом тривалого періоду через нехтування об'єктивними законами розвитку і відтворення природно-ресурсного комплексу України [47, с.73].

З огляду на це дослідження еколого-економічної проблематики, шляхів стратегічного переходу до ресурсозбалансованого розвитку національної економіки сьогодні є актуальним і дуже важливим науковим завданням.

Насамперед розглянемо проблематику ефективного енергозабезпечення економіки.

За прогнозами футурологів, враховуючи сучасні тенденції енергоспоживання національних економік, світові запаси нафти будуть майже вичерпані до 2040 р., газу – до 2060, кам'яного вугілля – до 2200 р. [265, с. 60]. Крім того, ці закономірності розвитку економічних систем загрожують екології, оскільки продукти спалювання та відходи промисловості дедалі більше незворотно засмічують планету, її унікальна збалансованість порушується, що породжує виникнення глобальних загроз існування цивілізації.

Володіння значними запасами викопних енергоносіїв дає країні величезні економічні переваги. Водночас держави, що позбавлені достатніх природних енергоносіїв, нерідко зазнають економічного і, як наслідок, політичного тиску, з чим стикнулася нещодавно Україна. Саме сьогодні проблема енергетичної незалежності як ніколи раніше гостро постала перед науковцями

різних напрямів. Її неможливо вирішити без побудови економічної моделі енергоощадливого розвитку суспільства, тобто насамперед це економічна проблема.

Монополізація, узурпація викопних енергоносіїв призвела до різючого нерівноправ'я, злиднів, голоду мільйонів людей, занепаду моралі, попирання засади свободи.

Протягом десятки років у всьому світі було прийнято чимало необдуманих рішень з енергетичних питань. Все частіше можна почути про війни за енергію, особливо напередодні виборів цю проблему загострюють політики, завданням яких є виправдання перед виборцями різних безглузких, абсурдних і часто цинічних рішень.

Наприклад, видобуток 1 бареля (1 барель ~ 160 л) нафти у найбільш прибуткових родовищах Саудівської Аравії коштує близько \$0,10. На середніх родовищах – близько \$1. На так званих «міжнародних ринках» ще донедавна ціна складала \$25–28/барель, внаслідок агресії на Ірак у 2004 р., ціна підскочила до \$50/барель, а влітку 2005 р. – перевищила \$70, навесні 2006 р. – понад \$75, а через декілька років досягла позначку \$100/барель.

Два основних мотиви «енергетичних» агресій:

- бажання здобути світові запаси носіїв енергії, які вичерпуються;
- бажання панувати над країнами чи світом, тобто бути монополістом, що дозволяє диктувати значно завищені ціни на енергоносії.

З метою визначення основних проблем формування економічних важелів енергоефективності економіки проаналізуємо сучасний стан на світових енергетичних ринках.

Основними викопними енергетичними видами сировини є нафта, природний газ і радіоактивна сировина для виробництва атомної енергії.

Нафтові родовища переважно знаходяться на Близькому Сході (Саудівська Аравія, Кувейт, Арабські Емірати, Іран та Ірак), у басейні Каспійського моря (БКМ), значно менше в інших країнах. Всі ці поклади зосереджені вздовж екваторіального поясу та на теренах СНД. Покладів природного газу найбільше є в країнах СНД (Росії, особливо на півночі Сибіру).

Великі вугільні поклади знаходяться у США, Китаї, країнах СНД, Австралії і Південній Африці. Загальне річне споживання енергії в світі становить менше 1% світових запасів.

Нафта складає 43% енергетичної сировини і 97% енергії, що використовується для транспортування товарів і людей.

США – споживають найбільше у світі нафти, а володіють лише 4% її світових запасів. Також як і США, більшість країн є імпортерами нафти. В Організації Економічної Співпраці і Розвитку (ОЕСР – OECD) тільки Канада, Норвегія, Австралія і Англія є винятком. Японія повністю імпортує необхідну їй нафту.

Атомна енергія є головним доповненням енергії викопних палив. Атомні електростанції стали другою після вугілля важливою галуззю виробництва електроенергії. У зв'язку із зменшенням запасів викопних палив, атомна енергія повинна була стати основним альтернативним паливом.

Порівняно з вугільними, атомні електростанції мають чимало переваг, серед яких: займають невеликі площі, зменшують транспортування палива, полегшують роботи шахт тощо, проте вони надто дорогі. До того ж з використанням атомної енергії пов'язаний великий ризик. Нещасні випадки можуть бути наслідком помилок при проектуванні, людського фактора, відсутності обладнання, терактів чи природних катаклізмів – ураганів, повеней, землетрусів. Це все призвело до того, що у США після 1970 р. було скасовано або відкладено на пізніші терміни будівництво понад 100 запланованих атомних електростанцій.

За даними Комісії з атомної енергії на прикладі відносно невеликого атомного реактора результатом нещасного випадку могли би бути такі цифри: 3400 смертельних жертв 43 тис опромінених, \$7 млрд. матеріальних витрат та загибель врожаю на площі близько 40 млн. га. Чорнобиль (1986) усі ці передбачення перевищив.

АЕС у всьому світі виробляють 14% електроенергії, використовуючи 90% засобів. У первинній енергії частка всіх АЕС у 2005 р. становила лише 6%. Такі затратені кошти відносно отриманих результатів є основним аргументом відходу західних держав від інвестування в атомну енергетику і повернення до чистих вугільних електростанцій та швидкого розвитку відновлюваних видів енергії.

Замість завдань енергозабезпечення кількісного розвитку, яким економіка України слідувала впродовж десятиріч, країна повинна перейти на енергозабезпечення сталого розвитку економіки, на що орієнтовані сьогодні розвинуті країни світу. Альтернативи цьому шляху немає.

Очевидно, саме у цьому напрямку повинні бути спрямовані зусилля і нашої держави при побудові системи стратегічних заходів щодо підвищення енергоефективності економіки.

Друга виокремлена нами група проблем стосується **раціонального використання сировинних природних ресурсів.**

Сучасний період ринкової економіки характеризується різким збільшення використання природних ресурсів без обліку реального їх відновлення. Високий рівень забруднення природного середовища відходами, зростання обсягів нераціонального використання природних ресурсів, енергії, всіх водосистем тощо – ці явища заставляють серйозно задуматися про стан біосфери вже у найближчому майбутньому. Це може призвести в недалекому майбутньому до появи в природі незворотніх процесів, у результаті яких навколишнє середовище буде непридатним для життя.

Вирішенням цієї проблеми є предметом вивчення такого напрямку в економічній науці, як економіка природокористування.

Економіка природокористування відображає форми виробничих відносин у процесі раціонального використання, відновлення природних ресурсів, а також охорони навколишнього середовища в процесі їхнього опрацювання.

Під раціональним природокористуванням автори праці [160, с. 6] розуміють систему суспільних заходів, спрямованих на планомірну підтримку і примноження природних ресурсів, покращення виробничих основ продуктивності ґрунту, води, повітря, рослин, тварин та інших факторів виробництва. Об'єктом дослідження економіки природокористування виступає еколого-економічна система, яка об'єднує такі складові: суспільство, життєдіяльність, навколишнє середовище.

П. Несторов зі своїм співавтором вказує на наявність певної суперечності, неоднозначності в класичній економічній теорії, яка проявляється з одного боку у тенденціях, що спонукають і визначають динаміку зростання продуктивності праці, а з іншого – це призводить до погіршення якості навколишнього середовища [160, с. 7]. Вони не підходять з критичних позицій до застарілих теоретичних конструкцій, а пропонують лише часткові заходи практичного характеру. Зокрема, названі автори переконані, що усунути ці протиріччя можливо лише шляхом комплексного планування природоохоронної і ресурсоощадної діяльності на основі методів екологічного балансу, нормативів та використання інтегральних показників плану природокористування. Цілі і завдання природоохоронних та ресурсоощадних проектів, на думку вказаних авторів, лежать лише у формальній площині: у дотриманні нормативних вимог до якості навколишнього середовища з врахуванням розвитку всіх процесів: соціальних, економічних, демографічних і отримання максимальної економічної ефективності від покращення середовища проживання [160, с. 110].

Насправді проблема лежить у зовсім іншій площині, а саме: в необхідності розробити насамперед теоретичні конструкції, які давали би змогу економіці досягнути екологічно збалансованого стану.

Екологічно збалансованим станом екосоціосистеми Л. С. Гринів [67, с. 68] називає такий стан, в який система повертається згідно з власними внутрішніми закономірностями, що постійно відтворюють параметри її природної підсистеми та забезпечують стійкі стаціонарні стани її функціонування. Ця стійкість поєднує такі дві фундаментальні характеристики, як виготовлення економічного продукту і виготовлення продукту природи (біомаси). Ці стани зовсім не збігаються з рівновагою економічних процесів, але вони повинні знайти адекватне відображення в макроекономічних тотожностях через функціональну залежність обсягу природокористування від обсягу енергетичного еквіваленту локального природного капіталу.

Кожна природна підсистема має межу впорядкованості. Дисипація цієї впорядкованості внаслідок неадекватного природокористування пояснює причини екологічної розбалансованості екосоціосистеми, оскільки зміна величини їхнього стаціонарного температурного режиму є свідченням зміни не тільки кількісних, а й якісних меж їхньої природної самоорганізації. Це означає, що для кожного біогеоценозу як екосистеми і компоненти біосфери існує природна межа лісистості, межа прозорості атмосфери, межа насичення живою речовиною, межа вологості тощо. Усі ці значення повинні бути відомі людям, щоб вони могли запобігти руйнуванню довкілля [77].

Відповідно, як зазначає Г. Дейлі, людством повинні бути встановлені межі зростання і для економічної підсистеми. Ця теза і стала основою концепції сталого розвитку.

Третя група проблем стосується підтримання в належному стані середовища нашого існування, тобто довкілля. До цієї групи

входять проблеми забруднення довкілля як побічного ефекту функціонування промисловості, використання та утилізації відходів виробництва, а також створення і підтримування рекреаційних територій та об'єктів.

Названі проблеми прямо стосуються проблем розвитку суспільства, зокрема збільшення чисельності населення, рівень охорони здоров'я, формування просторових форм розселення людей. Належний рівень охорони здоров'я передбачає загалом і суспільний добробут, підвищення тривалості життя і залежить від таких чинників, як акліматизація та адаптація людей до відповідного рівня промислового забруднення довкілля, здорового харчування, достойних умов життя, роботи, відпочинку.

Всі ці чинники характеризують якість середовища проживання. Поняття «якість середовища» дуже часто дослідники доречно використовують у тісному взаємозв'язку з терміном «якість життя» [47, с. 42]. Підвищена зацікавленість якістю життя насамперед пов'язана з техногенними наслідками науково-технічного прогресу з негативними екологічними наслідками. Саме тому сьогодні актуальною є проблематика дослідження впливу антропогенних чинників на здоров'я людини та шляхів мінімізації цього впливу.

У понятті «здоров'я людини» синтезується складна взаємодія великого комплексу чинників зовнішнього середовища і чинників, які стосуються самої людини, її внутрішньої здатності адаптуватися та протидіяти негативним зовнішнім впливам. Складність цієї категорії зумовлює відсутність на сьогодні певного інтегрального показника, який би відображав стан здоров'я людей залежно від стану зовнішнього середовища.

Таким чином, ми виокремили три групи проблематики еколого-економічних аспектів досліджень: формування стратегії енергетичної незалежності, використання сировинних ресурсів та захист і розвиток середовища проживання.



Подальше дослідження теоретичних основ концепції сталого розвитку передбачає унормування наукової термінології у цій сфері, а також огляд сучасних наукових концепцій розвитку економіки з урахуванням екологічного чинника.

### ***5.1.2. Проблеми узгодження термінології еколого-економічних досліджень***

У прийнятій Постанові Верховної Ради України «Про заходи щодо запобігання енергетичній кризі в Україні» ще у 2005 р. визначено «першочерговим завданням регламентувати термінологію, базові принципи та концептуальні засади енергетичної політики, а також процес підготовки та реалізації програмних документів» [179, п. 3.3].

У такому ж порядку, як зазначено у цій Постанові, ми й розкриємо теоретичні засади формування політики сталого розвитку: спочатку розглянемо термінологію, а тоді базові принципи та концептуальні засади.

Отже, питання правильної термінології є дуже важливими, бо в п. 3.2 цієї Постанови визначено першочергово розробити, розглянути та прийняти закони та інші нормативні документи, які б гармонізували енергетичне законодавство України з європейським.

#### **Еколого-економічна система**

В літературі існує чимало позначень для вказаного напрямку, проте останнім часом для означення об'єкта економічних досліджень значного поширення набув термін «еколого-економічна система». Популярності це поняття набуло доволі давно, його почали вживати ще радянські вчені, такі, як М. Т. Мелешкін [142], П. Г. Бунич [31], а також обґрунтовують у численних працях сучасні дослідники. І. І. Грабинський [61], Ю. Ю. Туниця [231], Є. М. Борщук [26], В. С. Загорський [27] та чимало інших.

Насамперед потрібно дослідити виникнення цього терміна та його етимологію.

Термін «екологія» використовувався ще з ХІХ ст. лише для означення науки, яка вивчає середовище існування живих організмів. Пізніше його почали вживати для дослідження проблем життєдіяльності людини у контексті її впливу на природне середовище. Тоді виник і термін «екосистема». Треба врахувати, що економіка та екологія – взагалі однокореневі слова. Вони походять від грецького «ойкос», тобто дім, в якому ми живемо. Зважаючи на загострення екологічної ситуації і враховуючи вимоги природних законів, економічна та екологічна системи повинні функціонувати як єдина територіальна еколого-економічна система, вважає П. Олійник [162, с. 23]. Як альтернативний термін окремі науковці вживають «екосоціосистема» [67].

Як зазначає І. Грабинський, запровадженню в економічну науку терміна «еколого-економічна система» посприяв розгляд функціонування екосистем через призму господарської діяльності людей, враховуючи той факт, що вже майже не залишилося території, яку людина не залучила до економічних процесів [61, с. 53].

Еколого-економічні системи можна вивчати як у категоріях територіальних утворень, так і на рівні окремих об'єктів людської діяльності, як з виокремленням функціональних складових, так і параметрично описуючи множину станів системи з можливістю їх оцінки та впливу на них.

Сьогодні проблеми еколого-економічних систем досліджують у численних предметних площинах, одні з яких стикуються між собою, а інші відособлені.

З огляду на це очевидним є виникнення інтегрованої науки, яка б могла утворити єдину систему проблемно-орієнтованих знань, спрямованої на вирішення проблеми гармонізації стосунків людини і природи.

Саме таким науковим напрямом можна вважати екомологію, завдання якої полягають в утворенні цілісного знання про

гармонійне співіснування і розвиток людської цивілізації та природної екосистеми в умовах формування адекватного інформаційного середовища.

### **Стійкий чи сталий розвиток?**

Насамперед узгодження потребує сам термін «сталий розвиток», який увійшов у науковий обіг як переклад англійського терміна «sustainable development». Саме такий переклад вже набув значного поширення в науковій літературі і, можливо, не потребує обґрунтування, але окремі автори вживають замість нього термін «стійкий розвиток» і навіть обґрунтовують його більшу відповідність [24, 26].

Так, Є. Борщук здійснив аналіз використання цього терміна в декількох європейських мовах і підтверджує, що переважно він має значення у цих мовах як «тривалий», «довгостроковий», «підтримуючий». Він робить висновок про доцільність застосувати термін «стійкий розвиток» [26, с. 290], хоча раніше у своїх же працях використовує термін «сталий розвиток» [27].

Для з'ясування суті терміна «сталий» і «стійкий» звернемося до тлумачних словників української мови. Так, значення «сталий» академічний словник подає як такий, що «не припиняється, не переривається, триває весь час; безперервний, який не минає, не залишає кого-небудь» та «розрахований на довгий час, призначений для тривалого функціонування; не тимчасовий» [199].

Отже, значення терміна «сталий розвиток» повністю відображає економічний зміст цього явища і відповідає усталеній практиці вживання його у більшості європейських мов. Важко збагнути, чому цього не розуміють чимало сучасних дослідників, які наполягають замінити вже усталений термін «сталий розвиток» на «стійкий розвиток» [24, 26].

Вони не можуть зрозуміти, як поєднати термін «сталий» і «розвиток». Розвиток може бути не лише у вигляді безперервного зростання та максимізації прибутку, а й розумним, обмеженим

сьогодні заради майбутніх поколінь. Недаремно одна з фундаментальних праць Дейлі, присвячених сталому розвитку так і називається «Поза зростанням» [77]. Ми переконані, що термін «сталий розвиток» більш точно відображає сутність цієї концепції.

Давайте тепер глянемо, як тлумачить академічний словник поняття «стійкий». Воно може мати декілька значень [199]:

1. Здатний твердо стояти, триматися, не падаючи, не коливаючись; протилежне «хисткий».

2. Який довго зберігає і виявляє свої властивості, не піддається руйнуванню.

3. Для якого характерні стабільність, постійність; сталий, довготривалий.

4. Здатний витримати зовнішній вплив, протидіяти чомусь.

Як можна побачити, найближчий за значенням його синонім, який може описати це економічне явище – це сталий, довготривалий. Інші тлумачення не дуже відповідають йому. Пояснення «здатний витримати зовнішній вплив, протидіяти чомусь» може означати (у випадку вживання терміна «стійкий розвиток») як здатність економічної системи витримати зовнішній негативний антропогенний вплив та протидіяти йому насправді не коректно відображає суть концепції сталого розвитку.

По-перше, цей негативний вплив не є зовнішнім відносно економічної системи, а навпаки породжує його. По-друге, таке пояснення нагадує «охорону довкілля», тоді коли концепція сталого розвитку повинна передбачати створення таких механізмів господарювання, які би сприяли розвитку навколишнього середовища. В такому разі немає необхідності «протидіяти чомусь».

Таким чином, застосування терміна «стійкий розвиток» може надати викривленого значення цій концепції, що недопустимо.

Ми переконані в тому, що більшість авторів, які вживають термін «стійкий розвиток», не вдаються до якогось глибокого аналізу, а застосовують його як необдуману кальку з російського

терміну «устойчивое развитие», оскільки це не викликає необхідності придумувати щось нове, якщо російською мовою це економічне явище звучить як «стійкий розвиток».

Самі російські авторитетні вчені гостро і безкомпромісно критикують цей вираз: «такий переклад терміна «sustainable development» мені видається деяким лінгвістичним нонсенсом, тому що стійкого розвитку просто не може бути! Крім того, вимовляти його без коментарів просто небезпечно – це може породжувати необґрунтовані ілюзії.» [149, с. 27]. На думку автора, недоречним є те, що термін «устойчивое развитие» в Росії не лише набув поширення, а й увійшов у державні документи.

В Україні більшого поширення набув саме правильний термін «сталий розвиток». Однак можна зустріти ще й необдумане уживання терміна «стійкий розвиток», якого треба уникати через його некоректність і можливість спотвореного розуміння суті концепції сталого розвитку.

### **Енергозбереження чи енергоощадність?**

Значно гірша ситуація з іншими термінами, які набули значного поширення саме у неправильному вираженні, навіть увійшли у державні документи. Мова йде насамперед про такий термін, що відображає поняття, які англійською (російською) позначають так: energy saving (рос. энергосбережение), energy saving mode (рос. энергосберегающий режим), energy saving technology (рос. энергосберегающие технологии») [23].

Якщо читати українські нормативні документи, журнали, наукову літературу, навіть закони, то можна зустріти пережно такі терміни: «енергозбереження», «енергозберігаючі режими, технології тощо» та «енергоощадні режими, технології тощо». В обох випадках йдеться саме про раціональне, дбайливе використання енергетичних ресурсів. Отже, усім нам ще з середньої школи добре відомий один з основних законів природи, який має назву «закон збереження та перетворення енергії» (рос. – закон сохранения й

превращения энергии) і згідно з яким за будь-яких фізичних взаємодій енергія не створюється і не зникає, а лише перетворюється з однієї форми в іншу [222]. Ті, хто мають гроші й не хочуть їх розтринькати, несуть їх до ощадного банку (рос. – сберегательного банка), тобто до установи, яка допомагає їх економно витратити.

З огляду на вищевикладене, можна зробити такий висновок: для збереження (рос. – сохранения) енергії не докладають жодних зусиль (бо це фундаментальний закон природи), а основне завдання сьогодення – це енергоощадність (рос. – энергосбережение), тобто діяльність (організаційна, наукова, практична, інформаційна), спрямована на раціональне використання та економне витрачання первинної та перетвореної енергії і природних енергетичних ресурсів у народному господарстві та яку реалізують, використовуючи технічні, економічні та правові методи [222, 232]. Саме термін «енергоощадність» ужито в основоположному національному стандарті [85, п. 8.2.3.1]. Його схвалила та порекомендувала застосовувати VIII Міжнародна наукова конференція «Проблеми української термінології. СловоСвіт 2004» [235].

Щодо енергоносіїв (наприклад, вугілля, природного газу, нафти та нафтопродуктів) мають сенс обидва поняття:

1) зберігати енергоносії – це запобігати крадіжкам (самовільному відбиранню з нафто- та продуктопроводів тощо) та їхньому псуванню;

2) ощаджувати енергоносії – це раціонально їх витратити, використовуючи відповідні сучасні технології.

Безумовно, треба постійно запобігати крадіжкам енергоносіїв, проте найактуальнішим сьогодні для України питанням є енергетична ефективність економіки, зменшення енергомісткості валового внутрішнього продукту, тобто споживання енергоносіїв (насамперед природного газу) на одиницю ВВП, а це українською треба називати «енергоощадність» [232, с. 441].

Треба віддати належне М. Гінзбургу, який застосовує неабиякі зусилля для застандартизації численних наукових термінів [55, 222], зокрема обґрунтував правильність вживання таких термінів, як енергоощадність, ресурсощадність та матеріалоощадність. Його розвідками ми скористалися для утвердження української термінології у сфері еколого-економічних досліджень.

Щодо правильності застосування наукових термінів науковець висловився так: «тримаючись сьогодні за нав'язані свого часу кальки та відтворюючи їх у наукових документах, ми тим самим не тільки шкодимо природному розвитку української мови, а й закладаємо майбутні збитки нашим платниками податків» [55, с. 17].

Таким чином, у наукових працях потрібно вживати коректні терміни, які правильно відображають зміст відповідного економічного явища, щоб не спотворювати його ідентичність економічному змісту: сталий розвиток, енергоощадність, ресурсощадність та матеріалоощадність.

## **5.2. Зародження ідей довгострокового сталого розвитку в еволюційному аспекті**

Проблемами екологічної безпеки почали перейматися в світі ще наприкінці 60-х років минулого століття, тому не можна сказати, що це є новою проблемою сьогодення. Науковці десятиріччями закликали звернути увагу на проблеми екологічної кризи, що насувається внаслідок поточної системи господарювання. Ще в 70-х роках минулого століття американський вчений Джей Форрестер опублікував прогноз світових подій, отриманий методом системної динаміки, так званого «глобального моделювання» [239, с. 6]. Передумовою для його досліджень було створення неприбуткової громадсько-наукової організації, своїм завданням якої було вирішення глобальних проблем людської цивілізації.

Італійський промисловець Ауреліо Печчеї об'єднав навколо цієї проблеми понад 100 відомих на той час учених, політичних

діячів та бізнесменів, організувавши так званий «Римський клуб». У своїй праці він зазначив: «З оборонних позицій, де вона (Людина – авт.) була повністю підпорядкована альтернативам самої Природи, людина стрімко перейшла на позиції володаря і диктатора. І відтепер вона не тільки може впливати і дійсно впливає на все, що відбувається в світі, але також, вільно чи мимоволі, визначає альтернативи свого власного майбутнього – і саме Людині належить зробити остаточний вибір. Іншими словами, **завойоване нею панівне становище в світі практично змушує її взяти на себе загальні регулюючі функції**. А вони в свою чергу припускають – хоче того людина чи ні – повага до тих складних систем, в яких тісно переплітаються інтереси людини і навколишнього середовища. Розгадавши безліч таємниць і навчившись підпорядковувати собі хід подій, вона опинилася тепер наділеною небаченою, величезною відповідальністю і приречена на те, щоб відігравати зовсім нову роль арбітра, що регулює життя на планеті, включаючи і своє власне життя.» [176]. Виконання цих регулюючих функцій передбачає створення теоретичних та експериментальних моделей, що здатні охопити основні параметри впливу на екологічну ситуацію.

За підтримки Римського клубу професор Масачусетського технологічного університету Джей Форрестер розробив низку моделей світової еколого-економічної системи, які він назвав моделями світової динаміки. Основою цих моделей слугував розроблений ним метод системної динаміки, який дозволяв кількісно аналізувати складні системи, що мали численні внутрішні зв'язки між елементами системи.

Для дослідження він побудував спочатку модель, яка враховувала 43 найважливіші економічні, соціальні, демографічні, метеорологічні тощо фактори та їх синергізми. Результати моделювання показали, що вже на той час людство породило настільки складну проблему, що її неможливо вирішити розрізненими



заходами. Д. Форрестер дійшов висновку, що небажані явища можна відвернути лише на основі комплексної програми дій [239].

У подальшому загальна модель охоплювала вже п'ять підсистем: природні невідновні ресурси, населення, забруднення навколишнього середовища, інвестиції капіталу і сільське господарство. Кінцева модель, яку Д.Форрестер розробив у 70-х роках і назвав «World-3», об'єднувала понад 120 еколого-економічних процесів.

Під час побудови своїх моделей Д. Форрестер зробив декілька припущень, які ґрунтувалися на існуванні позитивного зворотного зв'язку і передбачали експоненціальне зростання в часі споживання природних ресурсів, населення, рівня забрудненості навколишнього середовища відходами виробництва і низки інших показників глобального характеру.

Дослідження, проведені за допомогою цієї моделі, показали, що за умови збереження наявних тенденцій зростання базових показників нашу планету очікує глобальна соціально-екологічна катастрофа вже до 2050 р. У результаті цих досліджень Д. Форрестер сформулював важливі висновки, значення яких важко переоцінити: по-перше, процеси зростання кількості населення, концентрації забруднення навколишнього середовища і споживання природних ресурсів не можуть розвиватися незалежно один від одного; по-друге, всі спроби вирішити проблеми сталого розвитку окремо одну від одної, ігноруючи їхній тісний взаємозв'язок, приречені на провал і можуть лише погіршити ситуацію.

Незважаючи на безсумнівно важливе значення досліджень Д. Форрестера, слід зазначити окремі слабкі місця у його висновках. Обставина, яка відразу викликала цілий шквал критики щодо його моделей, полягала в тому, що значення деяких коефіцієнтів він змушений був задати евристично, оскільки були відсутні статистичні дані про кількісні зв'язки між ними.

Другий недолік, на нашу думку, є більш принциповим. Більшість рекомендацій Д. Форрестера мали лише обмежувальний характер, у чому він і вбачав суть сталого розвитку. Особливо важко погодитися з його пропозицією зменшити обсяги світового виробництва продуктів харчування і такими чином зменшити темпи зростання кількості населення.

Приблизно у той же час (70-80-і роки ХХ ст.) аналогічні дослідження проводила в обчислювальному центрі Академії наук СРСР група вчених під керівництвом тодішнього члена-кореспондента цієї наукової установи Мойсєєва М. М. [150]. За основу статистичних експериментів вони обрали методологію термодинамічної рівноваги біосфери як складної самоорганізуючої відкритої системи за умов поточного рівня індустріальних технологій людської цивілізації. Результати були опубліковані лише у 80-х роках минулого століття на початку перебудови – настільки вони стали категоричними і несподіваними.

Вони дійшли висновків, що за умови споживання лише 10% енергії з відновних джерел, а решту для підтримування наявного темпу зростання технологічних потужностей споживати невідновні ресурси, тобто запаси минулих біосфер, то для того, щоби жити у повній рівновазі з Природою, жителів Землі не повинно бути більше 500 мільйонів, тобто в 10 разів менше, аніж існує мешканців. Інакше кажучи, потрібно або в 10 разів скоротити населення планети, або в 10 разів зменшити наші потреби [149, с. 24–30]. Інакше наявна ситуація з нестримними тенденціями безперервним економічним зростанням може призвести до втрати стабільності біосфери, що не можна ототожнити з екологічною кризою: кризу можна пережити, знайти з неї вихід, а ось повернути біосферу у придатний для життя людини стан неможливо. Цей новий стан, як стверджує М. Мойсєєв, не буде придатним для проживання людей.

Незважаючи на потужний розвиток альтернативних відновних джерел енергії протягом останніх років, їхня частка у загальному

виробництві енергії (0,13) практично не змінилася з 1973 р. (0,12), як можна побачити у табл. 5.1.

Таблиця 5.1.

**Виробництво альтернативної енергії з відновних джерел у світі**

Види енергії	2011 р., в м.тонн умовного палива	1973 р., в м.тонн умовного палива
Гідроелектростанції	300,17	110,19
Біопаливо та переробка відходів	1310,64	644,57
Інші види альтернативного палива	128,08	6,13
Загальне виробництво енергії	13201,76	6 224,36
Частка альтернативної енергії	0,13	0,12

Примітка. Розраховано за даними Key World Energy Statistic 2013 [283]

Очевидно, саме на основі результатів подібних досліджень і виникла відома «змовницька» концепція «золотого мільйона», і як наслідок запровадження її в життя шляхом організації інформаційних воєн, що охоплюють пропаганду алкоголізму, наркоманії, гомосексуалізму як «тихого» способу масових убивств. Детальніше про це можна прочитати в М. Сенченка, який опублікував працю з такою назвою «Четверта світова війна» [191].

Звичайно, ми не будемо серйозно розглядати сучасні теорії змов, але не можемо оминати увагою проблеми майбутнього цивілізаційного розвитку. Варто наголосити, що крім названих М. Мойсеєвим двох шляхів, існує третій – збільшення частки споживання відновної енергії, яким і пішли нині розвинені країни. Зменшення людських потреб, що вказаний, автор називає неможливим [149, с.30], насправді також є можливим за умови екомологічного вектора людського розвитку з акцентом на

формування духовного капіталу, що буде розкрито у подальших розділах цього дослідження.

Щодо еволюційних аспектів формування концепції сталого розвитку, то треба зазначити, що перехід від суто екологічного розуміння проблеми захисту навколишнього середовища до соціально-орієнтованого еколого-економічного підходу відбувся в процесі формування ідей сталого розвитку суспільства наприкінці 80-х років минулого століття. У 1987 р. при ООН була створена Всесвітня комісія з навколишнього середовища і розвитку, в доповіді якої були проголошені основні положення парадигми сталого розвитку, згідно з якими визнавали пріоритетність гармонії в соціальній сфері, економіці та природному середовищі, яка має стати непохитним законом у суспільній свідомості.

Людство послідовно робило деякі спроби комплексно вирішити цю проблему і спинити руйнівні процеси світової екосистеми. До них можна віднести Кіотську конвенцію (1994–1997 рр.), Світовий конгрес сталого розвитку в Йоганнесбурзі (2002 р.).

В 1992 р. в Ріо-де-Жанейро на рівні очільників урядів провідних країн скликали Міжнародний екологічний конгрес, який став важливим кроком до переосмислення основ еколого-економічного розвитку нашої цивілізації, одним із результатів якої став у подальшому Кіотський протокол, ухвалений 1997 р. в японському місті Кіото.

Низка розвинених країн не підписала цей протокол, зокрема США, за ініціативи якої 26 липня 2005 р. була скликана конференція за участю також Китаю, Індії, Японії, Південної Кореї та Австралії, які репрезентують понад 50% населення Землі, 50% споживання енергії та викидів парникових газів та 50% світового валового національного продукту. Ухвалений документ на цій конференції передбачає розроблення механізмів, які б стимулювали використовувати скраплений газ більше, ніж нафту та вугілля, підняти ефективність використання енергії за допомогою

енергоощадних технологій та обмінюватися ними, відводити дво-окис вуглецю під землю чи в океан тощо.

Цей підхід називають сьогодні більш прагматичною, ніж Кіотський протокол, американською системою екологізації економіки, яку у США активно почали впроваджувати в життя: у новому «енергетичному» законодавстві передбачено зниження податків для тих, хто економить енергію, впроваджує альтернативні технології тощо.

### **5.3. Парадигма сталого розвитку як передумова переосмислення основних положень економічної теорії**

#### ***5.3.1. Основні концепції сталого розвитку***

Як вже було зазначено, сьогодні перед людством постала важлива проблема гармонізації рівня споживання людиною матеріальних благ та збереження природного потенціалу навколишнього середовища, у якому ця людина і проживає. Подолання цієї проблеми передбачає не лише практичні заходи, а передовсім теоретичне підґрунтя, яке б забезпечувало створення механізмів стимулювання адекватного використання природних ресурсів з позиції довгострокового цивілізаційного розвитку.

Для вирішення вказаної проблеми на теоретичному рівні висунуто декілька концепцій у межах парадигми сталого розвитку, зокрема біосферна, ресурсна та природопідкорення, принаймні таку класифікацію наводить С. Дорогунцов [83, с. 4].

Біосферна концепція передбачає можливість стійкої рівноваги у стосунках людини і біосфери за умови збереження регуляторної функції природного середовища з коригуванням масштабів діяльності людства – кількості населення, ресурсо- та енергоспоживання тощо. Центральним поняттям цієї концепції є так звана «поворотна точка», яка визначається на засадах принципу

Ле Шательє-Брауна, після досягнення якої настає процес прискореної деградації природи та людини.

Не можна сказати, що ідея сталого розвитку сьогодні вже набула форми цілісної наукової теорії. Для більшості міжнародних документів, які розроблені з метою врегулювання антропологічного впливу на стан природного середовища, притаманний декларативний стиль викладення головних ідей майбутнього розвитку людства.

Г. Дейлі виокремлює дві докорінно відмінних між собою концепції сталого розвитку: утилітарна концепція суспільної корисності, яка є базовою у стандартній економіці, і концепція пропускнуї здатності (меж зростання), що не знаходить у ній застосування [271, с. 27]. Підхід меж зростання визначає сталість за умов, які піддаються вимірюванню і передаються наступним поколінням, тобто здатність генерувати ентропійний потік матерії та енергії з природи та потік відходів, які повертаються назад у довілля. Г. Дейлі наголошує на необхідності імпантувати основні положення концепції меж зростання в економічну теорію як одну з найбільш важливих концепцій.

Заради справедливості варто зазначити, що подібне бачення кругообігу ресурсів не є новим в економічній науці. Таке трактування суті господарських процесів було закладено ще в поглядах фізіократів, зокрема В. Гарвей відобразив кругообіг в економіці наподоби циркуляції крові в організмі людини [271, с. 29].

Досліджуючи методологічні питання вивчення господарських процесів у контексті парадигми сталого розвитку, чимало вчених дійшли висновку, що класичні механізми економічної теорії не здатні пояснити численні факти і явища, які притаманні для еколого-економічних систем, зокрема, М. Блауг, Ю. Туниця, Л. Гринів, та чимало інших учених.

Сьогодні вже є достатня кількість учених, які зазначають, що суто ринкові методи управління і регулювання відносин у сфері

природокористування не завжди забезпечують бажаний результат. Хоча треба сказати, що ринок за своєю природою не здатний взагалі вирішити проблеми екологічно-духовного розвитку суспільства.

Неспроможність ринку забезпечувати інтегральний еколого-економічний ефект доведена вже багатьма вітчизняними і особливо зарубіжними вченими [306, 43]. Поширення у постсоціалістичних країнах ринкових систем за зразком західних без достатнього врахування культурних та інших особливостей може призвести до значних соціальних потрясінь і зруйнувати відносно гармонійні зв'язки людини з природним життєвим довкіллям.

Саме еколого-економічні проблеми виявили неприйнятність багатьох положень традиційної економічної науки та показали необхідність їх переосмислення.

### ***5.3.2. Постнекласична парадигма розвитку економіки***

Досліджуючи процеси сучасних економічних систем, І. Дегтярьова виокремлює такі складові економічного розвитку як енергетична, інформаційно-комунікаційна, екологічна та синергетична [76]. Важко зрозуміти роль у цьому ряді синергетичної складової – це радше методологічний підхід до побудови та моделювання економічних процесів. Та й енергетична складова прямо пов'язана з екологічною, оскільки негативний вплив на екологію насамперед пов'язаний з енергетичними потугами суспільства. Розвиток альтернативних джерел енергії зумовлений не так їхньою ефективністю, як меншим негативним впливом на навколишнє середовище.

Треба зазначити, що синергетичний методологічний підхід до дослідження економічних систем в універсальному контексті в межах постнекласичної парадигми став сьогодні важливим етапом розвитку економічної науки, про що свідчить чималий пласт наукових праць у цьому напрямку, зокрема В. Тарасевич [208], Г. Дейлі [77], Є. Борщук [26], Л. Лиско [130, 129], Л. Загвойська [98] та багато інших.

У постнекласичний період розвитку економіки як науки відбувся перехід від лінійної до нелінійної парадигми, у якій дослідник розглядається як частина того, що він пізнає, виникає потреба екологізації мислення для вирішення глобальних проблем, зокрема екологічних. Для цього має відбутися усвідомлення того, що творцем науки та її методології є не абстрагований суб'єкт, а конкретна людина, вчений, індивід; попереднє розуміння методології як вчення про метод стає недостатнім.

Синергетичне бачення виникло у 80-х роках ХХ ст. як відповідь на кризу стереотипного лінійного мислення і механіцизму як світогляду. Синергетика акцентує увагу на нелінійних процесах зростання, розвитку і руйнування систем, розглядаючи при цьому хаос як важливий чинник у цих процесах і не лише деструктивний. Центральним місцем синергетичного підходу вважають процеси самоорганізації, що мають корпоративний характер в умовах мінливого середовища.

Розроблення ідеї збалансованого розвитку людства, зважаючи на багатоаспектність проблеми, лежить у площині предмета дослідження численних наукових дисциплін: філософії, соціо-екології, демографії, економіки природокористування, інформаційної економіки тощо.

Категорію «земля» з часів А. Сміта економісти-класики вважали даром природи, особливим виробничим чинником, який відрізняється від створених працею засобів виробництва і від відтворюваних трудових ресурсів. Погляди класичних економістів на землю як невідтворюваний ресурс, переважно пов'язані з тим, що її розглядали не як економічний, а як фізичний ресурс. Як зауважив М. Блауг, насправді природні ресурси не можуть відрізнитися від рукотворних відновних виробничих чинників, які вимагають спочатку вкладення праці, а потім витратити засоби на їх підтримку у робочому стані. Якщо землю ми вважаємо ресурсом, який нам дано природою і який може бути використаним без затрат,



тоді величезні території будь-якої країни зовсім не є землею [21, с. 76]. Якщо «земля» є чинником виробництва, то вона повинна бути вже облаштована, поліпшена попередніми поколіннями і передана наступним поколінням як благо природи.

Сьогодні вже розглядають категорію землі у ширшому контексті як природні ресурси. Ю. Ю. Туниця слушно вважає, що у нинішніх умовах глобального впливу виробничої діяльності людини на природне довкілля цим чинником виробництва має стати вже замість поняття «природні ресурси» термін «природне життєве довкілля» [230, с. 19].

Л. С. Гринів також виокремила дві важливі проблеми, які вимагають вирішення на рівні переосмислення низки теоретичних положень класичної та неокласичної економічної теорії [66, с. 36].

Перша проблема стосується об'єкта дослідження, за який прийнято вважати господарські системи, що функціонують за законами мікро- та макроекономіки, тобто в ізольованому економічному полі, де не відведено місця для законів природи.

Друга важлива проблема, що логічно випливає із першої, стосується того, що класична і неокласична теорії, віддаючи належне місце капіталу як чиннику виробництва, не розмежовувала поняття «природний капітал» і не розглядала його інтегрованою частиною економічних процесів. Л. С. Гринів наголошує на пріоритетності чинника природного капіталу для сучасної економіки, який визначає подальшу траєкторію її розвитку, є її ендогенним чинником, внутрішньою енергією соціально-економічних процесів.

Дослідниця звертає увагу на ще одну важливу властивість природного капіталу – його просторову локалізацію та безпосередній зв'язок із механізмом обмінних процесів енергією і речовиною з зовнішнім природним середовищем. Це зумовлює специфічність цих процесів для кожної локальної території чи регіону і призводить до диференціації їхніх економічних можливостей щодо обсягу

використання природного капіталу. «Однак цей аспект упущений у визначенні потенційного валового національного продукту (ВНП) та інших макроекономічних показників», – наголошує на ще одній методологічній проблемі Л. С. Гринів [66, с. 37].

Хоча, враховуючи саме цю названу вище властивість просторової локалізації природного капіталу, тут, очевидно, мову краще вести про величину валового внутрішнього продукту, якщо говорити про рівень розвитку економіки конкретної держави, оскільки для показників ВНП просторова ідентифікація є доволі розмитою і нечіткою.

Для вирішення цілої низки виокремлених проблем Л. С. Гринів запропонувала концепцію просторово-економічного аналізу екологічно збалансованого природокористування.

Провівши поглиблений аналіз традиційних ринкових механізмів функціонування економіки з врахуванням чинника природного капіталу, Л. С. Гринів дійшла висновку про неадекватність та неефективність їх застосування для опису процесів екологічно збалансованого розвитку економіки, оскільки неокласичні моделі ринку природного капіталу не приймають до уваги проблеми суспільних благ, таких як повітря, ліси тощо, а в той же час вся монопольна рента від використання рідкісних видів природного капіталу акумулюється в руках невеликої кількості власників [66, с. 134].

Вона слушно задається закономірним питанням: «чи є потреба в постійному нарощуванні норми заощадження, а отже, і постійного рівня природного капіталу з метою збільшення його економічної продуктивності? Адже недоцільно нарощувати економічні блага, створені в сфері природокористування, які некорисні для довкілля» [66, с. 170].

Досліджуючи наявні моделі розширеного відтворення економічної продуктивності природного капіталу, Л. С. Гринів доходить важливого висновку, що інвестування у природний капітал, на

відміну від інвестування в рукотворний капітал, не здатне повністю компенсувати втрати, пов'язані з його амортизацією. Вона пропонує вважати індекси максимальної біопродуктивності природного капіталу визначальними чинниками розвитку екологічно збалансованої економіки.

Такий підхід і розкриває саму сутність концепції сталого розвитку, трактуючи її як обмежувальний розвиток з урахуванням інтересів майбутніх поколінь.

Багато вчених, навіть досліджуючи еколого-економічні проблеми, не можуть позбутися нав'язливих ідей безперервного економічного зростання. Вони переконані, що зусилля держави щодо побудови екологічно збалансованого функціонування господарських механізмів можуть стати каталізатором економічного розвитку. Так, вітчизняний дослідник О. О. Веклич вважає, що посилення екологічних вимог може слугувати засобом стимулювання процесів утворення нових сфер вкладання капіталів, появи нових робочих місць, підвищення конкурентоспроможності підприємств і секторів економіки, зміцнення національної конкурентоспроможності [40, с. 76].

Дослідження окремих зарубіжних економістів також вказують на існування доволі тісного кореляційного зв'язку між посиленням екологічних вимог та рівнем економічного розвитку, зокрема аналогічний підхід застосував С. Цирель. Аналіз він проводив на основі даних Світового економічного форуму за 1999–2003 рр. для групи з 36 країн, що є близькими за рівнем розвитку з Росією та Україною. Було виявлено, що коефіцієнт кореляції цього чинника з темпами зростання ВВП зазначеної групи країн становить 0,558. На основі цих результатів російський «дослідник» дійшов висновку, що очікуваний вплив показника рівня посилення екологічних вимог на річний приріст ВВП Росії буде від 1,3 до 2,1% [243].

Зрозуміло, що це дослідження треба визнати застарілим не лише через його десятирічну давність, а насамперед завдяки безглуздому методологічному підходу. Як О. Веклич, так і С. Цирель шукають джерела зростання добробуту зовсім не в тому місці, де вони можуть бути. Чекати просто від посилення екологічних вимог економічного зростання є абсурдом, як і підхід пошуку кореляції між цими показниками. Екологічні вимоги не можна назвати навіть чинником, який може на щось впливати. Це радше залежний показник, залежний від рівня добробуту. Багаті країни мають достатньо коштів, щоб впорядковувати своє житло. Людині, котрій бракує коштів на задоволення елементарних життєвих потреб, не потрібен дорогий євроремонт. Звідси і показник кореляції, який зовсім не свідчить про те, якщо значно посилити екологічні вимоги, то чекає нас економічний розвиток. Така методологія немає нічого спільного з науковими дослідженнями.

В чому ж тоді полягає ключ до вирішення нагальних проблем в еколого-економічній сфері? Ми вважаємо, що вирішити ці проблеми можна лише завдяки повній структурній перебудові всіх функціональних механізмів національної і навіть глобальної економічної системи. Одним із таких напрямків структурної перебудови економіки можна назвати концепцію «*circular economy*».

### ***5.3.3. Концепція економіки переробних ресурсів (circular economy)***

У річному звіті за 2014 р., опублікованому Всесвітнім економічним форумом (ВЕФ), висунена ще одна концепція, присвячена вирішенню еколого-економічних проблем: «***circular economy***» (англ.) та обґрунтована необхідність побудови її механізмів. Ми навели цей термін в оригіналі, оскільки не можемо претендувати на

запровадження нового терміна в український науковий обіг. Як робочий варіант перекладу найменування цієї концепції будемо вживати «економіка переробних ресурсів». Зрозуміло, що цей термін вимагає обговорення в науковому середовищі. Загалом ми не належимо до прихильників запроваджувати нові найменування для окремих еколого-економічних (екологічна економіка, економіка природокористування, економіка переробних ресурсів тощо), інформаційно-економічних (цифрова економіка, мережева економіка тощо), духовно-ментальних економічних (духовна економіка) аспектів. Це – лише відповідні аспекти та чинники економічної системи, які починають відігравати дещо більшу роль, аніж в минулому. Намагання приєднати до терміна «економіка» найменування того чи іншого чинника не вносить чогось нового в економічну науку, навпаки, приносить певне сум'яття і невпорядкованість у систему економічних категорій. Саме для того, щоб впорядкувати такі численні напрями, ми намагаємося обґрунтувати екомологічну парадигму, яка має об'єднати в єдину наукову систему розрізнені аспекти економічних досліджень.

Ми повинні розглянути концепцію економіки переробних ресурсів, оскільки її ухвалили на поважному економічному форумі як стратегічний напрям розвитку земної цивілізації. Суть не в назві, а в правильному підході до вирішення проблем еколого-економічної сфери – через структурну перебудову глобальних економічних відносин, налагодження механізмів стимулювання повторного використання матеріалів та компонентів, що придатні для цього. Неокласична економічна теорія не здатна вирішити це питання – потрібні нові теоретичні положення та гнучка економічна політика.

Серед основних причин та передумов, що призвели до необхідності переходу до економіки переробних ресурсів, в результаті аналізу наявних сучасних глобальних трендів називають такі [308]:

1. Обмеженість ресурсів: запаси основних ресурсів на планеті скорочуються, в той час як їхня розвідка, видобуток, а також споживання безперервно зростають.

2. Підвищення сукупного попиту: оскільки загальні доходи населення безперервно зростають, то очікується, що на ринок вийде до 2030 року близько 3000000000 споживачів середнього класу платоспроможності.

3. Зайнятість: індустріалізована економіка намагається винаходити свої виробничі моделі, щоб створити стійку внутрішню зайнятість.

4. Зрушення в соціально-демографічній сфері: урбанізація неухильно зростає, що призводить до зниження витрат на концентрацію людського капіталу.

5. Розвиток технологій: інформаційні технології дозволяють сьогодні запроваджувати нові бізнес-моделі та досягати величезних успіхів.

6. Законодавче нормування в екологічній сфері: нормативне регулювання викидів вуглецю, використання енергії й утилізації відходів стає все більш поширеним у всьому світі.

Перерехід до економіки переробних ресурсів подають як чергову індустріальну революцію, як ще один етап цивілізаційного розвитку.

Останні 150 років промислового розвитку односторонньо переважала лінійна модель виробництва та споживання ресурсів, за умови якої товари виробляються із сировини, продаються, використовуються, а потім викидаються або спалюються у вигляді відходів. В умовах різкого зростання волатильності ринкової кон'юнктури всієї світової економіки виявив ознак виснаження природних ресурсів, заклик до необхідності переходу до нової економічної моделі все частіше. Прагнення до значного підвищення продуктивності праці, що було притаманно індустріальній економіці,

приводило до все інтенсивнішого використання ресурсів. Тепер постала нагальна потреба вивчити способи повторного використання продуктів або їх компонентів та відновити велику частину своїх дорогоцінних матеріалів, енергії та витрат праці. Переробна економіка є також промисловою системою, але за своїм задумом і проектом має бути відновлювальною або регенеративною.

Оскільки лінійний підхід до ресурсоспоживання досягає своїх критичних меж, переробна економіка має стратегічні переваги як на мікро-, так і на макроекономічному рівні. Економічний ефект від переходу на нові умови господарювання до цієї нової бізнес-моделі, за оцінками фахівців ВЕФ [308], становить понад один трильйон доларів лише на економії матеріалу. І це враховуючи зростання ринку технологічного устаткування з величезним потенціалом для інновацій, створення робочих місць та передумовами потужного економічного зростання.

Як і в кожній великій трансформації, яка передбачає структурні зміни, важливо прийняти системний підхід, розплутуючи питання в точці найбільшого важеля. Головні перешкоди на шляху розвитку переробної економіки лежать, як вважають експерти ВЕФ, на глобальному рівні транснаціональних компаній, у їхній системі поставок, яка запрограмована на безперервне стимулювання і максимізацію збуту. Відповідно, вони виокремили три шляхи, три різні точки зору про те, як перетворити індустріальну економіку в нову бізнес-модель інновацій.

Перший шлях полягає в необхідності налаштування глобальних зворотних мереж для продуктів та їхніх компонентів. Сьогодні існують мережі лише розповсюдження товарів, а зворотнього ланцюжка немає.

Другий напрямок передбачає реорганізацію потоків чистих матеріалів. Матеріали становлять найбільший спільний знаменник і є найбільш універсальними активами в різних галузях і регіонах:

вони в кінцевому результаті повинні сформувати замкнуті петлі на глобальному рівні для досягнення повного потенціалу.

Головна проблема полягає у вирішенні питання створення запасів чистих матеріалів у таких масштабах, які здатні генерувати достатні економічні вигоди для учасників.

Третім напрямком побудови економіки переробних ресурсів називають створення інноваційних бізнес-моделей на стороні попиту, тобто попиту-зорієнтованих моделей. Це буде мати вирішальне значення для формування механізмів переробної економіки.

Таким чином, ми дійшли висновку, що посилення екологічних вимог є типовим «совковим» способом вирішення еколого-економічних проблем. Економіка потребує докорінної структурної перебудови всіх механізмів функціонування господарських процесів з урахуванням нових пріоритетів, створення принципово нових відносин між економічними об'єктами на засадах збалансованого за інтересами розвитку.

### **Висновки до п'ятого розділу**

У цьому розділі монографії досліджено проблематику еколого-економічних аспектів економічного розвитку, сформульовано теоретичні засади концепції сталого розвитку як основи нового економічного бачення, уточнено вживання термінології, регламентовано базові принципи та концептуальні засади енергетичної політики держави, розкрито теоретико-методологічні аспекти формування парадигми сталого розвитку в сучасних дослідженнях, проаналізовано базові теоретичні постулати парадигми сталого розвитку з позиції переосмислення основних положень економічної теорії, висвітлено головні напрями новітньої концепції економіки переробних ресурсів (*circular economy*).



У цьому розділі подано низку теоретико-методологічних положень, які набули подальшого розвитку, зокрема:

– виокремлено три групи головних еколого-економічних проблем: виробництва та ефективного використання енергії й енергонезалежності економіки, експлуатації сированної бази й інших природних ресурсів та підтримання середовища існування, зокрема природних рекреаційних ресурсів;

– здійснено огляд еволюційних процесів формування концепції сталого розвитку, в результаті якого відбувся перехід від суто екологічного розуміння проблеми захисту навколишнього середовища до соціально-орієнтованого еколого-економічного підходу;

– обґрунтовано вживання терміна «сталий розвиток» замість терміна «стійкий розвиток», якого треба уникати через його некоректність і можливість спотвореного розуміння суті самої концепції, наголошено на необхідності вживати коректні терміни, які правильно відображають зміст відповідного економічного явища, щоб не спотворювати його ідентичність економічному змісту: сталий розвиток, енергоощадність, ресурсощадність та матеріалоощадність.

Загалом еколого-економічні системи можна вивчати як у категоріях територіальних утворень, так і на рівні окремих об'єктів людської діяльності, як з виокремленням функціональних складових, так і параметрично описуючи множину станів системи з можливістю їх оцінки та впливу на них.

Сьогодні проблеми еколого-економічних систем досліджують у численних предметних площинах, одні з яких стикаються між собою, а інші відособлені.

***Еколого-економічний аспект  
побудови збалансованого суспільства***

---

З огляду на це об'єктивно на часі є виникнення інтегрованої науки, яка б могла утворити єдину систему проблемно-орієнтованих знань, спрямованої на вирішення проблеми гармонізації стосунків людини і природи.

Саме таким науковим напрямом можна вважати екомологію, завдання якої полягають в утворенні цілісного знання про гармонійне співіснування і розвиток людської цивілізації та природної екосистеми в умовах формування адекватного інформаційного середовища.

## РОЗДІЛ 6. ТЕОРЕТИЧНІ ЗАСАДИ ФОРМУВАННЯ ЕНЕРГООЩАДНОЇ ПОЛІТИКИ УКРАЇНИ

### 6.1. Міжнародний аналіз тенденцій змін показників енергетичної ефективності економіки України

Узгодження сценарію тривалого економічного зростання з рівнем споживання таких традиційних ресурсів розвитку, як енергетичні, є однією з найважливіших умов стратегічного характеру. Побудова структури промисловості, спрямованої на енергоощадливість та енергоефективність, може забезпечити конкурентність національної економіки України на світовому рівні. З огляду на це в цій праці значну увагу ми приділили можливим шляхам вирішення цієї проблеми.

Україна належить до країн частково забезпечених традиційними видами первинної енергії, а отже, змушена вдаватися до їх імпорту. Енергетична залежність України від поставок органічного палива, з урахуванням умовно-первинної ядерної енергії, у 2000 р. становила на середньоєвропейському рівні 43%, але вже у 2009 р. цей показник становив лише 30%, тоді як енергетична залежність країн ЄС зросла до 50% (рис. 6.1).

Подібною або близькою до української є енергозалежність таких країн Європи, як Великобританія (31%), Болгарія (26%), а низка високорозвинених європейських країн мають суттєво вищий рівень енергозалежності: Німеччина – 61,4%, Франція – 50%, Австрія – 64,7%. Багато країн світу мають значно нижчі показники забезпечення власними первинними паливно-енергетичними ресурсами (ПЕР), зокрема Японія використовує їх близько 7%, Італія – близько 18% (рис. 6.2).

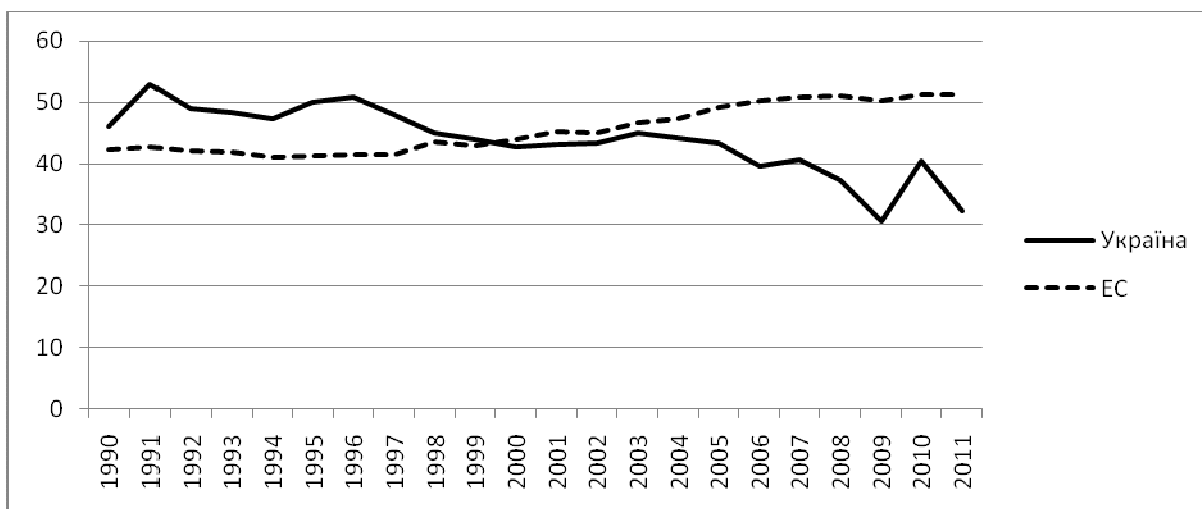

**Рис. 6. 1. Тенденція зміни енергозалежності економік України та ЄС протягом 1990-2011рр.**

Примітка Побудовано автором за даними The World Bank [305]

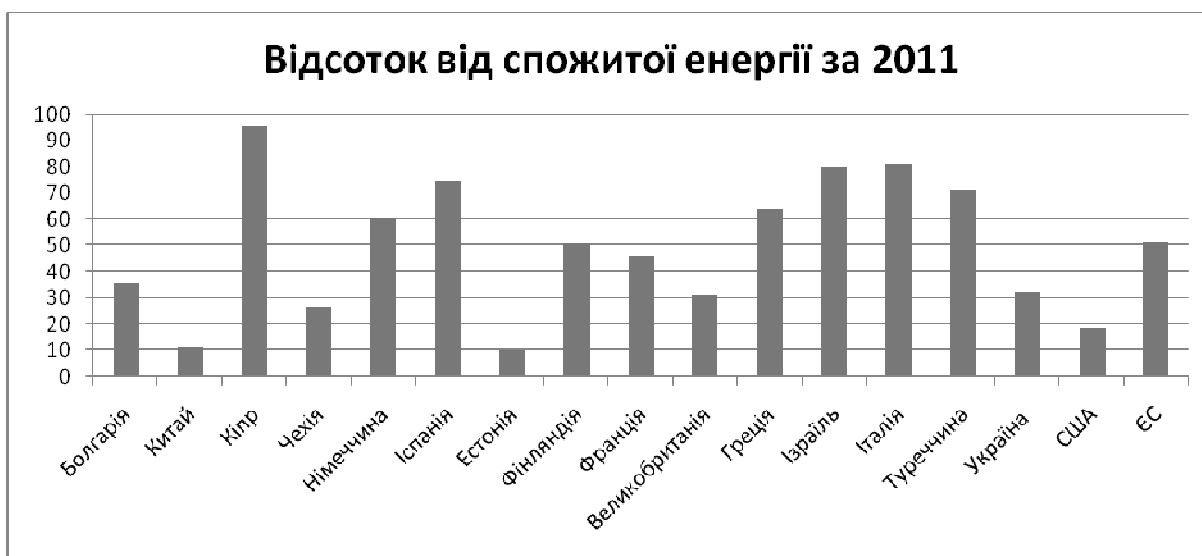

**Рис.6.2. Енергетична залежність України та країн світу за станом на 2011 р., у % від спожитої енергії**

Примітка. Побудовано автором за даними The World Bank [305]

Рівень енергозалежності України є дещо нижчим, ніж середньоевропейський, і має тенденцію до зменшення (з 53% у 1991 р. до 32,3% у 2011 р.), але він характеризується відсутністю

диверсифікації джерел постачання енергоносіїв, насамперед нафти, природного газу та ядерного палива.

Як можна побачити з табл. 6.1, у структурі споживання первинної енергії у Україні за минулі роки найбільший обсяг припадає на природний газ – 37%, тоді як в країнах світу питома вага споживання газу становить 21%. Напружена ситуація у забезпеченні електроенергетики, комунальної сфери та населення вугіллям належної якості, вугільними та торфобрикетами, скрапленним газом призводить до їх заміщення природним газом, що збільшує енергозалежність України. У цьому контексті доцільно провести техніко-економічні розрахунки щодо заміщення газу та інших побутових видів палива, що використовуються для опалення, на електроенергію, перш за все, у зонах розташування атомних електростанцій, у гірських та поліських селах і віддалених населених пунктах, а також використання електроенергії для опалення новозбудованого житла.

Рівень енергозабезпеченості країни характеризується показником питомого споживання первинної енергії на одну особу (т у.п./особ.). Енергозабезпеченість України у 2011 році дорівнювала 2,8 т у.п./особ., що незначно відстає від розвинених країн світу (США, ЄС, Японія), але випереджає рівень найбільш індустріалізованих країн світу, які розвиваються (КНР, Індія, Туреччина), а також середньосвітовий показник, як це показано на рис. 6.3.

Технологічний рівень країни опосередковано характеризується показником споживання електричної енергії на одну особу (кВтг/особ.). Питоме річне споживання електроенергії в Україні у 2010 р. становило 3789 кВтг/особ., що в 2 – 3 рази нижче, ніж у розвинених країнах світу.

У 1990 р. цей показник складав в Україні 5198 кВтг/особ. Відставання за цим показником від розвинених країн світу спричинено різким падінням споживання електричної енергії

промисловістю та сільським господарством у 90-х роках. З 2000 р. окреслено стійку тенденцію зростання цього показника.

*Таблиця 6.1*

**Структура споживання первинної енергії  
в Україні, країнах ЄС, США та у світі в цілому**

	<b>Світ</b>	<b>Україна</b>	<b>Країни ЄС</b>	<b>США</b>
Природний газ	21%	37%	22%	26%
Нафта	34%	18%	35%	38%
Вугілля	23%	15%	11%	23%
Уран	7%	17%	15%	8%
Гідроресурси та інші відновлювальні джерела	16%	13%	17%	9%
Всього	100%	100%	100%	100%

Примітка. За даними Міжнародної енергетичної агенції за станом на 2011 рік [283]

Узагальнюваним показником ефективності використання паливно-енергетичних ресурсів економікою країни вважають питомі витрати первинної енергії на одиницю валового внутрішнього продукту країни (енергоємність ВВП). Однак нерідко у наукових та науково-популярних публікаціях наводять цифри, які суттєво спотворюють реальний рівень енергоефективності вітчизняної економіки.

Так, як стверджує М. Майгер, в Україні на один долар випущеної продукції витрачають 89 кг умовного палива, що у 3–5 разів перевищує показники розвинених країн [136, с. 5]. Очевидно, автор допустив грубу помилку, оскільки за даними Світового банку, а також Міжнародної енергетичної агенції, найгірше значення цього показника в Україні у 1996 р. становило 0,63кг умовного палива на 1 дол. ВВП, а сьогодні воно вже складає 0,43кг/дол [283, 305].

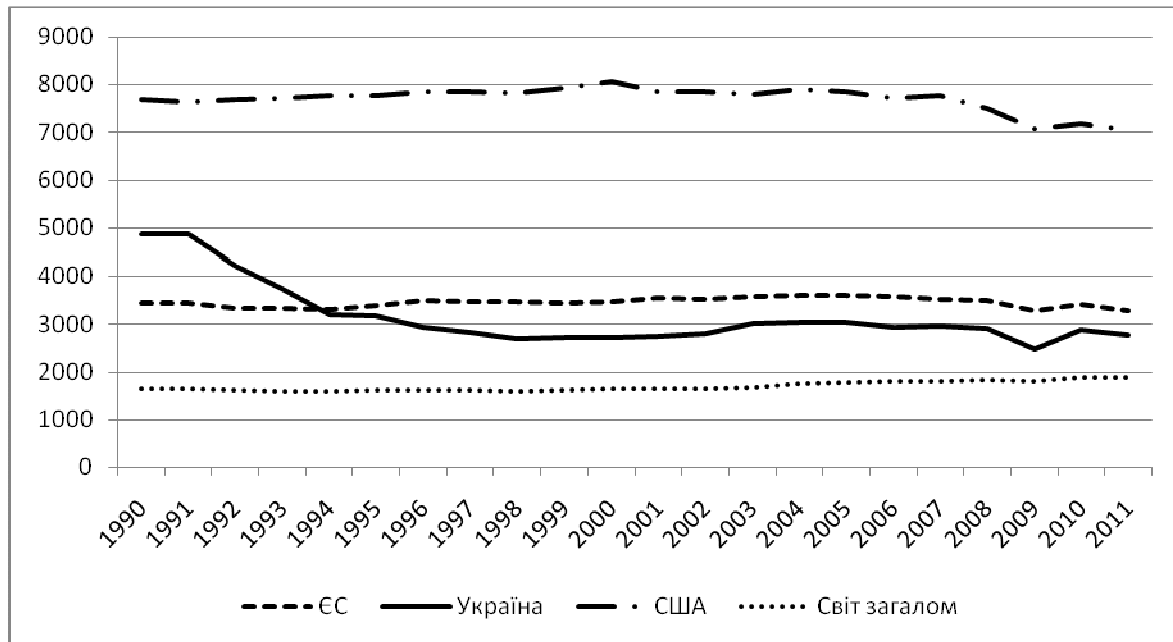

**Рис. 6.3. Тенденції змін питомого річного споживання первинної енергії в Україні, ЄС, США та загалом у світі протягом 1990–2011 рр., кг у.п./особ.**

Примітка. Побудовано автором за даними The World Bank [305].

За іншими даними значення показника енергоємності ВВП у 2,6 разу перевищує середньосвітове значення [64]. На наш погляд, середньосвітове значення не має суттєвого економічного змісту, оскільки значення цього показника залежить від структури промисловості, тому порівнювати краще відповідні економіки.

За нашими розрахунками, за станом на 2011 р. енергоємність економіки України перевищує значення цього показника найрозвиненіших країн (не середньосвітих) з урахуванням структури промисловості у 2,4–3 рази. Хоча середньосвітовий показник також входить у ці межі і нижчий у 2,4 разу [305].

Проаналізувавши результати наших досліджень, ми дійшли висновків, що показник енергоємності не завжди адекватно відображає рівень енергоефективності економіки країни.

Так, показник енергоємності ВВП не відображає адекватно повної картини енергоефективності економіки з цієї причини, що він залежить від структури господарської діяльності в країні. Якщо

*Теоретичні засади формування енергоощадної політики України*

у структурі ВВП значна частка припадає на енергоємні галузі, то закономірним буде підвищене значення цього показника порівняно з тими країнами, в яких ці галузі не надто розвинені.

Зокрема, в Україні вагому частку експортно-орієнтованих галузей економіки складає саме металургія, хімічна промисловість, для яких притаманні підвищений рівень питомого споживання енергії. І енергоємність виробництва одиниці продукції у цих сферах лише на десятки, а не сотні відсотків більша, порівняно з аналогічними галузями країн з вищою енергоефективністю економіки.

У зв'язку з цим для порівняння рівня показника енергоємності у різних економіках ми взяли країни, у яких також розвинені перераховані енергоємні галузі: Україна, Росія, Польща і США.

На рис. 6.4 відображена тенденція зміни показника енергоємності економіки, який поданий у кг умовного палива на \$1000 ВВП, розрахованого на основі паритету купівельної спроможності за станом на 2011 р.

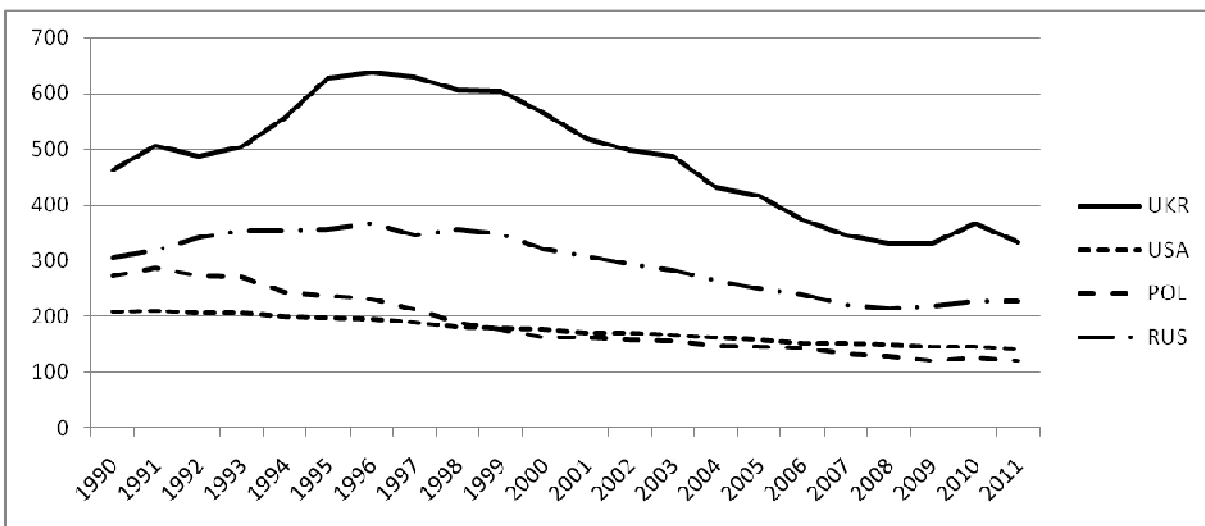

**Рис. 6.4. Тенденція зміни показника енергоємності економік, який поданий у кг умовного палива на \$1000 ВВП, розрахованого на основі паритету купівельної спроможності за станом на 2011 р.**

Примітка. Побудовано автором за даними The World Bank [305].



Починаючи з 1996 р., енергоємність економіки України зменшується більшими темпами, ніж в інших країнах, але досі є неприпустимо високою, що призводить до неконкурентності вітчизняної енергоємної продукції.

Варто звернути увагу на Польщу, яка за допомогою жорстких заходів підтримки на державному рівні та впровадження енергоощадних технологій зуміла випередити США за показником енергоємності ВВП.

Наведені статистичні дані показують, що енергоємність ВВП України у 2,4–2,8 разу перевищує середній рівень енергоємності ВВП розвинених країн світу з відповідною структурою промисловості. Причиною високої енергоємності є технологічна відсталість метало-машинобудівної та хімічної промисловості, що зумовлює надмірне споживання в галузях економіки енергетичних ресурсів на виробництво одиниці продукції і, як наслідок, відповідне зростання імпорту вуглеводнів в Україну.

Загалом висока енергоємність ВВП в Україні є наслідком значного технологічного відставання у більшості галузей економіки і житлово-комунальній сфері, незадовільної галузевої структури національної економіки зокрема імпортно-експортних операцій та впливу «тіньового» сектора економіки.

## **6.2. Світовий досвід впровадження стратегій енергоощадного розвитку економіки**

Проблема майбутньої енергоємності і забезпечення енергетичними ресурсами економіки повинна розглядатися в невід'ємному зв'язку із стратегічними засадами економічного зростання. За прогнозними даними, обчисленими Інститутом економічного прогнозування НАН України, у найближчі п'ять років виробництво електроенергії може зрости не більше ніж на 2–3% на рік [459, с. 25]. Аналогічні обмеження стосуються інших енергетичних ресурсів, що обмежує енергетично збалансоване економічне

зростання не більше ніж 4–5% річних темпів. Таким чином, для досягнення збалансованого розвитку першочерговим завданням В. Геєць вважає використання прогресивних ресурсощадливих технологій та інноваційних рішень організаційного характеру, що може забезпечити лише розробка та реалізація масштабної державної програми енергоощадності.

В умовах ринкової економіки забезпечення енергоефективності економіки є не таким простим завданням, як це видається на перший погляд.

Мислячи у категоріях класичної економічної теорії, таку ефективність мало би забезпечити прагнення виробників підвищити конкурентоспроможність своєї продукції і тим самим, зміцнити свої позиції на ринку. Насправді не завжди вигідно вкладати значні кошти для підвищення енергоефективності в умовах, коли простіше використовувати традиційні джерела енергії. В результаті дикого, нерегульованого капіталізму, який запровадили в Україні без структурної реорганізації виробничих активів, не відбулося технологічного переозброєння і країна опинилася з найгіршими у світі показниками енергоефективності.

Інвестування у розвиток альтернативних джерел енергії поки що не приносить належного прибутку, тому такі інвестиції вважають досить ризикованими і необґрунтованими економічно. Ось такий парадокс існує: здається очевидною ефективність від запровадження енергоощадливих заходів та використання нетрадиційної енергетики, але вимагає значних капітальних вкладень і передбачає тривалий період їх повної віддачі, оскільки економічний ефект таких інвестицій і надалі залишається незначним.

Популярність популістського лозунгу «риннок сам все відрегулює» серед теперішньої управлінської еліти створює реальну загрозу для розвитку національної економіки загалом, і насамперед для забезпечення належного рівня енергоефективності. Створення дієвих механізмів державного регулювання сфери ефективного

використання енергетичних ресурсів нерідко сприймається як відхід від ринкових принципів регулювання, а тому зустрічається з нерозумінням і протидією.

Світовий досвід показує, що класичні ринкові механізми не здатні забезпечити належного рівня енергоефективності економіки, тому вирішення цього завдання вимагає активного державного регулювання для створення механізмів цілеспрямованого стимулювання економічних процесів у напрямку ефективного використання природних ресурсів загалом і енергетичних зокрема.

Низка світових енергетичних криз спричинила у багатьох країнах пошуки шляхів активного використання альтернативних джерел енергії.

Для вирішення енергетичних проблем та створення передумов належного рівня енергонезалежності та енергоефективності економіки у Європейському Союзі розробили відповідну стратегію, яка була оформлена у вигляді книг під назвами «Зелена книга Європейської комісії» (1996 р.) та «Біла книга Європейської комісії» (1997 р.). У цих документах зазначені основні переваги та сформульовані проблемні чинники, які гальмують процеси екологізації економічного життя. До основних переваг розвитку альтернативної енергетики було віднесено те, що використання відновних джерел енергії відповідає загальній стратегії сталого розвитку, допомагає запезпечити енергетичну безпеку, збільшує конкурентоспроможність європейської економіки загалом, а також позитивно впливає на регіональний розвиток і працевлаштування та відповідає загальним очікуванням громадськості [300, с. 42].

Загальна стратегія енергоефективності економік країн ЄС передбачає необхідність збільшення частки використання відновних джерел енергії до 12% від валового внутрішнього її споживання до 2015 р. Для реалізації визначеної мети перед країнами ЄС було поставлено завдання розробити національні стратегії енергоефективності, які би передбачали формування внутрішнього

## *Теоретичні засади формування енергоощадної політики України*

---

енергетичного ринку, створення системи пільгового кредитування сфери енергоощадності, гармонізацію податкового законодавства, спеціальні фінансові субсидії науково-дослідних програм у цьому напрямку, відповідної регіональної політики підтримки розповсюдження і використання відновних джерел енергії.

За попередніми оцінками виконання поставлених завдань повинно забезпечити створення до 900 тис. нових робочих місць, щорічну економію палива у розмірі 3 млрд. ЕКЮ з початку 2010 р., зменшення імпорту палива на 17,4%, зменшення викидів CO<sub>2</sub> на 402 млн. т щорічно.

Для реалізації плану дій, які передбачені у Білій книзі, у ЄС була розроблена програма ALTERNER, яка передбачає створення необхідних законодавчих, соціально-економічних і адміністративних умов для стимулювання приватних та державних інвестицій у виробництво та використання енергії з відновних джерел.

У процесі розроблення національних стратегій активізації енергоефективності економіки у промислово розвинених країнах головний акцент ставили на формування дієвого механізму стимулювання енергоощадливості та використання відновних джерел енергії з метою диверсифікації енергопостачання і підвищення енергетичної незалежності.

Так, у США ефективними заходами державної підтримки нетрадиційної енергетики були довгострокові контракти з дрібними фірмами терміном на 15–30 років на закупівлю енергії з відновних джерел за фіксованими цінами, що суттєво перевищували ринкові. Таким чином, у господарську систему закладені механізми, що забезпечують конкурентну боротьбу між постачальниками традиційних та альтернативних енергетичних потужностей і гарантують інвесторам отримання довгострокового прибутку від використання відновних джерел енергії.

Аналогічні заходи стимулювання розвитку насамперед вітроенергетики застосовують у Великобританії. На законодавчому

рівні у цій країні зобов'язали регіональних дистриб'юторів електроенергії укладати з виробниками нетрадиційної енергії контракти за цінами, що перевищують ринкові.

У Німеччині для стимулювання використання альтернативних джерел енергії застосовують переважно здешевлені кредити і державні субсидії на закупівлю відповідного обладнання. Зокрема, активно фінансується державою будівництво енергонезалежних будинків, які не потребують використання викопного палива. Такі заходи, за підрахунками німецьких економістів, забезпечують зниження питомих затрат енергоресурсів на 35–40% порівняно з опалювальними системами на газі чи рідкому паливі [165, с. 17].

У країнах Північної Європи механізми стимулювання енергоефективності ґрунтуються на відповідних «екологічних» податкових системах, які були запроваджені у 90-х роках минулого століття. Особливість цього підходу полягає у тому, що, зокрема у Швеції, паралельно із зниженням загальних обсягів оподаткування збільшили податки за забруднення навколишнього середовища, скасували субсидії для «екологічно забруднених» галузей промисловості. Такі заходи дали змогу цій країні зайняти провідне місце у світі за обсягами виробництва альтернативних джерел енергії. Так, сьогодні у Швеції частка електроенергії, яка виробляється за рахунок використання енергії сонця, вітра, води тощо складає 25%, тоді як у Данії цей показник дорівнює 7%, у Великобританії – 2% [165, с. 18].

У Данії уряд виділяє значні субсидії для розроблення передових технологій нетрадиційної енергетики. Наприклад, такий підхід дав змогу датським виробникам вітроагрегатів забезпечити найвищу конкурентоздатність продукції і зайняти провідне місце на світовому ринку.

Враховуючи значні успіхи промислово розвинених країн щодо забезпечення енергоефективності їхньої економік, Україна має

прекрасний шанс скористатися накопиченим досвідом США, ЄС і адаптувати його до своїх національних особливостей.

Енергоефективність повинна стати пріоритетним напрямком розвитку промисловості та житлового господарства нашої держави.

В Україні протягом 15 років незалежності прийнято низку законодавчих актів, спрямованих на забезпечення енергоефективності економіки: Закон України «Про енергозбереження», Комплексна державна програма з енергозбереження (1997 р.), «Про альтернативні джерела енергії», Закон України «Про теплопостачання» (2005 р.), Енергетична стратегія України (2006 р.).

Всі вони мають переважно декларативний характер і насамперед через те, що у них відсутній системний підхід до вирішення численних проблем енергоощадності та використання альтернативної енергетики і не передбачений ефективний механізм економічного стимулювання розвитку цієї сфери.

З точки зору глобальних енергетичних процесів слід врахувати вигідне геополітичне та географічне становище України та пов'язану із цим її роль як транзитної держави.

Інтеграція української енергосистеми до європейської є складовою стратегічної мети України щодо входження до ЄС. На відміну від країн нової хвилі розширення ЄС, Україна має доволі потужні та розвинуті газо-, нафтотранспортні та електричні мережі, поєднані з транспортними мережами ЄС і країн СНД, що дозволяє їй брати участь у формуванні Європейської енергетичної політики та спільного енергетичного ринку, відігравати важливу роль в енергетичній співпраці країн СНД і ЄС.

Реалізація енергетичної стратегії мала би забезпечити перетворення України на впливового та активного учасника міжнародних відносин у сфері енергетики, зокрема через участь у міжнародних і міждержавних утвореннях та енергетичних проектах. Для цього уряд має створювати умови для діяльності відповідних суб'єктів за такими напрямками: імпорт-експорт енергопродуктів;

реалізація та розвиток транзитного потенціалу; участь у розробленні енергетичних ресурсів та спорудженні енергетичних об'єктів за межами України тощо.

Ще в 1994 р. був прийнятий Закон України «Про енергозбереження», у якому розроблені економічні механізми енергоощадності, які передбачають надання субсидій, дотацій, кредитних пільг для стимулювання розробок та впровадження енергоощадних технологій. Декларативність цього Закону була спричинена тим, що не було розроблено дієвих процедур реалізації основних його положень, головні стимули для енергоощадності не були синхронізовані з податковим законодавством.

Слід зазначити, що головні фіскальні та фінансові стимули для впровадження ефективних технологій передбачені Енергетичною Хартією, яку Україна ратифікувала ще в 1998 р. Як зазначають працівники апарату Верховної Ради України, «більшість її положень не отримали належного розвитку у вітчизняному законодавстві і тому не мають конкретних механізмів реалізації» [152, с. 37].

Ще однією перешкодою дослідження енергоефективності національної економіки можна назвати недостатньо розроблену теоретико-методологічну базу, яка би давала змогу в комплексі розглядати проблеми економічного та енергетичного розвитку. Нерідко ці проблеми розглядають відокремлено, що не дозволяє сформувати методологічно єдиний підхід до їх вирішення.

Необхідність комплексного дослідження цих проблем зумовлена тим, що енергетична складова економіки забезпечує життєдіяльність всіх галузей національного господарства. Від показників енергозатратності і енергоозброєності економіки залежать доходи та витрати суспільства, рівень його матеріального добробуту, взаємини людини і природи. Саме ці показники вважають головними індикаторами рівня економічного розвитку держави.

## *Теоретичні засади формування енергоощадної політики України*

---

Прикладом такої відокремленості є прийнята Кабінетом Міністрів України 15 березня 2006 р. Енергетична стратегія України на період до 2030 р. [94], тоді як не напрацьовані основні напрямки економічної стратегії України на цей же період. Такий підхід може спричинити недієвість розроблених у документі заходів, що знову ж таки залишить його положення на декларативному рівні.

Концепція енергетичної стратегії економіки України передбачає два напрямки розвитку ситуації з проблемами енергетичної політики на 2006 р. [232, 2], що торкнулися проблем енергоощадності та ефективності газоспоживання. Перший зумлений тенденцією зростання цін на енергоносії, що суттєво вплинуло на розвиток економіки України, другий – щодо старту програм енергоощадності в Україні. Маємо на увазі два Укази Президента України: від 31.12.2005 № 1900 про утворення Національного агентства України з питань забезпечення ефективного використання енергетичних ресурсів та від 27.12.2005 № 1863, яким визначені основні засади та введений доволі амбітний план заходів для забезпечення енергетичної безпеки України. Навіть якби згаданий план обмежився лише однією позицією щодо реконструкції існуючих і початку будівництва нових енергогенерувальних потужностей (13 енергоблоків ТЕС загальною потужністю 2700 МВт), то його можна було б вважати значним проривом в енергетичній політиці України.

Хоча вже у вступі цього документа стверджується, що «рівень розвитку енергетики має визначальний вплив на стан економіки країни, на вирішення проблем соціальної сфери і рівень життя людини», але не враховується важливість зворотнього впливу, тобто впливу економічних важелів на розвиток енергетики.

Ми переконані, що саме належно сформовані економічні стимули можуть забезпечити достатній рівень енергоефективності, саме потреби економіки визначають розвиток енергетики. Як неврахування важливості економічних механізмів саморегуляції



енергетичних процесів призводить до декларативності і нечіткості будь-якої програми стратегічного розвитку, так і відокремленість базових положень економічної теорії від проблем енергоефективності спотворює бачення шляхів побудови збалансованої економіки.

Як підкреслює В. Дубовик, в Енергетичній стратегії не відображені регіональні проблеми енергетики [300, с. 5], а саме: просторово-економічні системи мали би стати об'єктом реалізації енергоефективної політики.

В урядовому документі зовсім відсутні пропозиції щодо створення ринку теплової енергії, хоча теплопостачання є не лише найбільш енергоємним сектором економіки, а й найзначимішим соціально [300, с. 7].

Важливою та актуальною проблемою для економіки України є розроблення стимулюючого механізму енергоощадності у сфері теплопостачання. Непоганим прикладом такого механізму є Закон України «Про теплопостачання» від 2.06.05 № 2633, який передбачає, що «у разі здійснення теплогенеруючими або теплопостачальними організаціями заходів з енергозбереження, що призвели до економії енергоносіїв при виробництві теплової енергії, до зменшення втрат при її транспортуванні та постачанні, орган виконавчої влади, який згідно з цим Законом регулює тарифи на теплову енергію, на три роки залишає тарифи на рівні, встановленому до впровадження цих заходів. Якщо протягом терміну окупності змінюються ціни на енергоносії, то відповідною мірою коригується рівень тарифу» (стаття 8).

Він не регламентує чітких показників енергоощадних заходів, що створює передумови для зловживань. Крім того, потрібно створити цілісний механізм стимулювання, а не лише часткові заходи, які вживає наша держава.

Отже, основне завдання, що стоїть сьогодні перед економікою України, – це на основі комплексної системи стимулювання,

## *Теоретичні засади формування енергоощадної політики України*

---

створеної на основі теорії рівноваги інтересів, розробляти та впроваджувати ресурсощадні (енергоощадні) заходи, технології, моделі для того, щоб скоротити обсяги споживання енергоносіїв, насамперед природного газу.

У цій роботі ми лише коротко та стисло охарактеризували напрямки побудови стратегії розвитку енергоощадності економіки. Цей аспект дослідження стає особливо актуальним у зв'язку з необхідністю розробити новий проект Енергетичної стратегії України до 2030 р., відповідно до світового досвіду, з орієнтацією національної економіки на власні джерела енергетичних ресурсів (насамперед – вугілля та ядерну енергетику) і прогнозованим поступовим скороченням річних обсягів споживання природного газу протягом цього періоду майже на третину.

Проаналізувавши світовий досвід розвитку енергоефективності економіки, можна виокремити такі головні заходи, які можуть лягти в основу національної стратегії підвищення енергоефективності:

- пріоритетне фінансування науково-дослідних робіт у сфері енергоощадних технологій та альтернативної енергетики;
- зменшення і припинення державної підтримки екологічно забруднених галузей, які створюють загрози для навколишнього середовища;
- запровадження екологічно гнучкого податкового законодавства;
- виділення субсидій чи кредитів для закупівлю обладнання відновних джерел енергії та енергоощадних заходів;
- встановлення закупівельних цін на енергію, що виробляється на основі відновних джерел;
- звільнення від оподаткування тієї частки прибутку, що спрямовується у нетрадиційну енергетику.

Головним стержнем стратегії забезпечення енергоефективності національної економіки має бути економічний механізм стимулювання,

який передбачає створення умов для інвестиційної зацікавленості суб'єктів господарювання у підвищенні ефективності використання енергоресурсів.

### **6.3. Особливості побудови стратегії підвищення енергоефективності в реаліях вітчизняної економіки**

#### ***6.3.1. Аналіз наявних проблем комплексного впровадження енергоощадних заходів в економіці України***

Проаналізуємо сучасні тенденції енергоощадного розвитку економіки України, стан і традиції, сучасні виклики, проблеми та пріоритети дій держави у сфері енергоефективності.

Враховуючи досвід реалізації політики енергозбереження протягом 1994–2011 рр. та здобутки у цій сфері країн ЄС та США, акцентуємо увагу на причинах відносно невдачі України у цій сфері. Оцінимо результативність політики енергоефективності з врахуванням впливу таких факторів: існуючий рівень розуміння проблематики енергоефективності, рівень управлінської культури і практика здійснення державних управлінських рішень та бачення політико-економічною елітою моделі розвитку національної економіки.

Нинішня ситуація у сфері енергоефективності характеризується такими особливостями:

- низька пріоритетність політики енергоефективності для національної економіки (суб'єктів господарювання, органів державної влади), яка мала би призвести до прийняття на державному рівні політичних рішень, орієнтованих на найменш витратні та найбільш зрозумілі рішення (для існуючого державного менеджменту);

- в ході реалізації програм енергоощадності перевага віддається адміністративно-організаційним та контролюючим заходам, які нерідко полягають у силовому обмеженні енергопостачання

## *Теоретичні засади формування енергоощадної політики України*

---

(обмеженні подачі теплоенергії, відключення від електро- й газопостачання, обмеження заявленої потужності тощо);

- суб'єктам господарювання часто економічно не вигідно реалізувати проекти енергоощадності в силу можливості отримувати належний рівень прибутковості неекономічними методами (несплата податків, заниження заробітної платні тощо);

- неадекватність управлінських впливів у сфері енергоефективності, що зумовлено високим ступенем нерозуміння (термінологічного) змісту політики «енергоощадності» та «енергоефективності». Це призводить до трактування політики енергоощадності лише через «енергетичну призму», зокрема проблем енергозабезпечення (створення запасів енергії та постачання, а у разі обмеження ресурсів – до обмеження лімітів на постачання).

Розглянемо докладніше наведені проблеми. Насамперед проаналізуємо дії «споживачів» і «постачальників» енергії з позицій їхніх інтересів у ситуації зниження запасів енергії. Дії споживача у сферах енергозбереження та енергоефективності – однакові, оскільки для нього інших способів забезпечення своїх інтересів, ніж «ощадність енергії» через підвищення ефективності її використання, не існує, якщо припустити неможливість використання неекономічних методів. Однак постачальник може діяти по-різному, залежно від інтересів, можливостей і звичок. Для забезпечення максимальної прибутковості постачальник ще подумає, яким чином легше цього досягнути: чи через підвищення енергоефективності технологічних процесів, чи збільшуючи обсяги постачання та вартості енергоресурсів, чи шляхом пошуку джерел енергії за нижчими цінами, або обмежуючи енергопостачання споживачів у випадку криз енергозабезпечення.

Отже, будуючи державну політику енергоощадності, ми можемо отримати різне її змістовне навантаження залежно від того, на чий інтереси вона буде орієнтуватись. Сьогодні розуміння енергоощадності як діяльності, що пов'язується з фізичним оперуванням

«енергією», її ощадності чи неощадності автоматично ставить політику енергозбереження у сферу інтересів лоббістів у паливно-енергетичному комплексі (ПЕК).

Відображенням боротьби інтересів постачальників та споживачів енергії, різного розуміння та свідомого маніпулювання змістовним навантаженням діяльності у сфері енергоефективності може бути сучасний стан реалізації політики енергоефективності – централізація та посилення контролю і зменшення стимулювання.

У такому разі не стверджуємо, що недоцільно чи неможливо застосовувати такі механізми. Йде мова лише про те, що визначення «політика енергоощадності» може і не відображати діяльність та завдання держави із підвищення енергетичної ефективності національної економіки. Діяльність постачальників щодо «енергоощадності» тоді можна виділити в окрему політику держави з питань гарантованого енергозабезпечення або ж включити її в загальну енергетичну політику. Діяльність у сфері енергоефективності має базуватись на забезпеченні впливу на систему економічних, політичних, соціальних, культурних відносин у такий спосіб, щоб збільшити кількість (якість) задоволених потреб суспільства (споживачів) за мінімальних витрат енергоресурсів.

Відзначимо досвід Японії та Південної Кореї в реалізації політики енергоефективності. Майже 100-відсоткова залежність економіки цих країн від імпорту енергоресурсів не перешкоджає її успішному розвитку. Це забезпечується можливістю країн боротись за енергетичні ресурси на світових ринках завдяки високій конкурентоспроможності та енергоефективності своєї економіки.

Керуючись результатами аналізу інтересів «постачальників» і «споживачів» енергії та запропонованого розуміння змісту політики енергоефективності, маємо прийняти тезу про необхідність розробки управлінських впливів, орієнтованих на потреби та інтереси споживачів енергоресурсів, зацікавлених передусім у підвищенні корисної віддачі від енерговикористання, тобто у підвищенні

енергоефективності виробництва. За такою тезою визначаються наступні засадничі принципи політики енергоефективності:

- скерування власної ініціативи та інтересів суб'єктів господарювання та населення на отримання більшої віддачі від використаних обсягів енергоресурсів;
- недоцільність уніфікації механізмів державного управління й централізації управлінських функцій через наявність різних форм власності (бюджетні установи, комунальні підприємства, державні підприємства, комерційні підприємства, населення);
- запобігання можливості замикання механізмів економічного стимулювання енергоощадних проектів на відомчому розподілі коштів державного бюджету;
- забезпечення прозорості процедур та зрозумілості цінової політики на енергоресурси, уникнення непрямих розрахунків між постачальниками та споживачами енергоресурсів;
- необхідність та можливість відстеження інтересів і потреб споживачів енергії та гнучкість механізмів державного управління;
- забезпечення громадського контролю за реалізацією органами державної влади політики енергоефективності.

Інакше кажучи, мова йде про пріоритетність стимулювання інвестицій суб'єктів господарювання в енергоощадні проекти за допомогою ринкових механізмів на противагу контрольним і примусовим, про формування прозорих та єдиних для всіх суб'єктів господарювання правил гри на ринку послуг (незалежних від прихильності окремих органів влади) на противагу централізованому розподілові (керування процесом розподілу) фінансування проектів тощо.

### ***6.3.2. Дисбаланс інтересів учасників енергетичного ринку***

Аналізуючи можливість застосування наведених підходів, неможливо оминати реальної ситуації, з якою ми часто стикаємось, зокрема під час реалізації політики енергоефективності. Виявляється,

що за існуючими традиціями прийняття державних управлінських рішень та застосування наведених підходів не дадуть необхідного ефекту. У цьому контексті розглянемо декілька тенденцій, що яскраво проявляються у наш час щодо врахування інтересів суспільних груп, які пов'язують себе зі споживачами енергії.

### **Фінансово-промислові групи як зацікавлені учасники ринку**

Звернемо увагу на таку тенденцію, яка намітилася в політиці енергоощадності України, як вплив лобістських груп, що нівелюють її ефективно впровадження у життя.

Незважаючи на ринкові перетворення та лібералізацію економічного регулювання, при формуванні управлінських рішень реально не враховуються інтереси суб'єктів господарювання та окремих суспільних груп. Йдеться про формування систем прийняття рішень, здійснюваних своєрідною «паралельною» системою державного управління, яка не зважатиме на широко розрекламовані «громадські слухання», рішення та резолюції конференцій, звернення суб'єктів господарювання та населення. Більше того, доволі часто спостерігається неврахування позицій та пропозицій окремих органів влади.

Рішення переважно формуються обмеженим колом конкретних осіб, які можуть врахувати або не врахувати пропозиції громадськості. Виникає питання щодо того, якими аргументами обґрунтовують свої рішення ці особи і чиї пропозиції вони враховують. Те, що вони не можуть не враховувати деякі пропозиції – це цілком очевидно! Питання лише – чиї? Висловимо гіпотезу, що при прийнятті управлінських рішень «враховуються пропозиції» найбільш потужних суспільних груп впливу. Обґрунтуємо це тим, що в іншому випадку відповідні особи не будуть призначені на посади.

Отже, в ході реалізації політики енергоефективності враховуються пропозиції найпотужніших сил впливу (фінансово-промислових груп (ФПГ) зі значним зацікавленням у ПЕК, металургії, транспорті). Зазначимо, що їхні інтереси не є тотожними з

пріоритетами політики енергоефективності. Оскільки можливості отримання належного рівня прибутковості неекономічними методами зберігаються, зазначені сили впливу різними способами уникають діяльності з підвищення енергоефективності свого виробництва. Серед таких способів, зокрема отриманих завдяки впливу на осіб, що приймають рішення, є: субсидовані ціни на енергію та вантажоперевезення, негрошові форми розрахунків, закрита система економічних відносин, податкові пільги та використання адміністративних важелів.

Наявність таких традицій створює можливість впливу окремих ФПГ на успішність реалізації державної політики енергоефективності. Коли з'явилася імовірність підвищення Росією ціни на природний газ (на початку 2008 р.), підприємства металургійної промисловості, власниками яких є ФПГ України, різко негативно сприйняли перспективу закупівлі природного газу за ринковими цінами. Вони ініціювали низку заходів, щоб зберегти зручну для них ситуацію (дотовані ціни), – від публічних висловлювань окремих керівників підприємств і політиків, звернень підприємств до уряду та Президента щодо неприйнятності перспективи підвищення ціни аж до ініціювання відставки Кабінету Міністрів України та імпічменту Президента України. Основна вимога – забезпечити низькі ціни на енергоресурси, бажано на рівні внутрішніх російських цін. Водночас не прозвучало жодної ініціативи щодо підвищення енергоефективності своїх виробництв через реалізацію енергоощадних заходів. Досить контрастною з позицією українських ФПГ є заява менеджерів «Mittal Steel Кривий Ріг» про початок реалізації на підприємстві комплексу енергоощадних заходів, які дадуть змогу до кінця 2009 р. скоротити енергоспоживання на 6%.

### **Корупційні механізми державної політики енергоощадності**

Водночас слід звернути увагу на виникнення ефекту індукції такого стилю поведінки на інші суб'єкти господарювання. Менш потужні групи, окремі суб'єкти господарювання перейняли метод



роботи ФПП на рівні впливу на окремі відомства. Можна відзначити лобіювання окремих проектів енергоефективності деякими підприємствами. Приклад: спроби лобіювати отримання коштів з державного бюджету, залишаючись у формальних рамках Комплексної державної програми України з енергозбереження, на закупівлю котлів, компресорів, освітлювальних ламп тощо та видаючи це за проекти енергоощадності. Наголосимо: йдеться не про заперечення енергоощадного ефекту впровадження нових технологій (вся нова техніка забезпечує такий ефект!), – ми говоримо лише про відсутність конкурентності та підтверджених переваг обладнання. Інакше кажучи, чіткого, однозначного, зрозумілого пояснення, чому обладнання однієї фірми купується органами виконавчої влади за державні кошти, а обладнання іншої фірми – ні. Все зводиться до можливості пролобіювати проект у бюджетному процесі, а потім отримати підтримку у відповідному відомстві у рамках тендерних процедур.

Подібна ситуація стала чинником особливого ставлення працівників органів влади до відвідувачів-підприємців. Така ситуація може призвести до таких наслідків:

- посадові особи все більше орієнтуватимуться на сильні й потужні ФПП (котрі захистять, буде простіше працювати, знизиться імовірність неефективної реалізації проектів малими фірмами);
- посадові особи все менше звертатимуть увагу на пропозиції різних «громадських слухань», звернень громадян, підприємців;
- закріпиться система прийняття неконкретних програм та загостриться боротьба відомств за перерозподіл бюджетних видатків (незважаючи на принцип розмежування функцій!) та закріплення «галузевого» принципу програм (видатки бюджету плануватимуться «на відомство»);
- загальне зростання впливу державних службовців на політику країни у різних сферах.

Таким чином, проголошення (і формальна реалізація) урядом програми зниження надмірного регулювання економічних відносин не дасть жодного ефекту, доки не будуть встановлені прозорі правила формування управлінських рішень під контролем громадськості.

Ми спостерігаємо якусь дивну поведінку як державних службовців, так і суспільства. В процесі реалізації громадських заходів чомусь скочуємось до вирішення часткових питань та наслідків, а про концептуальні підходи до політики енерго-ефективності не говоримо. Хоча саме через публічне обговорення цих принципів, їх узгодження з інтересами суб'єктів господарювання можна закласти здорову базу для всієї діяльності держави з реалізації політики енергозбереження.

### **Середній і дрібний бізнес як неперіоритетний учасник ринку**

Відзначимо ще одну групу учасників енергетичного ринку щодо врахування їхніх інтересів як споживачів енергії. Можна виокремити частину суспільства, яка не входить до групи впливу ФПГ (зокрема власники середнього бізнесу, працівники, їхні сім'ї, причетні до них державні службовці), але може реально впливати на процеси прийняття управлінських впливів. Ця група суспільства складається з малих і середніх підприємств, доволі чисельною і потенційно може впливати на прийняття певних рішень. Водночас вона якось хворобливо залежить від влади, не бажає вимагати формування прозорих, стабільних правил гри, з незрозумілих причин не прагне, об'єднавшись, ініціювати, розробляти та лобіювати прийняття необхідних управлінських рішень.

Більшість малих і середніх фірм-споживачів енергоресурсів та фірм-виробників (постачальників) енергоефективних технологій розуміє необхідність формування чітких, прозорих правил гри, проте віддає перевагу самотійним спробам лобіювання своїх інтересів в органах влади, зазвичай програючи потужним ФПГ (причини описано вище). В результаті цього часто доводиться спостерігати розчарування у тому чи іншому відомстві чи конкретному службовці

щодо їх неспроможності впровадити ту чи іншу надзвичайно енергоощадну технологію чи проект. Переважно таке незадоволення зумовлюється простою причиною, а саме неотриманням бюджетного фінансування.

На конференціях, слуханнях, круглих столах після реклами своїх енергоощадних розробок постійно йде друга хвиля обговорення та дискусій, що полягає у критиці влади, котра не спромоглася розробити необхідний нормативно-правовий акт, що допоміг би реалізувати їхні пропозиції. Після цього все завершується, і до наступного зібрання учасники з новими зусиллями та натхненням продовжують «відвідувати» відповідні відомства та очікувати на державні замовлення.

Думається, що такий стан є перехідним явищем. Сподіватимемось, що незабаром з'явиться достатня критична маса підприємців (малих і середніх), які покинуть процес бродіння по відомствах і, об'єднавшись, приймуть рішення стати самостійним гравцем на ринку «розробки правил гри». Мається на увазі формування спілки, громадської організації, асоціації тощо, яка віддасть частину своїх ресурсів, своїх зусиль і своєї душі на організацію групи фахівців, на фінансування розробки ряду законодавчих актів, на лобіювання цих актів в органах влади та контроль за діями посадових осіб з прийняття та дотримання встановлених цими актами правил гри. Впевнений, що такі люди вже є, і їх стає дедалі більше.

### **Інформаційна відкритість як забезпечення рівноваги інтересів усіх учасників енергетичного ринку**

Варто відзначити, що подібна ситуація є викликом для всього суспільства і не лише у сфері державної політики енергоефективності. Щоб забезпечити подальший розвиток країни, ми повинні забезпечити більш ефективну роботу системи державного управління. Необхідно поставити під контроль та зорієнтувати діяльність потужних сил впливу на благо суспільства, активізувати

діяльність та посилити роль малих і середніх підприємств при прийнятті державних управлінських рішень, забезпечити вплив громадськості на державне управління.

Неможливо оминати ще один виклик суспільству та органам державної влади у сфері енергоефективності, який також пов'язаний із загальним станом управлінської культури і який не є специфічним лише для політики енергоефективності. Цей виклик стосується відсутності стратегії дій в ході реалізації політики.

Крім наявного нерозуміння змісту діяльності у сфері енергоефективності, цілей управлінських впливів, методів і засобів управління, відзначається ще й відсутність стратегії в управлінських діях. Постійно виникають «непередбачувані» проблеми, які потребують «термінового» вирішення, постійно виникає необхідність «вжити заходів та доповісти про ліквідацію проблеми «на вчора», постійно не вистачає часу продумати управлінські впливи. Особи, які наполягають на поступовій та планомірній діяльності без «героїчних і термінових» вирішень проблем, виглядають неробами. Подібних прикладів можна навести чимало.

На загальнодержавному рівні, зважаючи на все викладене вище, це «виллється» у реалізацію якихось «надзвичайно енергоощадних» проектів чи програм, котрі дуже гарно «звучать» та відображають кон'юнктуру часу. Проходження чи непроходження тієї чи іншої ідей в умовах існуючої управлінської культури залежить лише від напористості прихильників відповідної позиції. Мова не йде про те, що ці пропозиції неправильні, не мають раціонального зерна, а про принципи формування економічно виваженої державної політики щодо стимулювання енергоефективного економічного розвитку.

Варто окремо запровадити механізм контролю громадськості за діяльністю органів державної влади через запровадження періодичного звітування уряду про хід реалізації політики

енергоефективності. Запровадження періодичних національних доповідей про стан реалізації певної політики має сприяти збереженню у пам'яті суспільства попередніх дій органів державної влади з реалізації політики (незважаючи на ротацію влади), що має у часі відображати етапи реалізації політики, фіксувати досягнуті результати, виявлені проблеми і способи їх вирішення, визначати й обґрунтовувати доцільність завдання на наступний етап реалізації політики.

### **Дисбаланс інтересів учасників енергетичного ринку як головна проблема підвищення енергоефективності**

Можна наголосити на існуванні несприятливої економічної та соціально-політичної ситуації для утвердження пріоритету енергоефективності, яка зумовлена як об'єктивними, так і суб'єктивними чинниками. Головно причиною неефективної реалізації політики енергоощадності є незацікавленість більшості домінантних учасників цього ринку, тобто сильний дисбаланс інтересів між ними.

По-перше, існує низька пріоритетність політики енергоефективності для національної економіки (суб'єктів господарювання, органів державної влади): система державного управління у сфері енергоефективності не отримала реальних, законодавчо закріплених механізмів управління та достатніх повноважень для впливу на процеси, що зумовлюють стан енергоефективності національної економіки. За необхідності зменшення бюджетного дефіциту перевага віддавалась ліквідації (неприйняттю) фінансових механізмів стимулювання енергоефективності. Невключення енергоефективності у пріоритети діяльності держави спричинило ситуацію консервування процесу розвитку механізмів державного управління. Із тих реально діючих механізмів державного регулювання жоден не є комплексно завершеним та ув'язаним з іншими механізмами, що не забезпечує системність дій.

По-друге, під час реалізації енергоощадних програм пріоритет віддавався переважно адміністративно-організаційним та контролюючим заходам, які дозволяли виконувати лише швидкоокупні та

малозатратні проекти енергоефективності. Нерідко ці заходи полягали у силовому обмеженні енергопостачання (обмеження подачі теплоенергії через встановлення обмежуючих шайб, відключення від електро- та газопостачання, обмеження заявленої потужності тощо).

По-третє, у бюджетній сфері реалізація проектів енергозбереження стримується відсутністю цільових, щорічних видактів на реалізацію проектів та наявною практикою щорічного перегляду бюджетних видатків (лімітів) на енергоспоживання за результатами попереднього року, що призводить до неможливості самофінансування енергоощадних заходів за рахунок економії коштів на енергозабезпечення, передбачених бюджетними видатками, як це регламентовано чинним законодавством.

По-четверте, суб'єкти господарювання часто не мають економічної вигоди від реалізації проектів енергоощадності в силу збереження можливості отримання належного рівня прибутковості неекономічними методами, необхідності значних капітальних витрат на проекти, високої вартості капіталу на внутрішньому ринку, відсутності програм державної фінансової підтримки. До цього часу існування «неекономічних» методів перешкоджає підвищенню енергоефективності національної економіки. Серед таких способів можна назвати утримання низького рівня заробітної плати; субсидовані ціни на енергію; використання негрошових форм розрахунків; закрита система економічних відносин; субсидовані витрати на вантажоперевезення; податкові пільги та використання адміністративних важелів. Наявність таких традицій господарювання створює можливість впливу окремих фінансово-промислових груп (ФПГ) на успішність реалізації державної політики енергоефективності.

По-п'яте, наявна незацікавленість енергопостачальних підприємств у діяльності з підвищення енергоефективності. Відзначається намагання суб'єктів господарювання, які тісно пов'язані із

постачанням енергоресурсів і отримують прибутки від обсягу проданих ресурсів, недопустити підвищення енергоефективності виробництва українських підприємств, що відображається у політизації процесів встановлення ринкових умов ціноутворення, збереження дотованих цін на енергоресурси, блокування запровадження механізмів підтримки реалізації проектів енергоефективності, створення органу управління у сфері енергоефективності.

Окремо відзначимо незацікавленість комунальних підприємств енергопостачання в підвищенні енергоефективності своїх технологічних процесів в силу гарантованого отримання коштів від держави енергопостачальними компаніями незалежно від стану енергоефективності виробництва (збереження не адресного субсидування населення) та витратного механізму тарифоутворення на послуги з енергопостачання.

Нерозуміння відмінностей діяльності у сфері енергоощадності та енергоефективності призвело до трактування політики енергоощадності лише через енергетичну призму, зокрема проблем енергозабезпечення (створення запасів енергії та постачання, а у випадку обмеження ресурсів до обмеження лімітів на постачання). Перевага віддається лише вирішенню проблеми енергозабезпечення економіки завдяки отриманню доступу до нових джерел енергоресурсів, переважно найбільш звичним способом – торгом з постачальником ресурсів про збільшення обсягів поставок чи зменшенням ціни та зростанням видобування (використанням) наявних власних ресурсів.

Вважаємо такі «стратегії», що стали українськими реаліями, помилковим та тупиковим шляхом діяльності із забезпечення енергетичної безпеки країни. Переконані, що реалізація політики енергоефективності як діяльності, спрямованої на підвищення якості використання та перетворення наявних енергоресурсів (а не на забезпечення обсягів постачання), дозволить якісно змінити структуру національної економіки, підвищити її конкурентноспроможність на

світових ринках та гарантувати національну безпеку. На наше переконання, саме здатність економіки перетворювати ресурси з максимальним коефіцієнтом корисної дії, є умовою гарантування незалежності та сталого розвитку країни.

Оцінюючи стан, що склався на сьогодні у сфері енергоефективності можна стверджувати, що реальної зацікавленості органів державної влади, суб'єктів господарювання у забезпеченні енергоефективності ще не сформовано. Політика енергоефективності фактично випадає з поля діяльності галузевих органів виконавчої влади міністерств та органів місцевої влади, а суб'єкти господарювання не ототожнюють свої інтереси з політикою енергоефективності. Відсутність економічних механізмів стимулювання енергоефективності призводить до однобічного викривленого впливу, що взагалі ставить під сумнів обґрунтованість дій та зацікавленість держави у цій сфері.

#### **6.4. Стратегії підвищення енергоефективності національної економіки України**

Стратегія енергоощадності, шляхи підвищення енергоефективності об'єднують методико-організаційні, техніко-технологічні та фінансово-економічні аспекти.

Реалізація політики енергоефективності дозволить здійснити технічне переозброєння та структурну перебудову, забезпечити максимальне використання наявного природного та людського капіталу, що дозволить Україні не потрапити до кола країн, що стають товарним чи сировинним придатком до країн «золотого мільярда». Підкреслюємо, питання лежить у площині виживання нації, її позиціонування як суб'єкта світових взаємовідносин, а не об'єкта маніпуляцій, який може бути відданий, за необхідності, іншими суб'єктами «на вимирання». Енергоефективність національної економіки є безальтернативним інструментом національного енергетичного забезпечення і, окрім того, може служити



критерієм бажання окремих суспільних груп, органів державної влади, загалом суспільства зберегти незалежність України.

Для реалізації нової політики енергоефективності необхідно враховувати існуючу соціально-економічну та політичну ситуацію та використовувати адекватні їй механізми державного управління. Нові принципи реалізації політики енергоефективності мають будуватися на таких засадах:

- використання загальноекономічних методів регулювання, зокрема встановлення ринкових умов ціноутворення, з урахуванням затрат суспільства на нейтралізацію їх впливу на навколишнє середовище та можливі ризики обмеження поставок, для акцентування уваги споживачів енергоресурсів до діяльності з підвищення енергетичної ефективності виробництва;

- встановлення прямих грошових розрахунків між постачальниками та споживачами енергоресурсів та послуг і відмова від субсидій і дотацій (прямих та перехресних) з боку держави постачальникам енергоресурсів та послуг (у разі необхідності забезпечення адресних субсидій споживачу);

- зниження рівня адміністративного регулювання у комерційному секторі та орієнтування на використання власної ініціативи суб'єктів господарювання до підвищення енергоефективності своїх виробництв. Встановлюється обмеження на запровадження регулювання у сферах, де не забезпечується принцип чіткості виділення об'єкта та цілей управління і відбувається спотворення загальних ринкових механізмів;

- збереження державного регулювання у сфері енергоефективності для підприємств державної форми власності та бюджетних установ, які потребують державного контролю та особливих механізмів стимулювання енергоефективності;

- зростання впливу місцевого самоврядування у відношенні до ефективності господарювання комунальних підприємств;

- забезпечення суспільного контролю за діями органів влади, підприємств монополістів з питань, що стосуються енерговикористання;

- необхідність ініціативи та демонстрації лідерства держави з питань реалізації політики енергоефективності.

Вважаємо за доцільне запровадження низки ефективних механізмів державного управління у сфері побудови політики енергоефективності економіки. Насамперед має повинно бути забезпечене використання ринкових механізмів стимулювання енергоефективності, зокрема запровадження екологічних (енергетичних) податків на споживання енергоресурсів (при зниженні ставок податкових зборів за іншими податками). Встановлення екологічних та енергетичних податків (зборів) забезпечує вплив на всі суб'єкти господарювання незалежно від форм власності та практично не спотворює ринкові механізми.

На сьогодні обсяги споживання енергоресурсів, що використовуються для виробництва продукції, включаються у валові видатки. Суб'єкт господарювання може збільшити прибуток шляхом зменшення обсягу податкових платежів та зменшення обсягу ресурсів, витрачених на виробництво продукції. З одного боку, чим більше енергоресурсів споживає підприємство тим менша база оподаткування (зменшуються податкові платежі), з другого збільшуються затрати на виробництво (зменшується прибуток). У такому разі спостерігаємо внутрішній «конфлікт інтересів» суб'єкта господарювання, який легко «знімається» при застосуванні схем «мінімізації бази оподаткування», що і складає основу «тіньової економіки».

На сьогодні в Україні окремі ФПГ вважають предметом гордості несплату податків державі, що формально відображається у звітуванні про відсутність прибутку. У такому разі однією із схем мінімізації податків суб'єктів господарювання є зростання обсягів споживання ПЕР на виробництво продукції (що і є серед основних

причин високої енергомісткості української економіки). Яким же чином можливо привести інтерес суб'єкта господарювання на зниження обсягів споживання ПЕР? Ефективним способом акцентування уваги підприємств на доцільності зниження обсягів споживання ПЕР є запровадження прямого зв'язку між обсягами споживання ПЕР та обсягами податкових платежів, що створить інструмент впливу на заінтересованість підприємств у скороченні обсягів використання ПЕР.

Ефективним заходом повинна стати зміна методології тарифоутворення на послуги з енергопостачання комунальних підприємств. Сьогодні практикується застосування «витратної» методології встановлення цін на послуги енергопостачальних компаній. Рівень цін встановлюється на основі двох параметрів, які затверджуються відповідним місцевим органом влади, зокрема рівні витрат на енергопостачання та встановленого рівня рентабельності. При перевищенні цін встановленого рівня соціального забезпечення із бюджету визначається субсидія (дотація) для зниження ціни на ПЕР. За такого підходу цілеспрямоване завищення нормативних рівнів витрат енергії дає змогу енергопостачальній компанії відшкодувати свої витрати, отримати приховану рентабельність та додатково до цього одержати з бюджету цільові субсидії, не турбуючись про енергоефективність надання «енергетичних» послуг. Всі необґрунтовані втрати (безгосподарність) закладаються у «нормативні» втрати, що підвищує тарифи.

Вважаємо, що місцеві органи влади не повинні допускати затвердження бюджетних дотацій на компенсацію різниці між розрахунковим та фактичним тарифом без прийняття програми заходів з підвищення ефективності підприємства-постачальника до нормативного рівня та жорсткого контролю її виконання. Для обмеження зростання цін з боку енергопостачальних компаній встановлені тарифи мають контролюватись сторонніми організаціями, а саме: проходити

## *Теоретичні засади формування енергоощадної політики України*

---

експертизу через проведення енергетичних обстежень у сфері енергоефективності.

Для успішної реалізації державної політики енергоефективності можна запропонувати ряд механізмів, які узгоджуються з цими загальними завданнями.

Органи державної влади мають навчитись працювати, враховуючи інтереси суб'єктів господарювання загалом та ФПГ зокрема, і при цьому забезпечити контроль громадськості над діяльністю таких суспільних груп. Немає сенсу боротись із ФПГ, оскільки у тій чи іншій формі вони будуть завжди і завжди впливатимуть на рішення влади; питання лише – яким чином ці рішення будуть відбиватися на інтересах решти суспільства.

З огляду на це доцільно дещо змінити підходи до формування програм енергозбереження (Комплексної державної програми енергозбереження), зокрема побудувати її з двох блоків.

Перший блок має стати організаційним, тобто передбачати алгоритмізацію дій системи органів влади з визначення цілей політики енергоефективності й інтересів суб'єктів господарювання та можливостей включення цих інтересів у механізми державного управління у сфері енергоефективності. Мова йде про відображення реальної ситуації в суспільстві й інтересів суб'єктів господарювання різних форм власності у нормативно-правових актах регламентування діяльності з реалізації енергоощадних проектів.

Для прикладу: на сьогодні потрібно забезпечити: законодавчий регламент для створення та діяльності спеціалізованих енерго-сервісних компаній (ЕСКО); розробку і контроль за дотриманням механізмів самофінансування проектів енергоощадності в бюджетній та комунальній сферах; уточнення методології тарифоутворення на послуги з енергопостачання комунальних підприємств; стимулювання впровадження новітніх енергоощадних технологій.

Відповідно до законодавчих актів, необхідно створити правила гри щодо стимулювання суб'єктів господарювання до реалізації енергоощадних проектів, якими передбачити максимальне використання ринкової інфраструктури, що сприятиме зменшенню необхідності звернення до органів влади, у тому числі для отримання бюджетних видатків. Таким чином створиться ринок праці для малих і середніх підприємств, де вони зможуть на ринкових, конкурентних основах реалізувати свої енергоощадні проекти.

Другий блок програми формально має стати переліком цільових програм енергозбереження, який може змінюватись у результаті їх виконання чи включення додаткових проектів у разі громадської потреби. Цей блок програми орієнтуватиметься передусім на реалізацію цільових проектів за окремими галузями, об'єктами чи технологіями (модернізація металургії, впровадження енергоощадних компресорів на шахтах, реконструкція котелень бюджетних установ, заміна вікон у житлових будинках) та потребуватиме затвердження громадських видатків на законодавчому рівні (оподаткування, амортизація, бюджетні видатки тощо).

Узгодження та лобювання таких програм потребуватиме значних зусиль, однак саме цим і займаються зараз ФПГ, щоправда у рамках неконкретних, розмитих проектів. Можливо, варто використати їх потенціал для розробки, прийняття та реалізації цільових програм, пов'язавши ФПГ окремими зобов'язаннями у рамках добровільних угод між урядом та підприємствами. Такий механізм доволі широко застосовується у країнах ЄС.

Встановлення механізмів державної підтримки реалізації проектів енергоефективності у комерційній та бюджетній сфері має передбачати створення спеціалізованих енергосервісних компаній (ЕСКО), що працюють у рамках перфоманс-контрактів та запровадження механізмів державної підтримки (комунальні ЕСКО,

револьверні та спеціалізовані фонди енергозбереження, компенсація кредитних ставок тощо); розроблення та контроль за дотриманням механізмів самофінансування проектів енергозбереження у бюджетній та комунальній сферах (зростання інвестицій, розвиток ринку послуг у сфері енергоефективності, зниження витрат бюджету на енергозабезпечення). Під час реалізації енергозберігаючих заходів на основі перфоманс-контракту бюджетна установа (в особі відповідного центрального або місцевого органу влади) заключає контракт з ЕСКО на впровадження енергозберігаючих заходів. Згідно з контрактом, ЕСКО гарантує замовнику обіцяний рівень економії коштів, що досягається в результаті втілення енергозберігаючих заходів. Для запровадження такого механізму необхідно внести ряд змін до Закону України «Про енергозбереження», а також передбачити на законодавчому рівні підтвердження приведеного вище механізму фінансування енергозберігаючих проектів та ряд додаткових положень до Закону України «Про державний бюджет України», де для таких проектів (фінансування енергозберігаючих проектів у бюджетній сфері) змінити положення щодо заборони обмеження бюджетних призначень за деякими статтями.

Ще одним напрямком є обмеження адміністративно-контрольного навантаження на підприємства шляхом введення процедури офіційного оприлюднення фактичних витрат та періодичного встановлення гранично допустимих нормалізованих показників (знижується адміністративне навантаження на підприємства через зобов'язання погоджувати окремі показники, підприємства самостійно оцінюють свій рівень енергоефективності); регламентація процедур визначення та оприлюднення фактичних витрат на виробництво продукції; наукове обґрунтування та періодичний перегляд гранично допустимих нормалізованих показників енергоефективності (встановлюється обґрунтованість та процедури оцінки рівня енергоефективності,

забезпечується основа для проведення спеціалізованих досліджень, створюється відкрита база даних); зниження ролі контрольно-адміністративних функцій системи державного управління:

– контрольні перевірки здійснюються лише при перевищенні граничного рівня використання енергоресурсів підприємствами із значними обсягами енергоспоживання та підприємств-монополістів;

– створення, галузевих підрозділів, які спеціалізуються на аналізі енергоспоживання за окремими сферами та галузями національної економіки (аналіз питомих витрат ПЕР підприємств окремих галузей, проводять енергетичні обстеження, при виявленні «проблемних» підприємств проводять енергетичні обстеження);

– експертно-контрольний підрозділ (який діє на територіальній основі), надає свої висновки у випадку застосування регуляторних актів контрольно-дозвільного характеру та підтвердження отриманого обсягу економії енергоресурсів у разі застосування механізмів економічного стимулювання.

Найбільший ефект може принести застосування механізмів, що спрямовані на стимулювання використання власної ініціативи суб'єктів господарювання у сфері енергоефективності, зокрема укладення добровільних угод між органами державної влади та об'єднаннями підприємств, окремими підприємствами та громадськими організаціями щодо підтримки державою добровільної діяльності з реалізації енергозберігаючих заходів, популяризації енергозбереження, яка здійснюється учасниками відповідно до власних інтересів. Добровільні угоди з енергоефективності надають можливість енергоємним галузям з меншими витратами задовольнити вимоги чинних законодавчих актів. Держава може використовувати різні механізми стимулювання учасників до виконання своїх зобов'язань. Це надання деяких економічних переваг за умови виконання учасниками поставлених угодою цілей. Можливе часткове звільнення від оподаткування суб'єктів господарювання, які самостійно виконують проекти енергоефективності у рамках

добровільних угод. Для активного залучення суб'єктів господарювання до діяльності у сфері енергоефективності необхідно нормативно визначити права та обов'язки суб'єктів, що можуть та будуть укладати подібні угоди, механізм та порядок їх створення державою можливі механізми надання пільг для учасників угод, рекламно-інформаційної підтримки та поширення їх досвіду у сфері енергоефективності;

В результаті впровадження цих та інших розробок може бути досягнута економія мільйонів тонн паливно-енергетичних ресурсів і насамперед – дефіцитного та проблемного тепер природного газу.

Подальшою метою нашої роботи є створення інформаційних та математичних моделей для визначення ефективності інвестицій у енергоощадні технології та їх вплив на макроекономічні показники України.

## **6.5. Синергетичні засади моделювання енергетичної ентропії економіки України**

### ***6.5.1. Концептуальні підходи до моделювання енергетичної ентропії економіки***

Стан економіки будь-якої країни суттєво залежить від забезпечення її господарства енергетичними ресурсами, тому економічні кризи часто є наслідком енергетичних. Незважаючи на очевидність цього взаємозв'язку, математичні моделі, які б відображали таку залежність, зустрічаються дуже рідко. Доречно згадати відомий вислів Едінгтона, який стверджував, що основним законом природи є закон збільшення ентропії, швидкість її збільшення визначається живою природою, людиною, яка приймає свідомі рішення. Прогрес індустріальної цивілізації визначається зростанням кількості спожитої енергії з метою збільшення добробуту і рівня життя людини. Вищий рівень життя в більш



розвинутих країнах був досягнений такою ціною, про яку багато людей і не підозрюють. Незважаючи на видимі досягнення в ряді країн у зоні зростання їх благополуччя, без сумніву спірним є питання, чи живе краще ця частина людства.

Сили сучасної цивілізації співставні з геологічними, тому настав час всьому людству розраховуватися за високий життєвий рівень розвинутих країн, і не лише всьому нинішньому поколінню, а й майбутньому. Розплачуватися доводиться, перш за все, за великі витрати невідновлювальних джерел енергії, за величезне збільшення швидкості зростання ентропії. Джорджеску-Роуген вказує, що економісти не беруть до уваги закон зростання ентропії і що коріння її не лише в обмеженні ресурсів, а й у їх безповоротній ентропійній деградації, що «традиційна економіка, яка популярна в наш час, повністю ігнорує особливу роль невідновлюваних природних ресурсів в тому способі життя, котрий веде людство», що «більшість економістів вперто дотримуються думки, що механізм цін може попередити і вирішити будь-які неприємності, пов'язані із вичерпуванням природних ресурсів».

Наведемо ще один дуже важливий висновок, до якого дійшов Джорджеску-Роуген: «Закон зростання ентропії у найзагальнішому вигляді встановлює межі для будь-якого конкретного способу життя людей – межі, які пов'язують разом нинішнє і майбутнє покоління таким чином, якому немає аналогій у накопичених людством знаннях».

Оскільки важливість цих обмежень стала очевидною зовсім недавно, а ентропійне насичення економічних систем протягом останніх двох століть швидко наближається до критичної межі, необхідно переглянути наявні підходи до екологічного, політичного і соціального розвитку суспільства. Економне використання енергії стає суспільною необхідністю, а значне зменшення використання енергії на душу населення приведе до зміни способу життя людини. Конференція ООН з екології у 1992 р. в Ріо-де-Жанейро занесла ці вимоги в реєстр як рекомендацію світовому суспільству.

За 80 років минулого століття світовий енергетичний баланс збільшився більше ніж у 10 разів і досяг 10 млрд. тонн умовного палива. З 50-х років використання енергоресурсів у світі збільшувалося на 4,5% в середньому щорічно. Тим не менше, вважається можливим до початку нового століття знизити енергоємність ВВП на 30% (із них перші 10% – за рахунок ліквідації прямого розтрачування) [32].

Використання енергії у світі швидко розширюється, зростання енерговикористання має не лінійний, а експоненційний характер, тому ми маємо справу з «енергетичним аналогом» закону Мальтуса.

Поняття економічної ентропії сьогодні застосовують для позначення широкого кола явищ та процесів. Як правило, ентропійними процесами намагаються характеризувати певні негативні явища в економіці. Так, В. Шевчук виокремлює такі категорії, як ентропійні галузі промисловості, ентропійна та антиентропійна діяльність, антиентропійні критерії тощо: «Продукція анти-ентропійних галузей має послідовно витіснити з українського експорту метал, хімікати тощо, виготовлення яких «спалює» унікальний природно-ресурсний потенціал України. Однією з передумов ефективності реформ є наповнення антиентропійним змістом діяльності монетарного сектору економіки. Національні та іноземні фінансові і кредитні потоки, бюджетні, банківські та приватні інвестиції, інші грошові ресурси мають спрямовуватися у сфери антиентропійної діяльності. ... Цінові, тарифні, фіскальні та інші регуляторні важелі повинні попереджувати спрямування грошових потоків в енерго- та матеріаломісткі галузі ентропійного поглинання ресурсів» [252, с. 55].

Очевидно, автор тут має на увазі ентропію природно-ресурсного потенціалу вітчизняної економіки, хоча це поняття в екомологічному контексті має значно ширше значення. Крім того, на наш погляд, потрібно розрізняти неентропійні галузі, неентропійну діяльність від антиентропійної діяльності, оскільки в першому випадку мова може йти про напрями діяльності з

мінімальним рівнем ентропії, а в другому – це діяльність, спрямована на зменшення рівня ентропії в найбільш деструктивних галузях економіки.

В. Шевчук переконує, що Україна має апробувати засновану на біоенергетичних засадах грошову систему, в якій, на відміну від чинної грошової системи, ентропійні явища і процеси в економіці вимірюються за допомогою антиентропійних критеріїв. Така грошова система покликана витіснити існуючу, що сприяє руйнівному господарюванню. Хоча й не зовсім зрозумілий механізм цієї нової грошової системи, яку пропонує український науковець, але очевидною є актуальність поставленої ним проблеми, що зумовлює необхідність активізації наукових пошуків у цьому напрямку. Принаймні, на часі слід вважати розроблення ентропійних критеріїв, за допомогою яких можна визначати рівень ентропійних явищ та ентропійну діяльність в економіці.

Таким чином, якщо припустити, що загальні закони природи доцільно застосувати до суспільних явищ, то можна дійти висновку, що хаос є невіддільною часткою законів розвитку економіки загалом і ринкової економіки зокрема.

Сучасне суспільство, засноване на засадах ринкової економіки, породжує хаос, що спричиняє виникнення злоякісних суспільних утворень: організовані кримінальні угруповання, олігархічні структури тощо. Людина в антагоністичному ринковому середовищі стає незахищеною в соціальному, психологічному і духовно-моральному аспектах. З однієї сторони, на етапі так званого переходу до ринкових відносин людина стикнулася з жахливим безробіттям, низьким рівнем особистого доходу і, як наслідок, зuboжінням, незахищеністю перед працедавцями тощо. Все це породило низку психологічних проблем тому, що людина не бачить позитивних наслідків реформування і вирішення найнеобхідніших особистих потреб, не бачить необхідності підвищувати свій інтелектуальний рівень.

З іншої сторони, навіть у випадку реального поступового збільшення індивідуальних доходів незахищеність людини у духовному аспекті виявляється в активному пропагуванні непотрібних для неї речей, звичок, послуг тощо. Це породжує духовну залежність людини від сигарет, алкоголю, азартних ігор, моди, простого накопичення непотрібних речей тощо. Інакше кажучи, механізми ринкової моделі економіки спричиняють безумовний хаос у суспільному та індивідуальному розвитку. У світлі цих роздумів слушною можна назвати думку засновника Римського клубу А. Печчеї: «Теперішня глобальна криза – де всі елементи людської системи виявилися неврівноваженими одні з одними – є прямим наслідком нездатності людини піднятися до рівня, що відповідає її новій могутній ролі у світі, усвідомити свої нові обов'язки і відповідальність у ньому. Проблема в самій людині, а не поза нею, тому і можливе її вирішення пов'язане безпосередньо з нею» [176, с. 72]. Як справедливо підкреслюють вітчизняні дослідники, саме намагання не помічати Бога, неусвідомлення інтелектуальної, політичної та економічної еліт того факту, що людина створена Богом «за образом і подобою Божою», побудова суспільних засад на ідеях суспільного дарвінізму, боротьби за виживання будь-якими засобами є головною причиною сучасної екологічної кризи [163, 129]. Як зазначає Л. Р. Лиско, незважаючи на нагромодження величезних обсягів непрямих доказів існування Бога як головної субстанції Всесвіту [74], «більшість представників науки, у т.ч. економічної, намагаються не помічати» [129, с.123].

Єдиним реальним засобом стримання такого безумного рівня споживання і як, наслідок, енергозатратності економіки, тобто засобом зниження рівня суспільної ентропії є особиста віра людини в Бога. Її вплив на розвиток суспільства та економіки вимагає окремого дослідження, але зазначимо, що у тих країнах, у яких заохочується віра людини в живого Бога (США, Канада, Північна

Європа тощо), у людей є духовна опора, яка стимулює до розумного матеріального споживання та зниження рівня енергозатратності.

Як висновок, зазначимо, що збільшення рівня ентропії є невід'ємною властивістю ринкової моделі економіки, тому впорядкувати цей процес, надати йому збалансованості можна лише за допомогою інституційних механізмів на основі штучних важелів впливу.

Такий механізм можна розробити на основі імітаційного моделювання цих процесів, що дозволить дослідити ефективність інвестицій в енергоощадні технології та визначити залежність енергоємності ВВП від величини вартості енергоресурсів та обсягів споживання енергії.

На підставі цього можна дійти висновку, що актуальною і важливою є проблема інформаційного та математичного моделювання енергоощадного розвитку національних економік з урахуванням ентропійних процесів, до яких спричинилася бездумна антропологічна активність людства.

### ***6.5.2. Інформаційне моделювання енергоощадного розвитку з урахуванням ентропійних процесів***

Враховуючи чималу кількість показників, яку необхідно об'єднати у моделі енергоощадного розвитку, найкращим підходом, на нашу думку, є метод системної динаміки, який запропонував вже згаданий раніше Дж. Форестер [239]. Займаючись тими ж проблемами, зокрема подоланням питань екологічного, енерго-ефективного характеру, саме для вирішення цих завдань він розробив метод системної динаміки, який належить до різновидів підходів до інформаційного моделювання економічних процесів.

Клас динамічних інформаційних моделей займає особливу нішу у сфері відображення економічних процесів. Насамперед це стосується перспективних галузей, що швидко розвиваються і

перебувають на стадії становлення, а також активних секторів вітчизняного бізнесу, таких як банківська і страхова діяльність, ринок інформаційних технологій, торгово-посередницький бізнес, ринок цінних паперів тощо.

Динамічні інформаційні моделі будуються з урахуванням принципів системної динаміки. Системна динаміка – це сукупність методів аналізу динамічних керованих систем зі зворотним зв'язком і їхнього застосування для вирішення виробничих, організаційних та соціально-економічних завдань. У системах підтримки прийняття рішень застосування системної динаміки дозволяє об'єднати кілька функціональних просторів організації в одне ціле і забезпечити організаційний та кількісний базис для вироблення більш ефективної управлінської політики.

Концептуальні принципи системної динаміки базуються на припущенні, що поведінка організації чи історія її розвитку в часі переважно визначається її інформаційно-логічною структурою. Вона відображає не тільки фізичні і технологічні аспекти виробничих процесів, а й, що набагато важливіше, політику і традиції, що визначають процес прийняття рішень в організації. Інформаційна модель динамічного типу у цьому випадку містить джерела посилення, тимчасових затримок та зворотних зв'язків, що подібні до тих, які зустрічаються в складних інженерних системах. Інженерні і керуючі системи, що містять подібні елементи, генерують складні відповідні реакції навіть на відносно прості зміни системи чи вхідного сигналу. Аналіз великих нелінійних систем такого роду є доволі складним завданням. Тонкощі і специфіка конкретної галузі економіки роблять ці проблеми ще більш складними. У цьому випадку структурна орієнтація предметної сфери на основі принципів системної динаміки – це перший крок у процесі заміни хаосу порядком, тобто формалізації економічних процесів.

Особливість інформаційного моделювання полягає в тому, що процес аналізу проблемної відбувається на декількох рівнях. На першому етапі дослідження виділяються причинно-наслідкові зв'язки, які представляються у вигляді логічних контекст-діаграм.

У подальшому кожен блок контекст-діаграми деталізується і представляється у вигляді мережної моделі, яка відображає інформаційні потоки та взаємозв'язки між окремими інформаційними одиницями. На завершальному етапі моделювання будується математичний аналог інформаційної моделі і проводиться візуалізація інформаційних процесів у вигляді різноманітних графіків та діаграм.

Вхідною інформацією для цього дослідження ми обрали такі показники, що характеризують у сукупності енергетичну ефективність економіки: 1. Внутрішній валовий продукт (ВВП); 2. Вартість енергоресурсів; 3. Загальне споживання енергії (ЗСЕ). 4. Співвідношення ЗСЕ/кількість населення. 5. Співвідношення ВВП/кількість населення. 6. Економія енергоресурсів. 7. Інвестиції в енергоощадність (за видами).

Результатною інформацією розв'язування поставленої задачі будуть такі показники, що характеризують результат впровадження енергоощадних заходів: 1. Енергоємність ВВП. 2. Співвідношення Економія енергоресурсів/1грн. інвестицій. 3. Термін окупності інвестицій.

Розгорнута інформаційна модель бізнес-процесів дає змогу загальний процес дослідження поділити на три процеси:

- дослідження залежності енергоємності ВВП від вартості енергоресурсів та обсягів споживання енергії;
- дослідження ефективності інвестицій у енергоощадні технології;
- визначення оптимальних параметрів енергоощадної стратегії розвитку економіки України.

Кожен виокремлений бізнес-процес представлений у вигляді потокової інформаційної моделі, яка об'єднує у єдине ціле всі необхідні показники. Базовим елементом цієї моделі є відповідний динамічний показник та декілька факторних.

Першим блоком представлена задача дослідження залежності енергоємності ВВП від вартості енергоресурсів та обсягів споживання енергії. Концептуальна потокова інформаційна модель дослідження енергоємності ВВП подана на рис. 6.5.

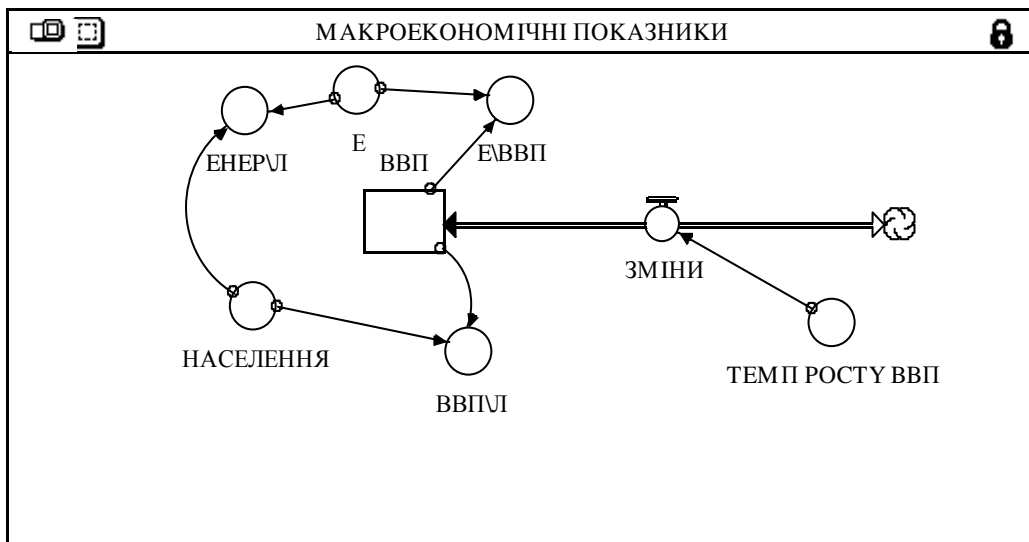

**Рис. 6.5. Концептуальна потокова інформаційна модель дослідження енергоємності ВВП**

Як видно з рисунка, основними макроекономічними показниками ефективності використання паливно-енергетичних ресурсів країни є питомі витрати первинної енергії  $E$  на одиницю валового внутрішнього продукту країни  $ВВП$  (енергоємність ВВП). Рівень енергозабезпеченості країни характеризується показником питомого споживання первинної енергії на одну особу  $ЕНЕРГІ/Л$  (т у.п./люд.). Технологічний рівень країни опосередковано характеризується показником споживання енергії на одну особу. Модель



передбачає врахування також питомої величини ВВП з розрахунку на 1 людину  $ВВП/Л$ .

Задача дослідження ефективності інвестицій у енергоощадні «Інвестиції» та «Ефективність».

Потокова інформаційна модель дослідження ефективності інвестицій в енергоощадні технології представлена на рис. 6.6.

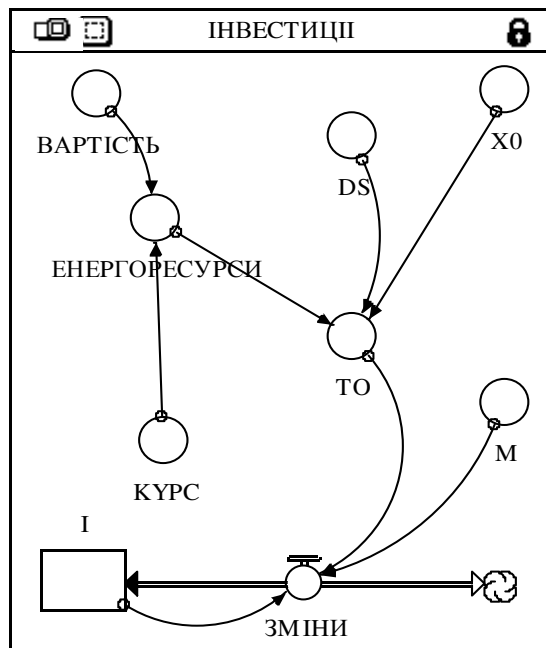

**Рис. 6.6. Концептуальна потокова інформаційна модель дослідження ефективності інвестицій в енергоощадні технології**

Центральне місце у цій моделі займають потоки інвестицій, а також показана залежність зміни їх величини від таких факторів, як термін окупності, величина державної допомоги на підтримку енергоощадних технологій, а також вартості енергоресурсів.

Іншим блоком на рис. 6.7 представлена модель дослідження ефективності енергоощадних заходів, базовим елементом якої є динамічний показник енергоефективності відповідної технології  $X$ .



Рис. 6.7. Концептуальна потокова інформаційна модель дослідження ефективності енергоощадних заходів

За допомогою четвертого блоку моделі, який представлений на рис. 6.8 і призначений для дослідження зміни рівня енергоспоживання в результаті впровадження енергоощадних заходів, відображені процеси коригування обсягів енергоспоживання  $E$  на основі змінного коефіцієнта енергоефективності  $X$  та базової потужності  $Q$  даної технологічної системи чи економіки загалом.

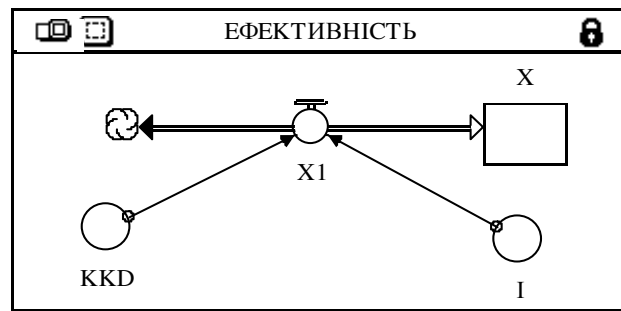

Рис. 6.8. Концептуальна потокова інформаційна модель дослідження зміни рівня енергоспоживання в результаті впровадження енергоощадних заходів

Всі блоки розробленої інформаційної моделі пов'язані в цілісну інформаційну модель дослідження макроекономічних показників в умовах енергоощадного розвитку економіки України.

## 6.6. Математичне моделювання енергетичної ентропії економіки

На завершальному етапі моделювання будується математичний аналог інформаційної моделі і проводиться візуалізація інформаційних процесів у вигляді різноманітних графіків та діаграм.

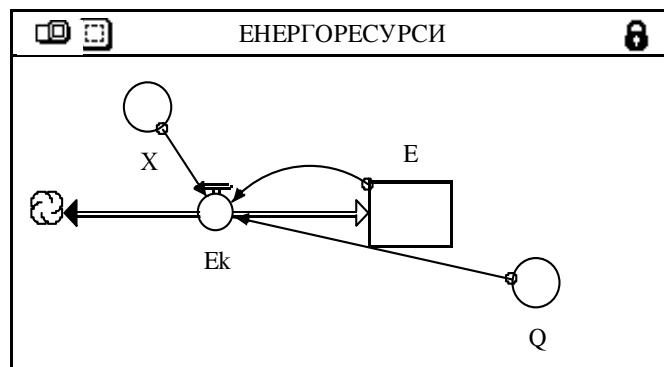
Явище ентропії вперше було виявлено фізиками при вивченні фізичних процесів термодинаміки. Згодом вчені з'ясували, що природі притаманна внутрішня асиметрія, односпрямованість процесів, що й відображено в теорії розвитку людської цивілізації. Ентропію почали розглядати як загальний закон природи.

Тлумачення процесів суспільного розвитку з позиції загальних для природи законів, зокрема з позиції другого закону термодинаміки, дозволяє обґрунтувати внутрішні закономірності функціонування економічних систем та розробити стратегічні напрями побудови енергоощадної стратегії розвитку економіки України.

Запропонований підхід ґрунтується на концепції, розробленій В. Ф. Присняковим, який спробував пов'язати між собою такі показники, як інформація, енергія і час у системі економічних відносин [180].

На основі цієї концепції ми маємо намір увести у систему економічних показників поняття енергетичної ентропії економіки.

### *6.6.1. Математичні моделі енергетичної ентропії економіки*

На основі другого закону термодинаміки можна записати залежність зміни теплоти від зміни ентропії:

$$dQ = TdS, \quad (6.1)$$

де  $T$  – температура,  $S$  – ентропія,  $Q$  – тепло.

У класичному вигляді закон термодинаміки малопридатний для інтегрування з економічними показниками, тому представимо зміну тепла через кількість умовного палива:

$$dQ = HdE, \quad (6.2)$$

де  $Q$  – тепло (енергія), що отримуємо від спалювання 1кг. умовного палива;

$E$  – кількість умовного палива, яке споживається системою (економікою) (в кг);

$H$  – ентальпія (тепломісткість) 1 кг умовного палива.

Фактично кількість умовного палива  $E$  відображає рівень енергоспоживання системи, у цьому випадку економічної системи.

На підставі (6.1) і (6.2) можемо записати рівняння залежності зміни енергоспоживання економіки від зміни ентропії:

$$dE = \frac{TdS}{H}. \quad (6.3)$$

Економічний зміст рівняння (6.3) є очевидним: збільшення ентропії економічної системи має наслідком зростання енергозатратності економіки.

Величини  $H$  і  $T$  фактично є сталими, як і їх співвідношення, тому його можна замінити відповідним коефіцієнтом  $\theta$ , який буде характеризувати умови та інтенсивність використання енергії системою. Інакше кажучи, ми вводимо коефіцієнт, який характеризує технологічність економічної системи, здатність її ефективно перетворювати та використовувати енергію:

$$\theta = \frac{H}{T}. \quad (6.4)$$

Отже, якщо співвідношення (6.4) підставити у (6.3), то впливає, що ми отримали коефіцієнт ефективності технології економічної системи, який обернено пропорційний рівню її ентропії, тобто зменшує ентропію системи:

$$dE = \frac{dS}{\theta}. \quad (6.5)$$

Для переходу від рівня споживання умовного палива до обсягу реального ВВП протягом досліджуваного періоду необхідно ввести коефіцієнт енергоємності економіки:

$$\chi = \frac{E}{YP}, \quad (6.6)$$

де  $E$  – рівень споживання умовного палива економікою;

$Y$  – обсягу реального ВВП;

$P$  – сукупна ціна вироблених товарів.

Суть енергоощадливого розвитку економіки України полягає у зниженні рівня споживання умовного палива для виробництва цього ж обсягу товарів, тобто зменшенні величини  $E$ .

У диференційній формі зниження (збільшення) енергозатратності економіки залежно від зміни обсягу ВВП можна записати за допомогою такого математичного виразу:

$$dE = \chi P dY. \quad (6.7)$$

Для формалізації залежності величини валового внутрішнього продукту від рівня енергоощадності економіки скористаємося рівнянням обігу грошей одного із фундаторів кількісної теорії грошей Д. Юма:

$$MV = PY, \quad (6.8)$$

де  $M$  – кількість грошей в даний період;

$Y$  – обсяг реального ВВП;

$V$  – швидкість обороту грошей;  $P$  – сукупна ціна вироблених товарів.

Розглянемо найпростіший випадок, коли швидкість обігу грошей та ціна товарів є незмінними. Тоді  $V = \text{const}$ ,  $P = \text{const}$ , що дає можливість записати співвідношення (6.8) у диференційній формі:

$$dY = \left(\frac{V}{P}\right) dM. \quad (6.9)$$

Звідси з урахуванням (6.8) і (6.5) отримуємо рівняння трансформації енергії в гроші, яке можна ще назвати рівнянням монетаризації енергії:

$$E = \chi VM . \quad (6.10)$$

Якщо проаналізувати залежність зміни енергозатратності економіки від зміни грошової маси, яку можна представити у вигляді диференційного рівняння

$$dE = \chi V dM , \quad (6.11)$$

то можна дійти висновку, що збільшення грошової маси (як зрештою і збільшення ВВП) має наслідком зростання енергоспоживання економіки.

Можна також проаналізувати залежність економічної ентропії від грошової маси за допомогою такої залежності:

$$dS = \left( \frac{\chi HV}{T} dM \right), \quad (6.12)$$

або у різницевому вигляді

$$\Delta S = \left( \frac{\chi HV}{T} \Delta M \right). \quad (6.13)$$

Рівняння (6.12) та (6.13) показують спрямованість руху економічних процесів як частини загальних законів природи залежно від зміни грошової маси. Очевидним стає факт, що світове зростання економічної ентропії прямо пропорційне масі грошей, які перебувають у господарському обігу.

### ***6.6.2. Математичні моделі енергоефективності національної економіки***

Рівень енергоспоживання залежить від двох основних чинників: рівня ВВП та коефіцієнта енергоефективності. У динамічному аспекті обсяги енергоспоживання змінюються залежно від

частки зміни ВВП та зміни енергоефективності, що можна відобразити такою формулою:

$$E(t) = E(t-1) + \chi Y dt \quad (6.14)$$

Інвестиції в енергоощадні технології залежать від  $k$ -го виду та  $j$ -ого виду технологічної системи. Обсяг інвестицій зростатиме із скороченням терміну їх окупності:

$$I(t) = \int \frac{I_{kj}(t-1)M}{T_{kj}(t-1)} dt, \quad (6.15)$$

де  $I(t)$  – обсяг інвестицій в енергоощадні технології;

$T_{kj}(t-1)$  – термін окупності інвестицій  $k$ -го виду у  $j$ -у технологічну систему в періоді  $(t-1)$ ;

$M$  – мультиплікатор інвестицій.

Термін окупності інвестицій можна визначити за такою формулою:

$$T_{kj} = \frac{I_{kj}}{V_0 - V_1}, \quad (6.16)$$

де  $V_0$ ,  $V_1$  – відповідно витрати на енергозабезпечення до впровадження енергоефективних заходів та після впровадження, які в свою чергу розраховуються за формулами:

$$V_0 = W_i K Q_j (2 - x_0), \quad (6.17)$$

де  $W_i$  – вартість енергоносіїв  $i$ -го виду ;

$K$  – курс валюти розрахунків за енергоносії до національної;

$Q_j$  - енергетична потужність технологічної системи  $j$ -го виду;

$x_0$  – базовий коефіцієнт енергоефективності (до впровадження енергоефективних заходів).

$$V_1 = W_i K Q_j D S_k (2 - x_1), \quad (6.18)$$

де  $x_1$  – базовий коефіцієнт енергоефективності (до впровадження енергоефективних заходів).

$DS_k$  – рівень державних субсидій на підтримку інвестицій в енергоощадні заходи.

Для макроекономічного аналізу величини ентропії економіки може бути корисним коефіцієнт інтенсивності утворення відходів, який залежить від величини викидів відходів та обсягу реального ВВП протягом досліджуваного періоду:

$$\gamma_c = \frac{W_c}{Y}, \quad (6.19)$$

де  $W_c$  – обсяг утворення відходів с-го виду;

$Y$  – обсяг реального ВВП.

Коефіцієнт інтенсивності утворення відходів у непрямій формі характеризує рівень енергоощадливості економіки, оскільки впровадження нових енергоощадливих технологій забезпечує зменшення обсягів та швидкість утворення відходів промисловості. Інакше кажучи, це є ще один показник, який характеризує величину енергетичної ентропії економіки.

Розроблені нами та наведені у цьому підрозділі математичні моделі використовуються для імітаційних експериментів, результати яких будуть представлені далі.

Імітаційне моделювання показує, яким чином впровадження сучасних технологій (що спричиняє зменшення індикаторів інтенсивності утворення відходів) забезпечує зниження рівня енергетичної ентропії економіки України.

### ***6.6.3. Імітаційні експерименти визначення динаміки основних індикаторів енергоощадливого розвитку***

Як видно із попереднього підрозділу, енергетичну ентропію економіки можна охарактеризувати багатьма параметрами. Моделювання енергоощадливої стратегії розвитку економіки є складною, багатоаспектною проблемою, яка вимагає ґрунтовних наукових пошуків, що унеможлиблює врахування в межах цієї роботи всіх показників, що характеризують її рівень.



Провести експериментальні дослідження поведінки усіх представлених у попередньому підрозділі моделей у межах даної роботи неможливо ще й з тієї причини, для багатьох показників відсутні належні статистичні дані, які би можна було використати для розрахунків.

Розроблена модель макроекономічних показників енергоощадного розвитку економіки України має три рівні. Перший рівень – це рівень користувача, на якому можна задавати різні вхідні параметри для моделювання та отримувати результати. Цей рівень призначений для зображення схем (mapping) чи представлення завершеної моделі. Другий рівень – рівень конструювання моделі, на якому закладається інформаційна структура моделі. Третій рівень включає множину математичних рівнянь, використаних у моделі. Суть інформаційного моделювання виявляється на другому рівні (рівні побудови інформаційної моделі), а імітаційні експерименти переважно здійснюються на першому найвищому рівні.

Під час імітаційного моделювання та розроблення прогнозів використано фактори, представлені в Енергетичній стратегії України до 2030 року [94], та офіційну інформацію державного управління статистики. Вона охоплює такі дані:

- результати аналізу статистичної звітності;
- напрями розвитку галузей економіки та окремих її секторів, у тому числі галузей паливно-енергетичного комплексу;
- структура та обсяги енергозбереження;
- показники, що впливають на обсяги споживання енергоресурсів (технічний рівень виробництва, витрати на екологію, поліпшення соціальних умов праці та побуту тощо).

Прогноз попиту на паливно-енергетичні ресурси виконано на основі прогнозованого збільшення обсягу виробництва ВВП і аналізу конкурентних можливостей ПЕР з урахуванням вирівнювання внутрішніх і світових цін на енергоресурси. Основним завданням є оптимізація попиту на природний газ, оскільки він конкурує

одночасно з електричною енергією, вугіллям, ядерним паливом та (частково) з нафтопродуктами.

Під час планування проведення імітаційних досліджень розробленої моделі ми висунули дві гіпотези про залежність темпів зростання інвестицій в енергоощадні технології:

1. Підвищення урядом роздрібною ціни на газ для населення має стимулювати зростання обсягів інвестицій в енергоощадні технології;

2. Створення програми державної компенсації інвесторам в енергоощадні технології буде стимулювати зростання обсягів таких інвестицій.

Перша гіпотеза зумовлена тим фактом, що у країнах ЄС вартість газу для населення у 2,5–3 рази перевищує вартість цього ж газу для промисловості. Сучасний рівень цін на природний газ у країнах Європи становить 220–350 USD/тис. м<sup>3</sup> для промислових споживачів та 550–600 USD/тис. м<sup>3</sup> для побутових споживачів з тенденцією до подальшого зростання.

Це було зроблено для забезпечення високого рівня енергоощадності технологічних систем, а отже, високі ціни на енергоресурси повинні сприяти залученню інвестицій в енергоощадні технології. Низькі ціни на енергоносії для промисловості забезпечують конкурентність їхньої продукції на міжнародних ринках.

В Україні функціонують протилежні механізми: роздрібна ціна на енергоносії для населення через державні компенсації є значно нижчою, аніж ринкова, що викликано начебто турботою держави про соціальний захист незабезпечених верств населення. Такий стан речей не стимулює запровадження в комунальній сфері енергоощадних заходів, які просто не окупляться через низький рівень цін на енергоносії.

У зв'язку з лібералізацією енергетичних ринків, неминучим є наближення цін на природний газ в Україні до рівня світових.

Зростання ціни на природний газ до середньоєвропейського рівня призведе до зниження його конкурентоспроможності у виробництві доволі широкого спектра товарної продукції та послуг в Україні.

Таким чином, ми висунули гіпотезу про те, що спроба підняття роздрібних цін на природний газ для населення, прямуючи до рівня країн Європи, призведе до різкого зростання інвестицій у сферу енергоощадження. В процесі експерименту ми змінювали її в 4 етапи з 140, 170, 230, 350, 500 USD/тис. м<sup>3</sup>.

Експериментальні дослідження показали що лише за незначного підвищення ціни відбувається значне зростання рівня інвестицій, а саме: якщо ціна зросте до 300–350 USD/тис. м<sup>3</sup>.

Подальше зростання ціни на енергоресурси вже не приводить до значного збільшення рівня інвестицій у енергоощадні заходи, а отже, штучно піднімати ціну недоцільно.

Таким чином, висунута нами перша гіпотеза у процесі експериментальних досліджень підтвердилася лише частково. На нашу думку, це пов'язано з низьким рівнем доходів населення і ще більше підняття ціни на енергоносії призведено до збідніння переважної частини громадян України і їм не вистачить коштів ще для інвестицій.

Зовсім іншу ситуацію ми спостерігали перевіряючи другу гіпотезу: створення державної програми компенсації інвесторам на впровадження енергоощадних технологій.

У процесі проведення цього експерименту ми поставили завдання визначити ефективність державних субсидій і їх вплив на зростання рівня інвестицій в енергоощадні технології. Як вхідні дані ми взяли різні величини державної допомоги, розмір інвестицій; величину ВВП; коефіцієнт зміни енергоефективності в результаті впровадження енергоощадних заходів; величину державних субсидій (у % від розміру інвестицій). У процесі проведення експерименту ми чотири рази змінювали величину відсотка

## *Теоретичні засади формування енергоощадної політики України*

---

державної компенсації за впровадження енергоощадних заходів: 5%, 13%, 18%, 22%, 28%.

Проведені імітаційні дослідження показали, що інвестиції в енергоощадні технології зростають за умов державної підтримки у розмірі, починаючи від 13%. Також було визначено найефективніший рівень державної допомоги, який становить 15%. У випадку подальшого збільшення розміру державних субсидій спостерігається вже незначний приріст інвестицій.

Ці самі механізми можна застосувати не лише для енергоощадних заходів, а й для вибору первинного енергоносія для виробництва тепла та електроенергії, що має стимулювати підвищення енергетичної незалежності національної економіки.

Прогнозоване зростання світових цін на нафту та природний газ відбуватиметься в умовах відносно стабільних цін на вугілля та ядерне паливо, що підвищує конкурентоспроможність гідравлічних, атомних і теплових електростанцій, які працюють на вугіллі, та стимулює розвиток нетрадиційних та відновлювальних джерел енергії. Перевага у структурі палива для виробництва енергії в Україні надаватиметься власному урану та вугіллю, що забезпечить певну стабільність паливної складової на електричну енергію та підвищить рівень енергетичної безпеки країни.

Водночас прогнозоване відставання темпів зростання цін на електричну енергію від цін на природний газ та нафту створює економічні умови для використання електричної енергії замість природного газу та мазуту в системах промислового та побутового теплозабезпечення.

Заміна газових котелень на електричні теплогенератори та акумуляційний електричний нагрів може забезпечити витіснення більше половини природного газу, що використовується для теплопостачання у промисловості і побуті.

Загалом підвищення енергоефективності та впровадження енерго- та ресурсозберігаючих технологій є стратегічним

завданням всіх національних економік. Для економіки України, яка базується на великому обсязі імпорту енергоносіїв, проблема їх ефективного використання та насамперед збереження є дуже актуальною і потребує негайного перегляду положень державної політики в цьому питанні.

Реалізація запропонованих механізмів стимулювання інвестицій в енергоощадні заходи та технологічного переоснащення для переходу на інші види власних енергетичних ресурсів дозволить досягнути таких результатів:

- зменшення енергоємності ВВП та збільшення рівня енергозабезпеченості країни;
- збільшення власного видобутку вугілля, нафти, газу та урану;
- виробництва електричної енергії на атомних електростанціях на власному ядерному паливі;
- збільшення експорту нафтопродуктів за рахунок збільшення обсягів переробки нафти;
- реалізації програм енергозбереження в галузях економіки і в соціальній сфері;
- збільшення використання нетрадиційних і відновлювальних джерел енергії;
- зменшення рівня енергетичної залежності країни від зовнішніх поставок палива та збільшення обсягів споживання власних енергетичних продуктів.

Як показали проведені нами експериментальні дослідження, витрати енергоносіїв у промисловості та соціальній сфері не зменшуються, незважаючи на економічний спад у країні, недостатні темпи соціально-економічного розвитку протягом останніх років, що пояснюється недостатньою увагою до проблем енергоощадності та утворення енергетичних викидів та відходів.

Зокрема, підприємства житлово-комунального господарства щорічно споживають понад 8 млрд-кВт електроенергії та 10 млрд. м<sup>3</sup> природного газу. Так, на опалення житлового фонду щорічно

витрачається понад 70 млн т у.п., тобто на одного мешканця припадає 1,4 т у.п., що в 2–3 рази більше, ніж у країнах ЄС.

Першочерговими для економії енергоресурсів мають бути заходи з покращення експлуатаційних характеристик будинків, їх теплової санації, модернізації інженерного обладнання тощо. Реалізація заходів з енергозбереження позитивно вплине на екологічний стан населених пунктів, значно зменшить енергозалежність країни від зовнішніх чинників, покращить економічні умови розвитку України.

### **Висновки до шостого розділу**

У цьому розділі монографії здійснено аналіз тенденцій змін показників енергетичної ефективності економіки України з урахуванням її міжнародного становища, досліджено світовий досвід впровадження стратегій енергоощадного розвитку економіки, виокремлено наявні проблеми для комплексного впровадження енергоощадних заходів в Україні, сучасні тенденції енергоощадного розвитку економіки нашої держави, вивчено стан і традиції, сучасні виклики, проблеми та пріоритети дій держави у сфері енергоефективності, запропоновано стратегії підвищення енергоефективності національної економіки України.

Розкрито теоретичні засади формування енергоощадного розвитку економіки України, виявлено наявні проблеми впровадження економічних механізмів для забезпечення енергоефективності економіки. Зокрема, наголошено на відсутності достатніх економічних механізмів стимулювання енергоефективності, що призводить до однобічного викривленого впливу і взагалі ставить під сумнів обґрунтованість дій та зацікавленість держави у цій сфері.

З огляду на це ми визначили шляхи подолання цих проблем.

Обґрунтовано, що найбільший ефект може принести застосування механізмів, що спрямовані на стимулювання використання власної ініціативи суб'єктів господарювання у сфері енергоефективності, зокрема укладення добровільних угод між органами

державної влади та окремими підприємствами чи громадськими організаціями щодо підтримки державою добровільної діяльності з реалізації енергоощадних заходів.

Для обґрунтування запропонованої стратегії енергоефективного розвитку економіки у роботі розроблено модель бізнес-процесів енергоефективного розвитку економіки, потокову інформаційну модель залежності енергоємності ВВП від показників, що є важелями впливу.

У роботі набула подальшого розвитку математична модель енергетичної ентропії економіки, вперше запропоновані математичні моделі енергетичної ефективності економіки.

На основі розроблених моделей проведено імітаційні дослідження залежності енергоємності ВВП та темпів зростання інвестицій в енергоощадні заходи від інших макроекономічних показників. Ми висунули гіпотезу про те, що спроба підняття роздрібних цін на природній газ для населення, прямуючи до рівня цін у країнах Європи, призведе до різкого зростання інвестицій у сферу енергоощадження.

Експериментальні дослідження показали що лише за незначного підвищення ціни відбувається значне зростання рівня інвестицій, а саме: за зростання ціни до 300–350 USD/тис. м<sup>3</sup>.

Подальше зростання ціни на енергоресурси вже не призводить до значного збільшення рівня інвестицій у енергоощадні заходи, а отже, штучно піднімати ціну недоцільно.

Таким чином, висунута нами перша гіпотеза у процесі експериментальних досліджень підтвердилася лише частково. На нашу думку, це пов'язано з низьким рівнем доходів населення і ще більше підняття ціни на енергоносії призвело до збідніння переважної частини громадян України і їм не вистарчить коштів ще для інвестицій.

Зовсім іншу ситуацію ми спостерігали при перевірці другої гіпотези: створення державної програми компенсації інвесторам на впровадження енергоощадних технологій.

У процесі проведення цього експерименту ми поставили завдання визначити ефективність державних субсидій і їх вплив на зростання рівня інвестицій в енергоощадні технології. Як вхідні дані ми взяли різні величини державної допомоги, розмір інвестицій; величину ВВП; коефіцієнт зміни енергоефективності в результаті впровадження енергоощадних заходів; величину державних субсидій (у % від розміру інвестицій). У процесі проведення експерименту ми чотири рази змінювали величину відсотка державної компенсації за впровадження енергоощадних заходів: 5%, 13%, 18%, 22%, 28%.

Проведені імітаційні дослідження показали, що інвестиції в енергоощадні технології зростають за умов державної підтримки у розмірі, починаючи від 13%. Також було визначено найефективніший рівень державної допомоги, який становить 15%. У випадку подальшого збільшення розміру державних субсидій спостерігається вже незначний приріст інвестицій.

Ці ж механізми можна застосувати не лише для енергоощадних заходів, а й для вибору первинного енергоносія для виробництва тепла та електроенергії, що має стимулювати підвищення енергетичної незалежності національної економіки.



## РОЗДІЛ 7. ІНФОРМАЦІЙНО- ЕКОНОМІЧНИЙ АСПЕКТ РОЗВИТКУ СУСПІЛЬСТВА

### 7.1. Теоретичні засади інформаційної економіки

#### *7.1.1. Формування концепції інформаційного суспільства як форми постіндустріального розвитку*

Про формування інформаційного суспільства світова наукова думка заявила більш ніж 40 років тому. Сьогодні ця проблема означає практичний пошук шляху та стратегії виведення національних економік різних країн у русло сталого розвитку, що дає можливість уникнути зростаючих локальних та регіональних кризових явищ, які породив індустріальний напрям функціонування економічних процесів.

Бурхливий розвиток фізико-математичних наук відкрив дорогу до здобуття нових знань, що привело до появи великої кількості електричних і теплових машин та механізмів і розпочало еру індустріалізації. Так і сьогодні розвиток методів інтелектуальної обробки й аналізу великих масивів даних, сучасних телекомунікаційних мереж та комп'ютерних інформаційних технологій привів до тотальної інформатизації всіх суспільних процесів загалом, й економічних зокрема та, що безперечно, свідчить про початок ери інформаційного суспільства.

Вивчення тенденцій глобальних змін з метою вироблення відповідних концепцій, які прискорили формування глобального інформаційного суспільства, мають багаті традиції в розвитку концепцій постіндустріалізму.

Спробуємо виділити основні етапи розвитку ідей і концепцій інформаційного суспільства.

Поняття «інформаційне суспільство» з'явилося в другій половині 1960-х років. Винахід самого терміна «інформаційне суспільство» приписують професорові Токійського технологічного інституту Ю. Хаяші (Японія). У його роботах високоіндустріальне суспільство визначається як таке, де розвиток комп'ютеризації надасть людям доступ до надійних джерел інформації й позбавить їх від рутинної роботи, забезпечивши високий рівень автоматизації виробництва. Виробництво інформаційного продукту, а не продукту матеріального, на думку автора, буде рушійною силою утворення й розвитку суспільства.

Наступний етап у розвитку ідей інформаційного суспільства починається з виходом у 1973 р. книги американського соціолога Д. Белла «Майбутнє постіндустріальне суспільство. Досвід соціального прогнозування». У ній автор розділяє історію людського суспільства на три основні стадії: аграрну, індустріальну й постіндустріальну. Вчений прагне визначити контури постіндустріального суспільства, багато в чому відштовхуючись від характеристик індустріальної стадії. Знання й інформацію американський вчений вважає не тільки ефективним каталізатором трансформації постіндустріального суспільства, а й його стратегічним ресурсом.

Найцікавіша філософська концепція інформаційного суспільства належить японському вченому І. Масуде. Основні принципи побудови такого суспільства представлені в його книзі «Інформаційне суспільство як постіндустріальне суспільство». Фундаментом нового суспільства стане, на думку автора, комп'ютерна технологія, головна функція якої бачиться ним у заміщенні або в значному посиленні розумової праці людини. Провідною галуззю економіки стане інтелектуальне виробництво, продукція якого буде акумулюватися і поширюватися за допомогою нових телекомунікаційних технологій. Е. Масуда пише: «Інформаційна

епоха, яку принесли із собою комп'ютерні технології й засоби комунікації, не просто має сильний соціально-економічний вплив на сучасне індустріальне суспільство; вона спричинить собою суспільні зміни такого масштабу, які викличуть трансформацію сучасної системи в повністю новий тип людського суспільства, тобто в інформаційне суспільство» [115, с. 34].

Відомий англійський вчений Т. Стоун'єр ще у 80-х роках минулого століття передбачив, що з'явиться нова галузь економіки: інформаційна. Він стверджував, що інформацію, подібно до капіталу, можна накопичувати й зберігати для майбутнього використання. У постіндустріальному суспільстві національні інформаційні ресурси перетворюються, як він вважав, у найбільше потенційне джерело багатства. У зв'язку із цим треба насамперед розвивати нову галузь економіки – інформаційну. «Промисловість у новому суспільстві за загальним показником зайнятості й своєї частки в національному продукті поступиться місцем сфері послуг, яка буде представляти собою переважно збір, обробку й різноманітні види надання необхідної інформації» [204, с. 335].

Під час бурхливого розвитку новітніх засобів масової інформації й інформаційних технологій усе більш активно в науці ведеться дискусія про функції й роль інформації в житті суспільства, тенденціях формування інформаційного суспільства. Особливий інтерес тут представляють два імені – Маршал Маклюєн (Канада) і Елвін Тоффлер (США).

Особливість поглядів М. Маклюєна полягає у тому, що інформаційні технології він розглядає як головний фактор, що впливає на формування соціально-економічної основи нового суспільства. Телекомунікаційні й комп'ютерні мережі зіграють роль своєрідної нервової системи в інформаційному суспільстві. Постіндустріальному суспільству, на його погляд, властиві такі риси, як деконцентрація виробництва й населення, різке зростання інформаційного обміну, превалювання самоуправлінських політичних систем, а також

подальша індивідуалізація особистості при збереженні солідарних відносин між людьми й співтовариствами.

Кінець ХХ ст. став початком нового етапу в розвитку концепцій інформаційного суспільства. Насамперед цей період пов'язаний з результатами досліджень Питера Дракера (США) і Мануеля Кастельса (США). Сучасна епоха, на думку Дракера, – це час радикальної перебудови, коли з розвитком нових інформаційно-телекомунікаційних технологій людство отримало реальний шанс перетворити капіталістичне суспільство в суспільство, засноване на знаннях.

М. Кастельс акцентує увагу на значних розбіжностях між уже існуючими концепціями інформаційного суспільства і його власною концепцією «інформаціонального суспільства». У концепціях інформаційного суспільства підкреслюється визначальна роль інформації в суспільстві. На думку автора, інформація та обмін інформацією супроводжували розвиток цивілізації протягом всієї історії людства й мали особливе значення у всіх суспільствах. Водночас «інформаціональне суспільство», що зароджується, будується таким чином, що збір, аналіз і передача необхідної інформації є «фундаментальним джерелом продуктивності та влади».

Слідом за США до розробки цієї проблематики активно долучилися країни Західної Європи, у яких ідеї інформаційного суспільства також порівняно швидко знайшли своїх прихильників. В грудні 1993 р. Комісія Європейського співтовариства опублікувала доповідь «Зростання конкурентноздатності, зайнятість – виклики ХХІ століття й шляхи в нього», де зазначалося, що інформаційне суспільство має значний потенціал, що сприяє стійкому розвитку, зростання конкурентноздатності, збільшенню робочих місць, поліпшенню якості життя кожного європейця.

Дещо окремо стоять азіатські концепції розвитку інформаційного суспільства, що, як правило, базуються на затвердженні власних ціннісних орієнтацій та прагненні розробити альтернативний західному

підхід до індустріалізації й соціального розвитку. У їхній основі лежать співробітництво держави й ринку, спроба встановити зв'язок між культурними цінностями, що притаманні конфуціанству, і соціальними змінами, що відбуваються у суспільстві.

Знаковим етапом переходу до інформаційного суспільства можна вважати підписання на міжнародному рівні в 1999 р. Окінавської хартії глобального інформаційного суспільства [137], а також проведення Всесвітнього саміту з питань інформаційного суспільства (Женева, 2003; Туніс, 2005) [95].

Початок ХХІ ст. ознаменував не тільки появу віку цифрових інформаційних технологій, а також появу нових глобальних взаємовідносин і суспільної взаємодії, які розгортатимуться в глобальній мережі Інтернет, або в різноманітних телекомунікаційних мережах та мобільного зв'язку.

Розвиток, вивчення, модернізація й створення нових концепцій ведеться й сьогодні. Цим питанням займаються все більше вчених, оскільки вважають цю тему дуже актуальною. Незворотність і неминучість формування інформаційного суспільства створюють для вчених можливість формування теоретичної основи для комфортного й раціонально існування громадян, суспільства й держави в нових умовах. Необхідно не забувати, що головна мета побудови інформаційного суспільства – поліпшення життя людей, створення умов для їх максимальної самореалізації – може бути досягнута лише за дотримання головного принципу: будь-який розвиток має ґрунтуватися не на об'єктах і технології, а на людях і знаннях, що є предметом вивчення екомології як науки.

Побудова інформаційного суспільства – комплексний процес, що вимагає зусиль фахівців у різноманітних галузях науки. Одним з важливих аспектів цього процесу є розвиток таких нових наукових напрямів в економічній науці таких, як екомологія та економічна інформологія.

Завдання побудови інформаційного суспільства є складовою частиною цивілізації ХХІ ст., яка багато в чому базуватиметься і розвиватиметься на основі концептуальних положень теорії сталого розвитку, що активно розробляється зарубіжними і нашими вченими.

### ***7.1.2. Концепція інформаційної економіки як закономірний етап постіндустріального суспільного розвитку***

Виникнення інформаційної економіки насамперед пов'язують не так із розвитком комп'ютерних технологій, як з теоретичним обґрунтуванням функціонування інформаційного суспільства. Історія розвитку інформаційної економіки тісно пов'язана з формуванням уявлень людей про особливості побудови інформаційного суспільства. Інформаційна індустрія як основа інформаційного суспільства представляє собою цивілізаційне явище, яке впливає на всі сторони життя: політику, технології, освіта, комунікативні відносини.

Використання комп'ютерної техніки, нових інформаційних технологій, систем і мереж, низький попит на енергію та інші фізичні й біологічні ресурси при підготовці інформаційних продуктів та послуг, можливість швидкої передачі інформації в режимі реального часу на будь-які відстані надає процесу інформаційного виробництва індустріальний характер. Величезні масштаби цього нового напрямку сучасної економіки підтверджують такі цифри: світове споживання інформаційних технологій у 2000 р. досягло 4 трлн. дол., причому подвоєння оборотів відбулося усього за чотири роки, починаючи з 1996 р. [115]. Інформаційне виробництво в США і Японії за рівнем зайнятості перевершило сферу матеріального виробництва. Причому в США у цій сфері ще на початку 90-х років було зайнято вже близько 60% усіх працюючих.

У зв'язку з цим заслуговує на увагу думка деяких авторів про те, що виділення і відносне відокремлення нової сфери діяльності – виробництва інформації – слід розглядати як четвертий за рахунком великий етап суспільного поділу праці (Тоффлер, 1999, Белл 1999) [75].

У результаті розвитку інформаційних технологій з'явилися і сформувався нові потреби суспільства. Ускладнення індустріального виробництва, соціального, економічного і політичного життя, зміна динаміки процесів у всіх сферах діяльності людини привели, з одного боку, до зростання потреб у знаннях, а з іншого – до створення нових засобів і способів задоволення цих потреб.

За розрахунками економістів, до 90% сучасного економічного зростання в розвинених країнах забезпечується за рахунок нових знань, технологій, всіляких нововведень, тобто продуктів творчої праці людини [237]. Результатом творчої праці є інформаційний продукт, а не матеріальний, який характерний для індустріальної епохи.

На перший план висувається нова галузь – інформаційна індустрія, пов'язана з виробництвом технічних засобів, методів, технологій для виробництва нових знань і спрямовує рух людства до формування нових виробничо-суспільних відносин інформаційної економіки.

У нових економічних обставинах інформаційне виробництво розглядають як процес перетворення інформаційних ресурсів у блага, які прямо або побічно слугують задоволенню потреб людства. Кожен конкретний процес виробництва інформаційних продуктів і послуг характеризується як певним набором факторів, так і стійким співвідношенням між ними, що виражається у формі застосованої технології як певної стійкої комбінації факторів інформаційного виробництва [75].

На думку французького соціолога і економіста Жана Фурастьє, точку зору якого поділяють і інші вчені, оптимальна структура

інформаційного суспільства буде досягнута, коли в сфері виробництва нематеріальних благ (або послуг) виявиться приблизно 85% економічно активного населення і 15% – у всіх інших [237].

Основною метою і сенсом діяльності в інформаційній індустрії є перетворення інформації, переробка інформаційних ресурсів та забезпечення умов для доступу споживачів до потрібної їм інформації. Виробництво інформаційного, а не матеріального продукту стає рушійною силою розвитку економіки, а останній стає все більш інформаційно ємним.

Сьогоднішні тенденції розвитку інформаційної економіки такі, що вона стабільно випереджає традиційні галузі за темпами зростання, зайнятості й за іншими економічними показниками.

Процес переходу до цієї стадії і переосмислення традиційних напрямів економічної науки дало поштовх формуванню різноманітних концепцій постіндустріального розвитку, що викликало появу великої кількості нових термінів: «екогемологія» [104], «нейрономіка» [12], «цивілізм», «активізм», «транскринкова економіка», «нетократія» [57], «метаринки», які було запропоновано в багатьох наукових публікаціях, серед яких можна назвати роботи С. Злупка [104], Д. Барлоу [12], А. Барда [13], І. Бощенко [28] та інших. Проблемам економіки в сьогоднішніх процесах інформаційної глобалізації присвячено також багато робіт російських та українських вчених (Ю. Пахомов [57], О. Білорус [57], А. Чухно [248], Л. Нікулін [209], Л. Тимофієнко [209]), які за здобутими результатами відповідають найвищим світовим стандартам.

В інформаційній економіці акцент значущості зміщується з традиційних видів ресурсів на інформаційний ресурс, тлумачення і обговорення якого велось з того моменту, коли почали говорити про перехід до інформаційного суспільства.

Інформація сьогодні розглядається як один з найважливіших ресурсів розвитку економіки поряд з матеріальними, енергетичними і людськими. Як зауважує з цього приводу Б. Компейн, «інформація



завжди була ресурсом, але лише зовсім недавно ми побачили перші проблески сприйняття інформації в тім же контексті, у якому економісти розглядають матерію й енергію як ресурси» [79].

Інформаційні ресурси – це знання, підготовлені людьми для соціального використання в суспільстві і зафіксовані на матеріальному носії. Інформаційні ресурси країни, регіону, організації повинні розглядатися як стратегічні ресурси, аналогічні за значущістю запасам сировини, енергії, копалин та іншим ресурсам.

Розвиток світових інформаційних ресурсів дозволив перетворити діяльність щодо надання інформаційних послуг у глобальну людську діяльність, сформувати світовий та державний ринок інформаційних послуг, утворити різні бази даних ресурсів регіонів і держав, до яких можливий доступ, підвищити обґрунтованість і оперативність схвалюваних рішень у фірмах, банках, біржах, промисловості, торгівлі тощо, за рахунок своєчасного використання необхідної інформації.

Інформаційні ресурси є базою для створення інформаційних продуктів. Інформаційний продукт трактується деякими авторами як сукупність даних, які сформовані виробником для розповсюдження в матеріальній або нематеріальній формі. Таке тлумачення є дуже вузьким й однобоким і є наслідком помилкового розуміння суті інформаційної економіки лише в контексті використання інформаційних технологій. У нашому розумінні інформаційний продукт є результатом інтелектуальної діяльності людини та має бути зафіксований на матеріальному носії будь-якої фізичної якості у вигляді документів, статей, оглядів, програм, книг тощо.

Інформаційний продукт може розповсюджуватися такими ж способами, як і будь-який інший матеріальний продукт, якщо його передають разом із матеріальним носієм (книга, програмне забезпечення на оптичних дисках). Крім того, він може розповсюджуватися віртуально за допомогою систем глобальної комунікації: комп'ютерних мереж, телебачення, радіо тощо, а також

за допомогою інформаційних послуг (установлення програмного забезпечення, налаштування мережі тощо).

Таким чином, крім інформаційного продукту, з'явилося поняття інформаційної послуги, яку подають як результат невиробничої діяльності підприємства або особи, спрямований на задоволення потреби людини або організації у використанні різних продуктів. Інформаційна послуга – отримання і надання в розпорядження користувача інформаційних продуктів.

У вузькому сенсі інформаційна послуга часто сприймається як послуга, що отримується за допомогою комп'ютерів, хоча насправді це поняття набагато ширше. Як приклад надання інформаційних послуг без використання ІТ можна привести послуги, які надаються бібліотеками.

На сучасному етапі розвитку економіки важко назвати якийсь спосіб застосування продуктивної праці, який би не передбачав одночасно і застосування інформаційних ресурсів. З огляду на це варто визнати справедливою думку про те, що світогосподарське значення країни визначається сьогодні не тільки кількістю вироблених матеріальних благ, якими б вони не були, а й якістю та обсягом інформації, що створюється і споживається [189].

Сьогодні вже ні в кого не викликає сумнівів той факт, що інформаційне суспільство приходить на зміну індустріальному способу економічного розвитку. Перехід до інформаційного (постіндустріального) суспільства вимагає ще більш глибоких перетворень, оскільки інформаційний фактор перетворюється в основний предмет виробництва і споживання соціально-економічної системи. Процеси, які викликають значні перетворення в системі продуктивних сил сучасного світового господарства, надають інформації значення вирішального **засобу праці**, одночасно висунувши її в ряд провідних **предметів праці**, які підлягають перетворенню, обробленню, збереженню, передачі, споживанню в процесі матеріального, інтелектуального, культурного і

духовного виробництва, що повністю вписується в межі екомологічної парадигми.

Таким чином, інформація є визначальним ресурсом не лише для продукування знань, а також у сфері управління промисловим виробництвом та сфері послуг. Крім цього, як результат інформаційного виробництва отримуємо інформаційний продукт, який можна просувати на ринку як інформаційний товар за особливими законами інформаційного маркетингу.

На основі цього можна дійти висновку, що інформаційна економіка як нова форма економіки має всі її складові елементи та категорії, але процеси відбуваються за особливими законами, які далеко не завжди відповідають законам класичної чи неокласичної економіки. І сьогодні ці тенденції мають пріоритетне значення для розвитку національної економіки.

У зв'язку з цим треба говорити про актуальність для економічної науки завдання становлення і розвитку нової галузі – **економіки інформаційного виробництва, а також теорії інформаційної економіки.**

На основі викладеного матеріалу можна сформулювати власне трактування змісту інформаційної економіки – це сфера економічно-інтелектуальних відносин, призначена для задоволення інформаційних потреб індивідуума чи організації.

### ***7.1.3. Суть та функції інформаційного бізнесу як підприємницької діяльності в умовах економіки знань***

Виникнення поняття інформаційного бізнесу прямо пов'язують із поширенням ознак інформаційного суспільства та формуванням принципів економіки знань.

У широкому сенсі інформаційний бізнес є відносно новою сферою підприємницької діяльності у вигляді комплексу виробничо-торговельних інформаційно-технологічних засобів, а також інформаційних ресурсів, продуктів та послуг. З одного боку,

інформаційний бізнес входить в інфраструктуру всієї системи економічної діяльності, поряд з банками, біржами, аудиторськими компаніями і тощо, а з іншого – є самостійною сферою бізнесу.

У науковій та навчальній літературі можна знайти дуже різноманітне розуміння і тлумачення терміна «інформаційний бізнес», інколи надто вузьке, а інколи – й однобоке. Це пов'язано з тим, що досі недостатньо досліджені процеси інформаційного бізнесу з позиції об'єкта та предметної сфери, яку він охоплює. Для узгодження різних тлумачень сутності інфобізнесу розглянемо його у первинному, вузькому та широкому розумінні.

Так, С. Ф. Лазарева поняття «інформаційний бізнес» трактує як синонім поняття «індустрія перероблення інформації» і характеризує його як сферу індустріальної діяльності зі збирання, оброблення, зберігання, передавання інформації та здійснення управлінських процесів, тобто сфері інформаційно-управлінської діяльності на засадах інформаційної технології [128, с. 144]. Таке розуміння переважало на етапі виникнення поняття інформаційного бізнесу, оскільки напочатку свого розвитку інфобізнес полягав у виробництві продуктів і послуг, що прямо стосуються обчислювальної техніки, обчислювальних центрів. Незважаючи на те, що сьогодні докорінно змінилося обличчя інформаційного бізнесу, чимало авторів досі трактують його як вид діяльності комп'ютерних центрів і компаній [37, с. 128]. Таке тлумачення ми назвемо **первинним** розумінням.

В Інтернеті поширене ще й таке однобоке розуміння інфобізнесу: «Інформаційний бізнес – це бізнес, заснований на упакуванні і продажі інформації через Інтернет.» Звичайно, таку діяльність треба віднести до інформаційного бізнесу, але це лише маленька видима частина величезного айсберга інфобізнесу. Таке пояснення сутності інформаційного бізнесу назвемо **вузьким** розумінням.

Якщо розглядати інформаційний бізнес у його вузькому розумінні, то краще вживати термін «інформаційний Інтернет-бізнес», головне призначення якого полягає у розповсюдженню в он-лайн режимі інформаційних продуктів.

Одночасно з первинним розумінням С. Ф. Лазарева наводить і більш лаконічне визначення, яке можна віднести вже до широкого розуміння базового поняття: **інформаційний бізнес** – це бізнес, здійснюваний в інформаційній сфері економіки [128, с. 144]. Останнє твердження точніше і, на нашу думку, краще відображає суть інфобізнесу.

В інформаційному секторі економіки виробляються інформаційні продукти, які невіддільні від процесу творчої розумової діяльності людини. Інформаційний сектор створений, перш за все, творчістю індивідів, а згодом цих творчих індивідів посилено відтворює, відповідаючи на виклики часу і потреби суспільства.

Сфера інформаційного бізнесу у широкому розумінні дуже велика і включає різні види діяльності, які прямо чи побічно пов'язані з інформацією та знаннями. Саме з цієї причини не варто обмежувати предмет інформаційного бізнесу до виробництва продуктів і послуг, що прямо стосуються обчислювальної техніки.

Сучасні тенденції такі, що інформаційний бізнес захоплює все нові і нові сфери людської діяльності, практично не пов'язані з комп'ютерами. Вважаємо, що до нього треба зарахувати і шоу-бізнес, і кіноіндустрію, і проектно-конструкторську діяльність, і багато інших напрямів, які ми розглянемо детально у наступних розділах.

Суть інформаційного бізнесу можна подати, як систему виробничо-торговельних інформаційно-технологічних засобів, яка складається із високотехнологічних засобів виробництва інфо-продукту, опрацювання й накопичення даних та знань, а також їхнього розповсюдження. Хоча й прийнято говорити, що в умовах інформаційної економіки знання відіграють вирішальну роль, але

самі знання без застосування сучасних технологічних досягнень залишаться мертвими знаннями. Основою інформаційного бізнесу є технологічна система опрацювання і генерування знань та даних, на вході якої існує потік інформаційних ресурсів, а на виході – потік інформаційних продуктів та послуг. Крім того, функціонує ця система з чітко визначеною метою – отримання матеріальної вигоди. З огляду на такі міркування подамо власне визначення базового поняття у широкому розумінні:

**Інформаційний бізнес – це вид підприємницької діяльності в інформаційній сфері економіки, який передбачає наявність комплексу виробничо-торговельних інформаційно-технологічних засобів, здатного генерувати та розповсюджувати потік інформаційних продуктів та послуг з метою отримання фінансової вигоди.**

Чому так складно? Чому не обмежитися більш лаконічним визначенням, наприклад: Інформаційний бізнес – це вид підприємницької діяльності в інформаційній сфері економіки?

Справді, можна займатися підприємництвом в інформаційній сфері економіки, не володіючи комплексом складних технологічних засобів, наприклад, озброївшись циркулем та лінійкою, розробляти проекти будинків. Проект будинку – це інформаційний продукт, в якому закладені знання та вміння автора, а отже, така діяльність належить до інформаційної сфери економіки. Якщо цей проект розробляється на замовлення чи на продаж, то ця діяльність буде називатися підприємницькою діяльністю в інформаційній сфері економіки. Але чи можна назвати її інформаційним бізнесом? Навряд, чи це бізнес, тому що для кожного нового замовлення йому доводиться починати роботу спочатку, знову і знову вкладати свої знання і досвід.

Якщо він озброїться комплексом технологічних засобів, наприклад, системою ArhiCAD, він зможе безперервно продавати колись розроблений проект (інформаційний продукт) без прикладання особливих зусиль. Таку діяльність вже можна назвати інформаційним бізнесом. Навіть коли потрібно розробити оригі-

нальний проект, то розробити його значно швидше за допомогою комп'ютерних технологій.

Комплекс технологічних засобів не замінює знання, вміння та досвід, але суттєво їх посилює і створює можливість безперервного генерування інформаційного товару для продажу на основі колись розробленого інформаційного продукту.

Функції інформаційного бізнесу логічно впливають із його визначення. Функції повинні нам сказати, для вирішення яких завдань призначений інформаційний бізнес.

На думку автора праці [128], основними функціями інформаційного бізнесу в широкому розумінні є такі: управління і ведення обліку; підготовка кадрів; маркетинг будь-якої діяльності та безпосереднє виробництво інформаційної продукції.

Такий перелік більше нагадує прикладні сфери, напрямки діяльності та способи застосування інформаційного бізнесу у його первинному, а не широкому трактуванні. Справді, ми можемо застосувати комп'ютерну інформаційну систему для вдосконалення управління, у функції якого вже входить облік, підготовка кадрів та маркетинг.

Очевидно, що функції інформаційного бізнесу значно ширше треба сприймати. Безперечною і найпершою функцією є створення інформаційної продукції, оскільки саме із створення інформаційних продуктів розпочався інформаційний бізнес. Отже, базовою функцією інформаційного бізнесу треба вважати виробництво інформаційної продукції: програмного забезпечення, книг, статей, проектів, кінофільмів, пісень, музики тощо.

Наведемо весь сформований нами перелік функцій інформаційного бізнесу:

- виробництво інформаційної продукції;
- опрацювання інформаційних потоків;
- накопичення даних та знань;
- розповсюдження інформаційних ресурсів та товарів.

Важко стверджувати, що наведений перелік є повним, можливо, існує ще якась неврахована функція. Кожен з нас може перевірити його на повноту: якщо запропонований перелік функцій є вичерпним, то будь-яка діяльність у сфері інформаційного бізнесу буде підмножиною напрямків діяльності однієї із функцій.

Нехай візьмемо напрямки діяльності з наведеного вище переліку. Управління підприємством фактично зводиться до опрацювання інформаційних потоків. Облік діяльності належить насамперед до процесу накопичення даних.

Підготовка кадрів може стосуватися процесу накопичення знань і формування таким чином бази знань або так званої корпоративної пам'яті, до якої мають доступ всі працівники компанії з метою підвищення власної кваліфікації. Маркетинг будь-якої діяльності стосується розповсюдження інформаційних ресурсів.

Отже, таких напрямів діяльності в інформаційному полі може бути багато, але вони будуть стосуватися однієї з наведених чотирьох функцій.

#### ***7.1.4. Характеристика основних економічних категорій***

Основною тенденцією розвитку інформаційної економіки сьогодні є її **глобалізація**. Теоретично будь-яка людина є можливим споживачем інформації, тому можливості інформаційного ринку є безмежними, але є доволі жорстка конкуренція між учасниками цього ринку. Можна сказати, що в інформаційному бізнесі вищий рівень конкурентності, аніж у традиційному. Для забезпечення належної конкурентоздатності в інформаційному бізнесі відбувається консолідація всіх сил і ресурсів, а тому й вища динаміка його розвитку.

Ще однією особливістю розвитку сьогодні інформаційного бізнесу є те, що поряд з розширенням ринку інформаційних продуктів і послуг відбувається **ліквідація проміжних ланок у сфері взаємин постачальників і покупців інформації**. З іншого



боку, останнім часом намітилася тенденція до скорочення числа зайнятих у всій сфері послуг, у тому числі і в сфері інформаційного бізнесу.

Низка властивостей інформації, що аналогічні до властивостей традиційних ресурсів, дало підставу використовувати багато економічних категорій (ціна, вартість, витрати, прибуток і т.д.) для аналізу інформаційного виробництва. Як економічний ресурс інформація призначена для обміну і при цьому на неї існує платоспроможний попит.

Інформація має **реальну цінність** завдяки тому, що за допомогою інформаційних продуктів споживач має можливість задовольняти потребу в нових відомостях і знаннях, а також власні естетичні потреби. Інформаційні товари та послуги надають визначену інформацію, а також засоби, що дозволяють відтворювати необхідні знання.

Цінність, чи корисність, інформації полягає в можливості дати додаткову свободу дій споживачу. Інформація розширює набір можливих альтернатив та рішень, а також допомагає правильно оцінити їхні наслідки.

**Предметами праці** в галузі інформаційного бізнесу виступає первинна інформація, **засобами праці** – усілякі способи її перетворення, збереження, передачі, а **метою виробництва** є задоволення інформаційних потреб споживача інформаційного товару.

Інформація стає основою засобів виробництва, визначаючи хід виробничих процесів, контролюючи основні його етапи та компоненти і все більше займає місце предметів праці. Це пов'язано з тим, що в провідних країнах світу частка витрат, пов'язаних з інформаційними факторами, становить більше половини загальних виробничих витрат.

Важливою рисою інформаційного бізнесу є **неподільність інформації як предмета й засобу праці**. У комп'ютерних інформаційних технологіях інформація, яка є предметом праці і

водночас засобом праці, настільки часто міняються місцями, що їх не можна відокремити один від одного: інформація, що обробляється і передається, служить знаряддям обробки та передачі нової інформації.

Незважаючи на можливість прямого застосування економічних категорій до інформаційної економіки, чимало властивостей інформації як ресурсу нівелюють традиційні економічні закони.

Наприклад, інформаційні ресурси не є вичерпними чи обмеженими. Виробник може продати стільки копій інформаційного товару, скільки буде потребувати ринок, і кількість його не зменшиться. Важко говорити про закони ринкової рівноваги, оскільки за цих умов пропозиція завжди буде перевищувати попит. Існує ще багато особливостей інформаційного товару, які цілком нівелюють дію традиційних законів економіки, проте на них ми зупинятися не будемо.

У зв'язку з цим виникають проблеми адаптації таких традиційних економічних категорій, як оцінки праці, готового продукту й ефективності інформаційної діяльності і багатьох інших – до умов інформаційної економіки. Особливої уваги та особливої трансформації традиційного підходу потребує поняття інформаційного ринку та пов'язаний з ним процес ціноутворення інформаційних продуктів та послуг.

## **7.2. Концепція інформаційного ринку**

### **7.2.1. Особливості інформаційного ринку**

Розвиток ринкових відносин в епоху стрімкого зростання інформатизації економічних відносин дозволяє говорити про появу нового суб'єкта глобального ринку – ринку інформаційних послуг. Специфіка сучасних ринкових відносин, що припускає взаємодію різних за складом, інтересами і цілями суб'єктів, обумовлює наявність такої ланки, що забезпечує доступність для всіх

інформаційних ресурсів. Саме інформаційний ринок є основою для поступової трансформації традиційних форм господарювання в економічну систему постіндустріального, а в перспективі й інформаційного типу. Основними елементами інформаційного ринку є інформаційні продукти, виробники інформаційних продуктів, посередники в обміні інформаційними продуктами та споживачі інформаційних продуктів.

Проблеми розвитку інформаційного ринку в Україні досліджували такі вітчизняні вчені, як А. А. Чухно, О. Ю. Чубукова, А. С. Савощенко, С. Ф. Лазарева та інші. Незважаючи на збільшення зацікавленості до цієї проблематики зі сторони науковців, варто зауважити, що на сьогодні немає єдиної теорії інформаційного продукту, хоча необхідність існування такої теорії, яка могла би пов'язати в єдину й несуперечливу систему різні аспекти матеріального та інформаційного виробництва, не викликає сумніву. З цією позицією погоджується й академік А. А. Чухно, який також наголошує на нагальності проблеми визначення вартості (ціни) інтелектуальних продуктів, оскільки до цього часу не вирішене питання про облік та оцінку нематеріальних активів у цілісному майновому комплексі суб'єктів господарювання [250, с. 350].

У цьому підрозділі поставлено за мету частково вирішити актуальні і не повністю вирішенні на сьогодні проблеми функціонування інформаційного ринку в плані ціноутворення інформаційних продуктів та послуг.

Фактично можна розглядати три основних методи визначення рівня цін на інформаційний продукт: на основі витрат на його виробництво, на основі рівноваги попиту і пропозиції, на основі цін конкурентів. У цій статті ми розглянемо лише один підхід, який ґрунтується на основі рівноважного попиту на товар.

Деякі дослідники, не враховуючи особливості інформаційного продукту, хибно переносять класичні закони ціноутворення на інформаційний товар [246, с. 254]. Ці погляди ґрунтуються на

традиційних уявленнях: якщо рівень цін буде занадто низький, то виробник не зможе повернути своїх витрат на створення інформаційного продукту.

У класичному розумінні вартості як уречевленої в товарі праці важко знайти місце для ціноутворення інформаційного продукту, оскільки сама ціна мало залежить від затрачених ресурсів для його утримання. Ми переконані, що чинник затрат на виготовлення інформаційного продукту практично не має впливу на ціну його реалізації.

Категорія інформаційного товару набуває нового змісту порівняно із класичним розумінням матеріального товару. Товар як категорія класичної політичної економії – це єдність вартості і споживчої вартості, які функціонально пов'язані між собою. Інформаційний товар також містить у собі вартість його створення, яку назвемо первісною вартістю, а також споживчу вартість. У такому разі маємо деякий парадокс: споживча вартість і собівартість не пов'язані між собою.

Виходячи з нашої гіпотези про незалежність показників первісної вартості інформаційного продукту і ціни його реалізації, надалі будемо розглядати лише особливості формування ціни, за якою інформаційний товар отримує споживач.

Оскільки завданням цього дослідження є визначення оптимальної ціни на інформаційний продукт, яка забезпечить максимальний рівень прибутку для його виробника, то потрібно побудувати модель цінової оптимізації, яка би враховувала особливості ринку інформаційних товарів.

Спочатку розглянемо риси поведінки фірм, що виходять на ринки з традиційним товаром, і порівняємо їх з поведінкою компаній, що є виробниками інформаційного продукту. Будемо розглядати три види фірм: фірму з товаром на конкурентному ринку, компанію-монополіста та інформаційну компанію, під якою

ми розуміємо фірму, що виходить на ринок з інформаційним продуктом.

Конкурентна фірма на ринку матеріальних товарів фактично виступає ціноотримувачем, тобто вона має інформацію про наявні ринкові ціни на її товар. Їй залишається прийняти лише одне рішення – про обсяги його випуску приблизно за встановленою на ринку ціною. Компанія-монополіст стикається з необхідністю прийняття рішення як щодо оптимальної ціни, так і щодо оптимального обсягу виробництва товару. Ці два рішення є тісно взаємопов'язаними: монополіст повинен або призначити оптимальну ціну реалізації продукту, продаючи при цьому ту кількість товару, яку ринок здатний поглинути за цією ціною, або вибрати оптимальний рівень виробництва товару, продаючи його за ціною, яка відповідає функції ринкового попиту [244, с. 292].

Інформаційна компанія зустрічається лише з одним видом проблем: встановлення такої оптимальної ціни на свій продукт, яка би дала змогу фірмі максимально охопити ринок своїм унікальним продуктом. Вона лише в окремих випадках може бути ціноотримувачем, якщо виходить на ринок з інформаційним продуктом, аналог якого вже присутній на ринку. Насамперед це стосується сегмента рекламної продукції. Якщо поставити рекламний щит, то розцінки за розміщення реклами приблизно можуть відповідати розцінкам на аналогічних щитах у цій місцевості.

У більшості інших випадків інформаційний продукт за своєю властивістю є унікальним. Наприклад, якщо вийти на ринок програмних продуктів з власною операційною системою, яка буде аналогічною Windows, то ми не зможемо її реалізувати за ціною, що встановила фірма Microsoft на свій продукт.

Отже, інформаційна фірма переважно не може бути ціноотримувачем, а тому змушена приймати рішення про встановлення оптимальної ціни на свій продукт.

Як вже було зазначено раніше, обмеження мінімальної ціни на інформаційний продукт немає, а точніше нижньою межею ціни його реалізації є нульова ціна, тобто безкоштовне розповсюдження. Якщо врахувати ще й витрати на саме розповсюдження, то ціна може виявитися навіть від'ємною. Водночас інформаційна компанія буде успішно функціонувати на ринку, отримуючи доходи за обсяг охоплення ринку супутнім інформаційним продуктом, зокрема рекламою.

На підставі наведених аргументів ми дійшли висновку про відсутність функції пропозиції на ринку інформаційних продуктів, яка б визначала залежність обсягів виробництва від ціни реалізації. Незалежно від ціни, яку споживачі готові заплатити за інформаційний продукт, інформаційній фірмі вигідно вживати всі заходи для максимізації обсягів його розповсюдження. Інакше кажучи, обсяг поглиненого ринком інформаційного продукту – на відміну від матеріального продукту – не є обмежувальним чинником в оптимізаційній моделі ціноутворення. Це насамперед зумовлено специфічною властивістю інформаційного продукту, що забезпечує його тиражування без втрати початкової цінності, а це дозволяє повністю і практично миттєво наповнити ринок тим обсягом товару, який споживачі будуть спроможні поглинути. Принаймні, наповнити ринок екземплярами інформаційного продукту не становить особливих труднощів.

Варто звернути увагу на ще одну особливість інформаційного товару. Як вже було сказано, первісна вартість інформаційного продукту та ціна його реалізації практично не пов'язані між собою, а отже, процес виробництва і розповсюдження також треба розглядати відокремлено один від одного. Тоді як ми говоримо про обсяг виробництва матеріального товару, який залежить від кон'юнктури ринку, говорити про обсяг виробництва інформаційного продукту не зовсім коректно, оскільки переважно його виробництво обмежується виготовленням одного, базового

екземпляра. Тут коректніше казати про обсяг поглиненого ринком товару чи обсяг розповсюдженого продукту. Таке трактування вимагає ще й уточнення самого поняття інформаційного продукту та інформаційного товару.

Під інформаційним продуктом ми розуміємо продукт інтелектуальної діяльності, який отримують у результаті цілеспрямованої розумової праці людини чи групи людей і він виступає предметом інтелектуальної власності. Таким чином, інформаційним продуктом може бути, наприклад, програмна система, що розроблена групою програмістів, які є власниками авторських прав на неї. Її копія, яку використовують у своїй діяльності споживачі, не підпадає під визначення інформаційного продукту, оскільки споживачі не мають на неї авторських прав, а лише право використовувати її для вирішення своїх проблем. Також не можна назвати інформаційним продуктом результатну інформацію, яку отримують споживачі за допомогою цієї програмної системи без інтелектуальних зусиль самих користувачів. Для визначення поняття копій інформаційних продуктів, а також результатів їхньої роботи пропонуємо вживати термін «інформаційний товар», який, на нашу думку, адекватніше відображає цей аспект інформаційної діяльності.

Наведемо приклад зі сфери видавничої діяльності. Рукопис книги є інформаційним продуктом, інтелектуальна власність на який належить автору чи видавництву, а розтиражовані примірники книги доцільніше назвати інформаційним товаром, який безпосередньо призначений для продажу. Аналогічний приклад можна навести зі сфери шоу-бізнесу. Текст пісні є інформаційним продуктом і належить автору, музика також є інформаційним продуктом, права на який належать композитору. Інформаційним продуктом також є оригінал запису пісенної композиції, інтелектуальні права на який належать виконавцю та продюсерській компанії, а розтиражований на диску альбом краще назвати інформаційним товаром, що потрапив на ринок.

### **7.2.2. Формування оптимальної ціни на інформаційний продукт**

Для моделювання процесу ціноутворення бажано мати функцію попиту і функцію загальних витрат на розповсюдження. Очевидно є відмінність між ринком матеріального та інформаційного продукту. Якщо у першому випадку до уваги беруть загальні витрати на виробництво продукту, то в нашому випадку – лише витрати на його розповсюдження. Якщо говорити про видавничу діяльність, то до цих витрат можна віднести затрати на видавничу підготовку та друкарське тиражування інформаційного продукту. Якщо розглядати діяльність із розроблення програмного забезпечення, то до цих витрат належать витрати на тиражування програмного продукту та супровідної документації.

Нехай нам відома функція попиту  $P = f_1(Q)$  та функція загальних витрат на розповсюдження інформаційного товару  $ZV = f_2(Q)$ , де  $Q$  – кількість розповсюдженого товару,  $P$  – ціна цього товару,  $ZV$  – загальні витрати на його розповсюдження.

Завдання полягає в тому, щоби визначити ціну реалізації, за якої можна було би досягнути максимального рівня прибутковості. Величину прибутку  $H$  розраховують, як різницю між загальними доходами і загальними витратами на розповсюдження інформаційного товару:

$$H(Q) = ZF(Q) - ZV(Q), \quad (7.1)$$

де  $ZF(Q)$  – величина загальних доходів від розповсюдження інформаційного товару, яку в свою чергу обчислюють за формулою:

$$ZF(Q) = P * Q + AF(Q), \quad (7.2)$$

де  $AF(Q)$  – величина доходів від супутнього інформаційного продукту.

Рівняння (7.2) пояснює тезу, чому інформаційній фірмі може бути вигідно розповсюджувати інформаційний товар навіть за



нульової ціни на його розповсюдження. Часто інформаційна продукція розповсюджується разом із супутнім інформаційним продуктом, який і становить головне джерело доходів. Як правило, супутній інформаційний продукт має рекламний характер, а величина доходів від цього супутнього продукту є певною функцією, що встановлює залежність від обсягу розповсюдження основного інформаційного продукту:

$$AF(Q) = f_3(Q). \quad (7.3)$$

Особливістю доходів від супутнього продукту є те, що цей чистий дохід, оскільки він не вимагає додаткових витрат. Всі витрати на розповсюдження вже враховані у показнику  $ZF(Q)$ .

Для встановлення оптимального значення величини прибутку необхідно ввести такі показники, як питому граничну величину витрат на розповсюдження  $GV$  і питому граничну величину доходів  $GF$ .

Отже, питому граничну величину витрат можна обчислити за такою формулою:

$$GV = \frac{dZV(Q)}{dQ}. \quad (7.4)$$

Аналогічно знаходимо питому граничну величину доходів:

$$GF = \frac{dZF(Q)}{dQ}. \quad (7.5)$$

Запишемо необхідну умову оптимальності. Величина прибутку  $H$  від реалізації інформаційного товару буде оптимальною в тому випадку, коли його першу похідну прирівняти до нуля:

$$\frac{dH(Q)}{dQ} = 0. \quad (7.6)$$

Якщо рівняння (7.6) записати з урахуванням виразу (7.1), тобто зміну прибутковості записати через диференціали загальних витрат і доходів, то отримаємо таке рівняння:

$$\frac{dH(Q)}{dQ} = \frac{dZF(Q)}{dQ} - \frac{dZV(Q)}{dQ} = 0. \quad (7.7)$$

На основі виразів (7.4) і (7.5) рівняння (7.7) можна записати у простішому вигляді:  $GF = GV$ . Останню рівність називають золотим правилом оптимальності як для конкурентних, так і для неконкурентних фірм.

Рівняння (7.7) є необхідною умовою оптимальності рівня прибутковості, оскільки за менших значеннях обсягів розповсюдження інформаційного продукту питомі граничні витрати будуть ще надто великими, а доходи – недостатньо великими.

Оскільки функція питомих витрат може бути увігнутою, як це традиційно прийнято вважати, то необхідна умова оптимальності (7.7) буде виконуватися у двох точках. Це означає, що, збільшуючи обсяги розповсюдження інформаційного товару, ми досягаємо ще однієї точки, після якої питомі граничні витрати знову починають зростати. Для уникнення такої двозначності потрібно ввести ще й достатню умову оптимальності величини прибутку, яка ґрунтується на похідній другого порядку:

$$\frac{d^2H(Q)}{dQ^2} < 0. \quad (7.8)$$

З урахуванням виразу (6.1) нерівність (6.8) можна записати у такому вигляді:

$$\frac{d^2H(Q)}{dQ^2} = \frac{d^2ZF(Q)}{dQ^2} - \frac{d^2ZV(Q)}{dQ^2} < 0. \quad (7.9)$$

Відкинувши ліву частину, отримуємо таку нерівність:

$$\frac{d^2ZF(Q)}{dQ^2} < \frac{d^2ZV(Q)}{dQ^2}. \quad (7.10)$$

Нерівність (7.10) означає, що в точці максимізації прибутку нахил кривої граничного доходу повинен бути меншим, ніж нахил кривої граничних витрат.

У наведених моделях визначається оптимальний рівень прибутковості залежно від обсягів розповсюдження інформаційного продукту. Для традиційних товарів саме кількість виставленої для реалізації продукції є незалежним показником, який визначає зміни інших, залежних чинників, зокрема й ціну реалізації. У випадку з інформаційним товаром власне ціна є тим чинником, який і визначає обсяг реалізації, а отже, й оптимальний рівень прибутковості.

Спробуємо визначити таку ціну через показники граничного доходу та граничних витрат на розповсюдження інформаційного продукту. Величину питомого граничного доходу можна виразити через ціну реалізації, якщо перетворення (7.5) записати в такому вигляді:

$$GF = \frac{dZF(Q)}{dQ} = \frac{d[P(Q) * Q]}{dQ} = P + Q * \frac{dP}{dQ} . \quad (7.11)$$

У цьому випадку повинна виконуватися умова  $\frac{dP}{dQ} < 0$ , яка означає, що для збільшення обсягів потрібно зменшувати ціну товару. Для збільшення обсягів розповсюдження інформаційного товару необхідно так мінімізувати ціну, щоби це привело до отримання максимального прибутку.

Формулу (7.11) можна подати ще у формі залежності граничного доходу від ціни і цінової еластичності попиту на інформаційний продукт:

$$GF = P + Q * \frac{dP}{dQ} = P(1 + \frac{1}{\epsilon}) . \quad (7.12)$$

Звідси отримуємо значення оптимальної ціни інформаційного продукту:

$$P = \frac{GF}{\left(1 + \frac{1}{\varepsilon}\right)}. \quad (7.13)$$

Отже, основою для моделювання процесу визначення оптимальної ціни на інформаційний продукт став підхід встановлення рівноважної ціни для кривої попиту, яка обмежується величинами питомих граничних витрат на розповсюдження інформаційного товару та граничного доходу від його реалізації з урахуванням цінової еластичності.

### **7.3. Інноваційна модель розвитку економіки знань**

#### ***7.3.1. Передумови формування інноваційної моделі економічного розвитку***

Об'єктивний аналіз тенденцій функціонування економічних систем як у глобальному, так і в локальному аспектах показує, що індустріальний шлях вже вичерпав свої основні можливості розвитку. Надмірний і безсистемний видобуток і утилізація природних ресурсів призвів до катастрофічних наслідків. В умовах традиційної індустріальної економіки залишаються утопічними і не набувають належного визнання концепції індустріально-екологічних та еколого-економічних стратегій розвитку.

Враховуючи сучасні тенденції розвитку економічної науки, перед економікою України стоїть безальтернативне стратегічне завдання трансформувати свою структуру та виробничі відносини таким чином, щоб вони відповідали засадам інформаційної економіки або економіки знань. До головних ідей, що впливають на сучасні тенденції розвитку економічних систем, можна віднести керування знаннями, віртуальні підприємства, реінжиніринг, організаційне навчання, інновації в бізнес-процесах, комплексні системні додатки для бізнесу, системи з властивістю самоадаптації, електронну комерцію, інтернет/інтранет-

стратегії, права інтелектуальної власності, технології аутсорсингу, інформаційні портали тощо.

Для багатьох як розвинених, так і слаборозвинених країн найважливішим пріоритетом став пошук принципово нових форм економічного життя, суть яких насамперед полягає в кардинальній дематеріалізації виробництва, в нових підходах організації праці, в широкому застосуванні нових інформаційних технологій, що ґрунтуються на принципах інтелектуального опрацювання інформації. На часі говорити про формування нових продуктивних сил, які ґрунтуються на інтелектуально-інформаційній основі.

Процес економічного розвитку уже сьогодні підпорядковується загальним і об'єктивним закономірностям домінування інформаційної складової ресурсного забезпечення як іноваційного чинника планомірного функціонування господарського механізму. Таким чином, можемо константувати необхідність і невідворотність переходу національної економіки від індустріального до ноосферного шляху розвитку, основою якого стає вже не так фінансовий, як інтелектуальний капітал, який є підґрунтям іноваційної моделі економічного зростання. Це зумовлює потребу перебудови всіх складових господарського механізму і системи його менеджменту для забезпечення ефективного накопичення та використання інтелектуального капіталу. Складовою частиною інтелектуального капіталу як підприємства зокрема, так і держави загалом можна назвати інтелектуальну систему управління знаннями та інноваційного розвитку, що й зумовлює актуальність проблеми пошуку принципів побудови таких систем.

Оскільки для сучасних економічних процесів в умовах інформаційної економіки характерна постійна зміна середовища, у якій працюють, адаптуються і виживають суспільства, організації, люди, то в умовах конкуренції ефективність господарської діяльності багато в чому визначається швидкістю і точністю реакції компанії на зміну зовнішнього середовища, а це вимагає засто-

сування в менеджменті нових концепцій, технік та інструментарію. Отже, впровадження методів і систем керування знаннями сьогодні розглядається як могутня конкурентна перевага будь-якої економічної системи на всіх рівнях, що зорієнтована на постійну зміну та адаптацію бізнесів-процесів. Відповідно, важливим та актуальним завданням є необхідність теоретично обґрунтовувати й розробляти моделі представлення знань, що забезпечували б автоматизовану обробку інформації на семантичному рівні в інтелектуалізованих системах керування знаннями.

Одним із найважливіших етапів розроблення інтелектуалізованих інформаційних систем в економіці, основою яких є бази знань, слід вважати створення концептуальної моделі предметної сфери, яка має відображати відповідну структуру знань цієї області. Сьогодні відомо чимало методологічних підходів, які забезпечують формалізоване представлення знань. Однією із найсучасніших та перспективних, яка увібрала в себе найкращі властивості попередніх підходів, можна назвати методологію онтологічного моделювання знань.

У цьому підрозділі поставлено за мету запропонувати на розсуд наукової громадськості розроблену нами онтологічну модель інтелектуальної системи управління інноваційним розвитком на рівні відповідного регіону чи держави загалом. Головними завданнями статті ми визначили виокремлення найбільш гострих проблем іноваційного розвитку економіки України, літературний огляд особливостей наявних моделей іноваційної діяльності та подати концептуальну структуру й характеристики компонентів розробленої нами онтологічної моделі іноваційного розвитку.

Насамперед слід наголосити на наявних проблемах, що стоять на перешкоді іноваційного шляху розвитку національної економіки України.

По-перше, внаслідок структурних перетворень у 90-х роках і так званого переходу до ринкової економіки був зруйнований

ланцюжок «наука-технології-впровадження». Заради справедливості варто зазначити, що незважаючи на достатнє фінансування радянської науки та її серйозні досягнення, до впровадження отриманих наукових результатів доходило далеко не завжди. В умовах деформованого економічного розвитку, що було тривалий час характерним для економіки України, який полягав у надвисокій рентабельності торгівлі як пріоритетного напрямку господарської діяльності, справа до фінансування науки та впровадження результатів наукової діяльності не доходила.

По-друге, для вітчизняних економістів характерним є захоплення ліберальною економічною доктриною, яка передбачає фінансування лише тих наукових досліджень, які зможуть у майбутньому принести значні доходи. У найкращому разі інвесторів можуть зацікавити інноваційні проекти з високим ступенем завершеності, які знаходяться на стадії підготовки до виробництва і передбачають комерційне застосування. У ліберальній доктрині немає місця для фундаментальних досліджень, що спрямовані на захист людини та її інтересів і не можуть принести прибутків. Ставлення до науки, як до чогось «зайвого» в середовищі вільного ринку за умов становлення економіки України лише поглибило системну кризу розвитку сучасних технологій. У цих умовах склалася ситуація економічної незацікавленості державних наукових структур у досягненні вагомих наукових результатів, оскільки відсутній механізм достатнього стимулювання науково-дослідної діяльності.

Треба зауважити, що сьогодні 90% усіх інноваційних проектів реалізується завдяки фінансуванню великих транснаціональних корпорацій. Виходячи з цих даних, прихильники лібералізму доволі аргументовано переконують у тому, що для забезпечення інноваційного розвитку економіки необхідно мінімізувати державне втручання в інноваційні процеси, забезпечити максимальне сприяння для залучення іноземних інвестицій тощо. Незважаючи на

логічність цього, виникають ще дві проблеми, на які ми хочемо звернути увагу. Головною перевагою іноземних інвестицій порівняно з внутрішніми називають саме їхню інноваційну складову: передбачається, що створення сприятливого інвестиційного клімату дасть змогу залучити іноземних інвесторів разом з найновішими технологіями, що й забезпечить інноваційний розвиток економіки України. Насправді іноземні інвестори жодним чином не зацікавлені приходити з новітніми технологіями, а в деяких країнах, зокрема у США, законодавчо заборонено вивозити з держави високотехнологічне обладнання. Прямі іноземні інвестиції у реальний сектор вітчизняної економіки переважно містять у кращому випадку морально застарілі технології, отже, недоцільно ставити перспективи іноваційного розвитку національної економіки у залежність від створення сприятливих умов для залучення іноземних інвестицій. Очевидно, що стратегія побудови нової економіки має ґрунтуватися на інших засадах.

Інша проблема пов'язана з характером фінансування транснаціональними корпораціями та іншими фінансовими інституціями наукових досліджень фундаментального спрямування. Оскільки в основі їхньої діяльності покладена цільова функція максимізації доходності, то і дослідження спрямовані саме в цьому напрямку. З огляду на засадничі принципи ринкової економіки це мало би збалансувати інтереси як потенційних споживачів, які виражені у можливості придбання нових благ, так і виробників у вигляді додаткових доходів. Загалом так і відбувається: бурхливий іноваційний розвиток останніх років привів до стрімкого зростання якості життя окремих громадян, які отримали доступ до новітніх технологій, що стали незамінними помічниками людини у побуті, бізнесі тощо.

Відбуваються ще й побічні процеси, що мають стурбувати кожного науковця. Класична концепція маркетингових досліджень на чільне місце ставить вивчення потреб споживачів, їхніх запитів



та проблем. Це стає вагомим рушієм економічного розвитку і в цьому сенсі економічний поступ сприяє людському розвитку. Сьогодні ми спостерігаємо вже іншу картину. В умовах інформаційної економіки людина вже не здатна переосмислити бурхливий інноваційний потік, оскільки технологічні новинки далеко випереджують будь-які потреби чи запити споживачів. Споживач уже не здатний оцінити, наскільки важливою для нього є та чи інша інновація, чи взагалі вона йому потрібна. Відповідно, функцію вибору іноваційного продукту виконує агресивний різновид маркетингу із застосуванням маніпулятивної реклами. Таким чином, людина перетворюється із активного учасника ринку на пасивного споживача без права вибору, без можливості отримання об'єктивної оцінки про продукт, особливо з погляду ймовірної нанесення ним шкоди його фізичному чи психологічному здоров'ю. Таке споживання перетворює людину на раба новинок, оскільки іноді єдиним приводом, що спонукає здійснити купівлю товару, є не так необхідність у ньому, як лише те, що він є новинкою цього товарного ряду.

Таким чином, новий маркетинг в умовах інформаційної економіки та бурхливого іноваційного розвитку зміщує акценти із дослідження потреб споживачів на штучне формування попиту з використанням маніпуляційних технологій. У цьому напрямку часто спрямовані й фундаментальні дослідження. Як приклад можна навести наукові дослідження способів вимірювання електричних полів, які виникають у корі головного мозку, залежно від сприйняття людиною зовнішніх подразників, які щедро фінансуються міжнародними фондами. Прикладне значення результатів цих досліджень полягає в тому, що можна з математичною точністю визначити потрібний стимул для отримання необхідної реакції людини. Це означає, що реклама з використанням надсучасних психо-неврологічних технологій виходить на якісно новий рівень і дає змогу однозначно змодельовати потрібну поведінку споживачів без

осмисленої участі самої людини. Людина таким чином перетворюється на тварину-робота, що споживає непотрібні їй продукти-послуги.

Міжнародні корпорації фінансують фундаментальні дослідження у сфері генної інженерії, фармацевтики і клонування ДНК, ядерних технологій, електроніки й штучного інтелекту тощо. Чимало з цих наукових напрямів стоять на грані етично-допустимих меж. Небезпечні наслідки для фізичного здоров'я людини від вживання нею трансгенних продуктів харчування не зупиняють карколомне розповсюдження цих іноваційних товарів. У цих випадках потенційні надприбутки не здатні слугувати обмежувальним чинником, закони вільного ринку не сприяють саморегуляції та збалансуванню інтересів. Ось тут головну роль у забезпеченні рівноваги інтересів споживачів та підприємницьких структур слід віддати інституційним механізмам, впровадженим на державному рівні. Умови реалізації головної цільової функції кожного суб'єкта господарювання в умовах вільного ринку не передбачають врахування інтересів людини та довкілля, що нерідко призводить до їх нехтування. У цьому сенсі характер фінансування фундаментальних досліджень часто пов'язаний із потенційною можливістю в майбутньому отримати великі надприбутки.

Незважаючи на названі вище проблеми, пов'язані з деякими особливостями іноваційного розвитку економіки, навряд чи варто говорити про якийсь інший, ефективніший шлях економічного поступу. При цьому треба насамперед на теоретичному рівні чітко визначити способи, моделі й механізми генерації та впровадження іновацій, а також роль держави в цьому процесі. Сьогодні вже з впевненістю можна сказати, що розвиток фундаментальних досліджень у заздалегідь визначених пріоритетних напрямках не може відбуватися без суттєвої підтримки держави. Саме державні інституції відіграють визначальну роль у створенні ефективної системи іноваційного розвитку.

Виникає така проблема: порядок здійснення державної експертизи іноваційних проектів та пріоритетності їхнього фінансування коштом державних іноваційних фондів. Об'єктивному розподілу коштів перешкоджає суб'єктивний чинник. Саме цей факт стає причиною критики усієї системи державної підтримки іноваційного розвитку. Ми сприймаємо це як вагому наукову проблему, яку можна вирішити шляхом створення інтегрованих моделей іноваційного розвитку. Побудова об'єктивного механізму управління іноваційним розвитком на основі інтелектуальних систем може забезпечити достатній рівень об'єктивності оцінки результатів наукової діяльності.

### *7.3.2. Моделі іноваційного розвитку у світовому вимірі*

Треба відзначити суттєве зростання за останній час зацікавленості науковців до проблеми створення інтегрованих моделей іноваційного розвитку та механізмів його інформаційного забезпечення. На сьогодні відомо декілька типів іноваційних моделей, що пройшли апробацію в країнах із розвиненою економікою, особливості яких ми розглянемо нище.

На нашу думку, забезпечити тісний зв'язок між науковими розвідками та впровадженням їх результатів можна лише тоді, коли розвиток наукової діяльності буде полягати в усе тіснішому її зрощуванні з інноваційною діяльністю. Показовою тут є японська модель передового досвіду за Росвелом. Особливість її полягає у тому, що акцентується увага на паралельну діяльність інтегрованих груп і зовнішні горизонтальні й вертикальні зв'язки [88]. Відповідно до цієї моделі повинна бути забезпечена концентрація та паралельність, тобто одночасна робота над ідеєю декількох груп фахівців, що діють у декількох напрямках. Це значно пришвидшує рішення задачі, тому що швидкість реалізації ідеї і перетворення її в кінцевий продукт є головним фактором успіху, іноваційною перевагою.

У межах цієї моделі створюють інтеграційні структури, що забезпечують замикання науково-виробничого циклу й оцінку ринкової привабливості сегментів, на які вийде іноваційний продукт. Це національні центри трансферту технологій, інноваційні технологічні центри, технопарки, бізнес-інкубатори, метою яких є концентрація на проривних технологіях та їхнє подальше системне впровадження в окремі галузі чи групи взаємозалежних галузей. Границі взаємодії учасників задаються технологічними концентрами, обумовленими тіснотою технологічних зв'язків.

Ця модель іноваційного розвитку дуже поширена у багатьох країнах і в разі її успішного запровадження може стати потужним поштовхом для розвитку національної економіки України. Автори праці [234] майбутнє іноваційного розвитку вбачають у застосуванні так званої моделі стратегічних мереж (strategic networking model). Відрізняється ця модель від попередньої тим, що до паралельного процесу наукових пошуків додаються нові функції, які полягають у стратегічній інтеграції і встановленню тісних зв'язків між учасниками іноваційного процесу.

У США з метою підтримки іноваційного розвитку створений національний центр трансферту технологій (NTTC – National Technology Transfer Center). Його діяльність ґрунтується на моделі інтелектуального управління іноваційними процесами та інформаційно-технологічного обміну між експертами, науковцями, інженерами, фахівцями ІТ-технологій, маркетинговими аналітиками, Web-дизайнерами, експертами з безпеки та іншими фахівцями, які працюють у вузькоспеціалізованих наукових сферах [31].

Велику увагу розробленню інформаційного забезпечення іноваційної діяльності та побудові інтегрованих іноваційних моделей суспільного розвитку приділяють російські науковці. Завдяки прямій підтримці Російської академії наук декілька науково-дослідних інститутів активно сьогодні працюють у напрямку створення мережної іноваційної інфраструктури [234].

Зосередження досліджень у цьому напрямку дозволила російським ученим сформулювати декілька проектів концентрації інноваційної діяльності, зокрема проект «Соціонет» – мережна структура для активізації суспільних досліджень, мережа RTTN – російська мережа трансферу технологій, «СИНІН» – російська мережна інноваційна інфраструктура.

Основна функція RTTN – бути відкритою технологічною біржею, торговим майданчиком для зацікавлених зустрічей потенційних постачальників і споживачів технологій. Крім того, організації-члени мережі надають повний комплекс консалтингових послуг щодо підтримки інноваційного процесу на всіх його стадіях [146].

Метою проекту «СИНІН» називають активізацію формування в Росії єдиної національної мережної інфраструктури, інтегрованої з аналогічними міжнародними системами сприяння інноваціям. Для цього передбачено створити платформу для інтеграції метаданих інновацій, запустити механізм формування з різних інноваційних інформаційних ресурсів професійного єдиного інформаційного простору, в т. ч. формування бази даних інноваційних проектів [101].

Вагомою перевагою відкритих мережних інноваційних структур можна назвати те, що структури різного типу можуть черпати свою інформацію з уже діючих порталів і сайтів на підтримку інноваційної діяльності. Це забезпечує синергетичний ефект інноваційного поступу відповідного регіону чи держави загалом. Тому створення аналогічних механізмів підтримки інноваційної діяльності слід вважати важливою та актуальною проблемою, вирішення якої сприятиме стійкому економічному розвитку економіки України.

Система управління інноваціями насамперед призначена для формування єдиного банку даних наукових досягнень, їх ранжування за певними критеріями для визначення пріоритетності фінансування інноваційних проектів. У цьому випадку користувачами системи виступають менеджери інноваційних фондів. Крім

цього, створення єдиного інформаційного простору дозволить учасникам інноваційної діяльності шукати всі потрібні відомості в одному місці, а також надавати інформацію про дослідження та розробки для публічного використання. Відповідно, вони становлять ще одну групу користувачів.

Система управління інноваціями призначена також для залучення потенційних інвесторів не лише до кінцевих етапів іноваційного процесу, а й до фінансування початкових, оскільки дає цілісну картину народження наукового продукту.

### ***7.3.3. Онтологічна модель системи управління інноваційною діяльністю***

Щодо методологічної основи створення системи управління інноваціями, то ми приєднуємося до поглядів російських учених, що з цією метою доцільно застосувати онтологічний підхід до побудови бази знань інноваційної діяльності [101, 200]. Розроблена нами онтологічна модель системи управління інноваційною діяльністю подана на рис.7.1.

Розроблення концептуальної моделі управління інноваціями ґрунтувалося на теоретичних засадах концептуалізації економічних систем, викладених нами у праці [223].

Загалом модель передбачає наявність п'яти взаємопов'язаних між собою онтологій, основною з яких є онтологія наукової діяльності. Оскільки вхідною інформаційною базою служать різноманітні дані та знання у різних форматах, то саме онтології призначені для їх узгодження, формалізації та інтеграції в єдину систему. Джерелом структурованих даних може бути система документації та інші інформаційні повідомлення, що піддаються структуризації. Цей вид інформаційних ресурсів формує базу даних системи. Інші види інформаційних джерел можуть сформувати єдину інтегровану базу знань системи управління інноваційним розвитком.

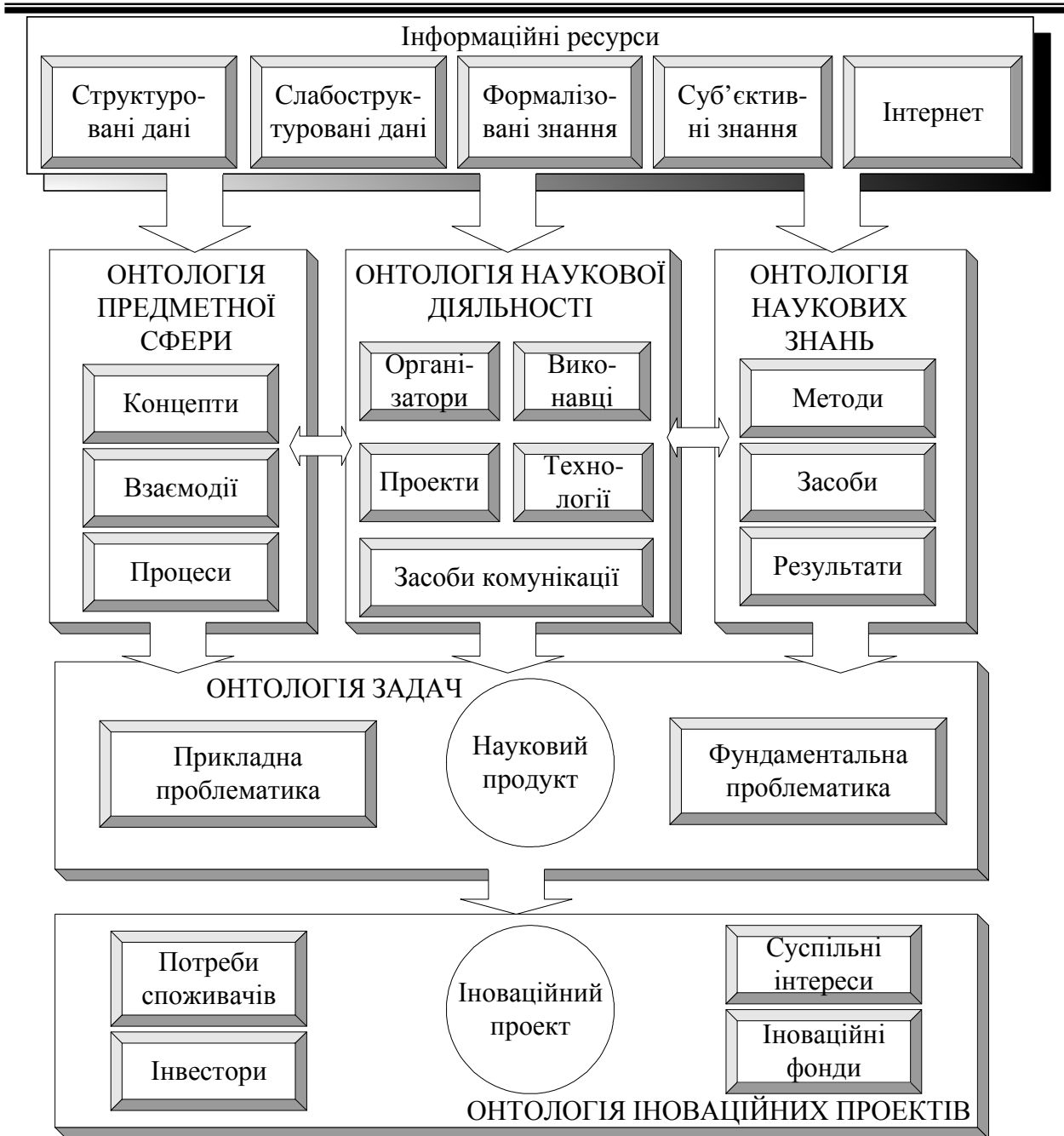

**Рис. 7.1. Онтологічна концептуальна модель управління інноваційним розвитком**

Онтологія наукової діяльності охоплює базові концепти, що відображають головних учасників наукового процесу, їхні технології проведення досліджень та засоби комунікації, які дають змогу інтегрувати зусилля для вирішення відповідної наукової проблеми.

Очевидно, що концепти онтології наукової діяльності безпосередньо взаємопов'язані з концептами онтології предметної сфери, яка відображає об'єкт досліджень, та онтології наукових знань, яка відображає узгоджені методи, засоби та раніше отримані результати наукових досліджень.

Онтологія задач відображає наявну проблематику як прикладного (на основі відповідної предметної сфери), так і фундаментального характеру. Саме в межах виокремлених наукових проблем і завдань повинен перебувати науковий продукт як результат наукової діяльності.

Онтологія інноваційних проектів повинна відображати як власне параметри іноваційних проектів, так і всіх інших учасників інноваційного процесу: споживачів та їхні запити, інтереси, потреби; клас зацікавлених інвесторів як джерело потенційного фінансування проектів, множину іноваційних фондів та критеріїв підтримки ними іновацій, систему суспільних інтересів, яка має бути підґрунтям для державного стимулювання фундаментальних досліджень.

Запропонована нами онтологічна модель на концептуальному рівні відображає компоненти цілісної інтелектуальної системи управління інноваційним розвитком.

Подальші розвідки з цієї проблематики мають бути спрямованими для побудови конкретних онтологій у відповідних наукових сферах, створення інтегрованих баз знань на основі різномірних інформаційних ресурсів та механізмів керування знаннями.

Варто зазначити, що в рамках усіх типів іноваційних моделей підсилюється необхідність усунення розривів цілісності іноваційного процесу, які неминучі як через різну мотивацію учасників, так і внаслідок інституційної незрілості багатьох організаційно-економічних форм і законодавчих норм у сфері іноваційної діяльності.



Звідси можна дійти висновку, що передумовою переходу економіки України на іноваційний шлях розвитку є створення механізму гармонійного стимулювання усіх учасників іноваційного процесу, утворення відповідних інститутів підтримки іновацій на основі лояльної законодавчої бази до впровадження новітніх технологій у виробничо-господарську систему.

#### ***7.3.4. Принципи побудови корпоративної системи управління знаннями***

В умовах ноосферної моделі економічного розвитку, яка сьогодні визнана багатьма вченими пріоритетною для економіки України, інформаційно-інтелектуальні ресурси відіграють дедалі більшу роль для підвищення ефективності функціонування суб'єктів господарювання. Чимало керівників підприємств уже сприймають інформацію та знання як вагомі чинники покращення результатів своєї діяльності. У процесі накопичення інформаційних масивів та досвіду фахівців виникла ще одна, значно серйозніша проблема, аніж просто недостача інформації. Інформація має властивість лавиноподібного нагромадження, яку ще називають інформаційним вибухом, що породжує хаос. Це й породило проблему інформаційної ентропії у великих корпоративних системах управління. Нерідко виникають ситуації, за яких інформації в компаніях накопичено значно більше, ніж вони в стані опрацювати. Часто ця інформація є корисною, але неструктурованою, що й ускладнює застосування для її опрацювання традиційних засобів керування структурованими даними. Вихід із цієї ситуації чимало фахівців вбачають у застосуванні сучасних інтелектуальних технологій Data Mining і Knowledge Discovery, у належному опрацюванні цієї інформації засобами інтелектуального аналізу й надання їй характеру знань, що може принести підприємству додатковий дохід чи запобігти зайвих витрат. Більшість компаній намагається збільшити ефективність опрацювання знань, що й зумовлює актуальність проблеми розроблення теоретичних принципів побудови корпоративних систем управління знаннями.

Зазначимо, що на теперішньому етапі наукових досліджень ці проблеми вимагають вирішення насамперед на теоретичному рівні, оскільки прикладів успішного впровадження в систему управління цих технологій існує доволі небагато.

У цьому плані варто виділити ще декілька проблем: проблема збереження накопиченого досвіду фахівців компанії, а також проблема формалізації історії функціонування підприємства в аспекті прийнятих рішень та їх наслідків (досвід компанії). Стало очевидним, що основним вузьким місцем є ефективне опрацювання знань, накопичених фахівцями компанії, тому що саме формалізовані знання в рамках корпоративної системи управління знаннями забезпечують перевагу перед конкурентами, оскільки не залежать від суб'єктивного людського фактору.

Центральною ланкою системи керування знаннями, окрім бази даних, що вбирає в себе поточні структуровані інформаційні потоки, є так звана корпоративна пам'ять, призначення якої полягає в інтеграції попереднього досвіду компанії та слабоформалізованих даних із різномірних внутрішніх та зовнішніх інформаційних джерел. Фахівці виокремлюють два рівні корпоративної пам'яті [46]:

*1. Рівень матеріальної чи явної інформації* – це дані і знання, що можуть бути знайдені в документах організації у формі повідомлень, листів, статей, довідників, патентів, креслень, відео- і аудіо-записів, програмного забезпечення тощо.

*2. Рівень персональної чи прихованої інформації* – це персональне знання, яке безпосередньо пов'язане з індивідуальним чи корпоративним досвідом. Воно може бути передане через прямий контакт – «віч-на-віч», через процедури вилучення знань. Саме приховане знання – є тим практичним знанням, що відіграє головну роль під час прийняття рішень і керування господарськими процесами.

Крім цього, останнім часом набуває розвитку ще один засіб, який може стати потужним джерелом зовнішньої інформації для формування корпоративної бази знань. Мова йде про застосування

так званих агентів, які за відповідними параметрами здатні самостійно здійснювати пошук в інтернеті, відбір та структурування корисної для функціонування компанії інформації [9, с. 319].

На сьогодні виділяють декілька видів агентів залежно від мети розроблення, конкретних властивостей, типів розв'язуваних задач та деяких інших критеріїв: автономні агенти, мобільні агенти, персональні агенти, інтелектуальні агенти, соціальні агенти.

Архітектура інтелектуальних агентів може охоплювати принципи та методи роботи зі знаннями, а також володіти поведінковими моделями типу «стимул-реакція». Функціонування інтелектуальних агентів на цих моделях ґрунтується за правилами виду ситуація – дія. Під ситуацією розуміють потенційно складну комбінацію внутрішніх та зовнішніх станів.

Враховуючи різноманітність та неструктурованість інформації та знань із різних джерел, які є основою для формування корпоративної бази знань, постає важлива наукова проблема її інтеграції в єдину злагоджену між собою систему. На нашу думку, ефективно вирішення цієї проблеми лежить у площині побудови відповідних корпоративних онтологій, які дають змогу узгодити та інтегрувати в єдину систему неструктурованих даних. Процес формалізації неструктурованої управлінської інформації повинен ґрунтуватися на засадах онтологічного інжинірингу.

### **Висновки до сьомого розділу**

У сьомому розділі монографії розкриті основні етапи еволюційного розвитку концепцій інформаційного суспільства та теорії інформаційної економіки, викладено авторське трактування змісту інформаційної економіки, інформаційного бізнесу, інформаційного маркетингу, запропоновано авторську концепцію інформаційного ринку, подано розроблену автором модель оптимального ціноутворення на інформаційний товар, а також запропоновано інноваційну модель розвитку економіки знань.

Ми дійшли висновку, що виникають проблеми адаптації таких традиційних економічних категорій, як оцінки праці, готового продукту й ефективності інформаційної діяльності і багатьох інших – до умов інформаційної економіки. Особливої уваги та особливої трансформації традиційного підходу потребує поняття інформаційного ринку та пов'язаний з ним процес ціноутворення інформаційних продуктів та послуг.

Методологічною основою для моделювання процесу визначення оптимальної ціни на інформаційний продукт є підхід встановлення рівноважної ціни для кривої попиту, яка обмежується величинами питомих граничних витрат на розповсюдження інформаційного товару та граничного доходу від його реалізації з урахуванням цінової еластичності.

Запропонована нами онтологічна модель на концептуальному рівні відображає компоненти цілісної інтелектуальної системи управління інноваційним розвитком. Подальші розвідки з цієї проблематики мають бути спрямованими для побудови конкретних онтологій у відповідних наукових сферах, створення інтегрованих баз знань на основі різнорідних інформаційних ресурсів та механізмів керування знаннями.

Передумовою переходу економіки України на іноваційний шлях розвитку є створення механізму гармонійного стимулювання усіх учасників інноваційного процесу, утворення відповідних інститутів підтримки інновацій на основі лояльної законодавчої бази до впровадження новітніх технологій у виробничо-господарську систему.

Побудова інформаційного суспільства – комплексний процес, що вимагає зусиль фахівців в різноманітних галузях науки. Одним з важливих аспектів цього процесу є розвиток таких нових наукових напрямів в економічній науці, як екомологія та економічна інформологія.

## РОЗДІЛ 8. ЕКОМОЛОГІЧНА ПАРАДИГМА ДУХОВНОГО АСПЕКТУ СУСПІЛЬНО-ЕКОНОМІЧНОГО РОЗВИТКУ

### 8.1 Місце духовності в екомологічному пізнанні економічних процесів

В радянській філософії термін «духовність» практично взагалі не вживався через його релігійне походження. Вся сфера людської психічної активності охоплювалась категорією «свідомість».

Досвід метафізичного пізнання економічних процесів та явищ є досвідом свідомої діяльності, яка належить до сфери духовно-практичного сприйняття дійсності. Виникає проблема виявлення цього особливого метафізичного досвіду, яким є свідомість людини, її дух.

Як зазначили В. Базилевич та В. Ільїн, економіка пов'язує собою два полюси розвитку людини – світ всезагальних форм і продуктів сукупної суспільної діяльності, тобто економіки, і світ індивідуального розвитку самосвідомості. Взаємодія цих світів, їх взаємне опосередкування і збагачення, утворюють неявну, але ведучу лінію духовного життя кожної людини як суб'єкта господарського процесу [25, с. 350].

Ці два світи вчені назвали, ґрунтуючись на концепції Г. Сковороди, макрокосмосом (економіка) та мікрокосмосом (внутрішній духовний світ людини). Економічна наука пішла шляхом отожднення цих двох понять, а точніше нівелювання сутності мікрокосму особистості, визнаючи зверхність і первинність суто матеріальних цінностей, позбавивши себе тим самим життєвого антропологічного сенсу. Прибічники такого підходу «голоного практицизму», який сьогодні переважає в багатьох економіко-теоретичних

концепціях, нехтують базовими первинними принципами економічного мислення, які виражаються в осмисленні реальних життєвих потреб, зокрема у досягненні внутрішньої гармонії самосвідомості (духа) людини.

В. Кизима запропонував концепцію метафізики тотальності, яка людину трактує у нерозривній єдності її природних, соціальних, психічних і матеріальних потреб. Формуючись як метаантропологія, метафізика тотальності цілісність людини вважає її сутністю, яка з огляду на специфіку попередніх підходів в науці і філософії розумілася по-різному: соціальною, духовною, біологічною, фізичною, психічною – в дійсності «множинно» виявляючи тільки сутнісні сторони людини, до яких зводилась сама цілісність. Наприклад, людина як частина природи або суспільства – природна, соціальна цілісність (класична методологія), людина як неперевершений внутрішній світ, як самодостатність – психічна цілісність (некласична методологія). Характерною була абсолютизація або людини, або умов (середовища), в яких вона існує. Метафізика тотальності, ґрунтуючись на ідеї суб'єкт-об'єктної єдності, долає традиційні онтизм і онтологізм в уявленні про сутність людини [116].

У сфері метафізичних конструктів екомології на авансцену виходить ідеальна гегелівська діалектика духу. Дух у гегелівському розумінні є первинним поняттям, а суб'єктивними його формами є душа і свідомість. У Гегеля дух постає як суб'єкт, наділений розвиненою свідомістю та самосвідомістю. Він виступає активною, діяльною силою людини, що спрямована на пізнання і творче перетворення об'єктивного світу. Незважаючи на явну суб'єктивну природу духа Гегель вбачає і об'єктивність духа: «У своїй суб'єктивності дух водночас є об'єктивний, володіє безпосередньою реальністю, через зняття якої він тільки і стає впреше духом для себе, досягає самого себе, приходять до осягнення свого поняття, своєї суб'єктивності» [49, с. 39]. Таким чином, суб'єктивний дух

Гегель вважає творчою енергією людини, яка виявляє себе у її почуттях, розумі та волі.

Діалектична природа духу проявляється в тому, що він не може перебувати у спокої, «а скоріше навпаки, є те, що є абсолютно неспокійне, чиста діяльність, заперечення, або ідеальність всіх стійких визначень свідомості» [49, с. 9].

З позиції суспільно-економічного розвитку важливим є поняття об'єктивного духу, яке вказує на об'єктивні процеси інтелектуальної та чуттєво-творчої діяльності людства: дух народу, дух часу чи епохи, дух закону, дух капіталізму (М. Вебер). Цей об'єктивний дух, за Г. Гегелем, має два аспекти: зовнішні речі природи та система міжсуб'єктних відносин. Говорячи про зовнішні речі природи, Г. Гегель має на увазі не первісне природне середовище, а олюднену природу, перетворену людською працею і пристосовану до задоволення людських потреб.

Перефразовуючи мислителя і дещо звузивши предмет, можна сказати, що об'єктивний дух слід розглядати у двох аспектах: економічна інфраструктура та господарські відносини у суспільстві. Економічна інфраструктура поєднує такі об'єкти як знаряддя праці, архітектурні споруди, засоби комунікації – те, що створила людина для задоволення свої потреб, пристосувавши для цього природу. Все це може розглядатися, як сфера об'єктивного духу. До цієї сфери належить система міжсуб'єктних стосунків, зокрема система господарських відносин, засоби масової інформації, право, політика, суспільна мораль. Таким чином, дух як діяльність обумовлює духовність економічного життя, причому первинність духовного чинника в економічному бутті як суспільства, так і особистості. Дух – це безперервна дія, прагнення змінити себе і навколишній світ. У цих діях відбувається творення економічної реальності, предметної в речах, факторах, результатах. І становлення субстанції економічного духу, і наповнення суб'єкта субстанційно-економічним змістом є економічною формою розвитку.

Г. Гегель у ракурсі вічної суперечності емпіричного і теоретичного розглядає дві форми вияву духу: теоретична і практична. Теоретичний дух тяжіє до пізнання об'єкта, тоді як практичний починає не з об'єкта, а зі своїх інтересів і цілей, тобто із суб'єктивних визначень, і далі прямує до того, щоб перетворити їх в об'єктивне.

У гегелівській діалектиці духу відсутній первинний Початок, а розвиток іде не від абстрактного до конкретного, а від однієї конкретності до іншої. Відповідно, екомологічна парадигма духовного розвитку ґрунтується на метафізичних концептах. В екомологічному розумінні Дух є саме цим первинним Початком, який генерує всі інші прагнення людини у матеріальному, інтелектуальному, творчому, чуттєвому векторі її розвитку. Це не є діалектичний перехід із однієї форми духа в іншу, а лише спрямування особистісних зусиль у відповідному напрямку, розподіл цих зусиль і часу. Погоджуємося з думкою В. Базилевича та В. Ільїна, які зазначили, що «дух – це творчість, свобода, а вільний дух, або дух свободи, по суті є завжди активним, продуктивним у породженні нових форм і способів людського існування» [25, с. 426]. Вони слушно підмітили, що процес розвитку духу, який здійснюється через активну діяльність, емпірично реалізується як історія науки, культури, господарства, економіки, техніки, мистецтва тощо і виступає як те «ціле», інтересам якого зрештою підкорюються всі окремі логічні, духовні дії індивіда. Лише в результаті формуючої діяльності активного, мислячого духу суспільство і людина стають тим, чим вони є, набуваючи конкретних форм. Так, підводять підсумок київські дослідники, з'являється економічна реальність, економічна людина, нова економічна духовність.

Визначальну роль духовних чинників у формуванні економічних відносин підкреслив Г. Бласко, який виявив таку закономірність: рівень економічного розвитку залежить від релігійної конфесії, до якої належить більшість населення країни [19, с. 27].



Він виокремив чотири типи країн: протестантські країни, католицькі, атеїстичні (комуністичні) та нехристиянські. Якщо зафарбувати на карті кожен тип країни своїм кольором, то виявиться надзвичайний збіг і можна побачити цікаву тенденцію: в усіх країнах з найрозвинутішою економікою більшість населення є протестантами (за винятком Японії): США, Канада, Австралія, Англія, Норвегія, Данія, Фінляндія, Швеція, Нідерланди, Німеччина, а також Південна Корея. Далі за рівнем розвитку йдуть католицькі країни: Франція, Італія, Іспанія тощо. Найбідніші і найменш розвинені економіки в країнах атеїстичного та нехристиянського спрямування. Треба зазначити, що автор – представник Римського католицького університету, але справедливо зауважив, що всі без винятку протестантські країни ідентичні високорозвинуті в економічному сенсі країнам, а нехристиянські (крім Японії) – малорозвинутим, а країни, більшість громадян яких вважають себе католиками – середньорозвинутим. Ці безперечні факти свідчать про те, що життєздатність економіки, очевидно, має якийсь стосунок до релігії. У чому може критися причина того, що протестантські країни значно багатші, ніж католицькі?

Г. Бласко дає відповідь на це питання у теологічному контексті, вказуючи на різницю між ідеалом бідності, який подається у Євангеліях, та уявленнях і проповідях апостола Павла. Єрусалимська первісна християнська община невдовзі зазнала економічного краху, тоді як ранньохристиянські церкви, засновані апостолом Павлом у різних кінцях Римської імперії, процвітали і навіть надавали постійні дотації християнам у Єрусалимі. Г. Бласко акцентує на тому, що протестантські церкви велику увагу приділяють вченню апостола Павла і значною мірою опираються на його послання. Зазначимо, що цей апостол і словом, і переважно, своїми вчинками подавав приклад та закликав своїх послідовників добросовісною працею заробляти собі не тільки на прожиття, а й ще стільки, щоб із цього вони могли творити добро для інших (Посл.

До солунян 4:11 порівняйте з Посл. до ефесян 4:28). Згідно з цим ідеалом, протестантизм зайняв позицію, котру один пуританський священник XVII ст. узагальнив так: «Добросовісно працювати, ощадливо жити, дотримуватися Десяти заповідей Господніх.... Адже так можна стати багатим!» [19, с. 27]. Г. Бласко переконаний, що розвинутість економіки і багатство Англії та Сполучених Штатів Америки значною мірою пояснюється саме цим.

Натомість католицьке уявлення, яке формує економічну свідомість народу, він узагальнює так: «Дуже прикро спостерігати у католицьких країнах похвальбу розкошами і тут же присутню злиденність... ми прославили бідність і багатство правителів, але не віддали належних почесей солідному буржуазному добробуту та ідеалові сумлінної праці» [19, с. 28]. Католицизм показує народам, які перебувають під його впливом, два життєвих ідеали: неімущий монах і багатий церковний правитель. І ці ідеали католицька церква проектує на суспільні уявлення і прагнення: величні собори, монастирі та єпископські палаци, подекуди багато оздоблені шедеврами, а подекуди аж занадто бідні. В одному місці не шкодують нічого, а в іншому – прославляють бідність. Усе це відкладається у свідомості людей як релігійний ідеал, проте у формі економічного вчення та економічної свідомості це має потужний вплив на викривлений економічний розвиток цілої країни, внаслідок якого бідність і величезне багатство «сусідують у нестерпній для нашої свідомості суперечності» [19, с. 29].

Таке саме викривлення ми спостерігаємо в економіці України, коли вчені говорять про феномен бідності працюючого населення, оскільки заробітної плати не вистачає на утримання власної сім'ї, і поруч проїжджають найдорожчі автомобілі і виростають шикарні палаци, демонструючи неабиякий достаток своїх власників, що мають доступ до корупційних ресурсів.

Протестантизм давно покінчив з цими двома ідеалами. Ще Лютер обурювався як проти жебрацької торби, так і проти

церковних правителів. Ідеальним представником протестантизму був священник з вищою освітою, який отримував солідні кошти, але жив без розкошів, проте заможного. Це і сформувало у протестантських країнах вагому частку середнього класу, який має переважний вплив на розвиток національної економіки. Його представників не назвеш багатими людьми, але вони мають все для забезпеченого життя і водночас не можуть дозволити собі розкошів. Цей клас ані бідний в економічному розумінні цього слова, ані багатий. Такий ідеал мав значний вплив на населення протестантських країн, тому навіть справжні багатії поводяться доволі скромно, не демонструючи своє багатство. Цей самий ідеал сприяв уможливленню того, що звичайний, але сумлінний робітник може досягнути добробуту.

На економічному добробуті католицьких країн найбільш руйнівним чином позначається приховування майна і доходів від оподаткування. Це явище стало характерною особливістю і української економіки внаслідок низького рівня моральності, а в протестантських країнах воно є немислимим і неможливим.

Г. Бласко самокритично зазначає, що католицьке духовенство замість того, щоб намагатися проповідувати ідеали сумлінної праці, ощадливості та дотримання Десяти заповідей Господніх, а до того подавати власний приклад, прославляють безтурботне життя з марнотратними карнавалами, з пишними весільними урочистостями і похідну від цього способу життя злиденність [19, с. 31].

Ці факти свідчать про вагомий вплив релігійного світогляду та інших духовних чинників на формування економічного мислення та економічної свідомості. Економічна свідомість визначає відповідний рівень економічного розвитку країни.

Це дає підстави дійти висновку, що духовно-ментальний чинник метафізичної природи має визначальне значення для розвитку економіки, хоча сучасні економісти часто нехтують ним, не приділяючи належної уваги.

Досліджуючи духовний аспект економічного розвитку з позиції екомології, неможливо оминати значний вклад М. Вебера з його знаменитою працею «Протестанська етика і дух капіталізму» [39]. Він дослідив цікаві закономірності тісного взаємозв'язку духовності та економічного розвитку. Загалом М. Вебера вважають насамперед соціологом як одним з фундаторів цього наукового напрямку. Водночас не треба забувати, що він був також економістом-теоретиком і протягом усього життя завідував кафедрами політичної економії у Фрейбурзькому, Гайдельберзькому, а згодом у Мюнхенському університеті [178, с. 5, 9].

Як учений-економіст він вніс серйозні корективи у розуміння фундаментальної проблеми взаємозв'язку між економікою і суспільством, надав цій проблемі більш коректного наукового формулювання, показавши, що питання про «первинність» чи «вторинність» економічних відносин взагалі лежить за межами можливостей емпірично-наукового обґрунтування і що з емпіричного погляду обидві каузальні гіпотези однаковою мірою можливі. Зрозуміло, що марксистське вчення діалектичного матеріалізму про базис і надбудову М. Вебер розглядав як надто сильне спрощення неймовірно складних взаємозв'язків між матеріальними і духовними, об'єктивними і суб'єктивними чинниками економічного розвитку. Опираючись на аналіз великого обсягу фактичного матеріалу, вчений показав, що духовні запити людей можуть виступати не менш важливим чинником економічного розвитку, аніж їхні матеріальні інтереси, що й стало одною з причин тривалого замовчування його праць прихильниками марксистської політекономії.

Вивчаючи соціальні аспекти життя прихильників протестантського науковець, вчений виявив переважання частки осіб з вищою освітою в їхньому середовищі порівняно з прихильниками католицизму. Зокрема, М. Вебер опрацював статистичний матеріал, який свідчив про переважну кількість протестантів серед власників

капіталу, керівництва та кваліфікованих робітників [39, с. 38]. Дані освітньої статистики Бадена, Баварії, Вютемберга, Рейнських земель і Угорщини також говорили про те, що число осіб протестантського віросповідання серед тих, хто отримав вищу та середньотехнічну освіту, значно більше, ніж число католиків та представників інших конфесій [39, с. 40]. У майбутньому це явище стало каталізатором швидкого економічного розвитку.

Ці виявлені факти дали М. Веберу підстави висунути гіпотезу про існування певної внутрішньої спорідненості між християнськими засадами протестантизму й відповідного йому світогляду і явищем, яке відомий економіст В. Зомбарт називав «духом капіталізму».

М. Вебер особливо акцентує на цій нематеріальній складовій економічної системи – на явищі, яке вчений слідом за В. Зомбартом також називає духом капіталізму.

До речі, саме В. Зомбарт був один з найближчих попередників М. Вебера, на яких той опирався у своїх висновках і дослідженнях. В. Зомбарт висунув і обґрунтував концепцію капіталізму як системи господарювання, що базується на прибутковості і економічному раціоналізмі, тобто доцільності, планомірності і обліку [178, с. 10]. Автор «Протестантської етики» взяв на озброєння ці висновки про специфіку того типу капіталістичних відносин, які утвердилися у господарському житті розвинених країн Заходу. Водночас він вносить своє бачення суті капіталізму, критикуючи окремі висновки Зомбарта щодо походження капіталізму. Зомбарт вказує на дві головних рушійних сили економіки: задоволення потреб і прибуток, які й визначають тип і спрямованість господарської діяльності залежно від того, чому віддається перевага – особистим потребам чи незалежному від них прагненню до наживи і можливості отримання прибутку. На перший погляд системи господарювання, що орієнтовані на споживання, які виокремлює Зомбарт, збігаються з поняттям «економічного традиціоналізму», яке запропонував

М. Вебер. Науковець наголошує, що існує велика кількість господарств, які, за визначенням Зомбарта, є капіталістичними, належать до орієнтованих на споживання, тобто традиціоналістських за своїм характером. До традиціоналістських М. Вебер відносить і господарства, чії приватні власники отримують прибуток з обороту капіталу у вигляді грошей чи благ [39, с. 58]. На відміну від Зомбарта, М. Вебер вираз «дух сучасного капіталізму» використовує для визначення того способу мислення, який пов'язаний із систематичним і раціональним прагненням до наживи в рамках своєї професії. «Ми маємо для того історичну підставу», – зазначає вчений-економіст, – «оскільки такий спосіб мислення знайшов свою найадекватнішу форму у сучасному капіталістичному підприємстві, а останнє, зі свого боку, знайшло в ньому свою найадекватнішу **духовну рушійну силу** (виділення авт.)» [39, с. 59].

Він зазначає, що сучасне капіталістичне підприємство ґрунтується на засадах рентабельності, уявлення про яку відсутнє як у традиційному селянському господарстві, так і в «капіталізмові» колонізаторів та авантюристів. Такий спосіб ведення господарства, який виявляється у ставленні до своєї праці, М. Вебер називає «традиціоналізмом» і протиставляє його духові капіталізму [39, с. 54]. Він погоджується, що за визначенням багатьох інших економістів господарство може вважатися капіталістичним: приватна власність, наявність капіталовкладень і обігу капіталу, чисто комерційні ділові якості підприємців – якщо брати до уваги об'єктивну сторону економічного процесу. М. Вебер вважає таке господарство «традиціоналістським», якщо взяти до уваги духовну сторону економічного процесу і в «дусі», який перейняті підприємці, можна спостерігати «прагнення зберегти традиційний життєвий уклад, традиційний розмір прибутків, традиційну тривалість робочого дня, традиційні форми ведення справ, традиційні стосунки з робітниками і по суті традиційне коло

клієнтури, так само як і традиційні методи залучення нових клієнтів і організації збуту, визначають, так би мовити, «етнос» цієї категорії підприємців» [39, с. 61].

У цьому сенсі «духом» капіталізму М. Вебер називає певний менталітет, коли цілеспрямовано прагнуть до збагачення у рамках своєї професійної діяльності і водночас свідомо обмежують себе у витратах, свідомо надаючи своєму способу життя певних аскетичних рис, що притаманно для представників протестантського спрямування. Люди з таким способом життя та суспільним світоглядом здатні без особливих внутрішніх труднощів адаптуватися до вимог капіталізму як раціонально діючої економічної системи. З іншого боку, ця система швидко впроваджується і ефективно функціонує там, де такий світогляд набув масового поширення. У протилежному випадку, тобто у суспільстві, в якому протестантський рух не набув визнання та поширення, розвиток раціонального капіталізму наштовхується на серйозні психологічні перепони, пов'язані з невмінням чи небажанням людей раціонально перебудувати свою економічну поведінку і весь життєвий уклад. Таким чином, М. Вебер обґрунтовує спорідненість таких явищ, як протестантський спосіб життя та економічного мислення і «духу капіталізму» як первинного чинника зародження і розвитку капіталістичної економічної системи. За основу він бере не саме вчення протестантської церкви, а специфічну господарську систему приписів – протестантську етику, яка визначає ставлення віруючого до праці, матеріальних цінностей, багатства тощо. Це й зумовило зацікавлення вченого-економіста духовно-ментальними об'єктами свого дослідження і «вивчення тих створених релігійною вірою і практикою релігійного життя психологічних стимулів, які задавали певний напрямок усій життєвій поведінці і змушували індивіда чітко дотримуватись його. Ці стимули значною мірою були зумовлені релігійними уявленнями» [39, с. 117].

М. Вебер зазначає, що протестатська етика не була причиною появи капіталізму як раціонально орієнтованої економічної системи, але нові цінності сприяли прориву традиціоналістських уявлень про сенс людського життя і роль у ньому економічних чинників. Внутрішня логіка розвитку аскетичного протестантизму стимулювала формування уявлень про професійне покликання і професійну самореалізацію, під впливом яких складався новий стиль життєвої поведінки економічно активних верств населення. Це сприяло утвердженню у масовій свідомості нових, відмінних від традиційних понять про професію, працю, дисципліну, без яких неможливе нормальне функціонування сучасних економічних інститутів [178, с. 12].

Ще один чинник, який М. Вебер ставить на чільне місце в системі формування капіталістичної думки, є заощадливий спосіб життя, уникання марнотратства, що є притаманно для протестантів [39, с. 50]. **Збільшення рівня духовності призводить до зменшення рівня споживання і накопичення значних заощаджень, які згодом стали основою для створення первинного капіталу.** Наявність високого рівня освіти та первинного капіталу і стало каталізатором капіталістичного шляху розвитку економіки.

Вклад М. Вебера у вирішення суто емпіричної проблеми економічної науки – пояснення механізмів впливу духовно-релігійних мотивацій особистості на її економічну поведінку – важко переоцінити. Він був перший, хто чітко науково обґрунтував залежність формування економічної системи від духовно-ментальних чинників і доповнив ними систему матеріальних стимулів розвитку економіки.

Співзвучний з М. Вебером його сучасник, вчений-економіст В. Зомбарт (про якого ми вже згадували), який вважає, що моральні норми протестантизму становлять лише частину того, що можна виразити як дух у господарському житті. Цей господарський дух з метою систематизації його різноманітності він поділяє на те, що



репрезентує загальну духовну властивість, інакше кажучи, моральні чесноти, і ті вияви духовного життя, які стосуються тільки господарських явищ: якісна оцінка господарських операцій, ділова репутація тощо. Він зазначає, що «господарський дух – це сукупність душевних властивостей і функцій, які супроводжують господарювання. Це всі прояви інтелекту, всі риси характеру, що відкриваються в господарських прагненнях, але також і всі завдання, всі судження про цінності, якими визначається і керується поведінка людини господарюючої» [112, с. 9].

Окремо зазначимо, що подібні дослідження впливу ментально-релігійних чинників на рівень економічного розвитку ми провели, виходячи з теперішніх даних, результати якого представлені будуть далі в окремому параграфі. За основу ми взяли у вигляді робочої гіпотези наукові результати Б. Гаврилишина, Г. Бласко та М. Вебера і застосували метод кластерного аналізу для класифікації країн світу на основі показників переважної релігії, рівня ВВП на душу населення та індекса корупції. Отримані результати подані нижче у відповідному параграфі.

Чимало мислителів, як класиків, так і наших сучасників піднімали у своїх працях проблему бездуховності господарства та економічного життя загалом. Про неможливість виразити дух господарства та господарські відносини крізь призму абстрактних категорій говорив С. М. Булгаков [30, цит. за 25, с. 440].

М. Бердяєв слушно підмітив, що штучне «обездуховлення» матеріального життя породжує цілий ряд хворобливих явищ і призводить до перебільшення значення народного господарства, панування економіки над всім життям [16, цит. за 25, с. 447]. Він застерігав про необхідність збереження ролі особистості в господарському житті, не перетворення її в додаток до машини, тобто до техніки. Більш «поглиблене ставлення до машини не таке прямолінійне і просте, як це уявлялося романтикам минулого. Світ повинен пройти через торжество машини, і дух людський повинен

вистояти в цьому процесі, повинен остаточно звільнитися і прийти до вищої цільності» [16, цит. за 25, с. 450].

Розуміння, сприйняття економіки у вимірах духу пов'язані з орієнтаціями людської діяльності, окрім знань, на такі абсолюти як істина, любов, праведність, добро, краса та естетичне чуття. Для того, щоб сформувалась духовність людини повною мірою, до цього треба ще додати віру, надію, мораль, самозречення, волю – і це, мабуть, ще не все. Коли знання упорядковуються та цементуються переліченими та непереліченими властивостями психіки, тоді ми маємо людську духовність.

Господарське життя, – заявляє М. Бердяєв, – не може протиставлятися духовному життю, оскільки саме господарство як перетворення природних сил, їх організація і регуляція, є актом людського духу і від якості духу залежить характер господарства [16, цит. за 25, с. 453].

Таким чином, основою і центром економічної, технічної, виробничої діяльності повинна бути Людина, і не просто людина, а внутрішньоцілісна, здатна до творчості, духовна, бо господарство є «синтезом свободи і необхідності» [30, цит. за 25, с. 450], а тому економічна діяльність буде продуктивною лише тоді, коли її буде здійснювати творча особистість, яка усвідомила дух свободи.

Усвідомлення економіки як «іманентно-духовної» означає відразу ж сприйняття її як живої, одухотвореної, як такої, що розкривається назустріч людині, стає їй близькою, спорідненою, «своєю». Так економіка фіксується духом, тобто «дух економіки» є не образний вираз, але дійсна, справжня реальність [25, с.452]. Так виникає духовне відношення до економічної реальності, яке утворює «дух економіки». Від духу залежить і спрямованість економічного розвитку також і в морально-гуманістичному напрямку.

## 8.2. Духовність як економічна категорія

### 8.2.1. *Природа та метафізична сутність духовності як економічного чинника*

Більшість учених, зокрема прихильників неокласичного спрямування, вважають духовність неекономічним фактором, що до певної міри є справедливим, оскільки сучасна економічна наука не вводить її до системи базових економічних категорій. Її безпосередній та значний вплив на розвиток економіки й окремих її складових заперечити важко. Відповідно, моральні аспекти економічних відносин стали підґрунтям для таких нових відгалужень економічної теорії, як моральна економіка (Дж. Скот, 1976) [293] та соціоекономіка (А. Етзіоні, 1988) [274], які виникли на противагу неокласичній парадигмі.

Чимало видатних мислителів ставили духовність, особливо у формі моральності, на чільне місце у системі цивілізаційних засад розвитку суспільства. До них можна зарахувати філософів древності Сенеку та Арістотеля, мислителів середньовіччя Локка та Юма, праці яких мали вагомий вплив на формування світогляду А. Сміта. Сам А. Сміт також захоплювався моральною філософією і свої міркування з цієї проблематики виклав у фундаментальній праці «Теорія моральних почуттів». Не можна оминати увагою М. Вебера, Г.Сковороду та низку інших учених, які присвятили свої найкращі праці дослідженням місця духовності у системі економічних цінностей.

Сьогодні уже очевидною стала необхідність для економічної науки в процесі дослідження господарських процесів враховувати морально-етичні рушії поведінки людей для вибору цілей своєї діяльності [93, с. 11]. Духовність як економічний фактор невід'ємно розширює предметні межі економічної теорії.

Враховуючи актуальність цієї важливої проблематики, а також незначну увагу сучасних дослідників до неї, у цьому дослідженні

ми поставили за мету не лише дослідити форми впливу духовності на економічні процеси, а й увести її у систему економічних категорій.

У загальному випадку економічну категорію слід розглядати як певну теоретичну абстракцію, яка відображає головну функцію економічних відносин у відповідному аспекті. Їй повинні бути притаманні основні специфічні ознаки категорії, визначені її форма і зміст та окреслене її місце в системі суспільного відтворення. Встановлення наведених вище елементів наукового опису для поняття духовності та обґрунтування його як окремої економічної категорії і є головним завданням цього дослідження.

Насамперед ми розглянемо форми вияву духовності для з'ясування суті предмета дослідження, тоді з'ясуємо, чи відповідає він усім ознакам, що притаманні економічним категоріям, а тоді визначимо місце духовності у системі господарювання.

Дослідивши вказану проблематику, заздалегідь зазначимо, що духовність як категорія може виявлятися у трьох формах і задавати її можна відповідно трьома векторами: по-перше, моральність як множина притаманних індивідууму чеснот, по-друге, духовний капітал як об'єктивний закон зростання здобутків особистості та внутрішній перманентний рушій усіх людських прагнень і устремлінь, по-третє, рівень внутрішньої свободи, яка визначає внутрішню систему стимулів і дозволяє особі приймати оптимальні для неї самої рішення.

Трактування духовності саме у формі моральності найбільше було відображено у працях багатьох мислителів. З економічного погляду нас цікавить не моральність, а моральне благо як самостійна категорія. Здобуваючи певний рівень моральності, набуваючи тих чи інших чеснот, людина одночасно отримує відповідну кількість благ, задоволення для себе. Виробництво, розподіл та споживання людиною благ є невід'ємною складовою

предмета економічної теорії, що дає підстави ввести моральність у систему економічних категорій.

Розуміючи недостатність зазначених аргументів, наведемо ще декілька доводів з посиланням на авторитетні джерела: праці сучасних учених і древніх мислителів.

Моральне благо було важливим предметом досліджень численних філософів, починаючи від Сенеки та Арістотеля. Сенека вважав його єдиним благом, яким повинна вдовільнятися людина, був переконаним, що воно володіє такою красою і величчю, що навіть зіпсуті пороками люди визнають його і, уникаючи його, все ж схвалюють. Він наголошує на важливому принципі «жити згідно з природою»[132, с. 4]. Під «природою» тут слід розуміти не лише навколишнє середовище, а насамперед внутрішню природу особистості. Коли індивідуум нехтує набуттям морального блага, він чинить супроти власної природи, супроти себе.

Арістотель своє ставлення до категорії морального блага виклав у ґрунтовній праці «Нікомахова етика»: «Отже, блага поділяють на три види: так звані зовнішні, ті, що стосуються душі, і ті, що стосуються тіла, причому ті, що стосуються душі, ми всі називаємо благами у власному сенсі слова за перевагою. Таким чином, виходить, що наше уявлення вищого блага і щастя є правильним, принаймні воно узгоджується з тим поглядом, який є древнішим і поділяється філософами. Визначення правильне ще й тому, що метою воно називає одне із благ, що стосується душі, а не одне із зовнішніх благ» [5, с. 66]. Для аргументування первинності духовного блага порівняно з матеріальними Арістотель апелює до невідомих нам мислителів, які існували перед ним. Таких самих поглядів дотримувалися і пізніші філософи, зокрема Локк, Юм, Кант.

Так, Локк моральне благо піднімає у ранг об'єктивного закону природи, описуючи його як вияв божественної волі, яка пізнається завдяки світилу природи, що вказує нам на те, що узгоджується і не узгоджується з розумною природою, та наказує нам щось чи

забороняє. Законом моральність стає тому, що є виявом вищої волі (формальна підстава закону), вона вказує, що потрібно і не потрібно робити (власна ознака закону), вона зобов'язує людей.

Без дотримання принципів моральності як закону природи руйнуються засади людського суспільства – «виконання положень договорів та угод: було би нерозумно очікувати, що людина дотримуватиметься угоди тільки тому, що вона щось обіцяла тоді, як їй пропонують вигідніші умови, якщо би обов'язок виконати обіцяне не впливав із самої природи, а не від людської волі» [132, с. 8]. Локк доходить висновку, що чесноти вважають чеснотними, а пороки – ганебними лише через існування вічного, об'єктивного закону природи, який не залежить ні від громадянських постанов, ні від міркувань окремих осіб.

З огляду на вище вказане доходимо висновку, що без накопичення духовних благ індивідуум вступає в суперечність з об'єктивним законом природи.

### ***8.2.2. Форми духовності: моральність як благо нематеріальної природи, духовний капітал та внутрішня свобода***

Накопичення моральних благ обов'язково повинно йти поруч із накопиченням благ матеріальних. Це зазначають і сучасні вчені, в першу чергу дослідники принципів моральної економіки. На відміну від неокласицизму, моральна економіка передбачає наявність двох видів «невідворотних благ і має два джерела оцінок: задоволення і моральність» [274, с. 4]. Критично ставлячись до окремих положень популярної сьогодні течії економічної науки, А. Етзіоні не заперечує подальший еволюційний синтез цих двох підходів: «Це не означає руйнування неокласичної парадигми. Існує декілька наук, у яких дві парадигми протягом тривалого часу співіснують в умовах відкритої конкуренції між собою» [274, с. 3, 46].

Трактуючи сутність складових терміна «економіка», З. Ватаманюк стверджує, що «йдеться про господарку, тобто про створення матеріальних і духовних благ...» [93, с. 9]. Це дає підстави стверджувати, що духовність як благо закладено вже у первинному значенні поняття економіки, а тому предмет її вивчення не можна звужувати до матеріальних субстанцій.

Звернемося тепер до наступної форми духовності, яка відображає цю внутрішню силу, що генерує волю людини, її прагнення до безперервного самовдосконалення й покращення середовища проживання.

Український дослідник проблем соціоекономіки В. Лагутін розглядає моральні чинники розвитку економіки переважно у суб'єктивному аспекті з урахуванням релігійної та національної ментальності: «Релігійні фактори економічного розвитку – це рушійні сили, які сприяють розвитку національної економіки і пов'язані з впливом на економічне життя релігійних цінностей, ідей та традицій, які відображаються в економічній діяльності людей» [127, с. 32].

Ми не вважаємо за доцільне схилитися у тлумаченні духовності до якогось суб'єктивного релігійного чи національного світогляду. Це внутрішнє джерело енергії, рушійну силу як форму духовності визнаємо за краще позначити таким дещо незвичним терміном, як духовний капітал, що має безумовно об'єктивний характер. І це – не данина модному нині терміну, а є результатом ґрунтовних досліджень, які дозволили вникнути у саму сутність категорії капіталу і виробити єдиний підхід до трактування усіх форм капіталу, які доволі часто, але несистематизовано вживаються в науковій літературі останніх років: матеріального, людського, інтелектуального, соціального тощо.

Ґрунтуючись на загальному принципі капіталу, який виявляється у його здатності до самозростання і є його головною особливістю, зазначимо, що духовний капітал – це один з тих

початків, яким людина відрізняється від усіх інших істот, який спонукає її безмежно вдосконалюватися внутрішньо, прагнути до все нових знань, здобувати матеріальні статки. Саме духовний капітал визначає весь подальший розвиток людини у всіх його аспектах.

Первинне значення терміна «капітал» означає «головний» і в економічній інтерпретації його доцільно трактувати як головний закон розвитку соціально-економічної системи суспільства. З часів А. Сміта саме матеріальна форма капіталу у вигляді закону особистої вигоди стала теоретичним підґрунтям політекономії та визначальним законом розвитку багатьох суспільних формацій на сотні років. З того часу в економічній літературі навіть не було спроби запропонувати альтернативне тлумачення сутності капіталу, принаймні автору цих рядків про такі спроби невідомо. Хоча задовго до формування британської класичної школи політекономії у світовій філософській думці існували вагомні аргументи щодо первинного закону розвитку суспільства.

Так, Локк гостро критикує такі філософські системи, які в основу людського існування ставлять закон власної вигоди (капітал у розумінні послідовників А. Сміта), відкидаючи існування моральності як об'єктивного закону природи. Ці противники закону природи вважають, що люди відповідно до своїх звичаїв встановили для себе різні права, виходячи із міркувань вигоди, і в них вони часто піддаються змінам залежно від обставин, оскільки всі люди прагнуть до власної вигоди і йдуть таким чином за природою.

Локк вважає, що особиста вигода не може бути основою суспільного устрою, тобто первинним законом, але зазначає, що не варто сприймати особисту вигоду окремої людини і загальнолюдське право несумісними одне з одним, бо закон природи (моральність) слугує величезною опорою для приватної власності кожного: не дотримуючись його, ніхто не може володіти своїм майном і турбуватися про свою вигоду [132, с. 48].



Доводячи хибність концепції людської вигоди, яку вже за часів Локка чимало його невідомих нам сучасників намагалися представити як основоположний закон, філософ наводить доволі яскравий приклад щодо обмеженості матеріальних благ.

Якщо за первинний закон взяти обов'язок кожної людини, наскільки від нього залежить, турбуватися про себе та власну вигоду, яку й поставити мірилом справедливості (а чи не такий закон «відкрив» згодом А. Сміт?), то невідворотно виникнуть антагоністичні наслідки, які підтверджують неможливість досягнення такої справедливості: «Якщо кожна людина зобов'язана добувати і зберігати у своєму володінні якомога більше потрібних йому речей, то це невідворотно призведе до того, що в іншого залишається все менше, бо, як ми твердо знаємо, ти не можеш збільшити свого багатства, не забравши його в іншого» [132, с. 51].

Зовсім інша картина настає, на думку Локка, якщо за основу взяти моральність як першооснову, як первинний закон, на якому мають ґрунтуватися усі інші суспільні закони (у тому числі механізми економіки): «бо самі чесноти не воюють один з одним і не спонукають людей до того, але взаємно запалюють і оберігають один одного. Моя справедливість не скасовує чесноті іншого, і щедрість царя не заважає доброті підлеглих, побожність батька не розпускає дітей...» [132, с. 51].

Він ставить справедливе запитання: «чи буде якась підстава виконувати обіцянки, про яку безпеку суспільства, про яке сумісне життя людей може йти мова, якщо справедливим і чесним буде вважатися тільки те, що є вигідним?» [132, с. 52]. Якщо би оцінка правильності якоїсь дії визначалася міркуваннями користі і люди змушені були б жити за таким принципом, то не залишається місця і підстави для того, щоби допомагати, дарувати, бути щедрим, надавати безкорисливу допомогу.

Локк доходить висновку, що вигода не є основою первинного закону, а лише результатом підпорядкування цьому закону, бо

користь вона може принести лише тоді, коли узгоджується із законом моральності. Тоді сама дія може бути невігідною, наприклад, віддати річ, яку віддали вам на зберігання, бо це зменшує ваші статки; але виконання цього обов'язку є корисним. Таким чином, моральність дії не залежить від користі, але користь є результатом моральності.

З огляду на наведені вище міркування духовний капітал можна трактувати не лише як форму духовності, а й як всезагальний, первинний економічний закон, на якому повинні ґрунтуватися усі інші закони. Його можна не зауважувати, нехтувати ним, але дія його обов'язково присутня у будь-якому середовищі діяльності людини і прямо впливає на її результати.

Нехтування ним неминуче призведе до руйнування будь-якої економічної системи, в основі якої стоять інші штучні (плановий розподіл благ, притаманний командно-адміністративній економіці) чи похідні закони (закон особистої вигоди, що є основою ринкової економіки).

Ще одна, третя форма духовності відображає рівень внутрішньої свободи під час прийняття рішень індивідумом. Побічно його можна визначити за величиною та інтенсивністю інформаційного впливу на особистість. Очевидно, що якщо збільшується такий вплив, то зменшується рівень внутрішньої свободи людини.

В умовах двох зазначених вище типів економічних систем наявні механізми, які з метою досягнення найвищих результатів за внутрішньою шкалою цінностей, притаманною для кожної із цих систем, інтенсивно експлуатують духовний початок індивідуума, зменшуючи та руйнуючи внутрішню свободу людини. Спільною рисою для цих двох, з першого погляду, протилежних за багатьма параметрами типів економічних систем, є оця експлуатація духовного початку і при цьому повна відсутність категорії духовності і навіть її заперечення у відповідних політекономічних методологічних засадах.

Візьмемо за приклад командно-адміністративну економічну систему Радянського Союзу, основу якої складала програма ідеологічного опрацювання людських мас, яких керівники держави сприймали і використовували лише як трудові ресурси. Потужна ідеологічна пропаганда є інформаційним впливом на духовність людини з метою спрямування її внутрішніх сил у потрібному руслі. Ідеологи таких економічних відносин хоча й заперечували духовність як економічний чинник, але не недооцінювали його, що давало змогу досягнути їм високих результатів у продуктивності праці цих трудових ресурсів. Люди працювали, як кажуть, на сумління, отримуючи натомість пропаганду, і були насправді духовними рабами, у яких вилучили внутрішню свободу. Ті люди, яким вдавалося захистити свій внутрішній духовний світ від цього інформаційного впливу, потрапляли вже у фізичне рабство таборів для насильницької праці. Така духовна суть тоталітарної командно-адміністративної економічної системи.

Ринкова економічна система також не обходиться без втручання у внутрішній духовний світ індивідуума для обмеження його внутрішньої свободи. Та сама пропаганда виступає уже в ролі реклами, що нав'язує споживачам «потрібні» комусь смаки, «потрібний» комусь стиль життя тощо і має не менш руйнівну для духовності людини природу. Потужний інформаційний вплив призначений для забезпечення зростання матеріального капіталу як основи розвитку ринкового суспільства. Людина тут виступає вже більшою мірою не у ролі «трудового ресурсу», а в ролі «споживача» і саме якості споживача насамперед експлуатує ринкова пропаганда, також руйнуючи собою духовність і свободу вибору індивідуума.

### ***8.2.3. Місце духовності в системі економічних категорій***

Ми показали, що усі форми духовності мають безпосередній вплив на формування економічних відносин у суспільстві, а отже, і

саму духовність, і її форми можна сміливо віднести до економічних категорій. Для більшої переконливості варто перевірити, чи притаманні їй ознаки, які характерні для усіх економічних категорій.

Насамперед зауважимо, що економічні категорії повинні мати об'єктивний характер, відображати об'єктивну реальність незалежно від нашого її усвідомлення. Оскільки духовність має яскраво виражену метафізичну, суб'єктивну природу, то дослідники не завжди наважуються віднести духовність до економічної категорії. Виникає слушне запитання: чи існує духовність незалежно від нашої свідомості як об'єктивна сутність? Бо лише за цієї умови її можна виокремити як самостійну економічну категорію. Як було показано вище, хоча індивідуальна духовність людини має суб'єктивний характер, але в загальному вона є підґрунтям об'єктивного закону природи й існує поза свідомістю особи, не залежить від суб'єктивного усвідомлення. Отже, духовність має суто об'єктивний характер і за цією ознакою її можна віднести до економічних категорій.

Крім того, економічні категорії повинні відображати ті природні властивості об'єктів економічної науки, які мають визначальний вплив на розвиток економічної системи загалом чи окремих її складових. Вже було зазначено, що від рівня духовності прямо залежить процес накопичення благ, продуктивність праці, прагнення до самовдосконалення, досягнення чеснот, до здобуття нових знань та застосування цих здобутків у господарському житті. Отже, за цією ознакою духовність також слід зарахувати до економічної категорії.

Насамперед до економічної категорії належать ті поняття, які у явній чи неявній формі присутні в практиці господарювання та мають первинний, фундаментальний характер, а не похідний, вторинний чи надбудовний. Духовність має саме такий первинний характер, визначальний для численних економічних явищ та

чинників. У такому разі її не лише варто ввести до системи економічних категорій, а й більше: вона може слугувати основою наукових досліджень у сфері економіки.

Нарешті слід окреслити місце духовності в системі суспільного відтворення, оскільки всі структурні елементи економічних категорій існують не ізольовано, а в тісному зв'язку і взаємозалежності. У цьому контексті автори праці [48] роблять цікаве припущення про об'єктивне існування системи економічних категорій, у якій вони розташовані подібно до елементів відомої таблиці Менделєєва. Впорядкованість економічних категорій носить форму субординації, за якої одна категорія може бути рисою або ознакою, що властива іншій категорії. Ця категорія є складовою частиною для визначення іншої категорії. І лише методами теоретичної абстракції в процесі економічного дослідження можна виокремити елементарні категорії аж до встановлення вихідної, базової економічної категорії, яка має визначальний вплив на всі інші, похідні до неї, категорії.

Ми наважимося зробити припущення, що однією з таких первинних категорій в системі економічних категорій є саме духовність (рис. 8.1). Ми не ставили за мету відобразити всю множину базових економічних категорій, тому на рисунку подані лише ті категорії, які стосуються предмета нашого дослідження. Варто зазначити, що форми духовності також виступають як окремі категорії, що відображають відповідний аспект первинної і визначають інші, вже похідні категорії.

Так, рівень споживання залежить не лише від наявності благ, але від рівня внутрішньої свободи. Якщо внаслідок потужного інформаційного впливу внутрішня свобода людини обмежена і зорієнтована на споживання навіть непотрібних їй благ, то рівень споживання зростає. Досягнення задоволеності обмежує рівень споживання. Задоволеність залежить від уже набутих благ, у тому числі моральних, тобто моральне багатство призводить до зменшення потреб у матеріальних благах і збільшення задоволеності.

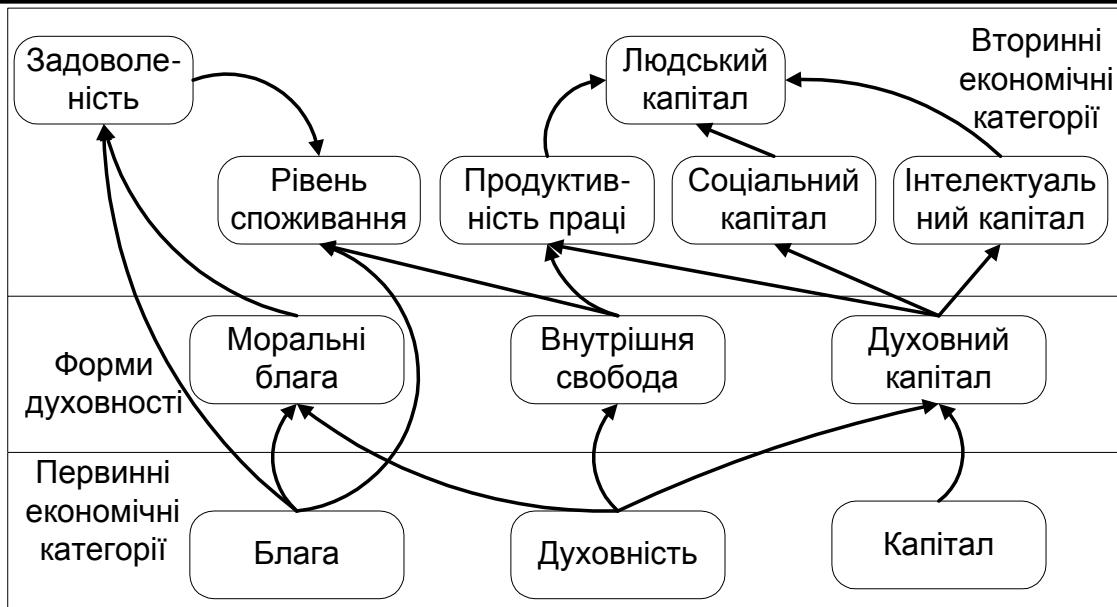

**Рис. 8.1. Взаємозв'язки категорії духовності в системі економічних категорій.**

Продуктивність праці залежить як від внутрішньої свободи, так і від духовного капіталу, який виступає перманентним рушієм прагнень індивідуума, у тому числі до збільшення власного інтелектуального потенціалу та соціальної ваги. Це означає, що духовний капітал безпосередньо визначає інтелектуальний та соціальний види капіталу, які разом із продуктивністю праці формують людський капітал. Визначальною для усіх вказаних категорій є категорія духовності.

Отже, духовність, на нашу думку, є базовою, вихідною категорією, з якої починається розгортання та побудова збалансованої економічної системи. Саме вона відіграє визначальну роль у формуванні і становленні людської особистості. Людина, її інтереси та потреби мають бути центральною ланкою економічної системи, яка ґрунтується на законах збалансованого розвитку.

---

---

### ***8.2.4 Соціальні чесноти як каталізатор економічного розвитку***

Нерідко найважливіші, життєво необхідні та фундаментальні речі є поза увагою дослідників, які так пильно вивчають якийсь предмет, що зауважують найменші деталі, не звертаючи уваги на базові, первинні, першопохідні. Така людська природа – не зауважувати найголовнішого, без чого й життя було б неможливим: вдихаючи чисте повітря, людина не задумується про існування кисню, йдучи по вулиці, не звертає увагу на існування закону всесвітнього тяжіння, без якого звичайна прогулянка була б неможливою. Лише один курйозний випадок з падінням яблука та допитливий розум дав змогу І. Ньютону подивитися на звичайні речі під іншим кутом зору і відкрити такий очевидний для нас сьогодні закон.

Так стається і з духовними категоріями, що мають визначальний вплив на економічні процеси. Дослідники їх не зауважують. Вони пильно досліджують такі важливі економічні категорії, як гроші, вартість, валютні резерви, кредит, продажі, прибуток тощо, намагаються зрозуміти їхню природу, але не вбачають, що вони насправді є матеріалізованими формами таких морально-соціальних чеснот як довіра (оскільки категорія кредиту, як і категорія грошей, повністю ґрунтується на взаємній довірі), репутація (вона має визначальний вплив на формування вартості), популярність та упізнаність (формує обсяг продаж та прямо впливає на прибуток).

Можна навести чимало важливих чинників метафізичної природи, що лежать у морально-духовному просторі, які мають визначальний вплив на економічний розвиток. Причому одні такі чинники стають каталізатором економічного процвітання, а інші виконують роль руйнівників економічного зростання і можуть призвести до цілковитого занепаду економіки. До останніх негативних чинників духовного характеру можна віднести рівень

корупції, нечесність у сплаті податків, інформаційна закритість діяльності органів влади, що призводить до неефективного використання державних бюджетних коштів, жадоба до збагачення всіма можливими засобами, зокрема шляхом завдання шкоди довкіллю, випродукування товарів зі шкідливими складниками, що можуть завдати споживачам значної шкоди їхньому здоров'ю тощо.

Недавня глобальна фінансова криза оголила проблему важливості морально-духовних чинників. Хоча як зарубіжні, так і вітчизняні дослідники поки що не приділяють великої уваги загалом духовно-ментальній сфері економічного розвитку, але окремі категорії духовного простору вже стали об'єктом досліджень деяких учених, і це треба відмітити як позитивну тенденцію у розвитку економічної науки, оскільки наука так і розвивається, що спочатку вирішують часткові питання, а потім відбувається узагальнення часткових висновків і формується загальна теорія.

Найбільшій популярності набула така метафізична економічна категорія як довіра, особливо після виходу в світ праці Ф. Фукуями «Довіра: соціальні чесноти та шлях до процвітання» [241]. Коли фактичні кризові явища в економіці наочно виявили важливість окремих чинників морально-духовної площини, довіра стала предметом дослідження багатьох авторитетних учених [50, 69, 123, 172].

Під час недавньої фінансової кризи мільйони людей побачили, що брак довіри до банківської установи, до національної валюти, зрештою до національної економіки загалом призводить до катастрофічних наслідків, мільярдних збитків, лавиноподібних незворотніх процесів у фінансово-економічній сфері. Люди масово починають забирати кошти з банківських депозитів, щоб врятувати хоч частину своїх заощаджень, відмовляються від національної валюти на користь іноземних, інвестори в авральному режимі намагаються позбутися цінних паперів українських підприємств, що призводить



до стрімкого обвалу їхньої вартості на біржах. Всі ці процеси спричиняє один метафізичний чинник: брак довіри.

Наймірна довіра до фінансових структур або навпаки останніх до кредитоспроможності клієнтів упродовж останніх двох століть нерідко ставала однією з причин виникнення фінансово-економічних криз [172].

Сама довіра є певною нормою суспільного буття, системою правил поведінки суб'єкта у грошово-фінансовій та інших економічних сферах, і в цій якості виступає як інститут. «Довіра, – як зазначає А. Гриценко, – є базовим інститутом сучасної грошово-кредитної та фінансової систем» [69, с. 21]. Категорію довіри в економічній сфері він визначає як ставлення до суб'єктів та інститутів, що виражає міру впевненості у відоповідності їхньої поведінки уявленням про образ їхніх дій, включених через різні форми спільно-розділеної діяльності у процес досягнення мети, без актуалізації підстав відшкодування витрат, еквівалентності та прибутковості (дохідності) [69, с. 25–26].

Експерти Світового банку, досліджуючи походження багатства націй, дійшли висновку про існування так званого невидимого капіталу, який пов'язаний з характеристикою людських інтересів. Цей невидимий капітал має приблизно 60%–80% питомої ваги у загальній структурі капіталу країни залежно від ступеня її багатства.

В основі цього невидимого капіталу, який ми називаємо духовним капіталом, є метафізичні чинники, лише один з яких є довірою. Ми наголошуємо на цьому тому, що чимало сучасних дослідників, ознайомившись з працею Ф. Фукуями [241], отожднюють ці поняття, принаймні надають категорії довіри виняткового значення в структурі духовного капіталу.

Цілком очевидно, що автори праці [190] використовували інший методологічний підхід, тому їхні результати не коректно зрівнювати з даними Світового банку, але тим не менш загальна

тенденція проглядається яскраво: Росія інтенсивно експлуатує свій природний капітал, тоді як невидимий капітал залишається на зародковому рівні.

*Таблиця 8.1*

**Структура багатства країн залежно від ступеня  
їх багатства (2000)**

<b>Групи країн</b>	<b>Природний капітал</b>	<b>Фізичний капітал</b>	<b>Невидимий капітал</b>
Бідні	26	16	59
Середні	13	19	68
Багаті	2	17	80
Світ загалом	4	18	78
Росія [190, с. 87]	44	40	16

Як показують різні соціологічні дослідження, рівень міжособистісної довіри в Україні за роки впровадження ринкових реформ має тенденцію до стійкого зниження. Деякі науковці доходять висновку, що така динаміка міжособистісних показників довіри в Україні, Росії та інших постсоціалістичних країнах Європи сприймається, як свідчення того, що шлях до ринку у процесі трансформації та спираючись на індивідуалістичний характер поведінки не накопичують, а знижують потенціал невидимого капіталу, в якому одну з головних ролей відіграє міжособистісна довіра, хоча й відзначають залежність збільшення транзакційних витрат від падіння довіри [50, с. 9]. На наш погляд, тут напрошується протилежний висновок: позитивний наслідок впровадження ринкових механізмів мав би призвести до зменшення транзакційних витрат та зростання довіри, а особливо частки духовного (невидимого) капіталу загалом. Оскільки рівень довіри тенденційно зменшується, то, можливо, щось із впровадженням ринкових реформ негаразд?

Рівень міжособистісної довіри слугує об'єктивним індикатором успішності реалізації реформ. Як показують результати

Національного моніторингового опитування, здійсненого Інститутом соціології НАН України у квітні 2010 р., сьогодні населення масово втрачає орієнтацію у виборі життєвих цінностей, і багато що з того, у що вірили наші, «розвалюється на очах» – як відповіли 83,8% опитаних. Зрада «демократичної команди» В. Ющенко призвела до стійкої деморалізації жителів України, 49,8% з яких вважають, що найбезпечніше для них взагалі нікому не довіряти [50, с.11].

Ми переконані, що не можна тільки константувати факт, що «Україна належить до так званих транзитивних країн й у процесі ринкових перетворень спирається здебільшого на природний і фізичний капітали минулого й не може швидко принципово змінити характер накопичень соціального капіталу, особливо у зв'язку з кризами» [50, с. 9].

Треба визнати, що духовний капітал є визначальним чинником для економічного поступу України. Якщо ринкові трансформації призводять до нівелювання моральних аспектів розвитку економіки, то потрібно нарешті визнати помилковість базових положень неокласичної парадигми.

#### **8.4. Релігійно-ментальний аспект економічного розвитку**

На сьогодні релігія – невід'ємна складова духовного життя людства, значною мірою основа нормування повсякденного життя. Той чи інший релігійний світогляд не лише відображається в елементах матеріальної і духовної культури кожного народу, не тільки визначає культурно-побутові відмінності та особливості демографічних процесів, а й впливає на політичне та соціально-економічне становище цілих країн і окремих регіонів.

Найбільш поширені в світі три релігії, які через це отримали назву світових: християнство, іслам, буддизм. Християнство можна поділити на три великих напрямки: католицизм, протестантизм та

православ'я. Крім того, значна частина людства сповідує індуїзм, синтоїзм, конфуціанство, даосизм.

Оскільки ці релігії впливають на соціально-економічне життя, то суть дослідження полягає в намаганні з'ясувати, як саме релігійно-ментальні чинники це роблять: гальмують чи пришвидшують економічний розвиток. Відповідно, об'єктом дослідження є характерні особливості світових релігій та їх вплив на економічний розвиток країн, а також на показники людського розвитку.

Такі видатні вчені, як М. Вебер [39], Б. Гаврилишин [44], Г. Бласко [19] та інші, зазначали у своїх наукових працях, що протестантська релігія сприяє високому економічному розвитку країн світу. Нас зацікавила висунута ними проблематика впливу релігійних чинників на суспільно-економічний розвиток, тому поставили перед собою мету перевірити її в сучасних умовах за параметрами оцінки людського розвитку різних країн світу.

Для дослідження на основі останніх даних про рівень людського розвитку обрана робоча гіпотеза: чи справді протестантська релігія сприяє високому економічному розвитку країн світу, як це зазначали у своїх наукових результатах ці видатні вчені. Треба зазначити, що в інших аналогічних дослідженнях [113, 114] хоча і вказують на опосередкований вплив релігії на економічний розвиток та економічну поведінку, але не застосовують жодних аналітичних методів для підтвердження своїх висновків. Оскільки ця наукова проблема є не повністю вирішена, це дослідження має заповнити прогалину у науковій аналітичній оцінці впливу релігійного чинника на людський розвиток.

За мету в нашому дослідженні ми поставили перевірку висунутої робочої гіпотези шляхом застосування методів інтелектуального аналізу даних, зокрема кластерного аналізу як ефективного інструменту класифікації.

### ***8.4.1. Вплив релігійно-ментальних чинників на економічний розвиток***

Вітчизняний та світовий досвід економічного розвитку показує, що вихід з кризи залежить не тільки від традиційних матеріальних, технічних та фінансових чинників, а низки так званих неекономічних чинників духовно-ментального характеру: усвідомлення вибраних цілей та шляхів їх досягнення, відповідності цілей домінантній ментальності та системі цінностей, а також переважній релігійній конфесії, що панує у відповідному суспільстві.

Комплекс неекономічних чинників досить рідко враховується у дослідженнях ефективності функціонування економічної системи, хоча насправді ці чинники відіграють провідну роль у формуванні стилю господарського життя в будь-якому суспільстві. Економічна поведінка суб'єктів господарювання, що зумовлена внутрішніми ментальними чинниками економічних агентів, породжує виготовлення матеріальних цінностей, що становлять основу економічного добробуту. Економічна поведінка, зокрема певні морально-етичні неофіційні обмеження, засновується на ментальних особливостях, основу яких складають так звані «неекономічні» чинники, що стосуються неформальних норм, правил, традицій, релігійного світогляду. Свій початок неофіційні обмеження беруть від суспільно переданої інформації як частини спадщини, котру називають культурною спадщиною. Саме культура визначає, як індивіди обробляють і використовують інформацію в процесі ухвалення рішень, і таким чином може впливати на специфіку неформальних обмежень. Як звичаї, так і норми поведінки залежать від культури [124]. Релігія є часткою культурної спадщини, яка пронизана морально-етичними принципами, переплетеними з релігійними догмами.

Роль цієї компоненти в системі господарювання кожної країни є настільки важливою, що будь-яке економічне реформування без урахування духовних особливостей нації приречене на невдачу,

оскільки існування будь-якої економічної інституції складають засвоєні широкими верствами населення системи цінностей, стійкі сукупності соціальних норм і стандартів поведінки, настанови та схеми світосприйняття. Цю думку доволі точно виразив С. Булгаков: «...економічна боротьба є центробіжною силою та може вестись лише у суспільстві, тісно спаяному іншими соціальними механізмами» [113, с. 52]. Саме тому деяка частина українських реформ просто розбивається об невидимі підводні рифи, якими є релігійна ментальність нашої нації та її духовний стан. Те, що суспільство не сприймає багато нововведень у економіці, багато в чому пояснюється хаосом у головах людей, нерозумінням ними сутності того, що відбувається, а також невідповідністю змісту нових «правил гри» ментальним установкам, що вже сформовані. Багато хто не знайшов свого місця в новому економічному порядку. Причиною цього може бути відсутність цінностей, заради яких можна було б погодитись з труднощами, що виникли, а також будь-яких видимих термінів подолання цих труднощів і навпаки наявність у ментальності певної розхлябаності, безвідповідальності та інших негативних рис.

Питання, на яке досі не можуть знайти точної відповіді економісти, політики, суспільствознавці та антропологи, полягає в тому, чи впливає релігійне середовище певного суспільства на рівень його розвитку. Чому США, країни Західної Європи та деякі країни Азії досягли високих рівнів розвитку, в той час як більшість країн Латинської Америки, Африки, колишнього Радянського Союзу перебувають у бідності?

Деякі економісти приділяють належну увагу культурно-релігійним факторам і вважають їх необхідними для розуміння механізмів економічного розвитку. Першим дослідником, хто науково обґрунтував і в найбільш радикальній формі цю думку висловив, мабуть, є Девід Лендес: «Макс Вебер був правий. Якщо ми і можемо витягти якийсь урок з історії економічного розвитку, то він звучить так: практично все тут залежить від культури».

Розвиваючи тезу Лендеса, японський економіст Іосіхара Куніо (Yoshihara Kunio) зазначає: «Одна з причин успішного розвитку Японії пов'язана з тим, що цьому сприяла відповідна ментальність її народу» [73].

Японці надавали великого значення таким духовно-ментальним чинникам: 1) матеріальним міркуванням, 2) працьовитості, 3) накопиченням на майбутнє, 4) рівню освіти, 5) колективізму.

Джеффри Сакс зазначає: «Навіть якщо уряд серйозно намагається модернізувати країну, перешкодою розвитку може стати культурне середовище. Так, культурні чи релігійні норми здатні перешкодити жінкам зіграти свою роль в цьому процесі, у результаті чого половина населення позбавляється економічних і політичних прав ...» [73, с. 19].

Нещодавно італійський економіст Гвідо Табелліні провів порівняльний аналіз економічних показників для різних регіонів Європи, використовуючи дані соціологічного дослідження «Цінності в світі» («World Values Survey») про довіру, здатність визначати власну долю і повагу до інших (все це сприяє економічному розвитку), а також готовності підкорятися (яка йому перешкоджає). Ось до якого висновку він дійшов: «З зазначеними культурними особливостями безпосередньо пов'язаний не тільки характер економічного розвитку регіонів Європи, але і економічний та інституційний розвиток окремих країн (на основі широкої вибірки)... Таким чином, результат нашого аналізу полягає в тому, що формальні інститути не відіграють значної ролі щодо культури. Навпаки, між ними швидше за все відбувається взаємодія, що визначає реальне функціонування інститутів, що впливає на стимули і поведінку економічних і політичних суб'єктів» [293].

Питання про інститути та інструменти «передачі» культури торкається методів виховання дітей, аспектів системи освіти, релігії, діяльності ЗМІ, політичного керівництва і програми розвитку. З

усього перерахованого особливе значення з точки зору економічного розвитку має релігія.

### **Вхідні дані для дослідження**

Для з'ясування ролі релігії у формуванні економічного світогляду та цінностей насамперед вивисимо поширення релігійних вірувань та конфесій серед країн світу.

Християнство поширене на всіх материках. Воно включає три гілки – католицьку, православну та протестантську. Його сповідує понад 1/4 людства, з них 3/5 – католики, 1/3 – протестанти, 1/10 – православні. Католицизм поширений у країнах Південної Європи, а також у Франції, Польщі, країнах Латинської Америки, окремих країнах заходу та півдня Африки, на Філіппінах [185, 186].

Протестантизм – один з головних напрямків християнства, що охоплює безліч самостійних сповідань і церков. Найбільше протестантизм поширений в північноамериканських країнах (Канада, США) та в Австралії. Також протестантизм міцно утвердився в багатьох районах Центральної і Західної Європи, а також на всій Півночі. Зокрема, протестантизм переважає в північноєвропейських країнах (Фінляндія, Швеція, Норвегія, Данія, Ісландія), а також в окремих країнах Західної і Центральної Європи (Великобританія). У західно- і центральноєвропейських країнах таких, як Нідерланди, Німеччина, Швейцарія, протестантизм у різних формах сповідує приблизно половина населення.

У країнах Південно-Західної Європи (Італія, Іспанія, Португалія, Мальта), а також у деяких країнах Західної (Ірландія, Франція, Бельгія, Люксембург), Центральної (Австрія) і Східної Європи (Польща, Чехія, Словаччина, Угорщина) більшість населення – католики. Католики утворюють також половину населення в Німеччині, Нідерландах, Швейцарії.



Православ'я переважає серед населення Південно-Східної Європи (Румунія, Болгарія, Греція), а також країн СНД (росіяни, українці, грузини тощо) та Ефіопії.

Послідовники ісламу становлять близько 20% населення Землі. Іслам поширений переважно в країнах Центральної, Південно-Західної Азії, Африки, в Індонезії.

Буддизм та синтоїзм сповідують понад 11% людства, трохи менше прихильників індуїзму, конфуціанства й даосизму – 7,5%. Буддизм поширений у Східній, Південно-Східній та Південній Азії. Народи Південної Азії сповідують також індуїзм. Конфуціанство та даосизм поширені переважно в Китаї [186].

Серед релігій, які є етнічною ознакою певного народу, найбільш поширені іудаїзм (євреї), синтоїзм (японці), сікхізм (сікхи в Індії), джайнізм (маратхи на півночі Індії) та інші.

Особливість сучасної релігійної карти світу в тому, що на територіях багатьох країн прихильники різних релігій живуть разом і побутове спілкування між ними є неминучим. Незважаючи на це, кожна країну можна охарактеризувати певною домінантною релігією, яка переважає в ній за чисельністю її прихильників, а отже, має найбільший вплив на формування економічного світогляду та способу мислення. Тож для дослідження ми обрали не загалом релігійний склад кожної країни, а класифікували країни саме за домінантною релігійною конфесією.

Для забезпечення більшої об'єктивності результатів аналізу перелік країн підібрано відповідно до відсоткового складу різних релігій. Щодо кожної релігії підібрані країни, для яких відповідна релігійна течія найбільш характерна, причому перевага надавалася представникам різних континентів і підбиралися різні за розміром країни.

До пулу католицьких країн увійшло загалом 32 країни, зокрема такі розвинені європейські країни: Італія, Франція, Бельгія, Іспанія,

Португалія, Мальта, Польща, Словаччина, Угорщина, а також низка латиноамериканських країн. Повний перелік країн, показники розвитку яких ми обрали для проведення кластерного аналізу як представників країн, переважна релігія у яких становить католицизм, поданий у табл. Б.1 додатка Б.

До пулу мусульманських країн ми включили 9 представників з різних частин Європи та Азійського світу (табл. Б. 2 додатка Б): Боснія, Албанія (Балканський регіон) Азербайджан (Середня Азія), Туреччина (Мала Азія), Об'єднані Арабські Емірати, Саудівська Аравія, Катар (басейн Персидської затоки), Бахрейн (Південна Азія).

Пул православних країн включає 12 країн і охоплює переважно словянські країни Східної Європи та колишнього Радянського Союзу, перелік яких та відповідні показники розвитку за станом на 2012 р. подані у табл. Б.3 додатка Б.

До пулу протестантських країн включені 15 представників різних частин світу, у яких протестантські течії відіграють домінуючу роль у суспільстві (табл. Б. 4 додатка Б).

Окремо були включені представники національних релігій (табл. Б.5 додатку Б), зокрема Японія (шінтоїзм), Ізраїль (юдеїзм), Сінгапур (буддизм).

Загалом ми проаналізували показники людського розвитку понад 90 країн, які представляють головні релігії світу, тобто у яких та чи інша релігія має домінуючий вплив на формування суспільно-економічних відносин.

До показників, які характеризують рівень розвитку країн світу, ми включили показники, які Програмою розвитку ООН обрані за основу розрахунку індексу людського розвитку (Human Development Index): обсяг ВВП на душу населення, рівень освіти, а також ймовірна тривалість життя при поточному рівні життя. Дані взято за 2012 р. на основі звіту Людського розвитку за 2013 р. (Human Development Report, 2013) [304].

### Методологія дослідження

Методом кластеризації країн за ознаками якості життя та доміантної релігії був обраний метод карт Кохонена, що само-організуються на основі нейронної одношарової мережі прямого поширення (рис. 8.2). За допомогою цього методу можна здійснювати кластеризацію багатовимірних векторів, розвідувальний аналіз даних, виявлення нових явищ в економіці. Він використовує процеси самоорганізації (самонавчання) нейронної мережі, при цьому досягається гарантоване отримання відповіді після проходження даних по пластах.

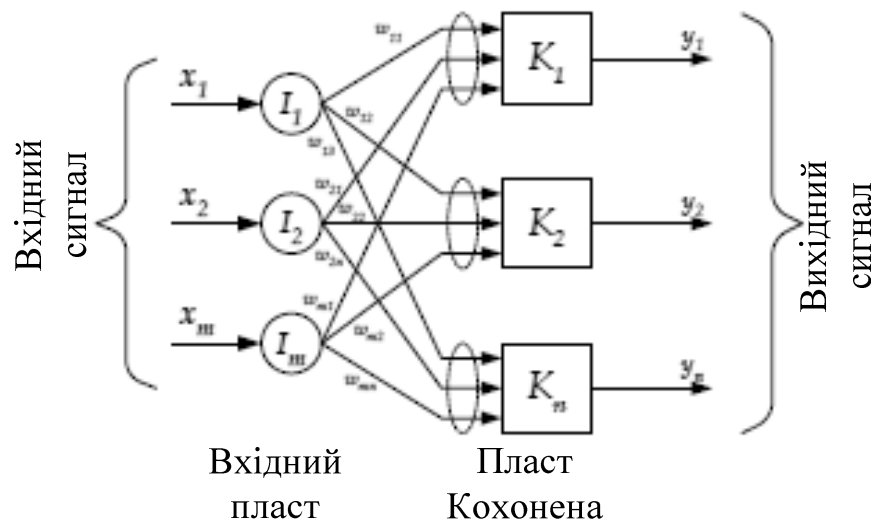

**Рис. 8.2. Структура нейронної мережі Кохонена [158]**

Дослідження простору вхідних даних здійснюють у декілька етапів [156]:

Етап 1. Підготовка даних для навчання.

Необхідно переконатися в тому, що навчальна вибірка є представницькою, не є суперечливою, провести перетворення і кодування даних. Результати виконання цього етапу подані вище під час опису вхідних даних для дослідження.

Етап 2. Початкова ініціалізація карти.

На цьому етапі вибирають кількість кластерів  $i$ , відповідно, кількість нейронів у вихідному шарі. Перед навчанням карти необхідно проініціалізувати вагові коефіцієнти нейронів мережі. В літературі виокремлюють два способи ініціалізації вагових коефіцієнтів: ініціалізація випадковими значеннями, коли всім вагам даються малі випадкові величини; та ініціалізація прикладами, коли як початкові значення задаються значення випадково вибраних прикладів з навчальної вибірки.

Етап 3. Навчання мережі.

Карта Кохонена – це нейронна мережа, що складається з двох пластів: вхідного і вихідного.

Процес навчання полягає у послідовному коректуванню ваги векторів, які є складовими елементами штучних нейронів. На кожному кроці навчання з вихідного набору даних випадково вибирається один з векторів, а потім здійснюється пошук найбільш схожого на нього вектора коефіцієнтів нейронів. Вибирається нейрон – переможець, який найбільш схожий на вектор входів. Під схожістю в даній задачі розуміють мінімальну відстань між векторами, що зазвичай обчислюють в евклідовому просторі. Таким чином, якщо позначити нейрон-переможець як  $c$ , то отримаємо:

$$\|x - w_c\| = \min_i \{\|x - w_i\|\}$$

Після того, як знайдено нейрон-переможець, проводиться корегування ваг нейромережі. Вектор, що описує нейрон-переможець, а також ті вектори, що описують його сусідів у мережі, переміщуються в напрямку вхідного вектора.

Для навчання нашої нейронної мережі ми використали 500 циклів, у результаті отримали 6 кластерів, характеристика яких наведена далі.

### Результати дослідження

Насамперед ми провели кореляційний аналіз показників людського розвитку, які формують результатний індекс, для визначення ступеня впливу кожного з цих показників на кінцевий результат. Виявилось, що найбільший вплив на значення індексу людського розвитку HDI має величина ймовірної тривалості життя людини (коефіцієнт кореляції становить 0,774), бо він відображає справжню, реальну мету економічної системи відповідно до екомологічної парадигми, а не рівень ВВП, навіть унормований на душу населення. Останній показник має коефіцієнт кореляції 0,675, найменший вплив на HDI з цих трьох показників має тривалість здобуття освіти (0,6).

Переконавшись у значимості вхідних чинників, до матриці вхідних даних ми застосували метод кластерного аналізу на основі карт Кохонена з функцією самонавчання, методика якого наведена вище. Кількість кластерів за цим алгоритмом визначається автоматично, зокрема в нашому випадку виокремилося 6 кластерів.

До кластера найрозвиненіших країн увійшло 17 країн, переважно протестантського скерування, як можна побачити у табл. 8.2. Крім протестантських країн, до цього кластера увійшла Японія з власною національною релігією та дві православні країни: Греція і Кіпр.

Для інформативності у першій колонці ми розмістили рейтинг країни згідно з індексом людського розвитку (ІЛР), який розраховує Програма людського розвитку ООН. Цей показник ми не враховували в розрахунках, але він демонструє факт, що в цей кластер увійшли найрозвиненіші країни світу.

Вплив релігійного чинника тут є очевидним, оскільки у цих країнах приділяють значну увагу релігійним чеснотам. Особливо треба сказати про Південну Корею, в якій протестантизм не є національною релігією, але кількість навернених у євангельські церкви протягом останніх років збільшилося в рази, причому ця

тенденція «дивним» чином збіглася зі стрімким економічним розвитком цієї країни.

*Таблиця 8.2.*

**Кластер найбільш розвинутих країн світу, виокремлених на основі самоорганізованої нейронної мережі Кохонена**

Рейтинг країни з ІЛР	Найменування країни	Ймовірна тривалість життя, роки	Рівень освіти, роки	Величина ВВП на душу населення, дол./люд.	Домінантна релігія	Відстань до центру кластера, у.о.
1	Норвегія	81,3	12,6	48688	протестантизм	0,26
2	Австралія	82	12	34340	протестантизм	0,09
3	США	78,7	13,3	43480	протестантизм	0,32
4	Нідерланди	80,8	11,6	37282	протестантизм	0,04
5	Німеччина	80,6	12,2	35431	протестантизм	0,11
6	Нова Зеландія	80,8	12,5	24358	протестантизм	0,18
7	Швеція	81,6	11,7	36143	протестантизм	0,09
9	Швейцарія	82,5	11	40527	протестантизм	0,09
10	Японія	83,6	11,6	32545	синтоїзм	0,28
11	Канада	81,1	12,3	35369	протестантизм	0,13
12	Корея (південна)	80,7	11,6	28231	протестантизм	0,06
13	Ісландія	81,9	10,4	29176	протестантизм	0,19
15	Данія	79	11,4	33518	протестантизм	0,11
21	Фінляндія	80,1	10,3	32510	протестантизм	0,18
26	Великобританія	80,3	9,4	32538	протестантизм	0,31
29	Греція	80	10,1	20511	православ'я	0,29
31	Кіпр	79,8	9,8	23825	православ'я	0,31

До наступного кластера увійшло 14 католицьких країн, переважно європейських (табл. 8.3) з достатньо розвинутою економікою. Подив може викликати хіба Куба, що потрапила до цього кластера, насамперед завдяки досить високими показниками тривалості життя та освіти, хоча ВВП на душу населення дуже відрізняється в меншу сторону від сусідів за кластером.

Таблиця 8.3

**Кластер розвинених країн з католицьким  
віросповіданням, виокремлених на основі самоорганізованої  
нейронної мережі Кохонена**

Рейтинг країни згідно з ІЛР	Найменування країни	Ймовірна тривалість життя, роки	Рівень освіти, роки	Величина ВВП на душу населення, дол./люд.	Відстань до центру кластера, у.о.
17	Бельгія	80	10,9	33429	0,12
18	Австрія	81	10,8	36438	0,19
20	Франція	81,7	10,6	30277	0,18
21	Словенія	79,5	11,7	23999	0,15
23	Іспанія	81,6	10,4	25947	0,17
25	Італія	82	10,1	26158	0,21
28	Чехія	77,8	12,3	22067	0,26
32	Мальта	79,8	9,9	21184	0,13
33	Андорра	81,1	10,4	33918	0,17
33	Естонія	75	12	17402	0,36
35	Словакія	75,6	11,6	19696	0,29
37	Угорщина	74,6	11,7	16088	0,36
40	Чилі	79,3	9,7	14987	0,19
59	Куба	79,3	10,2	5539	0,24

Третій кластер виявився більш колоритним, як це можна побачити з табл. 8.4, і об'єднав переважно менш розвинені католицькі країни Європи, Південної та Центральної Америки, а також декілька порівняно більш розвинених мусульманських країн.

**Кластер менш розвинених країн з католицьким  
та мусульманським віросповіданням, виокремлених на основі  
самоорганізованої нейронної мережі Кохонена**

Рейтинг країни згідно з ІЛР	Найменування країни	Ймовірна тривалість життя, роки	Рівень освіти, роки	Величина ВВП на душу населення, дол./люд.	Домінантна релігія	Відстань до центру кластера, у.о.
39	Польща	76,3	10	17776	католицизм	0,17
41	Литва	72,5	10,9	16858	католицизм	0,38
43	Португалія	79,7	7,7	19907	католицизм	0,32
44	Латвія	73,6	11,5	14724	католицизм	0,41
45	Аргентина	76,1	9,3	15347	католицизм	0,07
46	Сейшили	73,8	9,4	22615	католицизм	0,19
47	Хорватія	76,8	9,8	15419	католицизм	0,15
48	Бахрейн	75,2	9,4	19154	іслам	0,16
51	Уругвай	77,2	8,5	13333	католицизм	0,11
57	Саудівська Аравія	74,1	7,8	22616	іслам	0,26
59	Панама	76,3	9,4	13519	католицизм	0,09
61	Мексика	77,1	8,5	12947	католицизм	0,11
62	Коста-Ріка	79,4	8,4	10863	католицизм	0,25
70	Албанія	77,1	10,4	7822	іслам	0,27
71	Венесуела	74,6	7,6	11475	католицизм	0,23
72	Домінікани	77,6	7,7	10977	католицизм	0,22
77	Перу	74,2	8,7	9306	католицизм	0,15
81	Боснія	75,8	8,3	7713	іслам	0,18
85	Бразилія	73,8	7,2	10152	католицизм	0,30
89	Еквадор	75,8	7,6	7471	католицизм	0,22
90	Туреччина	74,2	6,5	13710	іслам	0,39



**Теоретико-методологічні засади  
екомологічної парадигми**

Цей кластер характеризується відносно невисоким рівнем освіти і значенням показника ймовірної тривалості життя, і за ці ознаки стали визначальними для об'єднання країн. За кількістю об'єднаних країн він став найбільшим – об'єднав 21 країну.

Наступний кластер об'єднав переважно пострадянські країни з домінантним православним віросповіданням (табл. 8.5). Зрозумілим явищем можна назвати той факт, що до цього кластера потрапила мусульманська країна Азербайджан – дається взнаки пострадянське минуле. Оскільки ми досліджуємо вплив духовних чинників, то об'єднуючим чинником в цьому випадку можна назвати атеїзм як домінуючий світогляд у недалекому минулому цих країн, що руйнівним чином впливає на економіку.

*Таблиця 8.5*

**Кластер пострадянських країн з православним та мусульманським віросповіданням, виокремлених на основі самоорганізованої нейронної мережі Кохонена**

Рейтинг країни згідно з ІЛР	Найменування країни	Ймовірна тривалість життя, роки	Рівень освіти, роки	Величина ВВП на душу населення, дол./люд.	Домінантна релігія	Відстань до центру кластера, у.о.
38	Барбадос	77	9,3	17308	протестантизм	0,39
50	Білорусь	70,6	11,5	13385	православ'я	0,24
52	Чорногорія	74,8	10,5	10471	православ'я	0,10
55	Росія	69,1	11,7	14461	православ'я	0,34
56	Румунія	74,2	10,4	11011	православ'я	0,08
57	Болгарія	73,6	10,6	11474	православ'я	0,05
64	Сербія	74,7	10,2	9533	православ'я	0,12
72	Грузія	73,9	12,1	5005	православ'я	0,22
78	Македонія	75	8,2	9377	православ'я	0,39
78	Україна	68,8	11,3	6428	православ'я	0,34
82	Азербайджан	70,9	11,2	8153	іслам	0,35
87	Вірменія	74,4	10,8	5540	православ'я	0,10

Цей кластер характеризується низьким рівнем ймовірної тривалості життя й освіти, низькими доходами.

Цікавим є факт потрапляння до цього кластера Барбадосу – невеличкої острівної держави, більшість мешканців якої сповідують протестантизм. За всіма показниками ця країна значно переважає своїх сусідів за кластером (про що свідчить і значна відстань до центра кластера), але все ж не змогла увійти до кластерів розвинених країн. Якщо порівнювати її розвиток з географічними сусідами, які мають традиційні вірування, то також її показники суттєво вищі. Вона не володіє покладами ресурсів, які б могли дати їй особливі преференції. Єдиною особливістю цієї невеличкої країни можна назвати лише домінування протестантського світогляду, що й зумовило стрімкий розвиток її економіки, порівняно з такими ж сусідами. Це слугує ще одним підтвердженням висунутої нами гіпотези.

П'ятий кластер об'єднав найбагатші країни світу, як можна побачити у табл. 8.6, причому вони представляють різні релігії: іслам, католицизм, буддизм. Вони характеризуються невисоким рівнем освіти та тривалості життя, але значно випереджають усі інші країни світу за величиною доходу на душу населення. Релігійний чинник тут не відіграє провідної ролі, радше зорієнтованість на певний ресурсний чинник, оскільки ці країни насамперед володіють або величезними запасами нафти (ОАЕ, Бруней, Катар), або розвиненою банківською інфраструктурою (Люксембург, Ліхтенштейн), при цьому загальна кількість населення в них дуже маленька.

Ізраїль не вдалося приєднати до попередніх кластерів, тому ця країна була виокремлена в свій кластер.

Таблиця 8.6

**Кластер найбагатших країн, виокремлених  
на основі самоорганізованої нейронної мережі Кохонена**

Рейтинг країни згідно з ІЛР	Найменування країни	Ймовірна тривалість життя, роки	Рівень освіти, роки	Величина ВВП на душу населення, дол./люд.	Домінантна релігія	Відстань до центру кластера, у.о.
18	Сінгапур	81,2	10,1	52613	буддизм	0,37
24	Ліхтенштейн	79,8	10,3	84880	католицизм	0,36
26	Люксембург	80,1	10,1	48285	католицизм	0,26
30	Бруней	78,1	8,6	45690	іслам	0,22
36	Катар	78,5	7,3	87478	іслам	0,42
41	Об'єднані Арабські Емірати	76,7	8,9	42716	іслам	0,27

**8.4.2. Аналіз внутрішніх чинників впливу протестантського світогляду на економічну поведінку**

Проведений нами кластерний аналіз переконливо показує, що найбільш розвинені в соціальному й економічному плані країни – всі протестантські. Католицькі країни – це країни, що мають значно нижчі показники соціально-економічного розвитку: Іспанія, Італія, Португалія, південноамериканські країни. Найменш розвинені країни характеризуються тим, що більшість населення в них сповідують православ'я та іслам.

Чому саме протестантизм став могутнім двигуном соціально-економічного розвитку? Однозначну відповідь на поставлене питання дати важко, але існує безліч фактів, що свідчать про вагомий вплив протестантського світогляду на економічну поведінку. Скажімо, Маркус Нолан стверджує, що протестантські традиції дотримання контрактів сприяли підвищенню рівня довіри та готовності до співпраці з незнайомими людьми і тим самим допомогли розповсюдженню більш широкої інформації в протестантських

землях Північної Європи, що й спричинило економічне зростання та становлення промислового капіталізму.

Можна виокремити й інші внутрішні чинники протестантського світогляду, які можуть прояснити цей феномен, чому процвітають протестантські країни.

У протестантизмі можна виділити три важливих основи: добросовісно працювати, ощадливо жити без надмірних розкошів, дотримуватися десяти заповідей Господніх. Перших два положення мають явно виражений економічний зміст. Що стосується заповідей Божих, то в них теж простежується певна економічна позиція: осуджується приховання майна, уникнення сплати податків державі. Так, сьома заповідь – фактично регламентує соціальні відносини щодо майнової власності, десята – дотримання законної справедливості, а восьме передбачає правдивість людини щодо взятих на себе зобов'язань.

У праці «До ефективних суспільств. Дороговкази у майбутнє» Б. Гаврилишин серед вагомих чинників, що впливають на економічний розвиток, розташовує насагу до праці, на яку «впливають релігійні вірування; сприйняття праці як необхідності, як форми зобов'язання перед сім'єю, соціальною групою, нацією, як способу задоволення матеріальних і соціальних потреб або як способу самореалізації» [44].

Досліджуючи такі складові суспільно-економічного ладу, як життєві цінності, Б. Гаврилишин вказує на первинність релігійного світогляду у їхньому формуванні: «Індивідуалістсько-конкурентні цінності можуть брати початок від релігійних вірувань, певного суспільного досвіду та багатого матеріального середовища, що склалось історично [44, с. 35].

Особливість протестантського світобачення полягає в тому, що кожний індивід має право зосереджуватися на власній персоні як для задоволення своїх життєвих потреб і прагнень, так і для пошуку спасіння душі. Отже, основна мета існування людини полягає у

реалізації самої себе й забезпеченні собі загробного життя, а також у тому, що цього можна досягти лише особистими зусиллями і заслугами. Тому для задоволення життєвих потреб і прагнень людина мусить докладати багато зусиль. Щоб забезпечити собі загробне життя, вона має боротися зі спокусами, уникати зла і творити добро. В обох випадках людина повинна докладати зусиль, водночас у неї є свобода вибору, наскільки наполегливою в цьому бути. Таким чином, відповідно повинні по-різному винагороджуватися зусилля. На терезах винагород і покарань – святість і / або чистота на противагу прокляттю, а у світському житті – достаток і благополуччя на противагу неталану, злидням і нещастю. Диференціювання винагород за зусилля зумовлює і виправдовує боротьбу за винагороди. Для кожної людини мірилом успіху будь-якої справи є успіх інших; стосовно інших людей успіх досягається шляхом конкуренції [44].

Як зазначає Б. Гаврилишин, у протестантських країнах суспільне благо є лише побічним продуктом прагнень індивідуума до самореалізації. Отже, слід так побудувати суспільство, щоб воно сприяло устремлінням індивідуума, служило його інтересам і, таким чином, було їм підпорядковане.

У центрі таких господарських відносин протестантських країн стоїть, як вважає Б. Гаврилишин, Божа воля, прагнення її дотримання.

Розвиток індивідуалістської системи цінностей у США почав формуватися ще на початках створення держави: кожен мав іти самобутнім шляхом, розраховувати на власні сили і можливості. Територіально віддалені органи влади не мали можливості надати належної допомоги, вони не могли ні давати багато вказівок, ні забагато обмежувати чийсь дії. Виникала потреба у взаємній допомозі, проте іноді були й сутички, зумовлені зіткненням інтересів або спробами обмежити поселенців. Описана ситуація формувала і плекала такі риси поведінки, як сильний індивідуалізм, упевненість у собі, прагматизм, мобільність, нонконформізм, честолюбство, прагнення до успіху, наполегливість і конкурентоспроможність.

Дослідження інших світових релігій доводять, що вони теж здійснюють певний вплив на економічну поведінку, що можна підтвердити низкою прикладів. Наприклад, дзен-буддизм вимагає покірності, безсловесної слухняності, самодисципліни, працелюбства, духу колективності, фізичної витривалості. Як вказують дослідники, буддизм як етичне вчення вкоренився в Японії не лише в релігійному житті, а і в політиці, культурі, менталітеті і навіть у спорті [73, с. 19]. Те, що така релігія була не останньою рушійною силою «економічного дива», доказів не потребує.

Із урахуванням цих поглядів сформована поведінка стає більш групово-, ніж індивідуально-орієнтованою, схильною більше до співпраці, ніж до конкуренції, стосунки між індивідуумами базуються швидше на взаємних зобов'язаннях і прихильності, ніж на перевагах і договірних угодах.

Коріння цих цінностей може сягати релігійних та містичних інтерпретацій походження, природи і долі людини. Японці не відкидали індивідуальні амбіції, мотиви, схильності й пристрасні бажання. Як зазначає Б. Гаврилишин, вони лише намагаються «приручити» ці почуття і реалізувати їх через надання кожному можливості відіграти належну роль у структурі суспільства. Існує чимало доказів наявності саме таких підходів [44, с. 40]. Наприклад, між фірмами Японії простежується жорстка конкуренція, за винятком випадків, коли інтереси нації потребують іншого; жорстка конкуренція з іншими країнами світу, коли це безпосередньо передбачене інтересами нації; індивідуальні прориви у сфері технічних нововведень, у створенні нових корпорацій і організацій.

Б. Гаврилишин в основу своєї класифікації економічних систем поклав такі духовно-ментальні цінності, як індивідуалізм, колективізм, справедливість розподілу доходу тощо. У центр спонукальних механізмів економічних систем США і Японії він поставив різні цінності: відповідно індивідуалізм та колективізм. Але за нашими дослідженнями Японія разом з більшістю протестантських країн

увійшла до когорти найрозвиненіших країн світу. Отже, у цих економічних системах повинні бути спільні духовно-ментальні цінності, які стали головними спонукальними механізмами стрімкого економічного розвитку. Ми вважаємо, що такі **цінності лежать у духовно-моральній площині: серйозне, а не формальне ставлення до чистого, аскетичного способу життя, що дає ґрунт для постановки високих життєвих цілей, життєву енергію їх досягати в процесі постійного саморозвитку та самовдосконалення.**

В контексті предмета нашого дослідження цікавими можна назвати висновки, яких дійшов російський історик А. Пижигов у своїй сучасній праці «Грані російського розколу» [183]. Це історична праця, але присвячена вона проблемі зародження капіталістичних відносин у Росії, їхніх джерел та мотивів. Він зауважив дивну особливість формування капіталізму в Росії: відсутність етапу первинного накопичення капіталу, причому повна відсутність. Дворяни, в яких на той час були сконцентровані головні матеріальні блага, вважали негідною справою для себе займатися комерцією. І тоді на авансцену великої комерції вийшли інші люди, які досі не займали високого становища. Ученому вдалося дослідити дивне явище: первинний капітал в Росії сформувався не в результаті тривалих процесів накопичення, як це відбувалося в США та Європі. Це був общинний капітал релігійних спільнот старовірів. Йому вдалося документально підтвердити факт, що насправді кількість старовірів було в десятки разів більше, аніж це подавала офіційна статистика. І той момент, коли законодавчо була надана свобода підприємництва, спільноти старовірів делегували здібних людей для управління їхніми общинними капіталами. Це був не лише матеріальний капітал: старовіри володіли численними зв'язками між собою, що дало змогу швидко налагодити комерційні стосунки, причому не на конкурентних засадах, а на засадах партнерства. Загалом ці чинники надали суттєвого поштовху для розвитку капіталізму в Росії й призвело до його процвітання наприкінці ХІХ ст.

Досі ніхто не звертав уваги на релігію старообрядців як на чинник економічного розвитку Росії ще й через те, що офіційна статистика подавала незначну їхню кількість (в межах 2%), що не могло суттєво впливати на культурне чи соціально-економічне життя країни. А. Піжиков звернув увагу на їхнє пригноблене становище зі сторони офіційної церкви, яка намагалася приховати явище релігійного інакодумства в Росії. Самі прихильники старообрядців не завжди визнавали на офіційному рівні своїх поглядів, але водночас існували потужні структури цих общин. На відміну від прихильників офіційного православ'я, які загалом дотримувалися лише форми християнства, старообрядці намагалися вести відповідний аскетичний спосіб життя, що давало їм змогу накопичувати кошти. Навіть в такому разі індивідуально накопичені кошти не змогли би сформувати вагомий капітал. Общинний капітал старовірів став тим несподіваним ресурсом, який надав потужного поштовху для розвитку капіталізму в Росії у XIX ст.

Це не був капіталізм західного кшталту. Головною метою таких капіталістичних підприємств було не збагачення, не отримання максимального прибутку, а забезпечення соціальних і релігійних потреб общини.

Цей приклад є ще одним аргументом, який здатний пояснити виявлену нами тенденцію: **у найрозвиненіших країнах світу переважає таке релігійне світобачення, яке спонукає людей не до формального, обрядового виконання релігійних практик, а до серйозного, свідомого поклоніння Богу, що призводить до формування чистого, аскетичного способу життя, відповідно, високої цілеспрямованості, сконцентрованості на подолання життєвих труднощів, змотивованості до саморозвитку тощо.**

Відповідно для забезпечення об'єктивності, потрібно розглянути приклади негативного впливу релігійного світогляду на економічну поведінку, що призводить до низького рівня людського розвитку відповідної країни.



Так, дослідник процесу модернізації східних країн Г. Мюрдаль відзначає, що релігійні догмати індуїзму закріпили у суспільстві різку нерівноправну соціально-економічну стратифікацію, яка як стереотип економічної поведінки доволі глибоко закріпилась у суспільстві [156]. Навіть формальна відмова від цієї інституції у законодавстві (наприклад, кастовість засуджує Конституція Індії) не могла сприяти згладжуванню стратифікації, оскільки її освячує релігія, а «погляди та звичаї, суспільні інституції, спосіб життя та діяльності, які віддзеркалюють її, відіграють роль доволі реальних стримуючих факторів та перешкод при здійсненні модернізації». Крім того, на думку Г. Мюрдаля, ця стратифікація обумовлює низьке соціальне та географічне пересування та фактично повну відсутність конкуренції. Саме релігія є тим фундаментом, на якому тримається ця соціально-економічна система та фактично не відчуває спроб змінити її «з огляду очевидної стабільності та застійності даної соціально-економічної стратифікації».

Порівняно з індуїзмом, ісламська релігія здійснює ще глибший вплив на суспільство загалом і, зокрема, на його економічне життя, регулюючи не лише економічну поведінку та відношення до окремих її виявів, а й прямо встановлюючи ряд економічних інституцій та навіть інститутів (наприклад, інститут збору та перерозподілу податків «Закят» або заборона отримання відсотків за кредит, «ріба», що робить специфічним функціонування кредитно-банківської системи). Оскільки шаріат – це широке зведення юридичних і моральних положень, його основи і методика інтерпретацій сьогодні є визначальними в соціальному житті мусульманських країн.

Сучасний іслам також зіштовхнувся з проблемою побудови ефективної економіки у тих країнах і регіонах Сходу, де населення традиційно сповідує мусульманство. Перше місце тут займає завдання гуманізації та етизації різних сфер людської діяльності при опорі на духовну спадщину, на історико-культурні традиції ісламу. Сутність проблеми полягає не лише в реалізації ісламського бачення основ ринкової економіки, а й у спробі запобігти втраті власної культурної

спадщини при інтенсифікації світогосподарських зв'язків, не розгубити власні цінності при прилученні до благ сучасної цивілізації [289].

Окремі реформатори намагаються вирішити це досить складне завдання таким чином: знайти обґрунтування економічних відносин у Корані для того, щоб зменшити опір населення та зумовити певні зсуви у суспільній думці та економічній поведінці, тобто на розвиток нового світосприйняття та правосвідомості, оволодіння новими побутовими, соціальними, культурними навичками та професіями. Для цього реформатори прагнуть змінити ряд соціальних інституцій, які вже дуже глибоко вкоренились у свідомість мусульман та обросли традиціями та рутинами. На нашу думку, це – хибний шлях. Не всі розуміють, що корінь лежить значно глибше у свідомості прихильників ісламу: це руйнівна для тверезого мислення обрядовість, яка не стимулює до розвитку.

Це й же висновок стосується і католицьких, греко-католицьких, православних релігійних спільнот, які формують домінуючий вплив на розвиток економічних систем відповідних країн. Формальне виконання релігійних практик без фактичного, повного служіння Богу, дотримання релігійних обрядів без розуміння їхньої суті формує таке ж ставлення до своєї повсякденної праці, до комерційних відносин, виконання ділових контрактів тощо. Формальні релігійні практики не сприяють процесам людського саморозвитку, самовдосконалення, що призводить до відповідного способу життя, застою в розвитку, неактивної економічної поведінки.

Будь-яка економічна реформа повинна починатися не з перебудови інфраструктурних відносин, а з перебудови внутрішнього ставлення до себе, до життя, до Бога. Внутрішній духовний чинник у формі духовного капіталу формує насагу до творення нового: нових здобутків, нових звершень, у тому числі в сфері економічних відносин.

Отримані результати задачі класифікації на основі сучасних даних і тенденцій загалом підтверджують тезу, сформульовану М. Вебером у книзі «Протестантська етика і дух капіталізму»:

протестантські країни з точки зору добробуту домоглися більшого, ніж католицькі. Звичайно, середні показники католицьких країн знижуються через повільний розвиток Латинської Америки, але навіть якщо обмежитися вивченням ситуації в демократичних капіталістичних державах «першого світу», протестантські країни суттєво випереджають католицькі з точки зору матеріального добробуту та свободи від корупції.

У загальному ж плані аналіз релігійного чинника дозволяє зробити висновок, що протестантські, юдаїстські і конфуціанські суспільства домагаються більшого, ніж католицькі, мусульманські і православні, оскільки для перших загалом характерні одні й ті ж цінності. Хоча безперечно релігія не є єдиний чинником, що визначає економічну поведінку, але має на неї домінуючий вплив, тому викликає значний науковий інтерес, які конкретно чинники релігійно-духовного характеру мають найбільший вплив на соціально-економічний розвиток, їхнє місце та взаємозв'язок у структурі духовного капіталу, що й має стати предметом подальших розвідок.

### **Висновки до восьмого розділу**

У восьмому розділі досліджено категорію духовності, її місце в екомологічному пізнанні економічних процесів, введено духовність у систему економічних категорій, обґрунтовано її базову функцію щодо всіх інших економічних категорій, підкреслено вплив окремих моральних чеснот на економічний розвиток, а також на основі кластерного аналізу доведено гіпотезу про визначальний вплив ментально-релігійного чинника на суспільно-економічний прогрес.

Дослідивши вказану проблематику, ми дійшли висновку, що духовність як категорія може виявлятися у трьох формах і задавати її можна відповідно трьома векторами: по-перше, моральність як множина притаманних індивідууму чеснот, по-друге, духовний капітал як об'єктивний закон зростання здобутків особистості та внутрішній перманентний рушій усіх людських прагнень і устремлінь, по-третє,

рівень внутрішньої свободи, яка визначає внутрішню систему стимулів і дозволяє особі приймати оптимальні для неї самої рішення.

На основі аналізу праць багатьох мислителів знову приходимо до цього ж висновку, що без накопичення духовних благ індивідуум вступає в суперечність супроти об'єктивного закону природи.

Виходячи з наведених у розділі міркувань, духовний капітал трактуємо не лише як форму духовності, а й як всезагальний, первинний економічний закон, на якому повинні ґрунтуватися усі інші закони. Його можна не зауважувати, нехтувати ним, але дія його обов'язково присутня у будь-якому середовищі діяльності людини і прямо впливає на її результати. Нехтування ним неминуче призведе до руйнування будь-якої економічної системи, в основі якої стоять інші штучні (плановий розподіл благ, притаманний командно-адміністративній економіці) чи похідні закони (закон особистої вигоди, що стоїть в основі ринкової економіки).

Таким чином ми показали, що усі форми духовності мають безпосередній вплив на формування економічних відносин у суспільстві, а отже, і саму духовність, і її форми можна сміливо віднести до економічних категорій.

На основі здійсненого кластерного аналізу було досягнуто поставленої мети – доведено гіпотезу про те, що переважна більшість високорозвинених країн сповідують протестантизм, а також що всі протестантські країни є високорозвиненими.

Ми дійшли висновку, що релігія здійснює важливий вплив на розвиток багатьох аспектів економічних відносин. Включення аналізу релігійних чинників у процедури розроблення стратегічних економічних рішень і проектів міжнародної допомоги може сприяти істотному прискоренню процесів економічного розвитку у світі. Відповідно, урядам, організаціям, що спеціалізуються на наданні допомоги в цілях розвитку, аналітичним центрам та вищим навчальним закладам необхідно враховувати у своїй діяльності ментальні та релігійні чинники.

## **РОЗДІЛ 9. ЕПІСТЕМОЛОГІЧНА СТРУКТУРА ЕКОНОМІЧНОЇ СВОБОДИ В КОНТЕКСТІ ІНФОРМАЦІЙНОГО ВПЛИВУ НА ДУХОВНИЙ СВІТ ЛЮДИНИ**

Актуальність дослідження категорії економічної свободи в контексті інформаційно-духовних взаємозв'язків зумовлена необхідністю пошуків адекватної теоретичної основи, яка б дала змогу пояснити побічні явища маніпуляційних впливів на духовний світ людини в умовах інформаційної економіки та агресивного маркетингу, а також потребою нового трактування цієї категорії. Про появу нових загроз для особистих свобод в умовах ліберального суспільства (що виглядає, на перший погляд, абсурдно) заявляють сьогодні дедалі частіше найавторитетніші вчені-економісти (зокрема, Джордж Сорос, Жозеф Стігліц, Роберт Солоу), все частіше виникають сумніви в адекватності традиційного тлумачення категорії економічної свободи та відображення традиційною економічною теорією подій реального світу і в її користі для формування завдань економічної політики.

Цікавою можна назвати відкриту дискусію американського професора Дж. Рейзмана з Дж. Соросом [272], яка дає змогу побачити слабкі аспекти аргументації кожного з науковців. Це дає підстави вважати, що накласти злободенні аргументи відомих авторитетів економічної думки на реалії української економіки з огляду на теперішню світову фінансову, екологічну та духовну кризу є важливим, актуальним і нереалізованим попередниками завданням наукового дослідження.

У цьому розділі монографічного дослідження поставлено за мету узагальнити останні розвідки всесвітньовідомих учених, критичний аналіз укорінених постулатів сучасної економічної теорії в контексті економічної свободи, виокремити їхні недостатньо

обґрунтовані аспекти, а також сформувані напрям подальшого розвитку економічної науки щодо дослідження духовних аспектів у їхньому взаємозв'язку з інформаційним середовищем.

## **9.1. Економічна свобода як атрибут розвиненого суспільства**

### **9.1.1. Трансформація поняття економічної свободи та способи вимірювання її рівня**

Економічна свобода – це фундаментальне право кожної людини управляти її власною працею та майном. В економічно вільних суспільствах особи вільні у виборі роботи, виробництві товарів, витратах та інвестиціях будь-яким шляхом, яким забажають. Всі ці свободи підтримуються і захищаються державою.

Економічну свободу насамперед пов'язують із функціонуванням вільного ринку розповсюдження товарів і послуг, з ідеологією класичного лібералізму та вільноринкового капіталізму.

Одними з найвідоміших прихильників концепцій економічної свободи можна назвати нобелівських лауреатів Фрідріха Хайєка та Мілтона Фрідмена, які трактували її зміст у класичній вільноринковій інтерпретації.

Дещо відмінне уявлення про економічну свободу було у Дугласа Норта, який заснував напрям інституціональної економіки.

Спираючись на їхні праці, особливо після отримання ними премії пам'яті Нобеля, виникла гостра дискусія між прихильниками різних поглядів і протягом останніх двох десятиліть з'явився, можна сказати, вибух досліджень з вивчення впливу економічних, політичних і правових інститутів на ефективність економіки. Економісти називають цей пласт літератури як нову інституціональну економіку.

Це дослідження має показати, що інститути суттєво впливають на відмінності між країнами в розрізі доходу на душу населення і економічного зростання та служать не обмеженням економічної

свободи, а спрямування економічного розвитку у відповідному напрямку. Звісно, існують численні інші фактори, від яких залежать показники розвитку, в тому числі наявність природних ресурсів, культурні особливості, клімат, географічне розташування також може бути важливим, але інституціональні атрибути володіють більшою впливовою силою на економічний розвиток та його скерування. Це твердження майже ні в кого не викликає заперечення.

Дискусії точаться навколо питань, який набір інститутів найбільш важливий для процесу зростання, що саме є причиною незадовільного функціонування інститутів і які наслідки зумовлює такий стан речей.

Дослідження міжнародних організацій показують, що економічні інститути більш сильно і послідовно впливають на процеси економічного зростання, ніж атрибути політичної демократії та вільноринкові механізми [273]. Хоча дискусія між прихильниками обидвох напрямів в економічній теорії триває досі, тим не менш ми переконані, що обидва аспекти не суперечать одне одному, а навпаки – можуть доповнювати один одного.

Нова інституціональна економічна теорія підкреслює важливість економічної свободи на фоні відповідної системи інститутів.

Як зазначає А. Гриценко, «інституціональна теорія відіграла вельми важливу роль у наближенні теорії до реального відображення дійсності» [71, с. 17]. Теоретичні конструкції неокласиків виявилися надто спрощеними і часто не знаходять підтвердження на практиці в одних регіонах, тоді як в інших начебто були апробовані на основі статистичних даних. Цей феномен і пояснює інституціональний підхід, оскільки різні регіони, різні країни мають абсолютно різний інституціональну структуру, яка охоплює і ментальні суспільні відносини, і культурні особливості, і механізми державного регулювання економічних процесів.

*Епістемологічна структура економічної свободи  
в контексті інформаційного впливу на духовний світ людини*

---

Необхідність вносити еволюційні зміни у трактування категорії економічної свободи в контексті інституціоналізму обґрунтовує також Д. Вітер: «Економічна свобода є жорстко детермінованою, що призводить до усвідомлення наявності інституційної детермінації свободи, обумовленої протиставленням двох планів: свободи необмеженої, яка зберігається за об'єктивною дією рушійних сил економічного розвитку, та свободи обмеженої, яка надається економічним агентам у вигляді об'єктивованого регуляторного втручання в економіку державних або наддержавних інститутів» [42, с. 74].

Нема нічого дивного в тому, що коли постала проблема вимірювання рівня економічної свободи, то в основу всіх методологій лягла оцінка переважно інституційних аспектів національних економік.

Найбільш відомими підходами до оцінки ступеня економічної свободи у світі є методології фонду The Heritage Foundation, інституту Фрезера та проекту Doing Business.

Експерти The Heritage Foundation визначають економічну свободу як «відсутність урядового втручання або перешкоджання виробництву, розповсюдженню та споживанню товарів і послуг за винятком необхідного громадянам рівня захисту і підтримки свободи як такої» [273].

Аналітики інституту Фрезера трактують економічну свободу як свободу економічного вибору і розуміють, що вона важлива як для окремих людей, так і для країни загалом, оскільки є одним з основних факторів процвітання і зростання. Економічна свобода призводить до поліпшення охорони здоров'я та освіти в країнах, що розвиваються, й дозволяє людям нести самим відповідальність за своє майбутнє [272].

Дослідження економічної свободи інститутом Фрезера проводиться з 1996 р. для вивчення її впливу на величину інвестицій, швидкість економічного зростання, рівня доходів і рівня бідності.



Практично без винятку, ці дослідження показали, що ті країни, у яких інститути і політика більше відповідають принципам економічної свободи, мають вищий рівень інвестицій, швидше економічне зростання, спостерігається підвищення рівня доходів і швидше зниження рівня бідності.

За допомогою індексу Economic Freedom of the World (EFW) під егідою інституту Фрезера (Fraser Institute – FI) виміряють ступінь підтримання в різних країнах економічної свободи. Для досліджень залучено понад 80 дослідних інститутів з різних країн. У подальшому будемо називати цей індекс за назвою інституту – FI. Для побудови сумарного інтегрованого індикатора використовують сорок два показники і рівень економічної свободи виміряють в п'яти сферах:

1. Державна бюджетна політика;
2. Права власності;
3. Стійкість грошової системи;
4. Міжнародна торгівля;
5. Державне регулювання.

Щорічно Wall Street Journal та Heritage Foundation (США) також розраховують власну версію Індексу економічної свободи. В подальшому цей індекс будемо позначати як індекс HF. Аналіз економічної свободи проводиться Фондом з 1995 р.

Оцінка ступеня свободи економіки HF базується на 10-ти індексах, які оцінюються за шкалою від 0 до 100, причому показник 100 відповідає максимальній свободі. Інтегральний показник розраховується за середнім арифметичним десяти показників: свобода бізнесу, свобода торгівлі, податкова свобода, державні витрати, грошова свобода, свобода інвестицій, фінансова свобода, захист прав власності, свобода від корупції, свобода праці.

Усі країни за цим індексом діляться на такі групи: вільні, переважно вільні, помірно вільні, переважно невольні, деспотичні. Україна за показником економічної свободи у 2013 р. посіла 161

місце і міцно осіла у зоні деспотичних країн без вагомих ознак наявності основних чинників економічної свободи. Така позиція у рейтингу Нґ зробили Україну аутсайдером серед країн Східного партнерства. Наведемо для порівняння позиції найближчих сусідів: Грузія у рейтингу займає доволі високу позицію – 21, Вірменія на 38 місці, Азербайджан – на 88, Молдова – на 115, Білорусь – на 154.

Головну причину негативної ситуації, в яку потрапила економіка України, ми вбачаємо у недієвості ринкових інститутів, зарегульованості підприємницької діяльності, розповсюдження рейдерських атак під мовчазним сприянням державних установ. Для подолання наслідків невмілого керування економікою потрібна повна перебудова усіх інститутів за принципами запропонованої нами теорії рівноваги інтересів.

### ***9.1.2. Загрози для економічної свободи в умовах капіталістично-ліберальної економіки***

Економічна свобода є одним з головних чинників ефективності економіки і завжди асоціювалася з ринковими механізмами та ліберальною ідеологією. Заява Джорджа Сороса про існування загрози для свободи і саме зі сторони капіталізму прозвучала надто несподівано, особливо для палких його прихильників. Водночас підняли голову адепти марксистської політекономії, які критику ліберальних укладів сприймають як доказ істинності власних доктрин. Унікальність позиції Дж. Сороса полягає у тому, що він знайшов спільні риси у таких двох різних, на перший погляд, світоглядних конструкціях, як лібералізм та марксизм-комунізм і вважає їх небезпечними для формування та розвитку вільного суспільства.

Яку ж аргументацію наводить відомий фінансист для підтвердження своєї позиції? В тезовому порядку розглянемо його основні аргументи.

З 1997 р. Джордж Сорос опублікував низку серйозних і глибоко аналітичних праць, в яких обґрунтовує свою тезу про те,

що ринковий фундаменталізм є загрозою для вільного суспільства [201, 301].

На його думку, ринковий фундаменталізм (як крайня ідеологічна основа для ринкового економічного механізму на зразок радикального мусульманства), з яким він ототожнює нинішню форму капіталізму, уособлює собою пряму загрозу для свободи суспільства з таких причин:

- конфлікт між економічною конкуренцією та суспільною кооперацією;
- маніпулятивна реклама та спотворення цінностей за допомогою грошей;
- фінансові кризи як доказ неспроможності ринкової системи до саморегулювання – фінансові ринки схильні до краху; рефлексивність ринку – залежність ринкової кон'юнктури від сподівань та дій учасників ринку. На його думку, доктрини марксизму-ленінізму, нацизму і капіталізму мають важливу спільну рису: вони намагаються виправдати свої домагання на абсолютну істину.

Так званий науковий марксизм позбавлений всякого раціонального зерна. Трудова теорія вартості, на думку Сороса, доведена до повного абсурду, включаючи твердження, що вартість робочої сили визначається кількістю праці, необхідної для її виробництва, тобто кількістю праці, необхідної для виробництва мінімально необхідних коштів для життя найманого працівника. На цій абсурдній основі марксизм розробив свою теорію про те, що прибуток виникає з експлуатації трудящих і що при капіталізмі зубожіння має прогресивно наростає.

Марксизм-комунізм Дж. Сорос ототожнює з фашизмом за ознакою тоталітарного економічного устрою. Капіталізм він не підводить під ту ж категорію, оскільки тоталітарні ідеології свідомо прагнуть зруйнувати відкрите суспільство, тоді політика невтручання може лише ненавмисно загрожувати його існуванню. Проте

саме загрозу з боку капіталізму Дж. Сорос вважає більш значущою, ніж загроза з боку тоталітарних ідеологій, оскільки комунізм і соціалізм вже ґрунтовно дискредитовані.

Треба зазначити, що за намагання віднайти спільні риси в цих двох протилежних на перший погляд ідеологіях Дж. Сорос піддався жорсткій критиці, хоча треба віддати належне сміливості його поглядів.

Особливо гостро критикує Дж. Сороса палкий прихильник ліберальної економіки Дж. Райзман [272].

Він звинувачує опонента в нерозумінні суті конкурентної боротьби, зазначаючи, що економічна конкуренція є прямою протилежністю конкуренції у тваринному світі, оскільки це не конкуренція за захоплення обмежених природних ресурсів, а навпаки, це конкуренція в позитивному сенсі створення нового та додаткового багатства. Економічна конкуренція якраз і є тим механізмом, що організує систему громадської кооперації, оскільки вона організує суспільний поділ праці, що є сутністю і ядром суспільної кооперації, відбираючи відповідних індивідуумів для підходящої роботи відповідно до принципу порівняльної переваги. Водночас, вона визначає, до якої міри кожна продукція потрібна на кожному ринку, і до якої міри кожен метод виробництва застосуємо при виробництві різної продукції.

Обґрунтовуючи другу тезу, Дж. Сорос заявляє, що реклама, маркетинг, навіть упаковка націлені на формування людських переваг замість того, щоб, як це впливає з теорії невтручання, всього лише задовольняти їх. Невпевнені у своїх цінностях люди все більше покладаються на гроші як критерій цінності: дорожче вважається кращим, що далеко не завжди відповідає реальності.

Для заперечення першої тези Сороса Дж. Райзман знайшов справді аргументовані докази, то у цьому випадку він, не маючи теоретичного підґрунтя для спростування аргументації Сороса, припускає лише, що в частині персонального матеріального

задоволення люди майже завжди дуже добре знають, що їм подобається, а що не подобається. Важко погодитися з серйозністю такого пояснення.

Прихильники вільноринкової ідеології трактують свободу індивідуума як людську здатність до раціональної впевненості, на чільне місце ставлячи раціональність як основний двигун ринкового механізму. Саме на надійності розуму ґрунтується цінність розуму і, таким чином, визначається специфічна цінність Людини, фундаментальною відмінною рисою якої є розум. Оскільки розумом володіє індивідуальна людська істота, саме надійністю розуму обумовлюються її цінність і компетентність. Цінність і компетентність індивідуума – підстава наділення його правами особистості. Принцип, згідно з яким уряд змушений поважати права індивідуума, лежить в основі свободи особи від уряду [272].

На перший погляд, наче логічно Райзман обґрунтовує переваги раціональності, але складається враження, що він не знайомий з науковим відкриттям Дж. Стігліца, за яке той у 2001 р. став лауреатом Нобелівської премії з економіки: закон асиметричної інформації. Людина здатна ухвалювати раціональні рішення лише в умовах наявності в неї повної інформації, що є неможливим у середовищі інформаційного перевантаження, яке характерне для сучасного інформаційного суспільства.

Традиціоналісти чомусь переконані, що розум дозволяє Людині знати істину надійно – з достовірністю – і трактують свободу як союзницю розуму. Оскільки розум дає Людині силу розуміти істину, істина не потребує підтримки фізичної сили. На її боці сила розуму. У широко відомому історичному прикладі Галілею не знадобилася сила, щоб встановити істину про те, що Земля обертається навколо Сонця. Він встановив її за допомогою фактів та логіки. Тим, хто хотів, щоб Сонце продовжувало обертатися навколо Землі, фізична сила була потрібна, оскільки інших засобів підтримати своє припущення у них не було.

Самому Райзману та його прихильникам чомусь не вистачає розуму вийти із зачарованого кола протиставлення капіталізму й силових тоталітарних режимів. Коли бракує аргументів на захист своїх ідей, то вони просто вдаються до порівняння себе з Галілеєм у тому, що дуже впевнені у своїй правоті: «розумна впевненість захисників капіталізму в правоті своєї справи тільки зміцнює їх прихильність до поваги прав і свободи індивідуума» [272].

Ці захисники не враховують, що той самий природний закон, який змушує працювати ринок, на основі принципу максимізації прибутку спонукає економічних суб'єктів застосовувати силу вже до своїх споживачів. Ця сила має іншу природу, аніж сила тоталітарних режимів, але виявляється не менш страшною, оскільки спрямована проти внутрішньої свободи особистості, супроти її волі раціонально обрати найкраще. Природу цієї сили ми розкриємо в іншому розділі нашого дослідження.

Дж. Сорос, як і ціла плеяда відомих учених-економістів сьогодні, упевнений, що раціональна достовірність просто неможлива. Раціональність неможлива як з позиції інформаційної (наявність неповної чи спотвореної інформації), так і психологічної (небажання індивідуума вишукувати найдешевшу ціну). Саме раціональність ухвалення рішення про купівлю стоїть в основі економіксу.

У той час Дж. Райзман намагається всіляко відстояти класичні уявлення про економічну науку: «Грамотна економіка, наприклад, відрізняє наслідки неправильних ідей, – таких, що призводять до економічного застою, масового безробіття, інфляції, контролю за цінами і соціалізму, – від наслідків правильних ідей, – таких, що призводять до існування економічного прогресу, вільних ринків праці і продукції, здорових грошей і приватної власності на засоби виробництва» [272]. Зрозуміло, що він говорить про приклади розвинених економік, не беручи до уваги невдалу імплементацію класичних ідей в економіки країн СНД, й України зокрема, що й призвело до економічного застою, масового безробіття, інфляції,

контролю за цінами. Такими словами Райзман зарахував основи класичної економічної теорії до категорії неправильних ідей.

Звісно, тут можна говорити про неповну імплементацію основ економіксу, некоректну, асиметричну тощо, але факти є такими: в економіці України функціонують закони ринкової економіки, які не приводять до економічного зростання, а навпаки, викликали кризові явища. Це не парадокс, не виняток із загальних правил. Навпаки, економіка України добре ілюструє невідповідність принципу *laissez faire* природнім законам розвитку. Спробуємо це показати на тому ж прикладі, який наводить і Райзман у своїй праці [272] щодо регулювання державою цін.

Фізичні дії людини в світі не можуть змінити фізичних законів. Якщо діяльність суперечить законам, то лише може їй нашкодити. Відповідно, й економічні дії не здатні змінити економічних законів. Наприклад, цінове регулювання, що зобов'язує постачальників постачати товари без прибутку або з прибутком нижче конкурентного рівня, так само нехтує природний закон, як і законодавча вимога до виробників виготовляти товари з фізично непридатного матеріалу, наприклад бензин з піску, а не з нафти, або зводити будівлі з води й повітря замість сталі і бетону. Економічний закон показує, що товар не будуть добровільно поставляти за такими регульованими цінами, так само, як закони природи показують, що річ не може бути зроблена з непридатних матеріалів.

Якщо в основі принципу *laissez faire* лежить функція максимізації прибутку як основної мети діяльності підприємства, то переслідуючи цю мету, ніщо не стає на заваді максимально знизити собівартість виробництва продукції шляхом застосування найдешевших, хоча і шкідливих для кінцевого споживача матеріалів чи сировини, тобто виготовити продукцію з непридатних для неї складових. Так, це завдасть шкоди здоров'ю споживача, але принесе максимальний прибуток компанії-виробнику.

Це – об’єктивний закон, який спонукує кожного економічного агента поводитися саме так, виділяючи при цьому значні кошти на рекламу для формування позитивного іміджу. У таких умовах чесний виробник, який намагається дотримуватися правильної технології, не здатний конкурувати з іншими, які частину свого надприбутку можуть спрямовувати на агресивну рекламу та формувати бажану систему переваг у споживача. Це – закон, внутрішня сутність вільноринкової ідеології, що зводить нанівець теоретичні постулати прихильників принципу *laissez faire*.

У розвинених економіках цю проблему вирішують за допомогою відповідних інститутів. Принцип *laissez faire* не може врегулювати цю проблему. Навпаки, якщо в національній економіці не діють відповідні механізми захисту споживачів, хоча при цьому працюють ринкові механізми – такий спосіб заробітку процвітає, проблема поглиблюється.

Це приклад економіки України, в якій функціонують ринкові механізми, але відсутні відповідні інститути, що мають захищати інтереси споживача від низькоякісної продукції. Запровадження принципів вільного ринку не покращило, а лише поглибило цю проблему. Лише на перший погляд люди отримали свободу вибору, насправді вони цю свободу втратили через просунуті способи моделювання свідомості за допомогою агресивної маніпулятивної реклами.

## **9.2. Деформація духовного світу людини як джерело прибутків внаслідок формування й поглиблення асиметричності ринкової інформації**

У більшості наукової, а особливо навчальної літератури рекламу подають як виняткове благо, невід’ємний атрибут ринку, наділяючи її функціями інформаційною, пропагандистською, повідомлювальною чи нагадувальною. Ці функції надали рекламі теоретики маркетингу в умовах класичної економіки індустріальної



епохи. Ми поставили за мету дослідити, наскільки ці функції реклами працюють в умовах інформаційної економіки, в умовах нового маркетингу, в умовах перенасиченого інформаційного середовища, в якому функціонують продавець та споживач, оскільки в інформаційному плані ситуація докорінно змінилася: в умовах класичної економіки споживач не володів інформацією про потрібний йому продукт, вживав зусиль, щоб знайти таку інформацію, то тепер проблема полягає не в тому, де знайти потрібну інформацію, а яким чином відсіяти зайву, непотрібну йому інформацію. Інформаційне поле стає дедалі активнішим, просування товарів агресивнішим, що зумовлює актуальність проблеми інформаційного захисту інтересів споживачів як безпосередніх учасників економічних відносин.

Засміченість інформаційного середовища можна порівняти з проблемами екології довкілля. З огляду на це в науковій літературі з'явилися терміни «екологізація розвитку» [194, 195], «екологізація ринкової економіки», «екологізація маркетингу» [230] тощо. Ці поняття утворилися не на порожньому місці, вони відображають цілий пласт недосліджених явищ у сучасних економічних процесах.

Зокрема, Ю. Ю. Туниця вказує, що проблема екологізації маркетингу є серйозною прогалиною в економічній науці, а тому українські науковці мають всі шанси заповнити її [230, с.19]. Перспективність цього напряму вчений обґрунтовує тим, що маркетингу українські дослідники не зробили практично жодного внеску в теорію класичного і навряд чи зможуть уже зробити з огляду на те, що ця теорія доволі ґрунтовно вже розроблена на Заході. Незважаючи на це, у сфері теорії екологічного маркетингу вітчизняні науковці можуть відкрити ще багато.

Зазначену проблематику вчені-економісти зазвичай обходять, очевидно вважаючи, що вона виходить за межі предмета економіки як науки. Теоретики-маркетологи переважно займають однобічну позицію на стороні продавця, розробляючи якнайефективніші

шляхи просування його товару на ринку, переслідуючи аксіоматичну мету максимізації обсягу продаж та прибутку. Ми розглянемо цю проблему об'єктивно не лише з позиції інтересів продавця, а й інтересів самого споживача відповідно до екомологічної парадигми, яка на чільне місце в системі економічних відносин ставить інтереси людини та її збалансованого розвитку.

Сьогодні експерти уже мало сумніваються в тому, що сучасний маркетинг змінює суб'єктивне сприйняття середовища, цілі, цінності, і як наслідок особисту оцінку того чи іншого матеріального блага за допомогою цілеспрямованого інформаційного впливу на учасників економічного процесу [164, с. 90]. Причому цей вплив є однобічним саме для споживача, поглиблюючи асиметричність інформації, оскільки в реальному економічному житті споживач і без агресивної реклами ухвалює рішення в умовах неповної та асиметричної інформації, а тому апріорі діє в умовах обмеженої раціональності. Асиметричність інформації виникає у тій ситуації, коли одна сторона угоди володіє більшим обсягом інформації про предмет угоди, аніж інша. Переважно виникає ситуація, що продавець володіє більшою інформацією про власний продукт, ніж покупець.

В умовах інформаційного суспільства, здавалося б, споживач може отримати додаткову інформацію і вирівняти несприятливу для себе інформаційну ситуацію. Такі можливості справді з'являються у споживача, але вимагають від нього активної позиції щодо інформаційного пошуку. Не завжди він використовує цю можливість, зважаючи на психологічні чинники, а також враховуючи навіть вартість процедури пошуку інформації.

Для продавця з'явилися потужні засоби інформаційного впливу на споживача, які він використовує з метою поглиблення асиметричності інформації, що й визначає спрямованість маркетингу від продавця до покупця. За допомогою відверто маніпулятивних засобів продавець формує вигідну для себе інформацію

про товар, тобто створює інформаційний образ товару, який часто надто віддалений від реальності. Під дією агресивних маркетингових засобів змінюється ринкова інформація, оскільки в результаті цього відбувається вплив на індивідуальні споживчі уподобання через асиметрію інформаційного поля споживача.

Методи зниження асиметричності інформації з боку споживача: захист прав споживачів, відповідальність за недостовірну інформацію, запровадження відповідного маркування, стандартизація якості, обмеження найбільш маніпулятивної телереклами щодо окремих видів діяльності лише частково здатне вирішити цю проблему, оскільки у більшості випадків такі заходи розробляють не на випередження виникнення проблемної ситуації, а на виправлення її наслідків. Це – інституційна реакція держави на особливі інформаційні перекоси, доволі слабка та невпевнена реакція. Бізнес переважно знаходить способи уникнення встановлених обмежень. Наприклад, уряд прямо заборонив телевізійну рекламу алкогольних напоїв. Тоді алкогольні компанії стали спонсорами різноманітних телепрограм, спортивних команд чи подій і рекламують свою продукцію у вигляді позитивного позиціонування свого бренда в очах потенційних споживачів. У них формується стійка асоціація з активним спортивним життям і споживанням алкоголю, що спотворює реальність, оскільки ці речі не можуть бути сумісними. Таким чином, алкогольні компанії відверто вводять в оману людей і формують широку аудиторію потенційних покупців, які по-іншому не потрапили б у цю категорію.

Симетрична ринкова інформація, яка існує лише в теоретичних моделях неокласиків, могла би вирівняти позиції в системі «продавець-покупець» і забезпечити ринкову рівновагу. Така ситуація не може виникнути взагалі навіть без сучасного маніпулятивного маркетингу. Це твердження впливає з праці П. Мілгрона [148], який досліджував вплив інформації на рішення покупця придбати товар.

Він дійшов висновку, що покупець завжди буде обізнаний лише про деякі характеристики продукції, причому необов'язково найбільш значущі [148, с. 107]. П. Мілгром доводить, що головною проблемою в інформаційних взаємовідносинах продавця з покупцем є не те, що продавці не хочуть надавати інформацію про товар, а що вони розкривають її вибірково, повідомляючи лише сприятливу для них інформацію і завжди приховуючи погані характеристики чи сторони своєї продукції [148, с. 96, 100].

Однобічна, неправдива, викривлена інформація, яку надає продавець споживачу, тобто ситуація асиметричності інформації, – це лише одна не найгірша сторона проблем у взаємовідносинах «продавець-покупець».

Більша проблема полягає у застосуванні функції комерційної пропаганди, що виливається у відверто маніпулятивний вплив на покупців, зміну їхніх пристрастей, бажань і уподобань.

У поважному навчальному посібнику з маркетингу визначають рекламу як «найдієвіший інструмент у спробах підприємства модифікувати поведінку покупців, залучити їхню увагу до його товарів, створити позитивний образ самого підприємства» [140, с. 236, 238]. Є. Суїменко підмітив, що «вживання такого сильного терміна, як модифікація мав спричинитися до всебічного його розшифрування або характеристики [205, с. 139]. Автори обмежилися лише тим, що комерційна пропаганда як найважливіша функція реклами покликана змінити пасивну поведінку адресата на активну, не даючи жодної якісної оцінки наслідкам такої модифікації.

Аналогічно описує сутність сучасного маркетингу В. Онищенко: «маркетинг – це інформаційний процес, націлений на зміну (тут і далі підкреслено мною – І. Т.) споживчих цінностей людини та зміни у сфері споживання, тобто на зміни економічної поведінки людини у сфері споживання з метою максимізації функції корисності суб'єкта, який є ініціатором цього процесу» [164, с. 90].

Ціль і завдання пропагандистської функції нового маркетингу як суто інформаційного явища полягає у зміні внутрішніх цінностей людини всупереч її волі чи бажанню, нав'язування тих цінностей, які потрібні замовнику. Можливо, це здійснюється заради користі самого споживача, який не здатний зрозуміти своїх справжніх потреб? Ні, все здійснюється заради максимізації функції корисності замовника. Це цікаве формулювання, оскільки насправді корисність може отримати лише споживач від певного продукту, а продавець отримує лише прибуток, тому логічніше було б написати про функцію максимізації прибутку. Тоді це буде звучати надто вульгарно і неприховано цинічно: мільйони споживачів змушені страждати, піддаватися нав'язуванню чужих для них цінностей і потреб, і все заради того, щоб якийсь один замовник отримав максимальний прибуток. Звучить як відвертий злочин, що й підмітив у своєму скандальному творі «99 франків» Фредерік Бегбедер, з якого наведемо декілька цитат: «Маркетинг – це демократія, перевернена з ніг на голову, оркестр, який керує диригентом. Опитування громадської думки визначає політику, тести визначають стиль реклами, анкетування визначає вибір музики для радіо, результати sneak previews визначають розв'язку фільму, телеметрія визначає зміст програм TV, і всі ці «дослідження» організовуються такими ось Альфредами Дюлері (узагальнений образ представника рекламної індустрії – I.T.) по всій земній кулі.

Років через п'ятдесят Альфреда Дюлері судитимуть за злочини проти людства. Всякий раз, коли цей тип вимовляє слово «ринок», він має на увазі «навар». І якщо він говорить про «дослідження ринку», це треба розуміти як «дослідження навару»; «економіка ринку» означає «економіка навару». Він вас ненавидить, знайте це. Ви для нього всього лише безсловесна худоба, поставлена на відгодівлю, собаки Павлова; його цікавить тільки одне – ваші грошики в кишенях його акціонерів. І нехай процвітає на віки віків Краший з Матеріальних Світів!» [14, с. 11].

*Епістемологічна структура економічної свободи  
в контексті інформаційного впливу на духовний світ людини*

---

Дослідники нового маркетингу погоджуються з його маніпулятивною сутністю щодо людини-споживача, але нехтують моральною стороною цієї проблеми, пояснюючи її негативним аспектом сучасної філософії бізнесу, яка полягає у максимізації прибутку будь-якою ціною [164, с. 91, 97].

Теоретичне підґрунтя для такого модифікованого тлумачення ринкових механізмів складають концепції поведінкової та експериментальної економік. Започаткували ці теорії сьогодні вже Нобелівські лауреати Г. Саймон, Д. Канеман, Р. Селден, В. Сміт, які вважали, що поведінка економічних агентів на ринку далеко не завжди є раціональною з позиції мінімальної ціни, а рішення про купівлю ґрунтуються на таких чинниках духовно-ментальної сфери людини, як звички, традиції, уявлення, моральні устої і аж тоді лише логічному судженні. Таким чином, вони заперечили існування абсолютної чи досконалої раціональності в процесі прийняття рішення про купівлю, натомість запровадили принцип обмеженої раціональності, під яким розуміють іманентну сутність нелінійної реальної поведінки економічних агентів. Зокрема, Г. Саймон доводить, що окремі індивіди зазвичай не поводять себе так, ніби постійно здійснюють розрахунки щодо максимізації очікуваної корисності [164, с. 90]. Натомість головним критерієм прийняття рішення виступає критерій розумної достатності, який зупиняє цей процес пошуку відразу, як тільки знаходяться задовільні, а зовсім не оптимальні рішення. За таких умов у структурі економічної поведінки домінантну роль починають відігравати не об'єктивні споживчі властивості товару, а суб'єктивні образи речей, які поширює рекламна індустрія. Саме ці штучні образи у свідомості споживача регулюють його купівельну поведінку.

В умовах релятивістської економічної поведінки споживчі властивості товарів визначають не самими покупцями, а рекламодавцями умовно-символічним, віртуальним чином, що надає

особливо великого значення економічній ролі квазіреклами, яка спотворює споживчу вартість цих товарів.

Можна виокремити ще одну функцію маркетингу: просвітницько-інформативну, що має позитивний аспект, оскільки створює більше різноманіття цінностей у суспільстві, а також форм і методів їхнього задоволення. Позитивну роль ця функція відіграє лише в тому разі, якщо ці нові цінності і потреби є адекватними, як зазначає В. Онищенко, «етичним та моральним устоям людства» [164, с. 93].

У сучасних умовах інформаційного насильства просвітницька функція реклами відходить на задній план, а морально-етичні устої людства взагалі не беруться до уваги.

Творці сучасної реклами взяли на озброєння чимало основних концептуальних принципів з психологічної теорії модифікації поведінки людей та маніпулювання їхньою свідомістю:

1. Перш ніж примусити споживача придбати той чи інший товар, треба розпалити в ньому довготривалі споживчі пристрасті, оскільки одноразовий ефект економічно не вигідний, що перетворює його на раба всіх і всіляких псевдоновинок.

2. Щоб реклама не могла залишитися поза увагою споживача, необхідно закинути йому психологічну принаду – помітні й привабливі образи бажаних ним предметів і ситуацій.

Відповідно, у рекламних роликах з'являються сюжети еротичного характеру з напівоголеними чи й зовсім оголеними жіночими фігурами із демонстрацією інтимних місць. Нерідко обігруються суспільно неприйнятні, але потаємно бажані ситуації, коли показують атлетично складеного чоловіка в обіймах відразу трьох жінок, який підставляє їм для поцілунку й пестоців своє щойно виголене підборіддя.

Це можна було б намагатися виправдати як перегини творців реклами, їхній недогляд. Насправді робиться це свідомо і цілеспрямовано для того, щоб збудити в людині хтивість, пожадливість,

*Епістемологічна структура економічної свободи  
в контексті інформаційного впливу на духовний світ людини*

---

примхи, легкодумство, звіринні інстинкти, всеїдність. Тоді вона стає легкою здобиччю політики речизму, яка є такою необхідною в умовах перевиробництва товарів, оскільки ніщо так не перетворює людину і її уявні потреби на джерело прибутків, як постійне й методичне вихолощування з неї закладених від народження духовних начал і задатків й вирощування в ній дедалі нових споживчих уподобань.

Морально-етичні устої людства, закладені у ментально-духовній сфері людини, формують її природний рівень споживання, що відповідає її нормальним і розумним потребам. На основі ментальних особливостей, культурно-ціннісного світогляду створюється культура споживання, яка характеризується відповідними нормами, цінностями, складеними на основі досвіду поколінь та просто здорового глузду. Культура споживання, створює обмеження у споживанні. Ці обмеження не створюють дискомфорту для людини, а навпаки – вона змушена прикласти зусилля до застосувань таких обмежень, що зумовлює її духовний, інтелектуальний і фізичний розвиток. Як наочний приклад можна навести популярні сьогодні обмеження у харчуванні у вигляді різноманітних дієт, здорового способу життя тощо. У сучасних умовах перевиробництва продукції людина повинна вводити деякі обмеження, щоб забезпечити свій розвиток. І навпаки, людина, яка не спроможна на такі обмеження, сучасним суспільством вважається духовно бідною, опущеною, безвільною, яка не здатна вирішити проблему свого особистого розвитку. У крайньому разі такі люди стають алкоголіками (не здатними сформувати внутрішнє обмеження для споживання алкоголю), наркоманами (не здатними обмежити рівень споживання наркотичних засобів), ігроманами тощо.

Такі люди мають знищений внутрішній духовний світ, у них сформувалася залежність до споживання того чи іншого продукту. Однією з причин цього явища є агресивна реклама та новий маркетинг, які втручаються безпосередньо у духовну сферу



людини, закладаючи бажані замовникам стереотипи і бажання, руйнуючи межі природного рівня споживання. Вони не вивчають природні потреби, як це було закладено в теорії класичного маркетингу, а формують квазіпотреби, що безумовно провадить до квазіспоживання. Звідси у сучасному суспільстві можна спостерігати такі явища, як споживацтво, речизм, викликані споживанням без обмежень, що стає руйнівною силою внутрішнього світу людської особистості і в багато разів страшніша за злидні, оскільки останні можна подолати завдяки зростанню сукупного матеріального статку і загального добробуту. Руйнування духовної сфери людини, занепад внутрішньої культури споживання призводить до деградації, формування шкідливих залежностей, які не приносять щастя, а стимулюють лише до все більшого споживання того чи іншого продукту чи продуктів, що стали об'єктом залежності. Це призводить до пересиченості і втрати волі до життя, внутрішнього розвитку, подальшої праці та самовдосконалення. Таким чином, у сучасній економічній формації споживацтва виник функціональний алгоритм на основі парадигми «бути, щоб мати», який замінив первинну парадигму «мати, щоб бути» в епоху класичного індустріалізму.

Духовно-моральний аспект в епоху нової інформаційної економіки набуває особливо важливого значення. В епоху індустріалізму економісти розглядали переважно ринок товарної продукції, а його інформаційна складова не була домінуючою і сам товар не мав переважно впливу на духовно-емоційну сферу людини. Конкуренція, що є рухомим важелем товарно-грошового обміну і прогресу, була породжена боротьбою за обмежені блага. В нових умовах значна частка обігу належить інформаційним продуктам чи фізичним товарам зі значною інформаційною часткою, базова аксіоматична умова про обмеженість ресурсів та благ не виконується, оскільки інформаційні ресурси не мають обмеження. З'являється новий вид боротьби і протистояння: як захитися від

*Епістемологічна структура економічної свободи  
в контексті інформаційного впливу на духовний світ людини*

---

засилля інформаційних ресурсів, які часто мають сумнівну цінність. Завдання нового маркетингу полягає створенні таких новітніх цінностей, які втручаються безпосередньо у духовний світ людини, руйнуючи його, формуючи інколи суспільно-небезпечні стереотипи. Інформаційний тиск, спрямований на зміну звичок, традицій, уявлень особистості про культуру і норми споживання, моральних принципів та устоїв, створює квазіраціональність ринкової поведінки споживача. У таких обставинах інформативно-повідомлювальна функція реклами вже не функціонує і не є інформаційним посередником між продавцем і покупцем. Сучасний маркетинг активно формує потрібну систему цінностей, множину квазіпотреб та рівень попиту, що відповідає сформованим цінностям і потребам. Ринок, який у класичному трактуванні розуміли як місце зустрічі рівноправних учасників економічного процесу, інтереси яких він врегульовував за допомогою співвідношення цін та обсягів пропозиції та попиту, вже не виконує класичну обмінну функцію. Натомість домінує функція каталізатора попиту, дуже часто штучного, і відповідного виробництва товарів та послуг, за якого інтереси споживачів нехтуються, а на чільне місце ставляться інтереси виробника.

У класичному розумінні маркетинг виконував допоміжну функцію для функціонування ринку, при цьому на першому місці стояли потреби потенційного споживача, які визначали рівень попиту, а вже попит формував адекватну пропозицію. В інформаційній економіці не попит породжує пропозицію – на першому місці стоїть пропозиція, яка за допомогою рекламної індустрії створює попит на основі викривлення системи цінностей споживача. Сьогодні головною функцією реклами можна вважати не неупереджене інформування споживачів щодо певних особливостей того чи іншого товару, наявності відповідних властивостей чи його призначення, а створення штучного, а інколи навіть ажіотажного попиту на новий товар, який часто є непотрібним покупцю.

Ще Дж. Гелбрейт підмітив, що якщо в класичній економіці потреби людини були пов'язані з найзагальнішими благами, то в умовах «суспільства добробуту» потреби можуть урізноманітнюватися й скеровуватися [52]. Останній долар людина може потратити на їжу, проте придбає вона пилосмок чи бритву, – це вже залежить від реклами. Таким чином, доходить висновку Дж. Гелбрейт, «корпорація завдяки рекламі здатна переконати споживача придбати свої товари, і попит за своєю структурою стає регульованим. Інтенсивна реклама перетворює покупця на маріонетку, й через певний час споживач уже орієнтується на такі потреби, про які він навіть гадки не мав» [52, цит. за 205].

На суспільно-небезпечний характер рекламної продукції і цілої індустрії реклами звертають увагу також і дослідники соціологічних проблем, зокрема Є. Суїменко, який наводить деякі результати досліджень цього питання.

Дослідження наслідків функціонування реклами у споживчій поведінці людей та рівня довіри до неї встановило, що цілком або частково довіряють рекламі лише 17,9%, тоді як не довіряють або невпевнено ставляться до рекламної інформації – 82,1%, причому незалежно від статі чи рівня освіти [205, с. 141]. Деяко вищий рівень довіри до реклами у людей старшого віку, які звикли більше довіряти офіційній інформації. Вони здебільшого стають першими жертвами недоброчесної реклами.

Інше питання полягає в тому, наскільки люди потребують рекламної інформації і чи впливає ця інформація на їхнє рішення про купівлю рекламованих товарів та послуг. Виявилось, що 75,3% громадян України не мають необхідності у зверненні до рекламних оголошень чи повідомлень, 55,5% з них переконані в тому, що реклама не впливає на них під час вибору товарів і послуг.

Відповідно, низька інформаційна якість забезпечує високу ефективність реклами. Таке співвідношення показує, що вплив реклами доволі часто дається взнаки всупереч бажанню й

готовності людей користуватися рекламною інформацією. Так, 20% громадян усвідомлюють, що всупереч їхньої волі (точніше небажанню сприймати рекламну інформацію) їм нав'язують бажання придбати певну річ, а решту 55,5%, які переконані, що не піддаються впливу рекламної інформації, насправді не усвідомлюють цього впливу, оскільки він спрямований на підсвідомість.

З огляду на це реклама не виконує функцію інформування. Для її забезпечення потрібно було би насамперед завоювати довіру громадян до інформаційних повідомлень, а самі повідомлення повинні мати властивості високої інформаційної якості. Відбувається все навпаки, що підтверджує гіпотезу про інформаційне насильство з боку агресивних рекламних кампаній.

З огляду на релятивний, умовно значимий характер невпинно прискорюваного оновлення товарів реклама не може й не здатна виконати сумлінним чином декларовані їй ідеологами й теоретиками-маркетологами функції неупередженого поінформування. У такій ситуації вона має або змушена вдаватися до дезінформації, протиставляючи прямо або побічно сумнівну «новинку» її так само сумнівній попередниці.

Люди не сприймають рекламу, не довіряють їй, можливо, на підсвідомому рівні відчуваючи її психологічно-терористичну сутність, проте рекламодавці вкладають в неї мільйони. Водночас реклама діє, забезпечує віддачу десятками мільйонів коштом тих самих споживачів, які свідомо не сприймають її, відкидають, але діють на підсвідомому рівні так, як потрібно рекламодавцю. Як зазначив Ф. Бегбедер, «вони не хочуть давати вам свободу вибору. Вони хочуть звести всі ваші невмотивовані дії до однієї, вищою мірою вмотивованої і детермінованої – до акта купівлі» [14, с. 11].

Рекламна індустрія як органічна складова ліберальної ринкової системи охоплює у своєму функціональному змісті не безневинні, абстрактні технологічні функції на кшталт інформування, залучення, нагадування, а насамперед функції каталізатора попиту

шляхом маніпулювання людською психікою, за допомогою функції соціальної релятивації споживчої поведінки покупців.

Така дезінформація ефективна лише в тому разі, коли свідомість покупців стає релятивістською, їхня психіка піддається регулярному, повторному навіюванню і звернена до ритму мод, до постійного, хоча й хибного оновлення. Людей легше пошити в дурні тоді, коли вони схильні до цього. Маніпулювати ними простіше тоді, коли вони бажають бути маріонетками, але саме бажання також викликається рекламою, яка модифікує життєві внутрішні цінності людини.

Агресивні телевізійні рекламні кампанії можна сміливо охарактеризувати відомими в минулому фразами: «Ми досягаємо не правди, а ефекту»; «Пропаганда втрачає силу, як тільки стає явною»; «Чим брехня грубша, тим легше їй вірять». Так, ці лозунги належать сумновідомому Йозефу Геббельсу – шефу гітлерівської пропаганди. Панування реклами скрізь і всюди фактично сформувало цивілізацію новітнього фашистського режиму.

Важко втриматися від влучної цитати Ф. Бегбедера щодо рекламного тоталітаризму: «Колишні диктатури боялися свободи слова, викорінювали інакомислення, садили письменників, спалювали волелюбні книги... Рекламний же тоталітаризм – річ куди більш тонка, тут легко умити руки. Цей різновид фашизму добре засвоїв уроки провалів попередніх режимів – у Берліні 1945-го і в Берліні 1989-го. Щоб загнати людство в рабство, реклама обрала шлях в'їдливого, але вмілого навіювання. Це перша в історії система панування людини над людиною, проти якої безсильна навіть свобода. Більше того, вона – ця система – зробила зі свободи свою зброю, і це – найгеніальніша її знахідка» [14, с. 8].

В умовах збіднілого населення України, якому часто взагалі недоступні рекламовані речі, вторгнення у духовну сферу людини приносить лише страждання від усвідомлення цієї недоступності, що посилює соціально-класову поляризацію суспільства, збуджуючи

*Епістемологічна структура економічної свободи  
в контексті інформаційного впливу на духовний світ людини*

---

і розвиваючи в сім'ях зі скромним достатком відчуття заздрості, дратування та ненависті до благополучних і заможних рекламних образів. Слушно висловився щодо цього питання Ф. Бегбедер від імені професійного рекламщика: «У моїй професії ніхто не бажає вам щастя. Адже щасливі люди – не споживають. Ваші страждання – допінг для торгівлі. На професійному жаргоні це називається «печаль пост-шоп». Ви потребуєте якогось товару, але варто вам заволодіти ним, як ви вже хочете чогось нового... Для того, щоб створити жагу до набування, треба викликати в людини заздрість, біль, невдоволеність, хтивість – ось моя зброя. А моя мішень – ви самі» [14, с. 4].

Морально-етична сторона реклами, особливо телереклами, має відверто негативне значення, оскільки здійснює ніким не затребуване і незаконне вторгнення рекламних образів у сімейний побут та дозвілля сім'ї, незаконно розпоряджається вільним часом громадян. Це порушення внутрішньої свободи людини, ганебне насильство над нею.

Руйнування духовної сфери здійснюється не надто прихованим чином за допомогою ідеологічної діяльності комерційної пропаганди шляхом насичення візуальних рекламних роликів брутально гедоністичними, еротичними і фізіологічними сюжетами, вочевидь спрямованими на активізацію у людей тваринних інстинктів, що забезпечує руйнування природних обмежувачів, які закладені у духовному світі людини. Враховуючи певну складність зруйнувати міцно сформовані ідеологічні стереотипи людей старшого покоління (які й так більш довірливі, як було показано вище), особливий удар маніпулятивної реклами спрямований на молодих людей, що дає змогу доволі успішно паразитувати на пластичності, податливості їхньої свідомості, юнацькому максималізмі й віковому егоїзмі самоствердження.

Для характеристики цієї ситуації Є. Суїменко запровадив новий термін – професійна фіктологія, який характеризує сформовані

технології з продукування фікцій. На його думку, з метою формування релятивістської споживчої свідомості застосовують фіктологію і психологічний терор із орієнтацією на маніпулювання свідомості покупців та модифікацію поведінки.

Є. Суїменку вдалося виокремити сім маніпулятивних прийомів професійної фіктології, які використовуються у сучасній рекламі [205, с. 148–149]:

1. Культивування і підігрування споживчому максималізму («Бери від життя все!», «Поспішай жити!»);

2. Формування установки на сьогочасність, сьогоденність («Тільки сьгодні і зараз!», «Всього і одразу!»). Це все нагадує класичний лозунг *carpe diem* («Лови момент!»), який був початком падіння Римської імперії;

3. Формування установки на гедоністичне розслаблення та соціальну пасивність під виглядом феміністської гуманізації агресивних чоловічих начал («Сухарики «Три корочки» – візьми своє!»);

4. Установка на конкурентну активність у боротьбі за споживання товару (за принципом: якщо не ти, то хтось інший!);

5. Проголошення конформістських гасел-пасток («Молодь обирає Пепсі»);

6. Підігрування людським слабостям;

7. Створення ефекту «білої ворони», непрямий заклик до сумління.

Ми дійшли висновку, що фактичне, а не деклароване завдання сучасного, так званого нового маркетингу полягає значно меншою мірою в інформуванні своїх лояльних споживачів про особливості свого товару, а переважно – у формуванні (а не вивченні, як у класичному маркетингу) попиту і пропозиції за допомогою інформаційного тиску на споживачів заради постійного зростання їхніх потреб, появи нових інтересів, про які вони раніше могли не здогадуватися.

### **9.3. Інформаційне середовище як інструмент впливу на духовний світ Людини**

Необхідно зазначити той факт, що застосування названих у попередньому параграфі прийомів можливе за допомогою не всіх каналів передачі рекламної інформації, а лише деяких, передовсім це стосується телебачення, рекламних щитів (бігбордів) та інших засобів зовнішньої візуальної реклами. Вони вирізняються на фоні інших інформаційно-комунікативних каналів. Не можна говорити про те, що будь-який вид рекламної продукції має маніпулятивний характер, хоча зазвичай в науковій літературі не розрізняють способи передачі рекламної інформації. Ці способи мають настільки різний характер саме з погляду інформаційного насильства, що потрібно виокремити категорію рекламної продукції за цим критерієм.

Як з'ясували соціологи, споживачі рекламної інформації не сприймають її як однорідне явище, а по-різному – залежно від каналу, способу чи засобу її передачі. У табл. 9.1. представлено результати соціологічних опитувань, які відображають ставлення споживачів до рекламної інформації, що надходить різними комунікативними каналами.

Ми вважаємо, що ставлення людей до різних рекламних повідомлень певним чином відображає маніпулятивну складову, яка притаманна для кожного з цих видів комунікативних каналів реклами. Найбільш негативне і навіть роздратоване ставлення людей саме до телереклами відображає її насильницьку природу над духовною сферою індивідуума, що більшість людей відчують десь на підсвідомому рівні.

Значна частина опитаних (32,8%) не усвідомлюють її небезпечної, прихованої частини і ставляться байдуже. Дуже мало опитаних (18,8%) позитивно оцінюють цей вид реклами. Така характеристика частково показує низький рівень інформативності телереклами, натомість переважає її активна насильницька складова, яка загрожує духовній свободі індивідуума.



*Таблиця 9.1*

**Ставлення споживачів до рекламної інформації, що надходить різними комунікативними каналами, %**

Комунікативні канали рекламних повідомлень	Ставлення до реклами			
	Позитивне	Байдуже	Негативне (роздратоване)	Вагаються з відповіддю
Телереклама	18,8	32,8	45,9	2,4
Радіореклама	19,6	54,2	20,3	6,0
Реклама у пресі (газетах, часописах, інших виданнях)	34,7	47,7	12,9	4,8
Рекламні проспекти, стенди, плакати на стінах будівель, щитах у транспорті	26,0	51,8	26,0	5,3

\*Джерело: [205, с.142]

На другому місці за рівнем негативного сприйняття стоїть зовнішня реклама, до якої належить рекламні щити, стенди, плакати на стінах будинків, на транспорті тощо, потім йде радіореклама.

Спільні риси для цих комунікативних каналів, які генерують негативне сприйняття у споживачів і показують причину такого несприйняття, яка, на нашу думку, викликана активною природою інформації, що передається за допомогою цих каналів і намагається встановити панування над свідомістю значних мас споживачів та нав'язати їм ту інформацію, якої самі вони не потребують.

Водночас найбільш позитивно ставляться споживачі до реклами у друкованих засобах масової інформації, оскільки вона не носить активного насильницького характеру, а навпаки може виконувати інформативну функцію, тобто справді повідомляти про конкретні товари чи послуги, за якими споживач може звернутися за конкретними контактними даними, якщо зацікавиться ними.

З огляду на це ми вирішили запровадити поняття активної та пасивної інформації і, відповідно, активного та пасивного інформаційного середовища (рис. 9.2).

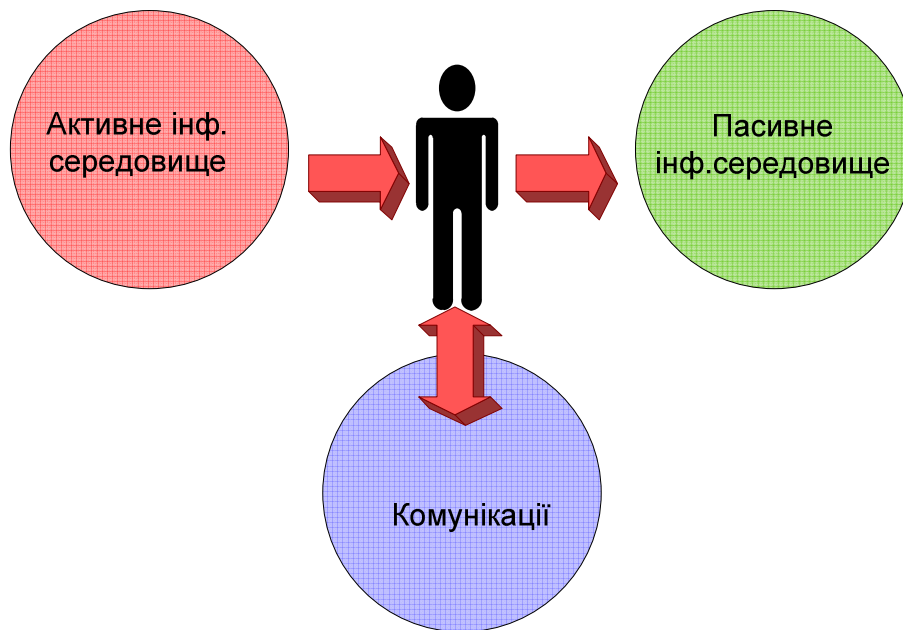

**Рис. 9.2. Людина в комунікативній системі активного та пасивного інформаційного середовища**

Примітка. Розробка автора

Поняття активної форми інформації є новою категорією, не розкритою в науковій літературі. У цій праці спробуємо вперше обґрунтувати таку нову економічну категорію, як активна форма інформації, або просто активна інформація, а також поняття пасивної інформації.

Інформацію зазвичай сприймають з економічних позицій як виробничий ресурс, що доповнює класичні ресурси: матеріальні, фінансові, людські. Наявність інформації в системі керування економічним та будь-яким іншим об'єктом, за умови дотримання основних її властивостей (своєчасності, корисності, цілісності), суттєво підвищує ефективність функціонування цього об'єкта. В такому разі інформація не має активного характеру. Її використовують у міру необхідності для вирішення управлінських проблем, але природа її залишається пасивною. Сама інформація безпосередньо впливає на ухвалення управлінських рішень лише в тому разі, коли менеджер почне вживати активні дії щодо її пошуку, відбору,

аналізу, застосує відповідні методи та технології для її опрацювання. У такому разі вона стає ресурсом підвищення ефективності економічних процесів. Сама інформація є пасивною, оскільки для її використання потрібно застосувати певні зусилля аналітичного характеру.

Активної форми інформація набуває в результаті її ініціації стороннім суб'єктом і цільового поширення за допомогою масових чи специфічних засобів комунікації в інформаційний простір відповідного суб'єкта чи певної групи суб'єктів (цільової аудиторії) з метою формування конкретних відчуттів, бажань, сподівань, які в подальшому можуть трансформуватися у стійкі стереотипи, відповідну модель поведінки, споживчу, політичну, світоглядну систему цінностей і переваг, життєві принципи.

Для отримання активної інформації не потрібно прикладати жодних зусиль, оскільки її ініціатор вживає заходи, щоб донести її до споживача у потрібному йому форматі, формі, вигляді, стилі тощо. На цю інформацію інколи не зважають споживачі, сприймають її за звичайний інформаційний шум, який не впливає на ухвалення рішень. Активна інформація справді мало впливає на аналітичну свідомість, володіє незначною інформативністю, тому й випала з уваги дослідників. Вона прямо впливає на підсвідомі оціночні характеристики об'єкта, модифікуючи критерії ухвалення рішень, переносячи їх з аналітичної площини у віртуально-чуттєву сферу підсвідомості.

Активна інформація завдяки зусиллям і технологічним засобам замовника проникає в особистий життєвий простір індивідуума, формуючи специфічне інформаційне середовище, яке ми назвали активним середовищем.

Отже, під **активним інформаційним середовищем** будемо розуміти середовище, в якому активно функціонує сукупність інформаційно-комунікативних засобів передачі інформації, які

здійснюють інформаційний вплив на споживача, незалежно від його бажання чи інформаційних потреб.

Відповідно, **пасивним інформаційним середовищем** назвемо середовище, в якому функціонує потрібна для споживача інформація, але для її отримання необхідна його ініціатива, пошук, відбір, застосування спеціальних методів тощо.

На рис. 9.3 подана розроблена нами функціональна структура активного інформаційного середовища держави.

Для активного інформаційного середовища (АІС) притаманний такий динамічний його компонент, як активні інформаційно-комунікативні процеси, які змінюють психологічний стан та поведінку споживачів інформації помимо їхньої волі.

Найбільшою мірою безпосередньому впливу такого активного інформаційного середовища піддається духовна сфера суспільства, деформація і деструктивні зміни якої у формі психоемоційної та соціальної напруженості, перекручених моральних норм і критеріїв, неадекватних соціальних стереотипів та установок, помилкових орієнтації і цінностей тощо, у свою чергу впливають на стан і процеси у всіх основних сферах суспільного життя, в тому числі в економічній, як зазначив Є. Грачов [63].

Головною функцією АІС стало не інформування споживачів як функція корисності дуальної природи, за якої вигоду отримують як споживач, так і замовник, а поширення потрібної лише замовнику інформації шляхом модифікації соціальних орієнтирів, системи цінностей та моральних принципів споживачів інформації, що зрештою призводить до отримання замовником відповідної вигоди (як матеріальної, так і нематеріальної) коштом втрати споживачами внутрішньої духовної свободи і права на вільний вибір.



**Рис. 9.3. Функціональна структура активного інформаційного середовища держави (авторська розробка).**

Не варто сприймати існування в сучасному інформаційному суспільстві АІС як негативне явище, яке загрожує людській цивілізації. Позитивні чи негативні наслідки АІС залежать від головної цільової функції ініціатора, від його основної мети, яку він переслідує, експлуатуючи особисте інформаційне середовище індивідуума. За допомогою інституційних механізмів, розроблених на основі теорії рівноваги інтересів, можна спрямувати АІС для культурно-соціальних цілей, просвітницьких, дипломатичних тощо. Як приклад позитивного АІС можна навести зобов'язання наносити на пачку цигарок зображення наслідків їх куріння.

Як можна побачити, це середовище формується значною мірою за допомогою засобів масового інформаційного впливу, які

передають інформацію передовсім у формі телевізійної реклами, зовнішньої реклами та реклами в інтернеті.

Ми виокремили три основних напрямки застосування АІС: формування міжнародного іміджу держави, формування громадської думки, формування мовного середовища, які окрім культурно-соціального значення, виконують економічні функції в контексті інформаційної економіки. З економічної позиції формування міжнародного іміджу держави сприяє більшому залученню іноземних інвестицій, підвищенню міжнародної конкурентоспроможності, розширенню міжнародних ринків збуту в результаті підвищення довіри до національної продукції тощо.

Формування громадської думки в економічному аспекті виконує передовсім маркетингову функцію просування товарів та послуг, створення попиту на новинки, розширення ринків збуту. Інформаційна політика держави в цьому напрямку пов'язана насамперед із встановленням інституційних обмежень щодо обсягів телереклами, пропаганди небезпечних та шкідливих видів продукції та послуг, часової регламентації показу такої реклами. На наш погляд, державна політика в цьому напрямку є недостатньо жорсткою, тому зацікавлені сторони часто обходять заборони.

Наприклад, встановлені заборони на рекламу тютюнових виробів та алкогольних напоїв чомусь не поширюються на пиво і слабоалкогольні напої, що знищують духовний образ молодих людей. Навіть горілчані вироби рекламують, але вже не як алкогольні напої, а торговельну марку. Дозволяти рекламувати ці види продукції, дивитися на цю проблему крізь пальці або навіть прикриватися доходами державного бюджету від цієї діяльності, на наш погляд, нічим не відрізняється від поведінки п'янички, який розпродує останні речі з дому заради купівлі склянки п'яного напою. М'яка політика держави в інформаційній сфері рекламного

бізнесу призводить до знищення духовного потенціалу нації, який є визначальним чинником формування людського потенціалу та інтелектуального капіталу, який міг би стати каталізатором стрімкого ренесансу національної економіки.

Розглянемо тепер напрям АІС щодо формування мовного середовища, який насамперед виконує соціально-культурну функцію і використовується для провадження політики мовної інтервенції або мовного протекціонізму в інформаційній стратегії держави. Політика мовної інтервенції сьогодні задіяна у міжнародних інформаційних відносинах багатьох країн щодо України: Великобританія, Польща, Росія, Угорщина, Румунія, Франція тощо. Вони намагаються стимулювати використання їхніх національних мов на територіях інших країн, зокрема і певних районах українських земель.

В умовах інформаційної економіки територіально-культурні цілі АІС, що скеровані в напрямку мовної інтервенції, спрямовані на розширення ринку інформаційних продуктів та послуг, оскільки більшість інформаційних продуктів чи послуг мають мовне обмеження для розповсюдження на ринку, тобто не будуть мати споживачів на тих ринках, потенційні покупці яких не володіють відповідною мовою. Наприклад, політика мовної інтервенції території українських земель Росією має на меті, окрім культурно-територіальних цілей, розширити ринок збуту своєї книговидавничої, газетної, кіновиробничої галузі тощо, які мають мовну прив'язку.

Інформаційна політика України, на нашу думку, повинна ґрунтуватися на мовному протекціонізмі для захисту своїх інформаційних ринків. Запровадження свого часу норми про обов'язковість дубляжу іноземних фільмів українською мовою допомогло піднятися на ноги цілій сфері звукозаписуючих дубляжних студій. Політика мовного протекціонізму дасть змогу розвиватися національному шоу-

*Епістемологічна структура економічної свободи  
в контексті інформаційного впливу на духовний світ людини*

---

бізнесу, видавничій справі, кіновиробництву, радіо- і телепродукції тощо. Ці сфери інформаційної економіки сьогодні виявилися подавленими російськими російськомовними проектами, яким для виходу на український ринок не потрібно вкладати інвестиції в локалізацію чи виготовлення адаптованих інформаційних продуктів. Українські виробники національних інформаційних продуктів опинилися в неконкурентних умовах, оскільки для виходу на інформаційний ринок власної держави їм потрібно вкладати величезні інвестиції у створення інфопродукту, а тоді лише у просування його на ринку. Російським виробникам достатньо тільки вкласти кошти у просування вже готового продукту. Відповідно, для створення рівних конкурентних умов Україні необхідно розробити жорстку стратегію мовного протекціонізму власного ринку інформаційної продукції, запровадити подвійні-потрійні митні та податкові бар'єри.

Функціональна структура пасивного інформаційного середовища (ПІС) подана на рис. 9.4.

Формування ПІС у національному чи локальному масштабі відбувається у двох напрямках: створення інформаційного продукту і генерування нових знань. ПІС відіграє значно меншу роль у процесі формування початкового іміджу держави, регіону, підприємства, бренда, менше впливає на створення першого враження про інформаційний об'єкт чи явище, але має велике значення для створення базового іміджу для тих індивідуумів, які внаслідок стратегій формування АІС зацікавилися поданим об'єктом, виявили бажання глибше дослідити об'єкт інтересу. Від якості інформаційних продуктів, концептуалізованих знань, якими володіє інформаційний об'єкт (держави, регіон, підприємство) залежить ухвалення рішень про подальшу співпрацю.



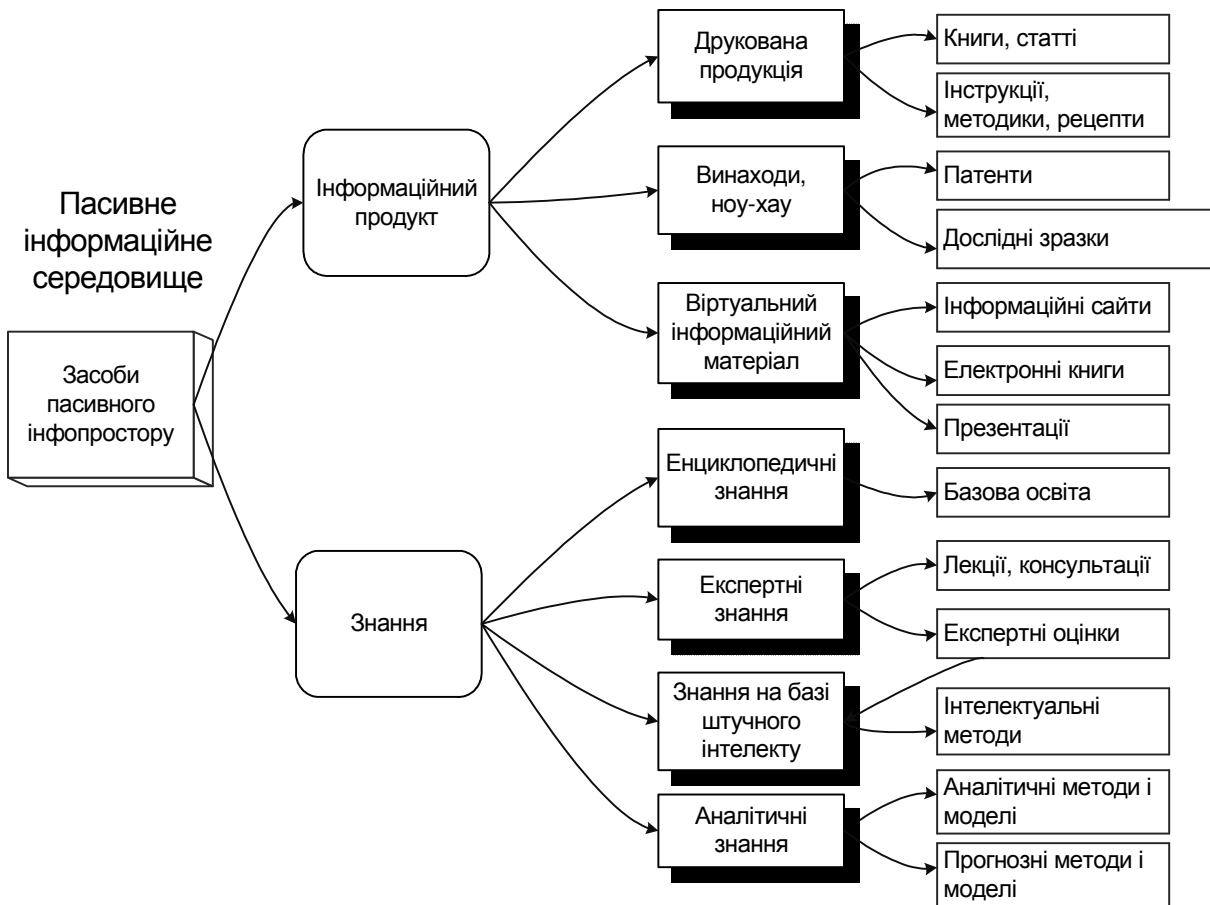

**Рис. 9.4. Структура пасивного інформаційного середовища**

Наприклад, після першого знайомства внаслідок реалізованої стратегії АІС інвестор чи замовник вивчає інформаційні матеріали, щоб оцінити за власними критеріями відповідність умов його вимогам, звертається до експертних знань, наукових статей, що описують економічні позитивні тенденції держави тощо.

До прикладу, в інформаційних центрах будь-якого європейського міста можна знайти численні матеріали різними мовами (у деяких польських містах і українською мовою) про туристичні принади їхнього регіону. Безумовно, це стимулює розвиток туристичного бізнесу.

У зарубіжних наукових журналах англійською мовою можна знайти чимало статей, у яких російські автори порівнюють різні аспекти економічного розвитку Росії з аналогічними аспектами інших груп країн у потрібному їм розрізі, подаючи свою національну економіку у позитивному ракурсі. Безперечно, це певним чином впливає на позицію експертів, які в подальшому формують численні міжнародні рейтинги і надають Росії вищі бали щодо цих аспектів економічного розвитку.

Підсумовуючи все сказане, ми дійшли висновку, що як АІС, так і ПІС впливає на формування міжнародного іміджу держави чи конкретного регіону, репутації підприємства чи окремого бренду. Правильно розроблена інформаційна стратегія формування АІС повинна викликати зацікавленість у цільовій аудиторії, а ПІС сприяє формуванню базового стійкого іміджу.

Маніпулятивний вплив АІС, коли ініціатором виступає комерційна структура, яка має на меті максимізацію своїх прибутків коштом внутрішньої свободи індивідумів, необхідно жорстко обмежувати за допомогою інституційних механізмів, оскільки така реклама втратила свою головну економічну функцію – інформативну.

Щодо побудови інституційної структури саморегулювання рекламного ринку, то ми пропонуємо запровадити балансувальний механізм, який би передбачав обов'язкову пропорційну витрату коштів комерційної структури на рекламу власної продукції чи бренду і такої ж суми коштів на соціальну рекламу, на яку повинна бути покладена функція соціальної реабілітації споживачів, які постраждали від інформаційного насильства агресивного маркетингу. Саму рекламну продукцію соціально-реабілітаційного змісту має розробляти стороння агенція, яка на конкурсних засадах

отримає право на створення соціального рекламно-інформаційного продукту.

### **Висновки до дев'ятого розділу**

У підсумковому розділі монографії здійснено дослідження економічної свободи в контексті інформаційно-духовних взаємозв'язків, оскільки необхідно віднайти адекватну теоретичну основу, яка б дала змогу пояснити побічні явища маніпуляційних впливів на духовний світ людини в умовах інформаційної економіки та агресивного маркетингу. Відповідно до результатів наших розвідок категорія економічної свободи отримала нове трактування в контексті екомологічної парадигми.

Наші дослідження виявили низький рівень економічної свободи в Україні, що є головною причиною негативної ситуації, в яку потрапила національна економіка України.

Причину цієї ситуації ми вбачаємо у невідомості ринкових інститутів, зарегульованості підприємницької діяльності, розповсюдження рейдерських атак за мовчазного сприяння державних установ. Запровадження принципів вільного ринку не покращило, а лише поглибило цю проблему. Лише на перший погляд люди отримали свободу вибору, насправді вони цю свободу втратили через просунуті способи моделювання свідомості за допомогою агресивної маніпулятивної реклами.

В умовах збіднілого населення України, яким часто взагалі недоступні рекламовані речі, вторгнення у духовну сферу людини приносить лише страждання від усвідомлення цієї недоступності, що посилює соціально-класову поляризацію суспільства, тому для побудови інституційної структури саморегулювання рекламного ринку запропоновано запровадити балансувальний механізм.

***Епістемологічна структура економічної свободи  
в контексті інформаційного впливу на духовний світ людини***

---

Для подолання наслідків невмілого керування економікою, досягнення суспільством справжньої економічної свободи без втручання у внутрішній духовний світ людини потрібна повна перебудова усіх інститутів за принципами запропонованої нами теорії рівноваги інтересів у межах екомологічної парадигми.

## ПІДСУМКИ

Час усе розставляє на свої місця. Деякі теоретичні постулати здаються нам вічними й незламними, але проходить час, і об'єктивна реальність показує їхню недовершеність, односторонність, а інколи й хибність. Виникає необхідність у створенні інших теоретичних положень, які покликані замінити попередні.

Такий стан речей є нормальним розвитком будь-якої науки, зокрема економіки. Звичайно, можна триматися зі всіх сил за традиційні теоретичні догми, вважаючи їх безумовно правильними і безсумнівними, та ще й прагнути на їхній основі побудувати національну економіку. Тоді наукові досягнення пройдуть осторонь і знову доведеться «перебудувувати» основи економічних відносин, знову говорити про «перехідний етап», «транзитивну економіку» тощо.

Чи не краще закладати основи національної економіки на ґрунті сучасних наукових досягнень?

У монографії було поставлено за мету узагальнити останні розвідки всесвітньовідомих і не дуже, закордонних і вітчизняних учених, здійснити всебічний критичний аналіз укорінених постулатів сучасної економічної теорії в контексті нової парадигми економічної науки – екомології.

Ця парадигма охоплює низку ґрунтовних, оригінальних авторських концепцій, побудованих на єдиній методологічній основі, яка також обґрунтована автором на основі базових світоглядних концептів та загальнонаукових підходів.

Монографія містить десятки вперше науково обґрунтованих та доведених методологічних і теоретичних положень, які загалом роблять значний внесок у розвиток економічної науки загалом, зокрема у розвиток економічної теорії та математичного моделювання економічних процесів.

Проаналізувавши тенденції запровадження ринкової економіки, ми виявили причин, через які неокласичні постулати не стали дієвими в реаліях вітчизняної економіки. Було з'ясовано, що впровадження будь-яких навіть ідеальних концепцій без врахування духовно-ментальних особливостей, які притаманні національній економіці, не принесе успіху, а отже, для справжнього піднесення вітчизняної економіки потрібно розробляти власні теорії її розвитку, які би враховували різні аспекти національного менталітету.

Саме такою теорією є екомологія як наука про збалансований за інтересами суспільно-економічний розвиток. Ми переконані, що розроблені нами наукові теоретико-методологічні положення екомологічної парадигми можуть і повинні бути основою нової національної стратегії економічного розвитку.

У монографії автору вдалося не лише критично проаналізувати основні положення неокласичної економічної теорії, виокремити їхні недостатньо обґрунтовані, суперечливі аспекти, а й сформулювати напрям подальшого розвитку економіки на основі збалансованих екологічних, інформаційних та духовних аспектів.

Лише Ви, шановні читачі, можете оцінити якість цієї монографії, написання якої забрало більше десяти років наполегливої праці в бібліотеках та за комп'ютером. Сподіваюся, марно не були докладені чималі зусилля, і ця книга стане в нагоді ще тисячам науковців, які вноситимуть свою лепту у розвиток економічної науки.

У книзі чимало положень мають радикально новий, незвичний характер, тому їх можуть не відразу сприйняти в науковому середовищі. Можливо, деякі з них є помилковими і лише з часом буде це з'ясовано, а можливо, навпаки, час підтвердить правильність запропонованих концепцій, і вони будуть основою нових наукових напрямів.

## СПИСОК ВИКОРИСТАНИХ ДЖЕРЕЛ

1. Алле Морис. Условия эффективности в экономике / Алле Морис; пер. с фр. Л. Б. Азимова и др. – М. : НИЦ «Наука для общества», 1998. – 304 с.
2. Андреев А. О концепции «менеджеров знаний» [Электронный ресурс]. / А. Андреев – Режим доступа : [http://www.webplanet.ru/news/reading-room/2006/3/20/we\\_3\\_0.html](http://www.webplanet.ru/news/reading-room/2006/3/20/we_3_0.html)
3. Антонюк В. Головні напрями зміцнення соціально-економічних основ формування людського капіталу в Україні / В. Антонюк // Україна: аспекти праці. – 2006. – № 2. – С. 39–47.
4. Аристотель. Категории / Сочинения : в 4 т. – Т. 3. / Пер. с древнегреч. ; общ. ред. А. И. Доватура. – М. : Мысль, 1983. – 830 с.
5. Аристотель. Никомахова этика / Сочинения : в 4 т. – Т.4. / Пер. с древнегреч. ; общ. ред. А. И. Доватура. – М. : Мысль, 1983. – 830 с.
6. Аристотель. Сочинения : в 4 т. Т. 4 / Пер. с древнегреч. ; Общ. ред. А. И. Доватура. – М. : Мысль, 1983. – 830 с.
7. Арістотель. Політика / Арістотель ; пер. з давньогр. та передм. О. Кислюка. – К. : Основи, 2000. – 239 с.
8. Базилевич В. Метафізика економіки / Базилевич В. Д., Ільїн В. В. – К. : Знання, 2007. – 718 с.
9. Базы знаний интеллектуальных систем / Гаврилова Т. А., Хорошевский В. Ф. – СПб. : Питер, 2001. – 384 с.
10. Балацкий Е. Диалектика познания и новая парадигма экономической науки / Е. Балацкий // Мировая экономика и международные отношения – № 7. – 2006. – С. 73–79.
11. Балацкий Е. Экономическая наука: новые вызовы современности / Е. Балацкий // Мировая экономика и международные отношения – 2006. – № 1. – С. 61–67.

*Список використаних  
джерел*

---

12. Барлоу Д. INTERNET: Экономика идей : [Електронний ресурс] / Д. Барлоу. – Режим доступу : <http://www.zvuki.ru/R/P/3278/>
13. Бауман З. Глобалізація. Наслідки для людини і суспільства / З. Бауман. – К. : Видав. дім «Києво-Могилянська академія» – 2008.
14. Бегбедер Ф. 99 франков / Ф. Бегбедер. – М. : Иностранка. – 2002. – 86 с.
15. Бек У. Что такое глобализация? Ошибки глобализма – ответы на глобализацию / У. Бек. – М. : Прогресс-Традиция, 2001. – 304 с.
16. Бердяев Н. Судьба России: Сочинения / Н. Бердяев. – М. : Харьков, 1998. – С. 690.
17. Білодід Ю. Філософія: український світоглядний акцент. навч. посіб. / Ю. Білодід. – Житомир : Полісся, 1996. – 189 с.
18. Білорус О. Глобалізація і національна стратегія України / О. Білорус. – Броди: Просвіта, 2001. – 300 с.
19. Бласко Г. Економічне диво чи економічна загадка? Соціальне ринкове господарство та його застосування / Г. Бласко – Л. : Світовид, 1992. – 60 с.
20. Блауг М. Методологія економічної науки, или Как экономисты объясняют / М. Блауг ; пер. с англ.; науч. ред. и вступ. статья В. С. Автономова. – М. : НП «Журнал Вопросы экономики», 2004. – 416 с.
21. Блауг М. Экономическая мысль в ретроспективе / М. Блауг. – М. : Дело ЛТД, 1994. – 627 с.
22. Близнюк В. Оцінка людського потенціалу економічного зростання України: теорія та практика / В. Близнюк // Україна: аспекти праці. – 2006. – № 5. – С. 30–34.
23. Большой толковый словарь русского языка / Гл. ред. С. А. Кузнецов. – СПб. : Норинт, 2001. – 1536 с.
24. Бондаренко В. «Сталий розвиток» – не найточніший термін // Проблеми української термінології. – Вісник Державного університету «Львівська політехніка». – 1998. – № 336. – С. 355–356.



25. Борщук Є. М. Людина і природа в системі продуктивних сил суспільства : моногр. / Є. М. Борщук. – Львів : Вид-во ЛКА, 2002. – С. 280.
26. Борщук Є. М. Основи теорії стійкого розвитку еколого-економічних систем : моногр. / Є. М. Борщук. – Львів : Растр-7, 2007. – 436 с.
27. Борщук Є. М. Концепція сталого розвитку і проблеми оптимізації еколого-економічних систем / Борщук Є. М., Загорський В. С. // Регіональна економіка. – 2005. – № 3. – С. 23–28.
28. Бощенко И. В. Эволюция Социальных Систем – [Електронний ресурс] / И. В. Бощенко. – Режим доступу : <http://neuroquad.ru/book/ess/ess.html>
29. Буайе Р. Теория регуляции: Критический анализ / Р. Буайе – М. : Наука для общества, 1997. – 457 с.
30. Булгаков С. Н. Философия хозяйства / С. Н. Булгаков. – М. : ВФиП, 1990. – 365 с.
31. Бунич П. Г. Новое направление экономической науки / П. Г. Бунич // Проблемы экономики моря и мирового океана. – 1975. – № 4. – С. 65–73.
32. Бурлака В. Энергосберегающий кнут и пряник. Методы стимулирования энергосбережения в Украине и за рубежом / Бурлака В., Назарчук В. ТЭК. – 2006. – № 5. – С. 27–37.
33. Ванькович Р. Безальтернативна альтернатива (Чому нам потрібна «альтернативна» енергетика?) / Р. Ванькович // Ринок інсталяцій. – 2006. – № 2. – С. 6–8.
34. Васильченко В. С. Управління трудовим потенціалом : навч. посіб. – Васильченко В. С., Гриненко А. М., Грішнова О. А., Керб Л. П. – К.: КНЕУ, 2005. – 403 с.
35. Ватаманюк З. Вступ до економічної теорії. Курс лекцій. Ч. 1. Ватаманюк З., Ватаманюк О. – Львів : Видав. центр ЛНУ імені Івана Франка, 2004. – 386 с.

*Список використаних  
джерел*

---

36. Ващекин Н. П. Информатизация общества и устойчивое развитие. Ващекин Н. П., Пасхин Е. Н., Урсул А. Д. – М. : Изд-во МГУК, 2000. – 213 с.
37. Введение в информационный бизнес : учеб. пособ. / О. В. Голосов, С. А. Охрименко, А. В. Хорошилов и др. ; под ред. В. П. Тихомирова, А. В. Хорошилова. – М. : Финансы и статистика, 1996. – 240 с.
38. ВВП на душу населення, індекс корупції [Електронний ресурс]. 2010–2011. – Режим доступу : <http://www.indexmundi.com>
39. Вебер М. Протестантська етика і дух капіталізму / М. Вебер. – К. : Основи, 1994. – 261с.
40. Веклич О. О. Механізм впливу екологічних стандартів на конкурентоспроможність О. О. Веклич // Науковий вісник: Екологізація економіки як інструмент сталого розвитку в умовах конкурентного середовища. – 2005. – Вип.15.6. – С. 71–78.
41. Великий тлумачний словник сучасної української мови (з дод. і допов.) / Уклад. і голов. ред. В. Т. Бусел. – К. : Ірпінь : ВТФ «Перун», 2005. – 1728 с.
42. Вітер Д. В. Інституціоналізація чи економічна свобода: еволюція концептуальних поглядів на процеси міжнародної інтеграції / Д. В. Вітер // Економічна теорія. – 2011. – № 3. – С. 73–82.
43. Врублевська О. В. Небезпеки ринкової трансформації сфери природокористування // Наук. вісник НЛТУУ. – 2005. – Вип.15.4. – С. 203–207.
44. Вступ до економічної теорії: підручник / За ред. З. Ватаманюка. – Львів : Новий світ-2000, 2006. – 504 с.
45. Гаврилишин Б. До ефективних суспільств: Дороговкази в майбутнє: доп. Римському Клубові / Б. Гаврилишин ; упоряд. В. Рубцов. – [вид. 3-тє, допов]. – К. : Унів. вид-во ПУЛЬСАРИ, 2009. – 248 с.

46. Гаврилова Т. А. Использование онтологий в системах управления знаниями [Электронный ресурс]. / Т. А. Гаврилова. – Режим доступа : [http://kmtec.ru/publications/library/authors/ontolog\\_engeneering.shtml](http://kmtec.ru/publications/library/authors/ontolog_engeneering.shtml).
47. Галушкіна Т. П. Економіка природокористування: підручник / Т. П. Галушкіна. – К. : Бурун Книга, 2009. – 480с.
48. Гальчинський А. С. Основи економічної теорії : підручник. Гальчинський А. С., Єщенко П. С., Палкін Ю. І. – К. : Вища школа, 1995. – 471 с.
49. Гегель Г. В. Философия духа / Г. В. Гегель // Энциклопедия философских наук : в 3 т. – М. : Советская энциклопедия, 1977. – Т. 3. – С. 39.
50. Геєць В. М. Довіра як елемент соціального капіталу в економічному розвитку України / В. М. Геєць // Економічна теорія. – 2010. – № 3. – С. 7–19.
51. Геєць В. М. Уроки та перспективи ринкових реформ і довгострокового економічного зростання в Україні / В. М. Геєць // Економічна теорія. – 2004. – № 3. – С. 3–27.
52. Гелбрейт Дж. Экономические теории и цели общества / Дж. Гелбрейт. – М., – 1976. – 246 с.
53. Гелд Д. Глобалізація/антиглобалізація / Гелд, Д., Мак-Грю Е. – К. : К.І.С. – 2004. – 180 с.
54. Гидденс Э. Ускользающий мир: как глобализация меняет нашу жизнь. Э. М. Гидденс. – М. : Весь мир, 2004. – 120 с.
55. Гінзбург М. Д. Стандартизуючи українську термінологію, гатимо шлях до СОТ та ЄС / М. Д. Гінзбург // Ринок інсталяцій. – 2006. – № 2. – С. 16-19.
56. Глобалізація і безпека розвитку / [О. Г. Білорус, Д. Г. Лук'яненко, М. О. Гончаренко, В. А. Зленко], ред. : О. Г. Білорус ; НАН України. Ін-т світ. економіки і міжнар. відносин, Київ. нац. екон. ун-т. – К., 2001. – 734 с.

*Список використаних  
джерел*

---

57. Глобальний конкурентний простір : моногр. / О. Г. Білорус, Ю. М. Пахомов, І. Ю. Гузенко, О. К. Скаленко, О. В. Гаврилюк; Київ. нац. екон. ун-т ім. В. Гетьмана, Ін-т світ. економіки і міжнар. відносин НАН України, Міжнар. асоц. «Україна – Рим. клуб», Міжнар. ін-т глобалістики. – К., 2007. – 680 с.
58. Гнідий М. В. Шляхи підвищення енергоефективності економіки України за рахунок технологічної перебудови промисловості / Гнідий М. В., Агеєва Т. П., Бондаревська І. М. // Проблеми загальної енергетики. – 2005. – № 12. – С. 15–22.
59. Гончаренко С. У. Фізика: Основні закони і формули / С. У. Гончаренко. – [3-тє вид.]. – К.: Либідь, 1995. – 45 с.
60. Гостев А. Александр Бард. Кризис – уловка, при помощи которой нетократы украли деньги у буржуазии [Електронний ресурс] / А. Гостев – Режим доступу : <http://www.snob.ru/selected/entry/9084>
61. Грабинський І. М. Еколого-економічна система України: порівняльний аналіз І. М. Грабинський. – Львів : ЛДУ ім. І. Франка – НТШ, 1997. – 238 с.
62. Гражевська Н. І. Актуальні проблеми предметно-методологічного оновлення сучасної економічної теорії / Н. І. Гражевська // Економічна теорія. – 2004. – № 2. – С. 99–113.
63. Грачев Г. В. Информационно-психологическая безопасность личности: состояние и возможности психологической защиты / Г. В. Грачев. – М. : Изд-во РАГС, 1998. – 125 с.
64. Гребнев Л. О предмете экономической науки, или с чего начинать преподавание экономики? / Л. О. Гребнев // Вопросы экономики. – 2008. – № 8. – С. 134–145.
65. Гридасов А. Основопологающие предпосылки и дефиниции в Энергетической стратегии Украины до 2030 года / А. Гридасов // Энергетическая политика Украины. – 2006. – № 3–4. – С. 10–12.

66. Гринів Л. С. Екологічно збалансована економіка: проблеми теорії : моногр. / Л. С. Гринів. – Львів : ЛНУ ім. І. Франка, 2001. – 240 с.
67. Гринів Л. С. Економічна теорія природного капіталу: нові моделі, функції та оцінки / Л. С. Гринів. // Науковий вісник: Екологізація економіки як інструмент сталого розвитку в умовах конкурентного середовища. – 2005. – Вип. 15.6. – С. 65–71.
68. Гриффин К. Введение в проблему человеческого развития / К. Гриффин // Человеческое развитие: новое измерение социально-экономического прогресса. М. – 2000. – С. 20–31.
69. Гриценко А. А. Внутрішня структура довіри / А. А. Гриценко // Економічна теорія. – 2010. – № 3. – С. 20–26.
70. Гриценко А. А. Економічна теорія у сучасному суспільстві / А. А. Гриценко // Економічна теорія. – 2004. – № 1. – С. 3–8.
71. Гриценко А. А. Політична економія: актуалізація проблематики, методологічний потенціал і сполученість з інституціоналізмом / А. А. Гриценко // Економічна теорія. – 2012. – № 1. – С. 5–20.
72. Грішнова О. А. Людський розвиток : навч. посіб. / О. А. Грішнова – К. : КНЕУ, 2006. – 308 с.
73. Гугніна Т. Світові релігії та етика господарювання / Гугніна Т. – Дніпропетровськ : Дніпропетровська держ. мед. академія, 1999. – 47 с.
74. Гудінг Д. Світогляд. / Гудінг Д., Леннокс Д. – К. : Наука, 2003. – 364 с.
75. Давидова І. А. Бібліотека як учасник інформаційного виробництва [Електронний ресурс]. / І. А. Давидова. – 2010. – Режим доступу : <http://www.gpntb.ru/win/inter-events/crimea2003/trud/tom1/sec/Doc52.HTML>
76. Дегтярьова І. Б. Енергетична, інформаційно-комунікаційна, екологічна та синергетична складова соціально-економічного

*Список використаних джерел*

---

- розвитку міста / І. Б. Дегтярьова, М. І. Левенець // Вісник Сумського Державного університету. – 2008. – С. 165–178. – (Серія «Економіка»).
77. Дейлі Г. Поза зростанням. Економічна теорія сталого розвитку / Г. Дейлі ; пер. з англ. : Ін-т сталого розвитку. – К. : Інтелсфера, 2002. – 312 с.
78. Делягин М. Г. Драйв человечества: Глобализация и мировой кризис / М. Г. Делягин. Вече, 2008.
79. Демин А. И. Информационная теория экономики. / А. И. Демин – М. : Палев, 1996. – 352 с.
80. Дзарасов С. Российский кризис: истоки и уроки / С. Дзарасов // Вопросы экономики. – 2009. – № 5. – С. 69–85.
81. Дзарасов С. Теория качественной неоднородности ресурсов и альтернативная экономика / С. Дзарасов // Проблемы прогнозирования – 2002. – № 5. – С. 31–47.
82. Дикий Н. Почему в Украине не учитывают отечественные энергосохраняющие технологии? / Н. Дикий // Зеркало недели. – 2001. – № 45. – С. 9.
83. Дорогунцов С. І. Управління техногенно-екологічною безпекою у парадигмі сталого розвитку: Концепція системно-динамічного вирішення / Дорогунцов С. І., Ральчук О. М. / НАН України, Рада по вивченню продуктивних сил України. – К. : Наукова думка, 2001. – 173 с.
84. ДСТУ 1.5:2003 Національна стандартизація. Правила побудови, викладання, оформлення та вимоги до змісту нормативних документів (ISO/IEC Directives, part 2, 2001, NEQ).
85. ДСТУ 2420-94 Енергоощадність. Терміни та визначення.
86. Дубовик В. Об Энергетической стратегии Украины на период до 2030 года / В. Дубовик // Энергетическая политика Украины. – 2006. – № 3–4. – С. 4–9.

87. Евдокимов В. В. Экономическая информатика : учебник для вузов / Евдокимов В. В. и др. ; под ред. д-ра экон. наук, проф. В. В. Евдокимова. – СПб. : Питер, 1997. – 592 с.
88. Евсеенко А. В. Препринт. Финансовая среда инноваций. Евсеенко А. В., Зверев В. С., Унтура Г. А. – Новосибирск : ИЭОПП СО РАН, 2002. – 57 с.
89. Економічна енциклопедія : у 3 т. Т. 3 / Редкол. : С. В. Мочерний (відп. ред) та інш. – К. : Видав. центр «Академія», 2002. – 952 с.
90. Економічна теорія : навч. посіб. / За ред. В. О. Білика, П. Т. Саблука. – К. : ННЦ ІАЕ, 2004. – 560 с.
91. Економічна теорія : підручник / Ред. : І. Ф. Комарницький. – Чернівці : Рута, 2008. – 431 с.
92. Економічна теорія: вступ, макроекономіка, мікроекономіка : Навч. посіб. / За ред. З. Г. Ватаманюка та О. З. Ватаманюка. – Львів : Інтелект-Захід, 2008. – 540 с.
93. Економічна теорія: макро- і мікроекономіка : навчальне видання. / За ред. З. Ватаманюка і С. Панчишина. – К. : Альтернативи, 2001. – 606 с.
94. Енергетична стратегія України до 2030 року [Електронний ресурс]. – Режим доступу : [www.rada.kiev.ua/](http://www.rada.kiev.ua/)
95. Європейське інформаційне суспільство (тематичний портал) – Europe's Information society ( thematic portal) [Електронний ресурс]. – Режим доступу : [http://ec.europa.eu/information\\_society/eeurope/2005/all\\_about/elearning/index\\_en.htm#European%20Targets%20and%20Initiatives](http://ec.europa.eu/information_society/eeurope/2005/all_about/elearning/index_en.htm#European%20Targets%20and%20Initiatives)
96. Єжова Л. Ф. Інформаційний маркетинг : навч. посіб. – К. : КНЕУ, 2002. – 560 с.
97. Загальна економічна теорія (політична економія) : підручник : у 2 ч. / За заг. ред. Буяна І. В., Ковальчука В. М. – Тернопіль, 2001. – Ч. 1. – 379 с.
98. Загвойська Л. Д. Пріоритетні напрямки наукових досліджень екологічної економіки / Л. Д. Загвойська // Науковий вісник:

*Список використаних джерел*

---

- Екологізація економіки як інструмент сталого розвитку в умовах конкурентного середовища. – 2005. – Вип. 15.6. – С. 136–143.
99. Закон України «Про енергозбереження» від 01.07.1994 № 74/94-ВР (з останніми змінами згідно із Законом України від 05.04.2005 № 2509-IV).
100. Закон України «Про основні засади розвитку інформаційного суспільства в Україні на 2007-2015 роки»/ 9 січня 2007 року, N 537-V [Електронний ресурс]. – Режим доступу : <http://www.rada.gov.ua>
101. Зверев В. С. Онтологія інноваційної діяльності [Електронний ресурс]. / Зверев В. С., Унтура Г. А. – 2010–2011. – Режим доступу : <http://sinin.nsc.ru/docs/Ontologia.doc>
102. Звіт з людського розвитку на 2010 рік // Інформаційний портал: Організація об'єднаних націй в Україні [Електронний ресурс]. – 2010–2011. – Режим доступу : <http://www.un.org.ua/ua/information-centre/news/1243>. – 2010.
103. Злупко С. Новаторський «Вступ до економічної теорії» / С. Злупко // Економічна теорія. – 2005. – № 2. – С. 115–116.
104. Злупко С. Основи екогенології: Текст лекцій і програмно-методичне забезпечення / С. Злупко. – Львів : Видав. центр ЛНУ імені Івана Франка, 2003. – 240 с.
105. Злупко С. М. Від археології до економіки, регіоніки, кібернетики і екогенології. Вибрані дослідження / С. М. Злупко. – Львів : ЛНУ імені Івана Франка, 2001. – 584 с.
106. Злупко С. М. Екогенологічні засади ефективної регіональної політики / С. М. Злупко // Соціально-економічні дослідження в перехідний період (Щорічник наукових праць). – Львів, 1999. – Вип. VIII. – С. 20–34.
107. Злупко С. М. Економічна теорія і державотворення / С. М. Злупко // Республіканець. – 1993. – № 6. – С. 42–45.



108. Злупко С. М. Криза економічної теорії та спроби її подолання в Україні (науково-критичний огляд) / С. М. Злупко // Республіканець. – 1994. – № 3–4. – С. 18–120.
109. Злупко С. М. Наука про взаємодію суспільства і природи / С. М. Злупко // Вісник АН УРСР. – 1987. – № 5. – с. 70–75.
110. Злупко С. М. Наукові діалоги / С. М. Злупко. – Львів : Тріада плюс, Львівський НУ ім. Івана Франка, 2005. – 704 с.
111. Злупко С. Н. Теоретико-управленческие аспекты занятости в развитии социалистическом обществе / С. Н. Злупко. – К. : Наукова думка, 1985. – 144 с.
112. Зомбарт В. Буржуа. Евреи и хозяйственная жизнь: перевод с немецкого / В. Зомбарт. – М. : Айрис-пресс, 2004. – 624 с.
113. Іващенко М. В. Вплив релігії як суспільної інституції на економічну поведінку / М. В. Іващенко // Економіка: проблеми теорії та практики. – 2008. – Вип. 239. – С. 625 – 640.
114. Іващенко М. В. Вплив релігії на соціально-економічне становище країн світу в сучасних умовах // Бізнес інформ. – № 10. – 2012. – С. 51–54.
115. Кастельс М. Информационная эпоха: экономика, общество и культура / М. Кастельс; пер. с англ. под науч. ред. О. И. Шкаратана. – М. : ГУ ВШЭ, 2000. – 608 с.
116. Кизима В. В. От постнеклассики к метафизике тотальности // Totallogy – XXI. Постнекласичні дослідження. – 2007. – № 17/18. – С. 7–34.
117. Кишко О. Правовое регулирование использования возобновляемых источников энергии // Энергетическая политика Украины. – 2005. – № 9. – С. 41–44.
118. Клавдиенко В. П. Экономические стимулы использования возобновляемых источников энергии // Энергия. – 2004. – № 6. – С. 14–19.

*Список використаних джерел*

---

119. Книш І. В. Екологічне знання в сучасному освітньому дискурсі : автореферат дис. на здобуття наук. ступеня канд. філософ. наук. / І. В. Книш. – К., – 2008. – 25 с.
120. Козюк В. В. Проблеми сучасної макроекономічної теорії та політики економічного зростання в світлі глобальної фінансової нестабільності / Козюк В. В., Заклекта О. І., Шиманська О. П. // Світ фінансів. – 2011. – № 4. – С. 205–209.
121. Колоколов В. А. Инновационные механизмы функционирования предпринимательских структур / В. А. Колоколов / Менеджмент в России и за рубежом, 2002. – С. 146–155.
122. Кочума І. Інституційні передумови людського розвитку в Україні / І. Кочума // Україна: аспекти праці. – 2006. – № 5. – С. 35–40.
123. Кричевська Т. О. Логіко-історичний аналіз довіри в контексті соціально-економічних відносин / Т. О. Кричевська // Економічна теорія. – 2009. – № 3. – С. 8–12.
124. Культура и экономическое развитие [Електронний ресурс]. – Режим доступу : <http://www.inliberty.ru/library/study/324/>
125. Кун Т. Структура научных революций / Томас Кун ; пер. с англ. И. З. Налетова. – М. : Прогресс, 1977. – 300 с.
126. Кюнтцель С. Эволюционное моделирование и критический реализм / С. Кюнтцель // Вопросы экономики. – 2009. – № 1. С. 101–118.
127. Лагутін В. Д. Людина і економіка: Соціоекономіка : навч. посіб. для вузів. / В. Д. Лагутін – К. : Просвіта, 1996 – 336 с.
128. Лазарева С. Ф. Економіка та організація інформаційного бізнесу : навч. посіб. / С. Ф. Лазарева – К. : КНЕУ, 2002. – 667 с.
129. Лиско Л. Р. Предметна сфера економічної теорії в суспільстві сталого розвитку: універсумсно-синергетичне обґрунтування / Л. Р. Лиско // Науковий вісник: Екологізація економіки як інструмент сталого розвитку в умовах конкурентного середовища. – 2005. – Вип. 15.6. – С. 121–129.

130. Лиско Л. Р. Економічна теорія сталого розвитку: світоглядні та методологічні чинники становлення / Л. Р. Лиско, Т. Ю. Туниця // Економічна теорія. – 2012. – № 4. – С. 19–28.
131. Литвинов В. Латинсько-український словник. / В. Литвинов. – К. : Українські пропілеї, 1998. – 710 с.
132. Локк Дж. Опытты о законе природы. Сочинения: в 3 т. Локк Дж.; пер. с англ. и лат. – Т. 3. – М. : Мысль, 1988. – 668 с.
133. Лоусон Т. Современная «экономическая теория» в свете реализма / Т. Лоусон // Вопросы экономики. – 2006. – № 2. – С. 77–98.
134. Людський розвиток в Україні : 2004 р. (колектив авторів): Щорічна науково-аналітична доповідь / За ред. Е. М. Лібанової. – К. : Інститут демографії та соц. дослідж. НАН України, Держкомстат України, 2004. – 264 с.
135. Людський розвиток регіонів України: методика оцінки і сучасний стан / Е.М. Лібанова, Н.С.Власенко, О.С.Власюк та ін. – К., 2002. – 123с.
136. Майгер Н. Политика формирования энергобаланса Украины / Н. Майгер // Энергетическая политика Украины. – № 2. – 2006. – С. 4–6.
137. Малицька І. Д. Освітні мережі як сучасні інформаційно-комунікаційні технології в системах освіти зарубіжних країн – [Електронний ресурс]. / І. Д. Малицька – Режим доступу : <http://www.ime.edu-ua.net/em8/content/08midcfo.htm>
138. Малюк А. Дискурс глобалізації з точки зору світ-системного аналізу / А. Малюк // Соціологія: теорія, методи, маркетинг. 2005. – № 2. – С. 176–196.
139. Мамалуй О. О. Основи економічної теорії : підручник / О. О. Мамалуй та ін. ; за заг. ред. О. О. Мамалуя. – К. : Юрінком Інтер, 2003. – 478 с.
140. Маркетинг / Под ред. А. Н. Романова. – М., 1996.

*Список використаних джерел*

---

141. Матвийчук А. Ренессанс энергосбережения в Украине: да или... Матвийчук А., Соколовская Н. // Энергетическая политика Украины. – 2006. – № 1. – С. 33–7.
142. Мелешкин М. Т. Проблемы экономики моря и мирового океана / М. Т. Мелешкин // Вестник АН УССР. – 1973. – № 4. – С. 61–67.
143. Мельник Л. Т. Фундаментальные основы развития / Л. Т. Мельник – Сумы : Ун. Книга, 2003. – 342 с.
144. Мельник Л. Г. Екологічна економіка : підручник / Л. Г. Мельник. – Суми : ВТД «Університетська книга», 2002. – 346 с.
145. Мельник Л. Г. Информационная экономика / Л. Г. Мельник – Сумы : ИТД «Університетська книга», 2003. – 288 с.
146. Мережа RTTN [Електронний ресурс]. – Режим доступу : <http://www.rttt.ru>
147. Методи аналізу даних [Електронний ресурс]. – Режим доступу : [www.researchgate.net/...Methods.../50463518a48104b53b.pdf](http://www.researchgate.net/...Methods.../50463518a48104b53b.pdf)
148. Милгром П. О чем вам расскажет продавец: игры убеждения и раскрытие информации / П. Милгром // Вопросы экономики. – 2008. – № 3. – С. 95–109.
149. Моисеев Н. Н. Мировое сообщество и судьба России / Н. Н. Моисеев. – М. : МНЭПУ, 1997. – 467 с. – (Сочинения : в 2 т. / Н. Н. Моисеев ; Т. 2).
150. Моисеев Н. Н. Человек и биосфера / Моисеев Н. Н., Александров В. В., Тарко А. М. – М. : Наука, 1986. – 385 с.
151. Мочерний С. В. Економічна теорія : навч. посіб. / С. В. Мочерний. – К. : Академія, 2009. – 639 с.
152. Мочерний С. До питання про постіндустріальне суспільство / С. Мочерний // Економіка України. – 2002. – № 9. – С. 52–58.
153. Мочерний С. Людина та закони її розвитку Мочерний С., Устенко О. // Економіка України. – 2004. – № 9.

- 
154. Мочерний С. В. Методологія економічного дослідження / С. В. Мочерний. – Львів : Світ, 2001. – 416 с.
  155. Мунтіян В. І. Основи теорії інформаційної моделі економіки / В. І. Мунтіян. – К. : КВІЦ. – 368 с.
  156. Мюрдаль, Гуннар [Електронний ресурс] / Мюрдаль, Гуннар – Режим доступу : <http://n-t.ru/nl/ek/myrd>
  157. Н. Паклин «Алгоритмы кластеризации на службе Data Mining» / [Електронний ресурс] / Н. Паклин – Режим доступу : <http://www.basegroup.ru/clusterization/datamining.html>.
  158. Нейский И. Классификация и сравнение методов кластеризации / И. Нейский // Интеллектуальные технологии и системы : сб. учеб.-метод. работ и статей аспирантов и студентов. Вып. 8 / Сост. и ред. Ю. Н. Филипповича. – М. : НОК «CLAIM», 2006. – С. 130–143.
  159. Нельсон Р. Эволюционная теория экономических изменений / Нельсон Р., Уинтер С. – М. : Дело, 2002.
  160. Нестеров П. М. Экономика природопользования и рынок : учебник для вузов / Нестеров П. М., Нестеров А. П. – М. : Закон и право, ЮНИТИ, 1997. – 413 с.
  161. Ойкен В. Основы национальной экономики : пер. с нем. / Ойкен В.; общ. ред. В. С. Автономова, В. П. Гутника, К. Херрманн-Пиллата. – М. : Экономика, 1996. – 351 с.
  162. Олійник П. М. Екологізація регіонального економічного розвитку як складова загальнодержавної політики поліпшення якості життя / П. М. Олійник // Науковий вісник: Екологізація економіки як інструмент сталого розвитку в умовах конкурентного середовища. – Львів : НЛТУУ. – 2005, Вип. 15.6. – С. 23–27.
  163. Оліферчук В. Основні аспекти формування екологічного мислення / В. Оліферчук // Екологізація економіки як інструмент сталого розвитку в умовах конкурентного

*Список використаних джерел*

---

- середовища : матеріали міжнар. наук.-практ. конф. – Львів : НЛТУУ, 2005. – С. 236–242.
164. Онищенко В. П. Онтологія маркетингу / В. П. Онищенко // Економічна теорія. – 2010. – № 2. – С. 87–97.
165. Онищук Г. І. Енергозбереження європейськими методами / Г. І. Онищук // Ринок інсталяцій. – 2006. – № 4. – С. 50–51.
166. Описание платформы [Електронний ресурс]. – Режим доступу : <http://www.basegroup.ru/deductor/description/>
167. Осипов Ю. М. Философия хозяйства : в 2 кн: Курс философии хозяйства. Проблемы философии хозяйства / Ю. М. Осипов. – М. : Юристъ, 2001. – 624 с.
168. Основи економічної теорії / За ред. проф. С. В. Мочерного. – Тернопіль : АТ Тарнекс, 1993. – 686 с.
169. Основні фактори впливу релігії на економіку [Електронний ресурс]. – Режим доступу : <http://socio.125mb.com/osnovnyie-factoryi-vliyaniya-religii-22833.html>
170. Основы теории игр. Бескоалиционные игры / Воробьев Н. Н. – М. : Наука. Главная редакция физико-математической литературы, 1984. – 496 с.
171. Офіційний сайт національного центру інноваційного обміну в США // [Електронний ресурс]. – Режим доступу : [-http://www.nttc.edu/](http://www.nttc.edu/).
172. Павленко Ю. В. Феномен довіри і недовіри у всесвітній історії / Ю. В. Павленко // Економічна теорія. – 2010. – № 3. – С. 27–39.
173. Павлов И. Поведенческая экономическая теория – позитивный подход к исследованию экономической деятельности // Вопросы экономики. – 2007. – № 6. – С. 78–96.
174. Панчишин С. М. Макроекономіка : навч. посібник / С. М. Панчишин. – К. : Либідь, 2001. – 616 с.
175. Перхач В. Дія -діяння / Перхач В., Іванків Б. // Науково-технічне слово. – 1995. – № 1(4). – С. 88–118.

176. Печчеї А. Человеческие качества : Перев. с англ. / А. Печчеї – М. : Прогресс. – 1985. – 312 с.
177. Пирков В. Реальний шлях до зниження енергоспоживання в житловому фонді / В. Пирков // Ринок інсталяцій. – 2006. – № 4. – С. 22–25.
178. Погорілий О. Макс Вебер і його класична праця / Передмова до праці «Протестантська етика і дух капіталізму» / О. Погорілий – К. : Основи, 1994. – 261 с.
179. Постанова Верховної Ради України від 06.10.2005 № 2966-IV «Про заходи щодо запобігання енергетичній кризі в Україні».
180. Присняков В. Ф. Информация, энергия и время в экономике / В. Ф. Присняков М. :Наука, 1996. – 86 с.
181. Пруссова Л. Г. Экономика. Тренинг курс: Учеб.-метод. пособие. / Л. Г. Пруссова – К. : ТОВ «УВПК «ЕксОб», 1999. – 632 с.
182. Прыкин Б. В. Стратегия экономики. Природный экогармонизм : учеб. пособие для вузов. М. : ЮНИТИ-ДАНА, 2000. – 367 с.
183. Пыжиков А. В. Грани русского раскола. Заметки о нашей истории от XVII века до 1917 года. / А. В. Пыжиков. – М.: Древлехранилище, 2013. – 646 с.
184. Равновесие в экономической системе переходного типа: предпосылки, механизмы, управление / Под общей ред. О. Л. Яременко; Народная украинская академия. – Харьков, 2004. – 415с.
185. Релігії світу [Електронний ресурс]. – Режим доступу : <http://www.world-religion.net/>
186. Релігійна карта світу: як вірують сім мільярдів? [Електронний ресурс]. – Режим доступу : <http://www.religion.in.ua>
187. Решетило В. П. Синергетична парадигма та формування нелінійного стилю економічного мислення / В. П. Решетило // Економічна теорія. – 2004. – № 4. – С. 3–21.

*Список використаних джерел*

---

188. Розанвалон П. Утопічний капіталізм. Історія ідеї ринку / П. Розанвалон ; пер. з фр. Є. Марічева. – К. : Вид. дім «Києво-Могилянська академія», 2006. – 246 с.
189. Савощенко А. С. Інфраструктура товарного ринку : навч. посіб. / А. С. Савощенко. – К. : КНЕУ, 2004. – 345 с.
190. Сасаки М. Доверие в современной России (компаративистский подход к «социальным добродетелям») / Сасаки М., Латов Ю., Ромашкина Г., Давыденко В. // Вопросы экономики. – 2010. – № 2. – С. 84–93.
191. Сенченко М. І. Невидима війна - економічні й політичні кілери / М. І. Сенченко // Персонал плюс. – 2007. – № 31(234). – С. 4–5.
192. Сенченко М. І. Четверта світова війна / М. І. Сенченко. – К. : МАУП, 2006. – 64 с.
193. Сидорович О. В. Економічна теорія – основа економічної стратегії держави / О. В. Сидорович // Економічна теорія. – 2010. – № 1. – С. 5–17.
194. Синякевич І.М. Екологізація розвитку: об'єктивна необхідність, методи, пріоритети// Економіка України – 2004, №1. – С.57-63.
195. Синякевич І. М. Екологізація розвитку: суть, об'єктивна необхідність, принципи, інструменти, перспективи для України // Науковий вісник: Екологізація економіки як інструмент сталого розвитку в умовах конкурентного середовища / І. М. Синякевич. – 2005. – Вип. 15.6. – С. 98–103.
196. Синякевич І. М. Інструменти екополітики: теорія і практика / І. М. Синякевич. – Львів : ЗУКЦ, 2003. – 188 с.
197. Скалацький В. М. Інформаційне суспільство: сучасні теорії та моделі: (соціально-філософський аналіз) : автореф. дис. на здобуття наук. ступеня ... канд. філософ. наук / В. М. Скалацький К., 2006. – 20 с.
198. Словник іншомовних слів / Укл. : С. М. Морозов, Л. М. Шкарапута. – К. : Наукова думка, 2000. – 680 с.



199. Словник української мови : у 11 т. / К. : Наукова думка. – 1970–1980.
200. Смирнов А. В. Онтолого-ориентированный многоагентный подход к построению систем интеграции знаний из распределённых источников Смирнов А. В., Левашова Т. В., Пашкин М. П., Шилов Н. Г. // Информационные технологии и вычислительные системы. – 2002. – № 1. – С. 62–82.
201. Сорос Дж. Кризис мирового капитализма. Открытое общество в опасности / Дж. Сорос. пер. с англ. – М. : ИНФРА-М, 1999. – ХХVI, 262 с.
202. Стігліц Дж. Глобалізація та її тягар / Стігліц Дж. – К. : ВД «КМ Академія». – 2003.
203. Стогній Б. С. Енергозбереження та енергетична безпека України. Стогній Б. С., Жовтянський В. А. // Проблеми загальної енергетики. – 2005. – № 12. – С. 7–14.
204. Стоуньер Т. Информационное богатство: профиль постиндустриальной экономики / Т. Стоуньер // Новая технократическая волна на Западе. – М., 1986. – С. 392–409.
205. Суїменко Є. Реклама: економічні функції та психологічний терор / Є. Суїменко // Соціологія: теорія, методи, маркетинг. – 2004. – № 1. – С. 135–151.
206. Сухін Є. Основні завдання у сфері енергоефективності і енергозбереження. Доповідь на засіданні Кабінету Міністрів України 22.02.2006 р. / Є. Сухін // Енергоінформ. – 2006. – № 9. – С. 1–2.
207. Суходоля О. М. Проблеми державної політики енергоефективності на сучасному етапі / О. М. Суходоля // Ринок інсталяцій. – 2006. – № 5. – С. 6–9.
208. Тарасевич В. Постнекласична наука та економічна теорія / В. Тарасевич // Економіка України. – 2004. – № 2. – С. 59–65.

*Список використаних джерел*

---

209. Тимофієнко Л. Правові та економічні аспекти організованих ринків інтелектуальної власності / Тимофієнко Л., Ратушин Ю. // Інтелектуальна власність, 2003. – № 12. – С. 45–51.
210. Титенко С. В. Практична реалізація технології автоматизації тестування на основі понятійно-тезисної моделі. Образование и виртуальность – 2006. / Титенко С. В., Гагарін О. О. Сб. научных трудов 10-й Междунар. конф. Украинской ассоциации дистанционного образования / Под общ. ред. В. А. Гребенюка, Др. Киншука, В. В. Семенца. – Харьков-Ялта : УАДО, 2006. – С. 401–412.
211. Титенко С. В. Науковий звіт за темою «Моделі і інформаційні технології керування Web-контентом систем безперервного навчання» [Електронний ресурс] / С. В. Титенко – Режим доступу : <http://www.setlab.net/downloads/SETLaboratoryReport2009.pdf>.
212. Ткач І. Генеза екомологічної парадигми людського розвитку/ Приймак В., Ткач І. // Україна: аспекти праці. – 2008. – № 3. – С. 28–34.
213. Ткач І. І. Модель кредитно-інвестиційного процесу на основі скінченої безкоаліційної біматричної гри / І. І. Ткач // Вісник Львівського університету. – 2004. – Вип. 33. – С. 201–208. – (Серія «Економічна»).
214. Ткач І. І. Моделювання оптимальних стратегій ризик-менеджменту банківської діяльності / І. І. Ткач // Вісник Тернопільської академії народного господарства. – 2003. – № 4. – С. 150–158.
215. Ткач І. І. Духовність як економічна категорія / І. І. Ткач // Вісник Львівського університету. – 2007. – Вип. 37(2). – С. 342–346. (Серія «Економічна»).
216. Ткач І. І. Духовно-ментальний чинник як критерій класифікації національних економік / І. І. Ткач // Зб. Формування ринкової економіки в Україні: зб. наук. праць. – 2013. – Вип. 30. – С. 263–367.

217. Ткач І. І. Екогенологія як наука майбутнього / України син / І. І. Ткач // Збірник матеріалів на пошану доктора економічних наук, професора, заслуженого діяча науки і техніки України Степана Злупка. – Львів, 2006. – С. 515–529.
218. Ткач І. І. Екомологічні засади моделювання стратегічного розвитку економіки України / І. І. Ткач // Вісник Львівського університету. – 2009. – Вип. 39. – С. 354–361. – (Серія «Економічна»).
219. Ткач І. І. Інформаційне моделювання кредитного процесу / І. І. Ткач, Л. М. Тимошенко // Економіка і управління. – 2010. – № 1. – С. 102–107.
220. Ткач І. І. Моделювання процесу формування ціни на інформаційний продукт / І. І. Ткач // Формування ринкової економіки в Україні : зб. наук. праць. – 2009. – Вип. 18. – С. 312–319.
221. Ткач І. І. Об'єктний підхід до детермінації концептуального представлення предметної області / І. І. Ткач // Вісник Тернопільської академії народного господарства. – 2000. – № 10. – С. 80–84.
222. Ткач І. І. Окремі аспекти концепції ESR-моделі / Ткач І. І. // Тези доповідей Всеукраїнської наукової конференції [«Застосування обчислювальної техніки, математичного моделювання та математичних методів у наукових дослідженнях»]. – Львів, 1996. – С. 86.
223. Ткач І. І. Онтологічна концептуалізація економічних систем / І. І. Ткач // Вісник Тернопільського національного економічного університету. – № 4. – 2007. – С. 113–117.
224. Ткач І. І. Рівновага інтересів як критерій прийняття управлінських рішень / І. І. Ткач // Львівський Ставропігон. – 2006. – Вип. 1 – С. 77–86. – (Серія «Інформаційні технології, математичне моделювання та системи прийняття рішень»).

*Список використаних джерел*

---

225. Ткач І. І. Система функціональних інваріантів як інституційний механізм рівноваги інтересів / І. І. Ткач // Вісник Львівського університету. – 2006. – Вип. 35. – С. 227–239. – (Серія «Економічна»).
226. Ткач І. І. Трирівневе онтологічне моделювання механізмів подолання економічної кризи / І. І. Ткач // Економіка ринкових відносин. – 2010. – № 5. – С. 44–48.
227. Ткач І. І. Формування глобального інтерактивного навчального середовища в умовах побудови інформаційного суспільства / І. І. Ткач // Актуальні проблеми економіки. – 2010. – № 2. – С. 261–267.
228. Тлумачний російсько-українсько-англійський словник з екології. Основні терміни: близько 3500 термінів / Уклад. : М. Д. Гінзбург, Н. І. Азімова, І. О. Требульовата ін. ; за заг. ред. А. А. Рудніка. – Харків, 2000. – 736 с.
229. Томчук Н. В. Еволюція наукових поглядів на людський розвиток / Н. В. Томчук // Економічна теорія. – № 3. – 2005. – С. 95–105.
230. Туниця Ю. Ю. Сучасний маркетинг у контексті проблем екологізації ринкової економіки / Ю. Ю. Туниця // Науковий вісник: Екологізація економіки як інструмент сталого розвитку в умовах конкурентного середовища. – 2005. – Вип. 15.6. – С. 14–23.
231. Туныця Ю. Ю. Эколого-экономическая эффективность природопользования / Ю. Ю. Туныця. – М. : Наука, 1980. – 169 с.
232. Українсько-російський словник наукової термінології / За заг. ред. Л.О. Симоненко. – К. ; Ірпінь : ВТФ «Перун», 2004. – 416 с.
233. Унковська Т. Є. Концепція рівноваги економічної системи: методологічні парадокси / Т. Є. Унковська // Економічна теорія. – 2005. – № 1. – С. 81–93.

234. Унтура Г. А. Модификация научной деятельности в новом информационном пространстве (создание и тиражирование научных результатов с помощью сетевой инновационной инфраструктуры) [Электронный ресурс] / Г. А. Унтура. – Режим доступа : [http://sinin.nsc.ru/report\\_SPB1.html](http://sinin.nsc.ru/report_SPB1.html).
235. Ухвала VIII Міжнародної наукової конференції «Проблеми української науково-технічної термінології. СловоСвіт 2004»// Стандартизація, сертифікація, якість. – 2004. – № 6. – С. 26–27.
236. Федоренко В. Г. Основи економічної теорії : підручник / За наук. ред. проф. Федоренка В. Г. – К. : Алерта, 2005. – 511 с.
237. Федоров В. Роль национальной библиотеки в информационной экономике: с акцентом на опыт Российской государственной библиотеки [Электронный ресурс] / В. Федоров. – Режим доступа : <http://www.ifla.queenslibrary.org/IV/ifla72/papers/117-Fedorov-ru.pdf> - 2006.
238. Философский энциклопедический словарь. – М. : ИНФРА-М, 1999. – 576 с.
239. Форрестер Дж. Мировая динамика / Дж. Форрестер. – М. : Наука, 1975. – 356 с.
240. Фридмен М. Методология позитивной экономической науки / М. Фридмен // THESIS. – 1994. – Т. 2, Вып. 4. – С. 4–35.
241. Фукуяма Ф. «Доверие: социальные добродетели и путь к процветанию» / Фукуяма Ф. – М., 2004.
242. Хайлброннер Р. Экономическая теория как универсальная наука / Р. Хайлброннер // THESIS. – 1993. – Т. 1. – Вып. 1. – С. 39–48.
243. Цирель С. Экономический рост и информационные технологии: компаративистский подход / С. Цирель // Вопросы экономики. – 2004 – № 11. – С. 95–96.
244. Чеканский А. Теория спроса, предложения и рыночных структур / А. Чеканский; Моск. гос. ун-т им. М. В. Ломоносова, экон. фак-т. – М. : ТЕИС, 1999. – 421 с.

*Список використаних джерел*

245. Чернецький Ю. О. Місце України в сучасній типології національних економік / Ю. О. Чернецький // Економічна теорія. – 2005. – № 3. – С. 3–17.
246. Чубукова О. Ю. Економіка інформації: ринок продуктів та послуг :м Моногр. – К. : Нора-прінт, 2001. – 343 с.
247. Чумаков А. Н. Глобализация. Контуры целостного мира / А. Н. Чумаков – М., 2005. – 428 с.
248. Чухно А. Новая экономическая политика / А. Чухно // Экономика Украины. – 2005. – № 6 – С. 9–14.
249. Чухно А. А. Основи економічної теорії : підручник / А. А. Чухно. – К. : Логос, 2001. – 387 с.
250. Чухно А. А. Постіндустріальна економіка: теорія, практика та їх значення для України / А. А. Чухно. К. : Логос, 2003. – 631с.
251. Шапіро Н. Дж. Т. Кейнс как завершающий экономист «майнстрима» и предвестник теоретико-методологического плюрализма Н. Шапыро // Вопросы экономики. – 2008. – № 1. – С. 130–142.
252. Шевчук В. О. Національна модель сталого розвитку у контексті глобального призначення України / В. О. Шевчук // Науковий вісник: Екологізація економіки як інструмент сталого розвитку в умовах конкурентного середовища. – 2005. – Вип.15.6. – С. 49–65.
253. Шумпетер Йозеф А. Теорія економічного розвитку: Дослідження прибутків, капіталу, кредиту, відсотка та економічного циклу / Шумпетер Й.; пер. з англ. В. Старка. – К. : Видав. дім «Києво-Могилянська академія», 2011.
254. Щербина В. Інформаційне суспільство в контексті комунітарно-лібертарної альтернативи: поняттєвий аспект / В. Щербина // Соціологія: теорія, методи, маркетинг. – 2004. – № 4. – С. 158–171.
255. Юм Д. Исследование о принципах морали / Под общ. ред. И. С. Нарского; пер. с англ. – М. : Мысль, 1965. – 928 с. – (Сочинения : в 2 т. / Юм. Д.;Т.2).

256. Юм Д. О первоначальном договоре / Юм Д.; под общ. ред. И. С. Нарского; пер. с англ. – М. : Мысль, 1965. – 928 с. – (Сочинения : в 2 т. / Юм Д. – Т. 2).
257. Юм Д. Трактат о человеческой природе / Юм Д.; под общ. ред. И. С. Нарского; пер. с англ. – М. : Мысль, 1965. – 847 с. – (Сочинения : в 2 т. / Юм Д. – Т.1).
258. Яременко О. Л. Историчний зміст кризи економічної науки / О. Л. Яременко // Економічна теорія. – 2004. – № 2. – С. 25–32.
259. Яременко Ю. В. Экономический рост. Структурная политика / Ю. В. Яременко // Проблемы прогнозирования. – 2001. – № 1. – С. 14–35.
260. Arrow K. J. Existence of an Equilibrium for a Competitive Economy / Arrow K. J., Debreu G. // *Econometrica*. – 1954. – Vol. 22. – P. 265–290.
261. Bauman Z. Globalization: The Human Consequences / Bauman Z. – New York : Polity Press, 1998 (Цит. за вид. Бауман З. Глобализация: Последствия для человека и общества. / Пер. с англ. – М. : Издательство «Весь Мир», 2004. – 188 с.).
262. Bhaskar R. A Realist Theory of Science / Bhaskar R. – L. : Verso, 1997 [1975].
263. Blaug M. Ugly Currents in Modern Economics / Blaug M. // *Options Politiques*. – Vol. 18. – No 17. – 1997.
264. Brusilovsky, P. and Millán, E. User models for adaptive hypermedia and adaptive educational systems. In: P. Brusilovsky, A. Kobsa and W. Neidl (eds.): *The Adaptive Web: Methods and Strategies of Web Personalization*. Lecture Notes in Computer Science, Vol. 4321, Berlin Heidelberg New York: Springer-Verlag, 2007. – P. 3–53.
265. Ciechanowicz W. Energia, Srodowisko i Ekonomia / Ciechanowicz W. – Warszawa : Inst. Badan Systemowych PAN, 1997.
266. Colander D. Post Walrasian Macroeconomics: Some Historic Links // *Post Walrasian Macroeconomics* / D. Colander (ed.). – Cambridge: Cambridge University Press, 2006.

*Список використаних  
джерел*

---

267. Collected Papers of Charles Sanders Pierce. Vol. 5 / C. Hartshorne, P. Weiss (eds.). – Cambridge, Mass. : Harvard University Press, 1867.
268. Concept and Measurement of Human Development // Human Development Reports. – 1990. Access: <http://hdr.undp.org/en/reports/ebooks/>
269. Corruption Perceptions Index 2010 // Transparency International Report, 2010. – Access: <http://www.transparency.org/cpi2010/results>
270. Corruption Perceptions Index 2013 // Transparency International Report, 2013. – Access: <http://www.transparency.org/cpi2013/results>
271. Daly E. Herman. Sustainable development: definitions, principles, policies / E. Daly // Науковий вісник: Екологізація економіки як інструмент сталого розвитку в умовах конкурентного середовища. – 2005. Вип. 15.6. – Р. 27–39.
272. Economic Freedom / Fraser Institute [Електронний ресурс]. – Режим доступу : <http://www.fraserinstitute.org/research-news/research/topics-display.aspx?topic=104&name=Economic+Freedom> – 2013.
273. Economic Freedom of the World: 2012 Annual Report [Електронний ресурс]. – Режим доступу : <http://www.freetheworld.com/release.html> - 2013.
274. Etzioni A. The moral Dimension. Toward a New Economics / A. Etzioni. – N.Y. – L., 1988 – 386 p.
275. Fagiolo G. On the Scientific Status of Economic Policy: A Tale of Alternative Paradigms / Fagiolo G., Roventini A. // Working Paper No 47 / Universita di Verona, Dipartimento di Scienze economiche. 2008. (Цит. за Д. Фаджіоло, А. Ровентіні. О научном статусе экономической политики: повесть об альтернативных парадигмах // Вопросы экономики. – 2009. – № 6. – С. 24–47).
276. Fukac M. Issues in Adopting DSGE Models for Use in the Policy Process / Fukac M., Pagan A. // Working Paper. – 2006. – No 10/2006 / САМА.



277. Gali J. Macroeconomic Modelling for Monetary Policy Evaluation / Gali J., Gertler M. // *Journal of Economic Perspectives*. – 2007. – Vol. 21. – No 4.
278. Goodfriend M. How the World Achieved Consensus on Monetary Policy / Goodfriend M. // *Journal of Economic Perspectives*. – 2007. – Vol. 21. – No 4.
279. Hahn F. *Equilibrium and Macroeconomics* / Hahn F. – Oxford : Basil Blackwell, 1984.
280. Hahn F. In Praise of Economic Theory. The 1984 Jevons Memorial Fund Lecture / Hahn F. – London : University College, 1985.
281. Harrison L. Culture and Economic Development [Електронний ресурс] / Harrison L. – Режим доступу : <http://www.cato-unbound.org/2006/12/03/lawrence-e-harrison/culture-economic-development>
282. Keynes's Economics and the Theory of Value and Distribution / J. Eatwell, M. Milgate (eds.). – L. : Duckworth, 1983.
283. Key World Energy Statistic 2013 / International Energy Agency. [Електронний ресурс]. – Режим доступу : <http://www.iea.org/publications/freepublications/publication/KeyWorld2013.pdf>
284. Kohonen T. *Self-Organizing Maps*. 2-nd edition, Springer, 1997.
285. Lane D. Russia's Asymmetric Capitalism in Comparative Perspective / D. Lane // Paper at ICSEES VII World Congress, Berlin, July 2005. – [www.ppsis.cam.ac.uk/soc/staff/dlane/asymmetriccap.pdf](http://www.ppsis.cam.ac.uk/soc/staff/dlane/asymmetriccap.pdf).
286. Lavoie Marc. *Foundations of Post-Keynesian Economic Analysis*. Edward Elgar Publishing Limited: Hants (UK), Brookfield (USA), 1992.
287. Lawson T. Reorienting Economics: On heterodox economics, themata and the use of mathematics in economics / Lawson T. // *Journal of Economic Methodology*. – 2004. – Vol. 11. – Issue 3. – P. 329-340.
288. Lee Frederic S. *Post Keynesian Price Theory* / Lee Frederic. – Cambridge University Press, 1998.

*Список використаних  
джерел*

---

289. Maddison A. Monitoring the World Economy, 1820–1992. [Електронний ресурс] / A. Maddison. – Режим доступу : [http://blogs.lesechos.fr/IMG/pdf/Statistiques\\_historiques\\_OCDE\\_par\\_pays\\_depuis\\_1820.pdf](http://blogs.lesechos.fr/IMG/pdf/Statistiques_historiques_OCDE_par_pays_depuis_1820.pdf)
290. Mankiv N. G. The Macroeconomist as Scientist and Engineer / Mankiv N. G. // *Journal of Economic Perspectives*. – 2006. – Vol. 20. – No 4. – P. 29–46.
291. Mishkin F. S. Will Monetary Policy Become More of a Science / F. S. Mishkin // *Working Paper*. – No 13566 / NBER. – 2007.
292. Noland M. Religion, culture, and economics performance. [Електронний ресурс] / M. Noland. – Режим доступу : <http://www.iie.com/publications/wp/03-8.pdf>
293. Reisman G. Is Laissez-Faire a Threat to Freedom? An Answer to George Soros [Електронний ресурс] / G. Reisman – Режим доступу : <http://mises.org/fullstory.aspx?Id=1651> – 2004.
294. Scot J. C. *The Moral Economy of the Peasant* / Scot J. C. – N. Y. – L., 1976.
295. Scot J. C. *Weapons of the Weak* / Scot J. C. – Yall, 1985.
296. Sen A. *Development and Freedom* / A. Sen. – Oxford, 1999.
297. Sen A. *Development as Capability Expansion* / A. Sen. // *Human Development and International Development Strategy for the 1990s*. – London, 1990.
298. Sen A. *Development as Capability Expansion* / A. Sen // *Journal of Development Planning*. – 1989. – No 19.
299. Shultz T. *Investment in Human Capital* / T. Shultz. – New York ; L., 1971.
300. Solow R. *Economics: Is something Missing?* / R. Solow // W. N. Parker (ed.) *Economic History and the Modern Economist*. – Oxford : Basil Blackwell, 1986. – P. 4–48.
301. Soros Goerge. *The Capitalist Threat* / Soros Goerge // *The Atlantic Monthly*. – February, 1997. – P. 45–58.
302. Taylor J. *The Explanatory Power of Monetary Policy Rules* / Taylor J. // *Working Paper* 2007. – No 13685 / NBER.

303. The Economist. 2013. September 30 [Електронний ресурс]. – Режим доступу : <http://www.economist.com/>
304. The Rise of the South: Human Progress in a Diverse World / Human Development Report 2013. – United Nations Development Programme. [Електронний ресурс]. – Режим доступу : [http://hdr.undp.org/sites/default/files/reports/14/hdr2013\\_en\\_complete.pdf](http://hdr.undp.org/sites/default/files/reports/14/hdr2013_en_complete.pdf)
305. The World Bank IBRD-IDA. 2013. – Access: <http://data.worldbank.org/>
306. Tisdell C. A. Coevolution, Agricultural Practice and Sustainability: Some Major Social and Ecological Issues / Tisdell C. A. // International Journal of Agricultural Resources, Governance and Ecology. 2000. – Vol. 1 – No. 1. –P. 6–16.
307. Tkach I. Ontological Methodology of Knowledge Base Design in Economics / Tkach I., Rippa S., Gonchar T. // IEEE International Workshop on Intelligent Data Acquisition and Advanced Computing Systems: Technology and Applications. – 2009. – P. 535–538.
308. Towards the Circular Economy report // World Economic Forum 2014. – Access: <http://www.weforum.org/issues/circular-economy>.
309. Transparency and accountability are critical to restoring trust and turning back the tide of corruption // CPI report. 2010. – Access: [http://www.transparency.org/policy\\_research/surveys\\_indices/cpi/2010/results](http://www.transparency.org/policy_research/surveys_indices/cpi/2010/results)
310. WCED. Our Common Future, World Commission on Environment and Development, Oxford University Press. Oxford, UK. 1987.
311. Yanaga C. Japanese Business.

## ДОДАТКИ

Додаток А  
Таблиця А.1

**Показники рівня корупції в країнах Східної Європи та Центральної Азії за результатами досліджень Transparency International за 2013 рік**

Ранг у регіоні	Ранг країни	Найменування країни	Бали СРІ 2013
1	53	Туреччина	50
2	55	Грузія	49
3	67	Македонія	44
3	67	Чорногорія	44
5	72	Боснія	42
5	72	Сербія	42
7	94	Вірменія	36
8	102	Молдова	35
9	111	Косово	33
10	116	Албанія	31
11	123	Білорусь	29
12	127	Азербайджан	28
12	127	Росія	28
14	140	Казахстан	26
15	144	Україна	25
16	150	Киргизстан	24
17	154	Таджикистан	22
18	168	Туркменістан	17
18	168	Узбекистан	17

Середнє по регіону	33
% країн, нижче 50	95%

**Показники розвитку країн,  
в яких переважає католицьке віросповідання**

Порядковий номер	Рейтинг країни з ІЛР	Найменування країни	Коефіцієнт ІЛР	Ймовірна тривалість життя	Рівень освіти	Величина ВВП на душу населення
1	17	Бельгія	0,897	80	10,9	33429
2	18	Австрія	0,895	81	10,8	36438
3	20	Франція	0,893	81,7	10,6	30277
4	21	Словенія	0,892	79,5	11,7	23999
5	23	Іспанія	0,885	81,6	10,4	25947
6	24	Ліхтенштейн	0,883	79,8	10,3	84880
7	25	Італія	0,881	82	10,1	26158
8	26	Люксембург	0,875	80,1	10,1	48285
9	28	Чехи	0,873	77,8	12,3	22067
10	32	Мальта	0,847	79,8	9,9	21184
11	33	Андорра	0,846	81,1	10,4	33918
12	33	Естонія	0,846	75	12	17402
13	35	Словакія	0,84	75,6	11,6	19696
14	37	Угорщина	0,831	74,6	11,7	16088
15	39	Польща	0,821	76,3	10	17776
16	40	Чілі	0,819	79,3	9,7	14987
17	41	Литва	0,818	72,5	10,9	16858
18	43	Португалія	0,816	79,7	7,7	19907
19	44	Латвія	0,814	73,6	11,5	14724
20	45	Аргентина	0,811	76,1	9,3	15347
21	46	Сейшили	0,806	73,8	9,4	22615
22	47	Хорватія	0,805	76,8	9,8	15419
23	51	Уругвай	0,792	77,2	8,5	13333
24	59	Куба	0,78	79,3	10,2	5539
25	59	Панама	0,78	76,3	9,4	13519
26	61	Мексика	0,775	77,1	8,5	12947
27	62	Коста-Ріка	0,773	79,4	8,4	10863
28	71	Венесуела	0,748	74,6	7,6	11475
29	72	Домінікани	0,745	77,6	7,7	10977
30	77	Перу	0,741	74,2	8,7	9306
31	85	Бразилія	0,73	73,8	7,2	10152
32	89	Еквадор	0,724	75,8	7,6	7471

## Показники розвитку країн, в яких переважає іслам

Порядковий номер	Рейтинг країни згідно з ІЛР	Найменування країни	Коефіцієнт ІЛР	Ймовірна тривалість життя	Рівень освіти	Величина ВВП на душу населення
1	30	Бруней	0,855	78,1	8,6	45690
2	36	Катар	0,834	78,5	7,3	87478
3	41	Об'єднані Арабські Емірати	0,818	76,7	8,9	42716
4	48	Бахрейн	0,796	75,2	9,4	19154
5	57	Саудівська Аравія	0,782	74,1	7,8	22616
6	70	Албанія	0,749	77,1	10,4	7822
7	81	Боснія	0,735	75,8	8,3	7713
8	82	Азербайджан	0,734	70,9	11,2	8153
9	90	Туреччина	0,722	74,2	6,5	13710

## Показники розвитку країн, в яких переважає православ'я

Порядковий номер	Рейтинг країни згідно з ІЛР	Найменування країни	Коефіцієнт ІЛР	Ймовірна тривалість життя	Рівень освіти	Величина ВВП на душу населення
1	29	Греція	0,86	80	10,1	20511
2	31	Кіпр	0,848	79,8	9,8	23825
3	50	Білорусь	0,793	70,6	11,5	13385
4	52	Чорногорія	0,791	74,8	10,5	10471
5	55	Росія	0,788	69,1	11,7	14461
6	56	Румунія	0,786	74,2	10,4	11011
7	57	Болгарія	0,782	73,6	10,6	11474
8	64	Сербія	0,769	74,7	10,2	9533
9	72	Грузія	0,745	73,9	12,1	5005
10	78	Македонія	0,74	75	8,2	9377
11	78	Україна	0,74	68,8	11,3	6428
12	87	Вірменія	0,729	74,4	10,8	5540

**Теоретико-методологічні засади  
екомологічної парадигми**

Додаток Б  
Таблиця Б.4

**Показники розвитку країн, в яких переважає протестантизм**

Порядковий номер	Рейтинг країни з ІЛР	Найменування країни	Коефіцієнт ІЛР	Ймовірна тривалість життя	Рівень освіти	Величина ВВП на душу населення
1	1	Норвегія	0,955	81,3	12,6	48688
2	2	Австралія	0,938	82	12	34340
3	3	США	0,937	78,7	13,3	43480
4	4	Нідерланди	0,921	80,8	11,6	37282
5	5	Німеччина	0,92	80,6	12,2	35431
6	6	Нова Зеландія	0,919	80,8	12,5	24358
7	7	Швеція	0,916	81,6	11,7	36143
8	9	Швейцарія	0,913	82,5	11	40527
9	11	Канада	0,911	81,1	12,3	35369
10	12	Південна Корея	0,909	80,7	11,6	28231
11	13	Ісландія	0,906	81,9	10,4	29176
12	15	Данія	0,901	79	11,4	33518
13	21	Фінляндія	0,892	80,1	10,3	32510
14	26	Великобританія	0,875	80,3	9,4	32538
15	38	Барбадос	0,825	77	9,3	17308

Додаток Б  
Таблиця Б.5

**Показники розвитку країн-представників  
інших національних вірувань**

Порядковий номер	Рейтинг країни з ІЛР	Найменування країни	Коефіцієнт ІЛР	Ймовірна тривалість життя	Рівень освіти	Величина ВВП на душу населення	Переважаюча релігія
1	18	Сінгапур	0,895	81,2	10,1	52613	Будизм
2	16	Ізраїль	0,9	81,9	11,9	26224	Юдаїзм
3	10	Японія	0,912	83,6	11,6	32545	Шинтоїзм

**Наукове видання**

**Ігор Іванович ТКАЧ**

**ТЕОРЕТИКО-МЕТОДОЛОГІЧНІ ЗАСАДИ  
ЕКОМОЛОГІЧНОЇ ПАРАДИГМИ**

*Монографія*

Редактор: *Інна Калачик*

Комп'ютерна верстка: *Ольги Слимак*

Дизайн обкладинки: *Марії Одобецької*

Підписано до друку 28 10 2014 р.  
Формат 60x84 <sup>1</sup>/<sub>16</sub>. Гарнітура Times.  
Папір офсетний. Друк на дублікаторі.  
Умов. друк. арк. 28. Облік.-вид. арк. 29  
Зам. № М-021-13. Тираж 300 прим.

Видавець та виготовлювач  
Тернопільський національний економічний університет  
вул. Львівська, 11, м. Тернопіль, 46004

*Свідоцтво про внесення суб'єкта видавничої справи  
до Державного реєстру видавців ДК № 3467 від 23.04.2009 р.*

Видавничо-поліграфічний центр «Економічна думка ТНЕУ»  
вул. Львівська, 3, м. Тернопіль, 46004  
тел. (0352) 47-58-72  
E-mail: edition@tneu.edu.ua